

TELECAMERA DAY & NIGHT CON IR E ZOOM 100X (cod. FR358)

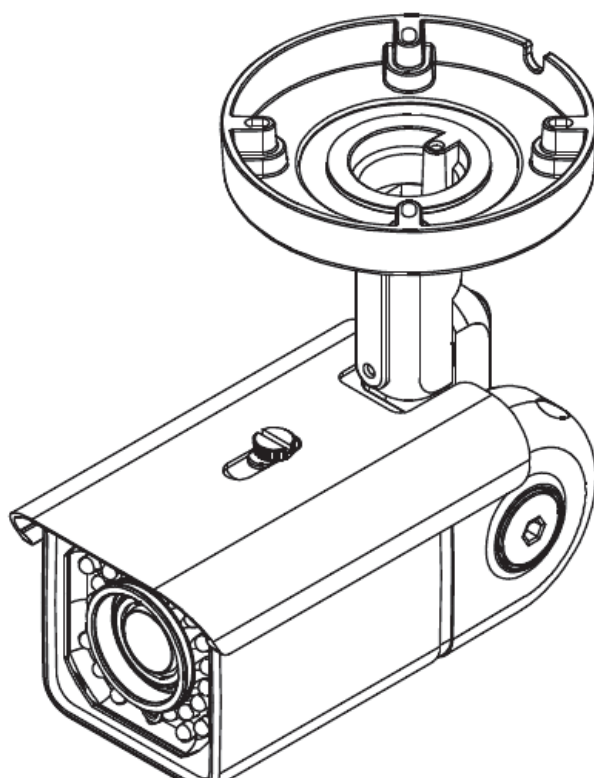

1. INTRODUZIONE

Telecamera professionale day & night con sensore CCD 1/4" SONY SUPER HAD dotata di Zoom 100x (ottico 10x, digitale 10x), con messa a fuoco automatica, e di illuminatore a LED infrarossi che consente una ripresa al buio fino a 40 metri all'interno e fino a 30 metri all'esterno. La telecamera adotta una tecnologia antiriflesso della luce dei LED infrarossi sul vetro, dispone di staffa a tre assi per l'installazione a parete o soffitto e può essere controllata da remoto tramite controller via filo (Cod. FR358CONTR) non compreso. Si prega di leggere attentamente le informazioni contenute nel presente manuale prima di mettere in servizio il dispositivo al fine di salvaguardare la propria sicurezza e di utilizzare l'apparecchio in modo appropriato. Assicurarsi che l'apparecchio non sia stato danneggiato durante il trasporto; in tale evenienza, contattare il proprio fornitore.

2. CARATTERISTICHE TECNICHE

Elemento sensibile:	CCD 1/4" SONY SUPER HAD
Numero di Pixel:	410 k
Sistema video:	PAL/NTSC
Risoluzione:	- colore 480 linee TV - bianco/nero 560 linee TV
Pixel effettivi:	752 (H) x 582 (V) (PAL) - 768 (H) x 494 (V) (NTSC)
ZOOM:	ottico 10x, digitale 10x
Lunghezza focale:	f=3,8(W)~38,0(T) / F1.8(w)~F2.8(T)
Angolo di ripresa:	51,2° (Wide End), 5,58° (Tele End)
Minima distanza di ripresa:	0,35 m (Wide End), 0,8 m (Wide End)
Sincronismo:	Interno / esterno (Line-Lock)
Sistema di scansione:	2:1 interlacciato
Uscita video:	1 Vpp 75 Ohm
Illuminazione minima:	0,1 Lux (F1.8) LED OFF - 0 Lux: LED ON
Portata Infrarossi:	40 metri all'interno, 30 metri all'esterno
Velocità dell'otturatore:	- Automatico: 1/60(1/50)~1/100,000s - Manuale: 1/60(1/50), FLK(1/120), 1/250, 1/500, 1/1,000, 1/2,000, 1/4,000, 1/10,000s
Alimentazione:	12 Vdc o 24 Vac
Consumo:	950 mA
Rapporto S/N:	migliore di 48 dB (AGC OFF)
Bilanciamento del bianco:	ATW, AWC e manuale
OSD (On Screen Display):	sì
Gamma:	r=0,45
Comunicazione:	RS-485 (Pelco-D supportato)
Grado di protezione	IP65
Temperatura operativa:	-20°C ~ +50°C (con ventola: -20°C ~ 60°C)
Dimensioni:	79 (W) x 77(H) x 172 (D) mm
Peso:	~ 1,5 kg
Connettori:	
- BNC:	uscita video
- Plug DC:	alimentazione
- Connettore 4 poli:	ingresso Allarme, GND e collegamento RS485A e RS485B.

La confezione comprende:
la telecamera, la staffa di fissaggio ed il cavo di collegamento.

3. INFORMAZIONI RELATIVE ALLA SICUREZZA

- Leggere attentamente le informazioni contenute nel presente manuale prima di mettere in funzione la telecamera; tenere il manuale a portata di mano per un'eventuale consultazione futura.
- I danni derivanti dall'inosservanza delle indicazioni fornite nel presente manuale non sono coperti da garanzia; il venditore non sarà ritenuto responsabile di eventuali danni cagionati a cose o persone.
- Non smontare o modificare il dispositivo. Eventuali danni causati da modifiche apportate al dispositivo, da parte dell'utente, non sono coperti dalla garanzia.
- Non installare la telecamera su di una superficie instabile onde evitare il rischio di cadute e danni a cose o persone.
- Maneggiare con cura l'unità. Eventuali cadute o urti violenti possono causare seri danni all'apparecchio.
- Non utilizzare una tensione di alimentazione errata. Ciò potrebbe provocare incendi o essere causa di scosse elettriche.
- Interrompere l'utilizzo del dispositivo quando si riscontra un malfunzionamento, una fuoriuscita di fumo o un riscaldamento eccessivo del contenitore.
- Il cavo di alimentazione o quello video non devono essere schiacciati o attorcigliati.
- Utilizzare la telecamera in ambienti con temperatura compresa tra -20°C e +50°C.
- Utilizzare un alimentatore stabilizzato con tensione di 12Vdc o 24Vac in grado di fornire una corrente di almeno 1,5A.
- Si consiglia di far eseguire l'installazione del dispositivo, ed eventuali manutenzioni, ad un tecnico qualificato.
- Sospendere l'utilizzo e scollegare l'unità nei seguenti casi:
 - 1) Quando il connettore di alimentazione o quello video presentano evidenti segni di rottura.
 - 2) Quando il contenitore presenta evidenti segni di rottura.
 - 3) Quando il dispositivo non funziona come descritto nel presente manuale.

4. INFORMAZIONI GENERALI

A tutti i residenti dell'Unione Europea

Importanti informazioni ambientali relative a questo prodotto



Questo simbolo riportato sul prodotto o sull'imballaggio, indica che è vietato smaltire il prodotto nell'ambiente al termine del suo ciclo vitale in quanto può essere nocivo per l'ambiente stesso. Non smaltire il prodotto (o le pile, se utilizzate) come rifiuto urbano indifferenziato; dovrebbe essere smaltito da un'impresa specializzata nel riciclaggio. Per informazioni più dettagliate circa il riciclaggio di questo prodotto, contattare l'ufficio comunale, il servizio locale di smaltimento rifiuti oppure il negozio presso il quale è stato effettuato l'acquisto.

5. DESCRIZIONE DELL'UNITA'

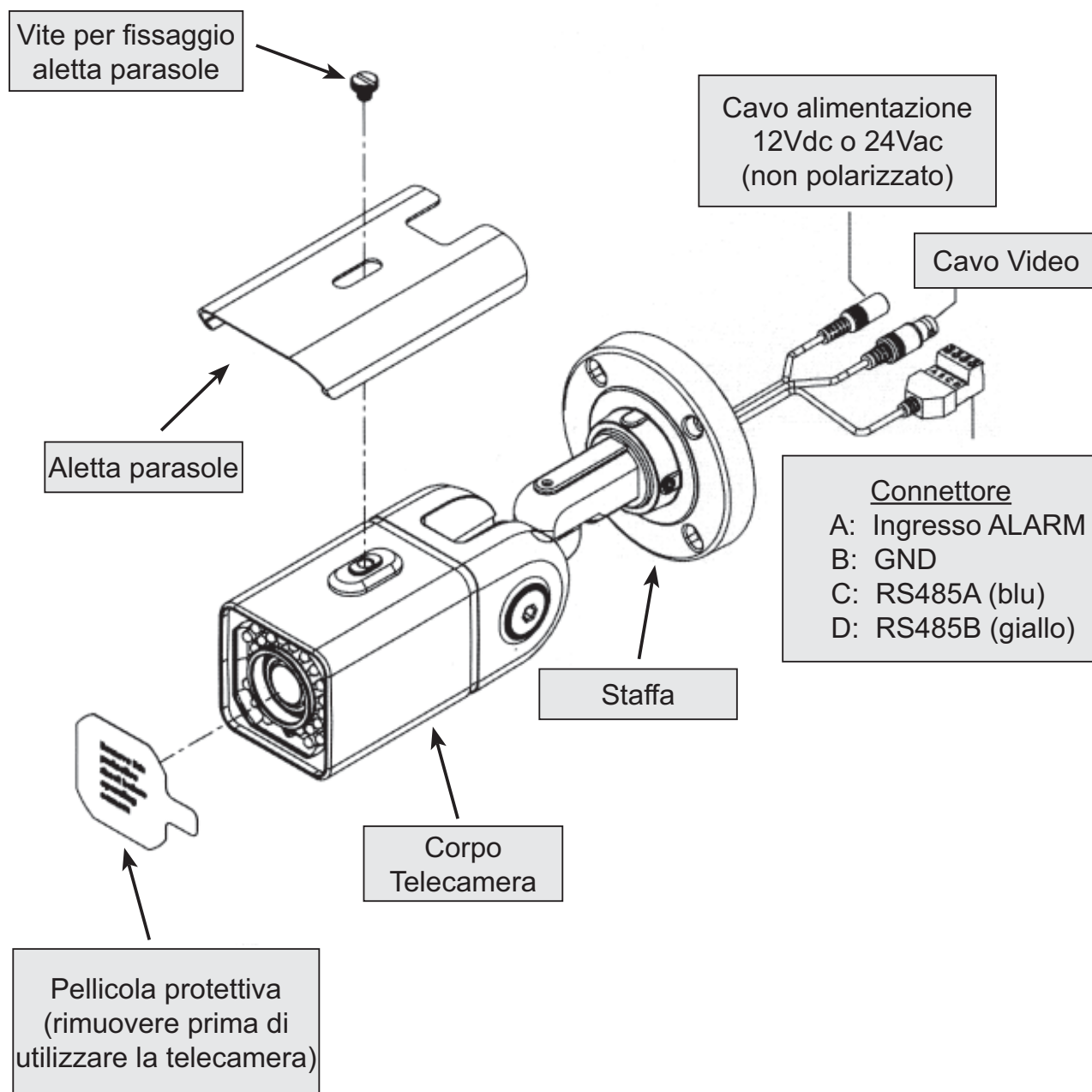

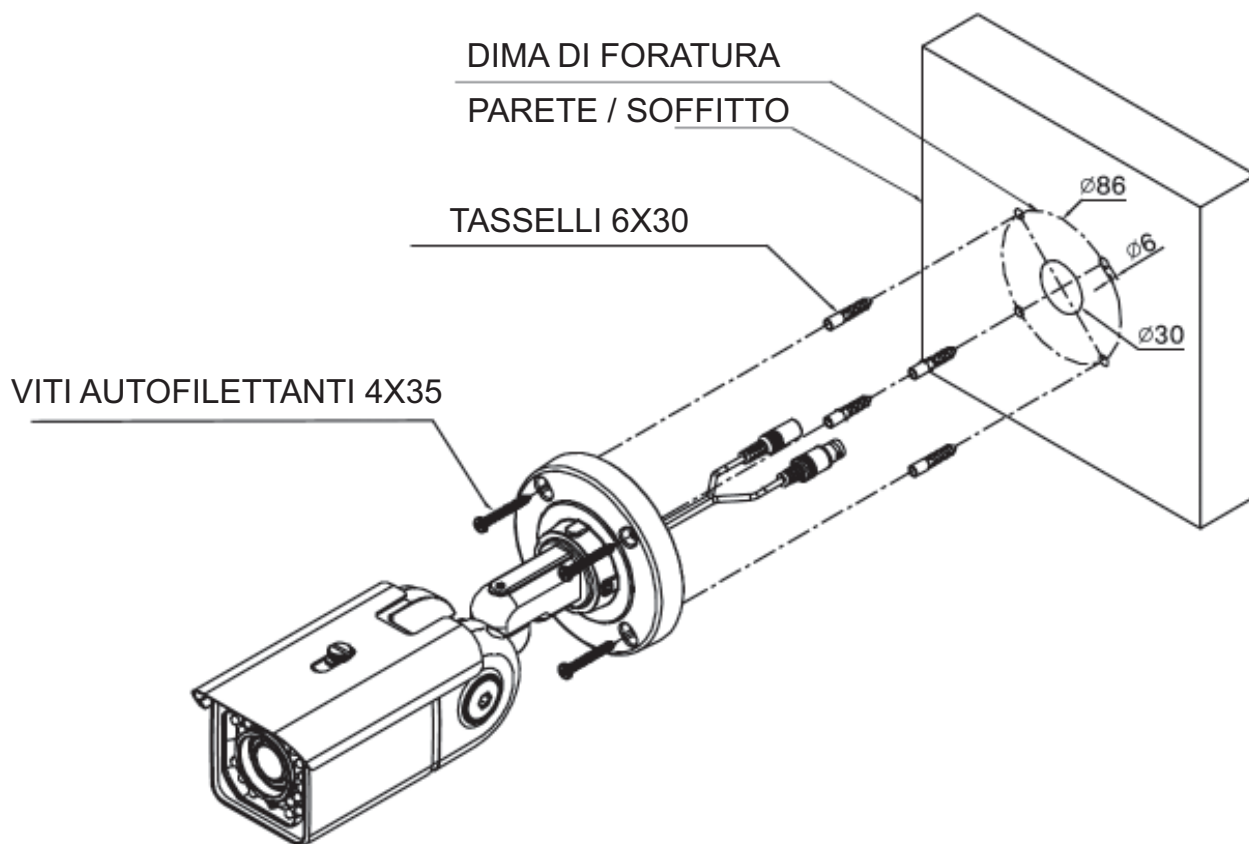
6. ISTRUZIONI PER IL MONTAGGIO A PARETE O A SOFFITTO

1. Praticare nella parete o nel soffitto un foro da Ø 30mm per il passaggio dei cavi.
2. Utilizzare la dima di foratura in carta (fornita in dotazione) per praticare i 4 fori.
3. Inserire i tasselli nei fori
4. Fissare la staffa alla parete o al soffitto mediante le apposite viti.

7. REGOLAZIONE DELL'ANGOLO VERTICALE

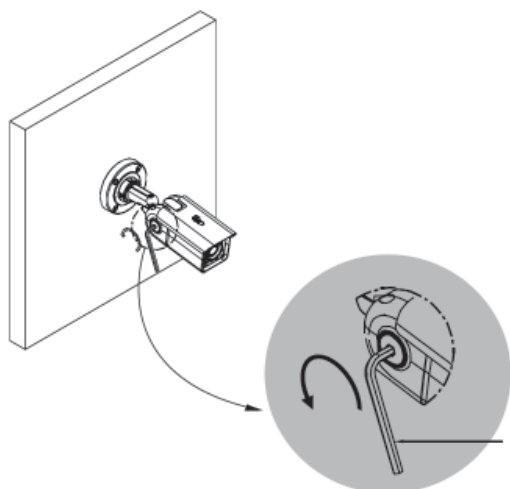

1. Allentare con l'apposita chiave a "L" la vite a brugola, posta sul fianco della telecamera, per regolare l'angolo verticale.

Chiave a "L"

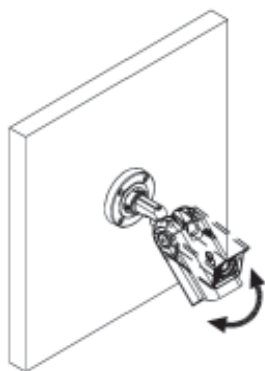

2. Regolare l'inclinazione della telecamera.

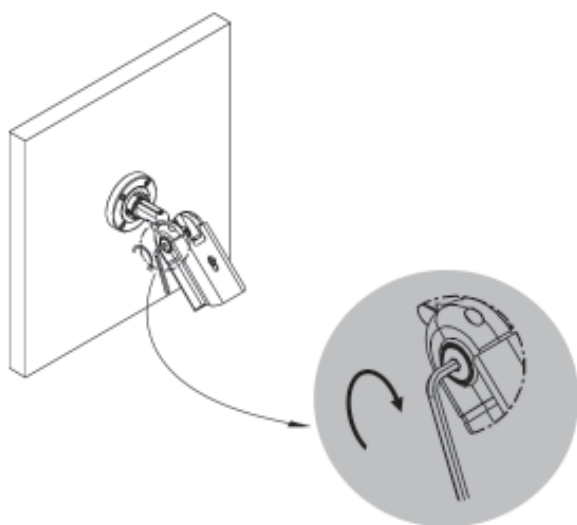

3. Serrare la vite utilizzando la stessa chiave a "L".

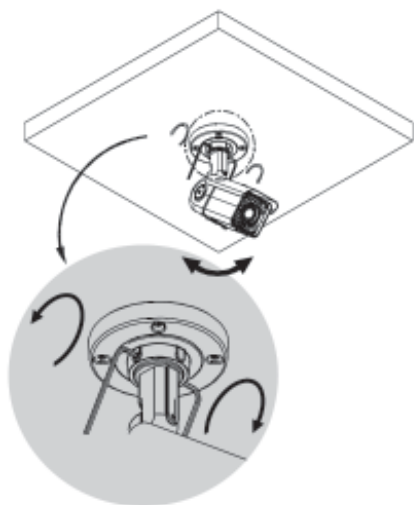
8. REGOLAZIONE DELL'ANGOLO ORIZZONTALE (montaggio a soffitto)

1. Allentare con l'apposita chiave a "L" le 2 viti a brugola, poste alla base della staffa, per regolare l'angolo orizzontale.

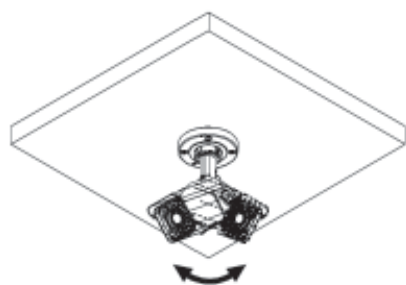

2. Regolare l'orientamento della telecamera.

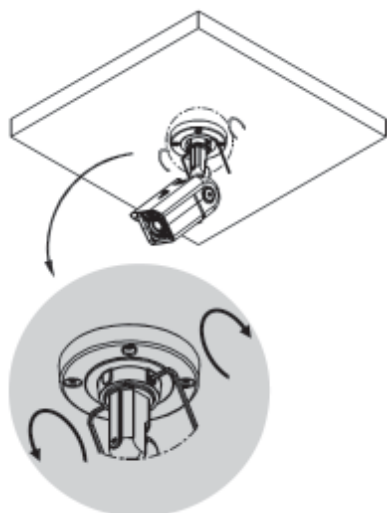

3. Serrare bene le 2 viti utilizzando la stessa chiave a "L".

9. REGOLAZIONE DELL'ANGOLO VERTICALE (montaggio a soffitto)

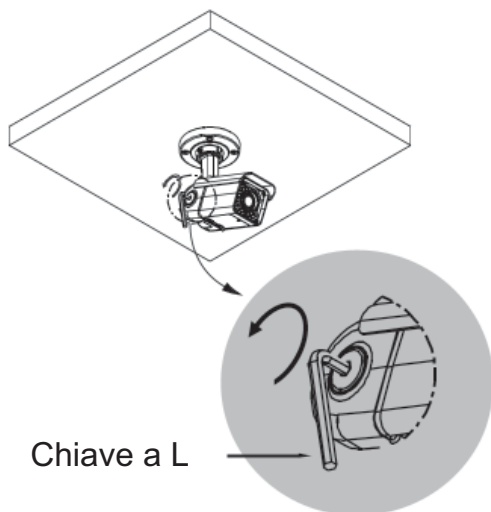

1. Allentare con l'apposita chiave a "L" la vite a brugola, posta sul fianco della telecamera, per regolare l'angolo verticale.

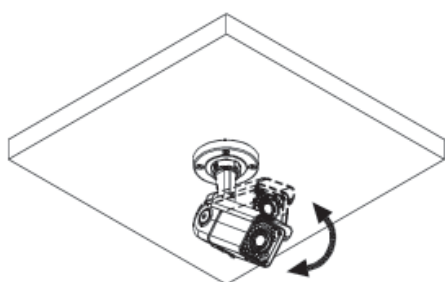

2. Regolare l'inclinazione della telecamera.

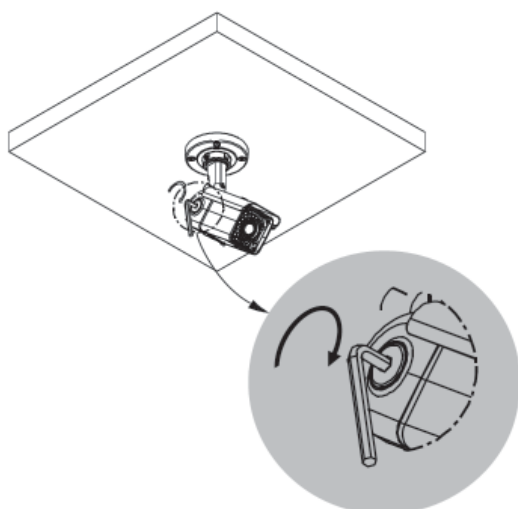

3. Serrare la vite utilizzando la stessa chiave a "L".

10. PANORAMICA DEI COMANDI

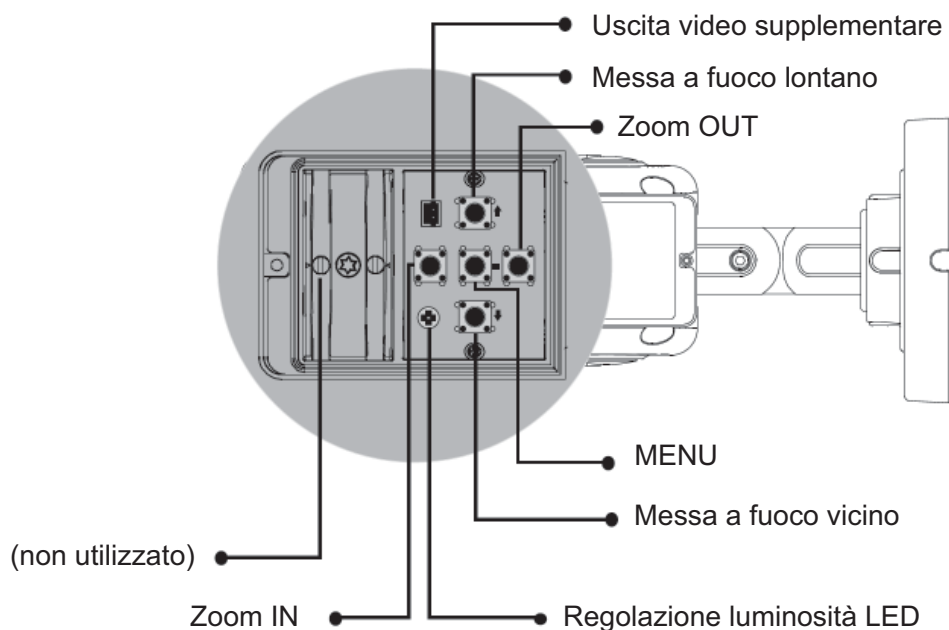

• COMANDI DELLA TELECAMERA

• Funzioni combinate dei tasti

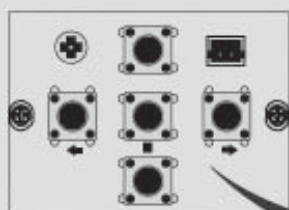

■ Passa al menu successivo

← Sposta a Sinistra

➡ Sposta a Destra

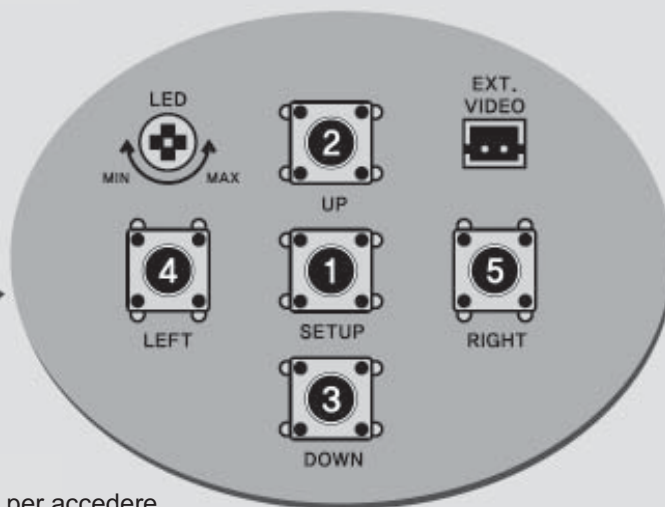

(1) SETUP: tenere premuto per 1 secondo per accedere al menu principale

(2) TELE / UP: esegue uno Zoom IN / Sposta il cursore verso l'alto

(3) WIDE / DOWN: esegue uno Zoom OUT / Sposta il cursore verso il basso

(4) NEAR / LEFT: mette a fuoco un oggetto vicino / Sposta il cursore verso sinistra

(5) FAR / RIGHT: mette a fuoco un oggetto lontano / Sposta il cursore verso destra

EXT. VIDEO: uscita per collegamento monitor spia

LED: regolazione luminosità LED.

11. CONTROLLO REMOTO (opzionale)

La telecamera può essere gestita tramite un controller esterno, come ad esempio un DVR, o con il controllo remoto via filo (con comunicazione RS485).

1. Con DVR: collegare i terminali RS485 (C, D) quindi impostare l'ID della telecamera ed il protocollo di comunicazione.

2. Con controller di sistema: è possibile utilizzare un controller compatibile con protocollo PELCO-D, PELCO-P o SK-S.

3. Con speciale controllo remoto via filo: raccomandato modello FR358CONTR. Collegare il filo blu e quello giallo rispettivamente al terminale RS485A e RS485B del cavo di comunicazione della telecamera (o ai cavi blu e giallo dello stesso). Fornire la tensione di alimentazione di 12Vdc/40mA ai fili rosso (+) e nero (-); rispettare la polarità!

Note:

1) Il protocollo di comunicazione predefinito della telecamera è PELCO-D. Se si utilizza il controllo remoto via filo FR358CONTR è necessario impostare il protocollo SK-S e una velocità di 9600bps.

2) Il controllo remoto via filo FR358CONTR supporta solamente il protocollo SK-S. Pertanto è necessario non modificare il protocollo, la velocità di comunicazione e l'ID.

11.1 Descrizione Controllo Remoto Via Filo (opzionale)

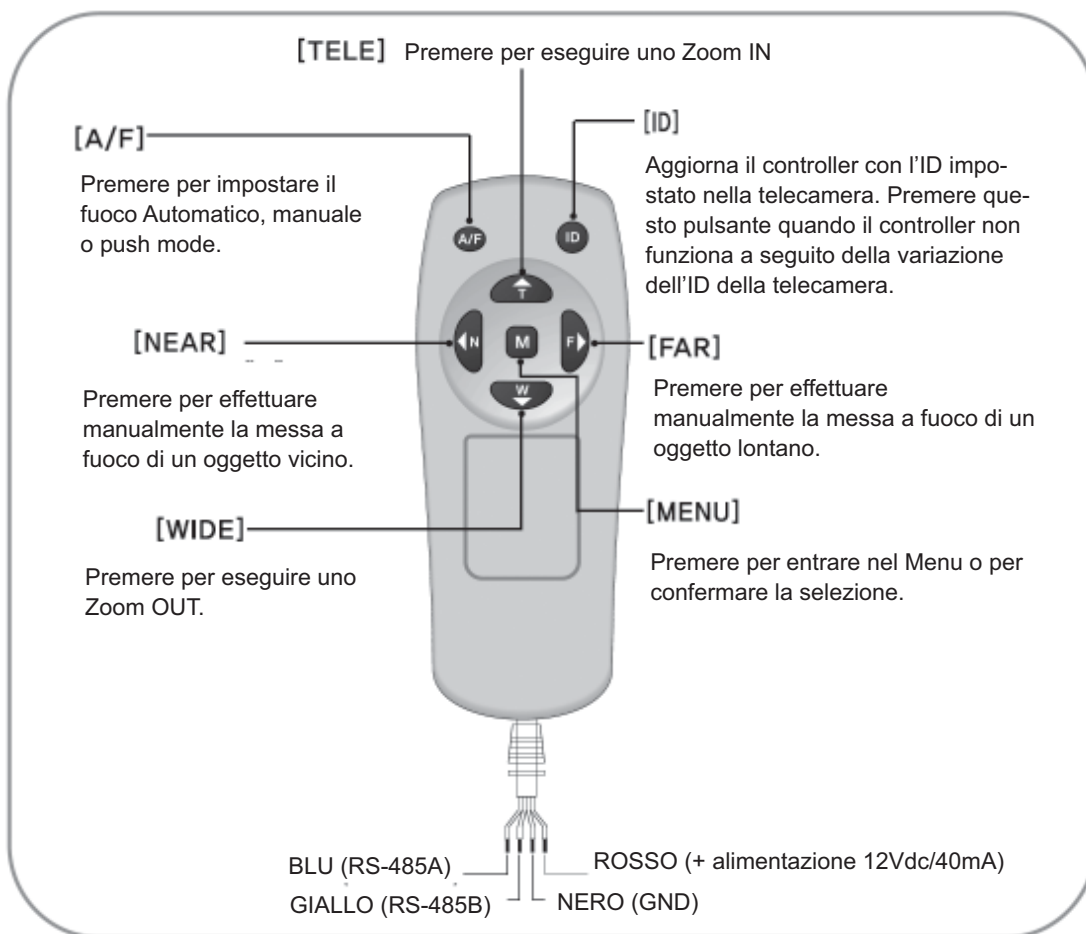

* Il Menu può essere gestito con i 4 tasti di direzione.

Impostazioni di comunicazione.

- 1) Tipo: RS-485.
- 2) Baud Rate: 9600bps
- 3) Protocollo: SK-S

ATTENZIONE: non modificare il protocollo e il Baud Rate.

12. DESCRIZIONE DELLE FUNZIONI

Menu OSD

IMPOSTAZIONE MENU		
Sottomenu	Selezione	Descrizione
Camera ID	Off	Il nome della telecamera non viene visualizzato
	On	Permette di visualizzare sul monitor il nome della telecamera. È possibile inserire fino a 14 caratteri (lettere 26, numeri 10, caratteri speciali 12) e impostare la posizione di visualizzazione del nome.
Focus	Auto	La messa a fuoco viene regolata automaticamente
	Push	La messa a fuoco viene regolato automaticamente una volta sola, dopo che lo zoom viene modificato.
	Manual	La messa a fuoco viene regolata manualmente
Shutter	Auto	La velocità dell'otturatore viene regolata automaticamente
	Manual	La velocità dell'otturatore viene impostata manualmente
AGC	Low	18 dB
	Middle	23 dB
	High	27 dB
	Off	Controllo Automatico di Guadagno disabilitato

IMPOSTAZIONE MENU		
BLC	Off	Compensazione luce di fondo disabilitata
	1X~3X	Compensazione luce di fondo abilitata con valore selezionabile tra: 1X: migliora leggermente il BLC 3X: migliora sostanzialmente il BLC
White Balance	ATW	Bilanciamento del bianco a inseguimento automatico
	PUSH	Bilanciamento del bianco, più rapido di ATW
	AWC	Controllo Automatico Bilanciamento del bianco
	3.200	Temperatura di colore impostata a 3.200°K
	5.600	Temperatura di colore impostata a 5.600°K
	Manual	Il bilanciamento del bianco avviene manualmente (il valore del Rosso e del Blu sono regolabili)
Day & Night	Color	Modalità colore
	B/W	Modalità Bianco/Nero
	Auto	La telecamera controlla automaticamente la luminosità e sceglie di conseguenza la modalità più idonea
DZOOM	Off	Zoom digitale disabilitato
	On	Limite dello Zoom digitale impostabile (X2, X4, X6, X8, X10)
Negative	Off	Immagine normale
	On	Immagine a colori convertita in negativo
Mirror	Off	Immagine normale
	On	Immagine riflessa orizzontalmente
Brightness		Regolazione livello luminosità
Sharpness		Regolazione nitidezza immagine

IMPOSTAZIONE MENU		
COMM	SET	Impostazione parametri di comunicazione
ALARM	Off	Allarme disattivato
	On	Allarme attivato
ZOOM SPEED		Impostazione velocità Zoom (X1~X3)
FOCUS DETAIL		Regolazione fuoco nel dettaglio (X1~X3)
SYNC		<ul style="list-style-type: none"> • INT: sincronismo interno • LL: sincronismo esterno
RESET		Ripristino di tutte le impostazioni di fabbrica (eccetto ID di comunicazione, Baud Rate e protocollo)
EXIT		Uscita dal menu

CAMERA ID:

è possibile visualizzare sul monitor l'ID della telecamera. Selezionare CAMERA ON ed entrare nel sottomenu per definire il nome della telecamera e la posizione di visualizzazione sul monitor.

FOCUS:

è possibile selezionare le modalità AUTO, PUSH e MANUAL.

AUTO: la messa a fuoco viene regolata automaticamente

PUSH: la messa a fuoco viene regolata automaticamente una volta sola, dopo che lo zoom viene modificato.

MANUAL: la messa a fuoco viene regolata manualmente.

SHUTTER:

AUTO: la velocità dell'otturatore viene regolata automaticamente [1/60 (1/50) ~ 1/100.000s].

MANUAL: la velocità dell'otturatore può essere impostata manualmente [1/60 (1/50), FLK (1/120), 1/250, 1/500, 1/1.000, 1/2.000, 1/4.000, 1/10.000s].

ATTENZIONE: quando si imposta l'AGC su Off o su Low, essendo il guadagno troppo basso, non è possibile selezionare la voce Auto mode della funzione Day & Night.

BLC

Permette di avere un'immagine nitida dell'oggetto anche in controluce. Può essere impostato un livello X1~X3.

White balance

Utilizzare questa funzione quando si ha la necessità di regolare il colore.

ATW: regola automaticamente il bilanciamento del bianco della telecamera in base ai cambiamenti di luce e ai diversi tipi di illuminazione.

PUSH: questa funzione ha una velocità di risposta migliore dell'ATW.

AWC: premere il tasto SETUP dopo aver messo di fronte all'obiettivo della telecamera un foglio bianco. Eseguire l'operazione quando si presenta la necessità di una ricablizzazione.

3.200: imposta una temperatura di colore di 3.200°K

5.600: imposta una temperatura di colore di 5.600°K.

Manual: è possibile regolare il colore Rosso e quello Blu in funzione delle proprie necessità.

COLOR (Day & Night)

COLOR: modalità colore

B/W: modalità Bianco / Nero

AUTO: la telecamera controlla automaticamente la luminosità e sceglie di conseguenza la modalità più idonea

Quando si seleziona la modalità AUTO, è possibile impostare il livello del filtro di conversione.

		Default	Valore selezionabile
(1)	D -> N LEVEL	05 lux	(02~10)
	D -> N DURATION	05 s	(02~15)
(2)	N -> D LEVEL	10 lux	(07~15)
	N -> D DURATION	05 s	(02~15)

Nota: (1) e (2) hanno un gap di almeno 5 lux.

DZOOM

È possibile impostare il massimo valore di ingrandimento (X2, X4, X8 o X10).

NEGATIVE

Quando si sceglie questa funzione, sul monitor appare l'immagine in negativo.

Mirror

Immagine viene riflessa orizzontalmente.

Brightness

Questa voce del menu permette di regolare la luminosità dell'immagine.

Sharpness

Questa voce del menu permette di regolare la nitidezza dell'immagine.

OSD

Quando si seleziona la voce OSD ON sul monitor vengono visualizzate le informazioni relative al livello di ZOOM e alla modalità della messa a fuoco.

COMM.

Questa voce del menu permette di impostare i parametri di comunicazione (ID, Baud Rate e Protocollo). Le impostazioni predefinite sono: Pelco-D, 2400bps e ID 1. I valori definiti dall'utente vengono mantenuti anche a seguito di un reset.

PROTOCOL

Possono essere selezionati i seguenti protocolli: SK-S, PELCO-P, PELCO-D.

BAUD RATE

Possono essere impostate le seguenti velocità di comunicazione: 2400bps, 4800bps, 9600bps, 19200bps, 38400bps o 57600bps. Il valore predefinito è 2400bps.

COMM. ID

È possibile impostare un valore compreso tra 001 e 255.

ALARM

Questa voce del menu è composta da due parti: PRESET e ALARM.

PRESET	SAVE	Selezionare il numero di preset mediante il tasto Left o Right. Premere il tasto Menu; sul lato sinistro del numero appare il simbolo " ~ ". Premere nuovamente il tasto Menu dopo aver spostato il punto da memorizzare. Il simbolo " ~ " cambierà in "*". Il numero contrassegnato con "*" viene salvato.
	MOVE	Utilizzare il tasto Left o Right per selezionare un numero di preset memorizzato, quindi premere il tasto Menu per visualizzarne l'inquadratura salvata.
	DEL	Utilizzare il tasto Left o Right per selezionare il numero da cancellare. Premere il tasto Menu per cancellare il numero memorizzato; il simbolo "*" scompare.
ALARM	MODE	Selezionare la modalità relativa all'ingresso d'allarme (N.C. - normalmente chiuso; N.O. - normalmente aperto).
	ACTION	Selezionare il numero di preset relativo all'ingresso d'allarme (deve essere selezionato un numero contrassegnato con "*").
	DWELL	Impostare il tempo di permanenza nella posizione stabilita per l'allarme d'ingresso. Trascorso il periodo di tempo impostato il dispositivo torna nella posizione originale. Le impostazioni disponibili sono: Off, 10s, 20s, 30s e 60s. La selezione della voce Off determina la permanenza nella posizione designata.

Z-SPEED

Può essere impostata una velocità di zoom X1~X3. Il valore predefinito è X3.

F-DETAIL

Regola il fuoco nel dettaglio (X1~X3). X2 è il valore predefinito.

SYNC

In modalità LL può essere impostato un angolo di fase compreso tra 0° e 350°.

* Attenzione: con 12Vdc il menu viene impostato su "INT".

RESET

Ripristino di tutte le impostazioni di fabbrica (eccetto ID di comunicazione, Baud Rate e protocollo).

13. SOLUZIONE AI PROBLEMI COMUNI**1) Sul monitor non appare nulla.**

- Verificare l'alimentazione e il collegamento tra la telecamera e il monitor

2) L'immagine visualizzata sul monitor non è nitida.

- Verificare che l'obiettivo della telecamera sia pulito. Se necessario pulire il vetro con un panno morbido.

3) L'immagine visualizzata sul monitor sfarfalla.

- L'obiettivo della telecamera è orientato verso il sole o verso lampade fluorescenti? Cambiare l'orientamento della telecamera.

4) Il contrasto dell'immagine visualizzata sul monitor è debole.

- Regolare il contrasto del monitor

- La telecamera è esposta ad una luce troppo intensa. Cambiare l'orientamento della telecamera.

Attenzione: le informazioni contenute nel presente manuale possono essere soggette a modifiche senza alcun preavviso.

Importato e distribuito da:

FUTURA ELETTRONICA SRL

Via Adige, 11 - 21013 Gallarate (VA) Tel. 0331-799775 Fax. 0331-792287

web site: www.futurashop.it info tecniche: supporto@futurel.com

