

Cronotermostato da incasso

Flush mounting chronothermostat

Manuale Utente
User manual
Manual de Uso
Manual de Uso



6830 31
6873 31
6878 31

I	Italiano	3
GB	English	19
E	Español	35
P	Português	51

Introduzione e funzioni base

- **Informazioni generali** 4
 - ✓ Il frontale 4
 - ✓ Il display 5
 - ✓ La simbologia 5
- **Il tuo Cronotermostato: usalo subito!** 6
 - ✓ Prima attivazione 6
 - ✓ I tasti di navigazione 6
 - ✓ Visualizza la modalità di funzionamento 6
 - ✓ Scorri le modalità 7
 - ✓ Modifica la modalità Settimanale 7
 - ✓ Modifica la modalità Manuale 7
 - ✓ Modifica la modalità Ferie 7
 - ✓ Modifica la modalità Temporizzato 8
 - ✓ Imposta la modalità Antigelo 8
 - ✓ Imposta la modalità Off 8
 - ✓ Sostituzione delle batterie 8

Personalizzazioni

- **Menù Impostazioni** 9
 - ✓ Imposta il funzionamento Estate/Inverno 9
 - ✓ Imposta i livelli delle Temperature 9
 - ✓ Imposta Data e Ora 9
 - ✓ Imposta l'Ora legale 9
 - ✓ Imposta l'unità di misura della temperatura 10
 - ✓ Abilita/disabilita il Controllo remoto 10
 - ✓ Regola il Contrasto del display 10
 - ✓ Seleziona lo Screen Saver 10
 - ✓ Seleziona la Lingua 10
 - ✓ Seleziona la Regolazione della temperatura 11

- ✓ Taratura della sonda termica 11
- ✓ Seleziona la funzione della Sonda esterna 12
- ✓ Visualizza/azzerà le Ore di accensione 12
- ✓ Reset del Cronotermostato 12

Programmazione

- **Menù Programmazione** 13
 - ✓ Rinomina un programma Settimanale 13
 - ✓ Modifica un programma Settimanale 13
 - ✓ Copia un programma Settimanale 18
 - ✓ Visualizza un programma Settimanale 18
 - ✓ Elimina un programma Settimanale 18

Informazioni generali

Il Cronotermostato 4451 è un dispositivo da incasso utilizzabile per impianti di riscaldamento e di condizionamento, consente tramite diverse possibilità di programmazione di effettuare la regolazione della temperatura per ogni ora del giorno e, in modo differenziato, per tutti i giorni della settimana.

È possibile scegliere l'impiego di un programma standard (già memorizzato ma modificabile in base alle esigenze dell'utente) o crearne uno nuovo mediante una semplice procedura di programmazione.

Un ampio display retroilluminato permette di visualizzare in qualsiasi momento il programma impostato, lo stato dell'impianto e la temperatura dell'ambiente.

Il Cronotermostato è costituito da una base per i collegamenti elettrici all'impianto e dal frontale estraibile, per consentire all'utente di effettuare più comodamente le operazioni di programmazione e sostituzione delle batterie.

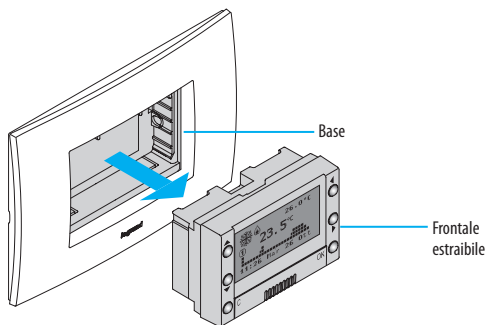

Il frontale

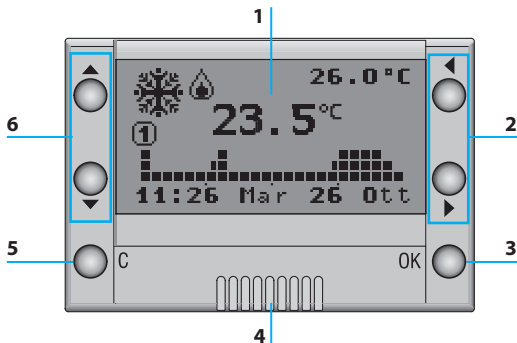

- 1 - **Display grafico:** visualizza i messaggi che guidano le operazioni di programmazione e lo stato dell'impianto
- 2 - **Tasti di selezione:** mentre è visualizzata la schermata principale, permettono di ciclare tra le modalità di funzionamento; all'interno dei menù, quando presenti, la selezione delle funzioni
- 3 - **Tasto OK:** entra nel menù principale, conferma la selezione visualizzata o i dati inseriti
- 4 - **Sensore:** esegue la misurazione della temperatura ambiente
- 5 - **Tasto C:** annulla la selezione e ritorna alla pagina precedente, se tenuto premuto torna alla pagina iniziale
- 6 - **Tasti di scorrimento:** mentre è visualizzata la schermata principale, permettono la modifica della temperatura impostata; all'interno dei menù di scorrere l'elenco delle voci presenti

Il display

Durante il normale funzionamento il display grafico presenta le seguenti informazioni di base:

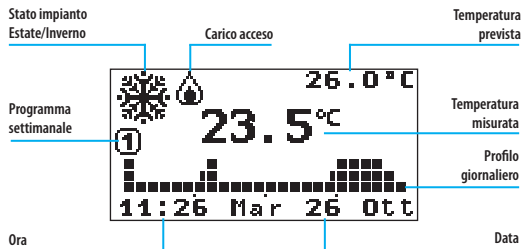

La simbologia

In funzione della modalità di funzionamento selezionata il display è caratterizzato dalla seguente simbologia:

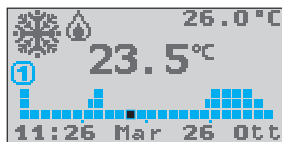

Sul grafico lampeggia il tratto corrispondente all'ora corrente (ad esempio alle 11:26 lampeggia il quadrato corrispondente all'ora dalle 11:00 alle 12:00).



Manuale

Icona (mano) della modalità Manuale



Ferie

Icona modalità Antigelo o Protezione termica, ora e data di fine programma Ferie

10:00
12/01/06



Temporizzato

Icona modalità Manuale e numero di ore e minuti al termine del programma Temporizzato

11:06



Antigelo

Icona della modalità Antigelo (inverno) o Protezione termica (estate)



OFF

Icona della modalità OFF

Se al Cronotermostato è collegata una sonda esterna e la funzione impostata è "Temp. esterna", sul display viene visualizzata la relativa icona. Ogni 2 secondi si alterna (nella stessa posizione) la visualizzazione della temperatura esterna con quella ambiente (vedi pag.12).



Sonda esterna

Icona di segnalazione temperatura esterna

In caso di batteria scarica sul display viene visualizzata la relativa icona di segnalazione (in qualsiasi modalità anche con screen saver attivo). Se lampeggia il dispositivo non funziona e si devono cambiare le batterie.



Batteria

Icona di segnalazione batteria scarica

Il tuo Cronotermostato: usalo subito!

Prima attivazione

Per rendere operativo il Cronotermostato:

- seleziona la Lingua di funzionamento
- imposta Data /Ora
- il Cronotermostato si imposta automaticamente in funzionamento **Inverno** e modalità **Settimanale PROGRAMMA1**.

*Sul display è evidenziata la selezione attualmente impostata.
(Impostazione di fabbrica **Italiano**)*

- Con i tasti ▲ ▼ puoi scorrere l'elenco e selezionare la lingua
- Premi il tasto **OK** per confermare

*Confermando, il Cronotermostato passa automaticamente al menù di impostazione **DATA e ORA***

- Imposta ora e data, con i tasti: ▲ ▼ aumenta/diminuisce la cifra selezionata, ◀ ▶ scorre le cifre di ora e data
- Premi il tasto **OK** per confermare
- Per uscire dal menù e tornare alla pagina principale tieni premuto il tasto **C**

Il Cronotermostato assume automaticamente la seguente impostazione:

- funzionamento **Inverno**
- modalità **Settimanale-PROGRAMMA1**

Per impostare funzionamento **Estate**

- premi il tasto **OK** per accedere ai menù
- con il tasto ▼ seleziona **Impostazioni**
- premi **OK** per confermare

Completa l'impostazione seguendo la procedura descritta a pag. 9.



Ora legale: mantenendo l'impostazione predefinita "Manuale" deve essere aggiornata manualmente, per impostare la modalità di aggiornamento "Automatica" vedere il paragrafo "Imposta l'Ora legale" a pag. 9.

I tasti di navigazione

Quando sul display è visualizzata la schermata principale tramite i tasti di navigazione sono possibili le seguenti operazioni:

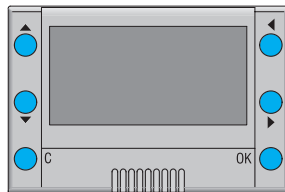

Tasto OK

entra nel menù Principale - conferma

Tasto C

annulla e torna alla modalità precedente

Tasti ▲ ▼

in funzione della modalità impostata:

Settimanale - Manuale - Temporizzato: aumento/diminuzione della temperatura corrente;

Ferie - Antigelo - OFF: nessun effetto

Tasti ◀ ▶

ciclano tra le modalità di funzionamento

Visualizza la modalità di funzionamento

Quando il display del Cronotermostato visualizza lo Screen saver (o è spento), premendo un tasto qualsiasi viene visualizzata la modalità di funzionamento impostata.

✓ Scorri le modalità

Quando il display del Cronotermostato visualizza lo Screen saver (o è spento), premendo un tasto qualsiasi viene visualizzata la modalità di funzionamento impostata.

- Utilizza i tasti ◀ ▶ per visualizzare le altre modalità: Settimanale, Manuale, Ferie, Temporizzato, Antigelo e Off.

Lampeggia il nome della modalità selezionata, per indicare lo stato di modifica: se non viene confermata (premendo il tasto OK), trascorsi 10 secondi di inattività dall'ultima pressione di un tasto, l'operazione viene annullata e viene visualizzata la schermata principale con la modalità corrente.

Per impostare la modalità di funzionamento visualizzata:

- Conferma con il tasto **OK**

il Cronotermostato funziona ora secondo la nuova modalità.

In funzione della modalità selezionata, sono possibili le funzioni di modifica descritte di seguito.

✓ Modifica la modalità Settimanale

- Utilizza i tasti ◀ ▶ per selezionare la modalità "Settimanale"

Lampeggia il numero del programma attivo ed il quadrato corrispondente all'ora.

- Utilizza i tasti ▲ ▼ per scorrere i tre programmi e visualizzare il profilo giornaliero.

Selezionato il programma desiderato, quando il numero del programma termina di lampeggiare è possibile modificare il livello della temperatura corrente.

- Utilizza i tasti ▲ ▼ per selezionare il livello di temperatura desiderato.

Il profilo visualizzato, partendo dal quadrato lampeggiante viene modificato con il nuovo livello di temperatura, fino al cambio di livello successivo.

- Conferma con il tasto **OK**

✓ Modifica la modalità Manuale

- Utilizza i tasti ◀ ▶ per selezionare la modalità "Manuale".
- Utilizza i tasti ▲ ▼ per aumentare o diminuire il valore della temperatura impostata.
- Conferma con il tasto **OK** oppure con il tasto **C** annulla e torna alla modalità precedente.

Il Cronotermostato funziona ora secondo la nuova modalità impostata.

✓ Modifica la modalità Ferie

- Utilizza i tasti ◀ ▶ per selezionare la modalità "Ferie".
- Conferma con il tasto **OK**

Confermando viene visualizzato il menù di impostazione Modalità Ferie;

- Utilizza i tasti ◀ ▶ e ▲ ▼ per impostare ora e data:
 - ▲ ▼ aumenta/diminuisce la cifra selezionata
 - ◀ ▶ scorre le cifre di ora e data
- Conferma con il tasto **OK**
- Seleziona con i tasti ▲ ▼ il programma settimanale da ripristinare al termine del periodo Ferie.
- Conferma con il tasto **OK**

Sul display viene visualizzata l'icona della modalità Antigelo o Protezione termica e l'ora e data di fine programma Ferie.

Il Cronotermostato funziona ora secondo la nuova modalità impostata.

Introduzione e funzioni base

Modifica la modalità Temporizzato

- Utilizza i tasti ◀▶ per selezionare la modalità "Temporizzato".
- Utilizza i tasti ▲▼ per aumentare o diminuire il valore di temperatura impostato.
- Conferma con il tasto **OK**

Confermando viene visualizzato il menù di impostazione Modalità Temporizzato;

- Utilizza i tasti ◀▶ e ▲▼ per impostare temperatura e ore/minuti
▲▼ aumenta/diminuisce la cifra selezionata
◀▶ passa da temperatura a ore/minuti
- Conferma con il tasto **OK**

Sul display viene visualizzata l'icona della modalità Manuale e il tempo al termine del programma Temporizzato.

Il Cronotermostato funziona ora secondo la nuova modalità impostata.

Modifica la modalità Antigelo

- Utilizza i tasti ◀▶ per selezionare la modalità "Antigelo".
- Conferma con il tasto **OK**

Sul display viene visualizzata l'icona della modalità Antigelo per il funzionamento Inverno, oppure l'icona della modalità Protezione termica per il funzionamento Estate.

Il Cronotermostato funziona ora secondo la nuova modalità impostata.

Modifica la modalità Off

- Utilizza i tasti ◀▶ per selezionare la modalità "Off".
- Conferma con il tasto **OK**

Sul display viene visualizzata l'icona della modalità Off.

Il Cronotermostato funziona ora secondo la nuova modalità impostata.

Sostituzione delle batterie

Quando, sul display viene visualizzato il seguente simbolo  è necessario procedere alla sostituzione delle batterie. Se lampeggia il dispositivo non funziona e si devono cambiare le batterie.

La segnalazione di batteria scarica compare circa un mese prima delle completo esaurimento delle batterie.

Durante la sostituzione delle batterie i dati inseriti rimangono in memoria.

 **Si consiglia, dopo la sostituzione delle batterie di verificare Data e Ora del Cronotermostato.**

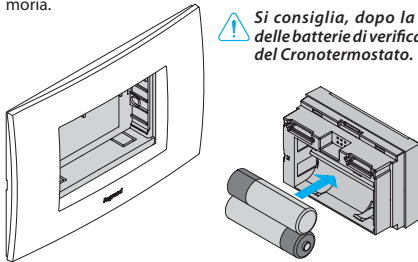

Inserimento batterie

- Estrarre il Cronotermostato dalla base
- Inserire le 2 batterie alcaline da 1,5V di tipo LR6/AA a lunga durata (consigliate per applicazioni fotografiche) rispettando le polarità indicate nel disegno.

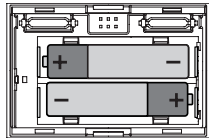

 **La durata media delle batterie è non inferiore a 1 anno. La durata dipende dal tipo di batterie, dallo screen saver selezionato (vedi pag. 10) e dal tempo di accensione del display (circa 5 secondi ogni pressione di un tasto).**

■ Menù Impostazioni

Il menù Impostazioni ti consente di personalizzare alcuni parametri o modalità di funzionamento del Cronotermostato.

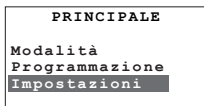

✓ Imposta il funzionamento Estate/Inverno

Imposta il funzionamento dell'impianto (predefinito **Inverno**):

Estate = raffrescamento, **Inverno** = riscaldamento

- Con i tasti ▲ ▼ seleziona la voce "**Estate/Inverno**"
- Premi il tasto **OK** per confermare

Sul display viene visualizzata la schermata con l'indicazione del modo di funzionamento in uso.

- Premi il tasto **OK** per commutare il modo di funzionamento
 - Premi il tasto **C** per uscire dal menù e tornare alla pagina precedente.
- Dopo la commutazione l'impianto si imposta in modalità Antigelo (per Inverno) o Protezione termica (per Estate).*

✓ Imposta i livelli delle Temperature

Puoi impostare il livello della temperatura Antigelo o Protezione termica **T*** ed i livelli di temperatura **T1**, **T2** e **T3** utilizzati nei programmi settimanali.

I valori predefiniti sono:

Inverno **T***=7°C, **T1**=18°C, **T2**=20°C, **T3**=22°C
 Estate **T***=35°C, **T1**=20°C, **T2**=23°C, **T3**=25°C

- Con i tasti ▲ ▼ seleziona la voce "**Temperature**"

- Premi il tasto **OK** per confermare
- Con i tasti ◀ ▶ seleziona il livello di temperatura
- Con i tasti ▲ ▼ imposta il valore di temperatura desiderato
- Premi il tasto **OK** per confermare e tornare alla pagina precedente, oppure il tasto **C** per uscire dal menù e tornare alla pagina precedente annullando la modifica.

✓ Imposta Data e Ora

Per un corretto funzionamento del tuo impianto è importante che la data e l'ora impostate siano corrette.

- Con i tasti ▲ ▼ seleziona la voce "**Data e Ora**"
- Premi il tasto **OK** per confermare
- Imposta ora e data, con i tasti:
 ▲ ▼ aumenta/diminuisce la cifra selezionata,
 ◀ ▶ scorre le cifre di ora e data;
- Premi il tasto **OK** per confermare e tornare alla pagina precedente, oppure il tasto **C** per uscire dal menù e tornare alla pagina precedente annullando la modifica.

✓ Imposta Ora legale

Per un corretto funzionamento del tuo impianto è importante che la data e l'ora impostate siano corrette.

- Con i tasti ▲ ▼ seleziona la voce "**Ora legale**"
- Premi il tasto **OK** per confermare

Sul display viene visualizzata la schermata con l'indicazione dello stato.

- Premi il tasto **OK** per commutare il modo di funzionamento
- Premi il tasto **C** per uscire dal menù e tornare alla pagina precedente.

Personalizzazioni

Imposta l'unità di misura della temperatura

Imposta l'unità di misura della temperatura, selezionando tra gradi Celsius o Fahrenheit (predefinita **Celsius**).

- Con i tasti ▲▼ seleziona la voce "Gradi"
- Premi il tasto **OK** per confermare

Sul display viene visualizzata la schermata con l'indicazione dell'unità di misura impostata.

- Premi il tasto **OK** per cambiare l'unità di misura
- Premi il tasto **C** per uscire dal menù e tornare alla pagina precedente.

Abilita/disabilita il Controllo remoto

Abilita/disabilita il controllo remoto tramite un attuttore telefonico del Cronotermostato (predefinito **Abilitato**).

Il contatto remoto viene così gestito:

Chiuso= attivazione modalità antigelo

Aperto= ultimo programma settimanale impostato

- Con i tasti ▲▼ seleziona la voce "**Controllo remoto**"
- Premi il tasto **OK** per confermare

Sul display viene visualizzato lo stato impostato.

- Premi il tasto **OK** per cambiare lo stato
- Premi il tasto **C** per uscire dal menù e tornare alla pagina precedente.

Regola il Contrasto del display

Regola il contrasto del display grafico.

- Con i tasti ▲▼ seleziona la voce "**Contrasto**"
- Premi il tasto **OK** per confermare
- Premi il tasto **OK** per confermare e tornare alla pagina precedente, oppure il tasto **C** per uscire dal menù e tornare alla pagina precedente annullando la modifica.

Seleziona lo Screen Saver

Seleziona cosa visualizzare sul display del Cronotermostato in condizioni di riposo (predefinito **Temp/data/ora**).

Puoi selezionare:

1: Solo Temp. - temperatura misurata

2: Temp./data/ora - temperatura misurata e data/ora

3: Principale - schermata principale completa

4: Spento - display completamente spento

- Con i tasti ▲▼ seleziona la voce "**Screen Saver**"
- Premi il tasto **OK** per confermare

Sul display è evidenziata la selezione attualmente impostata.

- Con i tasti ▲▼ seleziona lo Screen Saver
- Premi il tasto **OK** per confermare e tornare alla pagina precedente, oppure il tasto **C** per uscire dal menù e tornare alla pagina precedente annullando la modifica.

Avvertenza:

la massima autonomia delle batterie è garantita a display Spento.

Seleziona la Lingua

Seleziona la lingua per il menù (predefinita **Italiano**).

- Con i tasti ▲▼ seleziona la voce "**Lingua**"
- Premi il tasto **OK** per confermare

Sul display è evidenziata la selezione attualmente impostata.

- Premi il tasto **OK** per confermare e tornare alla pagina precedente, oppure il tasto **C** per uscire dal menù e tornare alla pagina precedente annullando la modifica.

✓ Seleziona la Regolazione della temperatura

Questa impostazione ti permette di scegliere la tipologia di regolazione della temperatura in funzione del tipo d'impianto.

- 1: **Standard** predefinito (*scelta consigliata*)
- 2: **Proporz. 5min** impianti a bassa inerzia (fan-coil)
- 3: **Proporz. 10min** impianti a media inerzia (radiatori alluminio)
- 4: **Proporz. 20min** impianti ad alta inerzia (radiatori ghisa)

- Con i tasti ▲ ▼ seleziona la voce "**Regolazione**"
- Premi il tasto **OK** per confermare

Sul display è evidenziata la selezione attualmente impostata.

- Con i tasti ▲ ▼ seleziona la regolazione desiderata
- Premi il tasto **OK** per confermare e tornare alla pagina precedente, oppure il tasto **C** per uscire dal menù e tornare alla pagina precedente annullando la modifica.

✓ Taratura della sonda termica

Questa impostazione ti permette di tarare la misurazione sia della sonda interna che di quella esterna.

- Con i tasti ▲ ▼ seleziona la voce "**Taratura**"
- Premi il tasto **OK** per confermare

Se la sonda esterna è impostata come sonda a pavimento o per temperatura esterna, viene proposta la selezione della sonda.

- Con i tasti ▲ ▼ seleziona la sonda
- Premi il tasto **OK** per confermare

Se la sonda esterna non è attiva, viene visualizzato direttamente il menù di taratura della sonda interna.

Se la sonda esterna è impostata come misurazione della temperatura ambiente, viene visualizzato direttamente il menù di taratura della sonda esterna (sonda interna inattiva).

- Con i tasti ▲ ▼ modifica la temperatura
- Premi il tasto **OK** per confermare e tornare alla pagina precedente, oppure il tasto **C** per uscire dal menù e tornare alla pagina precedente annullando la modifica.



In caso di RESET del Cronotermostato viene rimosso l'offset di temperatura impostato durante la Taratura.

✔ Seleziona la funzione della Sonda esterna

Seleziona la funzione della sonda esterna (predefinita **Non attiva**).

Puoi selezionare:

1: Non attiva - la sonda non viene letta

2: Temp. ambiente - misura la temperatura ambiente al posto del sensore interno al Cronotermostato

3: Pavimento - misura la temperatura del pavimento e spegne il carico se supera il valore impostato

4: Temp. esterna - misura la temperatura esterna; se selezionata, sul display ogni 2 secondi si alterna (nella stessa posizione) la visualizzazione della temperatura esterna con quella ambiente.

- Con i tasti ▲ ▼ seleziona la voce "**Sonda esterna**"
- Premi il tasto **OK** per confermare
- Con i tasti ▲ ▼ seleziona la funzione
- Premi il tasto **OK** per confermare

Se imposti la funzione "Pavimento" viene visualizzata la schermata che ti permette di impostare la soglia d'intervento della sonda (range: da 15 a 55°C; predefinita 35°C).

- Con i tasti ▲ ▼ modifica la temperatura di soglia
- Premi il tasto **OK** per confermare e tornare alla pagina precedente, oppure il tasto **C** per uscire dal menù e tornare alla pagina precedente annullando la modifica.

✔ Visualizza/azzerare le Ore di accensione

Con questa funzione puoi visualizzare/azzerare le ore di funzionamento dell'impianto.

- Con i tasti ▲ ▼ seleziona la voce "**Ore accensione**"
- Premi il tasto **OK** per confermare
- Sul display vengono visualizzate le ore di funzionamento dell'impianto.*
- Premi il tasto **OK** per confermare e tornare alla pagina precedente, oppure per azzerare il contatore, seleziona con i tasti ◀ ▶ la funzione "Azzerà"
- Premi il tasto **OK** per confermare, **C** per tornare alla pagina precedente.

✔ Reset del Cronotermostato

Consente di eseguire un reset totale del Cronotermostato, vengono ripristinate tutte le impostazioni di fabbrica.

- Con i tasti ▲ ▼ seleziona la voce "**Reset**"
- Premi il tasto **OK** per confermare
- Sul display viene visualizzata una richiesta di conferma*
- Premi il tasto **OK** per confermare il Reset del Cronotermostato e tornare alla pagina precedente, oppure il tasto **C** per annullare e tornare alla pagina precedente.



Con questa operazione la configurazione del Cronotermostato e tutte le programmazioni eseguite vengono perse!

Menù Programmazione

Consente di modificare/programmare i profili giornalieri dei 3 programmi settimanali per la modalità di funzionamento (Estate/Inverno) selezionata. All'interno dei programmi è possibile differenziare le temperature nell'arco delle 24 ore e per ogni giorno della settimana.

Il **"PROGRAMMA 1"** è preimpostato ma modificabile.

Seleziona il programma settimanale da personalizzare:

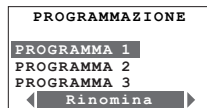
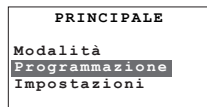

Rinomina

Modifica

Copia da

Visualizza

Elimina

Nel menù Principale con i tasti ▲▼ seleziona "Programmazione"

premi il tasto **OK** per confermare

seleziona ▲▼ il programma che vuoi modificare

per il programma selezionato sono disponibili le seguenti funzioni:

Con i tasti ◀▶ seleziona la funzione desiderata.

✓ Rinomina un programma Settimanale

Selezionando questa funzione puoi personalizzare il nome del programma (max 13 caratteri).

- Con i tasti ▲▼ seleziona il Programma da rinominare
- Premi il tasto **OK** per confermare
- Componi il nuovo nome da assegnare al Programma utilizzando i tasti:
 - ◀▶ per spostare il cursore
 - ▲▼ per scorrere i caratteri
- Premi il tasto **OK** per memorizzare, oppure **C** per annullare.

I tasti ▲▼ scorrono i caratteri alfanumerici (solo maiuscoli), numeri e speciali nel seguente ordine: A, B, C, D, E, F, G, H, I, J, K, L, M, N, O, P, Q, R, S, T, U, V, Z, 0, 1, 2, 3, 4, 5, 6, 7, 8, 9, spazio, punto, trattino, apice.

✓ Modifica un programma Settimanale

Selezionando questa funzione puoi modificare il programma settimanale selezionato.

- Con i tasti ▲▼ seleziona il Programma da modificare
- Premi il tasto **OK** per confermare
- Con i tasti ▲▼ seleziona il giorno

*Per il giorno selezionato sono disponibili anche le funzioni: **Copia da** e **Visualizza** selezionabili con i tasti ◀▶*

- Premi il tasto **OK** per confermare la funzione di modifica

È ora possibile modificare il profilo visualizzato utilizzando i tasti di navigazione come mostrato in dettaglio nelle pagine seguenti.

Copia un profilo giornaliero

Copiare la programmazione da un giorno ad un altro.

- Con i tasti ▲▼ seleziona il giorno in cui copiare il profilo
- Seleziona ◀▶ la funzione **Copia da**
- Premi il tasto **OK** per confermare
- Con i tasti ▲▼ seleziona il giorno da copiare
- Premi il tasto **OK** per confermare.

Visualizza un profilo giornaliero

Visualizza il profilo del giorno selezionato.

- Con i tasti ▲▼ seleziona il giorno
- Seleziona ◀▶ la funzione **Visualizza**
- Con i tasti ▲▼ puoi scorrere tutti i giorni della settimana
- Premi il tasto **OK** oppure **C** per uscire dalla visualizzazione.

Strumenti di modifica profilo giornaliero

Informazioni visualizzate sul display:

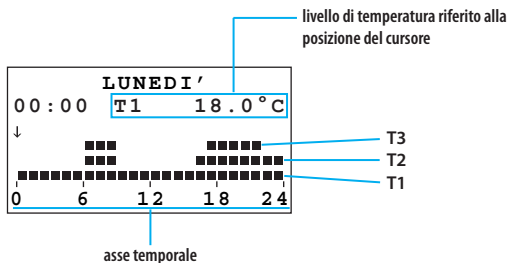
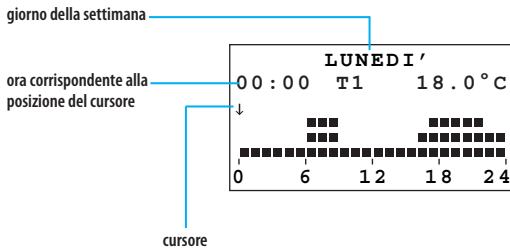

Sono presenti due modalità di lavoro:

• SCORRIMENTO

Caratterizzato dal cursore a forma di "freccia", ti consente utilizzando i tasti ◀ ▶ di spostare il cursore lungo l'asse temporale senza apportare nessuna modifica al profilo giornaliero.

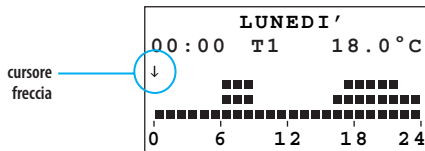

• MODIFICA

Caratterizzato dal cursore a forma di "matita" e dal livello di temperatura evidenziato, ti consente, utilizzando i tasti ◀ ▶, di spostare il cursore lungo l'asse temporale per impostare il livello di temperatura selezionato.

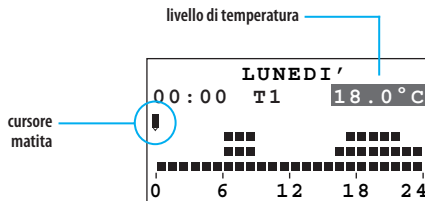

Crea un nuovo profilo giornaliero

Ti consigliamo di seguire passo passo la procedura descritta in questo esempio, come utile strumento per familiarizzare con le modalità di lavoro "Modifica" e "Scorrimento" e l'utilizzo dei tasti di navigazione.

Esempio: creazione del seguente profilo di temperatura giornaliero per il giorno "Lunedì" del programma "SETT. INVERNO".

- 1 - dalle ore 00:00 alle ore 06:00 - 18°C (T1)
- 2 - dalle ore 06:00 alle ore 09:00 - 22°C (T3)
- 3 - dalle ore 09:00 alle ore 16:30 - 20°C (T2)
- 4 - dalle ore 16:30 alle ore 22:00 - 22°C (T3)
- 5 - dalle ore 22:00 alle ore 24:00 - 20°C (T2)

Livelli di temperatura impostati
T1= 18°C T2= 20°C T3= 22°C



Con i tasti ▲ ▼ seleziona **Lunedì** e premi **OK** per confermare la funzione Modifica

Terminata la procedura, sarà possibile utilizzando la funzione "Copia da" (vedi pag.14), copiare il profilo del giorno "Lunedì" su altri giorni della programma settimanale "SETT. INVERNO".

Programmazione

Procedura:

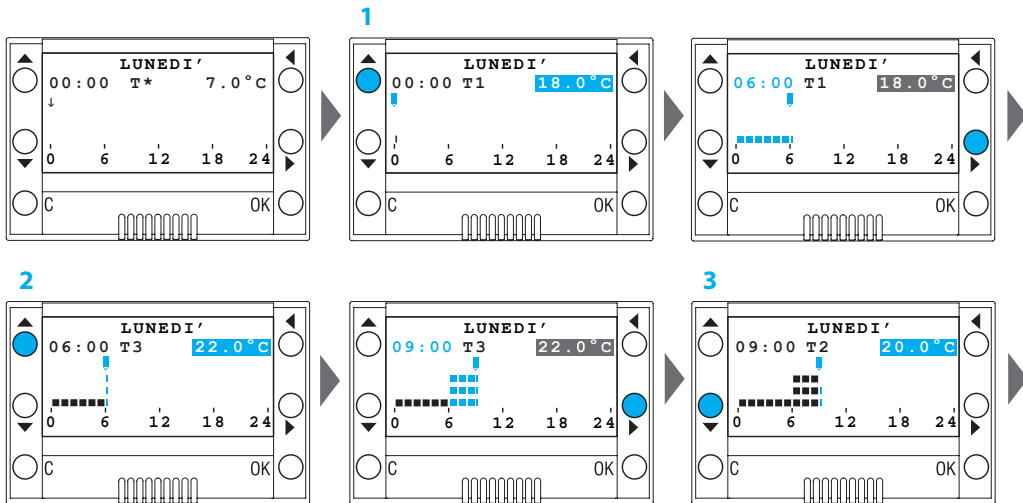

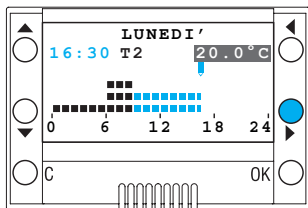

4

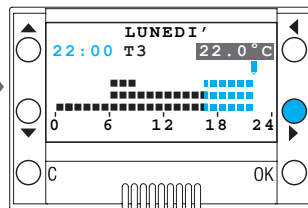
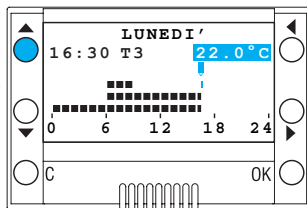

5

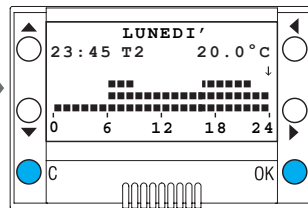
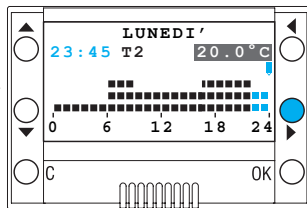
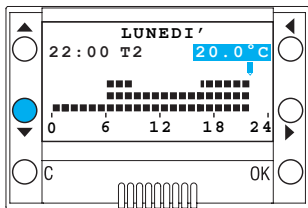

OK conferma e passa alla modalità SCORRIMENTO; **C** annulla e torna all'elenco giorni

✔ Copia un programma Settimanale

Questa funzione ti permette di copiare un programma settimanale in un altro. Per esempio, copiare il **Programma 1** (preimpostato in fabbrica) in SETT. INVERNO.

- Con i tasti ▲▼ seleziona il programma nel quale copiare
- Con i tasti ◀▶ seleziona la funzione **Copia da**
- Premi il tasto **OK** per confermare
- Con i tasti ▲▼ seleziona il programma da cui copiare
- Premi il tasto **OK** per confermare

Sul display viene visualizzata una schermata di conferma

✔ Visualizza un programma Settimanale

Questa funzione ti permette di visualizzare (in modalità "scorrimento") il profilo del giorno selezionato.

- Con i tasti ▲▼ seleziona il programma
- Con i tasti ◀▶ seleziona la funzione **Visualizza**
- Premi il tasto **OK** per confermare
- Con i tasti ▲▼ seleziona il giorno
- Premi il tasto **OK** per confermare

Sul display viene visualizzato il profilo associato al giorno selezionato

- Con i tasti ▲▼ è possibile scorrere i profili giornalieri di tutta la settimana.

✔ Elimina un programma Settimanale

Questa funzione ti permette di eliminare un programma personalizzato e ripristinare le impostazioni predefinite.

- Con i tasti ▲▼ seleziona il programma da eliminare
 - Con i tasti ◀▶ seleziona la funzione **Elimina**
 - Premi il tasto **OK** per confermare
- Sul display viene visualizzata una richiesta di conferma.*
- Premi il tasto **OK** per confermare

Il programma viene cancellato e ripristinate le impostazioni predefinite (profilo e nome).

Introduction and standard functions

- **General information** 20
 - ✔ The front side 20
 - ✔ The display 21
 - ✔ Symbols 21
- **Your Chronothermostat: use it now!** 22
 - ✔ First activation 22
 - ✔ Navigation keys 22
 - ✔ View the functioning modes 22
 - ✔ Scroll the modes 23
 - ✔ Change the Weekly mode 23
 - ✔ Change the Manual mode 23
 - ✔ Change the Holidays mode 23
 - ✔ Change the Timed mode 24
 - ✔ Change the Antifreeze mode 24
 - ✔ Set the Off mode 24
 - ✔ Replacing the batteries 24

Customizations

- **Setup menu** 25
 - ✔ Set the Summer/Winter functioning mode 25
 - ✔ Set the Temperature levels 25
 - ✔ Set the Date and Time 25
 - ✔ Set the Daylight saving time 25
 - ✔ Set the measurement unit of the temperature 26
 - ✔ Enable/Disable the Remote control 26
 - ✔ Adjust the Display contrast 26
 - ✔ Select the Screen Saver 26
 - ✔ Select the Language 26
 - ✔ Select the Temperature adjustment 27

- ✔ Calibrating the thermal probe 27
- ✔ Select the function of the external Probe 28
- ✔ View/Reset the activation Hours 28
- ✔ Resetting the Chronothermostat 28

Programming

- **Programming Menu** 29
 - ✔ Rename a Weekly programme 29
 - ✔ Change a Weekly programme 29
 - ✔ Copy a Weekly programme 34
 - ✔ Display a Weekly programme 34
 - ✔ Remove a Weekly programme 34

General information

The 4451 Chronothermostat is a flush-mounting device which can be used for heating and air-conditioning systems; it is possible – through several programming possibilities – to adjust the temperature at any time of the day and in a differentiated manner, every day of the week.

It is possible to choose how to use a standard program (already stored but can be changed according to the specific needs of the user) or to create a new one with a simple programming procedure.

A large back-lit display shows you at all times the programme setting, the status of the system and the temperature of the room.

The Chronothermostat consists of a base used for the system electric connections and a removable front part to allow the user to execute the programming operations and to replace the batteries more easily.

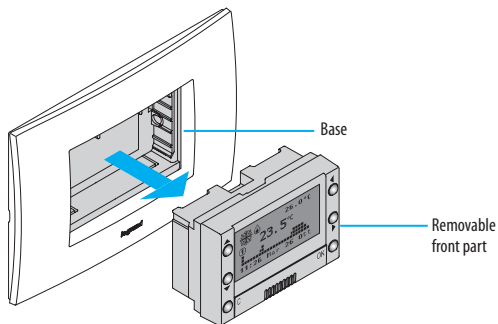

The front side

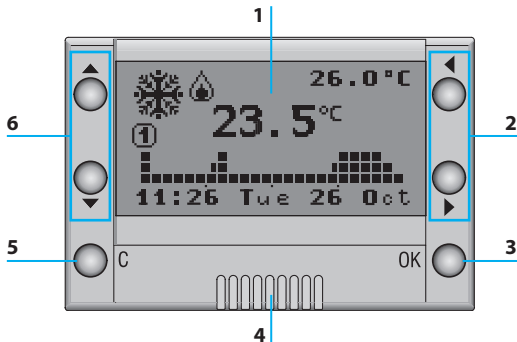

- 1 - **Graphic display:** displays the messages which determine the programming operations as well as the system status
- 2 - **Selection Keys:** these let you cycle through the functioning modes inside the menu, if any, while the main screen is being viewed;
- 3 - **OK Key:** accesses the main menu, confirms the selection displayed or the data entered
- 4 - **Sensor:** measures the ambient temperature
- 5 - **C Key:** cancels the selection and returns to the previous page; if held down, it returns to the initial page
- 6 - **Scroll Keys:** these let you change the set temperature while the main screen is being viewed; when inside the menu, you can scroll the list of the options available

✓ The display

During normal operation, the graphic display shows the following background information:

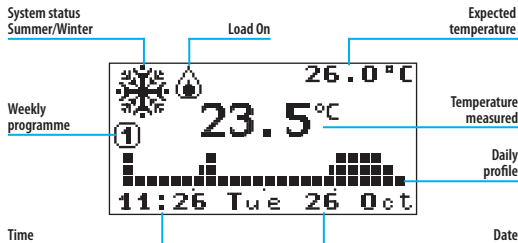

✓ Symbols

Depending on the functioning mode selected, the display may be characterised by the following symbols:

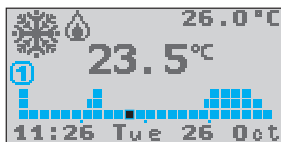

The range of the corresponding time will flash on the graph (for example, 11:26 will flash on the square corresponding to the time from 11:00 to 12:00).

Weekly

Temperature profile and number of the operational programme



Manual

Manual mode Icon (hand)



Holidays

Antifreeze or Thermal protection Icon, time and date of Holidays programme end

10:00
12/01/06



Timed

Manual mode Icon and number of hours and minutes to the end of the Timed programme

11:06



Antifreeze

Antifreeze (winter)



or Thermal protection (summer) mode Icon



OFF

OFF mode Icon

If an external probe is connected to the Chronothermostat and the preset function is "External Temp.," its associated icon will be shown on the display. Every 2 seconds the outside temperature and the ambient temperature will be displayed alternately (in the same position). (see pag. 28).



External probe

External temperature signaling Icon

When the battery is flat, its signaling icon will be displayed (in any mode, even when the screen saver is functioning). If flashing, the device will not work, thus the batteries need to be replaced.



Battery

Flat battery signaling Icon

Introduction and standard functions

■ Your Chronothermostat: use it now!

✔ First activation

To enable the Chronothermostat:

- select the functioning Language
- set Date / Time
- the Chronothermostat automatically sets to **Winter** mode and **Weekly PROGRAMME1** mode.

*The display shows the currently set selection.
(Italian factory setting)*

- The ▲▼ keys can be used to scroll the list and select the language
- Press **OK** to confirm

After confirming, the Chronothermostat switches to the Set DATE and TIME menu

- Set time and date with keys: ▲▼ increases/decreases the selected digit, ◀▶ scrolls the time and date digits
- Press **OK** to confirm
- Hold down the **C** key to exit the menu and return to the main page

The Chronothermostat will automatically set up as follows:

- **Winter** mode
- **Weekly-PROGRAMME1** mode

To set the **Summer** mode

- press **OK** to access the menus
- select **Setup** with the ▼ key
- press **OK** to confirm

Complete the setup by following the procedure described on pag. 25.



Daylight saving time: if the default setup is kept, "Manual" must be updated manually; to set up the "Automatic" update mode, see paragraph "Set Daylight saving time" on pag. 25.

✔ Navigation keys

When the main screen is displayed, the following operations can be executed with the navigation keys:

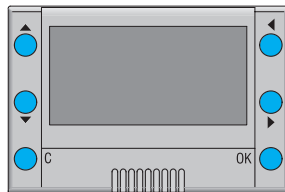

OK Key

accesses the Main menu - confirm

C Key

cancels and returns to the previous mode

▲▼ Keys

depending on the preset mode:

Weekly – Manual – Timed: increase / decrease in the current temperature;

Holidays – Antifreeze – OFF: no effect

◀▶ Keys

cycle through the functioning modes

✔ View the functioning modes

When the Chronothermostat display shows the Screen saver (or when it is off), the preset functioning mode will be displayed if any key is pressed.

✔ Scroll the modes

When the Chronothermostat display shows the Screen saver (or when it is off), the preset functioning mode will be displayed if any key is pressed.

- Use the ◀▶ keys to view the other modes: Weekly, Manual, Holidays, Timed, Antifreeze and Off.

The name of the selected mode flashes to indicate the modification status: if it is not confirmed (by pressing OK) or, if a key is not pressed for more than 10 seconds, the operation will be cancelled, thus displaying the main screen with the current mode.

To set the functioning mode displayed:

- Use the **OK** key to confirm

the Chronothermostat is now working under the new mode.

Depending on the mode selected, the following modification functions will be possible.

✔ Change the Weekly mode

- Use the ◀▶ keys to select the “Weekly” mode

The number of the operative programme flashes as well as the square corresponding to the time.

- Use the ▲▼ keys to scroll the three programmes and to display the daily profile.

Select the required programme; when the number of the programme stops flashing, it will be possible to change the level of the current temperature.

- Use the ▲▼ keys to select the level of the required temperature.

The profile displayed, starting from the flashing square, will be modified with the new temperature level, until the next level is changed.

- Use the **OK** key to confirm

✔ Change the Manual mode

- Use the ◀▶ keys to select the “Manual” mode.
- Use the ▲▼ keys to increase or decrease the value of the preset temperature.
- Use the **OK** key to confirm
or
the **C** key to cancel and return to the previous mode.

The Chronothermostat is now working under the new preset mode.

✔ Change the Holidays mode

- Use the ◀▶ keys to select the “Holidays” mode.
 - Use the **OK** key to confirm
- When confirming, the Holidays Mode setup menu will be displayed;*
- Use the ◀▶ and ▲▼ keys to set the time and data:
 - ▲▼ increases/decreases the selected digit
 - ◀▶ scrolls the time and date digits
 - Use the **OK** key to confirm
 - Use the ▲▼ keys to select the weekly programme to be reset at the end of the Holidays period.
 - Use the **OK** key to confirm

The display shows the Antifreeze or Thermal protection mode Icon as well as the time and date of the Holidays programme end.

The Chronothermostat is now working under the new preset mode.

Introduction and standard functions

Change the Timed mode

- Use the ◀▶ keys to select the "Timed" mode.
 - Use the ▲▼ keys to increase or decrease the value of the preset temperature.
 - Use the **OK** key to confirm
- When confirming, the Timed Mode setup menu will be displayed;*
- Use the ◀▶ and ▲▼ keys to set the temperature and hours/minutes
 - ▲▼ increases/decreases the selected digit
 - ◀▶ toggles from temperature to hours/minutes
 - Use the **OK** key to confirm

The Manual mode Icon and the time to the end of the Timed programme will be displayed.

The Chronothermostat is now working under the new preset mode.

Change the Antifreeze mode

- Use the ◀▶ keys to select the "Antifreeze" mode.
- Use the **OK** key to confirm

The display shows the Antifreeze mode Icon for Winter functioning or the Thermal protection mode Icon for Summer functioning.

The Chronothermostat is now working under the new preset mode.

Change the Off mode

- Use the ◀▶ keys to select the "Off" mode.
- Use the **OK** key to confirm

The Off mode Icon will be displayed.

The Chronothermostat is now working under the new preset mode.

Replacing the batteries

When the symbol below is displayed  it is necessary to replace the batteries. If flashing, the device will not work, thus the batteries need to be replaced. The "dead battery" signal appears about one month before the batteries totally run out.

When replacing the batteries, the data stored will be saved.

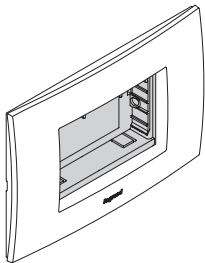

After replacing the batteries, it is recommended to check the Date and Time of the Chronothermostat.

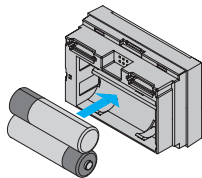

Putting in the batteries

- Remove the Chronothermostat from the base
- Put in the two long-lasting LR6/AA (recommended for photographic applications) 1.5V alkaline batteries according to the polarity shown in the drawing.

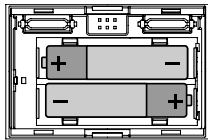

The batteries will last for at least 1 year. The duration depends on the type of batteries, on the screen saver selected (see pag. 26) and on the display activation time (about 5 seconds every time a key is pressed).

■ Setup menu

The setup menu lets you customize some parameters or functioning modes of the Chronothermostat.

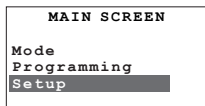

✓ Set the Summer/Winter functioning mode

Sets the system functioning mode (default is **Winter**):

Summer = cooling, **Winter** = heating

- Use the ▲▼ keys to select the option "Summer/Winter"
- Press **OK** to confirm

A screen will be displayed showing the indication of the functioning mode being used.

- Press **OK** to switch over the functioning mode
- Press **C** to exit the menu and to return to the previous page.

After switching over, the system will set to the Antifreeze mode (for Winter) or Thermal protection (for Summer).

✓ Set the Temperature levels

You can set the level of the Antifreeze temperature or Thermal protection **T*** and the temperature levels **T1**, **T2** and **T3** used in the weekly programmes.

The default values are:

Winter **T***=7°C, **T1**=18°C, **T2**=20°C, **T3**=22°C
 Summer **T***=35°C, **T1**=20°C, **T2**=23°C, **T3**=25°C

- Use the ▲▼ keys to select the option "Temperature"

- Press **OK** to confirm
- Use the ◀▶ keys to select the temperature level
- Use the ▲▼ keys to set the value of the required temperature
- Press **OK** to confirm and to go back to the previous page or press **C** to exit the menu and to return to the previous page, hence cancelling the change.

✓ Set the Date and Time

For proper operation of your system, make sure that the date and time are set correctly.

- Use the ▲▼ keys to select the option "Date and Time"
- Press **OK** to confirm
- Set time and date with keys:
 - ▲▼ increases/decreases the selected digit,
 - ◀▶ scrolls the time and date digits;
- Press **OK** to confirm and to go back to the previous page or press **C** to exit the menu and to return to the previous page, hence cancelling the change.

✓ Set the Daylight saving time

For proper operation of your system, make sure that the date and time are set correctly.

- Use the ▲▼ keys to select the option "Daylight saving time"
- Press **OK** to confirm
- A screen will be displayed showing the indication of the status.*
- Press **OK** to switch over the functioning mode
- Press **C** to exit the menu and to return to the previous page.

Customizations

✔ Set the measurement unit of the temperature

Sets the measurement unit of the temperature: Celsius or Fahrenheit (default is **Celsius**).

- Use the ▲▼ keys to select the option "**Degrees**"
- Press **OK** to confirm

A screen will be displayed showing the indication of the preset measurement unit.

- Press **OK** to change the measurement unit
- Press **C** to exit the menu and to return to the previous page.

✔ Enable/Disable the Remote control

Enables/Disables the remote control using a telephone actuator of the Chronothermostat (default is **Enabled**).

The remote contact is managed as follows:

Closed= antifreeze mode activation

Open= last set weekly programme

- Use the ▲▼ keys to select the option "**Remote control**"
- Press **OK** to confirm

The display shows the preset status.

- Press **OK** to change the status
- Press **C** to exit the menu and to return to the previous page.

✔ Adjust the Display contrast

Adjusts the contrast of the graphic display.

- Use the ▲▼ keys to select the option "**Contrast**"
- Press **OK** to confirm
- Press **OK** to confirm and to go back to the previous page or press **C** to exit the menu and to return to the previous page, hence cancelling the change.

✔ Select the Screen Saver

Selects what you want to show on the Chronothermostat display when in idle condition (default is **Temp/date/time**).

You can select the following:

1: Only Temp. - temperature measured

2: Temp./date/time - temperature measured and date/time

3: Main - complete main screen

4: Off - display completely off

- Use the ▲▼ keys to select the option "**Screen Saver**"
- Press **OK** to confirm

The display shows the currently set selection.

- Use the ▲▼ keys to select the "Screen Saver"
- Press **OK** to confirm and to go back to the previous page or press **C** to exit the menu and to return to the previous page, hence cancelling the change.

Please note:

maximum battery duration is guaranteed when the display is OFF.

✔ Select the Language

Selects the language for the menu (default is **Italian**).

- Use the ▲▼ keys to select the option "**Language**"
- Press **OK** to confirm

The display shows the currently set selection.

- Press **OK** to confirm and to go back to the previous page or press **C** to exit the menu and to return to the previous page, hence cancelling the change.

✔ Select the Temperature adjustment

This setting lets you choose the type of temperature adjustment according to the type of system.

- 1: **Standard** default (recommended)
- 2: **Proport. 5min** low-inertia systems (fan-coil)
- 3: **Proport. 10min** medium-inertia systems (aluminium radiators)
- 4: **Proport. 20min** high-inertia systems (cast iron radiators)

- Use the ▲▼ keys to select the option "Adjustment"
- Press **OK** to confirm

The display shows the currently set selection.

- Use the ▲▼ keys to select the required adjustment
- Press **OK** to confirm and to go back to the previous page or press **C** to exit the menu and to return to the previous page, hence cancelling the change.

✔ Calibrating the thermal probe

This setting lets you calibrate the measurement of the internal and external probe.

- Use the ▲▼ keys to select the option "Calibration"
- Press **OK** to confirm

If the external probe is set as a floor probe or used for the outside temperature, the selection of the probe will be given.

- Use the ▲▼ keys to select the probe
- Press **OK** to confirm

If the external probe is not operative, the calibration menu of the internal probe will be displayed directly.

If the external probe is set for measuring the ambient temperature, the calibration menu of the external probe (internal probe inoperative) will be displayed directly.

- Use the ▲▼ keys to change the temperature
- Press **OK** to confirm and to go back to the previous page or press **C** to exit the menu and to return to the previous page, hence cancelling the change.



*If you **RESET** the Chronothermostat, the temperature offset determined during the Calibration will be removed.*

✔ Select the function of the external Probe

Select the function of the external probe (default is **Not active**).

You can select the following:

1: Not active - the probe will not be read

2: Ambient Temp - measures the ambient temperature in lieu of the Chronothermostat internal sensor

3: Floor - measures the temperature of the floor and turns off the load if it exceeds the set value

4: External Temp. - measures the external temperature; when selected, every 2 seconds the outside temperature and the ambient temperature will be displayed alternately (in the same position).

- Use the ▲ ▼ keys to select the option "**External probe**"
- Press **OK** to confirm
- Use the ▲ ▼ keys to select the function
- Press **OK** to confirm

If you set the "Floor" function, a screen will be displayed which will let you set the threshold temperature of the probe (range: from 15 to 55°C; default is 35°C).

- Use the ▲ ▼ keys to change the threshold temperature
- Press **OK** to confirm and to go back to the previous page or press **C** to exit the menu and to return to the previous page, hence cancelling the change.

✔ View/Reset the activation Hours

This function enables you to display/reset the functioning hours of the system.

- Use the ▲ ▼ to select the option "**Operation time**"
- Press **OK** to confirm

The display will show the functioning hours of the system.

- Press **OK** to confirm and to go back to the previous page or, to reset the counter, use the ◀ ▶ lkeys to select the "Reset" function
- Press **OK** to confirm, **C** to go back to the previous page.

✔ Resetting the Chronothermostat

This lets you totally reset the Chronothermostat; all factory settings will be retrieved.

- Use the ▲ ▼ keys to select the option "**Reset**"
- Press **OK** to confirm

The display will show a confirmation request.

- Press **OK** to Reset the Chronothermostat and to go back to the previous page or press **C** to cancel and to return to the previous page.



After executing this operation, the Chronothermostat configuration as well as all the programming operations will be lost!

■ Programming Menu

Here, you will be able to change/programme the weekly profiles of the 3 weekly programmes for the selected functioning mode (Summer/Winter).

Within these programmes, it will be possible to differentiate the temperatures around the clock and for each day of the week.

"PROGRAMME 1" is set in advance but can be changed.

Select the weekly programme to be customized:

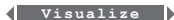
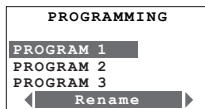
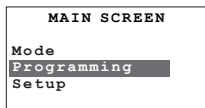

Select "Programming" in the Main menu with the ▲▼ keys

Press **OK** to confirm

select ▲▼ the programme you want to change

the following functions are available for the selected programme:

Use the ◀▶ keys to select the required function

✓ Rename a Weekly programme

When you select this function you can customize the name of the programme (maximum 13 characters).

- Use the ▲▼ keys to select the Programme to be renamed
- Press **OK** to confirm
- Use the following keys to enter the new name for the Programme:
 - ◀▶ to move the cursor
 - ▲▼ to scroll the characters
- Press **OK** to save or **C** to cancel.

The ▲▼ keys scroll alphanumeric characters (only uppercase), numbers and special characters in the following order: A, B, C, D, E, F, G, H, I, J, K, L, M, N, O, P, Q, R, S, T, U, V, Z, 0, 1, 2, 3, 4, 5, 6, 7, 8, 9, space, dot, hyphen, prime.

✓ Change a Weekly programme

When you select this function you can change the selected weekly programme.

- Use the ▲▼ keys to select the Programme to be changed
- Press **OK** to confirm
- Use the ▲▼ keys to select the day

*The following functions are also available for the day selected: **Copy from** and **View** which can be selected with the ◀▶ keys*

• press **OK** to confirm the modification function
It is now possible to modify the profile displayed with the navigation keys, as shown specifically in the following pages.

Programming

Copy a daily profile

Copy the programme from one day to another.

- Use the ▲▼ keys to select the day you want to copy the profile in
- Select ◀▶ the function **Copy from**
- Press **OK** to confirm
- Use the ▲▼ keys to select the day you want to copy
- Press **OK** to confirm.

Display a daily profile

Displays the profile of the selected day.

- Use the ▲▼ keys to select the day
- Select ◀▶ the function **Display**
- Use the ▲▼ keys to scroll all the days of the week
- Press **OK** or **C** to exit the viewing mode.

Daily profile modification tools

Information displayed:

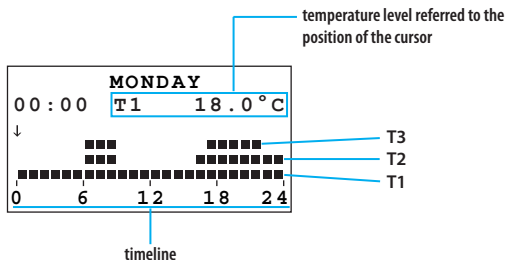
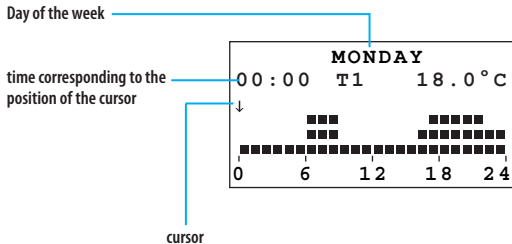

There are two working modes:

• SCROLLING

The arrow-shaped cursor lets you move the cursor, using the ◀ ▶ keys, along the timeline without making any changes to the daily profile.

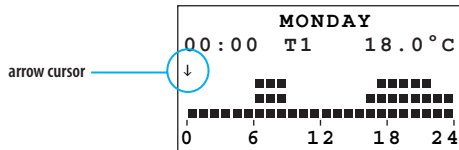

• MODIFYING

The pencil-shaped cursor and the temperature level shown let you move the cursor, using the ◀ ▶ keys, along the timeline in order to set the selected temperature level.

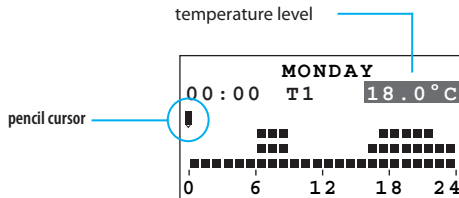

Create a new daily profile

It is recommended to follow the procedure described in this example step by step. It will be useful to get you acquainted with the “Modifying” and “Scrolling” modes and with the navigation keys.

Example: creation of the following daily temperature profile for “Monday” of the “WEEK. WINTER” programme.

- 1 - from h 00:00 to h 06:00 - 18°C (T1)
- 2 - from h 06:00 to h 09:00 - 22°C (T3)
- 3 - from h 09:00 to h 16:30 - 20°C (T2)
- 4 - from h 16:30 to h 22:00 - 22°C (T3)
- 5 - from h 22:00 to h 24:00 - 20°C (T2)

Temperature levels set
T1= 18°C T2= 20°C T3= 22°C

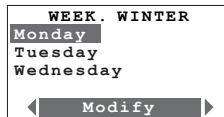

Use the ▲ ▼ keys to select **Monday** and press **OK** to confirm the Modify function

After completing the procedure, use the “Copy from” function (see page 30) to copy the “Monday” profile to other days of the “WEEK. WINTER” weekly programme.

Programming

Procedure:

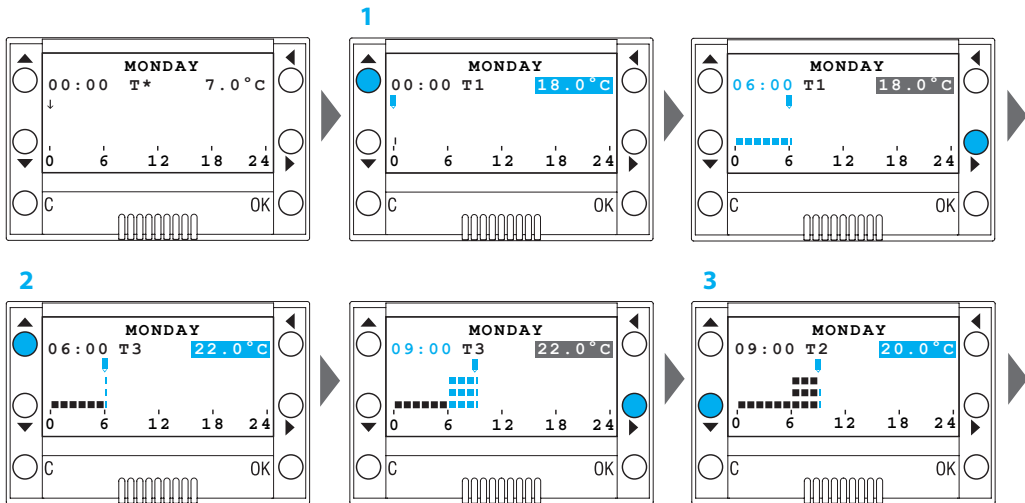

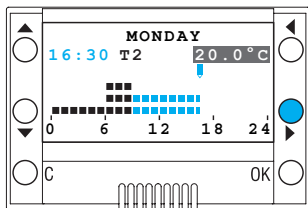

4

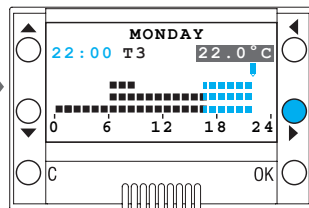
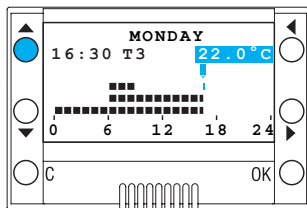

5

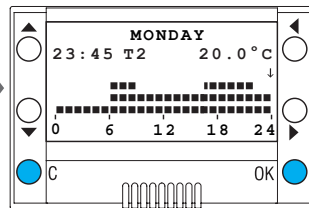
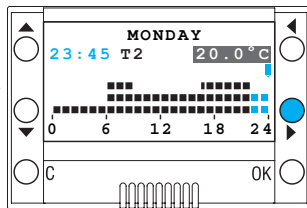
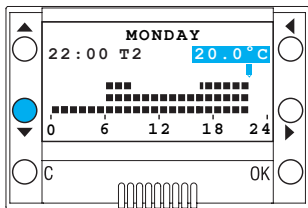

OK confirms and goes to the SCROLLING mode; **C** cancels and goes back to the days list

Programming

✔ Copy a Weekly programme

This function lets you copy a weekly programme into another one.

For example, copy **Programme 1** (preset at factory) to WEEK. WINTER.

- Use the ▲▼ keys to select the programme you want to copy
- Use the ◀▶ keys to select the function **Copy from**
- Press **OK** to confirm
- Use the ▲▼ keys to select the programme to be copied
- Press **OK** to confirm

The display will show a confirmation screen

✔ View a Weekly programme

This function lets you display (in "scrolling" mode) the profile of the selected day.

- Use the ▲▼ keys to select the programme
- Use the ◀▶ keys to select the function **View**
- Press **OK** to confirm
- Use the ▲▼ keys to select the day
- Press **OK** to confirm

The display shows the profile associated with the selected day

- Use the ▲▼ keys let you scroll the daily profiles of the whole week.

✔ Remove a Weekly programme

This function lets you to eliminate a customized programme and restore the default settings.

- Use the ▲▼ keys to select the programme you want to eliminate
- Use the ◀▶ keys to select the function **Erase**
- Press **OK** to confirm

The display will show a confirmation request.

- Press **OK** to confirm

The program will be removed and all default settings will be restored (profile and name).

Introducción y funciones básicas

- **Información general** 36
 - ✓ El frontal 36
 - ✓ La pantalla 37
 - ✓ La simbología 37
- **Su Cronotermostato: ¡úselo ya!** 38
 - ✓ Primera activación 38
 - ✓ Las teclas de navegación 38
 - ✓ Visualizar las modalidades de funcionamiento 38
 - ✓ Desplazar las modalidades 39
 - ✓ Modificar la modalidad Semanal 39
 - ✓ Modificar la modalidad Manual 39
 - ✓ Modificar la modalidad Vacaciones 39
 - ✓ Modificar la modalidad Temporizado 40
 - ✓ Establecer la modalidad Antihielo 40
 - ✓ Establecer la modalidad OFF 40
 - ✓ Cambio de las baterías 40

Personalizaciones

- **Menú Ajustes** 41
 - ✓ Establecer el funcionamiento Verano/Invierno 41
 - ✓ Establecer los niveles de temperaturas 41
 - ✓ Establecer fecha y hora 41
 - ✓ Establecer la hora legal 41
 - ✓ Establecer la unidad de medida de la temperatura 42
 - ✓ Habilitar/deshabilitar el control remoto 42
 - ✓ Regular el contraste de la pantalla 42
 - ✓ Seleccionar el salvapantalla 42
 - ✓ Seleccionar el idioma 42
 - ✓ Seleccionar la regulación de la temperatura 43

- ✓ Calibrado de la sonda térmica 43
- ✓ Seleccionar la función de la sonda externa 44
- ✓ Visualizar/restaurar las horas de encendido 44
- ✓ Reset del Cronotermostato 44

Programación

- **Menú Programación** 45
 - ✓ Renombrar un programa Semanal 45
 - ✓ Modificar un programa Semanal 45
 - ✓ Copiar un programa Semanal 50
 - ✓ Visualizar un programa Semanal 50
 - ✓ Eliminar un programa Semanal 50

Información general

El Cronotermostato Art. L4451 es un instrumento empotrable utilizable en sistemas de calefacción y acondicionamiento que permite mediante distintas opciones de programación, regular la temperatura de cada hora del día y, de manera diferenciada, de todos los días de la semana.

Es posible seleccionar un programa estándar (ya memorizado pero que se puede modificar de acuerdo con las exigencias del usuario) o crear uno nuevo mediante un sencillo procedimiento de programación.

Una amplia pantalla retroiluminada permite visualizar en todo momento el programa establecido, el estado de la instalación y la temperatura ambiente.

El Cronotermostato está formado por una base para las conexiones eléctricas a la instalación y el frontal extraíble, para permitir al usuario efectuar con comodidad las operaciones de programación y sustitución de las baterías.

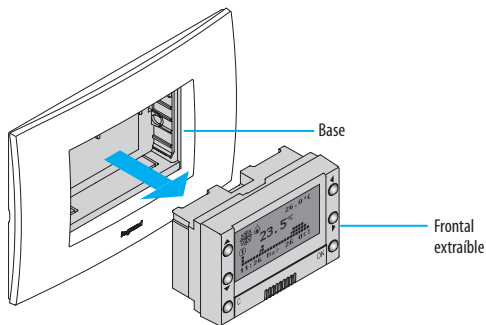

El frontal

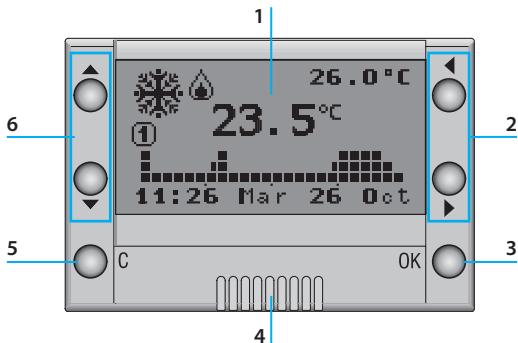

- 1 - **Pantalla gráfica:** Visualiza los mensajes de guía para las operaciones de programación y el estado del sistema
- 2 - **Teclas de selección:** mientras se visualiza la página principal, permiten la visualización cíclica de las modalidades de funcionamiento; en los menús, cuando presentes, seleccionar las funciones
- 3 - **Tecla OK:** accede al menú principal, confirma la selección visualizada o los datos insertados.
- 4 - **Sensor:** mide la temperatura ambiente
- 5 - **Tecla C:** cancela la selección y regresa a la página anterior, si se mantiene presionado, regresa a la página inicial.
- 6 - **Teclas de desplazamiento:** mientras se visualiza la página principal, permiten modificar la temperatura programada; en los menús, correr la lista de opciones presentes

La pantalla

Durante el funcionamiento normal la pantalla gráfica presenta la siguiente información básica:

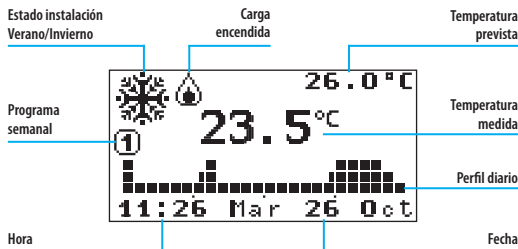

La simbología

En función de la modalidad de funcionamiento seleccionado, la pantalla presenta la siguiente simbología:

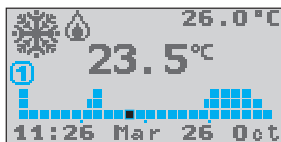

En el gráfico parpadea la raya correspondiente a la hora actual (por ejemplo a las: 11:26 parpadea el cuadrado correspondiente a la hora desde las 11:00 hasta las 12:00).



Manual

Icono (mano) de la modalidad Manual



Vacaciones

Icono modalidad Antihielo o Protección térmica, hora y fecha de fin programa Vacaciones

10:00
12/01/06



Temporizado

Icono modo manual y número de horas y minutos a terminar el programa Temporizado

11:06



Antihielo

Icono de la modalidad Antihielo (invierno) o Protección térmica (verano)



OFF

Icono de la modalidad OFF

Si al Cronotermóstato está conectado a una sonda exterior y la función establecida es "Temp. externa", en el display se visualiza el icono correspondiente. Cada 2 segundos se alterna (en la misma posición) la visualización de la temperatura exterior con la de ambiente (véase pág.44).



Sonda externa

Icono de señalización temperatura exterior

En caso de batería agotada en la pantalla se visualiza el relativo icono de señalización (en cualquier modalidad, inclusive con el salvapantalla activado). Si el dispositivo parpadea, significa que no funciona y que hay que cambiar las baterías.



Batería

Icono de señalización batería agotada

■ Su Cronotermostato: ¡úselo ya!

✔ Primera activación

Para activar el Cronotermostato:

- seleccione el idioma de funcionamiento
- establezca Fecha /Hora
- el Cronotermostato se pone automáticamente en funcionamiento **Invierno** y modalidad **Semanal PROGRAMA1**.

En la pantalla se resalta la selección actualmente establecida. (configuración de fábrica **Italiano**)

- Con las teclas ▲ ▼ puede correr la lista y seleccionar el idioma
- Pulse la tecla **OK** para confirmar

Al confirmar, el Cronotermostato pasa automáticamente al menú de programación **FECHA y HORA**

- Establezca la hora y fecha, con las teclas: ▲ ▼ aumenta/disminuye la cifra seleccionada, ◀ ▶ corre las cifras de la hora y fecha
- Pulse la tecla **OK** para confirmar
- Para salir del menú y regresar a la página principal mantenga presionada la tecla **C**

El Cronotermostato asume automáticamente la siguiente configuración:

- funcionamiento **Invierno**
- modalidad **Semanal-PROGRAMA1**

Para establecer el funcionamiento **Verano**

- pulse la tecla **OK** para acceder a los menús
- con la tecla ▼ seleccione **Ajustes**
- Pulse **OK** para confirmar

Complete la programación siguiendo el procedimiento descrito en la pág. 41.



Hora legal: manteniendo la configuración predefinida "Manual", se debe actualizar manualmente, para establecer la modalidad de actualización "Automático", véase el párrafo "Establecer la hora legal" en la pág. 41.

✔ Las teclas de navegación

Cuando en la página principal se visualiza la página principal mediante las teclas de navegación es posible efectuar las siguientes operaciones:

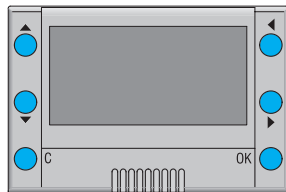

Tecla OK accede al menú Principal - confirmar

Tecla C cancela y regresa a la modalidad anterior

Teclas ▲ ▼ en función de la modalidad establecida:

Semanal – Manual – Temporizado: Aumenta/disminuye la temperatura corriente;

Vacaciones – Antihielo – OFF: ningún efecto

Teclas ◀ ▶ visualizan cíclicamente las modalidades de funcionamiento

✔ Visualizar las modalidades de funcionamiento

Cuando la pantalla del Cronotermostato visualiza el salvapantalla (o está apagado), pulsando cualquier tecla se visualiza la modalidad de funcionamiento establecida.

✓ Desplazar las modalidades

Cuando la pantalla del Cronotermostato visualiza el salvapantalla (o está apagado), pulsando cualquier tecla se visualiza la modalidad de funcionamiento establecida.

- Utilice las teclas ◀ ▶ para visualizar las demás modalidades: Semanal, Manual, Vacaciones, Temporizado, Antihielo y Off.

Parpadea el nombre del modo seleccionado para indicar el estado de edición: si no se confirma (presionando la tecla OK), al pasar 10 segundos de inactividad desde la última vez que se ha pulsado una tecla, la operación se debe cancelar y se visualiza la pantalla principal con el modo corriente.

Para establecer la modalidad de funcionamiento visualizada:

- Confirme con la tecla **OK**

el Cronotermostato funciona ahora de acuerdo con la nueva modalidad. En función de la modalidad seleccionada, se pueden seleccionar las funciones de modificación descritas a continuación:

✓ Modificar la modalidad Semanal

- Utilice las teclas ◀ ▶ para seleccionar la modalidad "Semanal"

Parpadea el número del programa activado y el cuadrado correspondiente a la hora.

- Utilice las teclas ▲ ▼ para correr los tres programas y visualizar el perfil diario.

Una vez seleccionado el programa deseado, cuando el número del programa termina de parpadear, es posible modificar el nivel de la temperatura corriente.

- Utilice las teclas ▲ ▼ para seleccionar el nivel de temperatura deseado.

El perfil visualizado, comenzando por el cuadrado parpadeante, se modifica con el nuevo nivel de temperatura, hasta cambiar sucesivamente el nivel.

- Confirme con la tecla **OK**

✓ Modificar la modalidad Manual

- Utilice las teclas ◀ ▶ para seleccionar la modalidad "Manual".
- Utilice las teclas ▲ ▼ para aumentar o disminuir el valor de la temperatura establecida.

- Confirme con la tecla **OK**
o

con la tecla **C** cancele y regrese a la modalidad anterior.

El Cronotermostato funciona ahora de acuerdo con la modalidad establecida.

✓ Modificar la modalidad Vacaciones

- Utilice las teclas ◀ ▶ para seleccionar la modalidad "Vacaciones"
- Confirme con la tecla **OK**

Al confirmar, se visualiza el menú de programación de la modalidad Vacaciones;

- Utilice las teclas ◀ ▶ y ▲ ▼ para establecer la hora y fecha:
▲ ▼ aumenta/disminuye la cifra seleccionada
◀ ▶ corre las cifras de la hora y fecha

- Confirme con la tecla **OK**
- Seleccione con las teclas ▲ ▼ el programa semanal que se restablecerá al terminar el periodo Vacaciones.
- Confirme con la tecla **OK**

En la pantalla se visualiza el icono de la modalidad Antihielo o Protección Térmica y la hora y fecha del fin del programa Vacaciones. El Cronotermostato funciona ahora de acuerdo con la nueva modalidad.

Introducción y funciones básicas

✓ Modificar la modalidad Temporizado

- Utilice las teclas ◀▶ para seleccionar la modalidad "Temporizado".
- Utilice las teclas ▲▼ para aumentar o disminuir el valor de la temperatura establecida.
- Confirme con la tecla **OK**

Al confirmar, se visualiza el menú de programación de la modalidad Temporizado;

- Utilice las teclas ◀▶ y ▲▼ para establecer temperatura y horas/minutos
 - ▲▼ aumenta/disminuye la cifra seleccionada
 - ◀▶ pasa de temperatura a horas/minutos
- Confirme con la tecla **OK**

En el display se visualiza el icono del modo manual y el tiempo que falta para terminar el programa temporizado. El Cronotermostato funciona ahora de acuerdo con la nueva modalidad.

✓ Modificar la modalidad Antihielo

- Utilice las teclas ◀▶ para seleccionar la modalidad "Antihielo"
- Confirme con la tecla **OK**

En la pantalla se visualiza el icono de la modalidad Antihielo para el funcionamiento Invierno, o el icono de la modalidad Protección Térmica para el funcionamiento Verano.

El Cronotermostato funciona ahora de acuerdo con la nueva modalidad.

✓ Modificar la modalidad OFF

- Utilice las teclas ◀▶ para seleccionar la modalidad "OFF".
- Confirme con la tecla **OK**

En la pantalla se visualiza el icono de la modalidad OFF.

El Cronotermostato funciona ahora de acuerdo con la nueva modalidad establecida.

✓ Cambio de las baterías

Cuando en la pantalla se visualiza el siguiente símbolo  es necesario cambiar las baterías. Si el dispositivo parpadea, significa que no funciona y que hay que cambiar las baterías.

La señal de batería agotada aparece aproximadamente un mes antes de que se agoten del todo las baterías.

Durante el cambio de las baterías los datos introducidos permanecen memorizados.

 **Después de sustituir las baterías se aconseja verificar Fecha y Hora del Cronotermostato.**

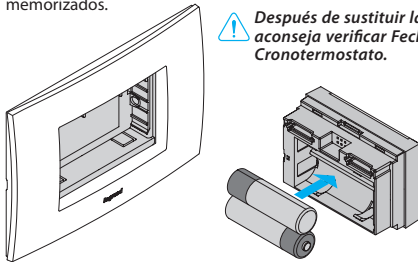

Introducción de las baterías

- Extraiga el Cronotermostato de la base
- Introduzca las 2 baterías alcalinas de 1,5V de tipo LR6/AA de larga duración (recomendadas para aplicaciones fotográficas), respetando las polaridades indicadas en el dibujo.

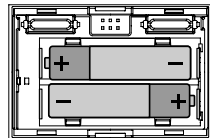

 **La duración media de las baterías es superior a 1 año. La duración depende del tipo de baterías, del salvapantalla seleccionado (véase la pág. 42) y del tiempo de encendido del display (unos 5 segundos cada vez que se pulsa una tecla).**

Menú Ajustes

El menú Ajustes le permite personalizar algunos parámetros o modalidades de funcionamiento del Cronotermostato.

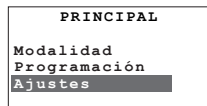

Establecer el funcionamiento Verano/Invierno

Establecer el funcionamiento de la instalación (predefinido **Invierno**):
Verano = Refrigeración, **Invierno** = calefacción

- Con las teclas ▲▼ seleccione la opción "**Verano/Invierno**"
- Pulse la tecla **OK** para confirmar

En la pantalla se visualiza la página con la indicación de la modalidad de funcionamiento utilizada.

- Pulse la tecla **OK** para conmutar la modalidad de funcionamiento
- Pulse la tecla **C** para salir del menú y regresar a la página anterior.

Después de la conmutación se establece en la modalidad Antihielo (para Invierno) o Protección térmica (para Verano).

Establecer los niveles de temperaturas

Puede establecer el nivel de la temperatura Antihielo o Protección Térmica **T*** y los niveles de temperatura **T1**, **T2** y **T3** utilizados en los programas semanales.

Los valores predefinidos son:

Invierno **T***=7°C, **T1**=18°C, **T2**=20°C, **T3**=22°C
 Verano **T***=35°C, **T1**=20°C, **T2**=23°C, **T3**=25°C

- Con las teclas ▲▼ seleccione la opción "**Temperaturas**"

- Pulse la tecla **OK** para confirmar
- Con las teclas ◀▶ seleccione el nivel de temperatura
- Con las teclas ▲▼ establezca el valor de temperatura deseado
- Pulse la tecla **OK** para confirmar y regresar a la página anterior o la tecla **C** para salir del menú y regresar a la página anterior cancelando la modificación.

Establecer Fecha y Hora

Para un correcto funcionamiento de su instalación es importante que la fecha y la hora se hayan establecido correctamente.

- Con las teclas ▲▼ seleccione la opción "**Fecha y hora**"
- Pulse la tecla **OK** para confirmar
- Establezca hora y fecha, con las teclas:
 ▲▼ aumenta/disminuye la cifra seleccionada,
 ◀▶ corre las cifras de la hora y fecha;
- Pulse la tecla **OK** para confirmar y regresar a la página anterior o la tecla **C** para salir del menú y regresar a la página anterior cancelando la modificación.

Establecer la hora legal

Para un correcto funcionamiento de su instalación es importante que la fecha y la hora se hayan establecido correctamente.

- Con las teclas ▲▼ seleccione la opción "**Hora legal**"
- Pulse la tecla **OK** para confirmar
- En la pantalla se visualiza la página con la indicación del estado.*
- Pulse la tecla **OK** para conmutar la modalidad de funcionamiento
- Pulse la tecla **C** para salir del menú y regresar a la página anterior.

Personalizaciones

Establecer la unidad de medida de la temperatura

Establezca la unidad de medida de la temperatura, seleccionando entre grados Celsius o Fahrenheit (predefinida **Celsius**).

- Con las teclas ▲▼ seleccione la opción "**Grados**".
- Pulse la tecla **OK** para confirmar

En la pantalla se visualiza la página con la indicación de la unidad de medida establecida.

- Pulse la tecla **OK** para cambiar la unidad de medida
- Pulse la tecla **C** para salir del menú y regresar a la página anterior.

Habilitar/Deshabilitar el control remoto

Habilita/deshabilita el control remoto mediante actuador telefónico del Cronotermostato (predefinido **Habilitado**).

El contacto remoto es gestionado de la siguiente manera:

Cerrado= activación de la modalidad antihielo

Abierto= último programa semanal establecido

- Con las teclas ▲▼ seleccione la opción "**Control remoto**".
- Pulse la tecla **OK** para confirmar

En la pantalla se visualiza el estado establecido.

- Pulse la tecla **OK** para cambiar el estado
- Pulse la tecla **C** para salir del menú y regresar a la página anterior.

Regular el contraste de la pantalla

Regula el contraste de la pantalla.

- Con las teclas ▲▼ seleccione la opción "**Contraste**".
- Pulse la tecla **OK** para confirmar
- Pulse la tecla **OK** para confirmar y regresar a la página anterior o la tecla **C** para salir del menú y regresar a la página anterior cancelando la modificación.

Seleccionar el Salvapantalla

Seleccione lo que desea visualizar en la pantalla del Cronotermostato en condiciones de reposo (predefinido **Temp/Fecha/Hora**).

Puede seleccionar:

1: Sólo Temp. - temperatura medida

2: Temp./Fecha/Hora - temperatura medida y fecha/hora

3: Principaly - página principal completa

4: Apagado - pantalla completamente apagada

- Con las teclas ▲▼ seleccione la opción "**Salvapantalla**".
- Pulse la tecla **OK** para confirmar

En la pantalla se resalta la selección actualmente establecida.

- Con las teclas ▲▼ seleccione la opción "Salvapantalla"
- Pulse la tecla **OK** para confirmar y regresar a la página anterior o la tecla **C** para salir del menú y regresar a la página anterior cancelando la modificación.

Advertencia:

la máxima autonomía de las baterías se garantiza con la pantalla apagada.

Seleccionar el idioma

Seleccione el idioma de visualización del menú (predefinido **Italiano**).

- Con las teclas ▲▼ seleccione la opción "**Idioma**".
- Pulse la tecla **OK** para confirmar

En la pantalla se resalta la selección actualmente establecida.

- Pulse la tecla **OK** para confirmar y regresar a la página anterior o la tecla **C** para salir del menú y regresar a la página anterior cancelando la modificación.

✓ Seleccionar la regulación de la temperatura

Esta opción le permite seleccionar el tipo de regulación de la temperatura en función de la instalación.

- 1: **Estándar** Predefinido (elección aconsejada)
- 2: **Proporc. 5min** instalaciones con baja inercia (fan-coil)
- 3: **Proporc. 10min** instalaciones con inercia media (radiadores de aluminio)
- 4: **Proporc. 20min** instalaciones con inercia alta (radiadores en hierro fundido)

- Con las teclas ▲ ▼ seleccione la opción "**Regulación**"
- Pulse la tecla **OK** para confirmar

En la pantalla se resalta la selección actualmente establecida.

- Con las teclas ▲ ▼ seleccione la regulación deseada.
- Pulse la tecla **OK** para confirmar y regresar a la página anterior o la tecla **C** para salir del menú y regresar a la página anterior cancelando la modificación.

✓ Calibrado de la sonda térmica

Este ajuste le permite calibrar la medida de la sonda interna y externa.

- Con las teclas ▲ ▼ seleccione la opción "**Calibrado**"
- Pulse la tecla **OK** para confirmar

Si la sonda externa se ha establecido como sonda de suelo o para temperatura exterior, se propone la selección de la sonda.

- Con las teclas ▲ ▼ seleccione la sonda
- Pulse la tecla **OK** para confirmar

Si la sonda externa no está activada, se visualiza directamente el menú de calibrado de la sonda interna.

Si la sonda externa se ha establecido para medir la temperatura ambiente, se visualiza directamente el menú de calibrado de la sonda externa (sonda interna apagada).

- Con las teclas ▲ ▼ modifique la temperatura
- Pulse la tecla **OK** para confirmar y regresar a la página anterior o la tecla **C** para salir del menú y regresar a la página anterior cancelando la modificación.



*En caso de **RESET** del Cronotermostato se elimina el offset de temperatura establecido durante el calibrado.*

✓ Seleccionar la función de la sonda externa

Seleccione la función de la sonda externa (predefinida **desactivada**).

Puede seleccionar:

1: Apagada - la sonda no se lee

2: Temp. Ambiente - mide la temperatura ambiente en lugar del sensor interior del Cronotermostato

3: Suelo - mide la temperatura del suelo y se apaga la carga si excede el valor establecido

4: Temp. exterior - mide la temperatura exterior; si está seleccionada, en la pantalla cada 2 segundos se alterna (en la misma posición) la visualización de la temperatura exterior con la ambiente.

- Con las teclas ▲▼ seleccione la opción "**Sonda externa**"
- Pulse la tecla **OK** para confirmar
- Con las teclas ▲▼ selecciona la función
- Pulse la tecla **OK** para confirmar

Al establecer la función "Suelo" se visualiza la página que le permite establecer el umbral de intervención de la sonda (campo: de 15 a 55°C; predefinida 35°C).

- Con las teclas ▲▼ modifique la temperatura del umbral
- Pulse la tecla **OK** para confirmar y regresar a la página anterior o la tecla **C** para salir del menú y regresar a la página anterior cancelando la modificación.

✓ Visualizar/restaurar las horas de encendido

Con esta función puedes visualizar/restaurar las horas de funcionamiento de la instalación.

- Con las teclas ▲▼ seleccione la opción "**Horas de encendido**"
- Pulse la tecla **OK** para confirmar

En la pantalla se visualizan las horas de funcionamiento de la instalación.

- Pulse la tecla **OK** para confirmar y regresar a la página anterior o para restaurar el contador, seleccione con las teclas ◀▶ la función "Restaurar"
- Pulse la tecla **OK** para confirmar, **C** para regresar a la página anterior.

✓ Reset del Cronotermostato

Permite efectuar un reset total del Cronotermostato, se restablecen todas las configuraciones de fábrica.

- Con las teclas ▲▼ seleccione la opción "**Reset**"
- Pulse la tecla **OK** para confirmar

En el display se visualiza el pedido de confirmación

- Pulse la tecla **OK** para confirmar el reset del Cronotermostato y regresar a la página anterior o la tecla **C** para cancelar y regresar a la página anterior.



¡Con esta operación la configuración del Cronotermostato y todas las programaciones efectuadas se perderán!

Menú Programación

Permite modificar/programar los perfiles diarios de los 3 programas semanales para la modalidad de funcionamiento (Verano/Invierno) seleccionada. En los programas, es posible diferenciar las temperaturas a lo largo de las 24 horas y para cada día de la semana.

El **"PROGRAMA 1"** es de tipo predefinido pero se puede modificar.

Seleccione el programa semanal que desea personalizar:

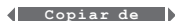
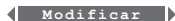
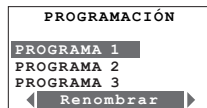
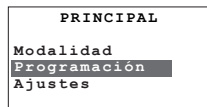

En el menú Principal con las teclas ▲▼ seleccione "Programación"

Pulse la tecla **OK** para confirmar

seleccione con ▲▼ el programa que desea modificar

Para el programa seleccionado están disponibles las siguientes funciones:

Con las teclas ◀▶ seleccione la función deseada.

Renombrar un programa Semanal

Al seleccionar esta función, es posible personalizar el nombre del programa (máx. 13 caracteres).

- Con las teclas ▲▼ seleccione el programa al cual desea cambiar de nombre
- Pulse la tecla **OK** para confirmar
- Introduzca el nombre nuevo que asignará al programa utilizando las teclas:
 - ◀▶ para mover el cursor
 - ▲▼ para correr los caracteres
- Pulse la tecla **OK** para memorizar o **C** para cancelar.

Las teclas ▲▼ corren los caracteres alfanuméricos (sólo mayúsculas), números y especiales en el siguiente orden: A, B, C, D, E, F, G, H, I, J, K, L, M, N, O, P, Q, R, S, T, U, V, Z, 0, 1, 2, 3, 4, 5, 6, 7, 8, 9, espacio, punto, raya, ápic.

Modificar un programa Semanal

Al seleccionar esta función puede modificar el programa semanal seleccionada.

- Con las teclas ▲▼ seleccione el programa que desea modificar
- Pulse la tecla **OK** para confirmar
- Con las teclas ▲▼ seleccione el día

Para el día seleccionado están disponibles también las funciones: Copiar de y Visualizar se pueden seleccionar con las teclas ◀▶

• Pulse la tecla **OK** para confirmar la función de modificación
Ahora es posible modificar el perfil visualizado utilizando las teclas de navegación, como se ilustra en las páginas siguientes.

Copiar un Perfil diario

Copiar la programación de un día a otro.

- Con las teclas ▲▼ seleccione el día en que copiar el perfil
- Seleccione con ◀▶ la función **Copiar de**
- Pulse la tecla **OK** para confirmar
- Con las teclas ▲▼ seleccione el día que desea copiar
- Pulse la tecla **OK** para confirmar.

Visualizar un perfil diario

Visualizar el perfil del día seleccionado.

- Con las teclas ▲▼ seleccione el día
- Seleccione con ◀▶ la función **Visualizar**
- Con las teclas ▲▼ es posible correr todos los días de la semana
- Pulse la tecla **OK** ó **C** para salir de la visualización.

Herramientas de modificación del perfil diario

Información visualizada en la pantalla:

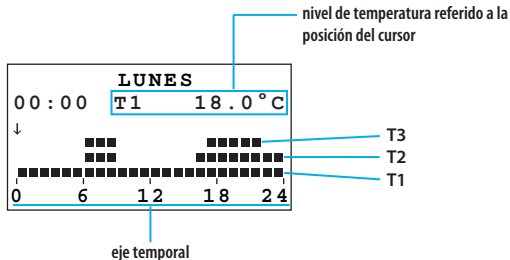
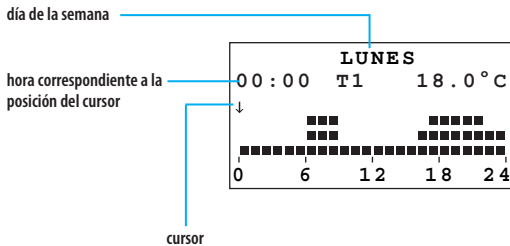

Están disponibles dos modalidades de trabajo:

• DESPLAZAMIENTO

Caracterizado por el cursor en forma de "flecha", utilizando las teclas ◀ ▶ le permite desplazar el cursor a lo largo del eje temporal, sin modificar el perfil diario.

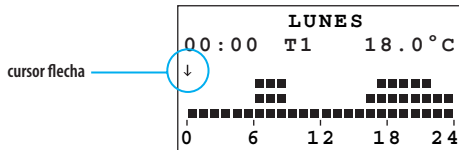

• MODIFICACIÓN

Caracterizado por el cursor en forma de "lápiz" y del nivel de temperatura resaltado, le permite utilizando las teclas ◀ ▶, desplazar el cursor a lo largo del eje temporal para establecer el nivel de temperatura seleccionado.

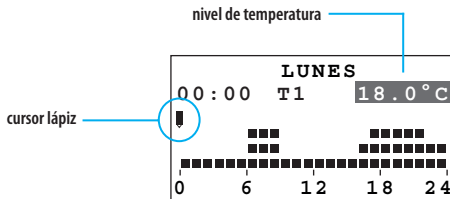

Crear un nuevo perfil diario

Le aconsejamos seguir a paso el procedimiento descrito en este ejemplo, ya que representa una herramienta útil para familiarizar con las modalidades de trabajo Modificación/Desplazamiento y el uso de las teclas de navegación.

Ejemplo: creación del siguiente perfil de temperatura diario para el día "Lunes" del programa "SEM. INVIERNO".

- 1 - de la hora 00:00 a las horas 06:00 - 18°C (T1)
- 2 - de la hora 06:00 a las horas 09:00 - 22°C (T3)
- 3 - de la hora 09:00 a las horas 16:30 - 20°C (T2)
- 4 - de la hora 16:30 a las horas 22:00 - 22°C (T3)
- 5 - de la hora 22:00 a las horas 24:00 - 20°C (T2)

Niveles de temperatura establecidos
T1= 18°C T2= 20°C T3= 22°C

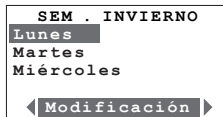

Con las teclas ▲ ▼ seleccione **Lunes** y pulse **OK** para confirmar la función Modificación.

Una vez terminado el procedimiento, será posible utilizando la función "Copiar de" (véase pág.46), copiar el perfil del día "Lunes" en los demás días del programa semanal "Sem.. INVIERNO".

Programación

Procedimiento:

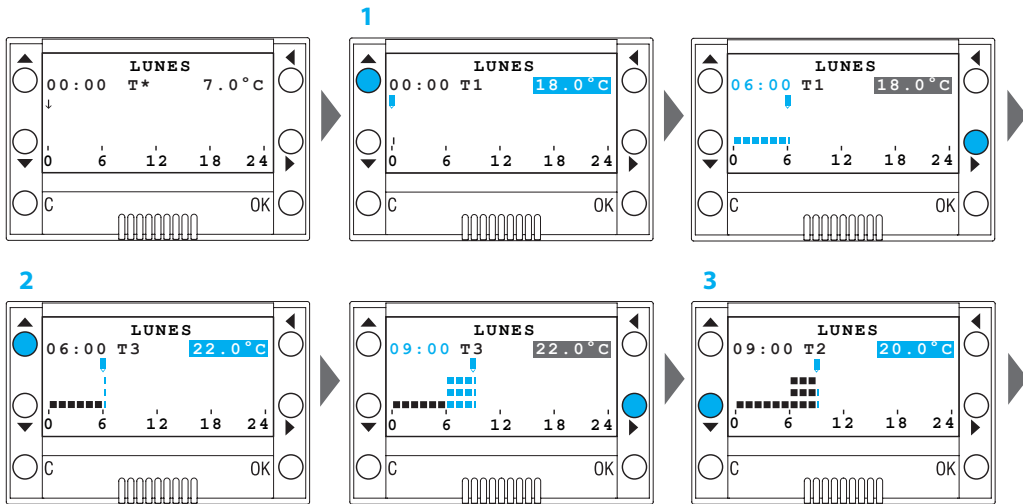

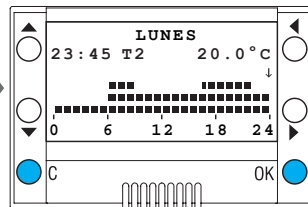
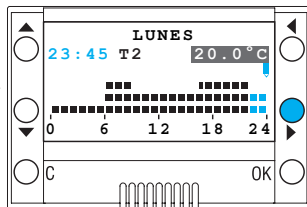
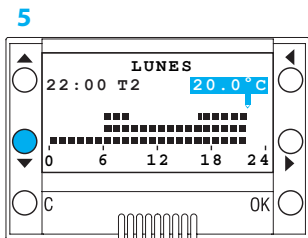
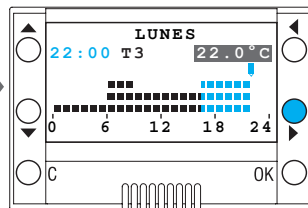
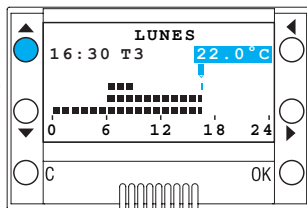
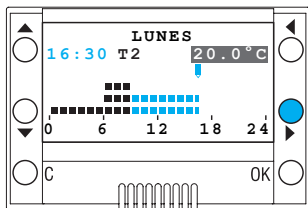

OK confirma y pasa a la modalidad DESPLAZAMIENTO; **C** Cancela y regresa a la lista de días

✓ Copiar un programa Semanal

Esta función le permite copiar un programa semanal en otro. Por ejemplo, copiar el **Programa 1** (predefinido en la fábrica) en SEM. INVIERNO.

- Con las teclas ▲▼ seleccione el programa en el cual copiar
- Con las teclas ◀▶ seleccione la función **Copiar de**
- Pulse la tecla **OK** para confirmar
- Con las teclas ▲▼ seleccione el programa desde el cual copiar
- Pulse la tecla **OK** para confirmar

En el display se visualiza una ventana de confirmación

✓ Visualizar un programa Semanal

Esta función le permite visualizar (en la modalidad "Desplazamiento") el perfil del día seleccionado.

- Con las teclas ▲▼ seleccione un programa
- Con las teclas ◀▶ seleccione la función **Visualizar**
- Pulse la tecla **OK** para confirmar
- Con las teclas ▲▼ seleccione el día
- Pulse la tecla **OK** para confirmar

En la pantalla se visualiza el perfil asociado al día seleccionado.

- Con las teclas ▲▼ es posible correr los perfiles diarios de toda la semana.

✓ Eliminar un programa Semanal

Esta función le permite eliminar un programa personalizado y restablecer la configuración predefinida.

- Con las teclas ▲▼ seleccione el programa que desea eliminar
- Con las teclas ◀▶ seleccione la función **Eliminar**
- Pulse la tecla **OK** para confirmar

En la pantalla se visualiza el pedido de confirmación.

- Pulse la tecla **OK** para confirmar

El programa es borrado y se restablece la configuración predefinida (perfil y nombre).

Introdução e funções de base

- **Informações gerais** 52
 - ✓ O frontal 52
 - ✓ O ecrã 53
 - ✓ A simbologia 53
- **O seu Cronotermostato: use-o logo!** 54
 - ✓ Primeira activação 54
 - ✓ As teclas de navegação 54
 - ✓ Visualizar o modo de funcionamento 54
 - ✓ Deslocar os modos 55
 - ✓ Modificar o modo Semanal 55
 - ✓ Modificar o modo Manual 55
 - ✓ Modificar o modo Férias 55
 - ✓ Modificar o modo Temporização 56
 - ✓ Modificar o modo Antigelo 56
 - ✓ Modificar o modo Off 56
 - ✓ Substituição das pilhas 56

Personalizações

- **Menu das Configurações** 57
 - ✓ Configurar o funcionamento Verão/Inverno 57
 - ✓ Configurar os níveis das Temperaturas 57
 - ✓ Configurar a Data e a Hora 57
 - ✓ Configurar a Hora Standard 57
 - ✓ Configurar a unidade de medida da temperatura 58
 - ✓ Activar/desactivar o Controlo remoto 58
 - ✓ Regular o Contraste do ecrã 58
 - ✓ Seleccionar o Screen Saver 58
 - ✓ Seleccionar a Língua 58
 - ✓ Seleccionar a Regulação da temperatura 59

- ✓ Ajuste da sonda térmica 59
- ✓ Seleccionar a função da Sonda Externa 60
- ✓ Visualizar/ restabelecer as Horas de ligação 60
- ✓ Restabelecer do Cronotermostato 60

Programação

- **Menu programação** 61
 - ✓ Mudar o nome de um Programa Semanal 61
 - ✓ Modificar um programa Semanal 61
 - ✓ Copiar um programa Semanal 62
 - ✓ Visualizar um programa Semanal 62
 - ✓ Eliminar um programa Semanal 62

■ Informações gerais

O Cronotermostato 4451 é um dispositivo para encaixar que pode ser utilizado em instalações de aquecimento e de condicionamento, permite por intermédio de várias possibilidades de programação efectuar a regulação da temperatura para cada hora do dia e, de maneira diferenciada, para todos os dias da semana.

É possível escolher a utilização de um programa standard (já memorizado mas que pode ser modificado com base nas exigências do utilizador) ou criar um programa novo mediante um método simples de programação.

Um amplo ecrã iluminado por trás permite visualizar a qualquer momento o programa configurado, o estado da instalação e a temperatura da divisão.

O Cronotermostato possui uma base para as conexões eléctricas com a instalação e possui também um frontal extraível, para permitir que o utilizador efectue mais confortavelmente as operações de programação e substituição das pilhas.

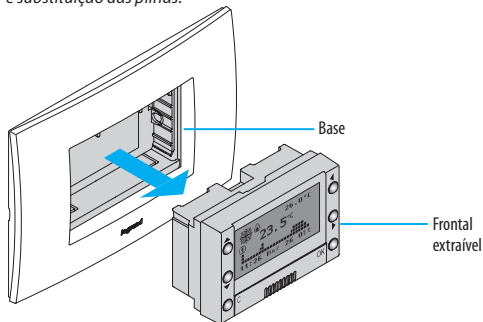

➤ O frontal

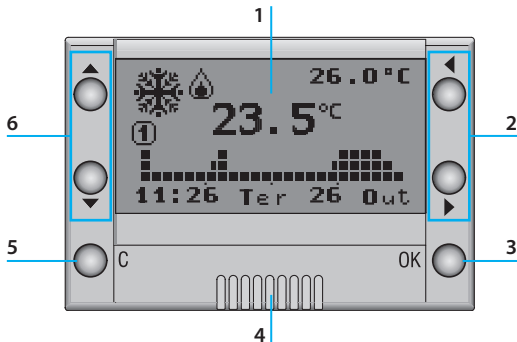

- 1 - **Ecrã gráfico:** visualiza as mensagens que guiam as operações de programação e o estado da instalação
- 2 - **Teclas de selecção:** ao mesmo tempo que se visualiza a página principal, permitem fazer clique entre os modos de funcionamento; dentro do menu, quando houver, a selecção das funções
- 3 - **Tecla OK:** entra no menu principal, confirma a selecção visualizada ou os dados inseridos
- 4 - **Sensor:** mede a temperatura da divisão
- 5 - **Tecla C:** elimina a selecção e retorna à página anterior, se for mantida carregada voltará para a página inicial
- 6 - **Tecla de deslocamento:** ao mesmo tempo que se visualiza a página principal, permitem modificar a temperatura configurada; dentro do menu de deslocamento a lista dos itens existentes

✓ O ecrã

Durante o funcionamento normal o ecrã gráfico apresenta as seguintes informações de base:

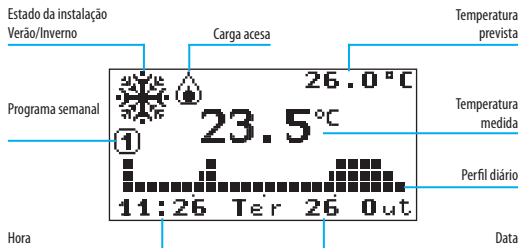

✓ A simbologia

Em função do modo de funcionamento seleccionado o ecrã é caracterizado pela seguinte simbologia:

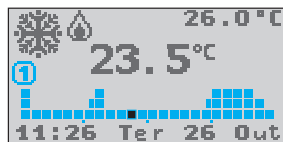

O trecho correspondente à hora actual (por exemplo às 11:26 pisca o quadrado correspondente à hora das 11:00 às 12:00) fica a piscar no gráfico.

Semanal

Perfil de temperatura e número do programa activado



Manual

Ícone (mão) do modo Manual.



Férias

Ícone do modo Antigo ou Protecção térmica, hora e data do fim do programa das Férias.

10:00
12/01/06



Temporização

Ícone da modalidade Manual e número de horas e minutos para o término do programa Temporização

11:06



Antigelo

Ícone do modo Antigelo (Inverno) ou Protecção térmica (Verão)



OFF

Ícone do modo OFF.



Se estiver conectada uma sonda externa com o Cronotermostato e a função configurada for "Temp. exterior", será visualizado no mostrador o ícone relativo. A cada dois segundos alterna-se (na mesma posição) a visualização da temperatura externa com aquela da divisão (vide pag. 60).



Sonda externa

Ícone de sinalização da temperatura externa

Se a pilha estiver descarregada se visualizará no ecrã o relativo ícone de sinalização (em qualquer modo também com o screen saver activado). Se lampear o dispositivo não está a funcionar e as pilhas devem ser trocadas.



Pilha

Ícone de sinalização de pilha descarregada.

Introdução e funções de base

■ O seu Cronotermostato: use-o logo!

✔ Primeira activação

Para que o seu Cronotermostato fique operativo:

- Selecione a Língua de funcionamento.
- Programe a Data/a Hora.
- O Cronotermostato se configura automaticamente em funcionamento **Inverno** e modo **Semanal PROGRAMA 1**.

A selecção que está activada actualmente fica evidenciada no ecrã. (configuração de fábrica Italiano)

- Pode deslocar a lista e seleccionar a língua com as teclas ▲▼
- Pressione a tecla **OK** para confirmar.

Confirmando, o CRONOTERMOSTATO passa automaticamente para o menu de configuração da DATA e da HORA.

- Programe a hora e a data com as teclas: ▲▼ aumenta/diminui o algoritmo seleccionado, ◀▶ desloca os algoritmos da hora e da data.
- Pressione a tecla **OK** para confirmar.
- Para sair do menu e voltar para a página principal mantenha pressionada a tecla **C**

O Cronotermostato assume automaticamente a seguinte configuração:
- funcionamento **Inverno**
- modo **Semanal – PROGRAMA 1**

Para configurar o funcionamento **Verão**

- Pressione a tecla **OK** para aceder ao menu
- Selecione **Configurações** com a tecla ▼
- Pressione a tecla **OK** para confirmar.

Complete a configuração seguindo o método que está descrito na página 57.



Hora standard: mantendo a configuração predefinida "Manual" deve ser actualizada manualmente, para configurar o modo de actualização "Automática" veja o parágrafo "Configurar a Hora standard" à página 57.

✔ As teclas de navegação

Quando fica visualizada a página principal no ecrã é possível por intermédio das teclas de navegação realizar as seguintes operações:

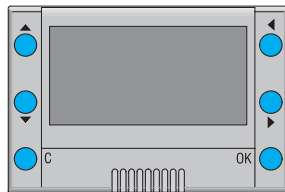

- Tecla OK** entra no menu Principal – confirma
- Tecla C** elimina e volta para o modo anterior
- Teclas ▲▼** em função do modo configurado:

Semanal – Manual – Temporização: aumento/diminuição da temperatura actual;

Férias – Antigelo – OFF: nenhum efeito

- Teclas ◀▶** movimentam-se entre os modos de funcionamento.

✔ Visualizar o modo de funcionamento

Quando se estiver a visualizar o Screen saver (ou estiver desligado) no ecrã do Cronotermostato, se qualquer tecla for pressionada será visualizado o modo de funcionamento configurado.

✓ Deslocar os modos

Quando se estiver a visualizar o Screen saver (ou estiver desligado) no ecrã do Cronotermostato, se qualquer tecla for pressionada será visualizado o modo de funcionamento configurado.

- Utilize as teclas ◀▶ para visualizar os outros modos: Semanal – Manual – Temporização - Antigelo e OFF.

Lampeja o nome da modalidade seleccionada para indicar o estado da modificação (premindo a tecla OK), depois que tiverem transcorrido 10 segundos de inactividade da última pressão de uma tecla, a operação será anulada e será visualizada a página principal com a modalidade actual.

Para configurar o modo de funcionamento visualizado:

- Confirme com a tecla **OK**

O Cronotermostato agora funciona segundo o novo modo.

São possíveis as funções de modificação descritas a seguir em função do modo seleccionado.

✓ Modificar o modo Semanal

- Utilize as teclas ◀▶ para seleccionar o modo “Semanal”.

O número do programa activado lampeja assim como o quadrado correspondente à hora.

- Utilize as teclas ▲▼ para deslocar os três programas e visualizar o perfil diário.

Depois de ter seleccionado o programa desejado, e o número do programa tiver terminado de piscar é possível modificar o nível da temperatura actual.

- Utilize as teclas ▲▼ para seleccionar o nível da temperatura desejada.

O perfil visualizado, iniciando do quadrado lampejante se modifica com o novo nível de temperatura, até mudar para o nível sucessivo.

- Confirme com a tecla **OK**

✓ Modificar o modo Manual

- Utilize as teclas ◀▶ para seleccionar o modo “Manual”.
- Utilize as teclas ▲▼ para aumentar ou diminuir o valor da temperatura programada.
- Confirme com a tecla **OK** ou então com a tecla **C** anule e volte para o modo anterior..

O Cronotermostato agora funciona segundo o novo modo configurado

✓ Modificar o modo Férias

- Utilize as teclas ◀▶ para seleccionar o modo “Férias”.
- Confirme com a tecla **OK**

Confirmando ficará visualizado o menu de Configuração do modo Férias.

- Utilize as teclas ◀▶ e ▲▼ para programar a hora e a data:
 - ▲▼ aumenta/diminui o algarismo seleccionado
 - ◀▶ desloca os algarismos da hora e da data
- Confirme com a tecla **OK**
- Selecciono o programa a ser restabelecido ao término do período de Férias com as teclas ▲▼.
- Confirme com a tecla **OK**

O ícone do modo antigelo ou Protecção térmica e a hora e a data de fim do programa Férias ficam visualizados no ecrã.

O Cronotermostato agora funciona segundo o novo modo configurado.

Introdução e funções de base

✓ Modificar o modo Temporização

- Utilize as teclas ◀ ▶ para seleccionar o modo "Temporização".
- Utilize as teclas ▲ ▼ para aumentar ou diminuir o valor da temperatura programada.
- Confirme com a tecla **OK**

Confirmando ficará visualizado o menu de Configuração do Modo Temporização.

- Utilize as teclas ◀ ▶ e ▲ ▼ para configurar temperatura e horas/minutos
 - ▲ ▼ aumenta/diminui o algarismo seleccionado
 - ◀ ▶ passa de temperatura para horas/minutos
- Confirme com a tecla **OK**

Será visualizado no mostrador o ícone da modalidade Manual e o tempo de término do programa Temporização.

O Cronotermostato agora funciona segundo o novo modo configurado.

✓ Modificar o modo Antigeló

- Utilize as teclas ◀ ▶ para seleccionar o modo "Antigeló".
- Confirme com a tecla **OK**

O ícone do modo antigeló para o funcionamento de Inverno, ou então o ícone do modo Protecção térmica para o funcionamento de Verão fica visualizado no ecrã.

O Cronotermostato agora funciona segundo o novo modo configurado.

✓ Modificar o modo Off

- Utilize as teclas ◀ ▶ para seleccionar o modo "Off"
- Confirme com a tecla **OK**

O ícone do modo Off fica visualizado no ecrã.

O Cronotermostato agora funciona segundo o novo modo configurado.

✓ Substituição das pilhas

Quando se visualizar o seguinte símbolo  no ecrã, será necessário substituir as pilhas. Se lampear o dispositivo não está a funcionar e as pilhas devem ser trocadas.

A sinalização de pilha descarregada aparecerá por cerca de um mês antes que se esgotem completamente.

Durante a substituição das pilhas os dados inseridos permanecem na memória.



Aconselha-se, depois de ter substituído as pilhas, verificar a Data e a Hora do Cronotermostato.

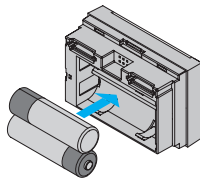
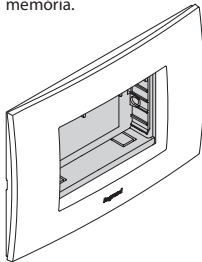

Introdução das pilhas

- Extrair o Cronotermostato da sua base
- Inserir as 2 pilhas alcalinas de 1,5V de tipo LR6/AA de longa duração (recomendadas para aplicações fotográficas) respeitando as polaridades indicadas no desenho.

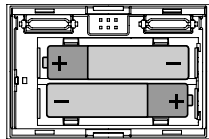

A duração média das pilhas não é inferior a 1 ano. A duração depende do tipo de pilhas, do screen saver seleccionado (vide pag. 58) e do tempo de acendimento do mostrador (cerca de 5 segundos a cada pressão de uma tecla).

Menu das Configurações

O menu das configurações permite-lhe personalizar alguns parâmetros ou modos de funcionamento do Cronotermostato.

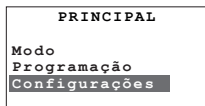

Configurar o funcionamento Verão/Inverno

Configure o funcionamento da instalação (predefinido **Inverno**):

Verão = arrefecimento, **Inverno** = aquecimento

- Selecione o item "**Verão/Inverno**" com as teclas ▲▼
- Pressione a tecla **OK** para confirmar.

Ficará visualizada no ecrã a página com a indicação do modo de funcionamento que está a ser usado.

- Pressione a tecla **OK** para mudar o modo de funcionamento.
- Pressione a tecla **C** para sair do menu e voltar para a página anterior.

Depois de ter sido comutada a instalação se configurará no modo Antigel (para Inverno) ou Protecção térmica (para Verão).

Configurar os níveis das Temperaturas

Pode configurar o nível da temperatura Antigel ou Protecção térmica **T*** e os níveis de temperatura **T1**, **T2** e **T3** utilizados nos programas semanais.

Os valores predefinidos são:

Inverno **T***=7°C, **T1**=18°C, **T2**=20°C, **T3**=22°C

Verão **T***=35°C, **T1**=20°C, **T2**=23°C, **T3**=25°C

- Selecione o item "**Temperaturas**" com as teclas ▲▼

- Pressione a tecla **OK** para confirmar.
- Selecione o nível da temperatura com as teclas ◀▶
- Programe o valor da temperatura desejado com as teclas ▲▼
- Pressione a tecla **OK** para confirmar e voltar para a página anterior ou então a tecla **C** para sair do menu e voltar para a página anterior eliminando a modificação.

Configurar a Data e a Hora

Para que a sua instalação funcione correctamente é importante que a data e a hora programadas estejam certas.

- Selecione o item "**Data e Hora**" com as teclas ▲▼
- Pressione a tecla **OK** para confirmar.
- Programe a hora e a data com as teclas:
 - ▲▼ aumenta/diminui o algarismo seleccionado,
 - ◀▶ desloca os algarismos da hora e da data;
- Pressione a tecla **OK** para confirmar e voltar para a página anterior ou então a tecla **C** para sair do menu e voltar para a página anterior eliminando a modificação.

Configurar a Hora Standard

Para que a sua instalação funcione correctamente é importante que a data e a hora programadas estejam certas.

- Selecione o item "**Hora Standard**" com as teclas ▲▼
 - Pressione a tecla **OK** para confirmar.
- A página com a indicação do estado ficará visualizada no ecrã.*
- Pressione a tecla **OK** para comutar o modo de funcionamento.
 - Pressione a tecla **OK** para sair do menu e voltar para a página anterior.

Configurar a unidade de medida da temperatura

Configure a unidade de medida da temperatura, seleccionando entre graus Celsius ou Fahrenheit (predefinido **Celsius**).

- Com as teclas ▲ ▼ seleccione o item "**Graus**".
- Pressione a tecla **OK** para confirmar.

A página com a indicação da unidade de medida programada ficará visualizada no ecrã.

- Pressione a tecla **OK** para mudar a unidade de medida.
- Pressione a tecla **C** para sair do menu e voltar para a página anterior.

Activar/desactivar o Controlo remoto

Active/Desactive o controlo remoto por meio de um actuador telefónico do Cronotermostato (predefinido **Activado**).

O controlo remoto será gerido desta maneira:

Fechado = activação do modo antigelo

Aberto = último programa semanal configurado

- Seleccione o item "**Controlo Remoto**" com as teclas ▲ ▼
- Pressione a tecla **OK** para confirmar.

O estado programado ficará visualizado no ecrã.

- Pressione a tecla **OK** para mudar o estado.
- Pressione a tecla **C** para sair do menu e voltar para a página anterior.

Regular o Contraste do ecrã

Regule o contraste do ecrã gráfico.

- Seleccione o item "**Contraste**" com as teclas ▲ ▼
- Pressione a tecla **OK** para confirmar.
- Pressione a tecla **OK** para confirmar e voltar para a página anterior ou então a tecla **C** para sair do menu e voltar para a página anterior eliminando a modificação.

Seleccionar o Screen Saver

Selecione o que visualizar no ecrã do Cronotermostato em condições de pausa (predefinido **Temp/data/hora**).

Pode seleccionar:

- 1: Só Temp.** - temperatura medida
- 2: Temp./data/hora** - temperatura medida e data/hora
- 3: Principal** - página principal completa
- 4: Desligado** - ecrã completamente apagado

- Seleccione o item "**Screen Saver**" com as teclas ▲ ▼
- Pressione a tecla **OK** para confirmar
- a selecção actualmente configurada ficará evidenciada no ecrã.*
- Seleccione o item "**Screen Saver**" com as teclas ▲ ▼
- Pressione a tecla **OK** para confirmar e voltar para a página anterior ou então a tecla **C** para sair do menu e voltar para a página anterior eliminando a modificação.

Advertência:

A autonomia máxima das pilhas é garantida com o ecrã Desligado.

Seleccionar a Língua

Selecione a língua para o menu (predefinida **Italiano**).

- Seleccione o item "**Língua**" com as teclas ▲ ▼
- Pressione a tecla **OK** para confirmar
- A selecção actualmente configurada ficará evidenciada no ecrã.*
- Pressione a tecla **OK** para confirmar e voltar para a página anterior ou então a tecla **C** para sair do menu e voltar para a página anterior eliminando a modificação.

✓ Seleccionar a Regulação da temperatura

Esta configuração permite-lhe escolher a tipologia de regulação da temperatura em função do tipo de instalação.

- 1: **Standard** predefinido (escolha aconselhada)
- 2: **Proporc. 5min** instalações de inércia baixa (fan-coll)
- 3: **Proporc. 10min** instalações de inércia média (radiadores de alumínio)
- 4: **Proporc. 20min** instalações de inércia alta (radiadores de ferro fundido)

- Seleccione o item “**Regulação**” com as teclas ▲ ▼
- Pressione a tecla **OK** para confirmar

A selecção actualmente configurada ficará evidenciada no ecrã.

- Seleccione a regulação desejada com as teclas ▲ ▼
- Pressione a tecla **OK** para confirmar e voltar para a página anterior ou então a tecla **C** para sair do menu e voltar para a página anterior eliminando a modificação.

✓ Ajuste da sonda térmica

Esta configuração permite-lhe ajustar a medida quer da sonda interna quer da sonda externa.

- Seleccione o item “**Ajuste**” com as teclas ▲ ▼
- Pressione a tecla **OK** para confirmar.

Se a sonda externa estiver configurada como sonda de piso ou para temperatura externa, será proposta a selecção da sonda.

- Seleccione a sonda com as teclas ▲ ▼
- Pressione a tecla **OK** para confirmar.

Se a sonda externa não estiver activada, ficará visualizado directamente o menu de ajuste da sonda interna.

Se a sonda externa estiver configurada como medida da temperatura da divisão, ficará visualizado directamente o menu de ajuste da sonda externa (sonda interna inactiva).

- Modifique a temperatura com as teclas ▲ ▼
- Pressione a tecla **OK** para confirmar e voltar para a página anterior ou então a tecla **C** para sair do menu e voltar para a página anterior eliminando a modificação.



Em caso de RESTABELECER do Cronotermostato o offset de temperatura configurado durante o ajuste será removido.

✓ Seleccionar a função da Sonda Externa

Selecione a função da sonda externa (predefinida **Desactivada**).

Pode seleccionar:

1: Desactivada - a sonda não será lida

2: Temp. divisão - mede a temperatura da divisão no lugar do sensor interno do Cronotermostato

3: Piso - mede a temperatura do piso e desliga a carga se ultrapassar o valor configurado.

4: Temp. externa - mede a temperatura externa; se for seleccionada se alternará (na mesma posição) no ecrã a cada 2 segundos a visualização da temperatura externa com a temperatura da divisão.

- Selecione o item "**Sonda externa**" com as teclas ▲▼
- Pressione a tecla **OK** para confirmar.
- Selecione a função com as teclas ▲▼
- Pressione a tecla **OK** para confirmar.

Se configurar a Função "Piso" será visualizada a página que lhe permite configurar o limiar da intervenção (range: de 15 a 55°C; predefinida 35°C).

- Modificar o limiar da temperatura com as teclas ▲▼
- Pressione a tecla **OK** para confirmar e voltar para a página anterior ou então a tecla **C** para sair do menu e voltar para a página anterior eliminando a modificação.

✓ Visualizar/ restabelecer as Horas de ligação

Com esta função pode visualizar/restabelecer as horas de funcionamento da instalação.

- Selecione o item "**Horas de acendimento**" com as teclas ▲▼
- Pressione a tecla **OK** para confirmar.

Ficarão evidenciadas as horas de funcionamento da instalação no ecrã.

- Pressione a tecla **OK** para confirmar e voltar para a página anterior ou então restabelecer o contador, selecione a função "Restabelecer" com as teclas ◀▶
- Pressione a tecla **OK** para confirmar, e a tecla **C** para voltar para a página anterior.

✓ Restabelecer do Cronotermostato

Permite executar um restabelecer total do Cronotermostato, todas as configurações de fábrica ficarão restabelecidas.

- Selecione o item "**Restabelecer**" com as teclas ▲▼
- Pressione a tecla **OK** para confirmar.

Será visualizado no mostrador um pedido de confirmação.

- Pressione a tecla **OK** para confirmar o Restabelecer do Cronotermostato e voltar para a página anterior ou então a tecla **C** para anular ou voltar para página anterior.



Com esta operação a configuração do Cronotermostato e todas as programações executadas ficarão perdidas!

Menu programação

Permite modificar /programar os perfis diários dos 3 programas semanais para o modo de funcionamento (Verão/Inverno) seleccionado. Dentro dos programas é possível diferenciar as temperaturas no período das 24 horas e para cada dia da semana.

O "PROGRAMA 1" foi configurado previamente mas pode ser modificado.

Selecione o programa semanal a ser personalizado:

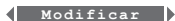
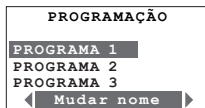
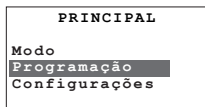

Selecione "Programação" no menu principal com as teclas ▲▼

Pressione a tecla OK para confirmar.

Selecione o programa que deseja modificar com as teclas ▲▼

Estão disponíveis as seguintes funções para o programa seleccionado:

Selecione a função desejada com as teclas ◀▶

✓ Mudar o nome de um Programa Semanal

Com esta função pode personalizar o nome do programa (13 caracteres ao máximo)

- Selecione o programa a ser mudado de nome com as teclas ▲▼
- Pressione a tecla **OK** para confirmar.
- Digite o novo nome a ser dado ao Programa utilizando as teclas:
 - ◀▶ para movimentar o cursor
 - ▲▼ para deslocar os caracteres
- Pressione a tecla OK para memorizar ou então a tecla C para eliminar.

As teclas ▲▼ deslocam os caracteres alfanuméricos (só maiúsculos), números especiais na seguinte ordem: A, B, C, D, E, F, G, H, I, J, K, L, M, N, O, P, Q, R, S, T, U, V, Z, 0, 1, 2, 3, 4, 5, 6, 7, 8, 9, espaço, ponto, hífen, ádice.

✓ Modificar um programa Semanal

Selecionando esta função pode modificar o programa semanal seleccionado.

- Selecione o Programa a ser modificado com as teclas ▲▼
- Pressione a tecla **OK** para confirmar.
- Selecione o dia com as teclas ▲▼

Para o dia seleccionado estão disponíveis também as funções:

Copiar de e **Visualizar** que podem ser seleccionadas com as teclas ◀▶

- Pressione a tecla **OK** para confirmar a função de modificação. Agora é possível modificar o perfil visualizado utilizando as teclas de navegação como está mostrado detalhadamente nas páginas a seguir.

Copiar um perfil diário

Copiar a programação de um dia para o outro.

- ▲▼ Seleccione o dia em que copiar o perfil com as teclas
- Seleccione a função **Copiar de** com as teclas ◀▶
- Pressione a tecla **OK** para confirmar.
- Seleccione o dia a ser copiado com as teclas ▲▼
- Pressione a tecla **OK** para confirmar.

Visualizar um perfil diário

Visualize o perfil do dia seleccionado.

- Seleccione o dia com as teclas ▲▼
- Seleccione a função **Visualizar** com as teclas ◀▶
- Pode deslocar todos os dias da semana com as teclas ▲▼
- Pressione a tecla **OK** para confirmar ou então a tecla **C** para sair da visualização.

Ferramentas de modificação do perfil diário

Informações visualizadas no ecrã:

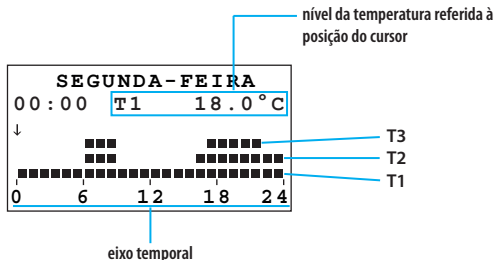
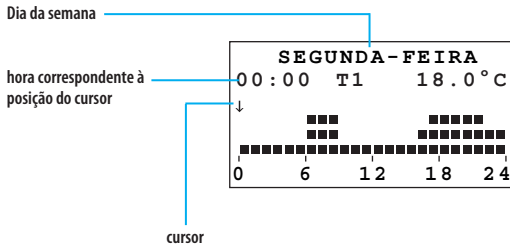

Existem dois modos de funcionamento:

• DESLOCAMENTO

Caracterizado pelo cursor em forma de “flecha”, permite-lhe, utilizando as teclas ◀▶ deslocar o cursor ao longo do eixo temporal sem realizar nenhuma modificação ao perfil diário.

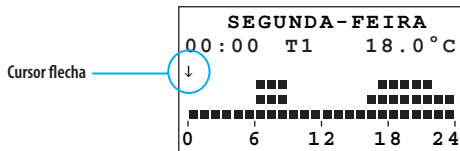

• MODIFICAR

Caracterizado pelo cursor em forma de “lápiz” e pelo nível de temperatura evidenciado, permite-lhe, utilizando as teclas ◀▶, deslocar o cursor ao longo do eixo temporal para configurar o nível da temperatura seleccionada.

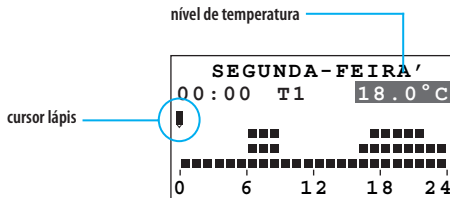

Criar um perfil diário novo

Aconselhamos-lhe seguir passo a passo o método descrito neste exemplo, como instrumento útil para familiarizar com os modos de funcionamento “Modificar” e “Deslocar” e a utilização das teclas de navegação.

Exemplo: criação do seguinte perfil de temperatura diária para o dia “Segunda-feira” do programa “SEMANAL INVERNO”

- 1 - das 00:00 horas às 06:00 horas - 18°C (T1)
- 2 - das 06:00 horas às 09:00 horas - 22°C (T3)
- 3 - das 09:00 horas às 16:30 horas - 20°C (T2)
- 4 - das 16:30 horas às 22:00 horas - 22°C (T3)
- 5 - das 22:00 horas às 24:00 horas - 20°C (T2)

Níveis de temperatura configurados
T1= 18°C T2= 20°C T3= 22°C

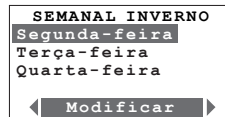

Selecione **Segunda-feira** com as teclas ▲▼ e pressione a tecla **OK** para confirmar a função Modificar

Depois de ter terminado este método, será possível copiar o perfil do dia “Segunda-feira” em outros dias do programa semanal “SEMANA INVERNO” utilizando a função “Copiar de” (veja página 62)

Programação

Método:

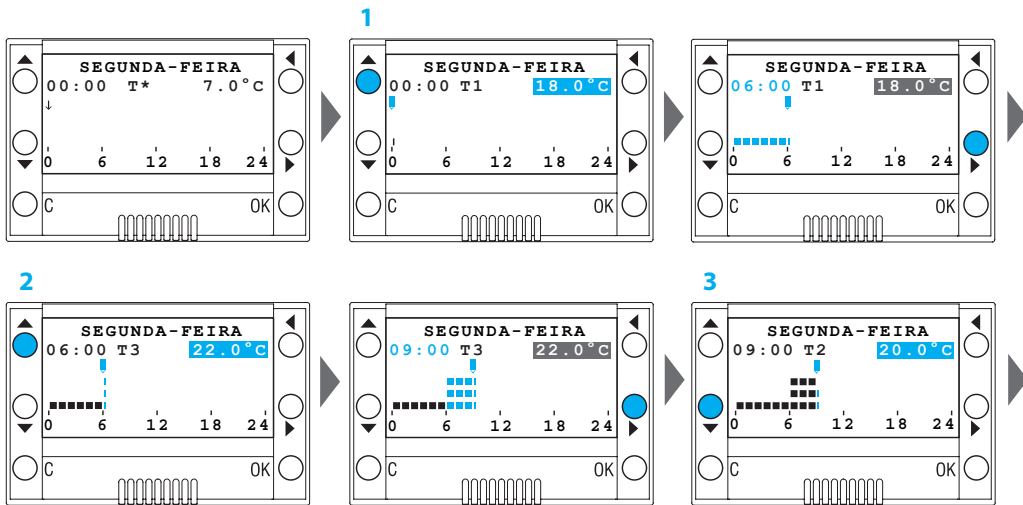

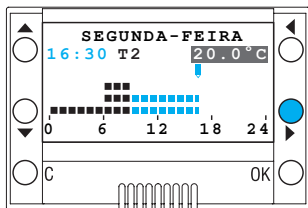

4

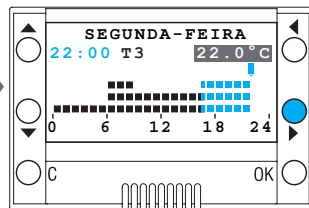
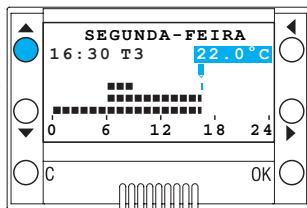

5

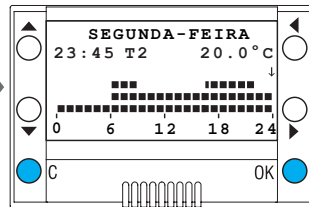
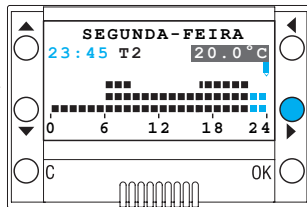
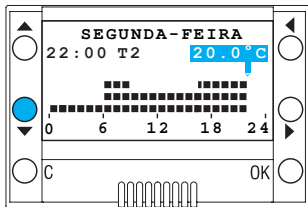

OK confirma e passa para a modalidade DESLOCAMENTO; **C** elimina e volta para a lista dos dias.

✓ Copiar um programa Semanal

Esta função permite-lhe copiar um programa semanal em um outro. Por exemplo, copiar o **Programa 1** (configurado previamente na fábrica) em Semanal Inverno.

- Selecciono o programa no qual copiar com as teclas ▲▼
- Selecciono a função **Copiar de** com as teclas ◀▶
- Pressione a tecla **OK** para confirmar.
- Selecciono o programa do qual copiar com as teclas ▲▼
- Pressione a tecla **OK** para confirmar.

Será visualizada no mostrador uma página de confirmação.

✓ Visualizar um programa Semanal

Esta função permite-lhe visualizar (na modalidade “deslocamento”) o perfil do dia seleccionado.

- Selecciono o programa com as teclas ▲▼
- Selecciono a função **Visualizar** com as teclas ◀▶
- Pressione a tecla **OK** para confirmar.
- Selecciono o dia com as teclas ▲▼
- Pressione a tecla **OK** para confirmar.

Ficará evidenciada o perfil associado ao dia seleccionado no ecrã.

- Com as teclas ▲▼ é possível deslocar os perfis diários da semana inteira.

✓ Eliminar um programa Semanal

Esta função permite-lhe eliminar um programa personalizado e restabelecer as configurações predefinidas.

- Selecciono o programa a ser eliminado com as teclas ▲▼
- Selecciono a função **Eliminar** com as teclas ◀▶
- Pressione a tecla **OK** para confirmar.

Ficará visualizado um pedido de confirmação no ecrã.

- Pressione a tecla **OK** para confirmar.

O programa será eliminado e serão restabelecidas as configurações definidas anteriormente (perfil e nome)

legrand[®]

Distributed by
BTicino SpA
Via Messina, 38
20154 Milano - Italy
www.legrand.it

Servizio Clienti

Numero Verde
800-837035

Timbro installatore - Installer stamp

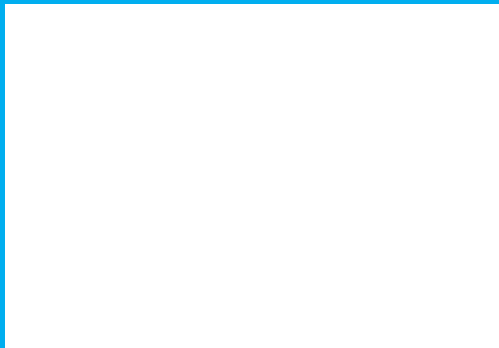

BTicino SpA si riserva il diritto di variare in qualsiasi momento i contenuti illustrati nel presente stampato e di comunicare, in qualsiasi forma e modalità, i cambiamenti apportati.

BTicino SpA reserves at any time the right to modify the contents of this booklet and to communicate, in any form and modality, the changes brought to the same.