

DENON

INTEGRATED AMPLIFIER

PMA-2010AE

Owner's Manual

Bedienungsanleitung

Manuel de l'Utilisateur

Manuale delle istruzioni

Manual del usuario

Gebruiksaanwijzing

Bruksanvisning

☐ SAFETY PRECAUTIONS



CAUTION
RISK OF ELECTRIC SHOCK
DO NOT OPEN



CAUTION:
TO REDUCE THE RISK OF ELECTRIC SHOCK, DO NOT REMOVE COVER (OR BACK). NO USER-SERVICEABLE PARTS INSIDE. REFER SERVICING TO QUALIFIED SERVICE PERSONNEL.

The lightning flash with arrowhead symbol, within an equilateral triangle, is intended to alert the user to the presence of uninsulated "dangerous voltage" within the product's enclosure that may be of sufficient magnitude to constitute a risk of electric shock to persons.

The exclamation point within an equilateral triangle is intended to alert the user to the presence of important operating and maintenance (servicing) instructions in the literature accompanying the appliance.

WARNING:
TO REDUCE THE RISK OF FIRE OR ELECTRIC SHOCK, DO NOT EXPOSE THIS APPLIANCE TO RAIN OR MOISTURE.

CAUTION:
HOT SURFACE. DO NOT TOUCH.

The top surface over the internal heat sink may become hot when operating this product continuously.



VORSICHT:
HEET OPPERVLAKE. NIET AANRAKEN.

Bij ononderbroken bediening van dit product kan het oppervlak boven de interne koelplaat heet worden.

PRECAUTION:
SURFACE CHAUDE. NE PAS TOUCHER.

La surface supérieure du dissipateur de chaleur peut devenir chaude si vous utilisez ce produit en continu.

ATTENZIONE:
SUPERFICIE CALDA. NONTOC CARE.

La superficie superiore al di sopra del dissipatore interno può riscaldarsi quando si adopera questo prodotto in maniera continuativa.

PRECAUCIÓN:
SUPERFICIE CALIENTE. NOTOCAR.

La superficie superior sobre el disipador de calor interno podría llegar a calentarse al operar este producto de forma continua.

WAARSCHUWING:
HEET OPPERVLAKE. NIET AANRAKEN.

Bij ononderbroken bediening van dit product kan het oppervlak boven de interne koelplaat heet worden.

FÖRSIKTIHETSMÅTT:
VARM YTA. RÖR EJ.

Ytan ovanför den interna kylflänsen kan bli varm när produkten används kontinuerligt.

IMPOTANT SAFETY INSTRUCTIONS

1. Read these instructions.
2. Keep these instructions.
3. Heed all warnings.
4. Follow all instructions.
5. Do not use this apparatus near water.
6. Clean only with dry cloth.
7. Do not block any ventilation openings. Install in accordance with the manufacturer's instructions.
8. Do not install near any heat sources such as radiators, heat registers, stoves, or other apparatus (including amplifiers) that produce heat.
9. Protect the power cord from being walked on or pinched particularly at plugs, convenience receptacles, and the point where they exit from the apparatus.
10. Only use attachments/accessories specified by the manufacturer.
11. Use only with the cart, stand, tripod, bracket, or table specified by the manufacturer, or sold with the apparatus. When a cart is used, use caution when moving the cart/apparatus combination to avoid injury from tip-over.
12. Unplug this apparatus during lightning storms or when unused for long periods of time.
13. Refer all servicing to qualified service personnel. Servicing is required when the apparatus has been damaged in any way, such as power-supply cord or plug is damaged, liquid has been spilled or objects have fallen into the apparatus, the apparatus has been exposed to rain or moisture, does not operate normally, or has been dropped.
14. Batteries shall not be exposed to excessive heat such as sunshine, fire or the like.



CAUTION:

To completely disconnect this product from the mains, disconnect the plug from the wall socket outlet. The mains plug is used to completely interrupt the power supply to the unit and must be within easy access by the user.

VORSICHT:

Um dieses Gerät vollständig von der Stromversorgung abzutrennen, ziehen Sie bitte den Stecker aus der Wandsteckdose. Der Netzstecker wird verwendet, um die Stromversorgung zum Gerät völlig zu unterbrechen; er muss für den Benutzer gut und einfach zu erreichen sein.

PRECAUTION:

Pour déconnecter complètement ce produit du courant secteur, débranchez la prise de la prise murale. La prise secteur est utilisée pour couper complètement l'alimentation de l'appareil et l'utilisateur doit pouvoir y accéder facilement.

ATTENZIONE:

Per scollegare completamente questo prodotto dalla rete di alimentazione elettrica, scollegare la spina dalla relativa presa a muro. La spina di rete viene utilizzata per interrompere completamente l'alimentazione all'unità e deve essere facilmente accessibile all'utente.

PRECAUCIÓN:

Para desconectar completamente este producto de la alimentación eléctrica, desconecte el enchufe del enchufe de la pared. El enchufe de la alimentación eléctrica se utiliza para interrumpir por completo el suministro de alimentación eléctrica a la unidad y debe de encontrarse en un lugar al que el usuario tenga fácil acceso.







WAARSCHUWING:

Om de voeding van dit product volledig te onderbreken moet de stekker uit het stopcontact worden getrokken. De netstekker wordt gebruikt om de stroomtoevoer naar het toestel volledig te onderbreken en moet voor de gebruiker gemakkelijk bereikbaar zijn.

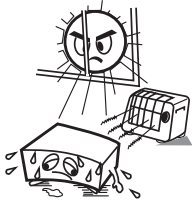
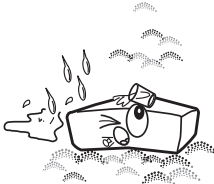
FÖRSIKTIHETSMÅTT:

Koppla loss stickproppen från eluttaget för att helt skilja produkten från nätet. Stickproppen används för att helt bryta strömförsörjningen till apparaten, och den måste vara lättillgänglig för användaren.

NOTE ON USE / HINWEISE ZUM GEBRAUCH / OBSERVATIONS RELATIVES A L'UTILISATION / NOTE SULL'USO / NOTAS SOBRE EL USO / ALVORENS TE GEBRUIKEN / OBSERVERA ANGÅENDE ANVÄNDNINGEN

 <ul style="list-style-type: none"> • Avoid high temperatures. Allow for sufficient heat dispersion when installed in a rack. • Vermeiden Sie hohe Temperaturen. Beachten Sie, dass eine ausreichende Belüftung gewährleistet wird, wenn das Gerät auf ein Regal gestellt wird. • Eviter des températures élevées. Tenir compte d'une dispersion de chaleur suffisante lors de l'installation sur une étagère. • Evitate di esporre l'unità a temperatura elevata. Assicuratevi che vi sia un'adeguata dispersione del calore quando installate l'unità in un mobile per componenti audio. • Evite altas temperaturas. Permite la suficiente dispersión del calor cuando está instalado en la consola. • Vermijd hoge temperaturen. Zorg er bij installatie in een audiorack voor, dat de door het toestel geproduceerde warmte goed kan worden afgevoerd. • Undvik höga temperaturer. Se till att det finns möjlighet till god värmeavledning vid montering i ett rack. 	 <ul style="list-style-type: none"> • Keep the unit free from moisture, water, and dust. • Halten Sie das Gerät von Feuchtigkeit, Wasser und Staub fern. • Protéger l'appareil contre l'humidité, l'eau et la poussière. • Tenete l'unità lontana dall'umidità, dall'acqua e dalla polvere. • Mantenga el equipo libre de humedad, agua y polvo. • Laat geen vochtigheid, water of stof in het apparaat binnendringen. • Utsätt inte apparaten för fukt, vatten och damm. 	 <ul style="list-style-type: none"> • Do not let foreign objects into the unit. • Lassen Sie keine fremden Gegenstände in das Gerät kommen. • Ne pas laisser des objets étrangers dans l'appareil. • Non inserite corpi estranei all'interno dell'unità. • No deje objetos extraños dentro del equipo. • Laat geen vreemde voorwerpen in dit apparaat vallen. • Se till att främmande föremål inte tränger in i apparaten. 	<p>CAUTION:</p> <ul style="list-style-type: none"> • The ventilation should not be impeded by covering the ventilation openings with items, such as newspapers, tablecloths, curtains, etc. • No naked flame sources, such as lighted candles, should be placed on the unit. • Observe and follow local regulations regarding battery disposal. • Do not expose the unit to dripping or splashing fluids. • Do not place objects filled with liquids, such as vases, on the unit. <p>ACHTUNG:</p> <ul style="list-style-type: none"> • Die Belüftung sollte auf keinen Fall durch das Abdecken der Belüftungsöffnungen durch Gegenstände wie beispielsweise Zeitungen, Tischtücher, Vorhänge o. Ä. behindert werden. • Auf dem Gerät sollten keinerlei direkte Feuerquellen wie beispielsweise angezündete Kerzen aufgestellt werden. • Bitte beachten Sie bei der Entsorgung der Batterien die örtlich geltenden Umweltbestimmungen. • Das Gerät sollte keiner tropfenden oder spritzenden Flüssigkeit ausgesetzt werden. • Auf dem Gerät sollten keine mit Flüssigkeit gefüllten Behälter wie beispielsweise Vasen aufgestellt werden. <p>ATTENTION:</p> <ul style="list-style-type: none"> • La ventilation ne doit pas être gênée en recouvrant les ouvertures de la ventilation avec des objets tels que journaux, rideaux, tissus, etc. • Aucune flamme nue, par exemple une bougie, ne doit être placée sur l'appareil. • Veuillez à respecter les lois en vigueur lorsque vous jetez les piles usagées. • L'appareil ne doit pas être exposé à l'eau ou à l'humidité. • Ne pas poser d'objet contenant du liquide, par exemple un vase, sur l'appareil. <p>ATTENZIONE:</p> <ul style="list-style-type: none"> • Le aperture di ventilazione non devono essere ostruite coprendole con oggetti, quali giornali, tovaglie, tende e così via. • Non posizionate sull'unità fiamme libere, come ad esempio candele accese. • Prestate attenzione agli aspetti legati alla tutela dell'ambiente nello smaltimento delle batterie. • L'apparecchiatura non deve essere esposta a gocciolii o spruzzi. • Non posizionate sull'unità alcun oggetto contenente liquidi, come ad esempio i vasi.
 <ul style="list-style-type: none"> • Handle the power cord carefully. Hold the plug when unplugging the cord. • Gehen Sie vorsichtig mit dem Netzkabel um. Halten Sie das Kabel am Stecker, wenn Sie den Stecker herausziehen. • Manipuler le cordon d'alimentation avec précaution. Tenir la prise lors du débranchement du cordon. • Maneggiare il cavo di alimentazione con attenzione. Tenete ferma la spina quando scollegate il cavo dalla presa. • Maneje el cordón de energía con cuidado. Sostenga el enchufe cuando desconecte el cordón de energía. • Hanteer het netsnoer voorzichtig. Houd het snoer bij de stekker vast wanneer deze moet worden aan- of losgekoppeld. • Hantera nätkabeln varsamt. Håll i kabeln när den kopplas från el-uttaget. 	 <ul style="list-style-type: none"> • Unplug the power cord when not using the unit for long periods of time. • Wenn das Gerät längere Zeit nicht verwendet werden soll, trennen Sie das Netzkabel vom Netzstecker. • Débrancher le cordon d'alimentation lorsque l'appareil n'est pas utilisé pendant de longues périodes. • Scollegate il cavo di alimentazione quando prevedete di non utilizzare l'unità per un lungo periodo di tempo. • Desconecte el cordón de energía cuando no utilice el equipo por mucho tiempo. • Neem altijd het netsnoer uit het stopcontact wanneer het apparaat gedurende een lange periode niet wordt gebruikt. • Koppla loss nätkabeln om apparaten inte kommer att användas i lång tid. 	 <ul style="list-style-type: none"> • Do not let insecticides, benzene, and thinner come in contact with the unit. • Lassen Sie das Gerät nicht mit Insektiziden, Benzin oder Verdünnungsmitteln in Berührung kommen. • Ne pas mettre en contact des insecticides, du benzène et un diluant avec l'appareil. • Assicuratevi che l'unità non entri in contatto con insetticidi, benzolo o solventi. • No permita el contacto de insecticidas, gasolina y diluyentes con el equipo. • Voorkom dat insecticiden, benzeen of ververdunder met dit toestel in contact komen. • Se till att inte insektsmedel på spraybruk, bensen och thinner kommer i kontakt med apparatens hölje. 	<p>PRECAUCIÓN:</p> <ul style="list-style-type: none"> • La ventilación no debe quedar obstruida por haberse cubierto las aperturas con objetos como periódicos, manteles, cortinas, etc. • No debe colocarse sobre el aparato ninguna fuente inflamable sin protección, como velas encendidas. • A la hora de deshacerse de las pilas, respete la normativa para el cuidado del medio ambiente. • No exponer el aparato al goteo o salpicaduras cuando se utilice. • No colocar sobre el aparato objetos llenos de líquido, como jarros. <p>WAARSCHUWING:</p> <ul style="list-style-type: none"> • De ventilatie mag niet worden belemmerd door de ventilatieopeningen af te dekken met bijvoorbeeld kranten, een tafelkleed, gordijnen, enz. • Plaats geen open vlammen, bijvoorbeeld een brandende kaars, op het apparaat. • Houd u steeds aan de milieuvoorschriften wanneer u gebruikte batterijen wegdoet. • Stel het apparaat niet bloot aan druppels of spatten. • Plaats geen voorwerpen gevuld met water, bijvoorbeeld een vaas, op het apparaat. <p>OBSERVERA:</p> <ul style="list-style-type: none"> • Ventilationen bör inte förhindras genom att täcka för ventilationsöppningarna med föremål såsom tidningar, bordsdukar, gardiner osv. • Inga blottade brandkällor, såsom tända ljus, får placeras på apparaten. • Tänk på miljöaspekterna när du bortskaffar batterier. • Apparaten får inte utsättas för vätska. • Placera inte föremål fyllda med vätska, t.ex. vaser, på apparaten.
	 <p>* (For apparatuses with ventilation holes)</p> <ul style="list-style-type: none"> • Do not obstruct the ventilation holes. • Decken Sie den Lüftungsbereich nicht ab. • Ne pas obstruer les trous d'aération. • Non coprite i fori di ventilazione. • No obstruya los orificios de ventilación. • De ventilatieopeningen mogen niet worden geblokkeerd. • Täpp inte till ventilationsöppningarna. 	 <ul style="list-style-type: none"> • Never disassemble or modify the unit in any way. • Versuchen Sie niemals das Gerät auseinander zu nehmen oder zu verändern. • Ne jamais démonter ou modifier l'appareil d'une manière ou d'une autre. • Non smontare né modificare l'unità in alcun modo. • Nunca desarme o modifique el equipo de ninguna manera. • Dit toestel mag niet gedemonteerd of aangepast worden. • Ta inte isär apparaten och försök inte bygga om den. 	

• DECLARATION OF CONFORMITY

We declare under our sole responsibility that this product, to which this declaration relates, is in conformity with the following standards: EN60065, EN55013, EN55020, EN61000-3-2 and EN61000-3-3. Following the provisions of 2006/95/EC and 2004/108/EC Directive.

• ÜBEREINSTIMMUNGSERKLÄRUNG

Wir erklären unter unserer Verantwortung, daß dieses Produkt, auf das sich diese Erklärung bezieht, den folgenden Standards entspricht: EN60065, EN55013, EN55020, EN61000-3-2 und EN61000-3-3. Entspricht den Verordnungen der Direktive 2006/95/EC und 2004/108/EC.

• DECLARATION DE CONFORMITE

Nous déclarons sous notre seule responsabilité que l'appareil, auquel se réfère cette déclaration, est conforme aux standards suivants: EN60065, EN55013, EN55020, EN61000-3-2 et EN61000-3-3. D'après les dispositions de la Directive 2006/95/EC et 2004/108/EC.

• DICHIARAZIONE DI CONFORMITÀ

Dichiariamo con piena responsabilità che questo prodotto, al quale la nostra dichiarazione si riferisce, è conforme alle seguenti normative: EN60065, EN55013, EN55020, EN61000-3-2 e EN61000-3-3. In conformità con le condizioni delle direttive 2006/95/EC e 2004/108/EC. QUESTO PRODOTTO E' CONFORME AL D.M. 28/08/95 N. 548

• DECLARACIÓN DE CONFORMIDAD

Declaramos bajo nuestra exclusiva responsabilidad que este producto al que hace referencia esta declaración, está conforme con los siguientes estándares: EN60065, EN55013, EN55020, EN61000-3-2 y EN61000-3-3. Siguiendo las provisiones de las Directivas 2006/95/EC y 2004/108/EC.

• EENVORMIGHEIDSVKLAARING

Wij verklaren uitsluitend op onze verantwoordelijkheid dat dit produkt, waarop deze verklaring betrekking heeft, in overeenstemming is met de volgende normen: EN60065, EN55013, EN55020, EN61000-3-2 en EN61000-3-3. Volgens de bepalingen van de Richtlijnen 2006/95/EC en 2004/108/EC.

• ÖVERENSSTÄMMELSESINTYG

Härmed intygas helt på eget ansvar att denna produkt, vilken detta intyg avser, uppfyller följande standarder: EN60065, EN55013, EN55020, EN61000-3-2 och EN61000-3-3. Enligt stadgarna i direktiv 2006/95/EC och 2004/108/EC.

DENON EUROPE
Division of D&M Germany GmbH
An der Landwehr 19, Nettetal,
D-41334 Germany

A NOTE ABOUT RECYCLING:

This product's packaging materials are recyclable and can be reused. Please dispose of any materials in accordance with the local recycling regulations. When discarding the unit, comply with local rules or regulations. Batteries should never be thrown away or incinerated but disposed of in accordance with the local regulations concerning battery disposal. This product and the supplied accessories, excluding the batteries, constitute the applicable product according to the WEEE directive.

HINWEIS ZUM RECYCLING:

Das Verpackungsmaterial dieses Produktes ist zum Recyceln geeignet und kann wieder verwendet werden. Bitte entsorgen Sie alle Materialien entsprechend der örtlichen Recycling-Vorschriften. Die Batterien dürfen nicht in den Hausmüll geworfen oder verbrannt werden; bitte entsorgen Sie die Batterien gemäß der örtlichen Vorschriften. Dieses Produkt und das im Lieferumfang enthaltene Zubehör (mit Ausnahme der Batterien!) entsprechen der WEEE-Direktive.

UNE REMARQUE CONCERNANT LE RECYCLAGE:

Les matériaux d'emballage de ce produit sont recyclables et peuvent être réutilisés. Veuillez disposer des matériaux conformément aux lois sur le recyclage en vigueur. Lorsque vous mettez cet appareil au rebut, respectez les lois ou réglementations en vigueur. Les piles ne doivent jamais être jetées ou incinérées, mais mises au rebut conformément aux lois en vigueur sur la mise au rebut des piles. Ce produit et les accessoires inclus, à l'exception des piles, sont des produits conformes à la directive DEEE.

NOTA RELATIVA AL RICICLAGGIO:

I materiali di imballaggio di questo prodotto sono riutilizzabili e riciclabili. Smaltire i materiali conformemente alle normative locali sul riciclaggio. Per lo smaltimento dell'unità, osservare le normative o le leggi locali in vigore. Non gettare le batterie, né incenerirle, ma smaltirle conformemente alla normativa locale sui rifiuti chimici. Questo prodotto e gli accessori inclusi nell'imballaggio sono applicabili alla direttiva RAEE, ad eccezione delle batterie.

ACERCA DEL RECICLAJE:

Los materiales de embalaje de este producto son reciclables y se pueden volver a utilizar. Disponga de estos materiales siguiendo los reglamentos de reciclaje de su localidad. Cuando se deshaga de la unidad, cumpla con las reglas o reglamentos locales. Las pilas nunca deberán tirarse ni incinerarse. Deberá disponer de ellas siguiendo los reglamentos de su localidad relacionados con los desperdicios químicos. Este producto junto con los accesorios empaquetados es el producto aplicable a la directiva RAEE excepto pilas.

EEN AANTEKENING MET BETREKKING TOT DE RECYCLING:

Het inpakmateriaal van dit product is recycleerbaar en kan opnieuw gebruikt worden. Er wordt verzocht om zich van elk afvalmateriaal te ontdoen volgens de plaatselijke voorschriften. Volg voor het wegdoen van de speler de voorschriften voor de verwijdering van wit- en bruingoed op. Batterijen mogen nooit worden weggegooid of verbrand, maar moeten volgens de plaatselijke voorschriften betreffende chemisch afval worden verwijderd. Op dit product en de meegeleverde accessoires, m.u.v. de batterijen is de richtlijn voor afgedankte elektrische en elektronische apparaten (WEEE) van toepassing.

OBSERVERA ANGÅENDE ÅTERVINNING:

Produktens emballage är återvinningsbart och kan återanvändas. Kassera det enligt lokala återvinningsbestämmelser. När du kasserar enheten ska du göra det i överensstämmelse med lokala regler och bestämmelser. Batterier får absolut inte kastas i soporna eller brännas. Kassera dem enligt lokala bestämmelser för kemiskt avfall. Denna apparat och de tillbehör som levereras med den uppfyller gällande WEEE-direktiv, med undantag av batterierna.



Pb

Sommario

Guida introduttiva

Caratteristiche Principali	1
Accessori	1
Precauzioni sull'installazione	1
Precauzioni per l'uso	2
Informazioni sul telecomando	2
Inserimento delle batterie.....	2
Raggio operativo del telecomando.....	2
Nomi delle parti e funzioni	3
Pannello anteriore.....	3
Pannello posteriore.....	4
Telecomando.....	4

Collegamenti

Preparazione	5
Cavi utilizzati per i collegamenti.....	5
Collegamento dell'apparecchiatura audio	5
Collegamento degli altoparlanti	5
Come collegare i cavi degli altoparlanti.....	5
Collegamenti di altoparlanti.....	6
Collegamenti di lettori	6
Collegamento di registratori	7
Collegamento del cavo di alimentazione	7

Funzionamento

Preparazioni prima della riproduzione	8
Avvio della riproduzione	8
Avvio della registrazione	8
Registratori per copia.....	9

Risoluzione dei problemi.....9

Specifiche.....10

Indice analitico.....10

Guida introduttiva

Grazie per avere acquistato questo prodotto DENON. Per un funzionamento corretto, assicurarsi di leggere attentamente il presente manuale delle istruzioni prima di utilizzare il prodotto. Una volta letto, custodirlo per consultazioni future.

Caratteristiche Principali

1. UHC (Ultra High Current) – un singolo circuito MOS in controfase installato in modo tale da offrire “finezza del suono” e “potenza”

L'impiego di un numero minimo di amplificatori di potenza superiore da 3 a 10 volte quella dei normali amplificatori, offre un esclusivo connubio tra massima espressività sonora ed elevata potenza. Dai toni pianissimo di un solista, che emergono dolcemente dal silenzio, fino alla vibrante potenza acustica di un'intera orchestra, le emozioni e le interpretazioni degli artisti vengono riprodotte con una fedeltà e un equilibrio eccellenti.

2. Sistema di stabilizzazione meccanica diretta (Direct Mechanical Ground Construction), che elimina le vibrazioni.

La robusta struttura antivibrazioni è stata interamente riprogettata con l'obiettivo di eliminare totalmente l'impatto delle vibrazioni sulla qualità del suono. Per ottimizzare la trasparenza e la riproduzione sonora, l'intera unità è stata sottoposta a numerose migliorie riguardanti prevalentemente l'installazione e il posizionamento di svariati componenti, tra cui il trasformatore di potenza e il radiatore, al fine di eliminare efficacemente gli effetti negativi determinati da qualunque tipo di vibrazione interna o esterna.

3. Chassis separato in 6 scompartimenti, che consente di sopprimere le interferenze tra i vari circuiti

Il corpo dell'unità è basato su una struttura monoaurale gemellare, caratterizzata da blocchi di amplificatori di potenza indipendenti per i canali Sx/Dx, al fine di garantire la massima qualità di riproduzione stereo ed eliminare qualunque disturbo o interferenza tra i circuiti. L'amplificatore è inoltre dotato di una struttura a 6 blocchi separati da piastre di acciaio da 1,6 mm di spessore, che offrono massima protezione dalle interferenze generate dai vari circuiti a livello di segnale. Inoltre, grazie ai rinforzi installati nell'area dei blocchi di separazione degli amplificatori di potenza e al baricentro basso, è stato possibile conferire all'unità un design specificamente studiato per preservare la qualità sonora, minimizzando le interferenze presenti tra i vari blocchi. Ciò garantisce la massima fedeltà di riproduzione del suono originale.

4. Telecomando compatibile con dispositivi esterni

Il telecomando fornito in dotazione è in grado di controllare i lettori CD DENON.

Accessori

Verificare che le seguenti parti siano in dotazione con il prodotto.

① Manuale delle istruzioni.....	1
② Elenco dei centri di assistenza tecnica.....	1
③ Cavo di alimentazione (lunghezza cavo: Circa 1,5 m).....	1
④ Telecomando (RC-1138).....	1
⑤ Batterie R03/AAA.....	2

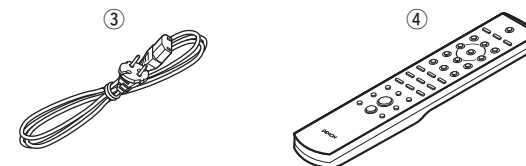

Precauzioni sull'installazione

Nota:

Per la dispersione del calore, non installare questa apparecchiatura in uno spazio ristretto come ad esempio una libreria o simili.

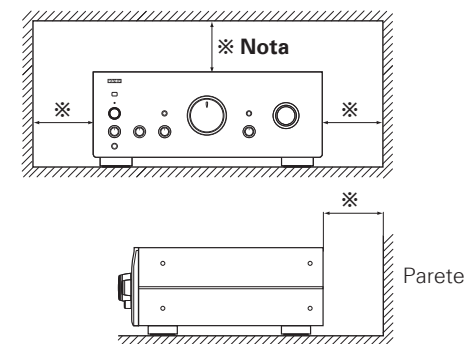

Precauzioni per l'uso

• Prima di premere l'interruttore di accensione

Controllare nuovamente che tutti i collegamenti siano corretti e che non ci siano dei problemi con i cavi di collegamento.

- Anche quando l'unità viene impostata in modo standby, alcuni dei circuiti continuano a ricevere alimentazione. In previsione di un viaggio oppure di un'assenza prolungata, assicurarsi di scollegare il cavo di alimentazione della presa.

• Informazioni sulla condensa

Se la temperatura interna dell'unità differisce sensibilmente da quella nelle sue immediate vicinanze, può formarsi della condensa sulle parti operative all'interno dell'unità, causando dei malfunzionamenti nella stessa.

In tal caso, lasciar riposare l'unità per circa una-due ore con alimentazione spenta ed attendere una riduzione nella differenza di temperatura prima di utilizzare l'unità.

• Avvertenze sull'utilizzo di telefoni cellulari

L'utilizzo di un telefono cellulare vicino all'unità può provocare rumore. In tal caso, allontanare il telefono cellulare dall'unità quando questa è in uso.

• Spostamento dell'unità

Spegnere l'alimentazione e scollegare il cavo di alimentazione dalla presa di corrente.

Scollegare poi i cavi di connessione da altre unità di sistema prima di spostare l'unità.

- Osservare che, per fini esplicativi, le illustrazioni contenute nelle presenti istruzioni possono differire da quelle dell'unità effettiva.

Informazioni sul telecomando

Il telecomando in dotazione può essere utilizzato per controllare i lettori CD DENON e i sintonizzatori.

※ Alcuni prodotti possono non essere compatibili.

Inserimento delle batterie

- ① Rimovete il coperchio posteriore dal telecomando.

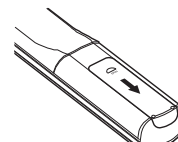

- ② Installare due batterie R03/AAA nella direzione indicata nel vano batterie.

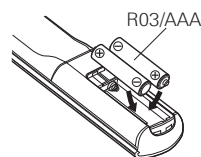

- ③ Reinstallate il coperchio posteriore.

NOTA

- Se l'unità non funziona neanche quando il telecomando viene utilizzato vicino all'unità, sostituire le batterie con delle nuove.
- Le batterie in dotazione sono soltanto per verificare il funzionamento.
- Inserire le batterie nella giusta direzione, seguendo le marcature "⊕" e "⊖" nel vano batterie.
- Per prevenire danni o perdita di fluido della batteria:
 - Non utilizzare una batteria nuova con una vecchia.
 - Non utilizzare due tipi diversi di batterie.
 - Non tentare di caricare batterie a secco.
 - Non cortocircuitare, smontare, riscaldare oppure gettare le batterie nel fuoco.
- In caso di perdita di fluido della batteria, rimuoverlo attentamente dall'interno del vano batteria ed inserire delle nuove batterie.
- Se si prevede di non utilizzare il telecomando per un periodo prolungato, rimuovere le batterie dal telecomando.
- Le batterie usate dovrebbero essere dismesse in conformità alle normative locali sullo smaltimento delle batterie.

Raggio operativo del telecomando

Puntare il telecomando al sensore del telecomando durante l'utilizzo.

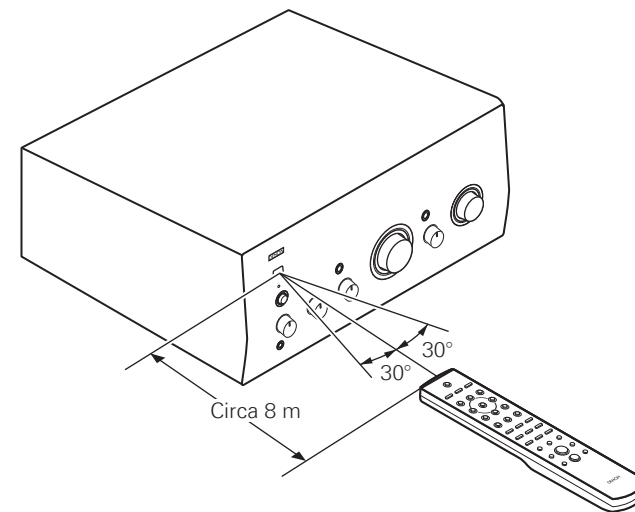

NOTA

Se il sensore del telecomando viene esposto a luce solare diretta, forte luce artificiale da lampada fluorescente del tipo ad invertitore oppure luce ad infrarossi, il set può registrare malfunzionamenti oppure il telecomando può non funzionare.

Nomi delle parti e funzioni

Pannello anteriore

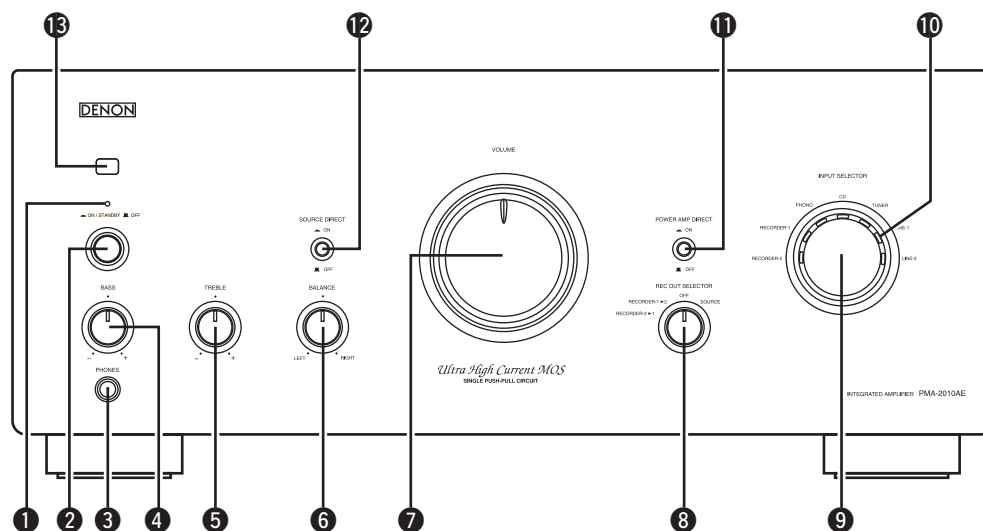

1 Indicatore di alimentazione

Indica lo stato del PMA-2010AE tra i seguenti possibili.

- Per alcuni secondi dopo l'attivazione dell'alimentazione Rosso (lampeggiante)
- Alimentazione è attivata Verde
- Muting Rosso (lampeggiante)
- Standby Rosso
- Alimentazione non è attivata Disattivata

2 Interruttore d'alimentazione

(**ON**/STANDBY **OFF**)

Quando è impostato "**ON**/STANDBY", l'alimentazione viene attivata, mentre quando è impostato "**OFF**", l'alimentazione viene disattivata.

3 Presa cuffie (PHONES)

- Questa presa serve per collegare le cuffie. (L'uscita dell'altoparlante si spegne al collegamento delle cuffie.)
- Non aumentate il livello del volume eccessivamente quando usate le cuffie, per prevenire lesioni all'udito.

4 Manopola di controllo BASS

5 Manopola di controllo TREBLE

6 Manopola di controllo BALANCE

7 Manopola di controllo VOLUME

8 Manopola REC OUT SELECTOR

9 Manopola INPUT SELECTOR

Usare questa manopola per selezionare la sorgente che si desidera ascoltare.

10 Indicatore d'ingresso

L'ingresso selezionato viene mostrato con un indicatore arancione.

11 Interruttore POWER AMP DIRECT

Commutando l'interruttore su "**ON**", è possibile riprodurre i brani contenuti su un dispositivo esterno collegato al connettore diretto dell'amplificatore di potenza, posto sul retro dell'unità. In tal caso, l'indicatore dei segnali in ingresso resterà spento.

Commutando l'interruttore su "**OFF**", è possibile riprodurre il programma della sorgente selezionata, utilizzando l'apposita manopola di regolazione sorgente, **INPUT SELECTOR**. In tal caso, l'indicatore dei segnali in ingresso si accenderà.

12 Interruttore SOURCE DIRECT

Quando è impostato "**ON**", i segnali non passano attraverso la circuiteria di regolazione del tono (bassi, acuti e bilanciamento) e, di conseguenza, la riproduzione viene eseguita con una qualità del suono maggiore.

Quando è impostato "**OFF**", è possibile regolare il suono in base alle proprie esigenze.

13 Sensore del telecomando

NOTA

- Le funzioni **4**, **5** e **6** sono disponibili solo quando il Interruttore **SOURCE DIRECT** è posizionato su "**OFF**".
- Quando la manopola del controllo **VOLUME** è posizionata oltre metà della sua corsa, le regolazioni che possono essere eseguite con i comandi **BASS** e **TREBLE** sono di minore entità.
- Quando il manopola del controllo **VOLUME** è al massimo (manopola completamente ruotata in senso orario), non è più possibile regolare i bassi e gli alti.
- Quando il pulsante della funzione **POWER AMP DIRECT** è impostato su "**ON**", le funzioni di regolazione di volume, bilanciamento e toni non saranno attive. In tal caso, per effettuare la regolazione del volume sarà necessario agire sul dispositivo da cui origina la sorgente di ingresso.
- Quando il pulsante della funzione **POWER AMP DIRECT** è impostato su "**ON**" il volume dell'unità principale è impostato sul livello massimo. Si raccomanda vivamente di verificare il livello del volume del dispositivo sorgente in ingresso prima di avviare la riproduzione, regolando il volume secondo necessità.

Pannello posteriore

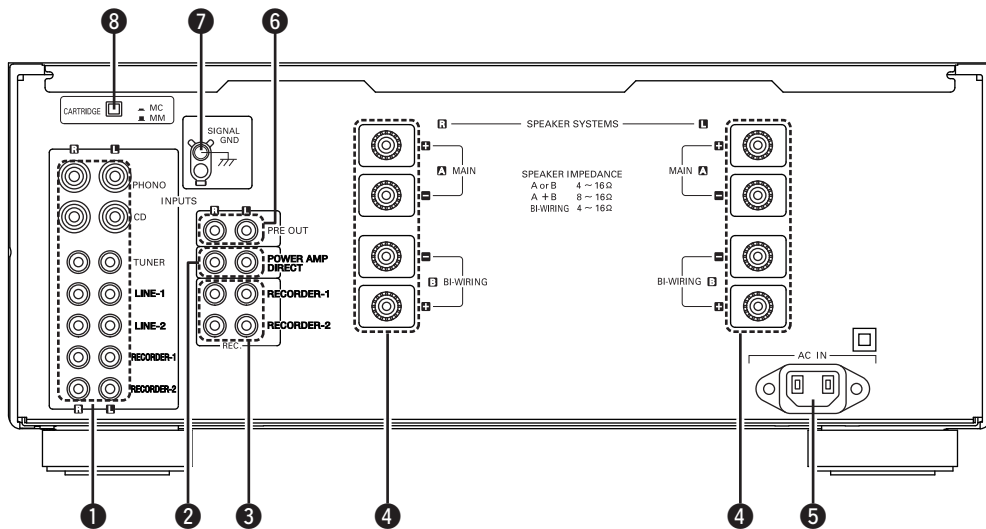

- 1 Terminali d'ingresso (INPUTS)**
Collegare qui i dispositivi sorgente.
- 2 Terminali amplificatore di potenza diretto (POWER AMP DIRECT)**
La fonte collegata a questo terminale è alimentata direttamente al livello del volume impostato della corrente dell'alimentatore, dal componente collegato al seguente terminale.
- 3 Terminali di uscita della registrazione (RECORDER-1 e RECORDER-2)**
Collegare qui i dispositivi di registrazione.
- 4 Terminali del sistema altoparlanti (SPEAKER SYSTEMS)**
Collegare qui gli altoparlanti.
- 5 Ingresso CA (AC IN)**
Collegate il cavo di alimentazione qui. Non usate altri cavo di alimentazione in dotazione.
- 6 Terminali PRE OUT**
Utilizzare questa uscita per collegare un amplificatore od un subwoofer.

- 7 Terminale SIGNAL GND (massa a terra)**
Collegare qui il cavo di terra del giradischi.
- 8 Interruttore di selezione CARTRIDGE**
Quest'interruttore viene impostato secondo il tipo di cartuccia che si deve usare. Collocate questo interruttore ad una delle posizioni MM (■) o MC (■) secondo il tipo di cartuccia usata nei giradischi.

NOTA
NON inserire lo spinotto di corto circuito nell'uscita di registrazione o nei terminali PRE OUT, poiché possono danneggiarsi.

- I terminali di entrata PHONO sono stati dotati di spinotti di messa a corto circuito. Rimuovete questi spinotti per collegare un giradischi. Conservate gli spinotti in un luogo sicuro per un eventuale uso futuro.
- I segnali sono emessi dai terminali di pre-uscita (PRE OUT) anche quando utilizzate le cuffie.

Telecomando

Per i pulsanti non illustrati qui, vedere la pagina indica tra parentesi ().

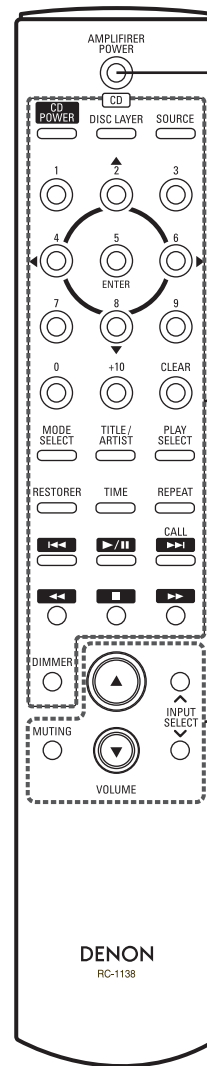

Tasti di azionamento dell'amplificatore

Tasto AMPLIFIER POWER (8)

Tasti di controllo lettore CD

Il telecomando fornito in dotazione può essere utilizzato anche per controllare qualunque lettore CD compatibile (come il modello DCD-2010AE). Consultare il manuale d'uso del lettore CD per ulteriori informazioni sulle istruzioni di funzionamento.

Tasti di azionamento dell'amplificatore

Tasto MUTING
Premere questo tasto per disattivare l'audio. L'indicatore di alimentazione sull'unità principale lampeggia in rosso. Premere nuovamente il tasto per ripristinare l'audio.

Tasti VOLUME (▲▼) (8)

Tasti INPUT SELECT (8)
(RECORDER-2, RECORDER-1, PHONO, CD, TUNER, LINE-1, LINE-2)



- Il telecomando in dotazione può essere utilizzato per controllare i lettori CD DENON.
- Quando si utilizza, fare riferimento anche alle istruzioni per l'uso di altri dispositivi.
- Alcuni prodotti possono non essere utilizzabili.

Collegamenti

I collegamenti per tutti i formati dei segnali audio compatibili sono descritti in queste istruzioni per il funzionamento. Selezionare i tipi di collegamenti adatti all'apparecchio da collegare.





NOTA

- Non collegare il cavo di alimentazione prima di aver completato tutti i collegamenti.
- Nel realizzare i collegamenti, fare riferimento anche al manuale delle istruzioni degli altri componenti.
- Assicurarsi di collegare i canali sinistro e destro correttamente (sinistro con sinistro, destro con destro).
- Non unire i cavi di alimentazione ai cavi di connessione. Ciò può provocare ronzii o altri rumori.
- Non aumentare il volume quando ai terminali di ingresso PHONO non è collegato un giradischi. Ciò provoca ronzii e rumore.

Preparazione

Cavi utilizzati per i collegamenti

Selezionare i cavi in base agli apparecchi collegati.

Cavi audio	
Collegamenti analogici (stereo)	
(Bianco) 	
(Rosso) 	
Cavo pin-plug stereo	
Collegamenti di altoparlanti	
+	
-	
Cavi altoparlanti	

Collegamento dell'apparecchiatura audio

Avvertenze sulla riproduzione di sorgenti SA:

Nel caso di diffusori standard non compatibili con sorgenti SA (dischi DVD audio, Super Audio CD ed altre sorgenti con gamma acuta al di sopra della gamma sonora udibile), impostare le proprietà del lettore (lettore DVD audio, lettore Super Audio CD, ecc..) per l'uso con diffusori (o amplificatori) standard.

I diffusori possono essere danneggiati se il volume è impostato ad un livello troppo alto durante la riproduzione delle sorgenti SA. Per ulteriori informazioni sull'impostazione del lettore, fare riferimento alle istruzioni per l'uso accluse al lettore.

Collegamento degli altoparlanti

Come collegare i cavi degli altoparlanti

Controllare attentamente i canali sinistro (L) e destro (R) e le polarità + (rossa) e - (bianca) sugli altoparlanti collegati all'PMA-2010AE ed assicurarsi di collegare correttamente tra di loro canali e polarità.

1 Eliminare circa 10 mm di copertura dalla punta del cavo altoparlante, quindi torcere bene il filo con anima oppure terminarlo.



2 Ruotare il terminale dell'altoparlante in senso antiorario per allentarlo.



3 Inserire il filo con anima del cavo altoparlante fino all'impugnatura nel terminale altoparlanti.

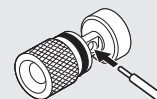

4 Ruotare il terminale dell'altoparlante in senso orario per serrarlo.



Dimensioni terminali altoparlanti

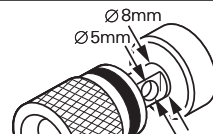

NOTA

- Collegare i cavi degli altoparlanti in modo che non fuoriescano dai terminali degli altoparlanti. Se i fili con anima toccano il pannello posteriore oppure se i lati + e - sono in contatto, può essere attivato il circuito di protezione (☞ "Circuito di protezione").
- Non toccare mai i terminali degli altoparlanti quando l'unità è alimentata. Ciò potrebbe provocare scosse elettriche.

Impedenza dell'altoparlante

Usare altoparlanti con impedenza entro i valori riportati sotto e in base alle condizioni di utilizzo.

Altoparlanti utilizzati	Impedenza
A o B	4 ~ 16 Ω/ohms
A e B	8 ~ 16 Ω/ohms

Circuito di protezione

Il circuito di protezione si attiva nei seguenti casi:

- Quando i fili animati dei cavi dell'altoparlante entrano in contatto con il pannello posteriore o con le viti o quando i lati + e - dei cavi dell'altoparlante entrano in contatto tra loro
- Quando la temperatura circostante è estremamente elevata
- Quando la temperatura interna aumenta a causa di un uso prolungato con volume elevato

In questo caso, scollegare il cavo di alimentazione, quindi controllare i collegamenti dei cavi degli altoparlanti e dei cavi di ingresso. Se la temperatura dell'unità è estremamente elevata, attendere il raffreddamento dell'unità e migliorare la ventilazione circostante. Successivamente, ricollegare il cavo di alimentazione.

Se il circuito di protezione si attiva, anche se non vi sono problemi di ventilazione intorno all'unità o nei collegamenti, l'unità potrebbe essere danneggiata. Spegnerne l'unità, quindi contattare un centro di assistenza e manutenzione DENON.

Collegamento degli altoparlanti

Collegamenti di altoparlanti

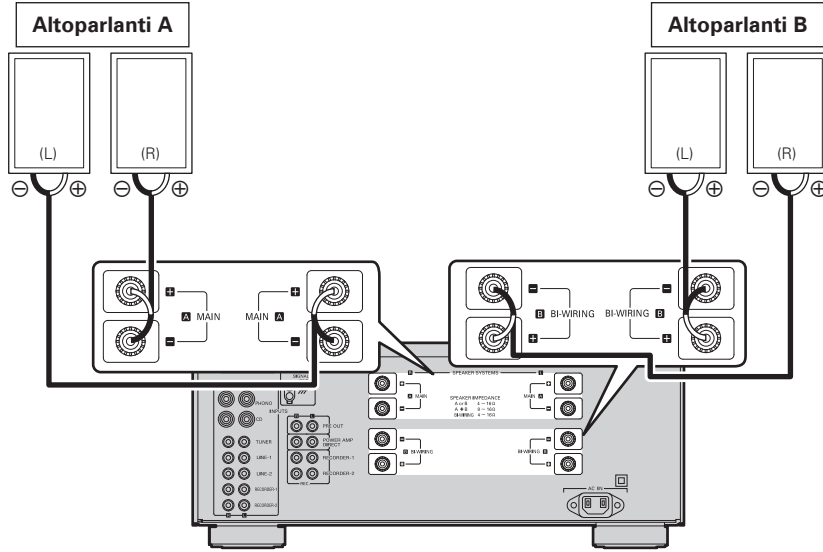

Collegamento a doppio cavo

Quando si effettua un cablaggio secondario di altoparlanti predisposti per tale cablaggio, collegate i terminali della gamma media ed alta a SYSTEM (A) (oppure a SYSTEM (B)) ed i terminali della bassa gamma a SYSTEM (B) (oppure a SYSTEM (A)). Ciò consente una riproduzione pressochè esente da interferenze tra altoparlanti in alta frequenza e altoparlanti in bassa frequenza.

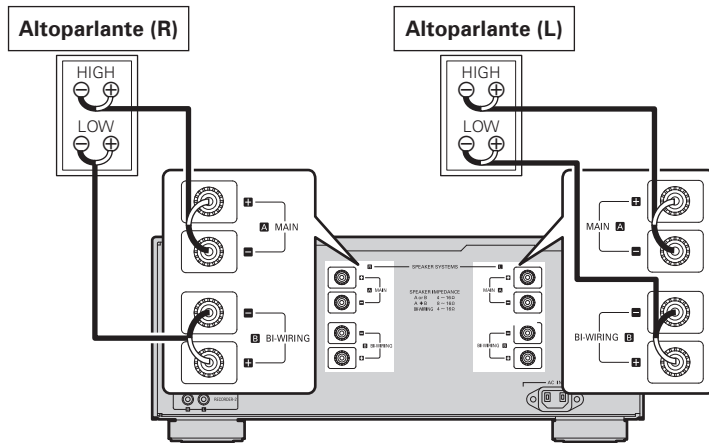

Collegamenti di lettori

Se, quando viene collegato il filo di messa a terra, viene generato ronzio o altro rumore, scollegarlo.

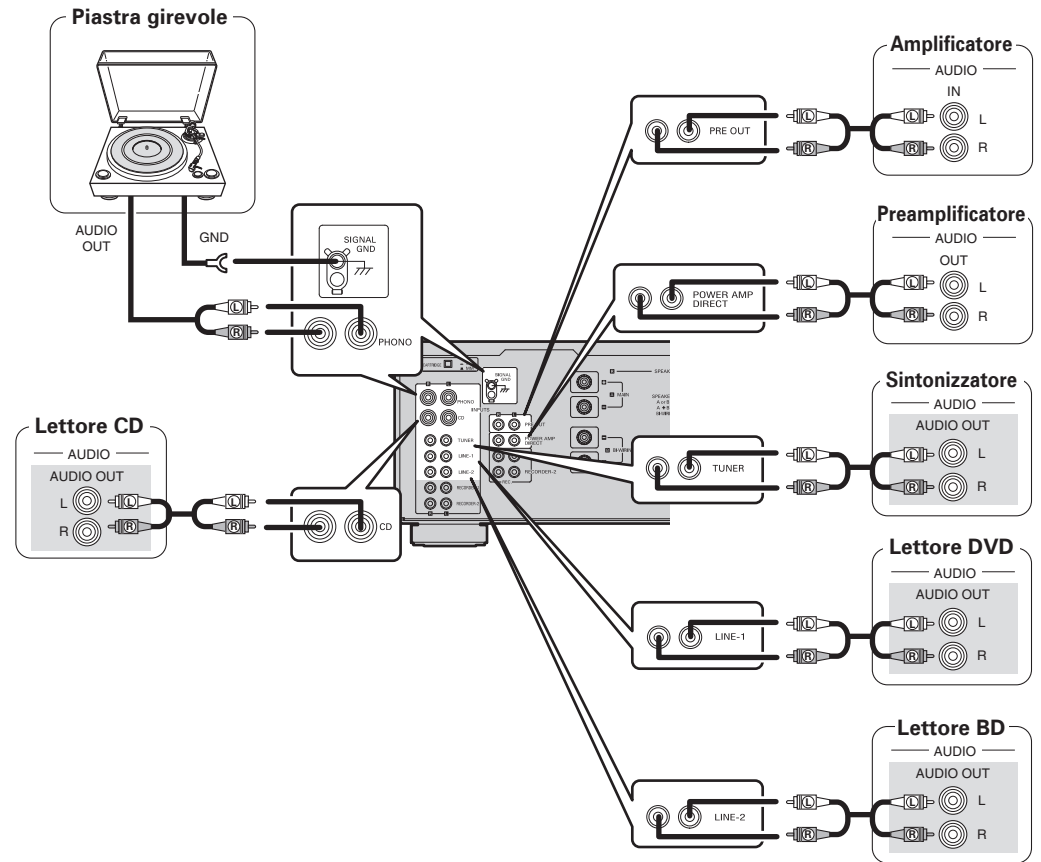

Collegamento di registratori

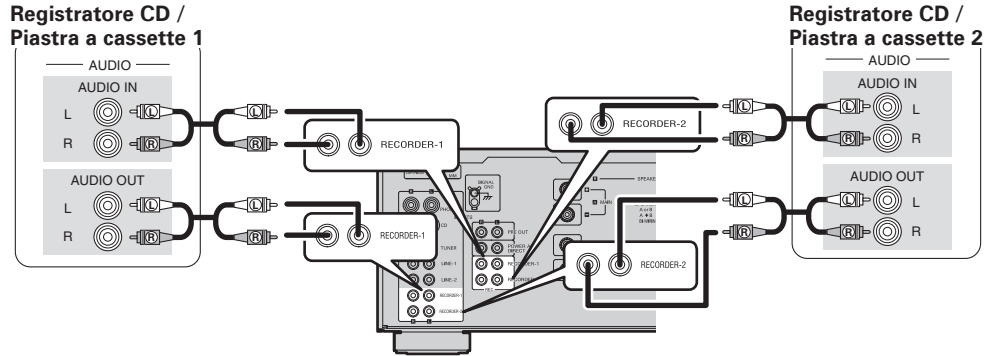

Collegamento del cavo di alimentazione

Prima di collegare il cavo di alimentazione, attendere il completamento di tutti i collegamenti.

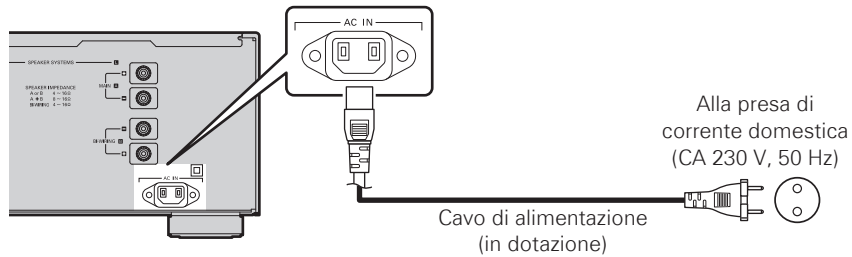

NOTA

Inserite le spine in modo ben saldo. Un collegamento incompleto può causare la generazione di rumore.

Funzionamento

 **Legenda dei simboli utilizzati per indicare i tasti all'interno di questo manuale**

Tasti presenti sull'unità principale e sul telecomando

Tasti presenti solo sull'unità principale → **TASTO**
 Tasti presenti solo sull'unità principale → **<TASTO>**

POWER <SOURCE DIRECT> VOLUME

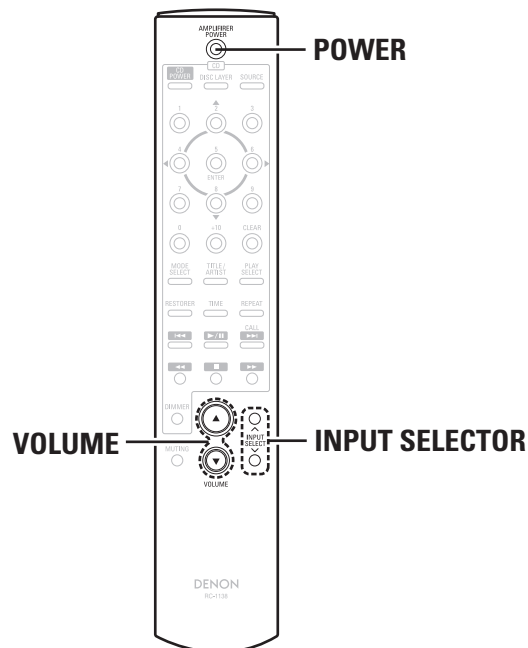
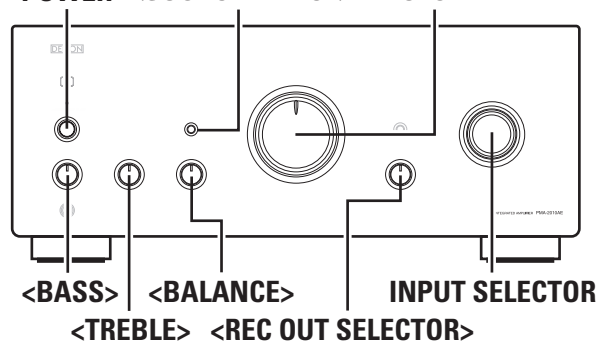

Preparazioni prima della riproduzione

- 1** Impostare il volume al minimo utilizzando la **VOLUME**.
- 2** Impostare **<SOURCE DIRECT>** su "OFF".
- 3** Portare le **<BASS>**, **<TREBLE>** e **<BALANCE>** nella posizione centrale.
- 4** Attivare l'alimentazione premendo il **POWER**.
L'indicatore di alimentazione lampeggia in rosso per diversi secondi, quindi si illumina in verde.

Avvio della riproduzione

- 1** Utilizzare la **INPUT SELECTOR** per selezionare la sorgente da riprodurre.
L'indicatore relativo all'ingresso selezionato si illumina.
[Sorgente selezionabile]
RECORDER-2 **RECORDER-1** **PHONO** **CD** **TUNER**
LINE-1 **LINE-2**
- 2** Riprodurre la sorgente selezionata.
- 3** Regolare il volume utilizzando la manopola **VOLUME**.
- 4** Regolare il tono con le **<BASS>**, **<TREBLE>** e **<BALANCE>**.
* Se non c'è bisogno di regolare il tono, premete **<SOURCE DIRECT>**.

Avvio della registrazione

- 1** Impostare **<REC OUT SELECTOR>** su "SOURCE".
- 2** Utilizzo della funzione **INPUT SELECTOR** per la selezione della sorgente di registrazione.
[Sorgente selezionabile]
RECORDER-2 **RECORDER-1** **PHONO** **CD** **TUNER**
LINE-1 **LINE-2**
- 3** Impostare il registratore sulla modalità diregistrazione.
- 4** Avviare la riproduzione della sorgente da registrare.

NOTA

La sorgente di registrazione viene commutata quando la funzione **INPUT SELECTOR** viene utilizzata durante la registrazione.

Registratori per copia

1 Ruotare la <REC OUT SELECTOR> e selezionare "RECORDER-1 ► 2" (o "RECORDER-2 ► 1").

[Sorgente selezionabile]

RECORDER-1 ► 2 RECORDER-2 ► 1

- ※ Durante l'esecuzione di copie da dispositivi collegati al terminale "RECORDER-1" su dispositivi collegati al terminale "RECORDER-2", selezionare l'opzione "RECORDER-1 ► 2".
- ※ Durante l'esecuzione di copie da dispositivi collegati al terminale "RECORDER-2" su dispositivi collegati al terminale "RECORDER-1", selezionare l'opzione "RECORDER-2 ► 1".

2 Impostare il dispositivo collegato al terminale RECORDER-1 (o RECORDER-2) in modalità di registrazione.

3 Avviare la riproduzione sul dispositivo collegato al terminale RECORDER-2 (o RECORDER-1).



- Il suono da registrare può essere udito selezionando la sorgente di riproduzione con la **INPUT SELECTOR**, mentre il suono registrato può essere udito selezionando il registratore.
- Quando si eseguono queste operazioni, fare inoltre riferimento alle istruzioni per l'uso degli altri dispositivi.

NOTA

Il suono può essere interrotto oppure è possibile che venga registrato del rumore se la **INPUT SELECTOR** viene azionata durante la registrazione.

Risoluzione dei problemi

Se dovesse nascere qualche problema, per prima cosa controllate quanto segue:

1. I collegamenti sono corretti?
2. L'apparecchiatura è stata adoperata seguendo le istruzioni del manuale 'utente'?
3. Gli altri componenti funzionano correttamente?

Se l'unità non funziona correttamente, controllate le voci elencate nella tabella seguente. Se il problema dovesse persistere, deve esserci un guasto. In questo caso, scollegate immediatamente l'alimentazione e contattate il negozio dove avete acquistato l'apparecchiatura.

Sintomo	Causa	Contromisura	Pagina
Quando l'alimentazione è attivata, l'indicatore di alimentazione non si illumina e non viene prodotto alcun suono.	• La spina del cavo di alimentazione non è completamente collegata.	• Controllare che le spine di alimentazione siano inserite saldamente nella presa CA dell'unità PMA-2010AE e nella presa a muro.	7
Il led di alimentazione inizia a lampeggiare e non viene emesso alcun suono.	• Si è verificato un cortocircuito, causato da contatti tra i fili degli altoparlanti, oppure dal fatto che uno dei cavi collegati al morsetto del terminale si è allentato, facendo contatto con il pannello posteriore dell'unità PMA-2010AE. • La temperatura interna del dispositivo ha subito un eccessivo incremento a causa del ridotto spazio di ventilazione presente attorno al punto di installazione del dispositivo.	• Staccate il cavo di alimentazione e poi dopo aver attorcigliato i conduttori del nucleo ben serrati l'uno contro l'altro, o dopo aver effettuato la sistemazione dei terminali o quanto necessario, ricollegarlo di nuovo. • Spegnerne il dispositivo e posizionarlo in un punto adeguatamente spazioso e ventilato. Attendere il raffreddamento del dispositivo, quindi riaccenderlo.	5 1, 5
L'indicatore di alimentazione si illumina ma non viene riprodotto alcun suono.	• I cavi dell'altoparlante non sono collegati completamente. • Il dispositivo che si desidera ascoltare non è stato selezionato. • Il controllo del volume è al minimo. • Il cavo di ingresso non è collegato completamente.	• Collegare saldamente. • Assicurarsi di selezionare l'ingresso corretto. • Impostare a un livello appropriato. • Collegare saldamente.	6 8 8 6
Il suono viene riprodotto solo dagli altoparlanti destro e sinistro.	• I cavi dell'altoparlante non sono collegati completamente. • Il cavo di ingresso non è collegato completamente. • Il bilanciamento destro/sinistro è disattivato.	• Collegare saldamente. • Collegare saldamente. • Regolare a un bilanciamento appropriato utilizzando la manopola di controllo del bilanciamento.	6 6 8
Per il suono stereo, le posizioni degli strumenti sono invertite a destra o a sinistra.	• I collegamenti degli altoparlanti o i cavi di ingresso sono invertiti.	• Controllare i collegamenti per verificare che la sinistra sia collegata a sinistra e la destra alla destra.	6
Quando si riproducono i dischi viene udito del ronzio nella musica.	• Il filo di messa a terra del lettore non è collegato. • I cavi non sono collegati completamente ai terminali PHONO. • Influenza di un televisore o di un videoregistratore vicino al lettore.	• Collegare saldamente. • Collegare saldamente. • Provare a cambiare le posizioni in cui sono installati i dispositivi.	6 6 -
Se il volume è troppo alto durante la riproduzione dei dischi, vengono prodotti dei fischi insieme alla musica.	• Il lettore e gli altoparlanti sono troppo vicini. • Le vibrazioni causate dagli altoparlanti vengono trasmesse al lettore dal pavimento.	• Installare il lettore e gli altoparlanti il più lontano possibile l'uno dall'altro. • Utilizzare cuscini e così via per assorbire le vibrazioni degli altoparlanti.	- -
Il suono è distorto durante la riproduzione del disco.	• La pressione dell'ago non è corretta. • Vi è sporcia sulla punta dell'ago. • La cartuccia è difettosa.	• Regolare in base alla pressione dell'ago corretta. • Controllare la punta dell'ago. • Sostituire la cartuccia.	- - -

Specifiche

Sezione dell'amplificatore di potenza

Potenza di uscita nominale:	Uscita a 2 canali (CD → SP OUT) 80 W + 80 W (8 Ω/ohm, 20 Hz ~ 20 kHz, T.H.D. 0,07 %) 160 W + 160 W (4 Ω/ohm, DIN, 1 kHz, T.H.D. 0,7 %)
Potenza dinamica:	
Distorsione ad alta frequenza:	0,01 % (Uscita nominale: -3 dB), 8 Ω/ohm, 1 kHz
Terminali di uscita:	Altoparlante A o B: 4 ~ 16 Ω/ohm A + B: 8 ~ 16 Ω/ohm Adatta per auricolari/auricolari stereo

Sensibilità di immissione / Impedenza di immissione:

P. DIRECT:	0,9 V/47 kΩ/kohm
Fattore di amplificazione:	29 dB

Sezione dell'pre amplificatore

Uscita amplificatore equalizzatore:	150 mV
(Terminali di uscita per registrazione)	
Sensibilità di ingresso / Impedenza di ingresso:	PHONO (MM): 2,5 mV/47 kΩ/kohm PHONO (MC): 200 μV/100 Ω/ohm CD, TUNER, LINE-1, LINE-2, RECORDER-1, RECORDER-2: 135 mV/47 kΩ/kohm (SOURCE DIRECT DISATTIVATO) 135 mV/23 kΩ/kohm (SOURCE DIRECT ATTIVATA)
RIAA Deviazione:	PHONO (MM): 20 Hz ~ 20 kHz ±0,5 dB
Ingresso massimo:	PHONO (MM): 130 mV/1 kHz PHONO (MC): 10 mV/1 kHz
Emissione quotata:	PRE OUT: 0,9 V (Immissione CD 135 mV)

Prestazioni globali

Rapporto segnale / rumore (rete A):	PHONO (MM): 89 dB (Con terminali di ingresso corto-circuitati, segnale di ingresso 5 mV) PHONO (MC): 74 dB (Con terminali di ingresso corto-circuitati, segnale di ingresso 0,5 mV) CD, TUNER, LINE-1, LINE-2, RECORDER-1, RECORDER-2: 108 dB (terminali di ingresso corto-circuitati)
Controllo toni (bassi):	BASS: 100 Hz ±8 dB TREBLE: 10 kHz ±8 dB

Generale

Alimentazione:	CA 230 V, 50 Hz
Consumo corrente:	310 W 0,2 W (Standby)
Dimensioni esterne massime:	434 (L) x 181 (A) x 435 (P) mm
Massa:	24,0 kg

Telecomando (RC-1138)

Batterie:	Tipo R03/AAA (due batterie)
Dimensioni esterne massime:	44 (L) x 233 (A) x 22 (P) mm
Massa:	142 g (batterie incluse)

* : Per motivi di miglioramento del prodotto, le specifiche ed il design sono soggetti a modifiche senza preavviso.

Indice analitico

B

BALANCE	3
BASS	3
Batterie	2

C

Cavi altoparlanti	5
Cavi utilizzati per i collegamenti	5
Cavo di alimentazione	7
Cavo pin-plug stereo	5
Circuito di protezione	5
Collegamenti di lettori	6
Collegamento a doppio cavo	6
Collegamento degli altoparlanti	5
Collegamento di registratori	7

I

INPUT SELECTOR	8
----------------------	---

R

Registratori per copia	9
Regolare il tono	8
Regolare il volume	8

S

SOURCE DIRECT	3
---------------------	---

T

TREBLE	3
--------------	---

V

VOLUME	3
--------------	---

DENON

www.denon.com

Denon Brand Company, D&M Holdings Inc.
Printed in Japan 5411 10354 006D