

Campagnolo®

REAR
DERAILLEUR

USER MANUAL

**ATTENZIONE!**

Leggete attentamente le istruzioni riportate nel presente manuale. Questo manuale è parte integrante del prodotto e deve essere conservato in un luogo sicuro per future consultazioni.

COMPETENZE MECCANICHE - La maggior parte delle operazioni di manutenzione e riparazione della bicicletta richiedono competenze specifiche, esperienza e attrezzatura adeguata. La semplice attitudine alla meccanica potrebbe non essere sufficiente per operare correttamente sulla vostra bicicletta. Se avete dubbi sulla vostra capacità di effettuare tali operazioni, rivolgetevi a personale specializzato.

“UN INCIDENTE” – Vi preghiamo di notare che nel presente manuale si fa riferimento al fatto che potrebbe verificarsi “un incidente”. Qualunque incidente può provocare danni alla bicicletta, ai suoi componenti e, soprattutto, potrebbe essere causa di gravi ferite o persino di morte per voi o per un passante.

USO DESIGNATO - Questo prodotto Campagnolo® è stato progettato e fabbricato per essere usato **esclusivamente** su biciclette del tipo “da corsa” utilizzate solo su strade con asfalto liscio o in pista. Qualsiasi altro uso di questo prodotto, come fuori strada o sentieri è **proibito**.

CICLO VITALE - USURA - NECESSITA' DI ISPEZIONE - Il ciclo vitale dei componenti Campagnolo®, dipende da molti fattori, quali ad esempio il peso dell'utilizzatore e le condizioni di utilizzo. Urti, colpi, cadute e più in generale un uso improprio, possono compromettere l'integrità strutturale dei componenti, riducendone enormemente il ciclo vitale; alcuni componenti sono inoltre soggetti ad usurarsi nel tempo. Vi preghiamo di far ispezionare regolarmente la bicicletta da un meccanico qualificato, per controllare se vi siano cricche, deformazioni, indicazioni di fatica o usura (per evidenziare cricche su particolari si raccomanda l'utilizzo di liquidi penetranti o altri rivelatori di microfessure). Se l'ispezione evidenziasse qualsiasi deformazione, cricca, segni di impatto o di fatica, non importa quanto piccoli, rimpiazzate **immediatamente** il componente; anche i componenti eccessivamente usurati devono essere **immediatamente** sostituiti. La frequenza delle ispezioni dipende da molti fattori; contattate un rappresentante della Campagnolo S.r.l. per scegliere l'intervallo più adatto a voi.

Se pesate più di 82 kg/180 lbs, dovete prestare particolare attenzione e fare ispezionare la vostra bicicletta con una maggiore frequenza (rispetto a chi pesa meno di 82 kg/180 lbs) per controllare se vi siano cricche, deformazioni, indicazioni di fatica o usura. Verificate con il vostro meccanico che i componenti Campagnolo® che avete scelto siano adatti all'uso che ne farete e stabilite con lui la frequenza delle ispezioni.

I componenti delle trasmissioni Campagnolo® 10s, gli impianti frenanti, i cerchi, i pedali e tutti gli altri prodotti Campagnolo®, sono progettati come un unico sistema integrato. Per non compromettere la SICUREZZA, le PRESTAZIONI, la LONGEVITA', la FUNZIONALITA' e la GARANZIA, utilizzate esclusivamente le parti e i componenti forniti o specificati dalla Campagnolo S.r.l., senza interfacciarli o sostituirli con prodotti, parti o componenti fabbricati da altre aziende.

Nota: Utensili forniti da altri produttori per componenti simili ai componenti Campagnolo® potrebbero non essere compatibili con i componenti Campagnolo®. Similmente, utensili forniti dalla Campagnolo S.r.l. potrebbero non essere compatibili con i componenti di altri produttori. Verificate sempre col vostro meccanico o col fabbricante dell'utensile la compatibilità, prima di usare gli utensili di un fabbricante sui componenti di un altro fabbricante.

L'utilizzatore di questo prodotto Campagnolo® riconosce espressamente che l'uso della bicicletta può comportare dei rischi che includono la rottura di un componente della bicicletta come pure altri rischi, dando luogo a incidenti, lesioni fisiche o morte. Acquistando e utilizzando questo prodotto Campagnolo®, l'utilizzatore accetta espressamente, volontariamente e coscientemente e/o assume tali rischi e accetta di non imputare alla Campagnolo S.r.l. la colpa di qualsiasi danno che ne potrebbe derivare.

Se avete qualsiasi domanda vi preghiamo di contattare il vostro meccanico o il più vicino rivenditore Campagnolo® per ottenere ulteriori informazioni.

CONSIGLI PER LA SICUREZZA

- Vi informiamo che nel caso in cui non siano eseguite correttamente le procedure di manutenzione e riparazione previste nel presente manuale, o non siano rispettate le istruzioni contenute nel presente manuale, potrebbe verificarsi un incidente.
- Non apportate mai alcuna modifica ai componenti di un qualsiasi prodotto Campagnolo®.
- Eventuali parti piegate o danneggiate in seguito a urti o incidenti devono essere sostituite con ricambi originali Campagnolo®.
- Indossate abiti aderenti e che vi rendano facilmente visibili (colori fluorescenti o altri colori vivaci/ in alternativa colori chiari).
- Evitate il ciclismo notturno poiché è più difficile essere visti dagli altri e distinguere gli ostacoli sulla strada. Se utilizzate la bicicletta di notte, equipaggiatela con luci e catarifrangenti adeguati.
- Non usate mai una bicicletta o un componente che non vi è perfettamente familiare, o di cui non sapete come è stato utilizzato e quali interventi di manutenzione ha visto. I componenti "di seconda mano" possono essere stati usati in modo errato o essere rovinati, perciò potrebbero cedere inaspettatamente provocando un incidente.
- In caso di utilizzo della bicicletta sul bagnato, ricordate che la potenza dei freni e l'aderenza dei pneumatici sul terreno diminuiscono notevolmente, rendendo più difficile il controllo del mezzo. Prestate, quindi, maggiore attenzione durante la guida sul bagnato per evitare possibili incidenti.
- Indossate sempre il casco protettivo, allacciatelo correttamente e verificate che esso sia omologato ANSI o SNELL.

PRIMA DI USARE LA BICICLETTA

NON USATE LA VOSTRA BICICLETTA SE NON SUPERA QUESTO TEST – CORREGGETE EVENTUALI SITUAZIONI ANOMALE PRIMA DI USARE LA BICICLETTA.

- Assicuratevi che tutti i componenti della bicicletta, compresi – ma non soltanto – freni, pedali, impugnature, manubrio, telaio e gruppo sellino, siano in perfette condizioni e pronti all'uso.
- Assicuratevi che nessuno dei componenti della bicicletta sia piegato, danneggiato o fuori asse.
- Verificate e assicuratevi che tutti i bloccaggi di sgancio rapido, i dadi e le viti siano regolati correttamente. Fate rimbalzare la bicicletta sul terreno per verificare la presenza di parti allentate.
- Assicuratevi che le ruote siano perfettamente centrate. Fate girare la ruota per verificare che non ondeggi su e giù o da un lato, e che girando non tocchi la forcella o i pattini dei freni.
- Verificate che i catarifrangenti siano montati saldamente e siano puliti.
- Assicuratevi che i cavi e i pattini dei freni siano in buono stato.
- Verificate il corretto funzionamento dei freni prima di iniziare la corsa.
- Imparate e rispettate le norme ciclistiche locali e **tutti** i segnali stradali durante la corsa.

Per ulteriori dubbi, domande o commenti rivolgetevi a personale specializzato, come indicato nel capitolo 2 "Informazioni e supporto tecnico".

IMPORTANTE

Verificate sempre nel Manuale tecnico le tabelle di compatibilità del prodotto con le gamme precedenti Campagnolo.

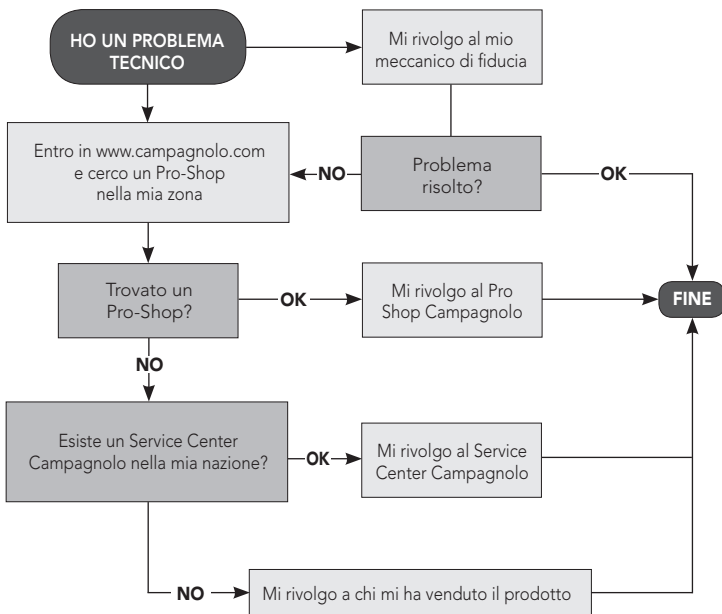
1 - INFORMAZIONI E SUPPORTO TECNICO

ATTENZIONE NOTA PER MECCANICI SPECIALIZZATI: Vi ricordiamo che tutte le procedure di montaggio, smontaggio, regolazione e manutenzione sono descritte all'interno del manuale tecnico disponibile nel nostro sito www.campagnolo.com. Inquadrate questo QR-CODE per accedere direttamente alla pagina iniziale



Inquadrate questo QR-CODE per accedere alla pagina di ricerca del Pro Shop Campagnolo più vicino, oppure consultate il sito www.campagnolo.com.

**2 - PREPARAZIONE DEL TELAIO**

- Verificate che sotto la scatola movimento centrale sia montata la piastrina Campagnolo® (Fig. 1).

AVVERTENZA

Non raddrizzate mai il forcellino con il cambio montato poiché potreste danneggiare il forcellino stesso e causare danni irreversibili o perdite di funzionalità al vostro cambio.

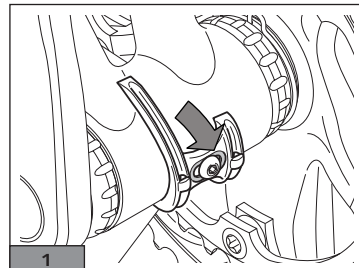

- Ripassare la filettatura dell'attacco cambio sul forcellino destro (B - Fig. 2) utilizzando un maschio con filettatura 10x26 TPI.

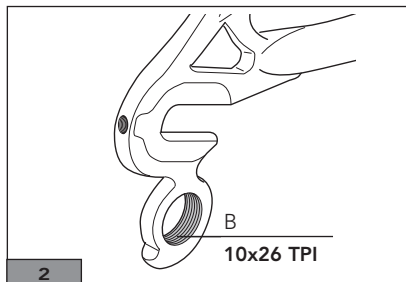

3 - INSTALLAZIONE



ATTENZIONE!

Utilizzate sempre guanti e occhiali di protezione quando lavorate sul cambio.

- Fissate il cambio al telaio con la vite (A - Fig. 3) utilizzando una chiave a brugola da 5 mm / chiave torx T25 (solo per Centaur black and red).

Coppia di serraggio: 10 - 12 Nm (89 - 106 in.lbs)

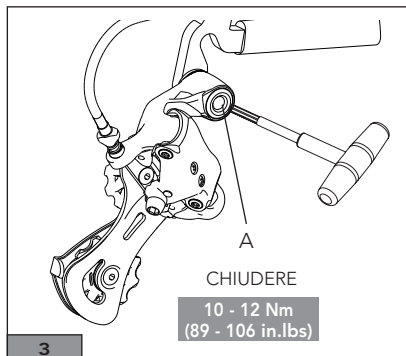

4 - MONTAGGIO DEL CAVO E REGISTRAZIONE

- Effettuate questa operazione con la catena posizionata sul pignone più piccolo della ruota libera e con il pulsante del comando Ergopower™ azzerato (Fig. 4).

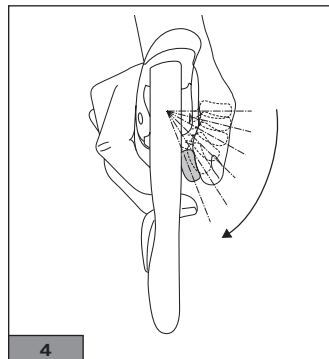

- Girate la vite (B - Fig. 5) fino ad ottenere un perfetto allineamento della mezzeria della rotellina superiore con il primo pignone (Fig. 6).

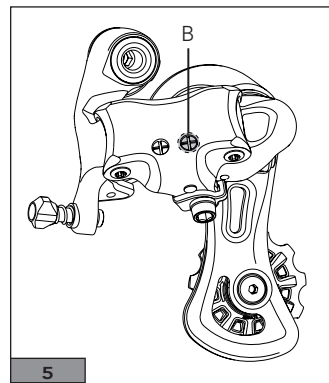

- Verificare la lunghezza della guaina e, se necessario, accorciarla. Assicurarsi di tagliarla in modo netto senza alterarne la struttura e, quindi, senza danneggiare il cavo in alcun modo (Fig. 7).

Qualora il cavo fosse danneggiato, sostituirlo prima di utilizzare la bicicletta.

Se la guaina è troppo corta, ne risentirà la funzionalità della cambiata.

I cavi e le guaine non richiedono lubrificazione, poiché sono già forniti lubrificati.

- Inserire il cavo nella vite di registrazione (C - Fig. 8) e inserire la parte terminale della guaina; quindi far scorrere il cavo sotto la piastrina (E - Fig. 8) e fissarlo avvitando il grano a brugola (D - Fig. 8) ad una coppia di avvitamento di **6 Nm (53 in.lbs.)**.

- Tagliare la parte di cavo in eccesso a circa 2 cm. dalla vite di fissaggio e proteggere la parte terminale del cavo con un salvacavo.

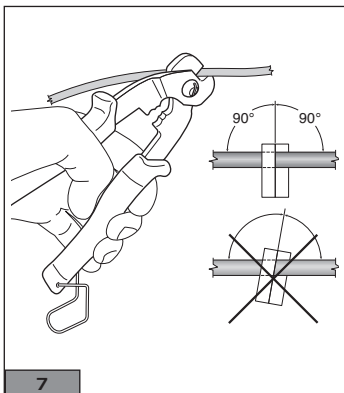
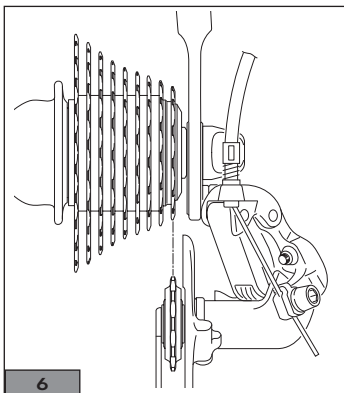

- Verificare che la vite (G - Fig. 10) sia opportunamente regolata: azionando il comando del cambio con catena sul pignone più grande, il bilanciere interno del cambio **NON** deve venire a contatto dei raggi.

- Posizionare la catena sul 4° pignone, a partire da quello più piccolo.

- Agire sul registro tensione cavo (F - Fig. 9), fino ad avere un allineamento perfetto tra la mezzeria della rotellina superiore e la mezzeria del 4° pignone.

- Se la centratura tra la mezzeria rotellina e la mezzeria del 4° pignone non fosse perfetta: girare in senso antiorario il registro (F - Fig. 9) per spostare il cambio verso l'interno o girare in senso orario per spostare il cambio verso l'esterno.

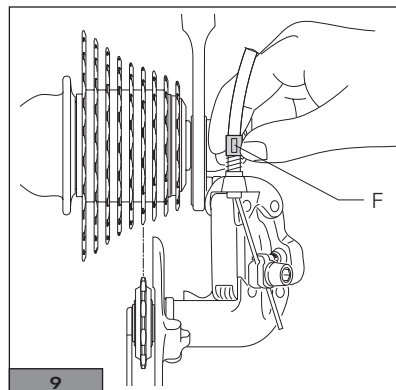
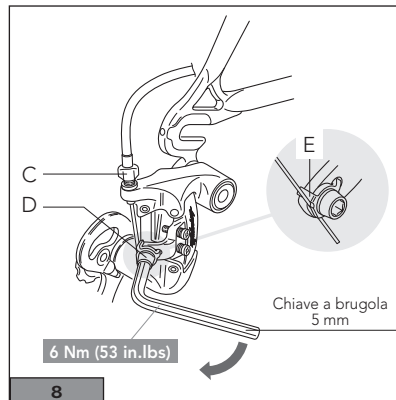

- Verificare che azionando opportunamente il comando, il cambio posizioni la catena sul pignone più grande; se ciò non avvenisse operare ripetutamente sulla vite (G - Fig. 10) allentandola fino a quando azionando il comando il cambio posizioni la catena sul pignone più grande senza incertezze.

- Verificare il perfetto funzionamento di tutti i rapporti.

- Portare la catena sul pignone massimo e sull'ingranaggio anteriore più piccolo.



ATTENZIONE!

La registrazione del cambio deve essere effettuata da personale specializzato, un cambio registrato in modo errato può essere causa di incidenti, lesioni fisiche o morte.

- Regolate la vite (H - Fig. 10) fino a posizionare il bilanciere come in Fig. 10. Una distanza eccessiva o ridotta rispetto alle specifiche indicate (Fig. 11) potrebbe influire negativamente sulla prontezza di cambiata.

Avvertenza

Durante l'utilizzo della bicicletta con le combinazioni pignoni / ingranaggi agli estremi opposti è possibile avere rumorosità ed il rendimento della trasmissione non è ottimale.

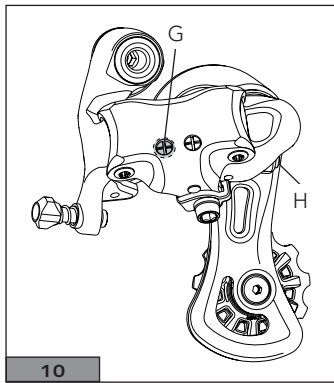

10

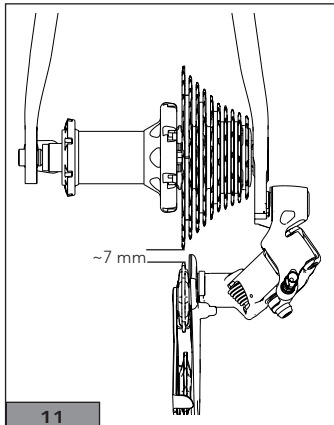

11

5 - MANUTENZIONE/LUBRIFICAZIONE/PULIZIA

- Ogni qualvolta le rotelline presentassero una rotazione poco scorrevole, effettuate un'accurata pulizia o eventualmente procedete alla sostituzione.

- Per rimuovere le rotelline, svitare le viti (C - Fig. 12) con una chiave a brugola da 3 mm.

ATTENZIONE!

Le due rotelline sono diverse: nella parte superiore va montata la rotellina (A - Fig. 12) stampigliata "UPPER" (con gioco laterale); nella parte inferiore va montata la rotellina (B - Fig. 12) stampigliata "LOWER" che è unidirezionale e deve essere montata in modo che ruoti nel senso indicato dalle frecce (Fig. 13).

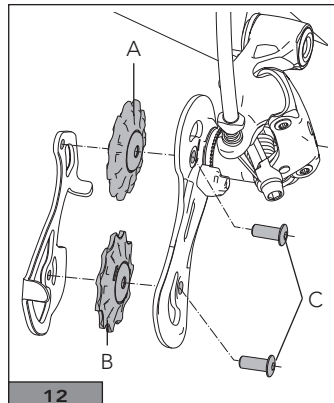

12

ATTENZIONE!

Per la sostituzione delle rotelline attente alle seguenti indicazioni:

Coppia di serraggio: 3 Nm (27 in.lbs)

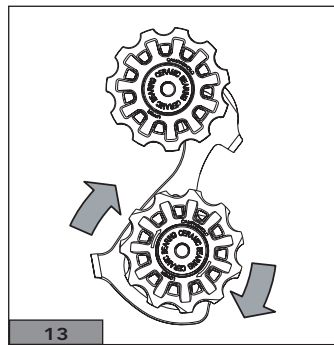

13

- La durata dei componenti è variabile in funzione delle condizioni di utilizzo, della frequenza e della qualità della manutenzione. Per una buona manutenzione dei componenti è necessario quindi ripetere frequentemente l'operazione di pulizia e lubrificazione soprattutto in condizioni severe di utilizzo (ad es. dopo ogni lavaggio della bicicletta, dopo ogni uscita sul bagnato, su strade polverose o fangose, ecc.).

- Per definire la frequenza di manutenzione con la quale affidare i Vostri componenti ad un meccanico specializzato, verificate il Capitolo 6: La manutenzione periodica.

- Lo sporco danneggia gravemente la bicicletta e i suoi componenti. Lavate, pulite e asciugate accuratamente la vostra bici dopo averla usata.

- Non lavate mai la vostra bicicletta con acqua a pressione. L'acqua a pressione, perfino quella che esce dall'ugello di una canna da giardino, può oltrepassare le guarnizioni ed entrare all'interno dei vostri componenti Campagnolo®, danneggiandoli irreparabilmente. Lavate la vostra bicicletta e i componenti Campagnolo® pulendo delicatamente con acqua e sapone neutro.

- Verificate che i fori, eventualmente presenti sulla scatola movimento centrale, non siano ostruiti e permettano la fuoriuscita dell'acqua entrata nel telaio.

ATTENZIONE!

Gli ambienti salini (come ad esempio le strade in inverno e nelle vicinanze del mare) possono essere causa di corrosione galvanica della maggior parte dei componenti esposti della bicicletta. Per prevenire danni, malfunzionamenti e incidenti, risciacquare, pulire, asciugare e rilubrificare con cura tutti i componenti soggetti a tale fenomeno.

- Non esponete i prodotti a temperature elevate, non lasciateli chiusi in automobili parcheggiate al sole, non conservateli vicino a radiatori o altre fonti di calore, non conservate prodotti in carbonio o plastica esposti al sole diretto.

6 - MANUTENZIONE PERIODICA

Gli intervalli di manutenzione sono puramente indicativi e possono variare sensibilmente in relazione all'intensità e alle condizioni d'uso (per esempio: competizioni, pioggia, strade invernali cosparse di sale, peso dell'atleta ecc.). Programmate col vostro meccanico la manutenzione appropriata.

INTERVENTO	INDICAZIONE KM (MAX)	INDICAZIONE TEMPORALE (MAX)	METODO DI CONTROLLO
Lubrificate regolarmente i perni	6000	6 mesi	
verifica allineamento forcellino telaio	1000	1 mese	utensile riscontro allineamento occhiello attacco cambio UT-VS030
Ogni qualvolta le rotelline presentassero una rotazione poco scorrevole, effettuate un'accurata pulizia o procedete alla sostituzione	1000	1 mese	

AVVERTENZA

Alla fine delle operazioni di lubrificazione, sgrassate ACCURATAMENTE la pista frenante dei cerchi ed i pattini freno.