

The Samsung logo, consisting of the word "SAMSUNG" in white, uppercase letters inside a blue oval shape.

**SAMSUNG**

SM-R380

# Manuale dell'utente

# Info sul manuale

Potete utilizzare il Gear in aggiunta ad alcuni dispositivi mobili Samsung Android™. Il presente manuale dell'utente è stato ideato appositamente per spiegare le applicazioni e le funzioni disponibili quando il Gear Fit è connesso a un dispositivo mobile.

- Leggete il presente manuale prima di utilizzare il Gear per garantirne un uso sicuro e corretto.
- Le descrizioni si basano sulle impostazioni predefinite del Gear.
- Le immagini e le anteprime delle pagine utilizzate potrebbero variare nell'aspetto dal prodotto reale.
- I contenuti potrebbero variare dal prodotto finale, dal software fornito dal produttore o gestore telefonico e potrebbero essere modificati senza preavviso. Per la versione più recente del manuale, consultate il sito Web di Samsung [www.samsung.com](http://www.samsung.com).
- Le funzioni e i servizi aggiuntivi disponibili potrebbero variare in base al Gear, alla versione software e al gestore telefonico.
- Le applicazioni e le relative funzioni potrebbero variare in base al Paese o alle specifiche hardware. Samsung non è responsabile per i problemi di prestazione causati dalle applicazioni di fornitori diversi da Samsung.
- Samsung non è responsabile per i problemi di prestazione o incompatibilità causati dalla modifica delle impostazioni di registro o del software del sistema operativo. Il tentativo di personalizzare il sistema operativo potrebbe causare il malfunzionamento del Gear o delle applicazioni.
- Il software, i suoni, gli sfondi, le immagini e gli altri contenuti multimediali forniti con il Gear sono concessi in licenza per uso limitato. L'estrazione e l'utilizzo di questi materiali per scopi commerciali o altri scopi costituisce una violazione delle leggi sul copyright. La piena responsabilità per l'utilizzo illegale dei multimedia spetta agli utenti.
- Le applicazioni predefinite fornite con il Gear sono soggette ad aggiornamenti e potrebbero non essere più supportate senza preavviso. Per informazioni relative alle applicazioni fornite con il Gear, contattate un centro di assistenza Samsung. Per le applicazioni installate da voi, contattate il vostro gestore telefonico.
- La modifica del sistema operativo del Gear o l'installazione di un software da fonti non ufficiali potrebbe causare il malfunzionamento del Gear e il danneggiamento o la perdita dei dati. Tali azioni costituiscono una violazione dell'accordo di licenza Samsung e annullano la garanzia.

- Questo dispositivo supporta servizi e applicazioni che potrebbero richiedere una connessione dati attiva per il loro funzionamento ed aggiornamento. Come impostazione predefinita, la connessione dati è sempre attiva su questo dispositivo. Verificate i costi di connessione con il vostro gestore telefonico. A seconda del gestore telefonico e del piano tariffario, alcuni servizi potrebbero non essere disponibili.

## Icone informative



**Avvertenza:** indica situazioni che potrebbero causare lesioni alle persone



**Attenzione:** indica situazioni che potrebbero causare danni al vostro dispositivo o ad altri apparecchi



**Nota:** indica note, suggerimenti per l'uso o informazioni aggiuntive

## Copyright

Copyright © 2014 Samsung Electronics

Questa guida è protetta dalle leggi internazionali sul copyright.

Nessuna parte di questa guida può essere riprodotta, distribuita, tradotta o trasmessa in alcuna forma o tramite alcun mezzo, elettronico o meccanico, compresi fotocopie, registrazione o salvataggio in qualsiasi archivio di informazioni o sistema di recupero, senza previa autorizzazione scritta da parte di Samsung Electronics.

## Marchi commerciali

- SAMSUNG e il logo SAMSUNG sono marchi commerciali registrati di Samsung Electronics.
- Bluetooth® è un marchio depositato in tutto il mondo di Bluetooth SIG, Inc.
- Tutti gli altri marchi e diritti d'autore sono proprietà dei rispettivi proprietari.

# Sommario

## Operazioni preliminari

- 6 Info su Gear 2
- 6 Contenuto della confezione
- 7 Componenti del dispositivo
- 8 Tasto
- 10 Caricamento della batteria
- 13 Come indossare il Gear
- 14 Sostituzione del cinturino
- 17 Accensione o spegnimento del Gear
- 18 Note per l'utilizzo del Bluetooth
- 19 Connessione del Gear ad un dispositivo mobile
- 21 Blocco o sblocco del Gear
- 21 Regolazione della luminosità dello schermo
- 21 Regolazione del volume
- 21 Attivazione della Modalità silenziosa

## Operazioni di base

- 22 Visualizzazione dello stato della connessione del dispositivo mobile e dello stato della batteria
- 22 Utilizzo del touch screen
- 26 Visualizzazione della schermata Home
- 30 Menu App
- 30 Utilizzo delle applicazioni
- 31 Protezione del Gear
- 31 Utilizzo delle funzioni di chiamata

- 33 Utilizzo delle notifiche
- 35 Trasferimento dei file
- 35 Aggiornamento del Gear

## Applicazioni

- 37 S Voice
- 38 Smart Remote
- 39 Galleria
- 40 Meteo
- 40 Trova disposit.
- 41 Applicazioni per la gestione della salute
- 44 Contapassi
- 45 Riposo
- 47 Freq. cardiaca
- 48 Allenamento
- 52 Messaggi
- 53 Lettore musicale
- 54 Controller multim.
- 55 Cronometro
- 55 Rubrica
- 56 Promemoria vocale
- 57 E-mail
- 58 Calendario
- 58 Controlli
- 58 Registri
- 59 Camera
- 61 Timer

## **Impostazioni**

- 62 Orologio
- 62 Sfondi
- 62 Notifiche
- 63 Suono
- 63 Schermo
- 64 Bluetooth
- 64 Due tocchi
- 64 Blocco
- 65 Profilo
- 65 Ripristina
- 65 Info su Gear

## **Gear Manager**

- 66 Avvio di Gear Manager
- 66 Connessione ad un nuovo Gear
- 66 Configurazione delle impostazioni del Gear
- 67 Styler schermata Home
- 67 S Health
- 68 Notifiche
- 68 App personali
- 69 Samsung Apps
- 70 Trova Gear personale
- 70 Impostazioni
- 72 Guida

## **Risoluzione dei problemi**

# Operazioni preliminari

## Info su Gear 2

Quando connettete il Gear 2 (anche chiamato Gear) al dispositivo mobile, potete utilizzare il Gear per visualizzare i registri di chiamata o impostare le sveglie. Potete utilizzare i dispositivi mobili in modo più agevole connettendo varie applicazioni con il Gear. Impostate il vostro programma di esercizi e gestite il vostro stato di salute connettendo il Gear ad un dispositivo mobile.

Per connettere il Gear ad un dispositivo mobile, installate Gear Manager sul dispositivo mobile. Cercate **Gear Manager** da **Samsung Apps** oppure visitate [apps.samsung.com/gear2](http://apps.samsung.com/gear2) per scaricarlo.

## Contenuto della confezione

Accertatevi che nella confezione siano presenti i seguenti elementi:

- Gear
- Base di ricarica
- Guida di riferimento rapido



- Gli elementi forniti con il Gear e gli accessori disponibili potrebbero variare in base al Paese o al gestore telefonico.
- Gli elementi forniti sono stati creati soltanto per questo Gear e potrebbero non essere compatibili con altri dispositivi.
- I componenti e le specifiche del dispositivo sono soggette a modifiche senza preavviso.
- Potrete acquistare accessori aggiuntivi dal rivenditore Samsung di zona. Accertatevi che siano compatibili con il Gear prima di acquistarli.
- Altri accessori potrebbero non essere compatibili con il Gear.
- Utilizzate solo accessori approvati da Samsung. La garanzia non copre i malfunzionamenti dovuti all'utilizzo di accessori non approvati.
- La disponibilità di tutti gli accessori potrebbe variare in base al Paese o al gestore telefonico. Per maggiori informazioni sugli accessori disponibili, fate riferimento al sito Web di Samsung.

## Componenti del dispositivo

### Gear

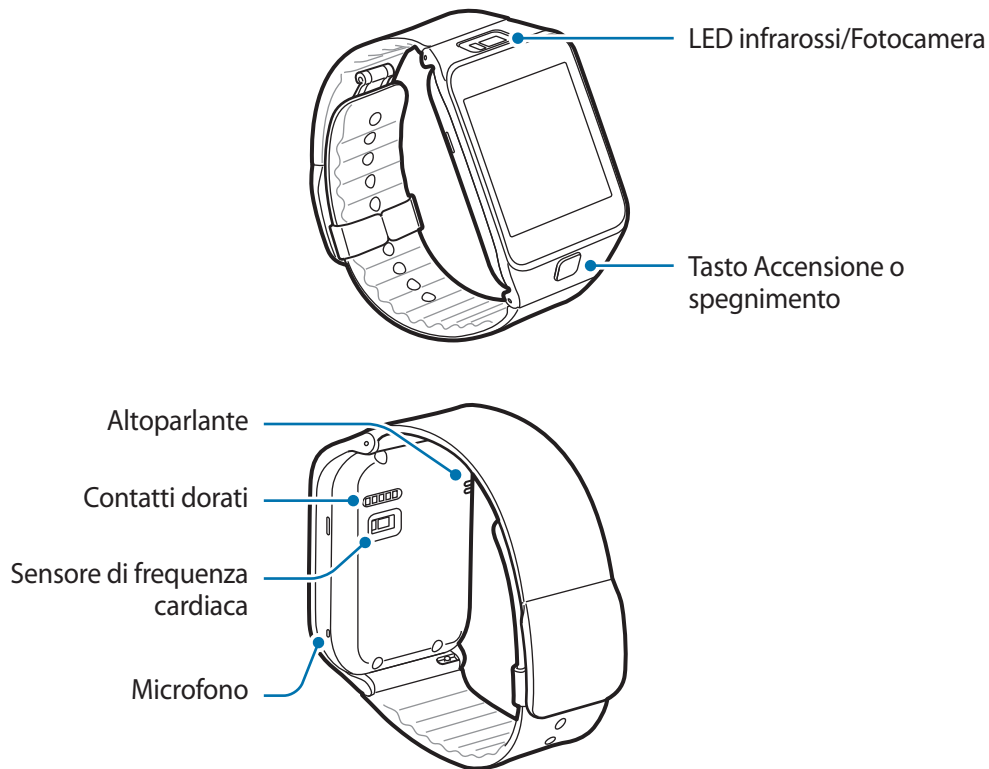

- L'umidità e i liquidi potrebbero danneggiare il Gear. Mantenete il Gear asciutto.
- Assicuratevi che il cinturino rimanga pulito. Il contatto con contaminanti, come polvere e tinture, possono causare macchie sul cinturino che potrebbe non essere possibile rimuovere completamente.



- Non utilizzate pellicole protettive. Ciò causa il malfunzionamento del sensore del touch screen.
- Non esponete il touch screen a contatto con l'acqua. Il touch screen potrebbe non funzionare correttamente in presenza di umidità o se esposto ad acqua.
- Se l'altoparlante è umido, il suono potrebbe risultare distorto. Assicuratevi che l'altoparlante sia asciutto.

## Base di ricarica

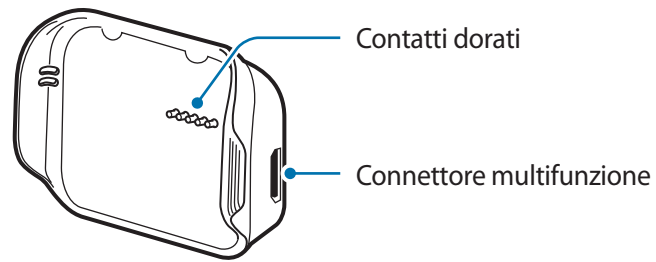

## Tasto

Tasto	Funzione
 <b>Accensione o spegnimento</b>	<ul style="list-style-type: none"><li>• Tenete premuto per accendere o spegnere il Gear.</li><li>• Premete per passare alla schermata Orologio.</li><li>• Premete per bloccare il Gear sulla schermata Orologio.</li><li>• Tenete premuto per più di 7 secondi per ripristinare il Gear.</li></ul>



## Mantenimento della resistenza agli spruzzi d'acqua ed alla polvere

Il dispositivo potrebbe danneggiarsi se acqua o polvere penetrano al suo interno. Seguite attentamente questi consigli per evitare di danneggiare il dispositivo e per mantenere il dispositivo impermeabile ad acqua e polvere.

- Non immergete il dispositivo in acque con profondità superiori a 1 m e non tenetelo in immersione per più di 30 minuti.
- Non esponete il dispositivo ad **acqua ad alta pressione**, come acqua che scorre da un rubinetto, onde marine o una cascata.
- Se il dispositivo o le mani sono bagnate, asciugatele per bene prima di maneggiare il dispositivo.
- **Se il dispositivo viene esposto ad acqua dolce, asciugatelo bene con un panno pulito e morbido. Se il dispositivo viene esposto a liquidi diversi dall'acqua dolce, sciacquate immediatamente il dispositivo con acqua dolce ed asciugatelo con un panno pulito e morbido. Se il dispositivo non viene sciacquato con acqua dolce e non viene asciugato come indicato, il dispositivo potrebbe subire problemi di funzionamento o danni alla superficie.**
- **Se il dispositivo cade o viene urtato**, le protezioni contro acqua e polvere del dispositivo potrebbero essere danneggiate.
- **Se il dispositivo è rimasto immerso in acqua o se il microfono o l'altoparlante sono bagnati**, il suono potrebbe non risultare nitido durante una chiamata. Assicuratevi che il microfono e l'altoparlante siano puliti e asciutti passando un panno asciutto.
- Il touch screen ed altre funzioni potrebbero non funzionare correttamente **se il dispositivo viene utilizzato in acqua o in altri liquidi.**
- **Il dispositivo è stato testato in ambiente controllato ed è risultato resistente all'acqua e alla polvere in determinate circostanze (soddisfa i requisiti di classificazione IP67 descritti dallo standard internazionale IEC 60529 - Livelli di protezione da custodie [Codice IP]; condizioni di test: 15 – 35 °C, 86 – 106 kPa, 1 metro, per 30 minuti). Nonostante tale classificazione, il dispositivo non è esente da danneggiamento da acqua in qualsiasi situazione.**

## Caricamento della batteria

Caricate la batteria prima di utilizzare il Gear per la prima volta. Per caricare il Gear potete anche usare un computer collegandoli tramite il cavo USB.



Utilizzate solo caricabatteria, batterie e cavi dati approvati da Samsung. Caricabatteria o cavi non approvati potrebbero provocare l'esplosione della batteria o danneggiare il Gear.



- Quando la carica della batteria è scarsa, l'icona della batteria compare vuota.
- Se la batteria è completamente scarica, non potete accendere il Gear immediatamente mentre il caricabatteria è collegato. Lasciate caricare la batteria scarica per alcuni minuti prima di accendere il Gear.
- La base di ricarica fornita con il Gear serve a caricare la batteria del Gear. Prestate attenzione a non smarrire la base.

1 Accertatevi della posizione dei contatti dorati sul Gear e sulla base di ricarica.

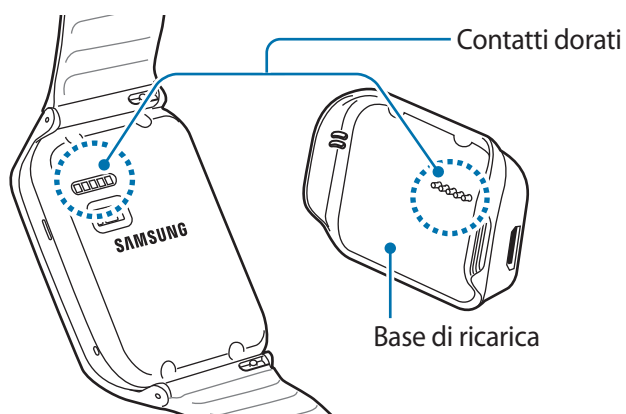

- 2 Posizionate il Gear sulla base di ricarica con i contatti dorati posizionati gli uni di fronte agli altri.

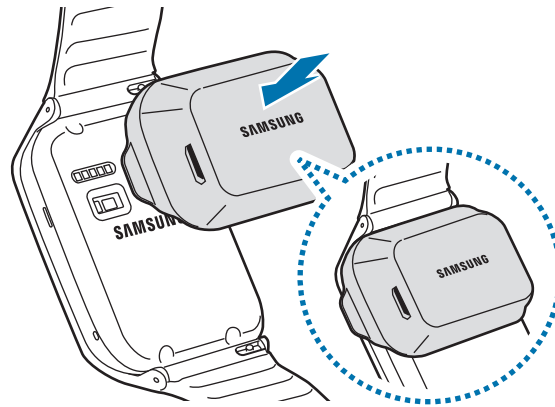

- 3 Collegate l'estremità piccola del cavo del caricabatterie nel connettore multifunzione della base di ricarica. Successivamente, collegate l'estremità grande del caricabatterie in una presa di corrente.

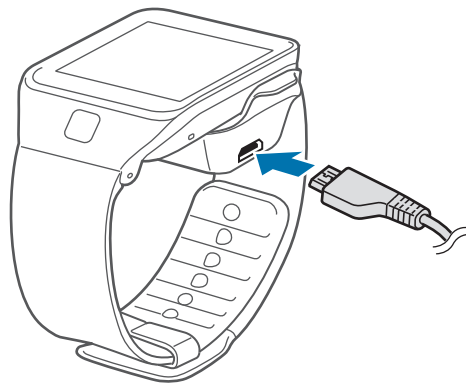

Quando la carica è completa, scollegate il Gear dalla base di ricarica.

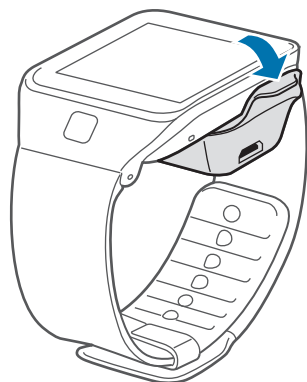

Il collegamento errato del caricabatteria potrebbe causare gravi danni al Gear. I danni causati da un uso improprio non sono coperti dalla garanzia.



- Durante la carica, alcune funzioni non sono disponibili.
- In caso di alimentazione discontinua del Gear durante la carica, il touch screen potrebbe non funzionare correttamente. In questo caso, scollegate il caricabatteria dal Gear.
- Durante la carica il Gear potrebbe surriscaldarsi. Ciò è normale e non dovrebbe influire sulla durata o sulle prestazioni del Gear. Se la batteria dovesse scaldarsi più del solito, il caricabatteria potrebbe interrompere il caricamento.
- Se il Gear non si ricarica correttamente, portate il Gear e il caricabatteria presso un centro di assistenza Samsung.
- Quando la batteria è carica, scollegate il caricabatteria dalla presa della corrente. Il caricabatteria non è dotato di interruttore, pertanto dovete scollegarlo dalla presa di corrente quando non è in uso per evitare di consumare energia. Durante la carica, il caricabatteria dovrebbe rimanere vicino alla presa di corrente ed essere facilmente accessibile.

## Info sull'uso della batteria

- La durata di esercizio della batteria dipende dalle abitudini di utilizzo del dispositivo e dalle condizioni della batteria.
- La batteria è un bene di consumo. La durata della batteria si riduce quando vengono eseguite contemporaneamente più applicazioni o funzioni. Inoltre, la durata della batteria potrebbe ridursi anche non utilizzando il dispositivo.
- La batteria è deperibile e la capacità di carica diminuisce nel tempo.
- La carica della batteria potrebbe risentirne anche quando riproducete video ad alta definizione. Gli effetti sulla carica della batteria potrebbero variare in base alla situazione.

## Come indossare il Gear

- 1 Sollevate la fibbia.

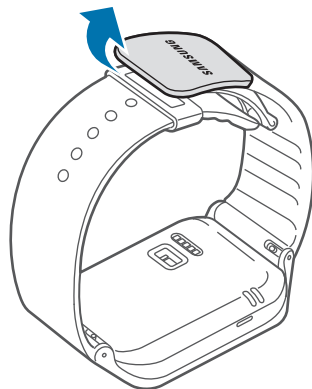

- Fate attenzione a non danneggiarvi le unghie quando sollevate il fermaglio.
- Non piegate eccessivamente il cinturino. Ciò potrebbe danneggiare il dispositivo.

2 Aprite il fermaglio, adattate il cinturino al polso con il fermo, quindi richiudete la fibbia.

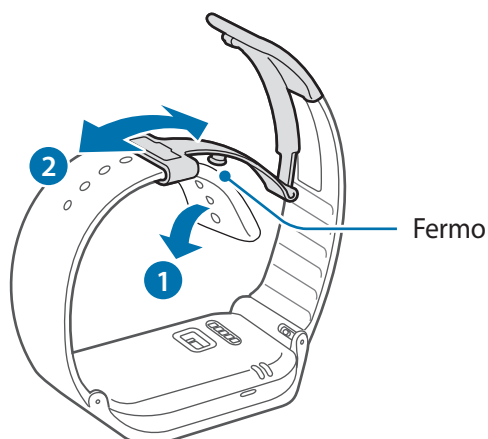

Per misurare in modo più preciso la frequenza cardiaca con il Gear, indossate il Gear saldamente intorno alla parte inferiore del braccio, appena sopra il polso. Per i dettagli fate riferimento a "Come indossare il Gear".

## Sostituzione del cinturino

Rimuovete il cinturino dal Gear per sostituirlo con uno nuovo.

1 Fate scorrere la sicura sul cinturino verso l'interno.

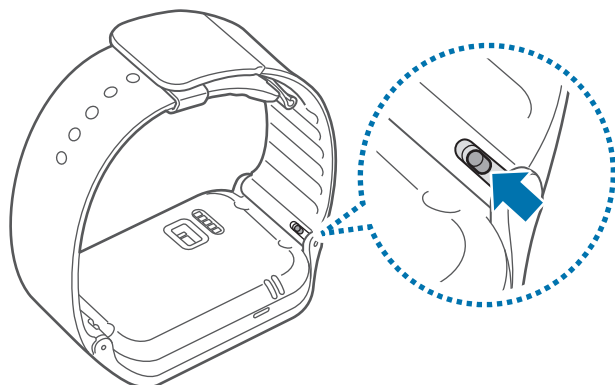

**2** Staccate l'estremità del cinturino dal Gear.

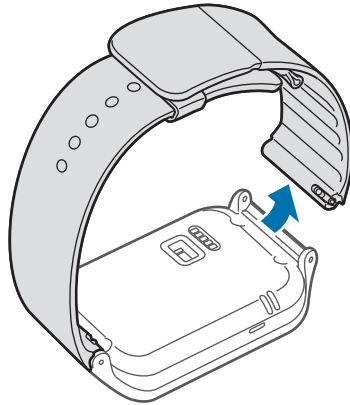

**3** Sul nuovo cinturino, inserite un'estremità del perno nella fessura sul lato del Gear.

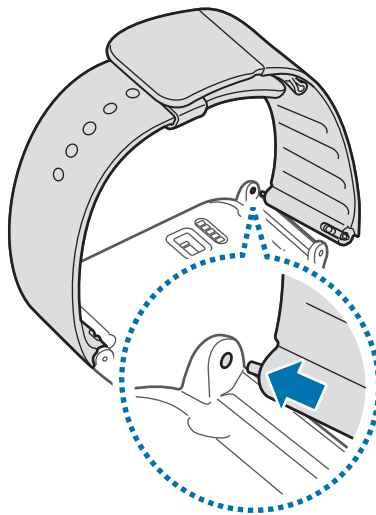

- 4 Fate scorrere la sicura sul cinturino verso l'interno. Successivamente, inserite il perno nella fessura sull'altro lato del Gear.

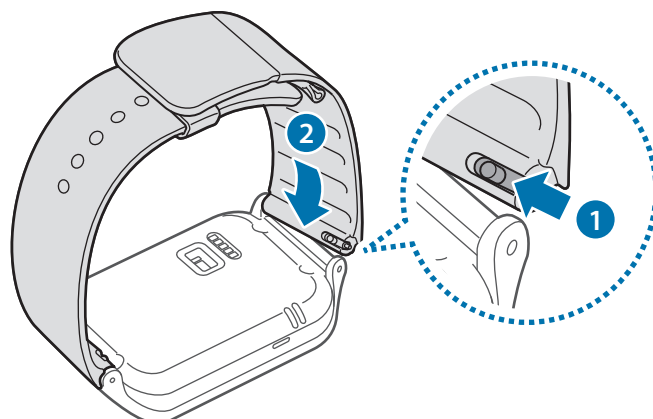

Per adattare un cinturino non prodotto da Samsung, fate riferimento all'immagine di seguito. Inserite un'estremità del perno in una fessura e premete verso l'interno l'altra estremità del perno. Premete il perno verso l'interno utilizzando un dito o uno strumento, come un piccolo cacciavite a taglio. Successivamente, mentre premete il perno verso l'interno, mettete il cinturino in posizione tra le fessure del dispositivo. Rilasciate il dito o rimuovete lo strumento quando il perno rimane bloccato in sede tra il dispositivo ed il cinturino. Regolate il cinturino in modo che il perno sia all'interno di ciascuna fessura.

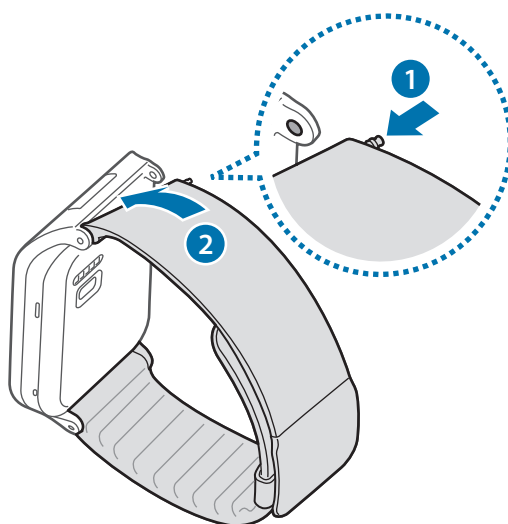



## Accensione o spegnimento del Gear

Quando accendete il Gear per la prima volta, seguite le istruzioni visualizzate. Le istruzioni descrivono come connettere il Gear ad un dispositivo mobile e come configurare il Gear.

Tenete premuto il tasto Accensione o spegnimento per qualche secondo per accendere il Gear. Compare una finestra pop-up con delle istruzioni che vi richiedono di scaricare ed installare Gear Manager. Potete utilizzare il Gear solo dopo aver installato Gear Manager sul dispositivo mobile. Per i dettagli fate riferimento a “Connessione del Gear ad un dispositivo mobile”.

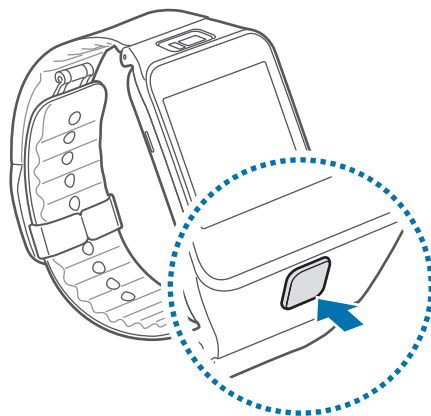

Attenetevi a tutte le avvertenze e le indicazioni specificate dal personale autorizzato quando vi trovate in aree in cui l'utilizzo dei dispositivi senza fili è limitato, come ad esempio sugli aeroplani e negli ospedali.

Per spegnere il Gear, tenete premuto il tasto Accensione o spegnimento, quindi toccate **Spegni**.

## Note per l'utilizzo del Bluetooth

- Per evitare problemi nella connessione del Gear a un altro dispositivo mobile, collocate i dispositivi l'uno vicino all'altro.
- Assicuratevi che il Gear e il dispositivo Bluetooth a cui volete connettervi si trovino entro la distanza di connessione del Bluetooth (10 m). La distanza potrebbe variare in base all'ambiente in cui viene utilizzato il dispositivo.
- Assicuratevi che non ci siano ostacoli tra il Gear e un dispositivo mobile connesso, incluso corpi umani, muri, angoli o ringhiere.
- Non toccate l'antenna Bluetooth di un dispositivo mobile connesso.
- Il Bluetooth utilizza la stessa frequenza di alcuni prodotti industriali, scientifici, medici e a basso voltaggio, pertanto potrebbero verificarsi delle interferenze effettuando connessioni nelle vicinanze di questi tipi di prodotti.
- Samsung non è responsabile per la perdita, l'intercettazione o l'abuso dei dati inviati o ricevuti tramite Bluetooth.
- Verificate sempre di condividere e ricevere dati da dispositivi affidabili e adeguatamente protetti. In presenza di ostacoli tra i dispositivi, la distanza operativa potrebbe diminuire.
- Alcuni dispositivi, in particolare quelli che non sono stati collaudati o approvati da Bluetooth SIG, potrebbero essere incompatibili con il Gear.
- Non utilizzate il Bluetooth per scopi illegali (ad esempio, copie pirata di file o registrazione illegale di comunicazioni a scopo commerciale).

Samsung non è responsabile per le ripercussioni di un utilizzo illegale del Bluetooth.

## Connessione del Gear ad un dispositivo mobile

Installate Gear Manager sul dispositivo mobile e connettete il Gear al dispositivo tramite Bluetooth.



- Non potete installare Gear Manager su dispositivi mobili che non supportano la sincronizzazione con il Gear. Accertatevi che il dispositivo mobile sia compatibile con il Gear.
- Potete connettere un solo dispositivo mobile a un Gear. Non potete utilizzare più Gear contemporaneamente.

- 1 Gear** Accendete il Gear.
- 2 Gear** Leggete le informazioni per il download nella finestra pop-up e toccate **Avanti**.  
Compaiono i dettagli relativi al modello del Gear.
- 3 Dispositivo mobile** Scaricate **Gear Manager** da **Samsung Apps**.  
Inoltre, potete visitare [apps.samsung.com/gear2](https://apps.samsung.com/gear2) per scaricare **Gear Manager**.
- 4 Dispositivo mobile** Nel menu App, toccate **Gear Manager**.
- 5 Dispositivo mobile** Selezionate il nome del modello del Gear (ad esempio Gear 2 (0000)) che è comparso al Passaggio 2.

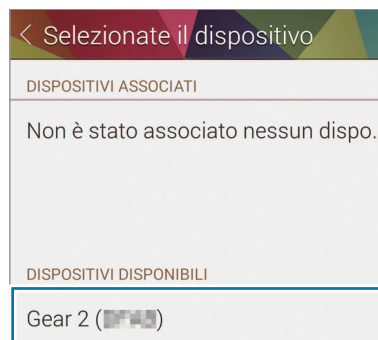

- 6 Dispositivo mobile** Quando compare la finestra di **Richiesta di associazione Bluetooth**, toccate **OK**.

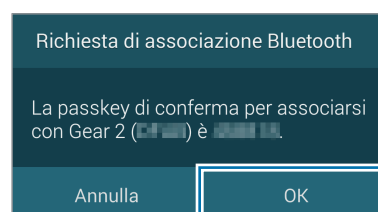

**Gear** Quando compare la finestra di connessione, toccate **OK**.



**7** **Dispositivo mobile** Si apre la finestra **Installazione**.

**8** **Dispositivo mobile** Leggete e accettate i termini e le condizioni, quindi seguite le istruzioni visualizzate.

Quando i dispositivi sono connessi, sul dispositivo mobile viene avviato Gear Manager. Successivamente, sul Gear compare la schermata Orologio.



- Si apre la guida all'applicazione Gear Manager.
- In Gear Manager potete regolare la configurazione del Gear.
- I metodi di connessione e le anteprime delle pagine utilizzate potrebbero variare in base al tipo di dispositivo e alla versione del software del dispositivo.
- **Quando connettete il Gear ad un altro dispositivo mobile**  
Se desiderate connettere il Gear ad un dispositivo mobile appena acquistato o ad un altro dispositivo mobile per la prima volta, ripristinate il Gear. Il ripristino del Gear comporterà la rimozione dei dati dalla memoria. Dopo il ripristino, potete connettere il Gear ad un diverso dispositivo mobile.

## Blocco o sblocco del Gear

Bloccate il Gear, quando non lo state utilizzando, per evitare operazioni indesiderate. Premendo il tasto Accensione o spegnimento sulla schermata Orologio, lo schermo si spegne e il Gear entra nella modalità di blocco. Il Gear si blocca automaticamente se non utilizzato per un certo periodo di tempo.

Per sbloccare il Gear, premete il tasto Accensione o spegnimento.

## Regolazione della luminosità dello schermo

Potete regolare la luminosità del display sul Gear in base all'ambiente.

Nella schermata Home, toccate **Impostazioni** → **Schermo** → **Luminosità**, quindi regolate la luminosità.



In condizioni di elevata luminosità, ad esempio con luce solare diretta, potete impostare la luminosità del display del Gear sul livello massimo per utilizzare la modalità **All'aperto**. Se lo schermo rimane spento per 5 minuti, la luminosità verrà ripristinata automaticamente alle impostazioni predefinite.

## Regolazione del volume

Regolate il volume in alto o in basso per regolare il volume del Gear.

Nella schermata Home, toccate **Impostazioni** → **Suono** → **Volume**. Successivamente, selezionate un elemento e regolatelo.



Non mantenete l'altoparlante del Gear vicino alle orecchie. L'eccessiva esposizione a forti rumori può determinare danni all'udito.

## Attivazione della Modalità silenziosa



Utilizzate uno dei seguenti metodi:

- Tenete premuto il tasto Accensione o spegnimento, quindi toccate **Suono** oppure **Vibrazione**.
- Nella schermata Home, toccate **Impostazioni** → **Suono** → **Modalità audio** → **Vibrazione** o **Silenzioso**.

# Operazioni di base

## Visualizzazione dello stato della connessione del dispositivo mobile e dello stato della batteria

Scorrete verso sinistra oppure verso destra nella schermata Home e toccate **Impostazioni**. Le seguenti icone forniscono informazioni sullo stato del Gear. Queste icone compariranno sul lato sinistro dello schermo.

Icona	Significato
	Dispositivo mobile connesso
	Dispositivo mobile disconnesso
	Livello di carica della batteria

## Utilizzo del touch screen

Utilizzate soltanto le dita per interagire con il touch screen.



- Evitate che il touch screen entri in contatto con altri dispositivi elettrici. Le scariche elettrostatiche potrebbero causare il malfunzionamento del touch screen.
- Per evitare di danneggiare il touch screen, non toccatelo con oggetti appuntiti e non esercitate eccessiva pressione con le dita.



- Il Gear potrebbe non riconoscere l'input tattile in prossimità del bordo dello schermo, al di fuori dell'area dell'input tattile.
- Se il touch screen non venisse utilizzato per molto tempo, potrebbero comparire immagini residue (burn-in dello schermo) o mosse. Spegnete il touch screen quando non utilizzate il Gear.

## Interazione con il touch screen

### Toccare

Per aprire un'applicazione, per selezione un elemento dal menu o per premere un tasto sul touch screen, toccatelo con un dito.

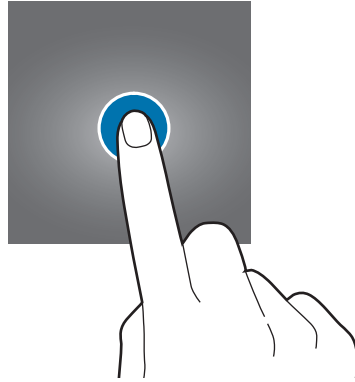

### Tenere premuto

Tenete premuto lo schermo con due dita per aprire un elenco delle applicazioni utilizzate di recente.

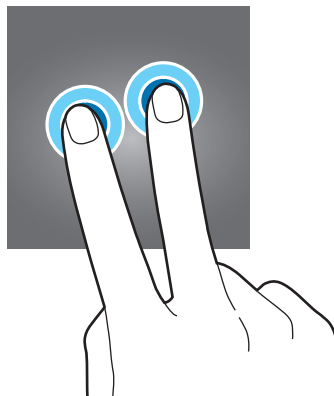

## Toccare due volte

Tocate due volte un'immagine per ingrandirne una parte. Tocate nuovamente due volte per tornare alla dimensione iniziale.

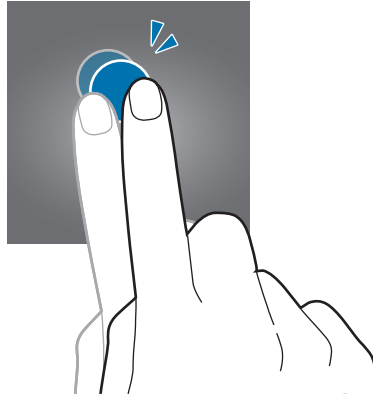

Per verificare lo stato attuale del Gear e visualizzare la batteria residua, toccate due volte un punto qualsiasi sullo schermo con due dita. Inoltre, potete regolare il volume e la luminosità del display.

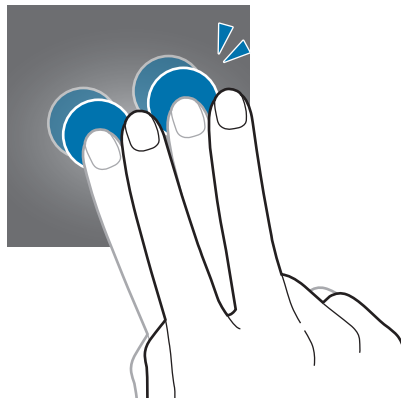



## Scorrere

Scorrete il dito verso sinistra o destra nella schermata Home o nel menu App per visualizzare un'altra pagina.

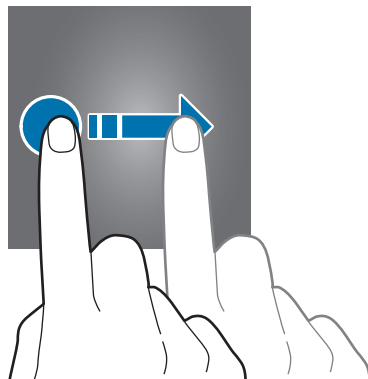

Scorrete il dito verso il basso dalla parte superiore dello schermo durante l'utilizzo delle applicazioni per tornare alla pagina precedente.

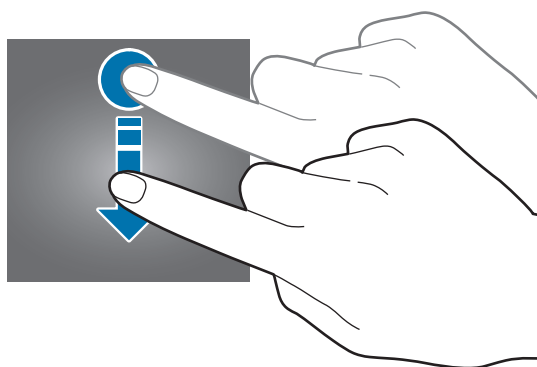

## Allontanare due dita

Allontanare due dita su un'immagine per ingrandirne una parte. Avvicinate le dita per ridurre.

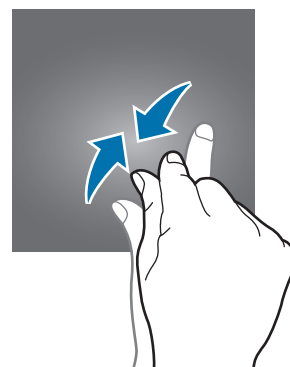
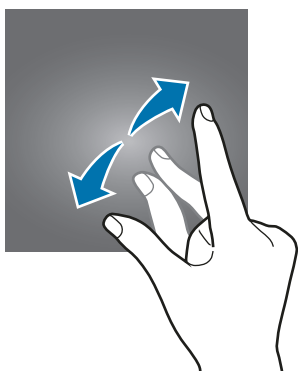

## Visualizzazione della schermata Home

Visualizzate la schermata Home del Gear quando lo connettete al dispositivo mobile. Visualizza l'orologio, i collegamenti alle applicazioni ed altro.

La schermata Home è costituita da più pagine. Per visualizzare altre pagine, scorrete a sinistra o destra.

### Pagine schermata Home

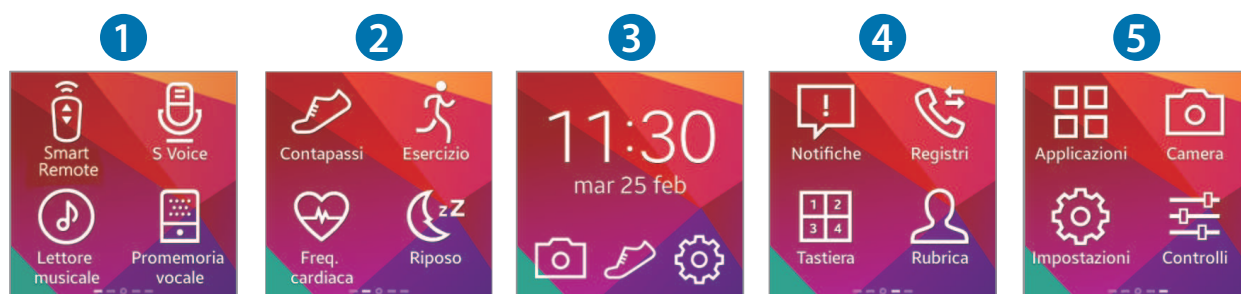

Le applicazioni disponibili e la distribuzione delle applicazioni potrebbe variare in base alla versione del software.

Numero	Applicazione o funzionalità
1	<p><b>Smart Remote</b> Utilizzate il Gear come telecomando per controllare una TV o un decoder.</p> <p><b>S Voice</b> Comandate il Gear vocalmente per eseguire numerose funzioni.</p> <p><b>Lettore musicale</b> Ascoltate la musica salvata sul Gear.</p> <p><b>Promemoria vocale</b> Consente di registrare e gestire i promemoria vocali salvati sul Gear.</p>

Numero	Applicazione o funzionalità
2	<p><b>Contapassi</b></p> <p>Consente di contare i passi giornalieri e di inviare il totale al dispositivo connesso.</p> <p><b>Allenamento</b></p> <p>Impostate gli obiettivi dell'esercizio e misurate l'esercizio che fate e le calorie che bruciate.</p> <p><b>Freq. cardiaca</b></p> <p>Misurate e registrate la vostra frequenza cardiaca.</p> <p><b>Riposo</b></p> <p>Monitorate il modo in cui dormite e registrate quanto dormite.</p>
3	<p><b>Orologio</b></p> <p>Visualizzate la data e l'ora correnti. Inoltre, potete avviare <b>Camera</b>, <b>Contapassi</b> o <b>Impostazioni</b>.</p>
4	<p><b>Notifiche</b></p> <p>Restate aggiornati su una serie di eventi, come chiamate perse o nuovi messaggi, ricevuti sul dispositivo mobile connesso.</p> <p><b>Registri</b></p> <p>Visualizzate i registri di chiamate recenti e messaggi del dispositivo mobile connesso.</p> <p><b>Tastiera</b></p> <p>Inserite un numero di telefono utilizzando la tastiera per effettuare una chiamata.</p> <p><b>Rubrica</b></p> <p>Visualizzate l'elenco dei contatti salvati del dispositivo mobile connesso ed effettuate chiamate o inviate messaggi ai contatti.</p>

Numero	Applicazione o funzionalità
5	<p><b>Applicazioni</b> Avviate le applicazioni installate sul Gear.</p> <p><b>Camera</b> Scattate foto o registrate video e inviateli al dispositivo mobile connesso.</p> <p><b>Impostazioni</b> Configurate il Gear impostando elementi, come sfondo dell'orologio, impostazioni del display e Bluetooth.</p> <p><b>Controlli</b> Consente di visualizzare lo stato della connessione e la batteria rimanente. Consente di regolare il volume e la luminosità del display.</p>

## Utilizzo della schermata Orologio

Mentre utilizzate il Gear, premete il tasto Accensione o spegnimento per mostrare la schermata Orologio.

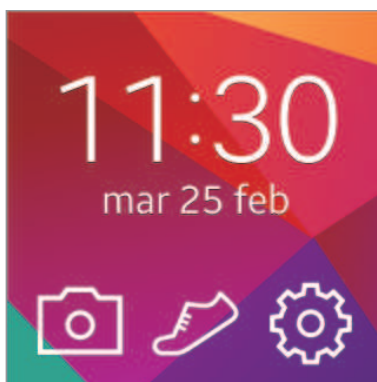

## Modifica delle icone della schermata Home

### Riorganizzazione della posizione delle icone

Nella schermata Home, tenete premuta un'icona e trascinatela nella posizione desiderata.

### Eliminazione delle icone

Nella schermata Home, tenete premuta un'icona e trascinatela sull'icona del cestino.

Non potete eliminare le icone nel pannello Orologio.

## Gestione delle pagine

Personalizzate la schermata Home aggiungendo, rimuovendo o spostando le pagine.

### Aggiunta di una nuova pagina

Per aggiungere una nuova pagina alla schermata Home, tenete premuta un'icona. Successivamente, trascinatela su . Alla schermata Home viene aggiunta una nuova pagina e nella nuova pagina compare l'icona selezionata.

### Spostamento di un pannello

Nella schermata Home, tenete premuta una pagina e trascinatela nella posizione desiderata.

### Eliminazione di un pannello

Nella schermata Home, tenete premuta una pagina e trascinatela sull'icona del cestino.

## Modifica dell'immagine di sfondo

Potete cambiare il colore dello sfondo o impostare come immagine di sfondo l'immagine predefinita o un'immagine salvata.

Nella schermata Home, toccate **Impostazioni** → **Sfondi**.

## Menu App

Il menu App mostra le icone di tutte le applicazioni.

Nella schermata Home, toccate **Applicazioni** per aprire il menu App.

Per visualizzare altre pagine, scorrete a sinistra o destra.

## Riorganizzazione delle applicazioni

Nel menu App, tenete premuta un'applicazione e trascinatela nella posizione desiderata.

## Aggiunta dei collegamenti

Nel menu App, tenete premuta l'icona desiderata. Successivamente, trascinatela sull'icona Home in cima allo schermo. Rilasciate il dito quando il colore dell'icona Home diventa arancione.

## Utilizzo delle applicazioni

Il Gear è in grado di eseguire una serie di applicazioni. Nella schermata Home o nel menu App, toccate un collegamento o l'icona di un'applicazione per aprirla.

Nel menu App, scorrete verso sinistra o destra per visualizzare tutte le applicazioni installate sul Gear.

## Apertura delle applicazioni utilizzate di recente

Tenete premuto lo schermo con due dita, quindi selezionate un'applicazione utilizzata di recente per avviarla.

## Chiusura dell'applicazione corrente

Tenete premuto lo schermo con due dita, quindi toccate **Chiudi tutte**. Inoltre, potete trascinare la schermata dell'applicazione verso sinistra o destra per chiuderla.

## Protezione del Gear

Evitate che altri utilizzino o accedano ai dati e alle informazioni personali memorizzate sul Gear quando questo è disconnesso dal dispositivo mobile. Potete impostare un PIN per proteggere il Gear.

### Impostazione di un PIN

Nella schermata Home, toccate **Impostazioni** → **Blocco** → **Blocco** → **PIN**.

Seguite le istruzioni visualizzate per impostare un PIN con almeno quattro numeri.



Se impostate un PIN di sblocco, il Gear si bloccherà automaticamente quando si disconnette dal dispositivo mobile.

### Sblocco del Gear

Attivate lo schermo premendo il tasto Accensione o spegnimento e inserite il PIN di sblocco. In alternativa, connettete di nuovo il dispositivo mobile per sbloccare il Gear automaticamente.













## Utilizzo delle funzioni di chiamata

### Esecuzione di una chiamata

Nella schermata Home, toccate **Tastiera**, inserite un numero con la tastiera, quindi toccate  per effettuare una chiamata. In alternativa, nella schermata Home, toccate **Rubrica** → un contatto → un numero di telefono, oppure toccate **Registri** → un contatto → .

## Durante una chiamata

Potete selezionare una tra le seguenti azioni:

- : consente di regolare il volume toccando  oppure .
-  /  → : consente di disconnettere il Gear e di continuare la chiamata sul dispositivo mobile.
-  → : consente di disattivare il microfono in modo che l'interlocutore non possa sentirvi.
-  → : consente di visualizzare la tastiera.
-  → : consente di passare ad un auricolare Bluetooth se connesso al dispositivo mobile.
- : consente di terminare la chiamata corrente.

## Risposta ad una chiamata

Quando ricevete una chiamata, trascinate  verso destra.

Dopo che mettete in attesa una chiamata, potete effettuare un'altra. Quando arriva una seconda chiamata, terminate o mettete in attesa la prima.

## Rifiuto di una chiamata

Rifiutate una chiamata e inviate un messaggio di rifiuto al chiamante.

Quando ricevete una chiamata, trascinate  verso sinistra. Per inviare un messaggio quando rifiutate una chiamata in arrivo, selezionate un messaggio dall'elenco dei messaggi di rifiuto.



## Utilizzo delle notifiche

Restate aggiornati su una serie di eventi, come chiamate perse o nuovi messaggi, ricevuti sul dispositivo mobile connesso.



Se un messaggio contiene un testo lungo o degli allegati, verificate i dettagli del messaggio sul dispositivo mobile connesso.

## Controllo delle notifiche

### Controllo immediato delle notifiche

Quando ricevete una notifica, sullo schermo compaiono le informazioni relative alla notifica, come tipo ed ora di ricezione. Quando compare una notifica, toccatela per visualizzare i dettagli. L'immagine in basso mostra un esempio di notifica di un'e-mail:



### Controllo delle notifiche in un secondo momento

1 Toccate **Notifiche** nella schermata Home.

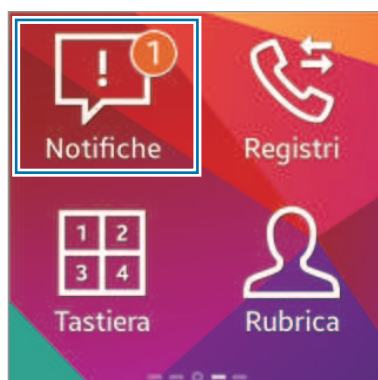

2 Selezionate un tipo di notifica.

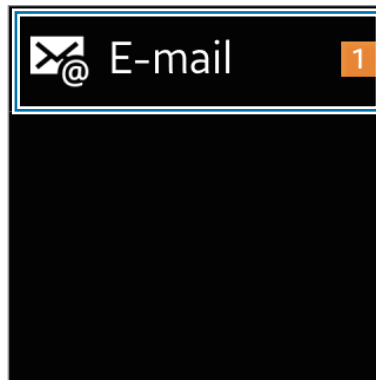

3 Selezionate una notifica per visualizzare i dettagli.

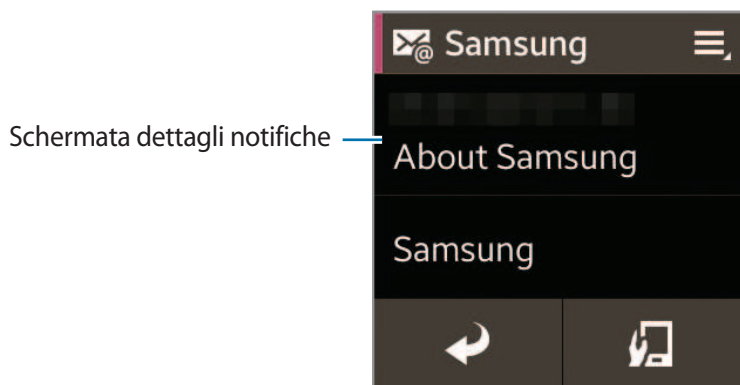

4 Nella vista dettagliata delle notifiche, toccate  per utilizzare funzioni aggiuntive:

- **Rispondi:** consente di rispondere al messaggio utilizzando modelli di messaggio, S Voice o emoticon.
- **Mostra su dispositivo:** consente di visualizzare il messaggio sul dispositivo mobile connesso.
- **Elimina:** consente di eliminare il messaggio.



- Potete ricevere le notifiche sul Gear per elementi selezionati. In Gear Manager, toccate **Notifiche** → **NOTIFICHE PER GEAR** o **NOTIFICHE GENERALI**, quindi spuntate gli elementi per selezionarli.
- Se impostate **Notifiche** → **Limita notifiche** su Gear Manager, non sarete in grado di visualizzare notifiche specifiche sul Gear. Quando è impostato **Limita notifiche**, potete comunque visualizzare le notifiche per le chiamate in arrivo e le sveglie sul Gear.
- Se impostate **Notifiche** → **Mantieni schermo spento** su Gear Manager, il Gear riceve le notifiche quando il display è spento.

## Trasferimento dei file

Trasferite file audio, video, immagini o altri tipi di file da un computer sul Gear o viceversa.

- 1 Collegate il Gear ad un computer tramite il cavo USB.
- 2 Sul computer, aprite la cartella Computer e fate doppio clic su **Gear 2 (XXXX)** → **Gear**.
- 3 Selezionate un file sul computer e copiatelo nella posizione di memoria desiderata sul Gear.
- 4 Scollegate il cavo USB.



- Non scollegate il Gear e il cavo USB durante il trasferimento dei file. Farlo potrebbe danneggiare il Gear o causare la perdita dei dati.
- Non scollegate il Gear dal computer quando sul computer è in riproduzione un file multimediale memorizzato sul Gear. Interrompete la riproduzione multimediale sul computer e scollegate il Gear e il computer.
- Se utilizzate un hub USB, la connessione potrebbe non funzionare correttamente e potrebbe causare il malfunzionamento del trasferimento dei file. Si consiglia di collegare il Gear direttamente alla porta USB del computer.

## Aggiornamento del Gear

Potete effettuare l'aggiornamento del Gear all'ultima versione software, quando disponibile. Visitate il sito Web Samsung per aggiornare il software del Gear.

### Aggiornamento tramite Gear Manager

Potete effettuare l'aggiornamento del Gear all'ultima versione software direttamente con il servizio firmware over-the-air (FOTA).

- 1 Toccate **Gear Manager** nel menu Appl. del dispositivo mobile.
- 2 Nell'elenco **DISPOSITIVO ASSOCIATO**, toccate il nome del Gear.

3 Toccate **Agg. software** → **Aggiorna**.

4 Leggete le informazioni nella finestra pop-up e toccate **OK**.

Il Gear aggiorna automaticamente il software quando è disponibile una nuova versione.

## Aggiornamento con Samsung Kies

Scaricate l'ultima versione di Samsung Kies dal sito Web di Samsung. Avviate Samsung Kies e collegate il Gear al computer. Samsung Kies riconoscerà automaticamente il Gear e ne mostrerà gli aggiornamenti in una finestra, quando disponibili. Fate clic sul tasto **Aggiorna** nella finestra per avviare l'aggiornamento. Fate riferimento al sito Web Samsung per i dettagli su come effettuare l'aggiornamento.

1 Fate clic su **Aggiorna** nella finestra di dialogo per avviare la procedura di aggiornamento.

Se non compare automaticamente una casella di dialogo, fate clic sul nome del Gear nell'elenco **Dispositivi connessi**, quindi fate clic su **Aggiornamento firmware**.

2 Seguite le istruzioni visualizzate per completare la procedura di aggiornamento.

Quando l'aggiornamento è completo, sullo schermo compare un messaggio di completamento e il Gear viene riavviato automaticamente.



- Verificate lo stato della batteria del Gear prima di aggiornare il software. Caricate completamente la batteria prima di aggiornare il software.
- Non spegnete il computer e non scollegate il cavo USB durante l'aggiornamento del Gear.
- Non collegate altri dispositivi multimediali al computer durante l'aggiornamento del Gear. Ciò potrebbe interferire con il processo di aggiornamento.
- Non avviate altre applicazioni sul computer e non utilizzate il Gear durante l'aggiornamento del Gear. Ciò potrebbe sovraccaricare il computer.
- Se la connessione ad internet si interrompe durante l'aggiornamento del software, verificate che il cavo LAN sia collegato correttamente. Successivamente, tentate di nuovo.
- Gli aggiornamenti del firmware verranno eseguiti solo quando il Gear sarà collegato correttamente al computer. Quando il Gear è collegato correttamente, sulla sinistra della schermata di Samsung Kies compaiono  e il nome del modello del Gear.

# Applicazioni

## S Voice

Utilizzate questa applicazione per comandare vocalmente il Gear in modo da poter eseguire numerose funzioni.

Toccate **S Voice** nella schermata Home.



- Questa applicazione non è supportata in alcune lingue.
- Prima di utilizzare questa applicazione, leggete ed accettate i termini e le condizioni sul dispositivo mobile connesso.

Potete utilizzare i seguenti esempi di comandi vocali:

- Apri galleria
- Chiama cellulare Maurizio (ad esempio)
- Controlla programma

Suggerimenti per migliorare il riconoscimento vocale

- Parlate chiaramente.
- Parlate in luoghi silenziosi.
- Non utilizzate parole offensive o gergali.
- Evitate di parlare con accenti dialettali.

Il Gear potrebbe non riconoscere i comandi o eseguire comandi indesiderati in base all'ambiente circostante o al modo in cui parlate.

## Avvio di S Voice

Nella schermata S Voice, pronunciate un comando vocale.

Quando viene avviato S Voice e non viene pronunciato nessun comando vocale entro un tempo specifico, l'applicazione entra in modalità standby. L'icona del microfono in basso sullo schermo diventa verde. Per utilizzare nuovamente i comandi vocali, toccate l'icona del microfono per uscire dalla modalità standby.

## Smart Remote

Utilizzate questa applicazione per utilizzare il Gear come telecomando per altri dispositivi dotati di ricevitore ad infrarossi. Potete utilizzare questa funzione per vari dispositivi, come TV e decoder.

Tocate **Smart Remote** nella schermata Home.



La schermata del telecomando potrebbe variare in base al tipo dispositivo controllato.

Selezionate un dispositivo da controllare in remoto tramite il Gear, quindi seguite le istruzioni visualizzate per completare la configurazione. Assicuratevi che la porta infrarossi del Gear sia rivolta verso il dispositivo.

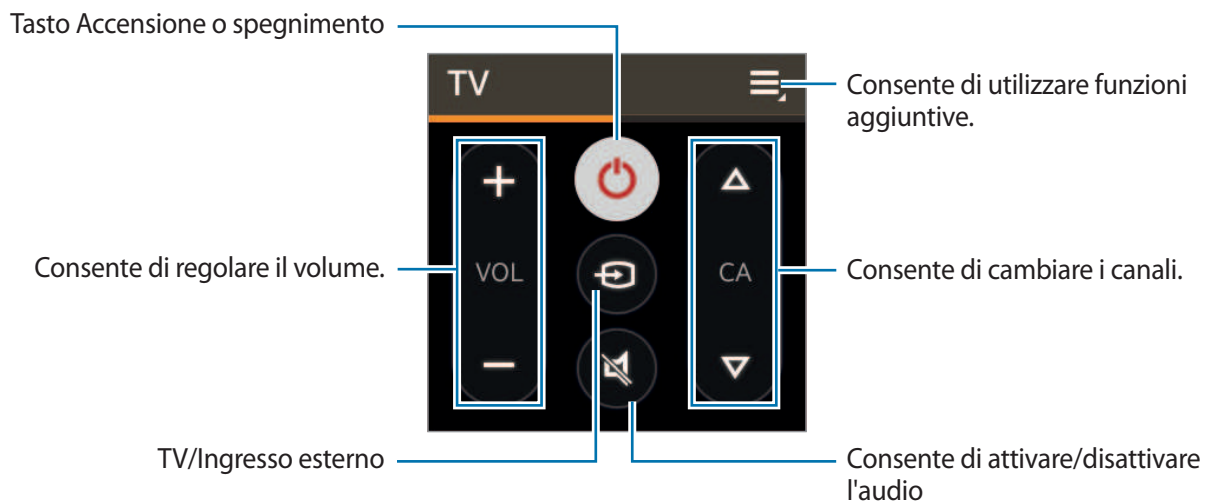

Scorrete verso sinistra sulla schermata del telecomando per accedere alla tastiera numerica.

## Galleria

Utilizzate questa applicazione per visualizzare immagini e video.

Tocate **Galleria** nel menu App.

### Visualizzazione delle immagini



Scorrete a sinistra o a destra per visualizzare l'immagine precedente o successiva.

### Aumento e diminuzione dello zoom

Utilizzate uno dei seguenti metodi per aumentare lo zoom durante la visualizzazione di un'immagine:

- Tocate due volte un qualsiasi punto per ingrandire.
- Allontanate due dita su un qualsiasi punto per aumentare lo zoom. Avvicinate due dita per diminuire lo zoom o toccate due volte per tornare alla dimensione di partenza.

### Riproduzione dei video

I file video mostrano l'icona  sulla miniatura dell'anteprima. Selezionate un video da guardare, quindi toccate .

### Eliminazione di file

Durante la visualizzazione di un file, toccate  → **Elimina** → **OK**.

Per eliminare direttamente più file, tenete premuto il file da eliminare sulla schermata dell'elenco dei file. Successivamente, aggiungete gli altri file da eliminare e toccate  → **OK**.

Tocate  per selezionare direttamente tutti i file.

## Condivisione dei file

Durante la visualizzazione di un file, toccate  → **Condividi** per inviarlo ad altri o condividerlo tramite un social network.

Per condividere direttamente più file, tenete premuto il file da condividere sulla schermata dell'elenco dei file. Successivamente, aggiungete gli altri file da condividere e toccate .

## Meteo

Utilizzate questa applicazione per visualizzare le informazioni sul meteo sul Gear per i luoghi impostati sul dispositivo mobile connesso.

Tocate **Meteo** nel menu App.

Per visualizzare le informazioni meteo per la settimana, toccate lo schermo.

## Trova disposit.

Utilizzate questa applicazione per trovare il dispositivo mobile connesso.

1 Tocate **Trova disposit.** nel menu Applicazioni.

2 Tocate **Avvia**.

Il dispositivo mobile emette suoni e lo schermo si accende.

Trascinate  fuori dal cerchio grande sul dispositivo mobile, oppure toccate **Interrompi** sul Gear.



Questa funzione è disponibile solo quando il Gear e il dispositivo mobile sono connessi.



## Applicazioni per la gestione della salute

Utilizzate le applicazioni Contapassi, Riposo, Allenamento e Frequenza cardiaca per monitorare e gestire la vostra condizione fisica ed il vostro stato di salute.

Quando il Gear viene sincronizzato con un'applicazione S Health compatibile, potete utilizzare delle funzioni aggiuntive. Le funzioni aggiuntive comprendono la verifica delle condizioni fisiche, i dati relativi ai vostri esercizi ed altro.



Contapassi, Riposo, Allenamento e Frequenza cardiaca sono adatti esclusivamente a scopi ricreativi, di benessere e fitness e non sono adatti per uso medico. Prima di utilizzare queste applicazioni, leggete attentamente le istruzioni. Consultate un professionista medico se avvertite eventuali problemi di salute o necessitate di assistenza medica.

### Prima di iniziare gli esercizi

Questa applicazione può essere utilizzata per monitorare i vostri esercizi. Sebbene un'attività fisica moderata, come la camminata veloce, sia sicura per la maggior parte delle persone, gli esperti della salute consigliano di parlare con il proprio medico prima di iniziare un programma di esercizi, soprattutto se avete una qualsiasi delle seguenti condizioni:

- Malattie cardiache
- Asma o malattie polmonari
- Diabete o malattie del fegato o dei reni
- Artrite

Inoltre, verificate con il medico se avete sintomi che indicano malattie del cuore, dei polmoni o altre malattie gravi, come:

- Dolore o sofferenza al petto, collo, mascella o alle braccia durante l'attività fisica
- Capogiri o perdita di coscienza
- Respiro corto al minimo sforzo o a riposo o quando siete stesi o andate a letto
- Gonfiore alle caviglie, soprattutto di notte
- Soffio al cuore o battito veloce o pronunciato
- Dolore muscolare quando camminate salite le scale o camminate in salita, che scompare quando vi fermate

L'American College of Sports Medicine (Collegio Americano di Medicina dello Sport) consiglia di consultare il medico prima di dedicarsi a esercizi vigorosi se si verificano due o più dei seguenti casi:

- Siete un maschio di oltre 45 anni o una donna di oltre 55 anni.
- Ci sono episodi di malattie cardiache tra famigliari con meno di 55 anni.
- Fumate o avete smesso di fumare negli ultimi sei mesi.
- Non avete fatto esercizio per tre mesi o più.
- Siete sovrappeso o obesi.
- Avete la pressione sanguigna alta o colesterolo alto.
- Avete una carenza di tolleranza al glucosio, anche detta pre-diabete.

### **Se in dubbio - Verificate**

Se non siete certi del vostro stato di salute, avete diversi problemi di salute o siete in gravidanza, parlate con il medico prima di iniziare un nuovo programma di esercizi. Lavorare prima con il proprio medico è un buon modo per pianificare un programma di esercizi corretto e sicuro per voi. È questo il primo passo verso la forma fisica.

## Come indossare il Gear

Quando misurate la frequenza cardiaca, indossate il Gear aderente al braccio sopra il polso, come mostrato nell'immagine di seguito. Non stringete troppo il Gear.

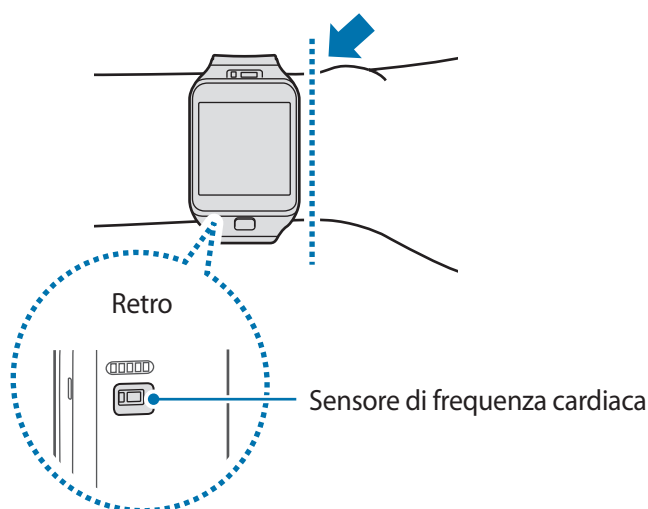



- Rimuovete la pellicola protettiva dal sensore per la misurazione della frequenza cardiaca prima di effettuare le misurazioni.
- La misurazione della frequenza cardiaca è adatta esclusivamente a un utilizzo umano. La precisione dei dati relativi alla frequenza cardiaca potrebbe variare in base alle condizioni di misurazione e all'ambiente circostante.
- Eseguite le misurazioni della frequenza cardiaca stando seduti e rilassati.
- Se la frequenza cardiaca viene misurata a temperature basse, il risultato potrebbe non essere preciso.
- Non muovete il corpo durante la misurazione della frequenza cardiaca. Farlo potrebbe causare imprecisione nella misurazione della frequenza cardiaca.
- La misurazione della frequenza cardiaca potrebbe non essere precisa per gli utenti con polso sottile. Le misurazioni risultano imprecise quando il dispositivo è lento e la luce utilizzata per eseguire la misurazione viene riflessa in modo non uniforme.
- Se la misurazione è molto diversa dalla frequenza cardiaca attesa, riposatevi per 30 minuti, quindi misurate nuovamente.
- Le misurazioni vengono calcolate tramite valori medi e dovrebbe essere ripetuta almeno cinque volte.
- In inverno o al freddo, mantenetevi al caldo quando misurate la frequenza cardiaca.
- Fumare o consumare alcol prima di una misurazione potrebbe alterare vostra frequenza cardiaca rispetto a quella normale.
- Non parlate, sbadigliate e non respirate profondamente durante la misurazione della frequenza cardiaca. Farlo potrebbe causare imprecisione nella misurazione della frequenza cardiaca.
- Se la frequenza cardiaca è eccessivamente alta o bassa, le misurazioni potrebbero risultare imprecise.
- Ostruzioni tra il cinturino del dispositivo ed il polso, come peluria o altri oggetti, potrebbero impedire alla luce di essere riflessa in modo uniforme.
- Le misurazioni della frequenza cardiaca su neonati e bambini potrebbero risultare imprecise.
- Non guardate direttamente le luci del sensore per la frequenza cardiaca. Farlo potrebbe causare danni alla vista.
- Se la misurazione della frequenza cardiaca non avviene correttamente, cambiate la posizione del Gear sul polso. Ad esempio, spostate il Gear a destra, sinistra, in alto o in basso sul polso per regolare la posizione del sensore di misurazione della frequenza cardiaca. Oppure, indossate il Gear con il sensore per la frequenza cardiaca saldamente posizionato sul lato interno del polso.
- Se il sensore per la frequenza cardiaca è sporco, pulite il sensore e provate di nuovo.

## Contapassi

Nella schermata Contapassi, avviate il contapassi per contare i passi e visualizzare la distanza percorsa e le calorie bruciate.

### Prima di utilizzare questa applicazione:

Se avete appena acquistato o ripristinato il Gear, leggete le informazioni visualizzate relative all'applicazione e toccate **OK**.

## Conteggio dei passi

1 Toccate **Contapassi** nella schermata Home.

2 Toccate **Avvia** per avviare il conteggio.

Potete visualizzare informazioni sullo schermo, come conteggio dei passi e calorie bruciate.

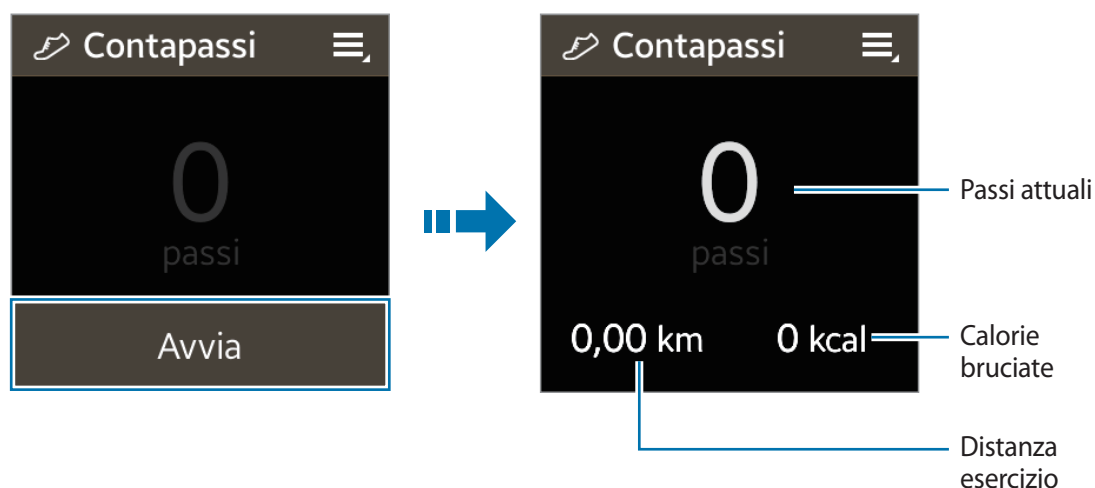

3 Toccate lo schermo, quindi toccate **Pausa** per interrompere il conteggio.

## Utilizzo delle funzioni aggiuntive

Nella schermata del contapassi, toccate  per utilizzare le funzioni aggiuntive:

- Per visualizzare i dati precedenti, toccate **Cronologia**.
- Per impostare l'obiettivo, toccate **Obiettivo**.
- Per ripristinare il conteggio dei passi, toccate **Riprist. conteggio**.
- Per condividere i dati con altri, toccate **Condividi con**.
- Per visualizzare le informazioni guida, toccate **Guida**.



- Potrebbe esserci un breve intervallo tra il monitoraggio dei passi da parte del contapassi e la visualizzazione del conteggio relativo.
- Se utilizzate il contapassi quando viaggiate in macchina o in treno, la vibrazione potrebbe influenzare il conteggio dei passi.
- Vengono salvati solo i dati registrati negli ultimi trenta giorni. Potete visualizzare i dati precedenti sul dispositivo mobile su cui è installata l'applicazione S Health.

## Riposo

Utilizzate questa applicazione per monitorare il modo in cui dormite e registrare quanto dormite rilevando i movimenti del corpo durante il sonno. Potete trasferire le registrazioni sul dispositivo mobile connesso.

### Prima di utilizzare questa applicazione:

- Se avete appena acquistato o ripristinato il Gear, leggete le informazioni visualizzate relative all'applicazione e toccate **OK**.
- L'applicazione Riposo monitora la durata del vostro sonno e i movimenti del corpo mentre dormite.
- Per eseguire la registrazione durante il sonno, toccate il tasto **Avvia** quando andate a letto e toccate il tasto **Interrompi** quando vi svegliate.
- L'applicazione Riposo è in grado di registrare più cicli di sonno entro un periodo di 24 ore. La quantità totale di sonno rilevata dall'applicazione entro il periodo stabilito viene registrata e combinata come periodo totale di sonno.

## Registrazione della durata del sonno

1 Toccate **Riposo** nella schermata Home.

2 Toccate **Avvia**.

La durata del sonno compare sullo schermo quando inizia la registrazione del sonno.

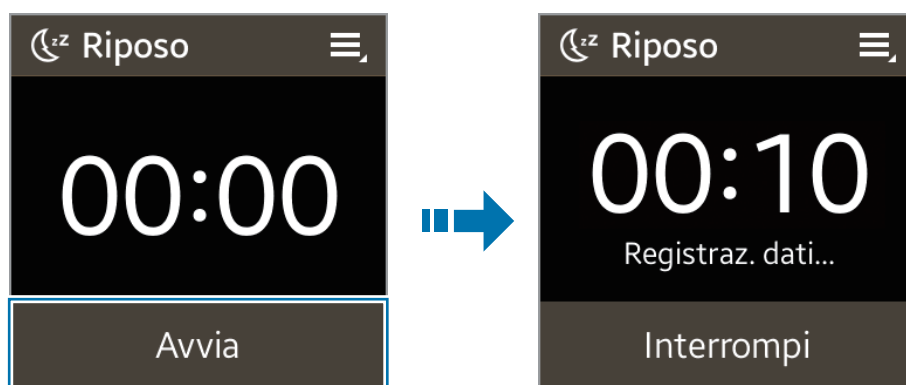

3 Toccate **Interrompi** → **OK** per fermare la registrazione.

## Utilizzo delle funzioni aggiuntive

Nella schermata Riposo, toccate  per utilizzare le funzioni aggiuntive:

- Per visualizzare i dati precedenti, toccate **Cronologia**.
- Per bloccare tutte le notifiche tranne allarme e le notifiche del timer, toccate **Modal. blocco**, quindi spuntate **Attiva**.
- Per visualizzare le informazioni guida, toccate **Guida**.



Vengono salvati solo i dati registrati negli ultimi trenta giorni. Potete visualizzare i dati precedenti sul dispositivo mobile su cui è installata l'applicazione S Health.

## Freq. cardiaca

Utilizzate questa applicazione per misurare e registrare la frequenza cardiaca attuale. Potete pianificare e regolare gli esercizi in base alla frequenza cardiaca registrata.



- La funzione di misurazione della frequenza cardiaca del dispositivo non può essere utilizzata per diagnosi cliniche o mediche.
- Per misurazioni della frequenza cardiaca più precise, misurate la frequenza cardiaca quando il corpo non è in movimento. Per misurare la frequenza cardiaca durante l'esercizio, utilizzate la funzione esercizio.

### Per risultati ottimali durante la misurazione della frequenza cardiaca:

- Se avete appena acquistato o ripristinato il Gear, leggete le informazioni visualizzate relative all'applicazione e toccate **OK**.
- Prima di effettuare una misurazione, tenete il corpo al caldo e riposatevi per 5 minuti.
- Non muovete il corpo durante la misurazione.
- Per i dettagli fate riferimento a 'Come indossare il Gear'.

## Misurazione della frequenza cardiaca

1 Toccate **Freq. cardiaca** nella schermata Home.

2 Toccate **Avvia** per iniziare la misurazione della frequenza cardiaca.

Quando la misurazione della frequenza cardiaca ha inizio, sullo schermo compare e lampeggia l'icona . Il dispositivo effettuerà la misurazione. Successivamente, dopo un breve intervallo la frequenza cardiaca attuale viene visualizzata sullo schermo.

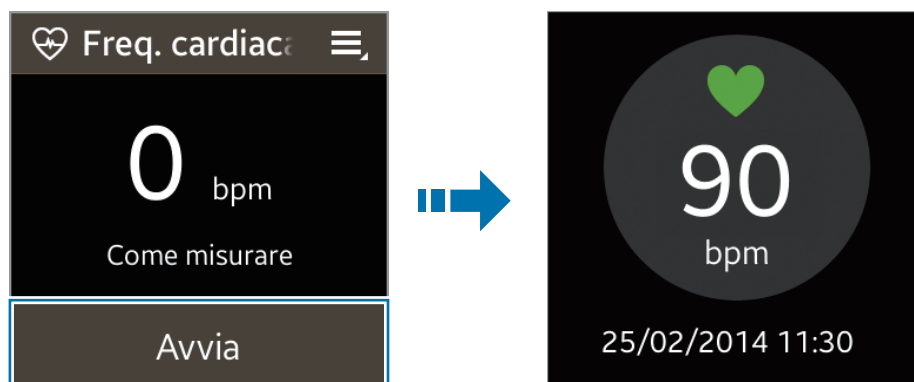

## Utilizzo delle funzioni aggiuntive

Nella schermata della misurazione della frequenza cardiaca, toccate  per utilizzare le funzioni aggiuntive:

- Per visualizzare i dati relativi alla frequenza cardiaca, toccate **Cronologia**.
- Per visualizzare le informazioni guida, toccate **Guida**.



Vengono salvati solo i dati registrati negli ultimi trenta giorni. Potete visualizzare i dati precedenti sul dispositivo mobile su cui è installata l'applicazione S Health.

## Allenamento

Utilizzate questa applicazione per impostare la dieta e gli obiettivi calorici e pianificare il programma di esercizio. Visualizzate l'esercizio completato in giornata e confrontatelo con il vostro obiettivo per l'esercizio. Inoltre, potete registrare gli obiettivi raggiunti per l'esercizio in un registro.



Il GPS del dispositivo mobile connesso viene utilizzato per verificare informazioni, come altitudine e velocità, quando andate in bicicletta o passeggiate. Assicuratevi che il Gear e il dispositivo mobile siano sempre connessi mentre utilizzate questa funzione.

### Al freddo:

- Evitate l'uso del dispositivo in freddo. Se possibile, utilizzate il dispositivo al chiuso.
- Se utilizzate il dispositivo all'aperto e al freddo, coprite il Gear con le maniche prima di utilizzarlo.
- Misurate la frequenza cardiaca prima di svolgere l'esercizio. Se misurate la frequenza cardiaca durante l'esercizio, le misurazioni potrebbero risultare imprecise.
- Se avete appena acquistato o ripristinato il Gear, leggete le informazioni visualizzate relative all'applicazione e create il vostro profilo. Quando create un profilo, potete registrare la vostra frequenza cardiaca massima automaticamente o manualmente.

La frequenza cardiaca massima è la frequenza cardiaca più veloce che un individuo possa raggiungere facendo attività fisica. Se conoscete la vostra frequenza cardiaca massima, inseritela manualmente. Se il dispositivo è impostato per registrare automaticamente la frequenza cardiaca, il Gear la registrerà utilizzando "210 - 0,65 x età".



## Monitoraggio delle informazioni sugli esercizi

- 1 Toccate **Allenamento** nella schermata Home.
- 2 Selezionate un tipo di esercizio da monitorare. Potete selezionare tra **Corsa**, **Camminata**, **Ciclismo** o **Escursionismo**.
- 3 Toccate **Avvia** per avviare il monitoraggio.

Scorrete a sinistra sullo schermo per visualizzare più informazioni, come le calorie bruciate e la velocità.

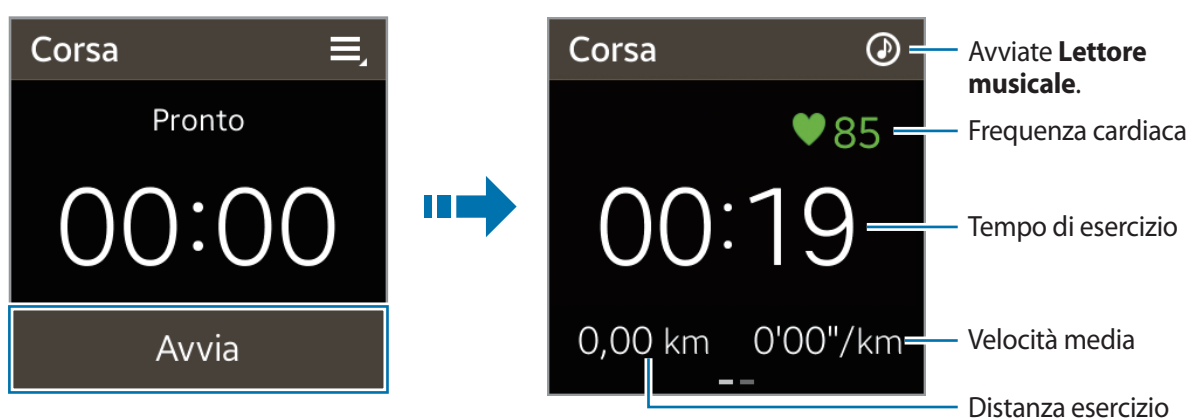

- 4 Toccate lo schermo, quindi toccate **Interrompi** → **OK** per interrompere il monitoraggio delle informazioni sugli esercizi.

I dati relativi all'esercizio compariranno sullo schermo.

- 5 Scorrete in alto oppure in basso per visualizzare le registrazioni.

## Utilizzo delle funzioni aggiuntive

Nella schermata esercizio, toccate  per utilizzare le funzioni aggiuntive:

- Per visualizzare i dati relativi agli esercizi, toccate **Cronologia**.
- Per visualizzare le informazioni guida, toccate **Guida**.

Durante il monitoraggio delle informazioni sugli esercizi, toccate  per utilizzare funzioni aggiuntive. La disponibilità di alcune funzioni potrebbe variare in base al tipo di esercizio selezionato:

- Per visualizzare i dati registrati relativi agli esercizi, toccate **Cronologia**.
- Per impostare gli obiettivi per gli esercizi, toccate **Obiettivo**.
- Per ricevere i consigli sull'allenamento mentre fate esercizio nella modalità corsa, spuntate **Guida vocale**.
- Per utilizzare la funzione frequenza cardiaca, spuntate **Freq. cardiaca**.



Vengono salvati solo i dati registrati negli ultimi trenta giorni. Potete visualizzare i dati precedenti sul dispositivo mobile su cui è installata l'applicazione S Health.

## Utilizzo della funzione allenatore quando fate esercizio nella modalità corsa

Utilizzate la funzione di allenatore personalizzata per eseguire gli esercizi in modo sicuro ed efficace. Riceverete dei consigli in tempo reale sull'allenamento che vi consentiranno di allenarvi in modo sicuro ed efficace per mantenervi in forma.

### Info sulla funzione Allenatore

La funzione Allenatore comprende la tecnologia Firstbeat per fornire consigli personalizzati sugli esercizi. Firstbeat utilizza l'analisi Effetto allenamento (TE) che misura il carico per il corpo accumulato durante un allenamento e ne valuta l'impatto sulla vostra forma. I livelli dell'Effetto allenamento si basano sul vostro profilo fisico e sulle informazioni relative alla frequenza cardiaca registrate durante l'allenamento. Il vostro livello di Effetto allenamento aumenta quando eseguite gli esercizi in modo efficace e la funzione allenamento utilizza l'Effetto allenamento per fornirvi un feedback.

Il feedback viene fornito dalla funzione tramite suggerimenti, come 'accelera', 'mantieni questo ritmo' e 'rallenta'. Quando iniziate ad utilizzare la funzione allenamento, questa stimerà un livello di Effetto allenamento adeguato in base al vostro profilo. Man mano che vi allenate, la funzione analizzerà la cronologia degli allenamenti e vi fornirà dei consigli più personalizzati. Un allenamento tipo può iniziare con un livello di intensità minore ed aumentare rapidamente di intensità verso il finale.

Visitate [www.firstbeat.fi/te](http://www.firstbeat.fi/te) per maggiori informazioni.



Il Gear misura la vostra frequenza cardiaca con il sensore di misurazione della frequenza cardiaca. Questa funzione potrebbe non funzionare correttamente se il sensore per la frequenza cardiaca è esposto ad eccessiva sudorazione o cambia di posizione durante l'allenamento.



Per risultati ottimali di Allenatore, utilizzate la funzione Allenatore quando vi allenate al coperto.

**1** Nella schermata Home, toccate **Allenamento** → **Corsa**.

**2** Toccate  e spuntate **Guida vocale**.

Toccate **Guida vocale** per impostare l'Effetto allenamento, la durata e la frequenza cardiaca massima.

Di seguito viene descritto ciascun livello dell'Effetto allenamento:

- **Facile:** consente di mantenere un livello di salute generale e di migliorare la resistenza.
- **Moderato:** consente di mantenere il livello di forma base e di migliorare la resistenza cardiovascolare.
- **Miglioram.:** consente di migliorare il livello di forma base e la resistenza cardiovascolare.



- Se vi allenate per un tempo inferiore a quello stabilito per l'Effetto allenamento, l'intensità dell'esercizio aumenterà per raggiungere l'Effetto allenamento.
- Se avvertite dolore o malessere durante l'allenamento, interrompete immediatamente e consultate un professionista medico.

**3** Scorrete il dito verso il basso dalla parte superiore dello schermo per tornare alla schermata **Corsa**.

La configurazione è completa.

**4** Toccate **Avvia**.

Ha inizio la misurazione della frequenza cardiaca. Iniziate a correre quando la misurazione viene completata. Potete visualizzare sullo schermo informazioni come calorie bruciate e velocità.

**5** Quando terminate la corsa, toccate lo schermo, quindi toccate **Interrompi** → **OK** per interrompere il monitoraggio delle informazioni relative all'esercizio.

## Messaggi



Utilizzate questa applicazione per visualizzare i messaggi ricevuti sul dispositivo mobile connesso, chiamare o rispondere al mittente utilizzando il Gear.

Toccate **Messaggi** nel menu App.



### Esecuzione di una chiamata

Per chiamare il mittente, scorrete verso destra sul messaggio nell'elenco, oppure toccate  → **Chiama** schermata di esplorazione dei messaggi.

### Risposta ad un messaggio

Toccate  nella schermata di esplorazione dei messaggi, oppure toccate  → **Rispondi**. Nella risposta potete utilizzare le frasi create da voi salvate su Gear Manager, S Voice e le emoticon. Toccate  nel menu di risposta per selezionare le opzioni di inserimento del testo.

### Visualizzazione di un messaggio sul dispositivo mobile connesso

Per visualizzare un messaggio sul dispositivo mobile connesso, toccate  nella schermata di esplorazione dei messaggi, oppure toccate  → **Visualizza**.

### Eliminazione dei messaggi

Nella schermata di esplorazione dei messaggi, toccate  → **Elimina**.

Inoltre, potete toccare , selezionare più messaggi da eliminare, quindi toccare **Elimina** per eliminare direttamente più messaggi.

Toccate  per selezionare direttamente tutti i file.

## Letttore musicale

Utilizzate questa applicazione per ascoltare la musica salvata sul Gear.

Toccate **Letttore musicale** nella schermata Home.

### Prima di utilizzare questa applicazione:

Se avete appena acquistato o ripristinato il Gear, leggete le informazioni visualizzate relative all'applicazione e toccate **OK**.

## Abbinamento degli auricolari Bluetooth

- 1 Nella schermata Home, toccate **Impostazioni** → **Bluetooth**.
- 2 Spuntate **Bluetooth** per attivare il Bluetooth.
- 3 Toccate **Auricolare BT** e selezionate un auricolare dall'elenco degli auricolari rilevati.

## Ascolto di musica

Toccate  per riprodurre la musica.

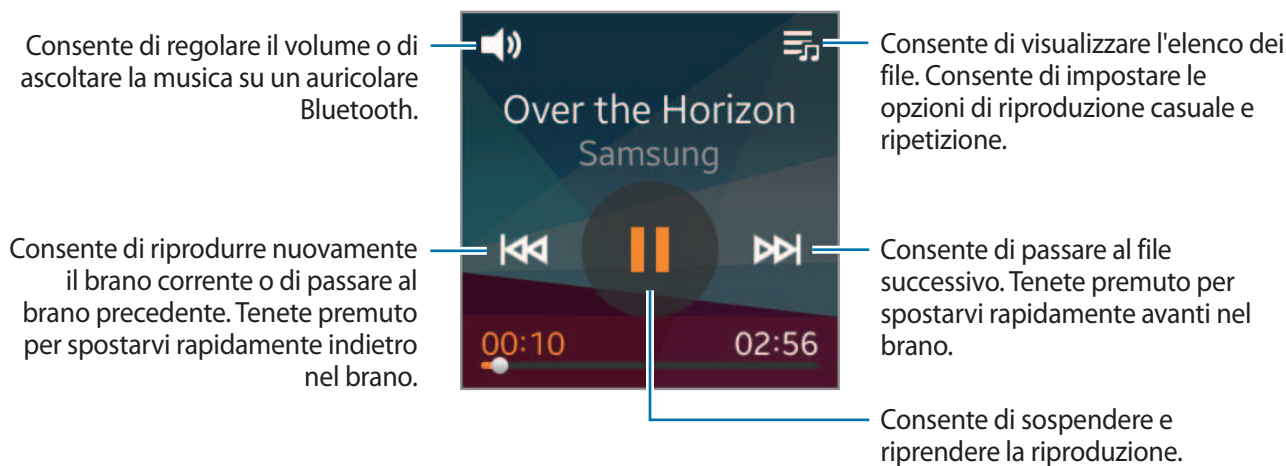

## Controller multim.

Utilizzate questa applicazione per riprodurre e controllare i file multimediali. Potete avviare il lettore musicale sul dispositivo mobile connesso e controllare la riproduzione con il Gear. Per altri file multimediali, avviate la riproduzione prima sul dispositivo mobile. Potete controllare la riproduzione del file in riproduzione dal Gear.

- 1 Toccate **Controller multim.** nel menu App.
- 2 Toccate  per riprodurre file multimediali sul dispositivo mobile connesso.

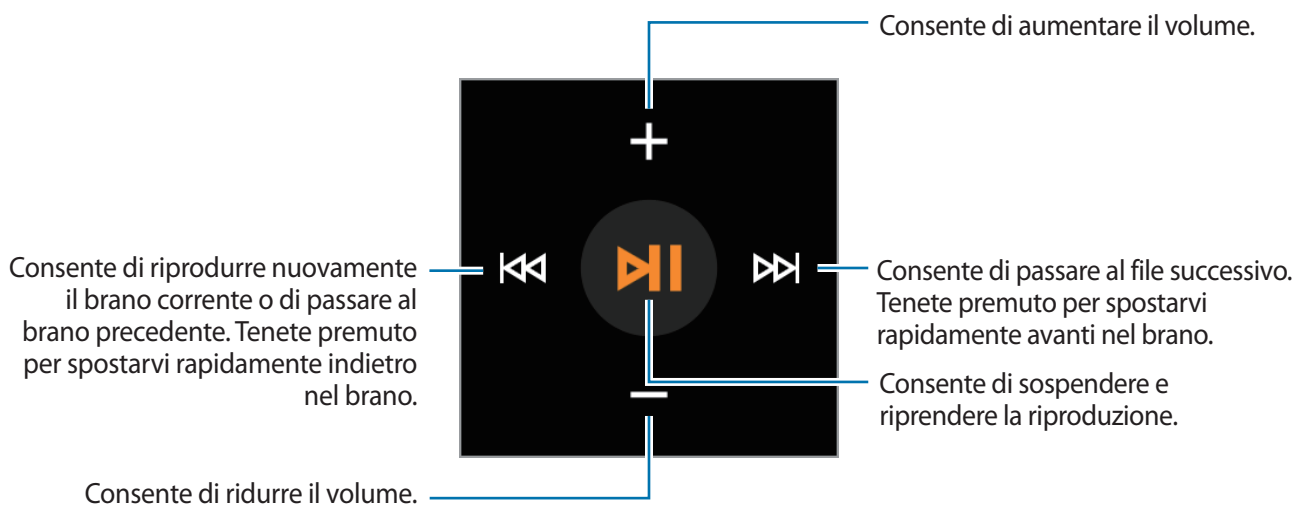

## Cronometro

Utilizzate questa applicazione per misurare quanto tempo è trascorso.

- 1 Toccate **Cronometro** Nel menu Appl.
- 2 Toccate **Avvia** per avviare il cronometro.
  - Per registrare i tempi parziali, toccate **Parziale**.
  - Per terminare il cronometraggio, toccate **Ferma**.
  - Per cancellare i dati relativi ai tempi parziali, toccate **Azzera**.

## Rubrica

Utilizzate questa applicazione per visualizzare sul Gear l'elenco contatti del dispositivo mobile connesso.

Toccate **Rubrica** nella schermata Home.





Potete effettuare una chiamata o inviare un messaggio ad un contatto scorrendo verso sinistra o destra un contatto.

## Promemoria vocale

Utilizzate questa applicazione per registrare promemoria vocali. I promemoria vocali registrati sul Gear vengono trasferiti automaticamente al dispositivo mobile connesso.



Toccate **Promemoria vocale** nella schermata Home.



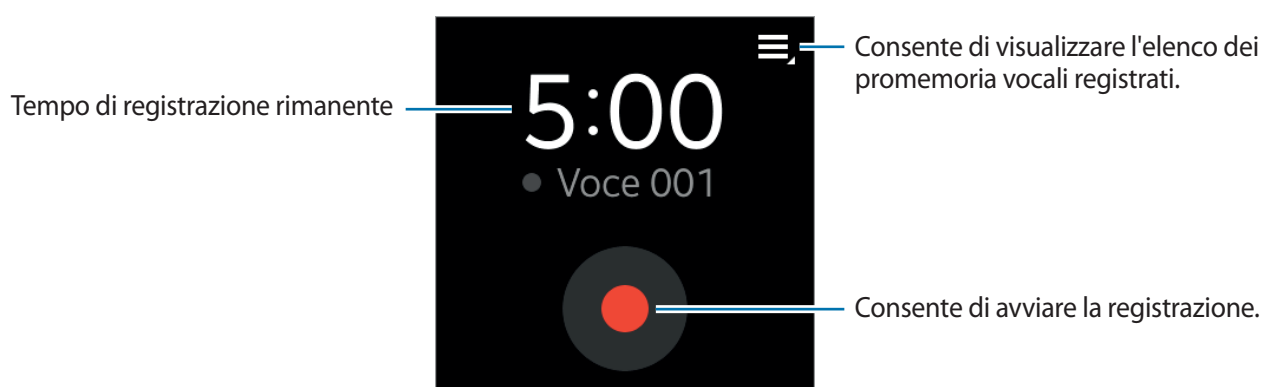



### Registrazione dei promemoria vocali

Toccate  per avviare la registrazione. Parlate al microfono in basso a destra sul Gear. Toccate  per sospendere la registrazione. Toccate  per interrompere la registrazione. Per annullare la registrazione, toccate .



### Riproduzione dei promemoria vocali

Toccate  e selezionate un promemoria vocale da riprodurre. Se vengono registrati dei contenuti parlati e convertiti in un file, accanto al nome del file compare . Quando toccate , il Gear visualizza i contenuti come testo sullo schermo.

-  : consente di regolare il volume toccando  oppure . Inoltre, potete connettere un auricolare Bluetooth per ascoltare il promemoria vocale.
-  : consente di sospendere la riproduzione.
-  /  : consente di passare al promemoria vocale precedente o successivo.





## E-mail

Utilizzate questa applicazione per controllare le e-mail ricevute sul dispositivo mobile connesso.

Toccate **E-mail** nel menu App.

Per aprire un'e-mail, selezionate un'e-mail dall'elenco e toccatela. Comparirà la schermata di esplorazione delle e-mail.

### Controllo delle e-mail sul dispositivo mobile connesso

Per controllare le e-mail sul dispositivo mobile connesso, toccate  nella schermata di esplorazione delle e-mail, oppure toccate  → **Mostra su dispositivo**.

### Eliminazione delle e-mail

Nella schermata di esplorazione delle e-mail del Gear, toccate  → **Elimina**.

Inoltre, potete toccare , selezionare più e-mail da eliminare, quindi toccare **Elimina** per eliminare direttamente più e-mail.

Toccate  per selezionare direttamente tutte le e-mail.

## Calendario

Utilizzate questa applicazione per visualizzare con il Gear gli eventi programmati sul dispositivo mobile connesso.

Toccate **Calendario** nel menu App.

Selezionate un evento dall'elenco per visualizzare i dettagli. Scorrete verso sinistra o destra sullo schermo oppure toccate la freccia a sinistra o destra per cambiare la data.

## Controlli

Consente di visualizzare lo stato della connessione e la batteria rimanente. Consente di regolare il volume e la luminosità del display.

Toccate **Controlli** nella schermata Home.

## Registri

Utilizzate questa applicazione per visualizzare sul Gear i registri delle chiamate e dei messaggi del dispositivo mobile connesso.

Toccate **Registri** nella schermata Home.

Selezionate un registro e scorrete in alto o in basso per cercare la voce di registro desiderata. Per effettuare una chiamata, trascinate una voce di registro verso destra. Per inviare un messaggio, trascinate una voce di registro verso sinistra.

Nella vista dettagliata del registro, toccate  per chiamare il numero.

Per selezionare il tipo di registri da visualizzare, aprite l'elenco dei registri e trascinate il dito verso il basso dal centro dello schermo. Successivamente, toccate **Filtra per** per selezionare i registri da visualizzare.

## Camera

Utilizzate questa applicazione per scattare foto o registrare video. Il Gear è in grado di salvare fino a 50 foto e 9 video.

Utilizzate **Galleria** per visualizzare le foto scattate e i video registrati con la fotocamera del Gear.

Toccate **Camera** nella schermata Home.



- La fotocamera si spegnerà automaticamente quando non la utilizzerete.
- Accertatevi che l'obiettivo sia pulito. Altrimenti, il Gear potrebbe non funzionare correttamente in alcune modalità che richiedono alte risoluzioni.
- Se il Gear ha già salvato 50 foto o 9 video, non potete scattare altre foto o registrare altri video. Accedete a Galleria ed eliminate i file oppure trasferite i file sul dispositivo mobile connesso. Dopo il trasferimento dei file al dispositivo mobile e lo scatto di altre foto o registrazione di altri video, il Gear elimina alcuni dei file trasferiti per liberare della memoria.
- Durante la carica, non potete utilizzare questa applicazione.

### Per un corretto utilizzo della fotocamera

- Non scattate foto o video ad altre persone senza il loro permesso.
- Non scattate foto o video dove vietato dalla legge.
- Non scattate foto o video in luoghi dove potreste violare la privacy delle persone.

## Scatto delle foto

Toccate il touch screen per scattare una foto.

Consente di passare dalla modalità fotocamera a quella videocamera e viceversa.

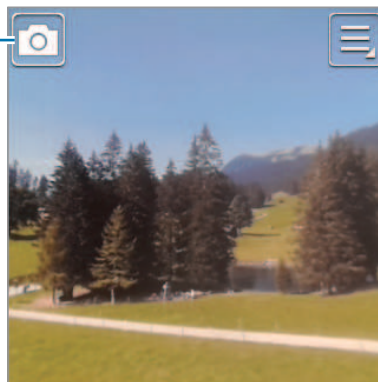

Consente di modificare le impostazioni della fotocamera.

## Scatto di foto con audio

Utilizzate questa modalità per registrare il suono ambientale con una foto.

Tocate  → **Audio foto** → **Attivo**. Scorrete in basso dalla parte superiore dello schermo per tornare alla schermata della fotocamera e toccate lo schermo per scattare una foto. Il Gear registra 9 secondi di audio dopo aver scattato la foto. Per interrompere la registrazione del suono, toccate di nuovo lo schermo.

## Visualizzazione delle immagini

Dopo aver scattato una foto, scorrete verso sinistra per visualizzare l'immagine. Scorrete verso destra per tornare alla schermata della fotocamera.

## Registrazione dei video

### Registrazione di un video

Tocate , quindi toccate il touch screen per registrare un video. Per interrompere la registrazione, toccate di nuovo il touch screen.

Il tempo massimo di registrazione è di 15 secondi. Dopo aver registrato tre video, la fotocamera si spegne per conservare le prestazioni del dispositivo.

### Visualizzazione dei video

Dopo aver registrato un video, scorrete verso sinistra per riprodurre il video. Scorrete verso destra per tornare alla schermata della fotocamera.

## Configurazione delle impostazioni per la fotocamera

Tocate  per configurare le impostazioni della fotocamera. Non tutte le seguenti opzioni sono disponibili in entrambe le modalità fotocamera e videocamera.

- **Messa a fuoco:** consente di selezionare una modalità di messa a fuoco. **Auto** è controllata dalla fotocamera. **Macro** è utilizzato per catturare oggetti molto vicini.
- **Dimensioni foto / Dimens. video:** consente di selezionare un tipo di risoluzione. Utilizzate una risoluzione maggiore per una migliore qualità. Alte risoluzioni richiedono uno spazio maggiore nella memoria.
- **Audio foto:** consente di scattare una foto con audio annesso.
- **Firma:** consente al Gear di aggiungere una firma alle foto.
- **Tag posizione:** consente di allegare alla foto un tag GPS di posizione.



- Evitate l'utilizzo della funzione tag posizione in aree all'ombra, tra edifici alti o con cattive condizioni meteo. La ricezione del segnale GPS potrebbe non andare a buon fine.
- Le informazioni sulla posizione vengono visualizzate quando le immagini vengono caricate su internet. Per evitare la visualizzazione delle informazioni sulla posizione, disattivate la funzione tag posizione.

- **Controllo vocale:** consente di impostare il Gear per il riconoscimento dei comandi vocali.



Alcune impostazioni non verranno salvate quando spegnete la fotocamera.

## Timer

Utilizzate questa applicazione per usare il Gear come timer.

- 1 Toccate **Timer** nel menu App.
- 2 Impostate la durata e toccate **Avvia**.  
Trascinate  fuori dal cerchio quando il timer si spegne.

# Impostazioni

## Orologio

Cambiate il tipo di orologio che compare sulla schermata Orologio.

Nella schermata Home, toccate **Impostazioni** → **Orologio**.

Scorrete verso sinistra o destra sullo schermo per selezionare un tipo di orologio.

## Sfondi

Modificate il colore della schermata Home. In alternativa, impostate un'immagine o una foto memorizzata nel Gear come sfondo per la schermata Home.

Nella schermata Home, toccate **Impostazioni** → **Sfondi**.

## Notifiche

Utilizzate il Gear per restare aggiornati su una serie di eventi, come chiamate perse o nuovi messaggi, ricevuti sul dispositivo mobile connesso.

Nella schermata Home, toccate **Impostazioni** → **Notifiche**.

## Suono

Modificate le impostazioni relative ai suoni del Gear.

Nella schermata Home, toccate **Impostazioni** → **Suono**.

- **Volume:** consente di regolare il livello del volume per vari suoni, come suoni multimediali, suonerie, notifiche e suoni di sistema.
- **Modalità audio:** consente di selezionare una modalità suono del Gear tra suono, vibrazione e silenziosa.
- **Suono tocco:** consente di impostare il suono che il Gear riproduce quando sul touch screen viene selezionata un'applicazione o un'opzione.
- **Suonerie:** consente di selezionare una suoneria per avvisarvi delle chiamate in entrata.
- **Notifiche:** consente di selezionare una suoneria per gli eventi, come messaggi ricevuti e chiamate perse.
- **Vibrazione:** consente di regolare l'intensità della vibrazione di una notifica.

## Schermo

Modificate le impostazioni relative allo schermo del dispositivo.

Nella schermata Home, toccate **Impostazioni** → **Schermo**.

- **Luminosità:** consente di regolare la luminosità dello schermo.
- **Spegnimento:** consente di impostare la durata della retroilluminazione dello schermo del Gear.
- **Carattere:** consente di modificare il tipo e la dimensione del carattere per il testo visualizzato sullo schermo.
- **Lingua:** consente di selezionare una lingua per tutti i menu e le applicazioni.



Quando il Gear è connesso a un dispositivo mobile, le impostazioni della lingua applicate al dispositivo mobile vengono applicate al Gear. Le impostazioni della lingua possono essere modificate solo sul dispositivo mobile connesso.

- **Attiva muovendo:** consente di attivare Gear e mostrare una schermata specifica utilizzando un gesto. Sollevate la mano su cui indossate il Gear e guardate lo schermo del Gear per alcuni secondi. Lo schermo si accende e viene visualizzata una schermata predefinita.
- **Dimens. icone:** potete regolare la dimensione delle icone nella schermata Home.
- **Modalità Home:** potete modificare la posizione delle icone nella schermata Home ed eliminarle.

## Bluetooth

Configurate le impostazioni per il Bluetooth.

Nella schermata Home, toccate **Impostazioni** → **Bluetooth**.

- **Bluetooth:** consente di attivare o disattivare il Bluetooth.
- **Auricolare BT:** consente di cercare auricolari Bluetooth e di connetterli al Gear.
- **Visibile:** consente di far comparire il Gear sugli elenchi degli altri dispositivi quando ricercano dispositivi Bluetooth.

## Due tocchi

Impostate un'applicazione da avviare immediatamente quando premete due volte il tasto Accensione o spegnimento.

Nella schermata Home, toccate **Impostazioni** → **Due tocchi**, quindi selezionate un'opzione.

## Blocco

Nella schermata Home, toccate **Impostazioni** → **Blocco**.

- **Blocco:** consente di attivare o disattivare il blocco privacy impostando un PIN di almeno quattro numeri. Potete sbloccare lo schermo del Gear inserendo il PIN quando il dispositivo mobile e il Gear sono disconnessi.
- **Aiuto:** consente di accedere alle informazioni guida relative alla funzionalità di blocco privacy.



## Profilo

Create un profilo inserendo i vostri dettagli fisici, come sesso e corporatura.

Nella schermata Home, toccate **Impostazioni** → **Profilo**, quindi selezionate un'opzione.

## Ripristina

Ripristinate le impostazioni ai valori predefiniti di fabbrica e cancellate tutti i dati. Le impostazioni predefinite non vengono eliminate.

Nella schermata Home, toccate **Impostazioni** → **Ripristina**.



### **Quando connettete il Gear ad un altro dispositivo mobile**

Se desiderate connettere il Gear ad un dispositivo mobile appena acquistato o ad un altro dispositivo mobile per la prima volta, ripristinate il Gear. Il ripristino del Gear comporterà la rimozione dei dati dalla memoria. Dopo il ripristino, potete connettere il Gear ad un diverso dispositivo mobile.

## Info su Gear

Nella schermata Home, toccate **Impostazioni** → **Info su Gear**.

- **Info su Gear:** consente di accedere alle informazioni relative al Gear.
- **Debug USB:** consente di attivare o disattivare la modalità di debug USB. Potete utilizzare questa modalità nello sviluppo di app collegando il Gear ad un computer tramite cavo USB.

# Gear Manager

## Avvio di Gear Manager

Questa applicazione consente di effettuare la connessione a un dispositivo mobile e di personalizzare le impostazioni e le applicazioni del Gear. Inoltre, potete utilizzarla per accedere alle funzioni del dispositivo mobile connesso.

Nel menu App del dispositivo mobile connesso, toccate **Gear Manager**.



La disponibilità di alcune funzioni potrebbe variare in base al tipo di dispositivo mobile connesso.

## Connessione ad un nuovo Gear

In cima alla schermata di Gear Manager, toccate  → **Cerca nuovo dispositivo**. Disconnettete il Gear usato attualmente e connettete un altro Gear.

## Configurazione delle impostazioni del Gear

Accedete alle informazioni relative al Gear e aggiornate il software del Gear.

Tocate il nome del Gear nell'elenco **DISPOSITIVO ASSOCIATO** nella schermata di Gear Manager, quindi utilizzate le seguenti funzioni:

- **Connetti/Disconnetti**: consente di connettere o disconnettere un Gear.
- **Agg. software**: consente di aggiornare il Gear con l'ultimo software.
- **Codice modello**: consente di visualizzare i dettagli del modello del Gear.
- **Versione software**: visualizzate le informazioni relative alla versione del software del Gear.

## Styler schermata Home

Modificate le impostazioni della schermata Home del Gear.

Toccate **Styler schermata Home** nella schermata di Gear Manager.

## Sfondi

Modificate il colore della schermata Home del Gear. In alternativa, impostate un'immagine o una foto memorizzata nel dispositivo mobile come sfondo per la schermata Home del Gear.

Toccate **Sfondi** nella schermata di Gear Manager.

Selezionate uno sfondo per la schermata Home. Lo sfondo selezionato viene applicato alla schermata Home del Gear.

## Orologio

Potete cambiare i tipi di orologio da visualizzare sulla schermata Orologio.

Toccate **Orologio** nella schermata di Gear Manager. Selezionate il tipo di orologio desiderato.

Per configurare le informazioni dettagliate della schermata dell'orologio, toccate  accanto all'elenco orologi e selezionate un elemento.

## S Health

Potete trasferire i dati registrati di S Health salvati sul Gear al dispositivo mobile connesso.

Per impostare l'intervallo di tempo per l'invio di file, nella schermata di Gear Manager, toccate  accanto a **S Health** e toccate **Intervallo trasferimento Contapassi**. Toccate **Trasferire ora** per inviare un file immediatamente.

Toccate **S Health** nella schermata di Gear Manager per avviare S Health.

## Notifiche

Restate aggiornati su una serie di eventi, come chiamate perse o nuovi messaggi, ricevuti sul dispositivo mobile connesso. Inoltre, potete configurare le impostazioni per la funzione di notifica.

Nella schermata di Gear Manager, toccate **Notifiche**, trascinate il cursore **Notifiche** verso destra, quindi spuntate gli elementi.

- **Limita notifiche:** consente di impedire la ricezione di notifiche tramite Gear relative a notifiche, come chiamate o messaggi.
- **Trasferimento Intelligente:** consente di impostare l'avviso immediato da parte del dispositivo di notifiche quando lo sollevate. Contemporaneamente il Gear riceverà le notifiche di nuovi messaggi o chiamate perse.



- Questa funzione è disponibile solo quando lo schermo del Gear è acceso.
- Alcuni dispositivi mobili potrebbero non supportare questa funzione.
- Il dispositivo mobile deve essere prima sbloccato per visualizzare i dettagli quando lo schermo è bloccato.
- **Anteprima messaggio:** consente di impostare la visualizzazione del nome o dei contenuti dell'applicazione in finestre pop-up.
- **Mantieni schermo spento:** consente di ricevere notifiche con il display spento.
- **AVVISI ISTANTANEI GEAR:** consente di impostare gli elementi da ricevere direttamente sul Gear.
- **NOTIFICHE PER GEAR:** consente di ricevere sul Gear le notifiche degli elementi se queste non vengono controllate sul dispositivo mobile connesso.
- **NOTIFICHE GENERALI:** Impostate gli altri elementi di cui ricevere notifiche sul Gear.

## App personali

Potete gestire le impostazioni delle applicazioni installate sul Gear. Scorrete in su o in giù per visualizzare tutte le applicazioni installate sul Gear.

Tocate **App personali** nella schermata di Gear Manager.

## Configurazione delle impostazioni delle applicazioni

Tocate  accanto a un'applicazione e configurate le impostazioni.



## Trasferimento di file musicali dal dispositivo mobile al Gear

Potete trasferire sul Gear i file musicali salvati sul dispositivo mobile.

Tocate  accanto a **Lettore musicale**, toccate **Invia brani a Gear**, tenete premuto un file, quindi selezionate i file da trasferire. Per trasferire sul Gear i file selezionati, toccate **Invia**.

## Trasferimento di foto, video e promemoria vocali dal Gear

Potete trasferire file come foto, video e promemoria vocali su dispositivi mobili.

- Per trasferire promemoria vocali, toccate  accanto a **Promemoria vocale** e toccate **Trasferimento automatico** → **Nessuno** → **Trasferire ora**. Per impostare il trasferimento automatico dei file su un dispositivo mobile quando vengono registrati dei promemoria con il Gear, toccate **Trasferimento automatico** → **Sempre**.
- Per trasferire foto e video, toccate  accanto a **Camera** e toccate **Trasferimento automatico** → **Manuale** → **Trasferire ora**. Per impostare il trasferimento automatico dei file su un dispositivo mobile quando vengono scattate delle immagini con il Gear, toccate **Trasferimento automatico** → **Sempre**.

## Samsung Apps

Potete scaricare le applicazioni da **Samsung Apps**.

Tocate **Samsung Apps** nella schermata di Gear Manager. Cercate un'applicazione e selezionatela per scaricarla.



Per installare le applicazioni scaricate da sorgenti diverse da **Samsung Apps**, nella schermata di Gear Manager, toccate **Impostazioni** → **Sorgenti sconosciute** → **OK**.

## Trova Gear personale

Se perdetevi il Gear, il Gear Manager è in grado di aiutarvi a ritrovarlo.

Toccate **Trova Gear personale** nella schermata di Gear Manager.

Toccate **Avvia**, il Gear emette suoni e lo schermo si accende.



Questa funzione è disponibile solo quando il Gear e il dispositivo mobile sono connessi.

## Impostazioni

Utilizzate questa applicazione per configurare il Gear e impostare varie opzioni.

Toccate **Impostazioni** nella schermata di Gear Manager.

### Backup e ripristino

Eseguite il backup dei dati memorizzati sul Gear o ripristinate i dati di backup. Nel menu Impostazioni, toccate **Backup e ripristino**.

### Impostazione del tasto Accensione o spegnimento

Impostate le azioni da eseguire quando premete il tasto Accensione o spegnimento del Gear.

Nella schermata Impostazioni, toccate **Press. doppia tasto Home**, quindi selezionate un'opzione.

### Attivazione del blocco automatico

Impostate il blocco automatico del dispositivo mobile quando viene disconnesso dal Gear.

Nel menu Impostazioni, spuntate **Blocco automatico**.

Toccate **Continua**, tracciate un segno collegando quattro o più punti, quindi tracciate di nuovo il segno per verificarlo.

Quando il Gear non viene rilevato, il blocco tramite segno si attiva automaticamente sul dispositivo mobile.

Quando il Gear viene rilevato di nuovo, il blocco tramite segno viene disattivato.

## Utilizzo del gesto di riattivazione

Impostate il Gear per riconoscere i vostri gesti per riattivare il Gear e visualizzare l'orologio o l'ultima pagina che avete visualizzato quando lo schermo è spento.

Nel menu Impostazioni, toccate **Riattivazione**, quindi trascinate il cursore **Riattivazione** verso destra. Per selezionare una schermata preimpostata da visualizzare quando lo schermo si accende, toccate **Selez. scherm. visualizz.**

Per riattivare il Gear, sollevate la mano su cui indossate il Gear e guardate lo schermo del Gear per alcuni secondi. Lo schermo si accende e viene visualizzata una schermata predefinita.

## Impostazione di un metodo di inserimento del testo e di gestione dei modelli

Selezionate un metodo di inserimento del testo e gestite i modelli dei messaggi.

- **Predefinito:** consente di selezionare un metodo per l'inserimento del testo.
- **Modifica modelli di testo:** consente di gestire i modelli dei messaggi da utilizzare quando rispondete ad un messaggio.

## Risposta ad una chiamata in arrivo tramite comando vocale

Quando ricevete una chiamata, potete accettarla o rifiutarla utilizzando un comando vocale.

Nel menu Impostazioni, spuntate **Chiamate in arrivo**.

## Impostazione dei messaggi di emergenza

Impostate il dispositivo per l'invio di un messaggio a determinati destinatari in caso di emergenza.

Nel menu Impostazioni, toccate **Messaggi di aiuto**, quindi trascinate il cursore **Messaggi di aiuto** verso destra. Premete tre volte il tasto Accensione o spegnimento per inviare un messaggio di emergenza contenente la vostra posizione corrente.



Alcuni dispositivi mobili potrebbero non supportare questa funzione.

## Impostazione dei contatti di emergenza

Potete preimpostare i contatti a cui inviare un messaggio in caso di emergenza.

Nel menu Impostazioni, toccate **Gestisci contatti di emergenza** → **Crea contatto principale** → **Crea nuovo contatto** o **Seleziona da rubrica**. Potete creare un nuovo contatto o selezionarne uno dalla rubrica.



Alcuni dispositivi mobili potrebbero non supportare questa funzione.

## Impostazione della protezione

Impostate l'autorizzazione o il blocco all'installazione di applicazioni da app store diversi da **Samsung Apps**.

Nel menu Impostazioni, spuntate **Sorgenti sconosciute**.

## Visualizzazione della licenza open source

Potete visualizzare le informazioni sulla licenza open source.

Nel menu Impostazioni, toccate **Licenza open source**.

## Visualizzazione della versione di Gear Manager

Visualizzate le informazioni relative alla versione di Gear Manager in **Versione Gear Manager**.

## Guida

Potete accedere alle informazioni relative all'uso del Gear e ad altre applicazioni utili.

Tocate **Guida** nella schermata di Gear Manager.



# Risoluzione dei problemi

Prima di rivolgervi ad un centro assistenza Samsung, provate le seguenti soluzioni. Alcune delle seguenti situazioni potrebbero non essere applicabili al Gear.

## Il Gear non si accende

Se la batteria è completamente scarica, il Gear non si accende. Caricate completamente la batteria prima di accendere il Gear.

## Il touch screen risponde lentamente o in modo non corretto

- Se attaccate una cover protettiva o degli accessori opzionali al touch screen, il touch screen potrebbe non funzionare correttamente.
- Se indossate dei guanti, se non avete le mani pulite quando toccate il touch screen o se lo toccate con oggetti appuntiti o con la punta delle dita, il touch screen potrebbe non funzionare correttamente.
- Il touch screen potrebbe non funzionare correttamente in presenza di umidità o se esposto ad acqua.
- Riavviate il Gear per eliminare eventuali problemi temporanei del software.
- Accertatevi che il software del Gear sia aggiornato all'ultima versione.
- Se il touch screen si graffia o presenta dei danni, andate presso un centro assistenza Samsung.

## Il Gear si blocca o presenta errori irreversibili

Se il Gear si blocca o subisce rallentamenti, potrebbe essere necessario chiudere le applicazioni e accendere il Gear affinché riacquisti funzionalità. Se il Gear si blocca e non risponde, tenete premuto il tasto Accensione o spegnimento per più di 7 secondi per riavviarlo.

Se il problema persiste, ripristinate i dati di fabbrica. Nella schermata Home, toccate **Impostazioni** → **Ripristina** → **OK**. Prima di ripristinare i valori di fabbrica, ricordate di effettuare un backup di tutti i dati importanti memorizzati sul Gear.

Se il problema persiste, contattate un centro assistenza Samsung.

## Un altro dispositivo Bluetooth non riesce a localizzare il vostro Gear

- Assicuratevi che sul Gear sia attiva la funzione Bluetooth.
- Riavviate il Gear e provate di nuovo.
- Assicuratevi che il Gear e il dispositivo Bluetooth a cui volete connettervi si trovino entro la distanza di connessione del Bluetooth (10 m). La distanza potrebbe variare in base all'ambiente in cui viene utilizzato il dispositivo.

Se i suggerimenti sopra indicati non risultassero utili alla risoluzione del problema, contattate un centro assistenza Samsung.

## Non viene stabilita una connessione Bluetooth oppure il Gear e il dispositivo mobile sono disconnessi

- Accertatevi che il Bluetooth sia attivo su entrambi i dispositivi.
- Accertatevi che tra i dispositivi non ci siano ostacoli, come muri o apparecchiature elettriche.
- Accertatevi che sul dispositivo mobile sia installata l'ultima versione dell'applicazione Gear Manager.
- Assicuratevi che il Gear e il dispositivo Bluetooth a cui volete connettervi si trovino entro la distanza di connessione del Bluetooth (10 m). La distanza potrebbe variare in base all'ambiente in cui viene utilizzato il dispositivo.
- Riavviate entrambi i dispositivi e avviate di nuovo Gear Manager sul dispositivo mobile.

## Impossibile effettuare o ricevere una chiamata

- Accertatevi che il Gear sia connesso a un dispositivo mobile.
- Accertatevi che il dispositivo mobile connesso abbia effettuato l'accesso alla rete cellulare.
- Accertatevi che non sia impostato il blocco chiamate per il numero composto sul dispositivo mobile connesso.
- Accertatevi che non sia impostato il blocco chiamate per il numero in entrata sul dispositivo mobile connesso.

## L'interlocutore non riesce a sentire la vostra voce

- Assicuratevi che il microfono integrato non sia ostruito o coperto.
- Assicuratevi che il microfono sia vicino alla bocca.

## Durante le chiamate si sente un effetto eco

Regolate il volume o spostatevi in un'altra area.

## La qualità audio è scarsa

I problemi di connettività potrebbero essere dovuti a problemi relativi alla connessione di rete del dispositivo mobile.

## L'icona della batteria è vuota o lampeggiante

La batteria è scarica. Ricaricate la batteria.

## La batteria non si carica bene (con caricabatteria approvati da Samsung)

- Accertatevi di posizionare il Gear sulla base di ricarica e collegate correttamente la base al caricabatteria.
- Se i contatti dorati sono sporchi, la batteria potrebbe non caricarsi correttamente o il Gear potrebbe spegnersi. Pulite con un panno morbido entrambi i contatti dorati e provate a caricare di nuovo la batteria.
- Le batterie di alcuni dispositivi non possono essere sostituite dall'utente. Per far sostituire la batteria, recatevi presso un centro assistenza Samsung.

## La batteria si scarica più rapidamente rispetto a quando l'avete acquistata

- Se esponete il Gear a temperature molto fredde o molto calde, la carica utile potrebbe diminuire.
- Il consumo di batteria aumenta quando utilizzate alcune applicazioni.
- La batteria è deperibile e la capacità di carica diminuisce nel tempo.

## Il Gear si surriscalda

Quando utilizzate applicazioni che richiedono maggiore energia o utilizzate applicazioni sul Gear per un periodo prolungato, il Gear potrebbe surriscaldarsi. Ciò è normale e non dovrebbe influire sulla durata o sulle prestazioni del Gear.

## Quando avviate la fotocamera compagno dei messaggi di errore

Il Gear deve avere memoria e batteria sufficienti per poter utilizzare la fotocamera. Se ricevete dei messaggi di errore all'avvio della fotocamera, provate le seguenti soluzioni:

- Caricate la batteria.
- Liberare un po' di spazio sulla memoria eliminando i file dal Gear.
- Riavviate il Gear. Se, dopo aver messo in pratica questi suggerimenti, il problema con l'applicazione della fotocamera persiste, contattate un centro assistenza Samsung.

## La qualità della foto è minore rispetto all'anteprima

- La qualità delle foto potrebbe variare, in base all'ambiente circostante e alle tecniche di fotografia utilizzate.
- Se scattate foto in zone buie, di notte o al chiuso, le immagini potrebbero risultare rumorose o sfocate.

## Quando connettete il Gear a un computer non viene stabilita alcuna connessione

- Accertatevi che il cavo USB in uso sia compatibile con il Gear.
- Accertatevi che il driver appropriato sia installato ed aggiornato sul computer.
- Se siete utenti Windows XP, assicuratevi che sul computer sia installato Windows XP Service Pack 3 o superiore.
- Assicuratevi che Samsung Kies sia installato sul computer.

## **I dati memorizzati sul Gear sono andati persi**

Effettuate sempre una copia di backup di tutti i dati importanti memorizzati sul Gear. Altrimenti, non potete ripristinare i dati in caso di perdita o danneggiamento. Samsung non è responsabile per la perdita dei dati memorizzati sul Gear.

## **Intorno alle scocche del Gear c'è un piccolo spazio vuoto**

- Tale spazio è una caratteristica di fabbrica necessaria e le parti potrebbero subire piccole oscillazioni o vibrazioni.
- Nel tempo, l'attrito tra le parti potrebbe far aumentare tale spazio.

\* Alcuni contenuti potrebbero variare dal vostro Gear in base al Paese, al gestore telefonico o alla versione software installata e sono soggetti a modifiche senza preavviso.

\* Il dispositivo e gli accessori illustrati in questo manuale potrebbero variare in base al Paese nel quale i prodotti vengono distribuiti.

