

Dell™ Laser Printer 1700/1700n

# Manuale dell'utente

## Argomenti:

- Configurazione della stampante
- Caricamento della carta
- Stampa in rete
- Descrizione del software

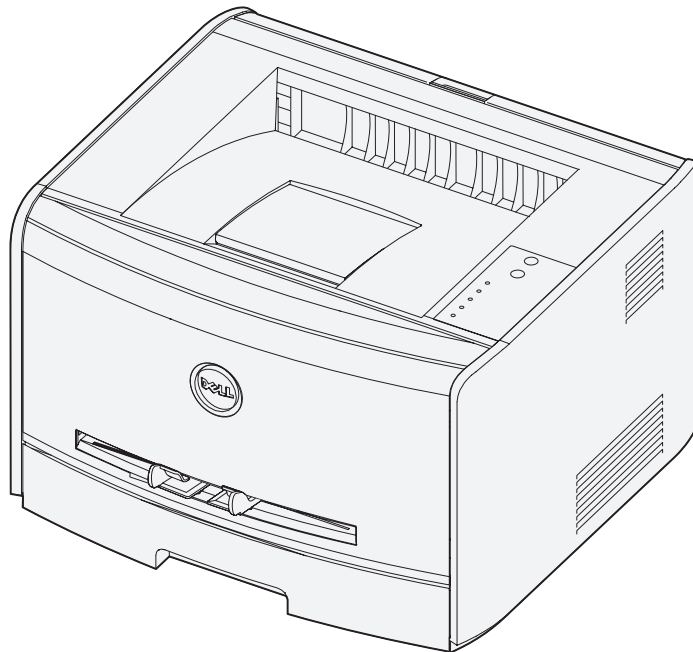

# Richiesta dei materiali di consumo

Le cartucce di toner Dell™ sono disponibili solo presso Dell. È possibile ordinare le cartucce di toner online all'indirizzo [www.dell.com/supplies](http://www.dell.com/supplies) o per telefono.

<b>Australia</b>	1300 303 290	<b>Italia</b>	800602705
<b>Austria</b>	08 20 - 24 05 30 35	<b>Lussemburgo</b>	02,713 1590
<b>Belgio</b>	02,713 1590	<b>Messico</b>	866-851-1754
<b>Canada</b>	1-877-501-4803	<b>Norvegia</b>	231622 64
<b>Cile</b>	123-0-020-3397 800-20-1385	<b>Paesi Bassi</b>	020 - 674 4881
<b>Colombia</b>	01800-9-155676	<b>Portogallo</b>	21 4220710
<b>Danimarca</b>	3287 5215	<b>PRC</b>	800-858-2920
<b>Finlandia</b>	09 2533 1411	<b>Puerto Rico</b>	866-851-1760
<b>Francia</b>	825387247	<b>Regno Unito</b>	0870 907 4574
<b>Germania</b>	0800 2873355	<b>Spagna</b>	902120385
<b>Giappone</b>	044-556-3551	<b>Stati Uniti</b>	877-INK-2-YOU
<b>Irlanda</b>	1850 707 407	<b>Svezia</b>	08 587 705 81
		<b>Svizzera</b>	0848 801 888

 **NOTA:** Se il paese non è presente in elenco, ordinare i materiali di consumo presso il fornitore Dell di fiducia.

## Materiali di consumo della stampante Dell Laser Printer 1700

<b>Materiale di consumo</b>	<b>Codice</b>
Cartuccia di toner da 3.000 pagine	00N3769
Cartuccia di toner Use and Return da 3.000 pagine	00J3815
Cartuccia di toner da 6.000 pagine	00H3730
Cartuccia di toner Use and Return da 6.000 pagine	00K3756
Tamburo di imaging	D4283

## Dell™ Laser Printer 1700

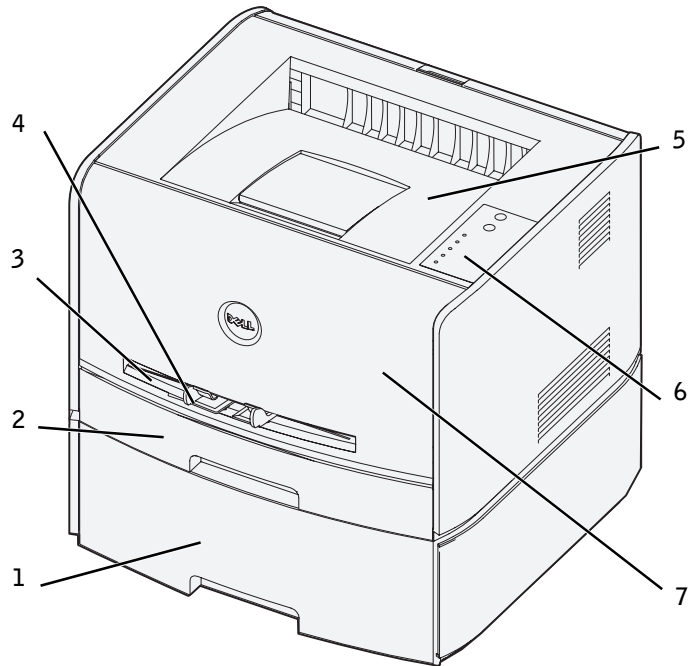

1	Vassoio opzionale da 550 fogli	5	Raccogliatore di uscita
2	Vassoio da 250 fogli	6	Pannello operatore
3	Slot di alimentazione manuale	7	Coperchio anteriore
4	Guida carta		

### Accesso alla *Guida per l'utente*

Per accedere alla *Guida per l'utente*, fare clic su **Start** → **Programmi** o **Tutti i programmi** → **Stampanti Dell** → **Dell Laser Printer 1700** → **Guida per l'utente**.



**NOTA:** È possibile accedere alla *Guida per l'utente* solo dopo aver installato i driver della stampante.

# Note, avvertenze e precauzioni



**NOTA:** indica informazioni importanti che consentono di ottimizzare l'uso della stampante.



**AVVERTENZA:** indica il rischio di danni ai componenti hardware o di perdite di dati, oltre a fornire suggerimenti su come prevenire tali problemi.



**ATTENZIONE:** indica il rischio di danni materiali, lesioni fisiche o morte.

---

**Le informazioni contenute in questo documento sono soggette a modifiche senza alcun obbligo di notifica.**

**© 2004 Dell Inc. Tutti i diritti riservati.**

È assolutamente vietata qualsiasi forma di riproduzione senza previa autorizzazione scritta di Dell Inc.

Marchi menzionati nel presente documento: *Dell*, il logo *DELL*, *Inspiron*, *Dell Precision*, *Dimension*, *OptiPlex Latitude* e *Dell Toner Management System* sono marchi di Dell Inc.; *Intel* e *Pentium* sono marchi registrati e *Celeron* è un marchio di Intel Corporation; *Microsoft* e *Windows* sono marchi registrati di Microsoft Corporation.

Nel presente documento possono essere menzionati marchi e denominazioni commerciali relativi a marchi e denominazioni o prodotti di altre società. Dell Inc. rinuncia a qualsiasi interesse proprietario in relazione ai marchi e alle denominazioni commerciali appartenenti a terzi.

## **DIRITTI LIMITATI DEL GOVERNO DEGLI STATI UNITI**

Il presente software e la relativa documentazione vengono forniti con DIRITTI LIMITATI. L'uso, la copia e la divulgazione da parte del governo sono soggetti alle limitazioni previste nel sottoparagrafo (c)(1)(ii) della clausola Rights in Technical Data and Computer Software in DFARS 252.227-7013 e nelle disposizioni FAR applicabili: Dell Inc., One Dell Way, Round Rock, Texas, 78682, USA.

## **Informazioni sulle emissioni FCC**

Questa apparecchiatura è risultata conforme ai limiti stabiliti per i dispositivi digitali di Classe B, Parte 15, delle norme FCC. Per informazioni dettagliate, consultare il CD *Driver e programmi di utilità*.

# Sommario

## 1 Preparazione della stampante

<b>Sostituzione della mascherina del pannello operatore</b> . . . . .	<b>12</b>
<b>Installazione del cassetto opzionale da 550 fogli</b> . . . . .	<b>14</b>
Configurazione dei vassoi carta . . . . .	15
<b>Installazione di una scheda di memoria opzionale</b> . . . . .	<b>17</b>

## 2 Caricamento della carta

<b>Caricamento dei vassoi da 250 e 550 fogli</b> . . . . .	<b>22</b>
<b>Caricamento dell'alimentatore manuale</b> . . . . .	<b>25</b>
<b>Uso dell'uscita posteriore</b> . . . . .	<b>26</b>
<b>Suggerimenti sui supporti di stampa</b> . . . . .	<b>27</b>
Tipo e dimensioni dei supporti . . . . .	28

## 3 Impostazione della stampa locale

<b>Impostazione locale</b> . . . . .	<b>30</b>
Uso di Windows XP con un cavo USB o parallelo . . . . .	31
Uso di Windows 2000 con un cavo USB o parallelo . . . . .	32
Uso di Windows NT con cavo parallelo . . . . .	33
Uso di Windows Me con un cavo USB o parallelo . . . . .	33
Uso di Windows 98 SE con un cavo USB o parallelo . . . . .	34

## 4 Impostazione della stampa in rete

<b>Impostazione di rete</b> . . . . .	<b>38</b>
Collegamento dei cavi . . . . .	38
Stampa e controllo della pagina delle impostazioni di rete . . . . .	39
Esecuzione del software di installazione . . . . .	40

## 5 Panoramica del software

<b>Dell™ Toner Management System</b> . . . . .	<b>44</b>
Centro monitor stato . . . . .	44
Finestra Stato di stampa . . . . .	44
Applicazione nuovo ordine materiali di consumo della stampante . . . . .	45
<b>Utilità impostazioni stampante locale Dell</b> . . . . .	<b>45</b>
<b>Utilità di impostazione dell'indirizzo IP</b> . . . . .	<b>46</b>
<b>Utilità di disinstallazione del software della stampante Dell</b> . . . . .	<b>46</b>
<b>Profilo driver</b> . . . . .	<b>47</b>
<b>Strumento Web per la configurazione delle stampanti Dell</b> . . . . .	<b>47</b>

## 6 Risoluzione dei problemi

<b>Problemi comuni</b> . . . . .	<b>50</b>
<b>Sostituzione della cartuccia di toner</b> . . . . .	<b>54</b>
<b>Sostituzione del tamburo di imaging</b> . . . . .	<b>57</b>
<b>Rimozione degli inceppamenti della carta</b> . . . . .	<b>60</b>

<b>7</b>	<b>Come contattare Dell</b>	
	<b>Assistenza tecnica</b> . . . . .	<b>66</b>
	<b>Sistema automatizzato di controllo sullo stato dell'ordine</b> . . . . .	<b>66</b>
	<b>Come contattare Dell</b> . . . . .	<b>67</b>
<b>8</b>	<b>Appendice</b>	
	<b>Accordo di licenza del software Dell</b> . . . . .	<b>86</b>
	Indice . . . . .	91







## **ATTENZIONE: INFORMAZIONI SULLA SICUREZZA**

Attenersi alle istruzioni di sicurezza riportate di seguito per garantire la sicurezza personale e proteggere il sistema e l'ambiente di lavoro da potenziali danni.

- Il presente prodotto utilizza la tecnologia laser.

 **ATTENZIONE: L'uso di controlli, regolazioni o procedure diversi da quelli qui specificati può causare l'esposizione a radiazioni pericolose.**

- Il prodotto utilizza un processo che sottopone a riscaldamento i supporti di stampa; il calore generato può determinare l'emissione di sostanze nocive da parte dei supporti. Leggere attentamente la sezione riguardante la scelta dei supporti di stampa appropriati in modo da evitare il rischio di emissioni nocive.

 **ATTENZIONE: Se il prodotto *non* è contrassegnato con il simbolo , *deve* essere collegato a una presa elettrica dotata di messa a terra.**

- Il cavo di alimentazione deve essere collegato a una presa elettrica vicina al prodotto e facilmente accessibile.
- Per la manutenzione o le riparazioni, escluse quelle descritte nelle istruzioni di funzionamento, rivolgersi al personale di assistenza autorizzato.
- Il prodotto è stato progettato per essere conforme agli standard di sicurezza con l'uso di componenti Dell specifici. Le caratteristiche di sicurezza di alcune parti possono non essere di immediata comprensione. Dell rinuncia a qualsiasi responsabilità relativamente all'uso di componenti non Dell.



## SECTION 1

# Preparazione della stampante

---

Sostituzione della mascherina del pannello operatore

Installazione del cassetto opzionale da 550 fogli

Installazione di una scheda di memoria opzionale

## Sostituzione della mascherina del pannello operatore

Se la confezione della stampante contiene una mascherina in una lingua diversa dall'italiano e si desidera utilizzarla, attenersi alla seguente procedura:

- 1 Aprire il coperchio anteriore premendo il pulsante sulla sinistra della stampante.

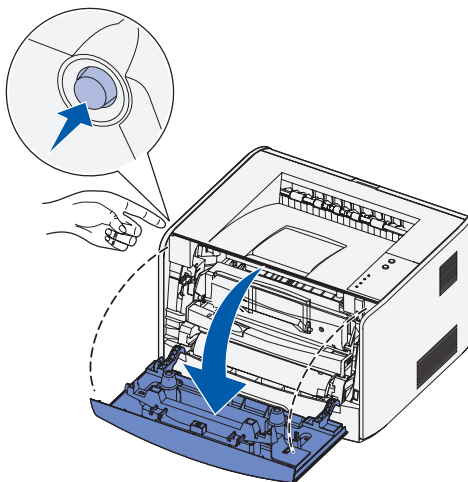

- 2 Rimuovere il pannello operatore con la mascherina in italiano premendo la linguetta e sollevandolo.

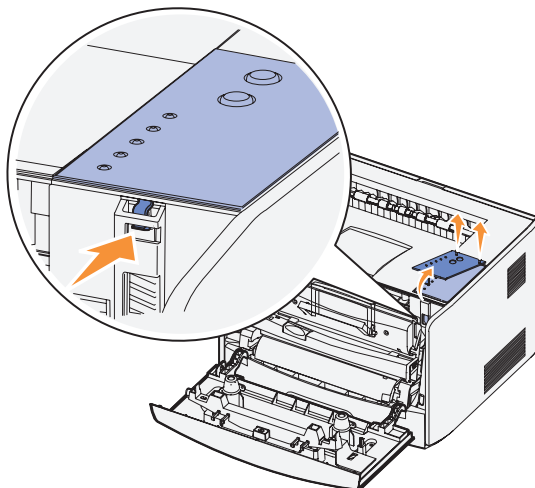

**3** Applicare il pannello operatore con la mascherina nella lingua desiderata.

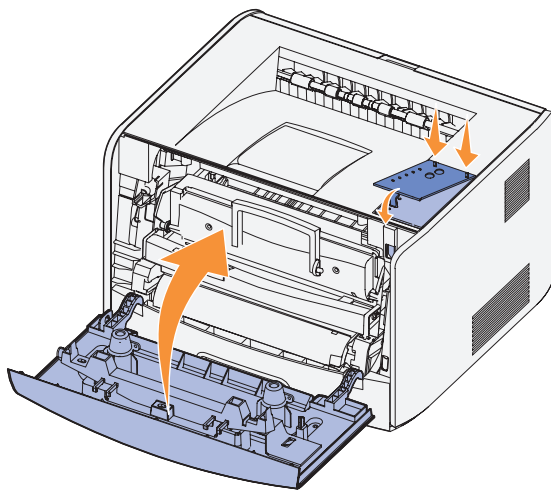

**4** Chiudere il coperchio anteriore.

## Installazione del cassetto opzionale da 550 fogli

La stampante supporta un cassetto opzionale che consente di caricare fino a 550 fogli.

**⚠ ATTENZIONE:** Se il cassetto da 550 fogli viene installato quando è già stata eseguita la configurazione iniziale della stampante, spegnere la stampante e scollegare il cavo di alimentazione prima di procedere.

- 1 Estrarre il cassetto da 550 fogli dalla confezione e rimuovere tutto il materiale di imballaggio.
- 2 Posizionare il cassetto sulla superficie in cui verrà collocata la stampante.

**✍ NOTA:** Se si prevede di installare memoria opzionale, lasciare spazio sufficiente sul lato sinistro della stampante.

- 3 Allineare i fori sulla stampante ai perni di posizionamento sul cassetto da 550 fogli e abbassare la stampante fino a bloccarla in posizione.

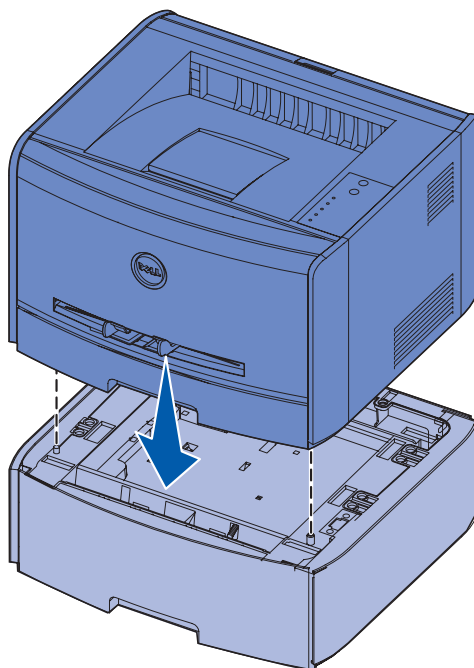

La selezione del tipo e del formato del supporto caricato in ciascun vassoio consentirà di prevenire inceppamenti. Per ulteriori informazioni, vedere "Configurazione dei vassoi carta" a pagina 15.

## Configurazione dei vassoi carta

 **NOTA:** È necessario innanzitutto installare i driver della stampante prima di configurare i vassoi carta. Vedere "Impostazione della stampa locale" a pagina 29 o "Impostazione della stampa in rete" a pagina 37.

### Dell Laser Printer 1700/1700n

- 1 Avviare l'Utilità impostazioni stampante locale Dell (**Start**→ **Programmi**→ **Stampanti Dell**→ **Dell Laser Printer 1700**→ **Utilità impostazioni stampante locale Dell**).
- 2 Selezionare la stampante Dell Laser Printer 1700.
- 3 Fare clic su **OK**.
- 4 Nella colonna sinistra, fare clic su **Carta**.
- 5 Nella colonna destra, andare nella sezione Vassoio 1. Specificare il formato e il tipo di supporto caricato nel vassoio 1.
- 6 Nella colonna destra, andare nella sezione Vassoio 2. Specificare il formato e il tipo di supporto caricato nel vassoio 2.
- 7 Sulla barra dei menu, fare clic su **Azioni**→ **Applica impostazioni**.
- 8 Chiudere il programma di utilità.

 **NOTA:** Se il formato o il tipo di supporto caricato in uno dei vassoi viene modificato, utilizzare l'Utilità impostazioni stampante locale per riconfigurare il vassoio.

- 9 Per aggiornare le opzioni della stampante, attenersi alle istruzioni riportate in tabella

Windows XP	<ol style="list-style-type: none"><li>1 Fare clic su <b>Start</b>→ <b>Pannello di controllo</b>→ <b>Stampanti e altro hardware</b>→ <b>Stampanti e fax</b>.</li><li>2 Fare clic con il pulsante destro del mouse sull'icona della stampante Dell Laser Printer 1700.</li><li>3 Fare clic su <b>Proprietà</b>→ <b>Opzioni installate</b>→ <b>Richiedi alla stampante</b>.</li><li>4 Fare clic su <b>OK</b>→ <b>OK</b>. Chiudere la cartella Stampanti.</li></ol>
Windows 2000 Windows NT 4.0	<ol style="list-style-type: none"><li>1 Fare clic su <b>Start</b>→ <b>Impostazioni</b>→ <b>Stampanti</b>.</li><li>2 Fare clic con il pulsante destro del mouse sull'icona della stampante Dell Laser Printer 1700.</li><li>3 Fare clic su <b>Proprietà</b>→ <b>Opzioni installate</b> (o <b>Opzioni</b>)→ <b>Richiedi alla stampante</b> (o <b>Aggiorna ora</b>).</li><li>4 Fare clic su <b>OK</b>→ <b>OK</b>. Chiudere la cartella Stampanti.</li></ol>

Windows Me Windows 98 SE	<ol style="list-style-type: none"> <li><b>1</b> Fare clic su <b>Start</b>→ <b>Impostazioni</b>→ <b>Stampanti</b>.</li> <li><b>2</b> Fare clic con il pulsante destro del mouse sull'icona della stampante Dell Laser Printer 1700.</li> <li><b>3</b> Fare clic su <b>Proprietà</b>→ <b>Periferica</b> (o <b>Funzioni</b>)→ <b>Aggiorna</b> (o <b>Aggiorna ora</b>).</li> <li><b>4</b> Fare clic su <b>OK</b>→ <b>OK</b>. Chiudere la cartella Stampanti.</li> </ol>
-----------------------------	---

Se l'opzione **Aggiorna** o **Richiedi alla stampante** non è disponibile, attenersi alla seguente procedura:

- a** Nell'elenco delle opzioni disponibili, fare clic sul **vassoio da 550 fogli**.
- b** Fare clic su **Aggiungi**.
- c** Fare clic su **OK**, quindi chiudere la cartella **Proprietà**.

Se l'opzione **Aggiorna ora** o **Richiedi alla stampante** non è disponibile, attenersi alla seguente procedura:

- a** Nell'elenco delle opzioni, individuare il vassoio da 550 fogli.
- b** Specificare che l'opzione è installata selezionando l'impostazione appropriata.
- c** Fare clic su **OK**, quindi chiudere la cartella **Proprietà**.

### **Dell Laser Printer 1700n**

È possibile impostare le dimensioni e il tipo di carta per la stampante 1700n utilizzando lo strumento Web per la configurazione delle stampanti Dell.

Per modificare le dimensioni e il tipo di carta per la stampante 1700n, attenersi alla seguente procedura:

- 1** Immettere l'indirizzo IP della stampante di rete nel browser Web.



**NOTA:** Se non si conosce l'indirizzo IP della stampante, stampare e consultare la pagina delle impostazioni di rete. Per ulteriori informazioni, vedere "Stampa e controllo della pagina delle impostazioni di rete" a pagina 39.

- 2** Quando viene visualizzata la pagina di stato della stampante, selezionare **Impostazioni stampante** nella colonna di sinistra.
- 3** Selezionare **Menu Carta** nella pagina Impostazioni stampante.
- 4** Selezionare **DIMENSIONI CARTA**.
- 5** Selezionare le dimensioni della carta installata in ciascun vassoio.



- 6 Fare clic su **Invia**.
- 7 Selezionare **Impostazioni stampante** nella colonna di sinistra.
- 8 Selezionare **Menu Carta** nella pagina Impostazioni stampante.
- 9 Selezionare **TIPO DI CARTA**.
- 10 Selezionare il tipo di carta installata in ciascun vassoio.
- 11 Fare clic su **Invia**.

## Installazione di una scheda di memoria opzionale

Sulla scheda di sistema è presente un connettore che consente di aggiungere una scheda di memoria opzionale. La stampante può supportare fino a 128 MB (per un totale di 160 MB per una stampante di rete e 144 MB per una stampante non di rete).

**⚠ ATTENZIONE:** Se la scheda di memoria viene aggiunta quando è già stata eseguita la configurazione iniziale della stampante, spegnere la stampante e scollegare il cavo di alimentazione prima di procedere.

- 1 Aprire il coperchio anteriore premendo il pulsante sulla sinistra della stampante.

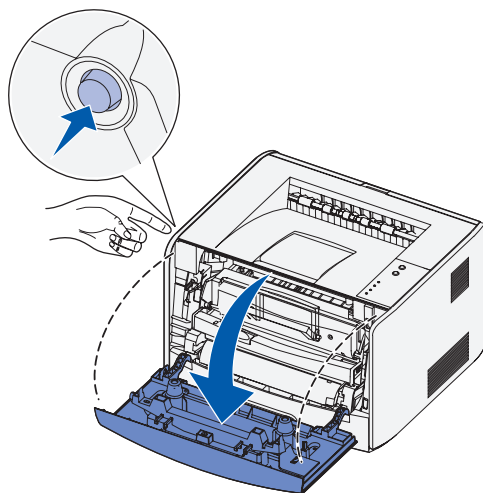

- 2 Aprire l'uscita posteriore.

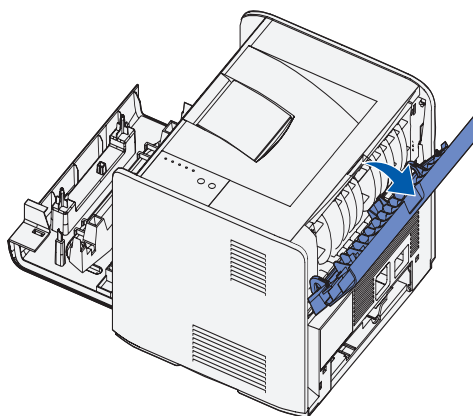

- 3 Aprire il coperchio laterale premendo i due fermi posti sul lato destro anteriore della stampante.

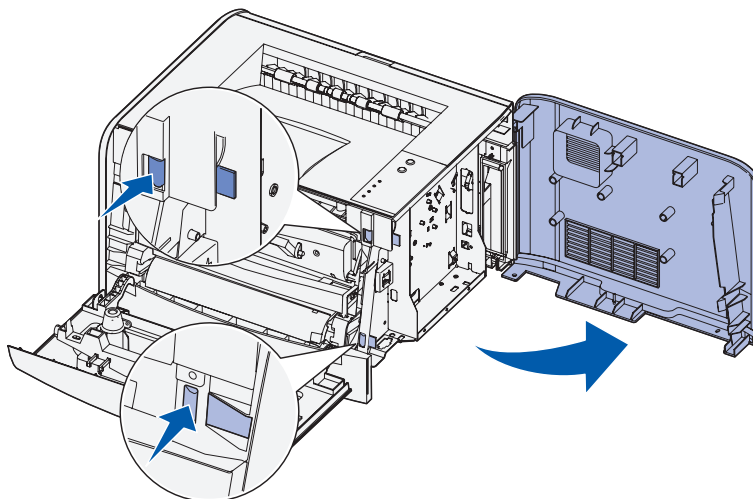

- 4 Sbloccare i fermi posti ai lati del connettore della scheda di memoria.

**NOTA:** Le schede di memoria per altre stampanti potrebbero non essere compatibili con il modello acquistato.

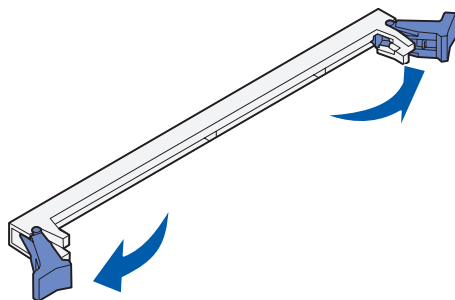

5 Estrarre la scheda di memoria dalla confezione.

**AVVERTENZA:** Le schede di memoria possono essere facilmente danneggiate dall'elettricità statica. Prima di prendere in mano una scheda di memoria, toccare un oggetto metallico, ad esempio il telaio della stampante.

Non toccare i punti di connessione lungo il bordo della scheda.

6 Allineare le tacche poste nella parte inferiore della scheda a quelle presenti sul connettore.

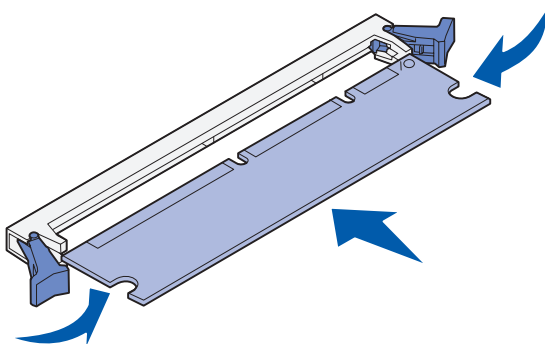

- 7** Spingere la scheda di memoria con decisione nel connettore fino a far *scattare* in posizione i due fermi sui lati del connettore.

Per inserire completamente la scheda potrebbe essere necessario esercitare una certa pressione.

- 8** Assicurarsi che entrambi i fermi siano fissati alle corrispondenti tacche sulle due estremità della scheda di memoria.
- 9** Chiudere il coperchio laterale.
- 10** Chiudere l'uscita posteriore.
- 11** Chiudere il coperchio anteriore.

## SECTION 2

# Caricamento della carta

---

Caricamento dei vassoi da 250 e 550 fogli

Caricamento dell'alimentatore manuale

Uso dell'uscita posteriore

Suggerimenti sui supporti di stampa

## Caricamento dei vassoi da 250 e 550 fogli

Attenersi alle istruzioni riportate di seguito per caricare carta nei vassoi da 250 e 550 fogli.

- 1 Rimuovere il vassoio.

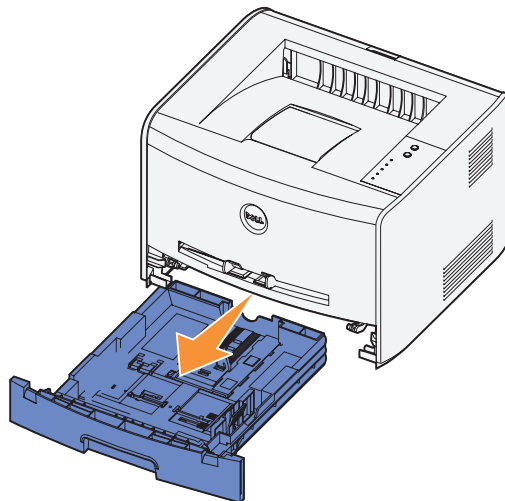

- 2 Preparare una risma flettendo i fogli avanti e indietro o aprendoli a ventaglio. Allineare i bordi su una superficie piana.

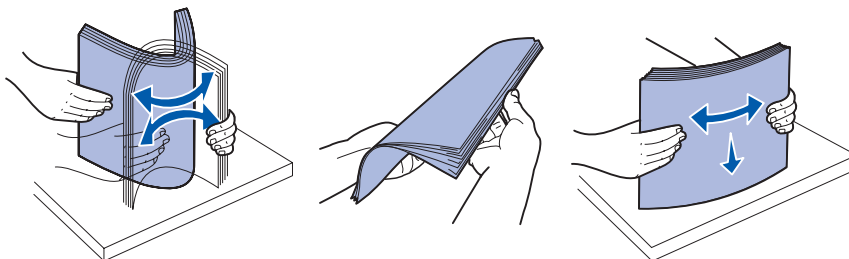

- 3 Caricare la carta nel vassoio con il lato di stampa rivolto verso il basso.

Verificare che la risma di carta non superi il limite massimo di caricamento indicato sulle guide laterali. Il caricamento di un numero eccessivo di supporti può causare inceppamenti.

- 4 Far scorrere le due guide laterali e la guida posteriore in modo da farle aderire perfettamente alla risma di carta.

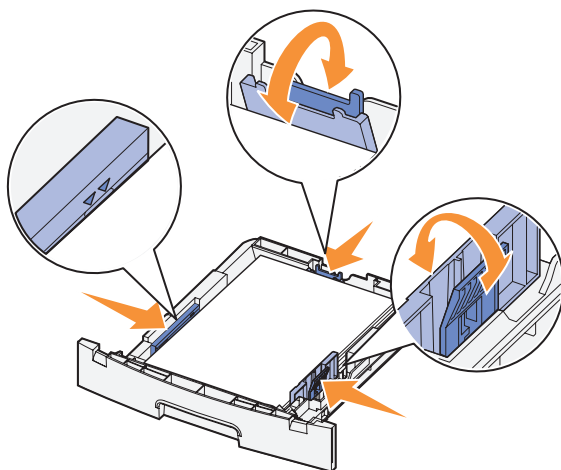

Per caricare carta di formato Legal o Folio, premere il fermo sul retro del vassoio ed estendere il vassoio fino a bloccarlo in posizione.

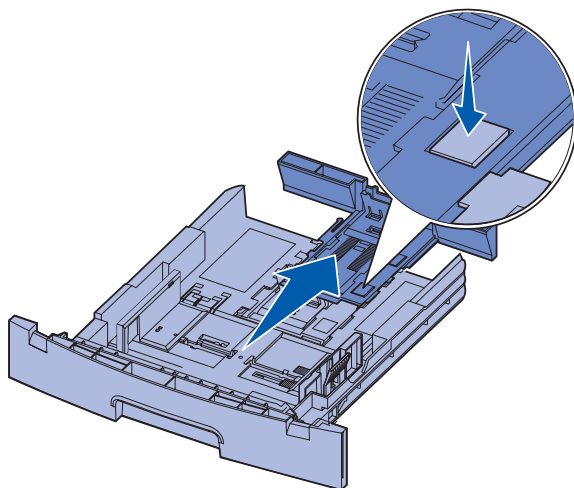

- 5 Inserire il vassoio.

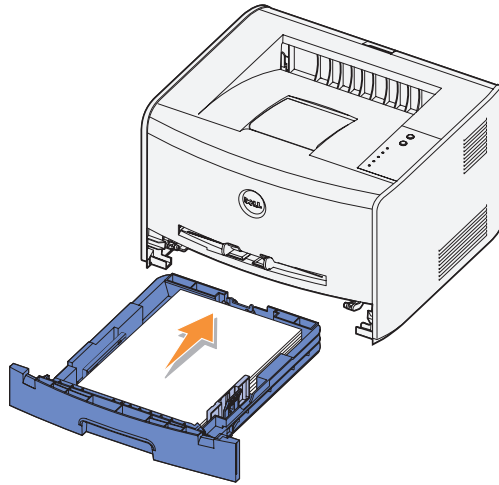

- 6 Estendere il supporto carta sul raccogliitore di uscita.

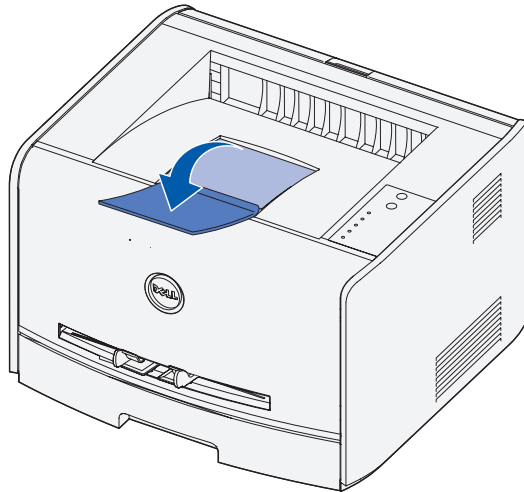



# Caricamento dell'alimentatore manuale

L'alimentatore manuale è situato nella parte anteriore della stampante e consente di inserire un solo supporto alla volta. È possibile utilizzare l'alimentatore manuale per una stampa veloce quando si utilizzano tipi o formati di carta non caricati al momento nel vassoio carta.

Per caricare l'alimentatore manuale:

- 1** Inserire il supporto con il lato di stampa rivolto verso l'alto e caricandolo al centro dell'alimentatore manuale, in modo che il bordo principale sia a contatto con le guide carta. In caso contrario, il supporto potrebbe essere prelevato in anticipo e la stampa potrebbe essere eseguita obliquamente.
- 2** Regolare le guide carta in base alla larghezza del supporto di stampa.

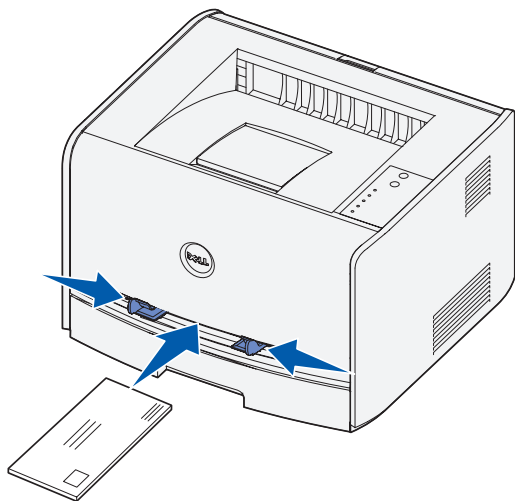

- 3** Tenendo entrambi i margini del supporto di stampa vicini all'alimentatore manuale, inserire il supporto nella stampante finché non viene prelevato automaticamente.

Tra il prelevamento automatico e l'alimentazione del supporto nella stampante intercorre una breve pausa.

**⚠ AVVERTENZA:** Non forzare il supporto di stampa nell'alimentatore per evitare di causare inceppamenti.

- Inserire le buste con l'aletta rivolta verso il basso e l'area destinata al francobollo sul lato superiore destro.
- Tenere i lucidi per i bordi, evitando di toccare il lato di stampa per non lasciare impronte che potrebbero compromettere la qualità di stampa.
- Caricare la carta intestata con il lato stampato rivolto verso l'alto, inserendo per primo nella stampante il bordo superiore del foglio.
- Se si verificano problemi nell'inserimento della carta, capovolgere il foglio.

## Uso dell'uscita posteriore

L'uscita posteriore per fogli singoli fornisce un percorso carta diretto che consente di ridurre il rischio di potenziali inceppamenti e arricciamenti. Questa caratteristica è particolarmente utile con i supporti speciali, ad esempio lucidi, buste, etichette, cartoncini o schede.

Per utilizzare l'uscita posteriore, è sufficiente aprire lo sportello di uscita posteriore. Quando lo sportello di uscita è aperto, i supporti di stampa fuoriescono dall'uscita posteriore. Quando lo sportello di uscita è chiuso, i supporti vengono inviati al raccoglitore di uscita posto sulla parte superiore della stampante.

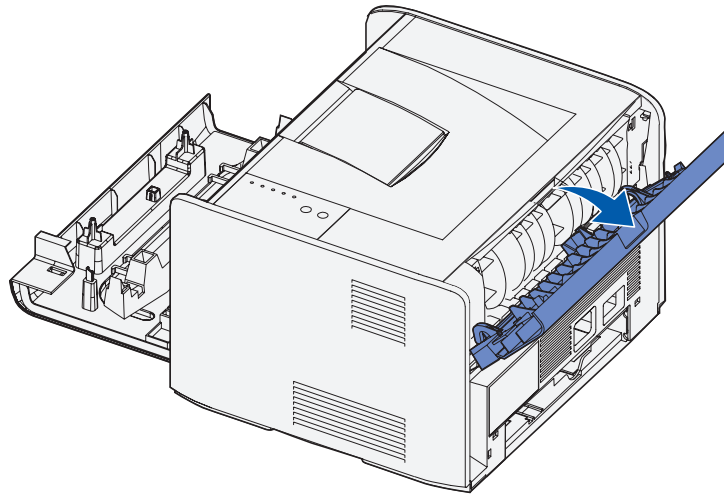

## Suggerimenti sui supporti di stampa

La scelta di carta o altri supporti idonei riduce la possibilità che si verifichino problemi di stampa. Per una qualità di stampa ottimale, effettuare una prova di stampa su un campione del tipo di supporto che si desidera utilizzare prima di acquistarne grandi quantità.

 **ATTENZIONE: Il prodotto utilizza un processo che sottopone a riscaldamento i supporti di stampa; il calore generato può determinare l'emissione di sostanze nocive da parte dei supporti. Leggere attentamente la sezione riguardante la scelta dei supporti di stampa appropriati in modo da evitare il rischio di emissioni nocive.**

- Utilizzare la carta xerografica da 75 g/m<sup>2</sup> (20 libbre).
- Utilizzare lucidi specifici per stampanti laser.
- Utilizzare buste da 90 g/m<sup>2</sup> (24 libbre) di qualità. Per ridurre il rischio di inceppamento della carta, non utilizzare buste:
  - con curvature eccessive
  - incollate tra loro
  - danneggiate
  - con finestre, fori, perforazioni, ritagli o scritte in rilievo
  - con graffette, spago o barrette pieghevoli di metallo
  - con affrancature
  - con parti adesive esposte quando l'aletta è chiusa.
- Non utilizzare etichette con il lato adesivo esposto.
- Non stampare grandi quantità di etichette consecutivamente.
- Non utilizzare cartoncini di peso superiore a 163 g/m<sup>2</sup> e dimensioni inferiori a 76,2 x 127 mm (3 x 5 poll.).

## Tipo e dimensioni dei supporti

Supporto	Dimensioni	Peso	Capacità
Carta	A4, A5, B5, Letter, Legal, Executive, Folio	64 - 163 g/m <sup>2</sup> (17 - 43 libbre)	Vassoio 1: 250 fogli (carta da 75 g/m <sup>2</sup> )
		60 - 163 g/m <sup>2</sup> (16 - 43 libbre)	Alimentazione manuale: 1 foglio
		60 - 90 g/m <sup>2</sup> (16 - 24 libbre)	Vassoio opzionale da 550 fogli: 550 fogli (carta da 75 g/m <sup>2</sup> )
Lucidi	A4, Letter	N/D	Vassoio 1: 10 fogli Alimentazione manuale: 1 foglio
Buste	Monarch (7 3/4), 9, Com-10, C5, B5, DL	90 g/m <sup>2</sup> (24 libbre)	Vassoio 1: 10 buste Alimentazione manuale: 1 busta
Etichette (carta)	Minimo: 210 mm x 279 mm (8,3 x 11 poll.)	64 - 163 g/m <sup>2</sup> (17 - 43 libbre)	Vassoio 1: 10 fogli Alimentazione manuale: 1 foglio
	Massimo: 216 mm x 297 mm (8,5 x 11,7 poll.)		
Cartoncino Bristol per schede	Minimo: 76,2 x 127 mm (3 x 5 poll.)	Bristol per schede da 120 - 163 g/m <sup>2</sup> (32 - 43 libbre)	Vassoio 1: 10 cartoncini Alimentazione manuale: 1 cartoncino
	Massimo: 216 mm x 356 mm (8,5 x 14 poll.)		

SECTION 3

## **Impostazione della stampa locale**

---

Impostazione locale

Per stampante locale si intende una stampante collegata a un computer tramite un cavo USB o parallelo. *Se la stampante è collegata a una rete anziché al computer, andare a "Impostazione della stampa in rete" a pagina 37.*

## Impostazione locale

Un driver per stampante è un software che consente al computer di comunicare con la stampante.

Se la stampante Dell e il computer sono stati acquistati insieme, i driver e i programmi di utilità descritti nella sezione "Panoramica del software" a pagina 43 sono già installati ed è possibile utilizzare immediatamente la stampante.

Se la stampante e il computer sono stati acquistati separatamente, utilizzare il *CD Driver e programmi di utilità* per installare tutte le funzioni descritte in "Panoramica del software" a pagina 43. La seguente tabella contiene le istruzioni sul sistema operativo.

<b>Sistema operativo del computer</b>	<b>Andare a...</b>
Windows XP	pagina 31
Windows 2000	pagina 32
Windows NT	pagina 33
Windows Me	pagina 33
Windows 98 SE	pagina 34

È necessario completare la schermata di Microsoft Plug and Play prima di installare un driver personalizzato dal CD dei driver di stampa.

## Uso di Windows XP con un cavo USB o parallelo



**NOTA:** Windows XP Professional richiede l'accesso come amministratore per installare i driver per stampante sul computer.

Dopo aver collegato il cavo e acceso la stampante, viene visualizzata la schermata **Installazione guidata nuovo hardware**.

- 1 Inserire il CD *Driver e programmi di utilità* nel computer.

L'installazione guidata ricerca automaticamente il driver USB sul CD e lo installa.

- 2 Scorrere l'elenco dei driver fino a visualizzare la stringa `D:\Drivers\Print\Win_2kXP\dkaap2da.inf` selezionata nella colonna dei percorsi (dove D è la lettera dell'unità del CD).

- 3 Fare clic su **Avanti**.

L'installazione guidata copia tutti i file necessari e installa i driver della stampante.

- 4 Al termine dell'installazione del software, fare clic su **Fine**.

- 5 Il CD *Driver e programmi di utilità* avvia automaticamente il software di installazione.

Se il CD non si avvia automaticamente, fare clic su **Start** → **Esegui**, digitare `D:\setup.exe` (dove D è la lettera dell'unità del CD), quindi fare clic su **OK**.

- 6 Quando viene visualizzata la schermata *CD Driver e programmi di utilità*, fare clic su **Installazione personale - Installa la stampante solo per l'uso su questo computer** per installare il software aggiuntivo per la stampante.

- 7 Selezionare la stampante nell'elenco a discesa.

- 8 Selezionare **Installazione standard (scelta consigliata)**, quindi fare clic su **Installa**.

Dopo aver installato tutti i file sul computer, viene visualizzata la schermata finale.

- 9 Fare clic su **Stampa pagina di prova** per verificare la configurazione della stampante.

- 10 Fare clic su **Fine** per uscire quando la pagina di prova viene stampata correttamente.

## Uso di Windows 2000 con un cavo USB o parallelo

Dopo aver collegato il cavo e acceso la stampante, viene visualizzata la schermata **Installazione guidata nuovo hardware**.

- 1 Inserire il CD *Driver e programmi di utilità*, quindi fare clic su **Avanti**.
- 2 Selezionare **Cerca un driver adatto alla periferica**, quindi fare clic su **Avanti**.
- 3 Selezionare **Specificare un percorso**, quindi fare clic su **Avanti**.
- 4 Individuare il percorso del driver della stampante sul CD *Driver e programmi di utilità*.  
D:\Drivers\Print\Win\_2kXP\  
Sostituire D:\ con la lettera dell'unità CD-ROM (ad esempio, immettere D:\ dove D è la lettera dell'unità del CD).
- 5 Fare clic su **Apri**, quindi fare clic su **OK**.
- 6 Fare clic su **Avanti** per installare il driver visualizzato.  
D:\Drivers\Print\Win\_2kXP\dkaap2da.inf
- 7 Al termine dell'installazione del software, fare clic su **Fine**.
- 8 Il CD *Driver e programmi di utilità* avvia automaticamente il software di installazione.  
Se il CD non si avvia automaticamente, fare clic su **Start** → **Esegui**, digitare **D:\setup.exe** (dove D è la lettera dell'unità del CD), quindi fare clic su **OK**.
- 9 Quando viene visualizzata la schermata *CD Driver e programmi di utilità*, fare clic su **Installazione personale - Installa la stampante solo per l'uso su questo computer** per installare il software aggiuntivo per la stampante.
- 10 Selezionare la stampante nell'elenco a discesa.
- 11 Selezionare **Installazione standard (scelta consigliata)**, quindi fare clic su **Installa**.  
Dopo aver installato tutti i file sul computer, viene visualizzata la schermata finale.
- 12 Fare clic su **Stampa pagina di prova** per verificare la configurazione della stampante.
- 13 Fare clic su **Fine** per uscire quando la pagina di prova viene stampata correttamente.



## Uso di Windows NT con cavo parallelo

 **NOTA:** Per installare i driver della stampante sul computer, è necessario accedere come amministratore.

- 1 Inserire il CD *Driver e programmi di utilità*.
- 2 Quando viene visualizzata la schermata *CD Driver e programmi di utilità*, fare clic su **Installazione personale - Installa la stampante solo per l'uso su questo computer** per installare il software aggiuntivo per la stampante.
- 3 Selezionare la stampante nell'elenco a discesa.
- 4 Selezionare **Installazione standard (scelta consigliata)**, quindi fare clic su **Installa**.  
Dopo aver installato tutti i file sul computer, viene visualizzata la schermata finale.
- 5 Fare clic su **Fine** per uscire dalla schermata *CD Driver e programmi di utilità*.

## Uso di Windows Me con un cavo USB o parallelo

 **NOTA:** A seconda del software e delle stampanti già installate sul computer, le schermate possono differire da quelle riportate nelle istruzioni.

Se la stampante è collegata mediante un cavo USB, è necessario installare un driver della porta USB e un driver di stampa personalizzato.

Quando si collega il cavo e si accendono la stampante e il computer, viene visualizzata la schermata **Installazione guidata nuovo hardware**.

- 1 Inserire il CD *Driver e programmi di utilità*.  
Se si utilizza un cavo USB, la procedura guidata ricerca automaticamente il driver USB sul CD e lo installa.  
Se si utilizza un cavo parallelo, andare al passo 3.
- 2 Al termine della procedura, fare clic su **Fine**.
- 3 Selezionare **Cerca il miglior driver per la periferica (scelta consigliata)**, quindi fare clic su **Avanti**.  
La procedura guidata ricerca un driver per stampante.
- 4 Selezionare la stringa **D:\Drivers\Print\Win\_9xme\ dall'elenco visualizzato (dove D è la lettera dell'unità del CD), quindi fare clic su **OK**.**
- 5 Fare clic su **Avanti** per installare il driver della stampante.

- 6 Fare clic su **Avanti** per completare l'installazione.
- 7 Usare il nome predefinito della stampante (ad esempio, Dell Laser Printer 1700) o immettere un nome univoco per la stampante, quindi fare clic su **Avanti**.
- 8 Fare clic su **Sì (scelta consigliata)**, quindi fare clic su **Fine** per stampare una pagina di prova.
- 9 Al termine dell'operazione, fare clic su **Sì** per chiudere la finestra.
- 10 Fare clic su **Fine** per completare l'installazione e chiudere la procedura guidata.
- 11 Il CD *Driver e programmi di utilità* avvia automaticamente il software di installazione. Se il CD non si avvia automaticamente, fare clic su **Start** → **Esegui**, digitare **D:\setup.exe** (dove D è la lettera dell'unità del CD), quindi fare clic su **OK**.
- 12 Quando viene visualizzata la schermata *CD Driver e programmi di utilità*, fare clic su **Installazione personale - Installa la stampante solo per l'uso su questo computer** per installare il software aggiuntivo per la stampante.
- 13 Selezionare la stampante nell'elenco a discesa.
- 14 Selezionare **Installazione standard (scelta consigliata)**, quindi fare clic su **Installa**. Dopo aver installato tutti i file sul computer, viene visualizzata la schermata finale.
- 15 Fare clic su **Fine** per uscire dalla schermata *CD Driver e programmi di utilità*.

## Uso di Windows 98 SE con un cavo USB o parallelo

 **NOTA:** A seconda del software e delle stampanti già installate sul computer, le schermate possono differire da quelle riportate nelle istruzioni.

Se la stampante è collegata mediante un cavo USB, è necessario installare un driver della porta USB e un driver di stampa personalizzato.

Dopo aver collegato il cavo e acceso la stampante, viene visualizzata la schermata **Installazione guidata nuovo hardware**.

- 1 Inserire il CD *Driver e programmi di utilità*, quindi fare clic su **Avanti**.
- 2 Selezionare **Cerca un driver adatto alla periferica**, quindi fare clic su **Avanti**.
- 3 Se si utilizza un cavo USB, selezionare **solo Unità CD-ROM**, quindi fare clic su **Avanti**.

Se si utilizza un cavo parallelo, andare al passo 8.

- 4 Dopo che la procedura guidata ha individuato il driver della porta USB, fare clic su **Avanti**.
- 5 Quando il driver della porta USB è installato, fare clic su **Fine**.  
L'installazione guidata richiede di cercare nuovi driver.
- 6 Fare clic su **Avanti** per ricercare un driver di stampa.
- 7 Selezionare **Cerca un driver adatto alla periferica**, quindi fare clic su **Avanti**.
- 8 Selezionare **Specificare un percorso**, quindi fare clic su **Avanti**.
- 9 Individuare il percorso del driver della stampante sul CD *Driver e programmi di utilità*.  
**D:\Drivers\Print\Win\_9xme\\dkaag2da.inf**
- 10 Evidenziare il driver, quindi selezionare **Driver aggiornato (scelta consigliata)**.
- 11 Fare clic su **Avanti**.
- 12 Fare clic su **Avanti** per completare l'installazione.
- 13 Usare il nome predefinito della stampante (ad esempio, Dell Laser Printer 1700) o immettere un nome univoco per la stampante, quindi fare clic su **Avanti**.
- 14 Selezionare **Sì** per stampare una pagina di prova, quindi fare clic su **Fine**.  
Tutti i file necessari vengono installati sul computer.
- 15 Dopo aver stampato la pagina di prova, fare clic su **Sì** per chiudere la finestra del messaggio.
- 16 Fare clic su **Fine** per completare l'installazione.
- 17 Il CD *Driver e programmi di utilità* avvia automaticamente il software di installazione.  
Se il CD non si avvia automaticamente, fare clic su **Start** → **Esegui**, digitare **D:\setup.exe** (dove D è la lettera dell'unità del CD), quindi fare clic su **OK**.
- 18 Quando viene visualizzata la schermata *CD Driver e programmi di utilità*, fare clic su **Installazione personale - Installa la stampante solo per l'uso su questo computer** per installare il software aggiuntivo per la stampante.
- 19 Selezionare la stampante nell'elenco a discesa.
- 20 Selezionare **Installazione standard (scelta consigliata)**, quindi fare clic su **Installa**.  
Dopo aver installato tutti i file sul computer, viene visualizzata la schermata finale.
- 21 Fare clic su **Fine** per uscire dalla schermata *CD Driver e programmi di utilità*.



SECTION 4

## **Impostazione della stampa in rete**

---

Impostazione di rete

# Impostazione di rete

**NOTA:** Per informazioni su altre configurazioni di rete, consultare la *Guida per l'utente*.

## Collegamento dei cavi

- 1 Accertarsi che la stampante sia spenta e che il cavo di alimentazione sia stato scollegato.
- 2 Inserire un'estremità del cavo di rete UTP (Unshielded Twisted Pair, doppino telefonico non schermato) standard categoria 5 in un connettore o hub LAN e l'altra estremità in una porta Ethernet (il connettore centrale) sul retro della stampante. La stampante si adatta automaticamente alla velocità della rete.

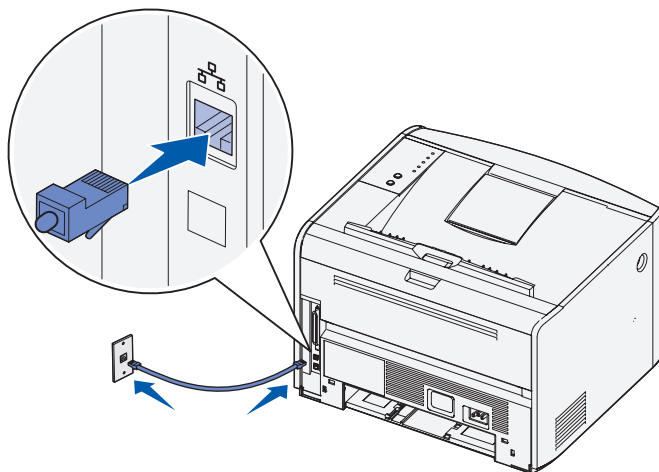

- 3 Collegare un'estremità del cavo di alimentazione alla presa situata sul retro della stampante e l'altra estremità a una presa elettrica dotata di messa a terra.

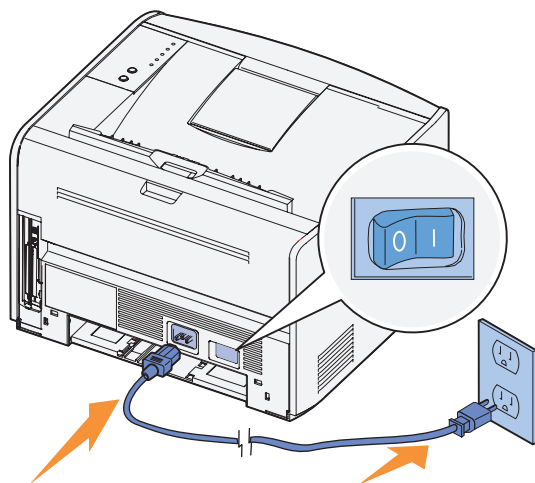

- 4 Accendere la stampante.

Al termine delle prove interne della stampante, la spia **Pronta/Dati** si accende.

Se le spie del pannello operatore non si accendono all'avvio della stampante, verificare che il cavo di alimentazione sia collegato saldamente al retro della stampante e alla presa elettrica.

Se la stampante è accesa ma la stampa non viene eseguita o se i processi non vengono stampati e la spia **Errore** è accesa e fissa, verificare che la cartuccia di toner sia installata.

## Stampa e controllo della pagina delle impostazioni di rete

- 1 Se la spia **Pronta/Dati** è accesa, premere e rilasciare il pulsante **Continua** per stampare una pagina delle impostazioni dei menu e una pagina delle impostazioni di rete.
- 2 Nella sezione della scheda di rete standard visualizzata nella pagina delle impostazioni di rete, verificare che la periferica risulti collegata.

Se la periferica non risulta collegata:

- Verificare che il cavo Ethernet sia saldamente inserito nel retro della stampante.
- Inserire il cavo Ethernet in un'altra presa a muro.

- 3 Nella sezione "TCP/IP" della pagina delle impostazioni di rete, verificare che l'indirizzo IP, la netmask e il gateway siano corretti.

Se è necessario modificare l'indirizzo IP, eseguire l'Utilità di impostazione dell'indirizzo IP dal CD Driver e programmi di utilità.

## Esecuzione del software di installazione

- 1 Inserire il CD *Driver e programmi di utilità* nel computer.
- 2 Il CD *Driver e programmi di utilità* avvia automaticamente il software di installazione.

Se il CD non si avvia automaticamente, fare clic su **Start** → **Esegui**, digitare **D:\setup.exe** (dove D è la lettera dell'unità del CD), quindi fare clic su **OK**.

- 3 Quando viene visualizzata la schermata *CD Driver e programmi di utilità*, fare clic su **Installazione di rete - Installa la stampante per l'uso su una rete**.
- 4 Per un'installazione locale, selezionare **Installa la stampante su questo computer**, quindi fare clic su **Avanti**.

Per un'installazione remota:

- a Selezionare **Installa la stampante su uno o più computer remoti**, quindi fare clic su **Avanti**.
  - b Immettere il nome utente e la password di amministratore, quindi fare clic su **Aggiungi**.
  - c Selezionare i client o i server, quindi fare clic su **Avanti**.
- 5 Selezionare la stampante di rete che si desidera installare. Se la stampante non è contenuta nell'elenco, fare clic su **Aggiorna** per aggiornare l'elenco o su **Aggiungi stampante** per aggiungere una stampante alla rete.

*Se si installa un server di stampa*, andare al passo 6. Un server di stampa è un computer che gestisce tutti i processi di stampa dei client di rete.

*Se si installa un client*, andare al passo 7. Un client è un computer singolo direttamente collegato alla stampante.

- 6 Selezionare **La stampante verrà installata su un server**, quindi fare clic su **Avanti**.
- 7 Selezionare la stampante dall'elenco. Se si desidera modificare il nome della stampante in elenco, immettere un nuovo nome nel campo **Nome stampante**.
- 8 Se si desidera consentire l'accesso alla stampante ad altri utenti in rete, selezionare **Condividi questa stampante con i computer in rete**, quindi immettere un nome di condivisione facilmente identificabile dagli utenti.



- 9 Fare clic su **Avanti**.
- 10 Selezionare il software e la documentazione che si desidera installare, quindi fare clic su **Installa**. Per ulteriori informazioni, vedere "Panoramica del software" a pagina 43.
- 11 Quando viene visualizzata la schermata finale, scegliere se riavviare il computer, quindi fare clic su **Fine**.

Utilizzare lo strumento Web per la configurazione delle stampanti Dell, conosciuto anche come server Web incorporato nella stampante, per controllare lo stato della stampante di rete direttamente dalla propria postazione di lavoro. È possibile visualizzare e/o modificare le impostazioni di configurazione della stampante, controllare il livello del toner nonché ordinare nuove cartucce di toner facendo semplicemente clic sul collegamento relativo ai materiali di consumo Dell direttamente dal browser Web.

 **NOTA:** Lo strumento Web per la configurazione delle stampanti Dell non è disponibile quando la stampante è collegata localmente a un server di stampa.

Per avviare lo strumento Web per la configurazione delle stampanti Dell, immettere l'indirizzo IP della stampante di rete nel browser Web; viene visualizzata la configurazione della stampante. Per ulteriori informazioni, consultare la *Guida per l'utente*.

È possibile impostare lo strumento Web per la configurazione delle stampanti Dell in modo da ricevere un'e-mail quando è necessario sostituire i materiali di consumo o eseguire un intervento sulla stampante.

Per impostare le notifiche via e-mail:

- 1 Avviare lo strumento Web per la configurazione delle stampanti Dell.
- 2 Fare clic su **Impostazione avviso e-mail**.
- 3 In **Imposta server di posta elettronica**, immettere il gateway SMTP primario e l'indirizzo per risposta.
- 4 In **Imposta elenchi e avvisi e-mail**, immettere il proprio indirizzo di posta elettronica o quello dell'operatore responsabile nella casella di riepilogo della posta elettronica.
- 5 Fare clic su **Invia**.



SECTION 5

## **Panoramica del software**

---

Dell™ Toner Management System

Utilità impostazioni stampante locale Dell

Utilità di impostazione dell'indirizzo IP

Utilità di disinstallazione del software della stampante Dell

Profilo driver

Strumento Web per la configurazione delle stampanti Dell

Utilizzare il CD *Driver e programmi di utilità* fornito con la stampante per installare alcune applicazioni software, a seconda del sistema operativo in uso.

 **NOTA:** Se la stampante e il computer sono stati acquistati separatamente, è necessario utilizzare il CD *Driver e programmi di utilità* per installare le seguenti applicazioni software.

## Dell™ Toner Management System

### Centro monitor stato

 **NOTA:** Questa applicazione non è disponibile con Windows 98 SE o Me oppure quando la stampante è collegata localmente al computer.

Il Centro monitor consente di gestire più monitor di stato.

- Fare doppio clic sul nome di una stampante per aprire il relativo monitor di stato oppure selezionare **Esegui** per aprire il monitor di stato di una stampante specifica.
- Selezionare **Visualizza** per modificare l'aspetto dell'elenco delle stampanti.
- Selezionare **Guida** per consultare la Guida in linea.

### Finestra Stato di stampa

 **NOTA:** Questa applicazione non è disponibile con Windows NT, 98 SE o Me oppure quando la stampante è collegata in rete.

La finestra Stato di stampa visualizza lo stato della stampante (pronta, fuori linea e in stato di errore) e il nome dell'eventuale processo inviato in stampa.

La finestra Stato di stampa visualizza inoltre il livello del toner consentendo di:

- Controllare il livello del toner della stampante.
- Fare clic su **Ordina toner** per ordinare cartucce di toner.  
Per ulteriori informazioni, vedere "Applicazione nuovo ordine materiali di consumo della stampante" a pagina 45.

## Applicazione nuovo ordine materiali di consumo della stampante

 **NOTA:** Questa applicazione non è disponibile con Windows 98 SE o Me.

È possibile aprire la finestra di dialogo per la richiesta dei materiali di consumo dalla finestra Stato di stampa, Programmi o dall'icona del desktop.

È possibile ordinare il toner per telefono o tramite il Web.

- 1 Fare clic su **Start**→ **Programmi** o **Tutti i programmi**→ **Stampanti Dell**→ **Dell Laser Printer 1700**→ **Applicazione nuovo ordine materiali di consumo della stampante**. Viene visualizzata la finestra per la richiesta dei materiali di consumo.
- 2 Se si esegue l'ordine tramite il Web, fare clic su **Visita il sito Web Dell per l'ordinazione di cartucce**.
- 3 Se si esegue l'ordine per telefono, chiamare il numero visualizzato nella sezione apposita.

## Utilità impostazioni stampante locale Dell

 Questa applicazione non è disponibile se la stampante è collegata in rete.

L'Utilità impostazioni stampante locale Dell consente di modificare e salvare le impostazioni della stampante non disponibili nel driver della stampante. Quando vengono modificate, tali impostazioni restano attive fin quando non si effettuano e applicano altre selezioni o non si ripristinano le impostazioni originali della stampante, denominate anche impostazioni predefinite di fabbrica. Le impostazioni sono organizzate per menu, in modo simile al pannello operatore della stampante.

L'Utilità impostazioni stampante locale Dell viene installata automaticamente sul computer insieme al driver della stampante Dell. Fare clic su **Start**→ **Programmi** o **Tutti i programmi**→ **Stampanti Dell**→ **Dell Laser Printer 1700**→ **Utilità impostazioni stampante locale Dell**. L'Utilità impostazioni stampante locale Dell funziona solo sulle stampanti collegate direttamente al computer.

## Utilità di impostazione dell'indirizzo IP

 **NOTA:** Questa applicazione non è disponibile se la stampante è collegata localmente al computer.

L'Utilità di impostazione dell'indirizzo IP consente di impostare un indirizzo IP e altri importanti parametri IP.

## Utilità di disinstallazione del software della stampante Dell

L'Utilità di disinstallazione del software consente di rimuovere tutto il software della stampante o gli oggetti della stampante attualmente installati. Sono disponibili due metodi per accedere a questa utilità:

- 1** Solo per Windows XP: fare clic su **Start**→ **Pannello di controllo**→ **Stampanti e altro hardware**→ **Stampanti e fax**.  
Per tutti gli altri sistemi: fare clic su **Start**→ **Impostazioni**→ **Stampanti**.
  - a** Selezionare l'oggetto stampante che si desidera disinstallare, quindi fare clic con il pulsante destro del mouse.
  - b** Selezionare **Disinstallazione software Dell**.
  - c** Selezionare i componenti da disinstallare, quindi fare clic su **Avanti**.
  - d** Fare clic su **Disinstalla ora**.
  - e** Al termine della disinstallazione, fare clic su **OK**.
- 2** Fare clic su **Start**→ **Programmi o Tutti i programmi**→ **Stampanti Dell**→ **Dell Laser Printer 1700**.
  - a** Selezionare **Disinstallazione software stampante Dell**.
  - b** Selezionare i componenti da disinstallare, quindi fare clic su **Avanti**.
  - c** Fare clic su **Disinstalla ora**.
  - d** Al termine della disinstallazione, fare clic su **OK**.

## Profilo driver

Profilo driver consente di creare profili dei driver contenenti impostazioni personalizzate. Un profilo driver può contenere un gruppo di impostazioni memorizzate e altri dati relativi ai seguenti elementi:

- Orientamento di stampa e N in 1 (impostazioni documento)
- Stato di installazione di un raccogliore di uscita (opzioni stampante)
- Dimensioni carta definite dall'utente (carte personalizzate)
- Filigrane
- Riferimenti ai moduli elettronici
- Riferimenti ai font
- Associazioni dei moduli

## Strumento Web per la configurazione delle stampanti Dell



**NOTA:** Questa applicazione non è disponibile se la stampante è collegata localmente al computer.

Lo strumento Web per la configurazione delle stampanti, conosciuto anche come server Web incorporato nella stampante, consente di controllare lo stato della stampante di rete direttamente dalla propria postazione. È possibile visualizzare e/o modificare le impostazioni di configurazione della stampante, controllare il livello del toner nonché ordinare nuove cartucce di toner facendo semplicemente clic sul collegamento relativo ai materiali di consumo Dell direttamente dal browser Web.

Per avviare lo strumento Web per la configurazione delle stampanti Dell, immettere l'indirizzo IP della stampante di rete nel browser Web; viene visualizzata la configurazione della stampante. Per ulteriori informazioni, consultare la *Guida per l'utente*.

È possibile impostare lo strumento Web per la configurazione delle stampanti Dell in modo da ricevere un'e-mail quando è necessario sostituire i materiali di consumo o eseguire un intervento sulla stampante.

Per impostare le notifiche via e-mail:

- 1** Avviare lo strumento Web per la configurazione delle stampanti Dell.
- 2** Fare clic su **Impostazione avviso e-mail**.
- 3** In **Imposta server di posta elettronica**, immettere il gateway SMTP primario e l'indirizzo per risposta.
- 4** In **Imposta elenchi e avvisi e-mail**, immettere il proprio indirizzo di posta elettronica o quello dell'operatore responsabile nella casella di riepilogo della posta elettronica.
- 5** Fare clic su **Invia**.



SECTION 6

## **Risoluzione dei problemi**

---

Problemi comuni

Sostituzione della cartuccia di toner

Sostituzione del tamburo di imaging

Rimozione degli inceppamenti della carta

## Problemi comuni

Per la soluzione di eventuali problemi di stampa, consultare le tabelle riportate di seguito. Se non è possibile risolvere il problema, contattare Dell all'indirizzo [support.dell.com](http://support.dell.com). È possibile che un componente della stampante debba essere pulito o sostituito da un tecnico dell'assistenza.

Problema	Soluzione
La stampa risulta sbiadita ma la spia Toner in esaurimento/Sostituisci tamburo non si accende.	<ul style="list-style-type: none"> <li>• Rimuovere la cartuccia di toner e agitarla per utilizzare il toner rimanente.</li> <li>• Sostituire la cartuccia di toner. Per ulteriori informazioni, vedere "Sostituzione della cartuccia di toner" a pagina 54.</li> </ul>
La spia Toner in esaurimento/Sostituisci tamburo è accesa (non lampeggia).	<p><b>NOTA:</b> Se la spia lampeggia, vedere "La spia Toner in esaurimento/Sostituisci tamburo lampeggia." a pagina 51.</p> <ul style="list-style-type: none"> <li>• Rimuovere la cartuccia di toner e agitarla per utilizzare il toner rimanente.</li> <li>• Sostituire la cartuccia di toner. Per ulteriori informazioni, vedere "Sostituzione della cartuccia di toner" a pagina 54.</li> </ul>

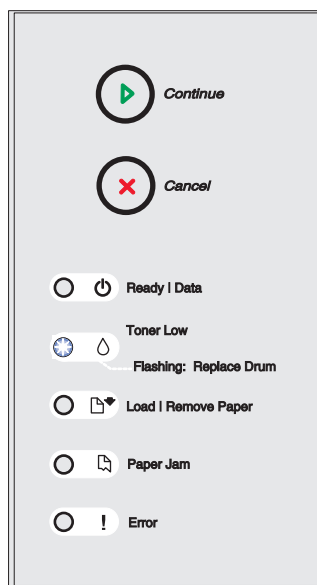

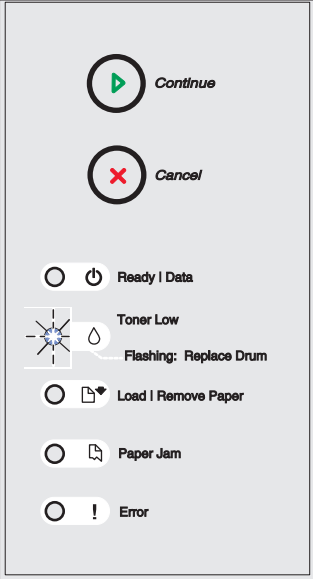
Problema	Soluzione
<p>La spia <b>Toner in esaurimento/Sostituisci tamburo</b> lampeggia.</p>	<p>Sostituire il tamburo di imaging. Per ulteriori informazioni, vedere "Sostituzione del tamburo di imaging" a pagina 57.</p>
	
<p>Le pagine sono bianche.</p>	<ul style="list-style-type: none"> <li>• È possibile che la cartuccia di toner sia esaurita. Sostituire la cartuccia. Per ulteriori informazioni, vedere "Sostituzione della cartuccia di toner" a pagina 54.</li> <li>• È possibile che si sia verificato un errore software. Spegnerne e riaccendere la stampante.</li> </ul>
<p>Alcuni componenti della stampante risultano danneggiati o mancanti.</p>	<p>Contattare Dell all'indirizzo <a href="http://support.dell.com">support.dell.com</a>.</p>
<p>Le spie del pannello operatore non si accendono quando viene accesa la stampante.</p>	<ul style="list-style-type: none"> <li>• Attendere l'accensione delle spie. L'operazione potrebbe richiedere alcuni secondi.</li> <li>• Verificare che il cavo di alimentazione sia collegato saldamente al retro della stampante e alla presa elettrica.</li> </ul>
<p>Non è possibile chiudere il coperchio anteriore.</p>	<p>Accertarsi che la cartuccia di stampa sia installata correttamente.</p>

Problema	Soluzione
La stampante è accesa ma non stampa.	<ul style="list-style-type: none"> <li>• Accertarsi che la cartuccia di stampa sia installata.</li> <li>• Accertarsi che il cavo parallelo, USB o Ethernet sia collegato saldamente all'apposito connettore sul retro della stampante.</li> <li>• Premere e rilasciare il pulsante <b>Continua</b> per stampare una pagina delle impostazioni dei menu per determinare se il problema riguarda la stampante o il computer.</li> <li>• Se è possibile stampare una pagina delle impostazioni dei menu, il problema riguarda il computer o l'applicazione software.</li> <li>• Se non è possibile stampare una pagina delle impostazioni dei menu, contattare Dell all'indirizzo <a href="http://support.dell.com">support.dell.com</a>.</li> </ul>
La stampante è accesa e la spia <b>Errore</b> è accesa.	Accertarsi che il coperchio della stampante sia chiuso.

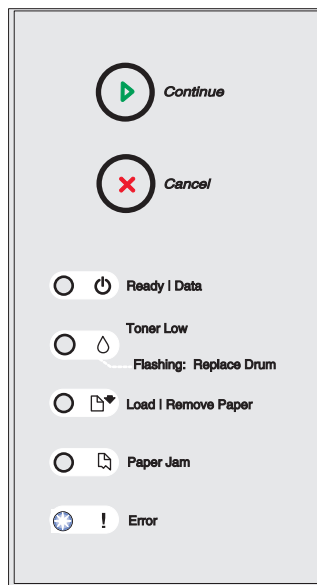

---

**Problema****Soluzione**

---

La spia relativa al caricamento della carta è accesa sebbene sia caricata la carta sul vassoio da 250 o 550 fogli.

Accertarsi che il vassoio sia inserito completamente.

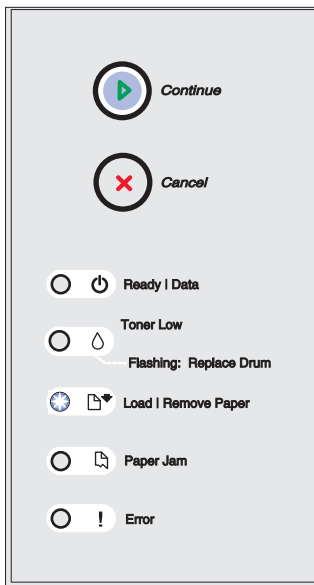

---

La carta si è inceppata nella stampante.

Per ulteriori informazioni, vedere "Rimozione degli inceppamenti della carta" a pagina 60.

---

Per informazioni sui problemi della qualità di stampa, consultare la *Guida per l'utente*.

## Sostituzione della cartuccia di toner

**⚠ ATTENZIONE:** Quando si sostituisce una cartuccia di toner, evitare di esporre la nuova cartuccia alla luce diretta per un periodo di tempo prolungato. L'eccessiva esposizione alla luce può causare problemi alla qualità di stampa.

- 1 Aprire il coperchio anteriore premendo il pulsante sulla sinistra della stampante.

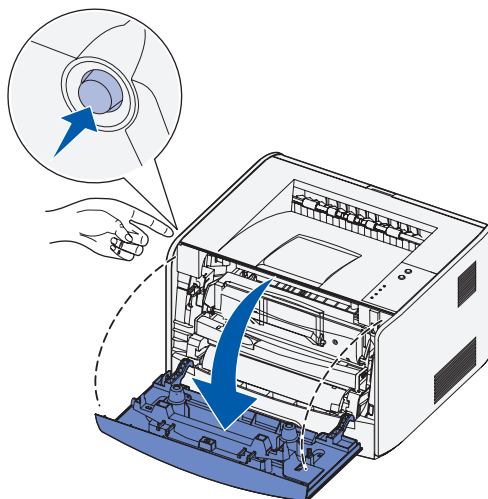

- 2 Rimuovere la cartuccia di toner:
  - a Premere il pulsante sulla base dell'unità della cartuccia di toner.

- b** Sollevare la cartuccia di toner ed estrarla utilizzando la maniglia.

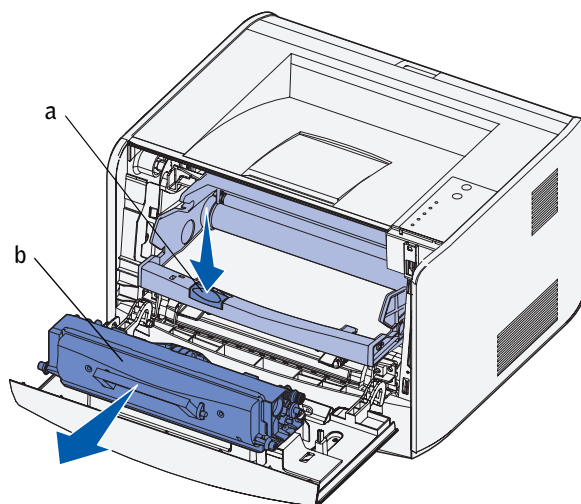

- 3** Disimballare la nuova cartuccia di toner.
- 4** Ruotare la cartuccia in tutte le direzioni per distribuire il toner.

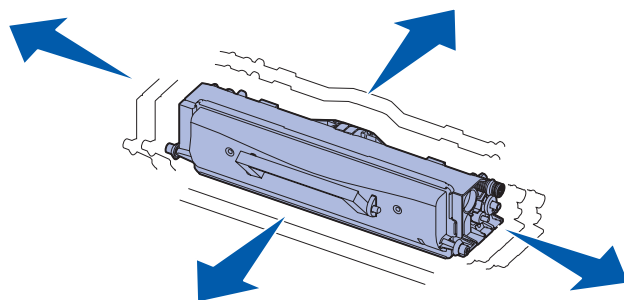

- 5 Installare la nuova cartuccia di toner allineando i rulli bianchi presenti sulla cartuccia alle frecce bianche presenti sulle guide del tamburo di imaging, quindi spingere la cartuccia fino in fondo. Quando è installata correttamente, la cartuccia *scatta* in posizione.

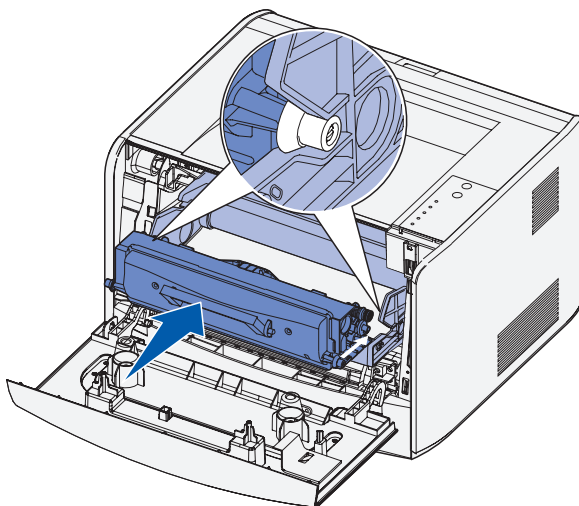

- 6 Chiudere il coperchio anteriore.



# Sostituzione del tamburo di imaging

**⚠ AVVERTENZA:** Quando si sostituisce un tamburo di imaging, evitare di esporre la cartuccia di toner o il nuovo tamburo alla luce diretta per un periodo di tempo prolungato. L'eccessiva esposizione alla luce può causare problemi alla qualità di stampa.

- 1 Aprire il coperchio anteriore premendo il pulsante sulla sinistra della stampante.

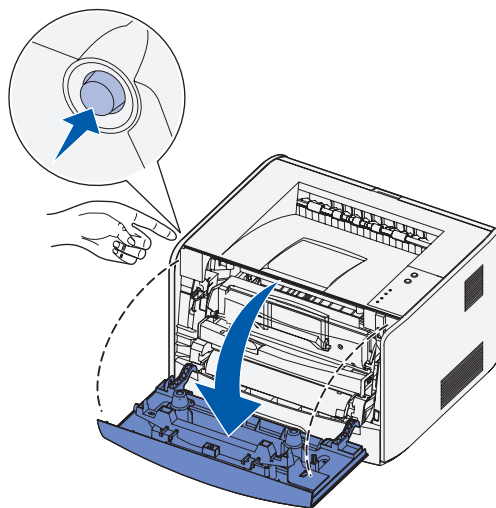

- 2 Estrarre l'unità della cartuccia di toner tirando la maniglia della cartuccia di toner.

 **NOTA:** Non premere il pulsante sull'unità della cartuccia di toner.

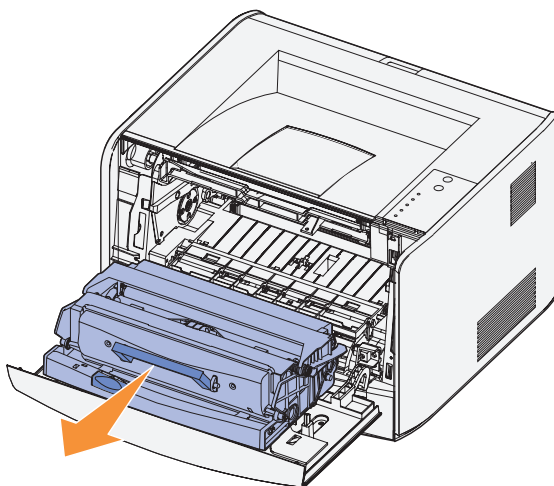

Collocare l'unità su una superficie piana e pulita.

- 3 Rimuovere la cartuccia di toner:
  - a Premere il pulsante sulla base dell'unità della cartuccia di toner.
  - b Sollevare la cartuccia di toner ed estrarla utilizzando la maniglia.

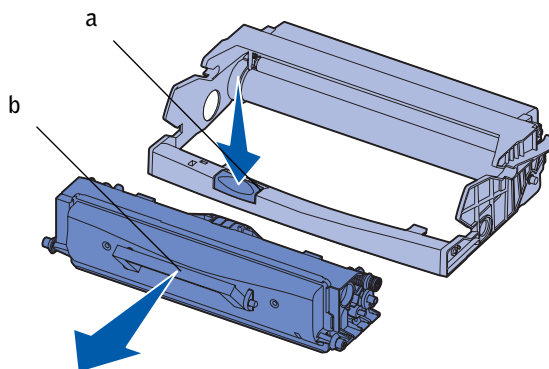

- 4 Disimballare il nuovo tamburo di imaging.

- 5** Installare la cartuccia di toner nella nuova unità allineando i rulli bianchi presenti sulla cartuccia di toner alle frecce bianche sulle guide del tamburo di imaging, quindi spingere la cartuccia fino in fondo. Quando è installata correttamente, la cartuccia *scatta* in posizione.

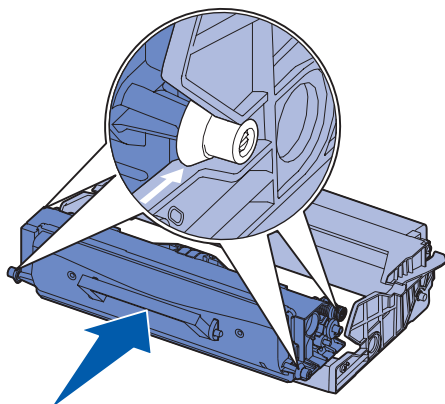

- 6** Installare l'unità della cartuccia di toner allineando le frecce verdi presenti sulle guide dell'unità a quelle verdi presenti sulle guide della stampante e inserendola completamente.

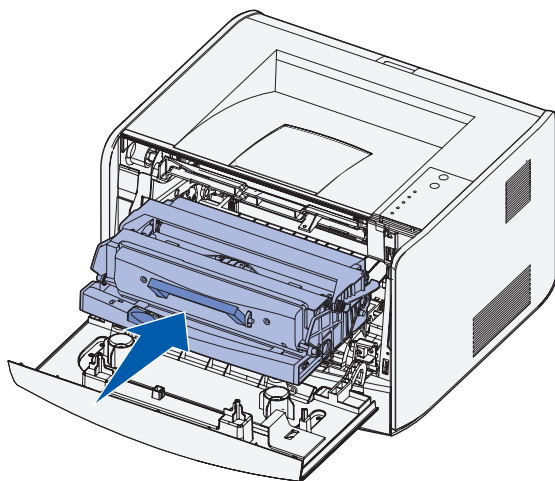

- 7 Dopo aver sostituito il tamburo di imaging, è necessario ripristinare il contatore del tamburo. Per ripristinare il contatore, tenere premuto il pulsante **Annulla** fino a quando tutte le spie non si accendono in sequenza.

➡ **AVVERTENZA:** Se il contatore del tamburo di imaging viene ripristinato senza sostituire il tamburo, è possibile che la stampante venga danneggiata e la garanzia invalidata.

- 8 Chiudere il coperchio anteriore.

## Rimozione degli inceppamenti della carta

Quando si verifica un inceppamento della carta, la stampa viene interrotta e le spie luminose **Inceppamento carta** e **Continua** si accendono. Premere e rilasciare due volte, in rapida successione, il pulsante **Continua** per visualizzare la sequenza specifica di errore secondario delle spie luminose relativa agli inceppamenti della carta. Per ulteriori informazioni, consultare la *Guida per l'utente*.

Quando si verifica un inceppamento, si consiglia di liberare l'intero percorso della carta.

Per rimuovere un inceppamento della carta:

- 1 Se la carta viene prelevata da un vassoio, rimuovere il vassoio, quindi gli eventuali inceppamenti.

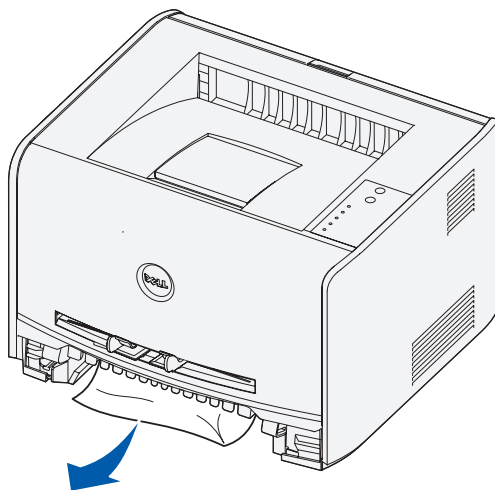

- 2 Aprire il coperchio anteriore e rimuovere l'unità della cartuccia di toner.

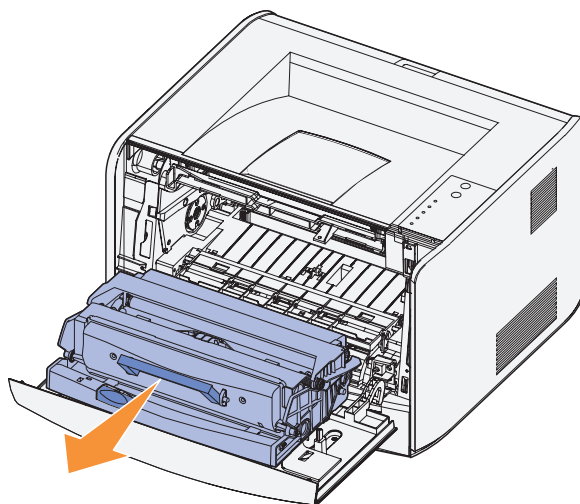

**⚠ AVVERTENZA:** Non lasciare l'unità della cartuccia di toner esposta alla luce diretta per un periodo di tempo prolungato. L'eccessiva esposizione alla luce può causare problemi alla qualità di stampa.

- 3 Rimuovere eventuali inceppamenti presenti nell'area retrostante l'unità della cartuccia di toner.

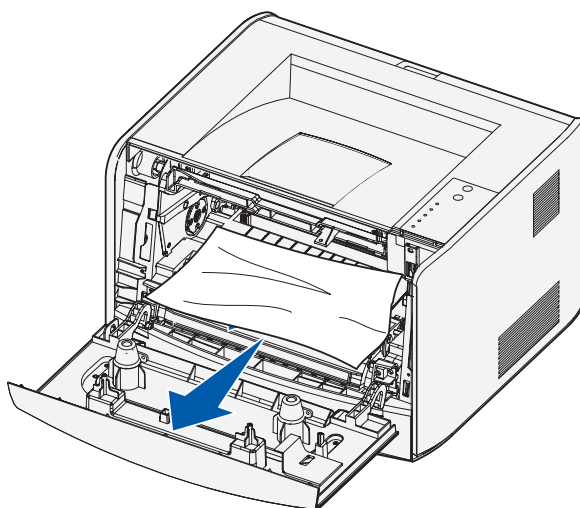

- 4 Sollevare il pannello mobile sulla parte anteriore della stampante e rimuovere eventuali inceppamenti al di sotto di esso.

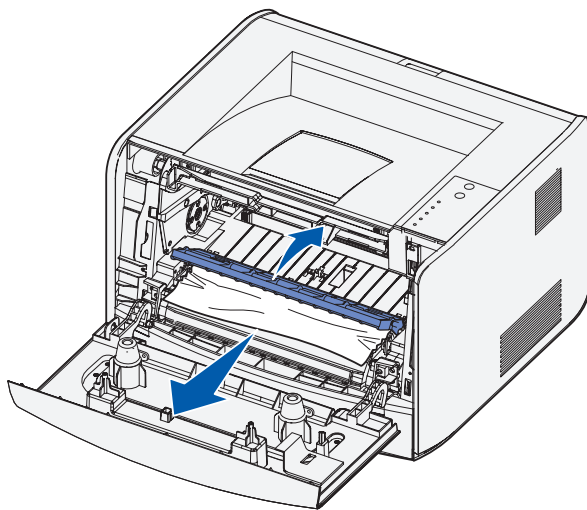

- 5 Aprire lo sportello dell'uscita posteriore e rimuovere eventuali inceppamenti.

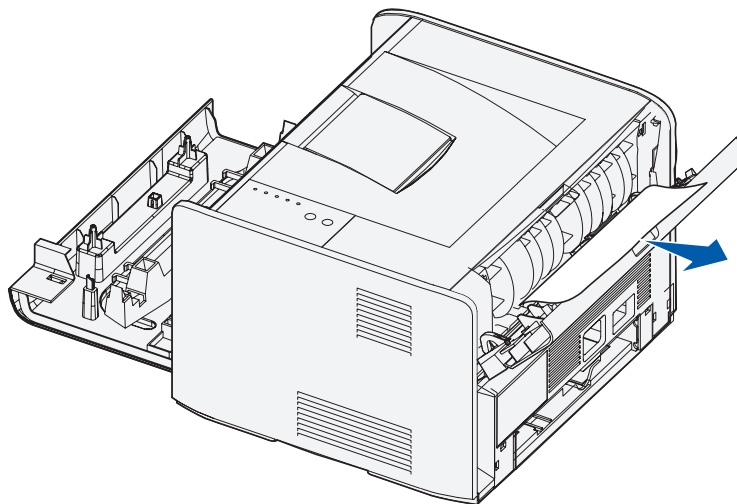

- 6 Dopo aver eliminato gli inceppamenti, reinstallare l'unità della cartuccia di toner, controllare che tutti i coperchi e i vassoi della stampante siano chiusi, quindi premere **Continua** per riprendere la stampa.



**NOTA:** Le pagine che hanno causato l'inceppamento vengono stampate nuovamente.





## SECTION 7

# Come contattare Dell

---

Assistenza tecnica

Sistema automatizzato di controllo sullo stato dell'ordine

Come contattare Dell

## Assistenza tecnica

Se si verifica un problema tecnico, Dell è sempre disponibile a fornire assistenza all'utente.

- 1 Chiamare da un telefono situato vicino alla stampante, per consentire all'assistenza tecnica di seguire l'utente durante tutte le procedure necessarie. Quando si contatta Dell, utilizzare il codice del servizio di assistenza espresso, per indirizzare più velocemente la chiamata al personale tecnico competente.

Il codice del servizio di assistenza espresso è riportato sotto il coperchio anteriore della stampante.

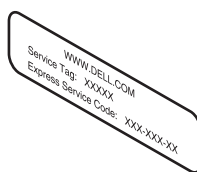

**NOTA:** Il sistema del codice del servizio di assistenza espresso Dell potrebbe non essere disponibile per tutti i paesi.

- 2 Negli Stati Uniti, gli utenti Business possono chiamare il numero 1-877-459-7298, gli utenti Consumer (privati o piccole aziende) il numero 1-800-624-9896.

Se si chiama da un altro paese o ci si trova in una diversa area di assistenza, vedere la sezione "Come contattare Dell" a pagina 67 per il numero di telefono locale.

- 3 Seguire le istruzioni dei prompt di menu del sistema telefonico automatico per parlare con un operatore dell'assistenza tecnica.

## Sistema automatizzato di controllo sullo stato dell'ordine

Per controllare lo stato di un ordine effettuato per qualsiasi prodotto Dell, è possibile visitare il sito [support.dell.com](http://support.dell.com) oppure chiamare l'assistenza automatizzata sullo stato degli ordini. Un messaggio registrato richiederà le informazioni necessarie per individuare e descrivere lo stato dell'ordine. Per conoscere il numero di telefono da chiamare nella propria regione, vedere la sezione "Come contattare Dell" a pagina 67.

# Come contattare Dell

Per contattare Dell tramite posta elettronica, è possibile visitare i seguenti siti:

- [www.dell.com](http://www.dell.com)
- [support.dell.com](http://support.dell.com) (assistenza tecnica)
- [premiersupport.dell.com](http://premiersupport.dell.com) (assistenza tecnica per enti pubblici, istituzioni scolastiche, sanitarie e per aziende medio/grandi, inclusi utenti Premier, Platinum e Gold)

Per conoscere gli indirizzi Web specifici per il proprio paese, consultare la relativa sezione nella tabella riportata di seguito.

**NOTA:** I numeri verdi sono utilizzabili all'interno del paese per il quale sono elencati.

Per contattare Dell, utilizzare gli indirizzi di posta elettronica, i numeri di telefono e i prefissi forniti nella tabella seguente. Per informazioni su quale prefisso utilizzare, contattare un operatore locale o internazionale.

<b>Paese (città) Prefisso telefonico internazionale Prefisso del paese Prefisso della città</b>	<b>Nome del dipartimento o dell'area di servizio, sito Web e E-mail</b>	<b>Prefissi dell'area, numeri locale e numeri verdi</b>
America Latina	Assistenza tecnica (Austin, Texas, U.S.A.)	512 728-4093
	Servizio clienti (Austin, Texas, U.S.A.)	512 728-3619
	Fax (assistenza tecnica e servizio clienti) (Austin, Texas, U.S.A.)	512 728-3883
	Vendita (Austin, Texas, U.S.A.)	512 728-4397
	Vendita tramite fax (Austin, Texas, U.S.A.)	512 728-4600 o 512 728-3772
Anguilla	Assistenza generale	numero verde: 800-335-0031
Antigua e Barbuda	Assistenza generale	1-800-805-5924
Antille olandesi	Assistenza generale	001-800-882-1519
Argentina (Buenos Aires)	Sito Web: <a href="http://www.dell.com.ar">www.dell.com.ar</a>	
Prefisso telefonico internazionale: 00	Assistenza tecnica e servizio clienti	numero verde: 0-800-444-0733
	Vendita	0-810-444-3355
Prefisso del paese: 54	Fax dell'assistenza tecnica	11 4515 7139
Prefisso della città: 11	Fax del servizio clienti	11 4515 7138
Aruba	Assistenza generale	numero verde: 800-1578
Australia (Sydney)	E-mail (Australia): <a href="mailto:au_tech_support@dell.com">au_tech_support@dell.com</a>	
Prefisso telefonico internazionale: 0011	E-mail (Nuova Zelanda): <a href="mailto:nz_tech_support@dell.com">nz_tech_support@dell.com</a>	
	Privati e piccole aziende	1-300-65-55-33
Prefisso del paese: 61	Enti pubblici e aziende	numero verde: 1-800-633-559
Prefisso della città: 2	PAD (Preferred Accounts Division)	numero verde: 1-800-060-889
	Servizio clienti	numero verde: 1-800-819-339
	Vendite aziendali	numero verde: 1-800-808-385
	Vendita di transazione	numero verde: 1-800-808-312
	Fax	numero verde: 1-800-818-341

<b>Paese (città) Prefisso telefonico internazionale Prefisso del paese Prefisso della città</b>	<b>Nome del dipartimento o dell'area di servizio, sito Web e E-mail</b>	<b>Prefissi dell'area, numeri locale e numeri verdi</b>
Austria (Vienna)	Sito Web: <a href="http://support.euro.dell.com">support.euro.dell.com</a>	
Prefisso telefonico internazionale: 900	E-mail: <a href="mailto:tech_support_central_europe@dell.com">tech_support_central_europe@dell.com</a>	
Prefisso del paese: 43	Vendita a privati e piccole aziende	0820 240 530 00
Prefisso della città: 1	Fax per privati e piccole aziende	0820 240 530 49
	Servizio clienti privati e piccole aziende	0820 240 530 14
	Servizio clienti per clienti privilegiati e grandi aziende	0820 240 530 16
	Assistenza tecnica per privati e piccole aziende	0820 240 530 14
	Assistenza tecnica per clienti privilegiati e grandi aziende	0660 8779
	Centralino	0820 240 530 00
<b>Bahamas</b>	Assistenza generale	numero verde: 1-866-278-6818
<b>Barbados</b>	Assistenza generale	1-800-534-3066
<b>Belgio (Bruxelles)</b>	Sito Web: <a href="http://support.euro.dell.com">support.euro.dell.com</a>	
Prefisso telefonico internazionale: 00	E-mail: <a href="mailto:tech_be@dell.com">tech_be@dell.com</a>	
Prefisso del paese: 32	E-mail per utenti di lingua francese: <a href="mailto:support.euro.dell.com/be/fr/emailldell/">support.euro.dell.com/be/fr/emailldell/</a>	
Prefisso della città: 2	Assistenza tecnica	02 481 92 88
	Servizio clienti	02 481 91 19
	Vendite aziendali	02 481 91 00
	Fax	02 481 92 99
	Centralino	02 481 91 00
<b>Bermuda</b>	Assistenza generale	1-800-342-0671
<b>Bolivia</b>	Assistenza generale	numero verde: 800-10-0238
<b>Brasile</b>	Sito Web: <a href="http://www.dell.com/br">www.dell.com/br</a>	
Prefisso telefonico internazionale: 00	Assistenza clienti, assistenza tecnica	0800 90 3355
Prefisso del paese: 55	Fax dell'assistenza tecnica	51 481 5470
Prefisso della città: 51	Fax del servizio clienti	51 481 5480
	Vendita	0800 90 3390

<b>Paese (città) Prefisso telefonico internazionale Prefisso del paese Prefisso della città</b>	<b>Nome del dipartimento o dell'area di servizio, sito Web e E-mail</b>	<b>Prefissi dell'area, numeri locale e numeri verdi</b>
<b>Brunei</b>  Prefisso del paese: 673	Assistenza tecnica (Penang, Malaysia)	604 633 4966
	Servizio clienti (Penang, Malaysia)	604 633 4949
	Vendita di transazione (Penang, Malaysia)	604 633 4955
<b>Canada (North York, Ontario)</b>  Prefisso telefonico internazionale: 011	Stato ordine online: <a href="http://www.dell.ca/ostatus">www.dell.ca/ostatus</a>	
	AutoTech (assistenza tecnica automatizzata)	numero verde: 1-800-247-9362
	TechFax	numero verde: 1-800-950-1329
	Servizio clienti (privati e piccole aziende)	numero verde: 1-800-847-4096
	Servizio clienti (aziende medio/grandi, enti pubblici)	numero verde: 1-800-326-9463
	Assistenza tecnica (privati e piccole aziende)	numero verde: 1-800-847-4096
	Assistenza tecnica (aziende medio/grandi, enti pubblici)	numero verde: 1-800-387-5757
	Vendita (privati e piccole aziende)	numero verde: 1-800-387-5752
Vendita (aziende medio/grandi, enti pubblici)	numero verde: 1-800-387-5755	
<b>Cile (Santiago)</b>  Prefisso del paese: 56 Prefisso della città: 2	Vendita parti di ricambio ed estensione del contratto di assistenza	1 866 440 3355
	Vendita, assistenza clienti e assistenza tecnica	numero verde: 1230-020-4823

<b>Paese (città) Prefisso telefonico internazionale Prefisso del paese Prefisso della città</b>	<b>Nome del dipartimento o dell'area di servizio, sito Web e E-mail</b>	<b>Prefissi dell'area, numeri locale e numeri verdi</b>
Cina (Xiamen) Prefisso del paese: 86 Prefisso della città: 592	Sito Web dell'assistenza tecnica: <a href="http://support.ap.dell.com/china">support.ap.dell.com/china</a> E-mail dell'assistenza tecnica: <a href="mailto:cn_support@dell.com">cn_support@dell.com</a> Fax dell'assistenza tecnica	818 1350
	Assistenza tecnica per privati e piccole aziende	numero verde: 800 858 2437
	Assistenza tecnica per grandi aziende	numero verde: 800 858 2333
	Customer Experience	numero verde: 800 858 2060
	Privati e piccole aziende	numero verde: 800 858 2222
	PAD (Preferred Accounts Division)	numero verde: 800 858 2557
	Servizi GCP per le grandi aziende	numero verde: 800 858 2055
	Clienti strategici delle grandi aziende	numero verde: 800 858 2628
	Grandi aziende del Nord	numero verde: 800 858 2999
	Grandi aziende del Nord, enti pubblici e istituzioni scolastiche	numero verde: 800 858 2955
	Grandi aziende dell'Est	numero verde: 800 858 2020
	Grandi aziende dell'Est, enti pubblici e istituzioni scolastiche	numero verde: 800 858 2669
	Queue Team delle grandi aziende	numero verde: 800 858 2222
	Grandi aziende del Sud	numero verde: 800 858 2355
	Grandi aziende dell'Ovest	numero verde: 800 858 2811
	Grandi aziende, parti di ricambio	numero verde: 800 858 2621
<b>Colombia</b>	Assistenza generale	980-9-15-3978
<b>Corea (Seoul)</b>	Assistenza tecnica	numero verde: 080-200-3800
Prefisso telefonico internazionale: 001	Vendita	numero verde: 080-200-3600
Prefisso del paese: 82	Servizio clienti (Seoul, Corea)	numero verde: 080-200-3800
Prefisso della città: 2	Servizio clienti (Penang, Malaysia)	604 633 4949
	Fax	2194-6202
	Centralino	2194-6000
<b>Costa Rica</b>	Assistenza generale	0800-012-0435

<b>Paese (città) Prefisso telefonico internazionale Prefisso del paese Prefisso della città</b>	<b>Nome del dipartimento o dell'area di servizio, sito Web e E-mail</b>	<b>Prefissi dell'area, numeri locale e numeri verdi</b>
<b>Danimarca (Copenaghen)</b>	Sito Web: <a href="http://support.euro.dell.com">support.euro.dell.com</a>	
Prefisso telefonico internazionale: <b>00</b>	Assistenza tramite e-mail (computer portatili): <a href="mailto:den_nbk_support@dell.com">den_nbk_support@dell.com</a>	
Prefisso del paese: <b>45</b>	Assistenza tramite e-mail (computer da scrivania): <a href="mailto:den_support@dell.com">den_support@dell.com</a>	
	Assistenza tramite e-mail (server): <a href="mailto:Nordic_server_support@dell.com">Nordic_server_support@dell.com</a>	
	Assistenza tecnica	7023 0182
	Servizio clienti (relazionale)	7023 0184
	Servizio clienti privati e piccole aziende	3287 5505
	Centralino (relazionale)	3287 1200
	Centralino fax (relazionale)	3287 1201
	Centralino (privati e piccole aziende)	3287 5000
	Centralino fax (privati e piccole aziende)	3287 5001
<b>Dominica</b>	Assistenza generale	numero verde: 1-866-278-6821
<b>Ecuador</b>	Assistenza generale	numero verde: 999-119
<b>El Salvador</b>	Assistenza generale	01-899-753-0777
<b>Finlandia (Helsinki)</b>	Sito Web: <a href="http://support.euro.dell.com">support.euro.dell.com</a>	
Prefisso telefonico internazionale: <b>990</b>	E-mail: <a href="mailto:fin_support@dell.com">fin_support@dell.com</a>	
Prefisso del paese: <b>358</b>	Assistenza tramite e-mail (server): <a href="mailto:Nordic_support@dell.com">Nordic_support@dell.com</a>	
Prefisso della città: <b>9</b>	Assistenza tecnica	09 253 313 60
	Fax dell'assistenza tecnica	09 253 313 81
	Servizio clienti relazionale	09 253 313 38
	Servizio clienti privati e piccole aziende	09 693 791 94
	Fax	09 253 313 99
	Centralino	09 253 313 00



<b>Paese (città) Prefisso telefonico internazionale Prefisso del paese Prefisso della città</b>	<b>Nome del dipartimento o dell'area di servizio, sito Web e E-mail</b>	<b>Prefissi dell'area, numeri locale e numeri verdi</b>
Francia (Parigi) (Montpellier) Prefisso telefonico internazionale: 00 Prefisso del paese: 33 Prefissi delle Città: (1) (4)	Sito Web: <a href="http://support.euro.dell.com">support.euro.dell.com</a>	
	E-mail: <a href="mailto:support.euro.dell.com/fr/fr/emaildell/">support.euro.dell.com/fr/fr/emaildell/</a>	
	<b>Privati e piccole aziende</b>	
	Assistenza tecnica	0825 387 270
	Servizio clienti	0825 823 833
	Centralino	0825 004 700
	Centralino (per chiamate provenienti dall'estero)	04 99 75 40 00
	Vendita	0825 004 700
	Fax	0825 004 701
	Fax (per chiamate provenienti dall'estero)	04 99 75 40 01
	<b>Grandi aziende</b>	
	Assistenza tecnica	0825 004 719
	Servizio clienti	0825 338 339
	Centralino	01 55 94 71 00
	Vendita	01 55 94 71 00
Fax	01 55 94 71 01	
Germania (Langen) Prefisso telefonico internazionale: 00 Prefisso del paese: 49 Prefisso della città: 6103	Sito Web: <a href="http://support.euro.dell.com">support.euro.dell.com</a>	
	E-mail: <a href="mailto:tech_support_central_europe@dell.com">tech_support_central_europe@dell.com</a>	
	Assistenza tecnica	06103 766-7200
	Servizio clienti privati e piccole aziende	0180-5-224400
	Servizio clienti Global Segment	06103 766-9570
	Servizio clienti privilegiati	06103 766-9420
	Servizio grandi aziende	06103 766-9560
	Servizio clienti pubblici	06103 766-9555
Centralino	06103 766-7000	

<b>Paese (città) Prefisso telefonico internazionale Prefisso del paese Prefisso della città</b>	<b>Nome del dipartimento o dell'area di servizio, sito Web e E-mail</b>	<b>Prefissi dell'area, numeri locale e numeri verdi</b>
<b>Giappone (Kawasaki)</b>	Sito Web: <a href="http://support.jp.dell.com">support.jp.dell.com</a>	
Prefisso telefonico internazionale: <b>001</b>	Assistenza tecnica (server)	numero verde: 0120-198-498
Prefisso del paese: <b>81</b>	Assistenza tecnica fuori dal Giappone (server)	81-44-556-4162
Prefisso della città: <b>44</b>	Assistenza tecnica (Dimension™ e Inspiron™)	numero verde: 0120-198-226
	Assistenza tecnica fuori dal Giappone (Dimension e Inspiron)	81-44-520-1435
	Assistenza tecnica (Dell Precision™, OptiPlex™ e Latitude™)	numero verde: 0120-198-433
	Assistenza tecnica fuori dal Giappone (Dell Precision, OptiPlex e Latitude)	81-44-556-3894
	Assistenza tecnica (Axim™)	numero verde: 0120-981-690
	Assistenza tecnica fuori dal Giappone (Axim)	81-44-556-3468
	Servizio Faxbox	044-556-3490
	Servizio d'ordine automatizzato 24 ore su 24	044-556-3801
	Servizio clienti	044-556-4240
	Divisione vendite Business (aziende fino a 400 dipendenti)	044-556-1465
	Divisione vendite clienti privilegiati (aziende con oltre 400 dipendenti)	044-556-3433
	Vendite grandi aziende (con oltre 3500 dipendenti)	044-556-3430
	Vendite pubbliche (enti pubblici, istituzioni scolastiche e mediche)	044-556-1469
	Global Segment in Giappone	044-556-3469
	Utenti privati	044-556-1760
	Centralino	044-556-4300

<b>Paese (città) Prefisso telefonico internazionale Prefisso del paese Prefisso della città</b>	<b>Nome del dipartimento o dell'area di servizio, sito Web e E-mail</b>	<b>Prefissi dell'area, numeri locale e numeri verdi</b>
<b>Gran Bretagna (Bracknell)</b>	Sito Web: <a href="http://support.euro.dell.com">support.euro.dell.com</a>	
Prefisso telefonico internazionale: 00	Sito Web del servizio clienti: <a href="http://support.euro.dell.com/uk/en/ECare/Form/Home.asp">support.euro.dell.com/uk/en/ECare/Form/Home.asp</a>	
Prefisso del paese: 44	E-mail: <a href="mailto:dell_direct_support@dell.com">dell_direct_support@dell.com</a>	
Prefisso della città: 1344	Assistenza tecnica (grandi aziende/clienti privilegiati/PAD [1000+ dipendenti])	0870 908 0500
	Assistenza tecnica (diretto/PAD e generale)	0870 908 0800
	Servizio clienti Global Account	01344 373 186
	Servizio clienti privati e piccole aziende	0870 906 0010
	Servizio clienti grandi aziende	01344 373 185
	Servizio clienti privilegiati (500÷5000 dipendenti)	0870 906 0010
	Servizio clienti per enti statali	01344 373 193
	Servizio clienti per enti regionali e istituzioni scolastiche	01344 373 199
	Servizio clienti per istituzioni sanitarie	01344 373 194
	Vendita a privati e piccole aziende	0870 907 4000
	Vendita a grandi aziende e settore pubblico	01344 860 456
	Fax per privati e piccole aziende	0870 907 4006
<b>Grecia</b>	Sito Web: <a href="http://support.euro.dell.com">support.euro.dell.com</a>	
Prefisso telefonico internazionale: 00	E-mail: <a href="mailto:support.euro.dell.com/gr/en/emaildell/">support.euro.dell.com/gr/en/emaildell/</a>	
Prefisso del paese: 30	Assistenza tecnica	080044149518
	Assistenza tecnica Gold	08844140083
	Centralino	2108129800
	Vendita	2108129800
	Fax	2108129812
<b>Grenada</b>	Assistenza generale	numero verde: 1-866-540-3355
<b>Guatemala</b>	Assistenza generale	1-800-999-0136
<b>Guyana</b>	Assistenza generale	numero verde: 1-877-270-4609

<b>Paese (città) Prefisso telefonico internazionale Prefisso del paese Prefisso della città</b>	<b>Nome del dipartimento o dell'area di servizio, sito Web e E-mail</b>	<b>Prefissi dell'area, numeri locale e numeri verdi</b>
<b>Hong Kong</b> Prefisso telefonico internazionale: 001 Prefisso del paese: 852	Sito Web: <a href="http://support.ap.dell.com">support.ap.dell.com</a> E-mail: <a href="mailto:ap_support@dell.com">ap_support@dell.com</a> Assistenza tecnica (Dimension™ e Inspiron™) Assistenza tecnica (OptiPlex™, Latitude™ e Dell Precision™) Assistenza tecnica (PowerApp™ e PowerVault™) Hotline EEC Gold Queue Customer Advocacy Grandi aziende Programma per Global Customer Divisione aziende medie Divisione clienti privati e piccole imprese	2969 3189 2969 3191 2969 3196 2969 3187 3416 0910 3416 0907 3416 0908 3416 0912 2969 3105
<b>India</b>	Assistenza tecnica Vendita	1600 33 8045 1600 33 8044
<b>Irlanda (Cherrywood)</b> Prefisso telefonico internazionale: 16 Prefisso del paese: 353 Prefisso della città: 1	Sito Web: <a href="http://support.euro.dell.com">support.euro.dell.com</a> E-mail: <a href="mailto:dell_direct_support@dell.com">dell_direct_support@dell.com</a> Assistenza tecnica Assistenza tecnica (solo dalla Gran Bretagna) Servizio clienti per utenti privati Servizio clienti per piccole aziende Servizio clienti (solo dalla Gran Bretagna) Servizio clienti grandi aziende Servizio clienti per grandi aziende (solo dalla Gran Bretagna) Vendite Irlanda Vendite Gran Bretagna (solo dalla Gran Bretagna) Fax/SalesFax Centralino	1850 543 543 0870 908 0800 01 204 4014 01 204 4014 0870 906 0010 1850 200 982 0870 907 4499 01 204 4444 0870 907 4000 01 204 0103 01 204 4444
<b>Isole Cayman</b>	Assistenza generale	1-800-805-7541
<b>Isole Turks e Caicos</b>	Assistenza generale	numero verde: 1-866-540-3355

<b>Paese (città) Prefisso telefonico internazionale Prefisso del paese Prefisso della città</b>	<b>Nome del dipartimento o dell'area di servizio, sito Web e E-mail</b>	<b>Prefissi dell'area, numeri locale e numeri verdi</b>
Isole Vergini Britanniche	Assistenza generale	numero verde: 1-866-278-6820
Isole Vergini Statunitensi	Assistenza generale	1-877-673-3355
<b>Italia (Milano)</b>	Sito Web: <a href="http://support.euro.dell.com">support.euro.dell.com</a>	
Prefisso telefonico internazionale: 00	E-mail: <a href="mailto:support.euro.dell.com/it/it/emaildell/">support.euro.dell.com/it/it/emaildell/</a>	
Prefisso del paese: 39	<b>Privati e piccole aziende</b>	
Prefisso della città: 02	Assistenza tecnica	02 577 826 90
	Servizio clienti	02 696 821 14
	Fax	02 696 821 13
	Centralino	02 696 821 12
	<b>Grandi aziende</b>	
	Assistenza tecnica	02 577 826 90
	Servizio clienti	02 577 825 55
	Fax	02 575 035 30
	Centralino	02 577 821
<b>Jamaica</b>	Assistenza generale (solo dalla Jamaica)	1-800-682-3639
<b>Lussemburgo</b>	Sito Web: <a href="http://support.euro.dell.com">support.euro.dell.com</a>	
Prefisso telefonico internazionale: 00	E-mail: <a href="mailto:tech_be@dell.com">tech_be@dell.com</a>	
Prefisso del paese: 352	Assistenza tecnica (Bruxelles, Belgio)	3420808075
	Vendita a privati e piccole aziende (Bruxelles, Belgio)	numero verde: 080016884
	Vendite aziendali (Bruxelles, Belgio)	02 481 91 00
	Servizio clienti (Bruxelles, Belgio)	02 481 91 19
	Fax (Bruxelles, Belgio)	02 481 92 99
	Centralino (Bruxelles, Belgio)	02 481 91 00
<b>Macao</b>	Assistenza tecnica	numero verde: 0800 582
Prefisso del paese: 853	Servizio clienti (Penang, Malaysia)	604 633 4949
	Vendita di transazione	numero verde: 0800 581

<b>Paese (città) Prefisso telefonico internazionale Prefisso del paese Prefisso della città</b>	<b>Nome del dipartimento o dell'area di servizio, sito Web e E-mail</b>	<b>Prefissi dell'area, numeri locale e numeri verdi</b>
<b>Malaysia (Penang)</b> Prefisso telefonico internazionale: <b>00</b> Prefisso del paese: <b>60</b> Prefisso della città: <b>4</b>	Assistenza tecnica Servizio clienti Vendita di transazione Vendite aziendali	numero verde: 1 800 888 298 04 633 4949 numero verde: 1 800 888 202 numero verde: 1 800 888 213
<b>Messico</b> Prefisso telefonico internazionale: <b>00</b> Prefisso del paese: <b>52</b>	Assistenza tecnica Vendita Servizio clienti Principale	001-877-384-8979 o 001-877-269-3383 50-81-8800 o 01-800-888-3355 001-877-384-8979 o 001-877-269-3383 50-81-8800 o 01-800-888-3355
<b>Montserrat</b>	Assistenza generale	numero verde: 1-866-278-6822
<b>Nicaragua</b>	Assistenza generale	001-800-220-1006
<b>Norvegia (Lysaker)</b> Prefisso telefonico internazionale: <b>00</b> Prefisso del paese: <b>47</b>	Sito Web: <a href="http://support.euro.dell.com">support.euro.dell.com</a> Assistenza tramite e-mail (computer portatili): nor_nbk_support@dell.com Assistenza tramite e-mail (computer da scrivania): nor_support@dell.com Assistenza tramite e-mail (server): nordic_server_support@dell.com Assistenza tecnica Servizio clienti relazionale Servizio clienti privati e piccole aziende Centralino Centralino fax	671 16882 671 17514 23162298 671 16800 671 16865

<b>Paese (città) Prefisso telefonico internazionale Prefisso del paese Prefisso della città</b>	<b>Nome del dipartimento o dell'area di servizio, sito Web e E-mail</b>	<b>Prefissi dell'area, numeri locale e numeri verdi</b>
Nuova Zelanda Prefisso telefonico internazionale: 00 Prefisso del paese: 64	E-mail (Nuova Zelanda): nz_tech_support@dell.com E-mail (Australia): au_tech_support@dell.com Privati e piccole aziende Enti pubblici e aziende Vendita Fax	0800 446 255 0800 444 617 0800 441 567 0800 441 566
Olanda (Amsterdam) Prefisso telefonico internazionale: 00 Prefisso del paese: 31 Prefisso della città: 20	Sito Web: <a href="http://support.euro.dell.com">support.euro.dell.com</a> E-mail (assistenza tecnica): (Enterprise): nl_server_support@dell.com (Latitude): nl_latitude_support@dell.com (Inspiron): nl_inspiron_support@dell.com (Dimension): nl_dimension_support@dell.com (OptiPlex): nl_optiplex_support@dell.com (Dell Precision): nl_workstation_support@dell.com Assistenza tecnica Fax dell'assistenza tecnica Servizio clienti privati e piccole aziende Servizio clienti relazionale Vendita a privati e piccole aziende Vendita relazionale Fax per vendita a privati e piccole aziende Fax per vendita relazionale Centralino Centralino fax	020 674 45 00 020 674 47 66 020 674 42 00 020 674 4325 020 674 55 00 020 674 50 00 020 674 47 75 020 674 47 50 020 674 50 00 020 674 47 50
Panama	Assistenza generale	001-800-507-0962
Peru	Assistenza generale	0800-50-669

<b>Paese (città) Prefisso telefonico internazionale Prefisso del paese Prefisso della città</b>	<b>Nome del dipartimento o dell'area di servizio, sito Web e E-mail</b>	<b>Prefissi dell'area, numeri locale e numeri verdi</b>
<b>Polonia (Varsavia)</b>	Sito Web: <a href="http://support.euro.dell.com">support.euro.dell.com</a>	
Prefisso telefonico internazionale: 011	E-mail: <a href="mailto:pl_support_tech@dell.com">pl_support_tech@dell.com</a>	
Prefisso del paese: 48	Telefono dell'assistenza clienti	57 95 700
Prefisso della città: 22	Servizio clienti	57 95 999
	Vendita	57 95 999
	Fax del servizio clienti	57 95 806
	Fax della reception desk	57 95 998
	Centralino	57 95 999
<b>Portogallo</b>	Sito Web: <a href="http://support.euro.dell.com">support.euro.dell.com</a>	
Prefisso telefonico internazionale: 00	E-mail: <a href="mailto:support.euro.dell.com/pt/en/emailldell/">support.euro.dell.com/pt/en/emailldell/</a>	
Prefisso del paese: 351	Assistenza tecnica	707200149
	Servizio clienti	800 300 413
	Vendita	800 300 410 o 800 300 411 o 800 300 412 o 21 422 07 10
	Fax	21 424 01 12
<b>Puerto Rico</b>	Assistenza generale	1-800-805-7545
<b>Regioni del Sud Est Asiatico e del Pacifico</b>	Assistenza tecnica, servizio clienti e vendita (Penang, Malaysia)	604 633 4810
<b>Repubblica Ceca (Praga)</b>	Sito Web: <a href="http://support.euro.dell.com">support.euro.dell.com</a>	
Prefisso telefonico internazionale: 00	E-mail: <a href="mailto:czech_dell@dell.com">czech_dell@dell.com</a>	
Prefisso del paese: 420	Assistenza tecnica	02 2186 27 27
Prefisso della città: 2	Servizio clienti	02 2186 27 11
	Fax	02 2186 27 14
	TechFax	02 2186 27 28
	Centralino	02 2186 27 11
<b>Repubblica Dominicana</b>	Assistenza generale	1-800-148-0530
<b>Singapore (Singapore)</b>	Assistenza tecnica	numero verde: 800 6011 051
Prefisso telefonico internazionale: 005	Servizio clienti (Penang, Malaysia)	604 633 4949
Prefisso del paese: 65	Vendita di transazione	numero verde: 800 6011 054
	Vendite aziendali	numero verde: 800 6011 053



<b>Paese (città) Prefisso telefonico internazionale Prefisso del paese Prefisso della città</b>	<b>Nome del dipartimento o dell'area di servizio, sito Web e E-mail</b>	<b>Prefissi dell'area, numeri locale e numeri verdi</b>
Spagna (Madrid) Prefisso telefonico internazionale: 00 Prefisso del paese: 34 Prefisso della città: 91	Sito Web: <a href="http://support.euro.dell.com">support.euro.dell.com</a> E-mail: <a href="mailto:support.euro.dell.com/es/es/emaildell/">support.euro.dell.com/es/es/emaildell/</a> <b>Privati e piccole aziende</b> Assistenza tecnica Servizio clienti Vendita Centralino Fax <b>Grandi aziende</b> Assistenza tecnica Servizio clienti Centralino Fax	902 100 130 902 118 540 902 118 541 902 118 541 902 118 539  902 100 130 902 118 546 91 722 92 00 91 722 95 83
<b>St. Kitts e Nevis</b>	Assistenza generale	numero verde: 1-877-441-4731
<b>St. Lucia</b>	Assistenza generale	1-800-882-1521
<b>St. Vincent e Grenadines</b>	Assistenza generale	numero verde: 1-877-270-4609

<b>Paese (città) Prefisso telefonico internazionale Prefisso del paese Prefisso della città</b>	<b>Nome del dipartimento o dell'area di servizio, sito Web e E-mail</b>	<b>Prefissi dell'area, numeri locale e numeri verdi</b>
Stati Uniti (Austin, Texas) Prefisso telefonico internazionale: 011 Prefisso del paese: 1	Sistema automatizzato di controllo sullo stato dell'ordine	numero verde: 1-800-433-9014
	AutoTech (computer portatili e da scrivania)	numero verde: 1-800-247-9362
	<b>Utenti Consumer</b> (privati e piccole aziende)	
	Assistenza tecnica	numero verde: 1-800-624-9896
	Servizio clienti	numero verde: 1-800-624-9897
	Assistenza tecnica e servizio clienti DellNet™	numero verde: 1-877-Dellnet (1-877-335-5638)
	Utenti EPP (Employee Purchase Program)	numero verde: 1-800-695-8133
	Sito Web per i servizi finanziari: <a href="http://www.dellfinancialservices.com">www.dellfinancialservices.com</a>	
	Servizi finanziari (concessione/prestiti)	numero verde: 1-877-577-3355
	Servizi finanziari (DPA, Dell Preferred Accounts)	numero verde: 1-800-283-2210
	<b>Utenti Business</b>	
	Servizio clienti e assistenza tecnica	numero verde: 1-877-459-7298
	Utenti EPP (Employee Purchase Program)	numero verde: 1-800-695-8133
	Assistenza tecnica per proiettori	numero verde: 1-877-459-7298
	<b>Istituzioni pubbliche</b> (governative, scolastiche e sanitarie)	
	Servizio clienti e assistenza tecnica	numero verde: 1-800-456-3355
	Utenti EPP (Employee Purchase Program)	numero verde: 1-800-234-1490
	Vendita Dell	numero verde: 1-800-289-3355 o numero verde: 1-800-879-3355
	Punto Outlet Dell (computer Dell rinnovati)	numero verde: 1-888-798-7561
	Vendita software e periferiche	numero verde: 1-800-671-3355
Vendita parti di ricambio	numero verde: 1-800-357-3355	
Garanzia ed estensione del contratto di assistenza	numero verde: 1-800-247-4618	
Fax	numero verde: 1-800-727-8320	
Assistenza Dell per non udenti, persone con difficoltà dell'udito o del linguaggio	numero verde: 1-877-DELLTTY (1-877-335-5889)	

<b>Paese (città) Prefisso telefonico internazionale Prefisso del paese Prefisso della città</b>	<b>Nome del dipartimento o dell'area di servizio, sito Web e E-mail</b>	<b>Prefissi dell'area, numeri locale e numeri verdi</b>
Sud Africa (Johannesburg)	Sito Web: <a href="http://support.euro.dell.com">support.euro.dell.com</a>	
Prefisso telefonico internazionale: 09/091	E-mail: <a href="mailto:dell_za_support@dell.com">dell_za_support@dell.com</a>	
Prefisso del paese: 27	Assistenza tecnica	011 709 7710
Prefisso della città: 11	Servizio clienti	011 709 7707
	Vendita	011 709 7700
	Fax	011 706 0495
	Centralino	011 709 7700
Svezia (Upplands Vasby)	Sito Web: <a href="http://support.euro.dell.com">support.euro.dell.com</a>	
Prefisso telefonico internazionale: 00	E-mail: <a href="mailto:swe_support@dell.com">swe_support@dell.com</a>	
Prefisso del paese: 46	Assistenza tramite e-mail per Latitude e Inspiron: <a href="mailto:Swe-nbk_kats@dell.com">Swe-nbk_kats@dell.com</a>	
Prefisso della città: 8	Assistenza tramite e-mail per OptiPlex: <a href="mailto:Swe_kats@dell.com">Swe_kats@dell.com</a>	
	Assistenza tramite e-mail per server: <a href="mailto:Nordic_server_support@dell.com">Nordic_server_support@dell.com</a>	
	Assistenza tecnica	08 590 05 199
	Servizio clienti relazionale	08 590 05 642
	Servizio clienti privati e piccole aziende	08 587 70 527
	Assistenza EPP (Employee Purchase Program)	20 140 14 44
	Assistenza tecnica tramite fax	08 590 05 594
	Vendita	08 590 05 185

<b>Paese (città) Prefisso telefonico internazionale Prefisso del paese Prefisso della città</b>	<b>Nome del dipartimento o dell'area di servizio, sito Web e E-mail</b>	<b>Prefissi dell'area, numeri locale e numeri verdi</b>
<b>Svizzera (Ginevra)</b> Prefisso telefonico internazionale: 00 Prefisso del paese: 41 Prefisso della città: 22	Sito Web: <a href="http://support.euro.dell.com">support.euro.dell.com</a> E-mail: <a href="mailto:swisstech@dell.com">swisstech@dell.com</a> E-mail per clienti di lingua francese (privati, piccole e grandi aziende): <a href="http://support.euro.dell.com/ch/fr/emailldell/">support.euro.dell.com/ch/fr/emailldell/</a> Assistenza tecnica (privati e piccole aziende) Assistenza tecnica (grandi aziende) Servizio clienti (privati e piccole aziende) Servizio clienti (grandi aziende) Fax Centralino	0844 811 411 0844 822 844 0848 802 202 0848 821 721 022 799 01 90 022 799 01 01
<b>Tailandia</b> Prefisso telefonico internazionale: 001 Prefisso del paese: 66	Assistenza tecnica Servizio clienti (Penang, Malaysia) Vendita	numero verde: 0880 060 07 604 633 4949 numero verde: 0880 060 09
<b>Taiwan</b> Prefisso telefonico internazionale: 002 Prefisso del paese: 886	Assistenza tecnica (computer portatili e da scrivania) Assistenza tecnica (server) Vendita di transazione Vendite aziendali	numero verde: 00801 86 1011 numero verde: 0080 60 1256 numero verde: 0080 651 228 numero verde: 0080 651 227
<b>Trinidad/Tobago</b>	Assistenza generale	1-800-805-8035
<b>Uruguay</b>	Assistenza generale	numero verde: 000-413-598-2521
<b>Venezuela</b>	Assistenza generale	8001-3605

SECTION 8

## Appendice

---

Accordo di licenza del software Dell

## Accordo di licenza del software Dell

Il presente documento è un Accordo legale tra l'utente e Dell Products, L.P. ("Dell"). Tale Accordo copre tutto il software distribuito con il prodotto Dell, per il quale non esiste un Accordo di licenza separato tra l'utente, il produttore e il proprietario del software (collettivamente il "Software"). L'apertura delle confezioni del Software, l'installazione, lo scaricamento o l'uso del Software comporta l'accettazione da parte dell'utente dei termini del presente Contratto. Qualora l'utente non accetti questi termini, è tenuto a restituire immediatamente tutti gli elementi del Software (dischi, materiale scritto e imballo) ed eliminare qualsiasi Software preinstallato o incorporato.

È possibile utilizzare una copia del Software solo su un computer alla volta. Se all'utente sono state concesse più licenze per il software, potrà utilizzare in qualsiasi momento un numero massimo di copie corrispondente al numero di licenze concesse. Il termine "uso" si riferisce al caricamento del Software sulla memoria temporanea o permanente del computer. L'installazione su di un server di rete con la sola funzione di distribuzione su più computer diversi, non costituisce "uso", a condizione che l'utente sia in possesso di una specifica licenza per ciascuno dei computer sul quale il Software viene distribuito. Il cliente deve garantire che il numero di utenti che utilizzano il Software installato su un server di rete non superi il numero di licenze concesse. Se il numero di utenti del Software installato su un server di rete supera il numero di licenze, è necessario acquistare ulteriori licenze affinché il loro numero corrisponda al numero di utenti a cui sarà consentito l'uso del Software. Se l'utente è un cliente commerciale di Dell o un affiliato Dell, dovrà autorizzare Dell o un suo rappresentante a eseguire eventuali controlli dell'uso del Software durante il normale orario lavorativo, collaborare con Dell in questo tipo di controllo e fornire tutti i registri inerenti all'uso del Software. Il controllo sarà inteso a verificare la conformità ai termini del presente Accordo.

Il Software è protetto dalle leggi degli Stati Uniti sul copyright e dai trattati internazionali. È consentito eseguire una copia del Software esclusivamente come copia di backup o di archivio oppure trasferire il Software su di un unico disco rigido a condizione che l'utente conservi l'originale esclusivamente come copia di backup o di archivio. L'utente non potrà concedere in locazione o in leasing il Software o copiare la relativa documentazione ma potrà trasferire in via definitiva il Software e la relativa documentazione, a condizione che l'utente non ne trattenga alcuna copia ed il cessionario accetti le condizioni del presente Contratto. Qualsiasi trasferimento deve includere l'aggiornamento più recente e tutte le versioni precedenti. L'utente non potrà decodificare, decompilare o disassemblare il Software. Se nella confezione fornita con il computer sono contenuti dei CD, dischetti da 3.5" e/o 5,25", l'utente può utilizzare solo i dischi appropriati al computer in uso. L'utente non può utilizzare i dischi su un altro computer o su un'altra rete, né prestarli, concederli in locazione, in leasing o altrimenti trasferirli a un altro utente eccetto nei casi consentiti nel presente Accordo.

### **Garanzia limitata**

Dell garantisce che i dischi del Software saranno privi di difetti di materiale e di fabbricazione in condizioni di uso normali, per un periodo di novanta (90) giorni dalla data di acquisto. La presente garanzia è valida solo per il proprietario del Software e non è trasferibile. Tutte le garanzie implicite saranno limitate a novanta (90) giorni dalla data di ricezione del Software. Alcune giurisdizioni non impongono limiti alla durata di una garanzia implicita; pertanto, tale limitazione potrebbe non essere applicabile.

La responsabilità di Dell e dei suoi fornitori e il rimedio esclusivo dell'utente saranno (a) la restituzione del prezzo pagato per il Software o (b) la sostituzione di qualsiasi disco non conforme alle specifiche stabilite nella presente garanzia reinvio a Dell con un numero di autorizzazione per la restituzione, a spese e rischio dell'utente stesso. La presente garanzia limitata è nulla per difetti del disco derivanti da incidenti, uso errato, applicazione non corretta o da operazioni di assistenza o modifiche effettuati da tecnici non Dell. Qualsiasi disco sostitutivo è coperto da garanzia per il rimanente periodo della garanzia originaria o per trenta (30) giorni, a seconda di quale termine sia più lungo.

Dell NON garantisce che le funzioni contenute nel Software soddisferanno le esigenze del cliente o che il funzionamento del Software avverrà in modo ininterrotto o senza errori. L'utente si assume la responsabilità della scelta del Software per il raggiungimento di un determinato obiettivo, dell'uso del Software nonché dei risultati con esso ottenuti.

DELL ESCLUDE, A NOME PROPRIO E DEI SUOI FORNITORI, QUALSIASI ALTRA GARANZIA, IMPLICITA O ESPLICITA INCLUSA TRA L'ALTRO LA GARANZIA IMPLICITA DI COMMERCIALIZZABILITÀ O IDONEITÀ A UNO SCOPO SPECIFICO, IN RELAZIONE AL SOFTWARE E ALLA DOCUMENTAZIONE CORRELATA. La presente garanzia limitata conferisce all'utente specifici diritti; è possibile che l'utente disponga di altri diritti che possono variare da una giurisdizione all'altra.

IN NESSUN CASO DELL O I SUOI FORNITORI SARANNO RESPONSABILI PER DANNI DI ALCUN TIPO (TRA CUI PERDITE DI PROFITTI, INTERRUZIONE DI ATTIVITÀ, PERDITA DI INFORMAZIONI O ALTRE PERDITE PECUNARIE) DERIVANTI DALL'USO O DALL'INCAPACITÀ DI UTILIZZARE IL SOFTWARE, ANCHE SE INFORMATI DELLA POSSIBILITÀ DI TALI DANNI. Poiché alcune giurisdizioni non prevedono un'esclusione o una limitazione di responsabilità per danni consequenziali o accidentali, la limitazione di cui sopra potrebbe non essere applicabile.

### **Diritti limitati del Governo degli Stati Uniti**

Il Software e la documentazione sono "commercial items" (articoli commerciali) in base alla definizione del termine contenuta nell'articolo 48 C.F.R. 2.101, costituiti da "commercial computer software" (software commerciale per computer) e "commercial computer software documentation" (documentazione relativa a software commerciale per computer) in base alla definizione contenuta nell'articolo 48 C.F.R. 12.212. In conformità all'articolo 48 C.F.R. 12,212 e agli articoli da 48 C.F.R. 227,7202-1 a 227,7202-4, tutti gli utenti finali del Governo degli Stati Uniti acquistano il Software e la documentazione con i soli diritti concessi in base ai termini e alle condizioni qui contenuti. Il contraente/produttore è Dell Products, L.P., One Dell Way, Round Rock, Texas 78682.



## **Informazioni generali**

La presente licenza è valida finché non viene risolta. La licenza viene risolta in base alle condizioni stabilite sopra o in caso di non adempimento ai termini in essa contenuti. Qualora la licenza venisse risolta, l'utente si impegna a distruggere il Software, il relativo materiale e tutte le eventuali copie. Il presente Accordo è disciplinato dalle leggi dello Stato del Texas. Ciascuna clausola del presente Accordo è separabile. Se una clausola non risultasse separabile, ciò non comprometterebbe la validità delle rimanenti clausole, termini o condizioni del presente Accordo. Il presente Accordo è vincolante per i successori e gli aventi diritto. Dell e l'utente sono concordi nel rinunciare, nella misura massima consentita dalla legge, a qualsiasi diritto di adire le vie legali relativamente al Software o al presente Accordo. Tale rinuncia potrebbe non essere valida in alcune giurisdizioni e quindi non applicabile. L'utente dichiara di aver letto il presente Accordo, di averlo compreso, di averne accettato i termini e di accettarlo come unico e completo Accordo tra lui e Dell relativamente al Software.



# Indice

## A

- applicazione nuova richiesta materiali di consumo della stampante, uso, 45
- applicazioni software
  - applicazione nuova richiesta materiali di consumo della stampante, 45
  - Centro monitor stato, 44
  - Dell Toner Management System, 44
  - disinstallazione, 46
  - Profilo driver, 47
  - Utilità di impostazione dell'indirizzo IP, 46
  - Utilità impostazioni stampante locale, 45

## B

- buste
  - dimensioni e peso, 28

## C

- caricamento della carta vassoi standard e opzionali, 22
- carta
  - dimensioni e peso, 28
  - inceppamenti, 60

- cartoncino
  - dimensioni e peso, 28
- cartuccia di toner
  - sostituzione, 54
- cassetto opzionale,
  - installazione, 14
- cavo Ethernet,
  - collegamento, 38
- cavo parallelo,
  - collegamento, 30
- cavo USB, collegamento, 30
- Centro monitor stato, uso, 44
- collegamento della stampante
  - cavo Ethernet, 38
  - cavo parallelo, 30
  - cavo USB, 30

## D

- Dell
  - contatti, 67
- Dell Toner Management System, 44
- disinstallazione del software, 46
- disinstallazione del software della stampante, uso, 46

## E

- etichette
  - dimensioni e peso, 28

## I

- inceppamenti, 60
- inceppamenti carta
  - rimozione, 60
- installazione
  - cassetto opzionale, 14
  - driver della stampante
    - uso di Windows 2000, 32
    - uso di Windows 98, 34
    - uso di Windows Me, 33
    - uso di Windows NT, 33
    - uso di Windows XP, 31
  - memoria opzionale, 17
  - schede opzionali, 17
- istruzioni sull'uso dei supporti di stampa, 27

## K

- kit fotoconduttore
  - vedere tamburo di imaging

## **L**

lucidi  
dimensioni e peso, 28

## **M**

materiali di consumo,  
richiesta, 2  
memoria, installazione, 17

## **P**

Profilo driver, uso, 47

## **R**

richiesta dei materiali di  
consumo, 2  
rimozione degli  
inceppamenti, 60  
risoluzione dei problemi, 50  
problemi comuni, 50  
rimozione degli inceppamenti  
carta, 60  
sostituzione del tamburo di  
imaging, 57  
sostituzione della cartuccia di  
toner, 54

## **S**

schede, installazione, 17  
server Web, uso, 47  
stampa  
istruzioni sui supporti, 27

locale, 29  
pagina delle impostazioni dei  
menu, 39  
pagina delle impostazioni di  
rete, 39  
rete, 37

stampante  
memoria, 17  
strumento Web per la  
configurazione delle  
stampanti, uso, 47

supporti, 28  
tipi e dimensioni, 28

supporto  
come contattare Dell, 67

## **T**

tamburo di imaging  
sostituzione, 57  
toner, richiesta, 2

## **U**

Utilità di impostazione  
dell'indirizzo IP, uso, 46  
Utilità impostazioni  
stampante locale, uso, 45

## **V**

vassoi, caricamento, 22