

KAWAI

STAGE PIANO

MP5

Manuale di istruzioni

Avvertenze Utili

CONSERVATE QUESTE ISTRUZIONI

ISTRUZIONI PER PREVENIRE RISCHI DI INCENDIO, SCARICHE ELETTRICHE O DANNI ALLE PERSONE



PRECAUZIONI

AL FINE DI RIDURRE IL RISCHIO DI INCENDIO E DI SCARICHE ELETTRICHE NON ESPORRE LO STRUMENTO ALLA PIOGGIA E ALL'UMIDITÀ.

AVIS : RISQUE DE CHOC ELECTRIQUE - NE PAS OUVRIR.

PER EVITARE SCARICHE ELETTRICHE NON TOGLIERE IL COPERCHIO O LA PARTE POSTERIORE DELLO STRUMENTO
NON MANOMETTERE O SOSTITUIRE LE PARTI INTERNE. PER FARLO RIVOLGERSI AD UN CENTRO ASSISTENZA QUALIFICATO.



Il simbolo raffigurante un lampo all'interno di un triangolo, avverte della presenza, all'interno dei componenti dello strumento, di un "voltage pericoloso" di rilevanza tale da costituire rischio di scarica elettrica.



Il simbolo raffigurante un punto esclamativo all'interno di un triangolo, informa che lo strumento è dotato di importanti istruzioni per l'operatività e la manutenzione dello stesso.

Spiegazione dei simboli



Prestare attenzione affinché mani o dita non vengano intrappolate.



indica azioni proibite quali lo smontaggio dello strumento.



indica un'operazione che necessita di particolare attenzione quale il disinserimento della spina.

Leggere attentamente le istruzioni prima di utilizzare lo strumento.

AVVERTENZE - Quando usate un prodotto elettrico è sempre opportuno prendere alcune precauzioni basilari, comprese le seguenti:



RISCHI

indica possibilità di pericolo con conseguenze molto gravi alla persona a causa di errato utilizzo del prodotto.

Il prodotto deve essere connesso ad un adattatore avente l'esatto voltaggio.



- Usare l'adattatore fornito con il prodotto o raccomandato dalla Kawai.
- Quando usate l'adattatore controllate che sia del voltaggio esatto.
- Non tenere conto di quanto sopra può causare danni gravi allo strumento

Non inserire o togliere la spina con le mani bagnate.



Può causare una scarica elettrica.

Non utilizzare a lungo le cuffie con diffusione ad alto volume

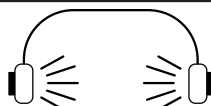

Farlo può causare problemi all'udito.

Non smontare, riparare o modificare il prodotto.

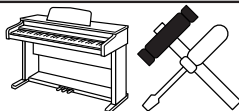

Farlo può causare danni allo strumento o generare corto circuito.

Non staccare la spina tirando il cavo.



- Il cavo si può danneggiare e provocare incendio, scarica elettrica o corto circuito.

El producto tiene componentes eléctricos que se mantendrán cargados a la fuente de alimentación aún cuando el instrumento esté apagado. Disinserire la spina se il prodotto non viene usato per molto tempo.



- In presenza di temporali si potrebbero verificare incendi o provocare il surriscaldamento dello strumento.

Questo prodotto può essere dotato di una spina polarizzata (uno spinotto più largo dell'altro). Questa è una caratteristica di sicurezza. Se non riuscite ad inserire la spina nella presa, contattate un elettricista per sostituire la vostra vecchia presa. Non manomettete la spina.

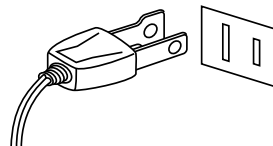

E' buona norma tenere lo strumento vicino alla presa della corrente con il cavo posizionato in maniera tale che, in caso di emergenza, la spina possa essere prontamente tolta poiché la corrente è sempre in carico allo strumento stesso anche quando quest'ultimo è spento.



PRECAUZIONI

indica possibilità di danneggiamento o rottura del prodotto a causa di uso errato.

Non usare lo strumento nei seguenti luoghi

- vicino alle finestre dove vi è luce diretta
- zone particolarmente calde (es. vicino ad un termosifone)
- zone particolarmente fredde o all'aperto
- zone particolarmente umide
- zone particolarmente polverose
- zone dove lo strumento possa subire eccessive vibrazioni

Non seguire queste indicazioni può provocare danni allo strumento. Usare lo strumento solo in luoghi con clima temperato. (non in quelli a clima tropicale)

Chiudere lentamente il coperchio tastiera



Potreste ferirvi le mani.

Prima di inserire la spina assicurarsi che lo strumento ed eventuali altri dispositivi siano spenti.

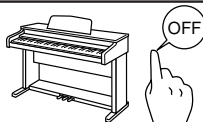

In caso contrario lo strumento può subire danni.

Non far penetrare corpi estranei.

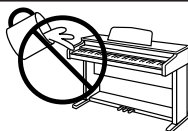

Acqua, chiodi, forcine possono danneggiare lo strumento e causare corto circuito. El producto debe ser protegido del agua y de las salpicaduras. No se debe de apoyar en el instrumento ningún objeto que contenga líquido, como jarrones.

Non trascinare lo strumento.



Lo strumento è pesante e necessita di 2 o più persone per lo spostamento. Trascinarlo può causargli delle rotture.

Non posizionate lo strumento vicino ad altri apparecchi elettrici quali Radio e TV.



- Si potrebbero manifestare rumori fastidiosi.
- In tal caso spostare lo strumento il più lontano possibile.

Controllare che il cavo di connessione non sia aggrovigliato.



Si potrebbe danneggiare provocando fiamme, scarica elettrica o corto circuito.

Non pulire con benzina o solventi.



- Il prodotto si può scolorire o deformare.
- Pulire con panno morbido bagnato in acqua tiepida e ben strizzato

Non salire sullo strumento o esercitare eccessiva forza.



● Può deformarsi o cadere rompendosi e causandovi ferite.

Lo strumento deve essere posizionato in modo tale da non pregiudicare la giusta ventilazione. Assicurare una distanza minima di 5 cm. tutt'intorno allo strumento per una adeguata ventilazione. Non chiudere le aperture della ventilazione con giornali, tappeti, tendoni, etc.

Non mettere sullo strumento sorgenti a fiamma nuda. (es.:candele accese)

Questo prodotto deve essere usato solo con il supporto dato in dotazione dal produttore.

Lo strumento deve essere riparato nel centro assistenza qualificato quando:

- Il cavo elettrico o la spina sono stati danneggiati.
- Oggetti sono caduti sullo strumento o del liquido è entrato nello stesso.
- Il prodotto è stato esposto alla pioggia
- Il prodotto non funziona normalmente o mostra un notevole cambiamento nelle proprie funzioni.
- Il prodotto è caduto, o le parti interne sono danneggiate.

Nota bene

Qualora si verificassero delle anomalie, spegnere subito lo strumento, togliere la spina e contattare il negozio dove avete acquistato lo strumento.



Avvertenza agli utenti sullo smaltimento di questo prodotto

Se sul vostro prodotto è presente questo simbolo per il riciclo dei materiali significa che, alla fine della vita del vostro strumento, dovete eliminarlo separatamente dagli altri rifiuti portandolo presso un appropriato centro di raccolta.

Non dovete assolutamente unirlo ai normali rifiuti domestici.

Una corretta gestione nell'eliminazione di questi prodotti preverrà potenziali effetti negativi sull'ambiente e sulla salute degli uomini.

Per ulteriori informazioni preghiamo contattare la vostra Autorità locale.

(Solo per Unione Europea)

WELCOME TO THE MP5

Vi ringraziamo per aver acquistato il nuovo Stage Piano MP5 di Kawai, un pianoforte digitale con 256 suoni interni di altissima qualità e potenti funzioni per controllare strumenti MIDI. Che siate in studio, sul palco o in casa MP5 vi garantirà le migliori funzioni con un accesso facile e veloce.

CARATTERISTICHE PRINCIPALI DI MP5

QUATTRO ZONE ASSEGNABILI

La tastiera di MP5 può essere divisa in quattro zone: INT,EXT o BOTH. Ognuna di esse può essere assegnata al controllo di uno dei 256 timbri interni INT (Internal), al controllo di uno strumento MIDI collegato (EXT) o gestire entrambe le funzioni (BOTH) permettendo di suonare contemporaneamente un timbro interno e uno esterno del device MIDI collegato. Ogni zona dispone di parametri indipendenti dalle altre e tutte le zone possono essere poste tra loro in layer, split e controllate anche in velocità split per la massima espressione.

TASTIERA ACOUSTIC TOUCH

MP5 è dotato della meccanica Advanced Hammer Action IV per creare lo stesso feeling della meccanica di un pianoforte acustico.

256 INTERNAL SOUNDS, 256 SETUPS

MP5 dispone non solo di eccezionali timbri di pianoforte acustico e di pianoforti elettrici, ma anche di suoni quali organi, ottoni in sezione, pads e così via. Tutte le impostazioni possono essere salvate in uno dei 256 Setup, compresi i parametri per controllare device MIDI collegati, rendendola una vera master keyboard.

RIVERBERO ED EFFETTI

MP5 offre un effetto di riverbero con sette modelli diversi di alta qualità, e un effetto di modulazione con 22 algoritmi per migliorare la qualità globale e la percezione del suono.

CONTROL KNOBS

Quattro controlli rotativi possono assumere funzioni differenti per gestire i parametri, in tempo reale, di EFFECTS, EQ, TONE MODIFY e MIDI-CONTROL CHANGE.

Indice

WELCOME TO THE MP5.....5	
1. NOMI E FUNZIONI.....8	
1.1 PANNELLO FRONTALE.....8	
1.2 PRESE CUFFIE.....10	
1.3 PANNELLO POSTERIORE.....10	
2. Operazioni di base.....12	
2.1 Preparazione.....12	
2.2 Selezionare un Sound.....12	
2.3 Sovrapposizione dei suoni.....14	
2.4 Split.....14	
2.5 Piano Only.....15	
2.6 Metronomo.....15	
2.7 Trasposizione.....15	
2.8 Usare MP5 come MIDI controller.....16	
2.9 Selezionare un SETUP.....17	
3. Pulsante SW.....18	
3.1 Panel Lock.....18	
3.2 Curva di tocco.....18	
3.3 Rotary Slow/Fast.....18	
3.4 EQ Bypass On/Off.....19	
3.5 Wheel Lock.....19	
3.6 Foot Switch Lock.....20	
3.7 Expression Pedal Lock.....20	
3.8 Attivazione/disattivazione sequencer esterno.....21	
4. EFX/REVERB.....22	
4.1 EFX.....22	
4.2 REVERB.....23	
5. Manopole di controllo.....24	
5.1 EFFETTI.....24	
5.2 EQ (EQUALIZER).....25	
5.3 MODIFICA DEL TONO26	
5.4 MIDI CC# (Control Change).....27	
6. MENU.....29	
6.1 Procedure di Editing e parametri.....30	
6.2 Parametri di Edit30	
6.2.1 Modalità Zone30	
6.2.2 Sound (Int only).....30	
6.2.3 Risonanza degli smorzatori (Int Piano only).....31	
6.2.4 Risonanza delle corde (Int Piano only).....31	
6.2.5 Effetto Key-Off (Int Piano only)31	
6.2.6 Intonazione (Int Piano only).....31	
6.2.7 TX Ch (Ext only).....32	
6.2.8 TX Prg # (Ext only).....32	
6.2.9 Prg # (Ext only).....32	
6.2.10 TX Bank (Ext only).....32	
6.2.11 Bank MSB/LSB (Ext only).....32	
6.2.12 Keyboard On/Off (Ext only).....33	
6.2.13 Key Range Hi/Lo33	
6.2.14 Velocity Switch.....33	
6.2.15 Velocity Switch Value.....34	
6.2.16 Velocity Compression.....34	
6.2.17 Velocity Offset.....35	
6.2.18 Zone Transpose.....35	
6.2.19 Transmitting Volume (Ext only).....35	
6.2.20 Volume.....35	
6.2.21 Transmitting Control Change.....35	
6.2.22 Pan.....35	
6.2.23 Fine Tune.....36	
6.2.24 Damper.....36	
6.2.25 Foot Switch.....36	
6.2.26 Expression Pedal.....36	
6.2.27 Modulation.....36	
6.2.28 Bender.....36	
6.2.29 Transmitting Bender Range (Ext only).....36	
6.2.30 Bender Range.....36	
6.2.31 Solo.....37	
6.2.32 Solo Mode.....37	
6.3 Common Parameters.....37	
6.3.1 Stretch Tuning.....37	
6.3.2 Temperament.....37	
6.3.3 Key of Temperament.....38	
6.3.4 Tuning C-B.....38	
6.3.5 Foot SW Control Change Number.....38	
6.3.6 EXP Control Change Number.....38	
6.3.7 Modulation Wheel Control Change Number.....39	
6.3.8 Left Pedal Mode.....39	
6.3.9 Master Volume.....39	

7. STORE.....40	MP5 MIDI Implementation.....60
7.1 Salvare i parametri in un SOUND.....40	1. Recognized Data.....61
7.2 Salvare i parametri COMMON41	1.1 Channel Voice Message.....61
7.3 Salvare i parametri in un SETUP.....41	1.2 Channel Mode Message.....63
8. SYSTEM.....42	1.3 System Realtime Message.....64
8.1 System Menu.....42	2. Transmitted Data.....64
8.2 System Parameters.....42	2.1 Channel Voice Message.....64
8.2.1 System Channel.....42	2.2 Channel Mode Message.....66
8.2.2 Touch43	2.3 System Realtime Message.....67
8.2.3 System Tuning.....44	3. Exclusive Data.....67
8.2.4 Volume Slider Action.....44	3.1 Universal Realtime Exclusive Message.....67
8.2.5 Reverb Offset.....44	3.2 Dump Message.....67
8.2.6 EQ Offset On/Off.....44	3.2.1 Normal Dump Message.....67
8.2.7 EQ Offset.....44	3.2.2 Divided Dump Message.....67
8.2.8 Local Control.....44	3.3 Sound Data Format.....68
8.2.9 Multi-Timbral Mode.....45	3.4 Setup Data Format.....68
8.2.10 System Ch Mode.....45	4. Control Change Number (CC#) Table.....70
8.2.11 Receive Channel.....46	MIDI Implementation Chart.....71
8.2.12 LCD Contrast.....46	
8.2.13 LED Brightness.....46	
8.2.14 Out Mode.....46	
8.2.15 Foot Switch Mode46	
8.2.16 Wheel Mode47	
8.2.17 Dump Mode47	
8.3 System Dump.....47	
8.3.1 Dump Current.....47	
8.3.2 Dump All Sound.....48	
8.3.3 Dump All Setup.....48	
8.4 System Reset.....49	
8.4.1 Reset One SOUND/SETUP.....49	
8.4.2 Reset All.....49	
9. Altre informazioni.....50	
9.1 MIDI IN.....50	
9.2 SETUP Program Number Table.....50	
9.3 SOUND Program Number List.....51	
9.4 Interfaccia USB.....57	
Caratteristiche.....58	

1. NOMI E FUNZIONI

1.1 PANNELLO FRONTALE

[Sezione FADER]

1. VOLUME Fader

Controlla il livello del volume di MP5.

2. Pulsanti ZONE SELECT

I quattro pulsanti ZONE SELECT permettono di selezionare la zona attiva per l'editing da pannello o da display. Può essere selezionata una sola zona alla volta. L'impostazione del pannello frontale indica la zona al momento abilitata.

3. Pulsanti ZONE ON/OFF

Permettono di attivare o disattivare una zona. Quando il led è acceso, la zona è attiva. Normalmente il colore del pulsante è rosso ma quando la zona non usa tutta la tastiera il led diventa verde.

4. FADERS (controllo volume per le zone)

Ogni fader controlla il livello di volume della zona ad esso assegnata. Quando diverse zone sono attive, i faders funzionano come un audio mixer.

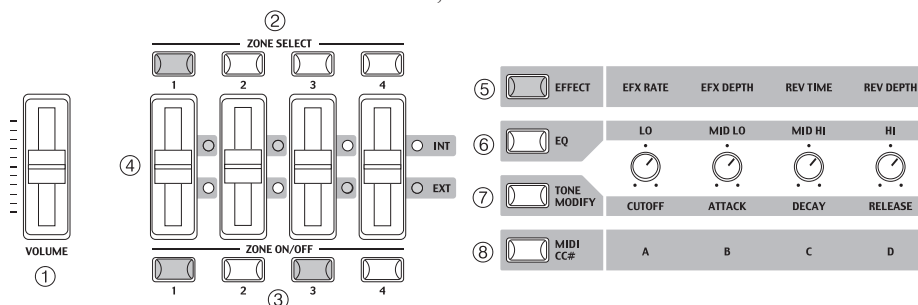

[SEZIONE CONTROL KNOBS]

I quattro CONTROL KNOBS funzionano come controller in tempo reale. Le diverse funzioni possono essere selezionate usando i quattro pulsanti posti sul lato sinistro dei CONTROL KNOBS. Quando una funzione è attiva il rispettivo pulsante si illumina. Ruotando una di queste manopole il display indicherà la funzione e il valore in uso.

5. Pulsante EFFECT

Quando richiamato, con led acceso, assegna ai CONTROL KNOBS il controllo del tempo e della profondità del riverbero (REVERB time, REVERB depth,) e la velocità e profondità del multieffetto (EFX rate e EFX depth.)

6. Pulsante EQ

Quando richiamato, con led acceso, assegna ai CONTROL KNOBS il controllo dell'equalizzatore grafico a quattro bande.

7. Pulsante TONE MODIFY

Quando richiamato, con led acceso, assegna ai CONTROL KNOBS il controllo dei parametri di CUTOFF (filtro LPF), ATTACK (tempo di attacco del timbro), DECAY (tempo di decadimento del timbro) e RELEASE (tempo di rilascio del timbro).

8. Pulsante MIDI CC#

Quando richiamato, con led acceso, le variazioni di controllo MIDI vengono inviate dal MP5 al dispositivo MIDI specificato dalla zona selezionata. Alcune variazioni di controllo possono essere usate anche con gli Internal Sounds.

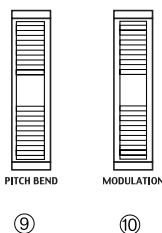

[WHEEL CONTROLLERS]

9. PITCH BEND

Il Pitch Bend modifica l'intonazione globale in direzione positiva o negativa.

10. MODULATION

Controlla l'intensità del Vibrato.

[Pulsanti EFFECT]

11. Pulsanti SW

I due pulsanti possono essere assegnati a funzioni differenti con lo scopo di attivarle o disattivarle.

Se vi trovate in modalità Edit, premendo questi pulsanti uscite dalla funzione.

12. Pulsante EFX

Attiva o disattiva l'effetto EFX per la zona selezionata.

13. Pulsante REVERB

Attiva e disattiva il riverbero per la zona selezionata. Per cambiare la funzione o il tipo di effetto assegnato, tenere premuto il pulsante desiderato per visualizzare sul display la funzione assegnata e quindi modificarla usando i pulsanti VALUE.

[PULSANTI MENU]

14. Pulsanti MENU

Permettono di visualizzare tutti i parametri relativi alla modalità operativa attiva tra Single, Multi e System. Per cambiare il valore dei parametri si usano i pulsanti VALUE.

[DISPLAY]

15. DISPLAY

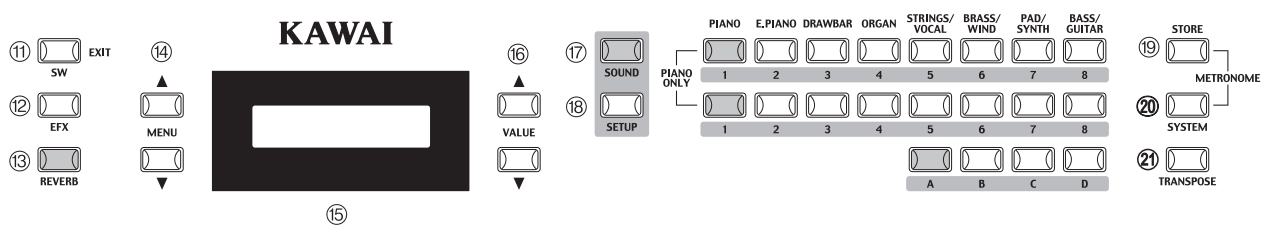

[PULSANTI VALUE]

16. Pulsanti VALUE

Sono usati per cambiare il valore dei parametri visualizzati sul display.

[SELEZIONE DEI SUONI E DEI SETUP]

17. Pulsante SOUND

Permette di impostare MP5 in modalità SOUND . Usare i pulsanti PATCH per selezionare i 256 timbri interni.

18. Pulsante SETUP

Permette di impostare MP5 in modalità SETUP . Usare i pulsanti PATCH per selezionare i 256 Setups.

19. Pulsanti SOUND SELECT

Sono organizzati in due file da otto pulsanti e una fila di quattro. In modalità SOUND la fila superiore è usata per selezionare la categoria timbrica, la seconda e la terza fila sono usate per selezionare i 256 differenti timbri interni entro ogni categoria. In modalità SETUP la fila superiore è usata per selezionare la bank di memoria, la seconda e la terza fila sono usate per selezionare i diversi Setups all'interno di ogni bank.

[ALTRI]

20. Pulsante STORE

Permette di salvare le impostazioni di MP5.

21. Pulsante SYSTEM

Imposta i parametri di sistema di MP5.

22. Pulsante TRANSPOSE

Attiva o disattiva la trasposizione.

1.2 CONNESSIONE CUFFIA

La connessione per la cuffia è collocata frontalmente e a sinistra della tastiera. Usare le cuffie con un connettore standard jack a 1/4 di pollice.

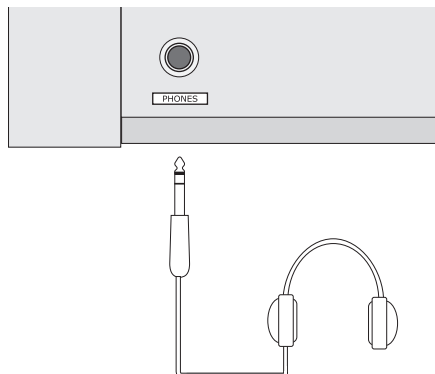

1.3 PANNELLO POSTERIORE

1. MANOPOLA DI ACCESSIONE

Accende e spegne MP5.

2. POWER RECEPTACLE

Collegamento al cavo di alimentazione fornito di serie.

3. MIDI JACKS

Queste prese sono usate per connettere MP5 ad un dispositivo MIDI esterno quali modulo di suono MIDI o sequencer MIDI.

4. USB JACK

Porta USB per il collegamento diretto ad un personal computer. Vedere i dettagli a pag. 57.

5. FOOT CONTROLLERS

EXP JACK

Connessione per pedale d'espressione assegnabile anche a diversi MIDI control numbers o funzioni del Menu.

DAMPER JACK

Connessione per il Foot Pedal (KAWAI F-10H) fornito con MP5 .

6. FOOT SWITCH

Connessione per pedale Foot Switch a interruttore momentaneo. (Es: KAWAI F-1 or F-20). Può essere assegnata a diversi MIDI control numbers o funzioni del Menu. Se usate KAWAI F-20, il pedale destro lavora come Foot Switch e quello sinistro come Soft pedal. Quando è impiegato l'effetto Rotary per EFX , il Soft pedal varia la velocità di rotazione tra Fast e Slow .

7. OUTPUT

R, L/MONO OUTPUTS

Le uscite R, L/MONO sono usate per connettere MP5 mediante una presa phone da 1/4 di pollice. Queste uscite possono inoltre essere usate per collegare MP5 a un sistema PA o a una console di registrazione.

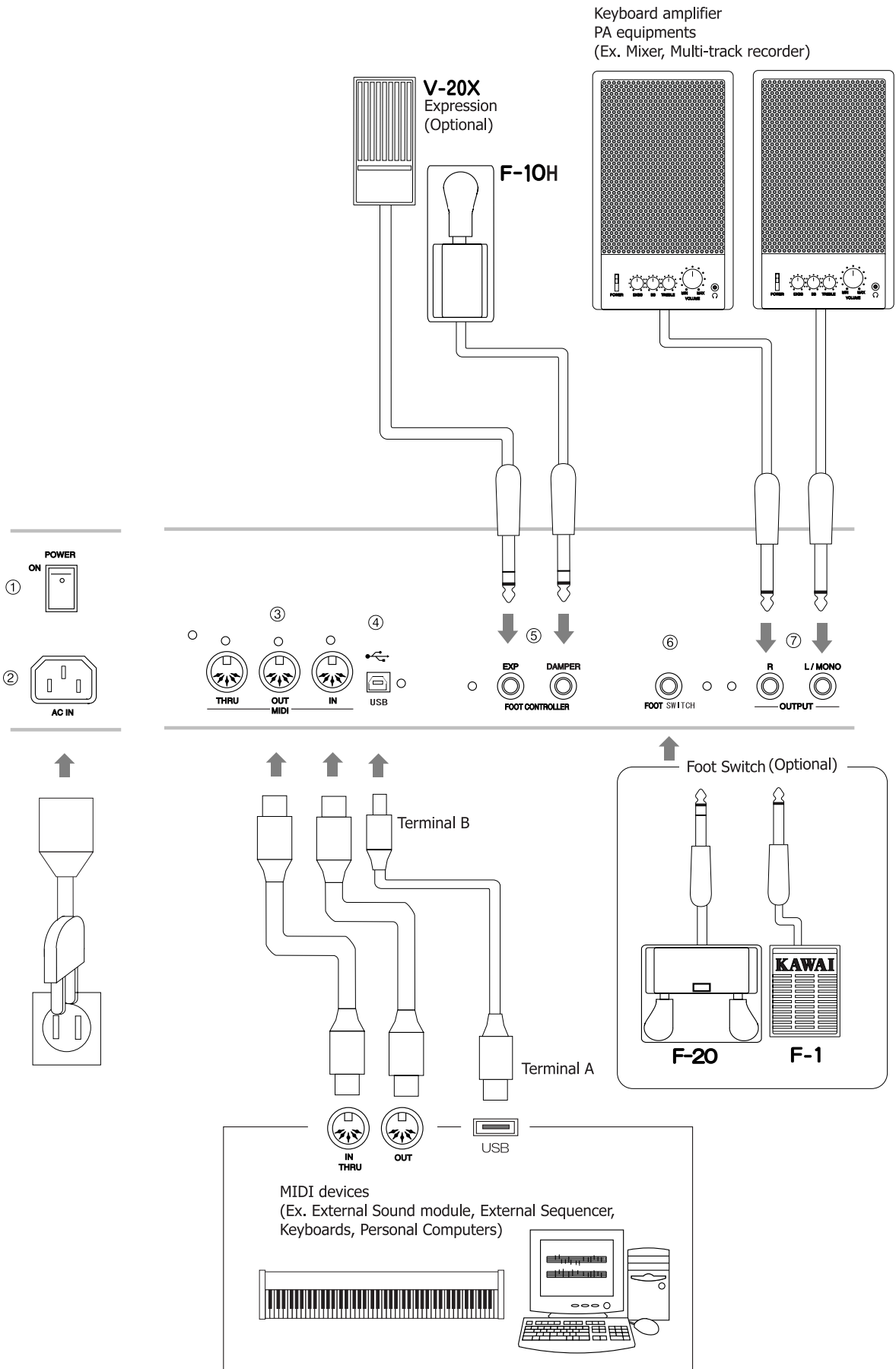

2. Operazioni base

2.1 Preparazione

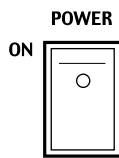

Poichè MP5 non dispone di amplificazione integrate, è necessario collegarlo a un mixer, ad un amplificatore per tastiere o usarlo con le cuffie.

Accendere MP5 con il POWER SWITCH sul pannello posteriore.
Si raccomanda di accendere MP5 prima di accendere l'amplificatore per evitare rumori indesiderati.

Prima di suonare:

Leggere con attenzione questa parte per comprendere la struttura di MP5.

Non ci sono differenze sostanziali tra SOUND e SETUP. La maggior differenza è che il SETUP permette di richiamare le proprie impostazioni. E' possibile modificare i parametri di entrambe le modalità usando i 4 cursori, 4 manopole e le funzioni di Menu. E' importante ricordare che qualsiasi modifica in SOUND sarà persa allo spegnimento di MP5 se non verrà salvata in un SETUP!

Per partire da zero usare la modalità SOUND premendo prima PIANO ONLY. Se si vuole modificare un SETUP è sufficiente selezionarlo e modificarlo e quindi memorizzare le modifiche in un SETUP.

Se selezionando un timbro il suono emesso non è corretto, è probabile che alcuni parametri come I potenziometri siano stati modificati. Per tornare al timbro originale, usare PIANO ONLY, quindi risSelectedare il suono.

2.2 Selezionare un SOUND

MP5 si avvia sempre in modalità SOUND e il relativo pulsante è acceso per indicare che questa modalità è attiva.

Operazione n. 1

Selezionare la categoria premendo i pulsanti del primo gruppo.

Ci sono tre gruppi di pulsanti, quello più alto permette di selezionare una categoria, il secondo ed il terzo consentono di richiamare delle variazioni.

Per esempio, per selezionare "60's EP2", premere E.PIANO sul primo gruppo che richiamerà il primo sound della categoria E.PIANO intitolato "Classic EP". (Qualora sia stata richiamata una variazione precedentemente ad una categoria, verrà selezionato l'ultimo Sound utilizzato fino allo spegnimento di MP5.

Operazione nr. 2

Selezionare la prima variazione premendo uno dei pulsanti da 1 a 8 del secondo gruppo.

Premendo 3, verrà richiamata "60's EP". (Se una qualsiasi delle altre variazioni è stata precedentemente selezionata, l'ultima di tale selezione verrà richiamata sino allo spegnimento dello strumento)

Operazione nr. 3

Selezionare la seconda variazione premendo uno dei pulsanti da A a D del

terzo gruppo. Premere quindi uno dei pulsanti da A a D del secondo gruppo. Premendo B verrà richiamata "60's EP2".

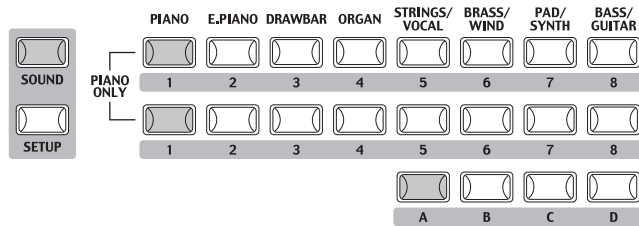

Selezionare le variazioni utilizzando i pulsanti del secondo e terzo gruppo. Il display mostrerà il Sound selezionato.

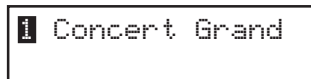

Note:

Gli Internal sounds o i Setups possono essere selezionati anche usando i pulsanti VALUE.

E' possibile inoltre ascoltare i Setups preprogrammati.

I Setups sono organizzati in 8 archivi ognuno di 32 memorie (totale 256 Setups).

Premere il pulsante SETUP per variare la modalità SETUP, quindi selezionarne uno premendo uno dei pulsanti Bank nella fila superiore seguito e uno dei pulsanti Number delle file inferiori.

Il display mostrerà il nome del SETUP corrente.

In modalità Sound, il valore "1" nel display indica che la zona 1 è al momento selezionata.

Le impostazioni di default per le zone, quando la modalità Multitimbre non è attiva, sono le seguenti.

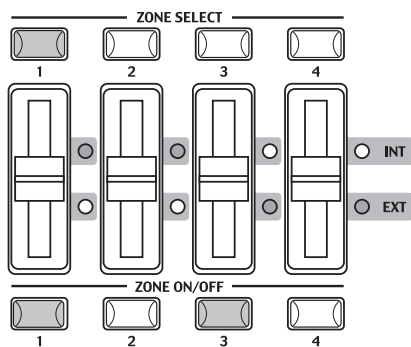

Raccomandato per un uso semplificato della trasmissione/ricezione MIDI su palcoscenico etc.

Il TXchannel di default è System Ch (vedere pag.42).

- Zona 1 Internal On (suona i timbri interni)
- Zona 2 Internal Off (nessun timbro interno è suonato)
- Zona 3 External On (invia le note suonate e i controlli al MIDI OUT)
- Zona 4 External Off (la zona è impostata per trasmettere al MIDI OUT ma è inattivo)

Quando la modalità Multitimbro è attiva, le impostazioni di base sono le seguenti e sono raccomandate per l'uso con un sequencer o con un computer. Il TXchannel di default è System Ch (vedere pag.42).

La modalità system channel è Panel:

- Zona 1 Both On (Suona i timbri interni e quelli collegati al MIDI OUT)
- Zona 2 int Off (Mute)
- Zona 3 int Off (Mute)
- Zona 4 int Off (Mute)

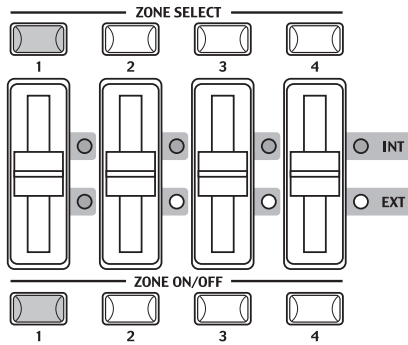

La modalità system channel è Normal:

Zona 1	Both	On (suona i timbri interni e quelli collegati al MIDI OUT)
Zona 2	Both	Off (Mute)
Zona 3	Both	Off (Mute)
Zona 4	Both	Off (Mute)

La modalità per ogni zona è indicata dal led INT/EXT di fianco ai faders. Lo stato di attivazione di ogni zona è indicato dal pulsante ZONE ON/OFF. Se il pulsante è rosso, la zona è assegnata a tutta la tastiera di Mp5, se è verde, la zona ha una escursione di tastiera limitata. E' possibile verificare il range di tastiera tenendo premuto per circa un secondo il pulsante SELECT relativo alla zona.

2.3 Layer

Proviamo ora a sovrapporre un suono ad un altro. Attivare la zona 2 premendo il pulsante ZONE ON/OFF relativo alla zona 2. Il pulsante ZONE SELECT per la zona 2 è automaticamente selezionato e il display mostrerà il nome del timbro per la zona 2.

Selezionare il sound per la zona 2 con i pulsanti e SOUND SELECT come descritto nel precedente paragrafo.

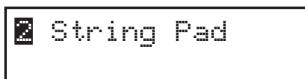

Regolare il bilanciamento del volume della zona 1 e 2 utilizzando i faders di ogni zona.

2.4 Split

Ora proviamo a dividere la tastiera e suonare diversi sounds nella sezione superiore ed inferiore.

Premere e tenere premuto il pulsante ZONE SELECT della zona 1. Il display visualizzerà il range di tastiera per la zona 1 nel seguente modo:



Tenendo ancora premuto il pulsante ZONE SELECT della zona 1, suonare la nota più bassa sulla tastiera. Il display visualizzerà le seguenti variazioni.

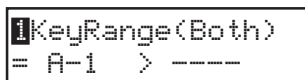

Mentre si tiene premuto il pulsante ZONE SELECT della zona 1, suonare la nota più alta di tale zona, per esempio per B2 premere il tasto B2 sulla tastiera.

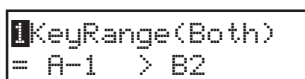

Ripetere la stessa procedura per la zona 2 tenendo premuto il pulsante ZONE SELECT della zona 2, quindi selezionare il range di tastiera da C3 a C7.



Ora la tastiera è divisa come segue:

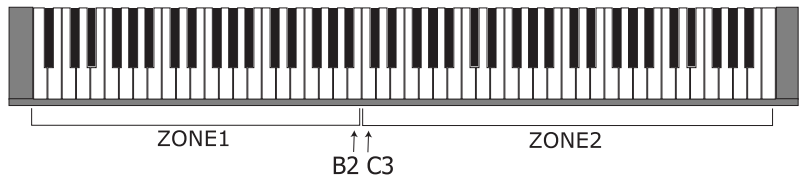

Note:

Con questo metodo , i ranges di tastiera per le zone interne ed esterne cambiano sempre insieme. Se si desidera impostare un range indipendente dagli altri, usare il parametro Key Range Hi/Lo nel MENU (vedere pag.33).

2.5 Piano Only

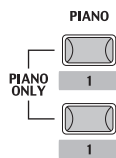

La funzione Piano Only permette di ritornare velocemente ai parametri iniziali.

Premere contemporaneamente il pulsante PIANO e il pulsante 1 SOUND SELECT. Tutte le impostazioni (ad eccezione di quelle SYSTEM) torneranno ai loro valori originali e solo il timbro Concert Grand potrà essere suonato su tutta la tastiera.

Note:

E' possibile anche usare questa funzione come funzione Panic o Reset. E' inoltre un buon punto di partenza per creare dei SETUP da zero.

2.6 Metronomo

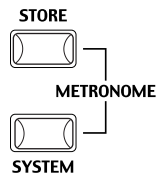

MP5 dispone di un metronomo.

Premere simultaneamente i pulsanti STORE e SYSTEM per avviare il metronomo.

Premere nuovamente insieme i pulsanti STORE e SYSTEM per arrestare il metronomo.

Variazione del Tempo/Volume del metronomo

Il display indicherà quanto segue:

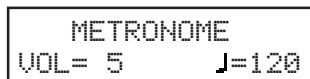

Usare i pulsanti VALUE per variare il tempo.

Usare i pulsanti MENU per variare il volume.

Note:

Il tempo del metronomo è anche usato come MIDI clock per controllare un sequencer esterno. Vedere i dettagli a pag. 21.

2.7 Trasposizione



Quando la funzione Transpose è attiva "ON" l'intonazione di MP5 può essere aumentata o diminuita di semitoni con un range massimo di 24 semitoni.

Tenendo premuto il pulsante TRANSPOSE, suonare la nota di riferimento per la trasposizione. Suonando , per esempio, la nota FA sopra il DO centrale la trasposizione sarà di + 5 semitoni.

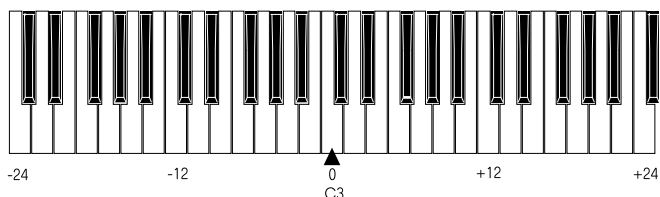

E' possibile impostare il valore di trasposizione anche usando i pulsanti VALUE.

Tenendo abbassato il pulsante TRANSPOSE, premere il pulsante VALUE per variare il valore di trasposizione.

Quando si preme il pulsante TRANSPOSE il display mostra il valore corrente della trasposizione. Un valore di "0" indica assenza di trasposizione.

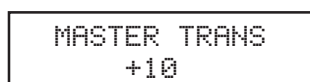

2.8 Usare MP5 come controller MIDI

MP5 può controllare supporti esterni via MIDI.

Connessione MIDI

Connettere, con un cavo MIDI, il MIDI OUT di MP5 con il MIDI IN di un supporto MIDI esterno.

Selezionare il canale MIDI

Il canale MIDI di trasmissione di MP5 deve essere uguale al canale MIDI in ricezione del device MIDI connesso.

Selezionare la zona 3 premendo il pulsante ZONE SELECT 3. (La zona 3 è deputata alla trasmissione MIDI per default.)

Premere il pulsante MENU-UP fino a raggiungere la funzione "TX Channel" (Transmit Channel) sul display.

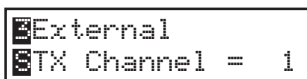

Usare i pulsanti VALUE per scegliere il canale MIDI da 1 a 16.

Per uscire dal MENU, premere il pulsante EXIT(SW).

Qualsiasi nota suonata sulla tastiera o movimento dei potenziometri, sliders, e altri controllers, saranno trasmessi ai supporti MIDI esterni connessi al MIDI OUT di MP5 sul canale MIDI selezionato.

Inviare un valore di Program Change

MP5 può inviare dati di program change dal numero 1 al 256 e, in modalità SOUND, messaggi di Bank LSB da 0 a 1 premendo semplicemente i pulsanti

SOUND SELECT corrispondenti al numero di Program Change, secondo la seguente tabella.

Prima fila	Seconda fila	Terza fila	PROG#:MSB-LSB
1	1	A	001:000-000
1	1	B	002:000-000
1	1	C	003:000-000
1	1	D	004:000-000
1	2	A~D	005:000-000 ~ 008:000-000
1	3	A~D	009:000-000 ~ 012:000-000
1	4	A~D	013:000-000 ~ 016:000-000
1	5	A~D	017:000-000 ~ 020:000-000
1	6	A~D	021:000-000 ~ 024:000-000
1	7	A~D	025:000-000 ~ 028:000-000
1	8	A~D	029:000-000 ~ 032:000-000
2	1~8	A~D	033:000-000 ~ 064:000-000
3	1~8	A~D	065:000-000 ~ 096:000-000
4	1~8	A~D	097:000-000 ~ 128:000-000
5	1~8	A~D	001:000-001 ~ 032:000-001
6	1~8	A~D	033:000-001 ~ 064:000-001
7	1~8	A~D	065:000-001 ~ 096:000-001
8	1~8	A~D	097:000-001 ~ 128:000-001

Il valore di Program Change trasmesso è mostrato nel display.

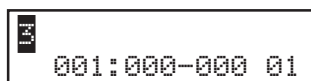

E' anche possibile inviare il valore usando i pulsanti VALUE.

Note:

E' possibile trasmettere l'intera lista valori ,compresi I valori Bank, impostandoli nel MENU e salvandoli in un SETUP. Vedere i dettagli a pag. 32.

2.9 Selezionare un SETUP

MP5 dispone di 256 combinazioni predefinite di impostazioni di pannello chiamate SETUPS.

Per selezionare un SETUP, premere il pulsante SETUP. Ora i pulsanti SOUND SELECT sono usati per selezionare un SETUP. Usando la fila superiore e quelle inferiori di pulsanti è possibile selezionare il Setup desiderato. Il display mostrerà il SETUP selezionato.

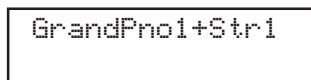

Premere il pulsante ZONE SELECT per controllare il timbro (interno) o il program number (esterno) assegnato ad ogni zona. Il display visualizzerà brevemente il sound o il numero programma assegnato poi ritornerà automaticamente all'indicazione del SETUP.

Se tenete premuto un pulsante ZONE SELECT per almeno due secondi, il display mostrerà le informazioni relative al range della tastiera di ogni zona. E' inoltre possibile modificare il range di tastiera con la stessa procedura descritta in modalità Sound.

3. Pulsante SW



Il pulsante SW può controllare una delle 8 funzioni assegnabili.

Tenendo premuto il pulsante SW, il display mostrerà la funzione al momento assegnata.

Premere nuovamente il pulsante SW per uscire da menu senza apportare variazioni.

```
SW TYPE/COMMON  
1:Panel Lock
```

Usare i pulsanti VALUE per cambiare la funzione. Dopo aver effettuato la variazione, il display ritornerà automaticamente in modalità SOUND o SETUP.

Usare il pulsante STORE per salvare questa funzione. (vedere pag.40)

Quando è visualizzata la funzione MENU, il pulsante SW agisce come pulsante EXIT.

3.1 Panel Lock

E' possibile bloccare i pulsanti su pannello per evitare cambiamenti non desiderati.

La funzione Panel Lock è attiva (ON) quando il pulsante SW è acceso.

Panel Lock On: Tutte le operazioni ad eccezione della tastiera, wheels, pedali e pulsante SW sono inibite. Quando il pannello è bloccato il display riporterà la seguente informazione.

```
Panel Lock  
>Press[SW]button
```

Panel Lock Off: La funzione Panel Lock è disattivata.

3.2 CURVA DI TOCCO

In alcuni casi è possibile attivare/disattivare temporaneamente la curva di tocco, per esempio per suonare correttamente il suono di organo.

Touch Curve On: Il display mostrerà brevemente la curva di dinamica selezionata dal menu System che sarà quella usata dalla funzione Touch Curve On. Se la curva selezionata in System è Off, diventerà attiva la curva dinamica Normal.

Touch Curve Off: Il display mostrerà brevemente le seguenti indicazioni e la funzione sarà disattivata.

```
Touch Curve  
Off
```

3.3 Rotary Slow/Fast

Assegnando questa funzione al pulsante SW, è possibile modificare la velocità dell'effetto Rotary tra Fast e Slow.

Pulsante SW acceso: Il display fornirà brevemente le seguenti informazioni e la velocità dell'effetto rotary cambierà in Fast.

```
Rotary Speed
Fast
```

Pulsante SW OFF: Il display fornirà brevemente le seguenti informazioni e la velocità dell'effetto cambierà in Slow.

```
Rotary Speed
Slow
```

Note:

Quando l'effetto Rotary non è in uso sul display comparirà quanto segue.

```
Rotary is
not selected.
```

3.4 EQ Bypass On/Off

Posizionando il pulsante SW su On è possibile disattivare temporaneamente la funzione EQ.

EQ Bypass On: Il display mostrerà le seguenti informazioni e la funzione EQ è disattivata.

```
EQ Bypass
On
```

EQ Bypass Off: Il display mostrerà le seguenti informazioni e la funzione EQ ritornerà attiva.

```
EQ Bypass
Off
```

Nota:

Nel caso in cui la funzione sia attiva e si lavori sui potenziometri, il display sarà il seguente:

```
EQ Bypass
>Press[SW]button
```

3.5 Wheel Lock

E' possibile inibire le rotelle delle funzioni Pitch Bend e Modulation al fine di evitarne l'uso accidentale.

Quando il pulsante SW è acceso, la funzione Wheel Lock è attiva.

Wheel Lock On: Il display fornirà brevemente le seguenti informazioni e le rotelle saranno bloccate.

```
Wheel Lock
On
```

Wheel Lock Off: Il display fornirà brevemente le seguenti informazioni e le rotelle saranno utilizzabili.

```
Wheel Lock
Off
```

Note:

Se Wheel Lock è attivo e le rotelle sono in uso, il display apparirà come segue.

```
Wheel Lock  
>Press[SW]button
```

3.6 Foot Switch Lock

E' possibile bloccare l'uso del pedale switch.

Collegare un pedale switch alla presa FSW jack posta sul pannello posteriore di MP5.

Se il pulsante SW è acceso, la funzione Foot Switch Lock è attiva.

Foot Switch Lock On: Il display fornirà brevemente le seguenti informazioni e l'uso del pedale sarà inibito.

```
FSW Lock  
On
```

Foot Switch Lock Off: Il display fornirà brevemente le seguenti informazioni e l'uso del pedale tornerà attivo.

```
FSW Lock  
Off
```

Nota:

Se si usa il pedale switch con la funzione Foot Switch Lock su On, il display mostrerà.

```
FSW Lock  
>Press[SW]button
```

3.7 Expression Pedal Lock

E' possibile bloccare il pedale d'espressione.

Collegare un pedale d'espressione alla presa EXP posta sul pannello posteriore di MP5.

Se il pulsante SW è acceso la funzione è attiva.

Expression Pedal Lock On: Il display mostrerà brevemente le seguenti informazioni e l'uso del pedale di espressione sarà inibito.

```
EXP Lock  
On
```

Expression Pedal Lock Off: Il display mostrerà brevemente le seguenti informazioni e l'uso del pedale di espressione tornerà attivo.

```
EXP Lock  
Off
```

Note:

Se EXP Lock è attivo e il pedale d'espressione è in uso, il display apparirà come segue.

```
EXP Lock  
>Press[SW]button
```

3.8 External Sequencer Start/Stop

Il pulsante SW può servire come Start/Stop di un sequencer esterno collegato a MP5 con il pulsante SW.

Connettere un sequencer esterno alla presa MIDI OUT sul pannello posteriore di MP5. Assicuratevi che il sequencer sia in grado di ricevere segnali e comandi MIDI esterni.

Controllare che l'implementazione MIDI del sequencer sulla colonna Recognized del System Real Time Clock & Commands sia marcata: "O (yes)". Consultare il manuale utente del sequencer per impostarlo alla ricezione di segnali e comandi MIDI esterni.

Se il pulsante SW è acceso il segnale MIDI è trasmesso.

External Sequencer Start: Premere il pulsante SW per accenderlo. Il display fornirà brevemente le seguenti informazioni e l'uso del sequencer esterno inizierà.

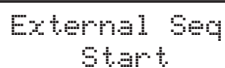

```
External Seq
Start
```

External Sequencer Stop: Premere il pulsante SW per spegnerlo. Il display fornirà brevemente le seguenti informazioni e il sequencer esterno si fermerà.

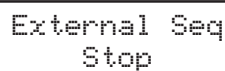

```
External Seq
Stop
```

Note:

Il valore tempo è controllato dal tempo del metronomo di MP5. Vedere dettagli a pag. 15.

4. EFX/REVERB



E' possibile migliorare i tempi interni di MP5 grazie alla funzione REVERB e all'unità effetti interna (EFX).

Sono disponibili 7 REVERB e 22 differenti EFX .

MP5 dispone di 4 variazioni di EFX per sezione INT , e si possono aggiungere differenti EFX ai suoni di ogni zona.

4.1 EFX

MP5 dispone di 22 tipi di effetti EFX di alta qualità, progettati per complementare i timbri interni. Ogni timbro interno ha un effetto preimpostato assegnato di default.

Il pulsante EFX attiva o disattiva l'effetto del timbro selezionato.

Premere il pulsante EFX per attivare l'effetto EFX. Si accenderà la luce del pulsante e l'effetto EFX verrà aggiunto al timbro in uso.

Premere nuovamente il pulsante EFX (si spegnerà anche la relativa luce) per disattivare l'effetto EFX.

EFX type

Tenere premuto il pulsante EFX per alcuni secondi. Il display indicherà il tipo di effetto EFX aggiunto alla zona selezionata in quel momento.

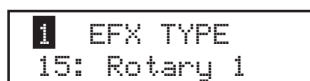

Usare I pulsanti VALUE per cambiare il tipo di effetto. Ogni EFX ha un valore di default – per RATE e DEPTH – che cambia ogni volta che si richiama un tipo di effetto differente.

E' possibile modificare i valori EFX RATE e EFX DEPTH utilizzando i relativi potenziometri sulla prima fila della sezione CONTROL KNOBS. Per scegliere un'altre zona, premere il relativo pulsante ZONE SELECT.

Chorus: Chorus genera dei battimenti del suono che arricchiscono il timbro iniziale e vi aggiungono profondità.

Flanger: Flanger utilizza comb-filter per aggiungere movimento e nasalità al suono.

Celeste: Celeste utilizza tre chorus, ognuno dei quali con fase diversa.

Ensemble: Ensemble utilizza tre chorus ognuno dei quali con fase e frequenza differenti per dare un suono leggermente più ricco dell'effetto Celeste.

Delay 1/2/3/4: Delay aggiunge eco al suono.

AutoPan 1/2/3: AutoPan alterna il suono a destra e a sinistra secondo una velocità variabile. AutoPan 3 include un effetto di distorsione del suono.

Tremolo 1/2/3: Tremolo cambia il volume del suono secondo una velocità variabile. Tremolo 3 include un effetto di distorsione del suono.

Phaser 1/2: Phaser crea una modifica ciclica della fase, aggiungendo movimento al suono.

- Rotary 1/2: Rotary simula l'amplificatore a coni rotanti solitamente usato con gli organi elettronici. Rotary 2 include un effetto di distorsione del suono.
- Auto Wah: Auto Wah crea uno sweep del filtro automatico all'attacco di ogni nota.
- Pedal Wah: Pedal Wah crea uno sweep del filtro con il pedale.
- Enhancer: Enhancer produce un timbro più brillante e caratteristico discernibile.
- Overdrive: Overdrive aggiunge una distorsione da tube-amp.

Note:

E' possibile selezionare diversi tipi per ogni zona.

4.2 REVERB

MP5 dispone, per i timbri interni, di 7 tipi di REVERB di alta qualità. Ogni timbro interno ha il proprio REVERB assegnato di default. Il pulsante REVERB permette di attivare o disattivare il riverbero del timbro in uso.

Per attivare REVERB "ON" del timbro in uso premere il pulsante REVERB che si accenderà.

Il riverbero verrà aggiunto al timbro in uso.

Per disattivare REVERB "OFF" , premere nuovamente il pulsante REVERB (La relative luce si spegnerà).

REVERB type

Tenere premuto il pulsante REVERB sino a che sul display apparirà "REVERB type".

```

REVERB TYPE
1: Hall 1
```

Usare i pulsanti VALUE per variare il tipo di REVERB. Ogni tipo di REVERB ha i propri valori per TIME, in modo tale che variando il tipo di REVERB anche il valore cambierà automaticamente.

Hall 1: Simula il riverbero in una normale sala da concerto

Hall 2: Simula il riverbero in una piccola sala da concerto

Stage 1: Simula il riverbero su un normale palcoscenico

Stage 2: Simula il riverbero su un piccolo palcoscenico

Room 1: Simula il riverbero in una normale stanza

Room 2: Simula il riverbero in una piccola stanza

Plate: Simula il riverbero di piatti metallici

Note:

Il tipo di riverbero è comune a tutte le zone interne. Non è possibile selezionare un diverso tipo per ogni zona ma è possibile attivare/disattivare differenti profondità per ogni zona.

5. Control Knobs

Per selezionare la funzione utilizzare i pulsanti posizionati a sinistra e i potenziometri per varare i valori. E' possibile modificare i parametri anche da Menu utilizzando i pulsanti VALUE nelle pagine di display dedicati ai Control Knobs.

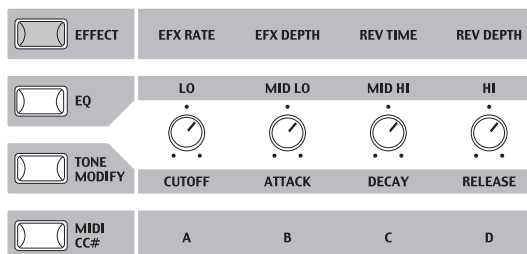

5.1 Effetti

Assicurarsi che il led del pulsante EFFECT della sezione CONTROL KNOBS sia acceso. Se è spento premere una volta il pulsante EFFECT.

I CONTROL KNOBS sono ora attivi e assegnati ai parametri EFX/REVERB. Usare i CONTROL KNOBS per variare le impostazioni in uso.

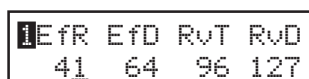

EfR (EFX Rate) regola il valore dei parametri preimpostati per ogni EFX. (internal only)

EfD (EFX Depth) regola la profondità dell'effetto EFX aggiunto al timbro.

RvT (REVERB Time) regola il tempo del riverbero. (internal only)

RvD (REVERB Depth) regola la profondità del riverbero aggiunto al timbro.

Lista dei parametri EFX

		<u>EFX Rate</u>	<u>EFX Depth</u>
1. CHORUS	rate	0 -12.7Hz	send level
2. FLANGER	rate	0 -12.7Hz	send level
3. CELESTE	rate	0 -12.7Hz	send level
4. ENSEMBLE	rate	0 -12.7Hz	send level
5. DELAY 1	delay time	0 -100 (%)	send level
6. DELAY 2	delay time	0 -100 (%)	send level
7. DELAY 3	delay time	0 -100 (%)	send level
8. DELAY 4	delay time	0 -100 (%)	send level
9. AUTO PAN 1	rate	0 -12.7Hz	wet balance
10. AUTO PAN 2	rate	0 -12.7Hz	wet balance
11. AUTO PAN 3	rate	0 -12.7Hz	wet balance
12. TREMOLO 1	rate	0 -12.7Hz	wet balance
13. TREMOLO 2	rate	0 -12.7Hz	wet balance
14. TREMOLO 3	rate	0 -12.7Hz	wet balance
15. PHASER 1	rate	0 -12.7Hz	wet balance
16. PHASER 2	rate	0 -12.7Hz	wet balance
17. ROTARY 1	rate	slow/fast	wet balance
18. ROTARY 2	rate	slow/fast	drive
19. AUTO WAH	sense	0 -100 (%)	wet balance

20. PEDAL WAH	sense	0 -100 (%)	wet balance
21. ENHANCER	intensity	0 -100 (%)	send level
22. OVERDRIVE	drive	0 -100 (%)	wet balance

Lista dei parametri di riverbero

	<u>REVERB Time</u>	<u>REVERB Depth</u>
1. HALL 1	rev.time 0.3 - 5.0S	send level
2. HALL 2	rev.time 0.3 - 5.0S	send level
3. STAGE 1	rev.time 0.3 - 3.0S	send level
4. STAGE 2	rev.time 0.3 - 3.0S	send level
5. ROOM 1	rev.time 0.3 - 3.0S	send level
6. ROOM 2	rev.time 0.3 - 3.0S	send level
7. PLATE	rev.time 0.3 - 3.0S	send level

Note:

Quando l'intensità di EFX/REVERB è impostata su 0 mentre il pulsante EFX/REVERB è attivo, il pulsante EFX/REVERB lampeggerà per indicare che EFX/REVERB è attivo ma che l'intensità è a 0.

EFX rate e REVERB time sono utilizzabili solo nelle zone interne.

Se la zona selezionata è impostata su BOTH, la variazione dei valori di intensità per EFX o REVERB

inciderà sia nelle sezioni interne che esterne. Se si desiderano impostazioni diverse nelle sezioni interne ed esterne, entrare innanzi tutto in modalità Edit premendo i pulsanti Menu e Effect. Ora è possibile selezionare la zona interna od esterna mediante il pulsante ZONE SELECT. (vedere dettagli a pag.30)

Modifica veloce di Reverb Offset

Tenere premuto il pulsante EFFECT che inizierà a lampeggiare e la seguente schermata sarà visibile sino a che il pulsante non sarà rilasciato. (ved. Pag.44)

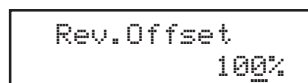

Questo parametro viene automaticamente salvato nel momento in cui si rilascerà il pulsante.

5.2 EQ (EQUALIZZATORE)

MP5 dispone di un equalizzatore grafico a quattro bande per migliorare il timbro globale. EQ ha effetto in tutte le zone nello stesso tempo. Comunque, ogni SETUP può avere una propria impostazione EQ che influisce solo sui timbri interni.

Assicurarsi che il pulsante EQ, nella sezione CONTROL KNOBS, sia acceso. In caso contrario premerlo per attivarlo.

I CONTROL KNOBS sono ora attivi e assegnati ai parametri dell'equalizzatore. Usare i potenziometri per variare le impostazioni in uso.

Ogni parametro dell'equalizzatore è regolabile entro un range che va da -12 a +12. Un valore positivo (+) value indica un'amplificazione o un incremento del livello per il range di frequenza relativo. Un valore negativo (-) indica un'attenuazione o un taglio del range di frequenza relativo.

```
Lo  Mlo Mhi Hi
+6  +5  +4  +2
```

Modifica veloce di EQ Offset

Tenere premuto il pulsante EQ che inizierà a lampeggiare e la seguente schermata sarà visibile sino a che il pulsante non sarà rilasciato (vedi pag.44).

```
EQ Offset
0  +2  -1  -1
```

Questo parametro viene automaticamente salvato nel momento in cui si rilascerà il pulsante.

Se , nei parametri System , EQ Offset è impostato su Off , non apparirà alcuna videata.

5.3 Modifica del timbro

Alcune caratteristiche importanti dei timbri interni di MP5 possono essere modificate per adattare a stili musicali differenti, oppure per creare nuovi suoni. I controlli di TONE MODIFY sono indipendenti per ogni zona. MP5 permette di accedere ai seguenti parametri:

CUTOFF, ATTACK, DECAY and RELEASE.

Assicurarsi che il pulsante TONE MODIFY, nella sezione CONTROL KNOBS, sia acceso. In caso contrario premerlo per attivarlo.

I CONTROL KNOBS sono ora assegnati al controllo dei parametri di Tone Modify per la zona selezionata.

Usare i CONTROL KNOBS per variare le impostazioni in uso per la zona selezionata. Ogni parametro di TONE MODIFY ha un range da -50 to +50.

```
CUT ATK DCY RLS
+50 -50 +40 -20
```

- CUTOFF: Aumentando il valore il timbro diventa più brillante e chiaro, abbassandolo si eliminano le frequenze più alte.
- ATTACK: Se si incrementa il valore, il tempo di attacco del suono aumenta e quindi l'attacco diventa più lento.
- DECAY: Controlla il tempo necessario per passare dal punto massimo a quello definito dal livello di sustain.
- RELEASE: Modifica il tempo che intercorre tra il rilascio del tasto della tastiera e l'azzeramento del livello del suono.

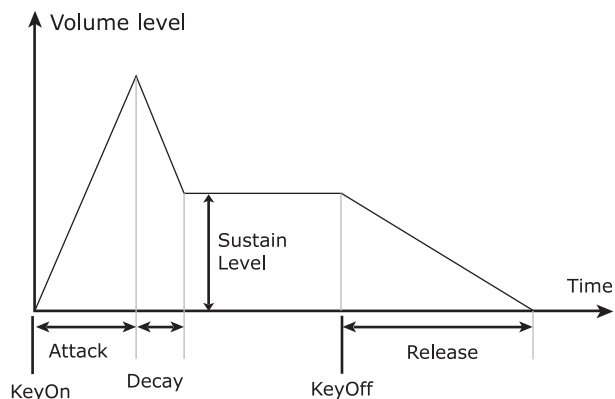

Note:

Se la zona è impostata su Both, la modifica dei parametri di Tone Modify è attiva sia per i timbri interni che per quelli esterni. Per differenziare le modifiche tra timbri interni e MIDI, è necessario entrare in modalità EDIT premendo il pulsante MENU e selezionando, mediante il pulsante ZONE SELECT, la sezione interna o esterna (vedere dettagli a pag. 30)

5.4 MIDI CC# (Control Change)

MP5 può inviare un qualsiasi messaggio di MIDI Continuous Controller a qualsiasi supporto o strumento MIDI collegato.

Questa caratteristica permette di gestire in tempo reale l'editing di suoni e funzioni su device MIDI esterni collegati, durante la performance da vivo o in una registrazione MIDI con sequencer. Alcuni Control Change possono influire anche sui timbri interni.

Assicurarsi che il led del pulsante MIDI CC# , nella sezione CONTROL KNOBS, sia acceso, in caso contrario premere una volta il pulsante MIDI CC# per attivarlo.

I CONTROL KNOBS sono ora attivi e assegnati ai parametri MIDI CC . Usare i CONTROL KNOBS per variare le informazioni MIDI continuous controller assegnate ad ogni potenziometro come di seguito indicato. Ogni Control Change ha un range che va da 0 a 127.

Quando la zona selezionata è impostata su INT o BOTH, il display indica il nome dei parametri.

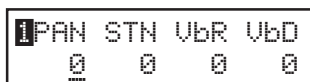

Quando la zona selezionata è impostata su EXT, il display indica il numero dei MIDI CC.

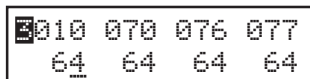

I parametri assegnati di default ad ogni potenziometro sono i seguenti.

- A: #10 Panpot (PAN)
- B: #70 Sustain Level (STN)
- C: #76 Vibrato Rate (VbR)
- D: #77 Vibrato Depth (VbD)

Note:

Se la zona è impostata su BOTH, le variazioni dei parametri MIDI CC# influiscono sia sulla sezione interna che su quella esterna. Se si desiderano impostazioni differenti per le due zone, entrare in editing premendo il pulsante MENU e selezionare la zona interna o esterna mediante il pulsante ZONE SELECT. (Vedere dettagli a pag. 30.)

Cambiare i parametri MIDI CC

Tenere premuto il pulsante MIDI CC# sino a che inizia a lampeggiare ed il cursore si sposta sul nome del parametro.

```
| PAN STN VbR VbD
| 0 0 0 0
```

Usare i CONTROL KNOBS per variare i parametri.

Dopo aver effettuato la variazione, premere nuovamente il pulsante MIDI CC#. Il pulsante MIDI

CC# smetterà di lampeggiare e il cursore tornerà sulla fila dei valori.

Note:

Quando la zona selezionata è impostata su INT, possono essere selezionati solo i seguenti parametri:

10	Panpot	PAN
70	Sustain Level	STN
71	Resonance	RSN
76	Vibrato Rate	VbR
77	Vibrato Depth	VbD
78	Vibrato Delay	VbY
93	Chorus Depth	ChD

Quando la zona selezionata è impostata su BOTH e la sezione interna è selezionata in modalità edit, i parametri non disponibili per la sezione INT saranno visualizzati con "XXX".

```
| 015 STN VbR VbD
| xxx 0 0 0
```

6. MENU

I pulsanti MENU consentono l'accesso ai parametri di editing di MP5. Questo insieme di impostazioni unitamente agli altri parametri modificabili possono essere salvati in un SETUP.

MP5 dispone di SETUP tutti programmabili.

Un SETUP è formato da quattro zone ognuna delle quali può essere impostata come Internal, External o Both . All'interno di ognuna delle quattro zone, può essere programmato un elevato numero di parametri ed effetti per ottenere un SETUP molto complesso. Possono essere programmati 256 SETUP

Il menu è costituito da parametri interni, esterni e comuni.

Common sono parametri comuni a tutte le zone. Se una zona è impostata su Both, per la stessa saranno disponibili sia i parametri interni che quelli esterni Usare i pulsanti MENU per spostarsi all'interno dei diversi parametri.

In modalità SOUND ,sia i parametri della Zona Int che quelli Common – senza l'icona "S(Setup) potranno essere salvati individualmente. (vedi pag.40) I parametri di Int Zone possono essere salvati come uno dei 256 SOUND di MP5.

I parametri Common possono essere salvati come impostazioni iniziali in modalità SOUND.

Parametri delle zone interne (Int)

Mode
Sound Selection
Damper Reso. (Int Piano only)
String Resonance (Int Piano only)
KeyOff Effect (Int Piano only)
Voicing (Int Piano only)
Key Range Hi/Lo
Velocity Switch On/Off
Velocity Switch Value
Velocity Compression
Velocity Offset
Zone Transpose
Volume
Pan
Fine Tune
Damper Pedal On/Off/Hold
Footswitch On/Off
Expression Pedal On/Off
Modulation On/Off
Bender On/Off
Bender Range
Solo On/Off
Solo Mode

Parametri delle zone esterne (Ext)

Mode
TX Channel
TX PRG # On/Off
PRG #
TX Bank On/Off
Bank Select MSB LSB
Keyboard On/Off
Key Range Hi/Lo
Velocity Switch On/Off
Velocity Switch Value
Velocity Compression
Velocity Offset
Zone Transpose
TX Volume On/Off
Volume
TX Controller On/Off
Pan
Fine Tune
Damper Pedal On/Off
Footswitch On/Off
Expression Pedal On/Off
Modulation On/Off
Bender On/Off
TX Bender Range On/Off
Bender Range
Solo On/Off
Solo Mode

Parametri comuni

Master Volume
Left Pedal Mode
M.Wheel CC#
Expression Pedal CC#
Footswitch CC#
Temperament
Stretch Tuning

Attenzione:

Le impostazioni modificate verranno cancellate al momento dello spegnimento dello strumento o al richiamo di altri suoni. Per salvare queste impostazioni in un Setup è necessario usare la funzione Store. (vedere pag.40)

6.1 Editing e parametri



Premere uno dei pulsanti ZONE SELECT per accedere alla zona da modificare.

Premere ripetutamente il pulsante MENU sino a raggiungere il parametro desiderato che sarà visualizzato sul DISPLAY. Quando una zona è impostata su Both, premendo nuovamente il pulsante ZONE SELECT il menu cambierà da Internal a External o viceversa.

Impostare il valore del parametro utilizzando i pulsanti VALUE. Per i dettagli circa il range dei parametri vedere le pagine seguenti. Ripetere questa procedura per qualsiasi altro parametro della zona che si intende modificare.

Salvare le impostazioni usando il pulsante STORE .
(Vedere dettagli a pag. 40)

Note:

Una volta entrati nell'editing del Setup premendo i pulsanti MENU, la modalità operativa cambia automaticamente in Sound e i pulsanti SOUND SELECT sono usati per selezionare i timbri, non iSETUP.

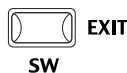

Premere il pulsante EXIT (SW) per uscire dalla modalità edit. Ogni modifica effettuata verrà conservata in modalità SOUND . Uscendo dall'editing con i pulsanti SETUP o SOUND, tutte le modifiche saranno perse e saranno richiamati i parametri precedentemente memorizzati.

6.2 Parametri di Editing

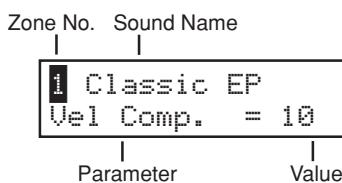

Ogni parametro di zona può essere modificato individualmente. Ci sono due gruppi di parametri, Internal e External. Se una zona è impostata su Int, saranno disponibili solo i parametri Internal. Se una zona è impostata su Ext, saranno disponibili solo i parametri External. Se una zona è impostata su Both, saranno disponibili sia i parametri Internal che External.

6.2.1 Modalità Zone

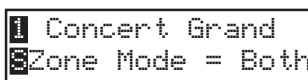

Questo parametro imposta la modalità Zone. Nell'esempio la zona 1 è impostata in modalità Both.

6.2.2 Sound (Internal)

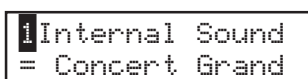

Determina quale Sound interno è assegnato alla zona.

6.2.3 Risonanza degli smorzatori (Int Piano only)

1 Concert Grand
Damper Reso.= 1

Con il pedale del forte pigiato, il volume dell'intera risonanza può essere variato al livello desiderato. Il valore cambia da 0 (off) a 10.

* Il display indicherà questo parametro solo se è stato selezionato Piano sound.

6.2.4 Risonanza delle corde (Int Piano only)

1 Concert Grand
String Reso.= 1

Il volume della risonanza delle corde può essere variato a piacere da 0 a 10.
<Risonanza delle corde>

In un pianoforte acustico ogni corda corrisponde ad un tasto. Quando premete un tasto, le corde degli altri tasti, nella serie armonica collegata, vibreranno liberamente. Questo effetto è chiamato "risonanza delle corde" e produce il suono pieno e ricco di un pianoforte acustico.

* Il display indicherà questo parametro solo se è stato selezionato Piano Sound.

6.2.5 Key-Off Effect (Int Piano only)

1 Concert Grand
Keyoff Effect= 1

Quando una nota è suonata e rilasciata velocemente e con forza, in particolar modo per quello che riguarda le basse tonalità, si produrrà, subito prima che il suono si fermi, il suono degli smorzatori che toccano le corde.

La funzione Key-off simula questo fenomeno e potete regolarne il volume secondo il vostro gusto da 0 a 10.

* Il display indicherà questo parametro solo se è stato selezionato Piano sound.

6.2.6 Intonazione(Int Piano only)

1 Concert Grand
Voicing= Normal

Questo parametro ricrea elettronicamente la tecnica di regolazione dell'intonazione della meccanica, martelli e corda di un pianoforte acustico, modificandone il carattere timbrico.

Questa è una funzione molto potente che permette di ridefinire i colori timbrici del pianoforte.

Questo effetto è disponibile solo per i timbri interni di pianoforte.

Normal: Produce il timbro normale del pianoforte acustico per tutta la gamma dinamica.

Mellow: Riproduce l'effetto di una superficie più soffice del martello creando un timbro più dolce per tutta la gamma dinamica.

Dynamic: Non è possibile ottenere un risultato simile su un pianoforte acustico. A bassi valori di dinamica il timbro sarà più dolce e chiuso, a valori di dinamica alti, il timbro sarà più chiaro ed incisivo. Questa impostazione produce cambiamenti timbrici molto intensi secondo la dinamica.

Bright: Produce un timbro più brillante per tutta la gamma dinamica.

* Il display indicherà questo parametro solo se è stato selezionato Piano sound.

6.2.7 TX Ch (Ext only)

```
External
TX Channel = 1
```

Imposta il canale MIDI in trasmissione per la zona selezionata. Tutti i dati MIDI della zona selezionata saranno trasmessi su questo canale. Assicurarsi che il canale ricevente dei supporti MIDI esterni sia impostato sullo stesso canale.

6.2.8 TX Prg # (Ext only)

```
External
TX Prg # = 0n
```

Determina se, quando si richiama un Setup, il valore di Program Change sarà trasmesso (On) o no (Off) . Se si desidera cambiare i suoni del supporto esterno MIDI collegato, in modalità Setup, impostate questo parametro su ON.

6.2.9 Prg # (Ext only)

```
External
Prg # = 001
```

Determina, quando si richiama un Setup, quale valore di Program Change sarà trasmesso. Quando TX Prg # è impostato su Off, questa pagina non verrà visualizzata. Selezionare il valore PRG del suono scelto sul supporto MIDI esterno.

6.2.10 TX Bank (Ext only)

```
External
TX Bank = 0n
```

Determina se, quando si richiama un Setup, i valori di Program Bank (MSB, LSB) saranno trasmessi (On) o no (Off) .Utilizzare questa funzione se il supporto MIDI esterno necessita di ricevere questi valori.

6.2.11 Bank MSB/LSB (Ext only)

```
ExternalMSB LSB
Bank = 000 032
```

Determina, quando si richiama un Setup, quali valori MSB and LSB saranno trasmessi. Quando TX Bank è impostato su Off, questa pagina non verrà visualizzata.

Nello standard MIDI , possono essere inviati 128 valori. Usando MSB e LSB questi valori possono essere aumentati.

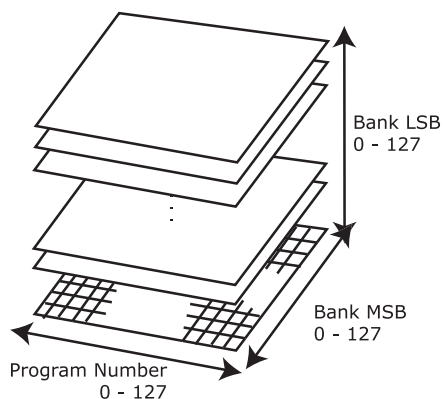

Questa immagine 3D espone l'uso di Bank Select e program change con i valori MSB e LSB.

Per utilizzare correttamente queste informazioni è necessario leggere le istruzioni del device MIDI collegato.

6.2.12 Keyboard On/Off (Ext only)

```

External
Keyboard = On
    
```

Determina se una nota suonata su MP5 verrà o meno trasmessa al supporto MIDI collegato.

Questo parametro è utilizzato quando vengono usate due o più tastiere.

Quando impostato su OFF, MP5 non invierà alcuna nota al supporto MIDI esterno ma potrà essere usato per regolare le altre tastiere o supporti MIDI connessi utilizzando i potenziometri, le rotelline, etc.

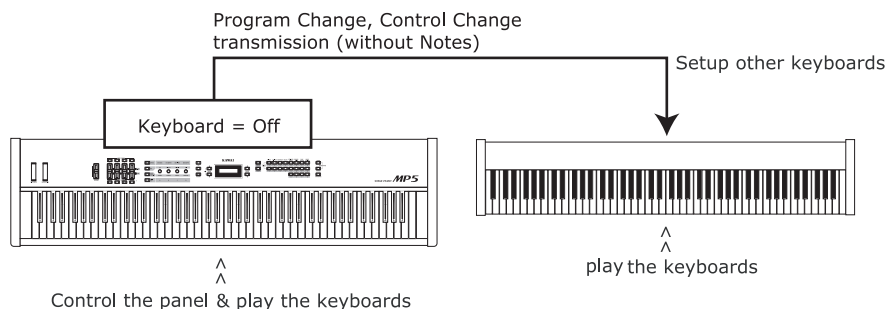

6.2.13 Key Range Hi/Lo

```

1 Concert Grand
K.Range Hi =B4
    
```

```

1 Concert Grand
K.Range Lo =F0
    
```

I due parametri definiscono il range di tastiera attivo per la zona selezionata. Quando K.Range Hi appare sul display, usare i pulsanti VALUE per impostare la nota più alta che sarà suonata sulla zona selezionata.

Quando K.Range Lo appare sul display, usare i pulsanti VALUE per impostare la nota più bassa che sarà suonata sulla zona selezionata.

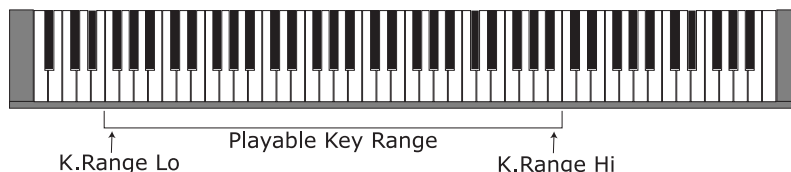

Note:

Un ulteriore modo per inserire il range di tastiera è tenere premuto il pulsante ZONE SELECT della zona prescelta per oltre 1 secondo e imputare il range K Lo premendo la nota più bassa seguita dalla nota più alta. Durante questa operazione tenere sempre premuto il pulsante ZONE SELECT.

6.2.14 Velocity Switch

```

Concert Grand
Vel SW =Loud
    
```

La tecnica del Velocity Switching è utile per controllare più suoni o la trasmissione MIDI a valori differenti di dinamica di tasto (Velocità). In questo modo è possibile richiamare uno o più suoni secondo la Velocity, oppure silenziare una o più zone per determinati range di Velocità.

Questo parametro imposta il tipo di Velocity Switch.

Off: Nessun effetto. Il suono è normale.

Loud: Il suono selezionato verrà emesso solo se il tasto è premuto con più forza rispetto ai parametri Vel SW Val. (vedere il prossimo parametro)

Soft: Il suono selezionato verrà emesso solo se il tasto è premuto più leggermente rispetto ai parametri Vel SW Val. (vedere il prossimo parametro)

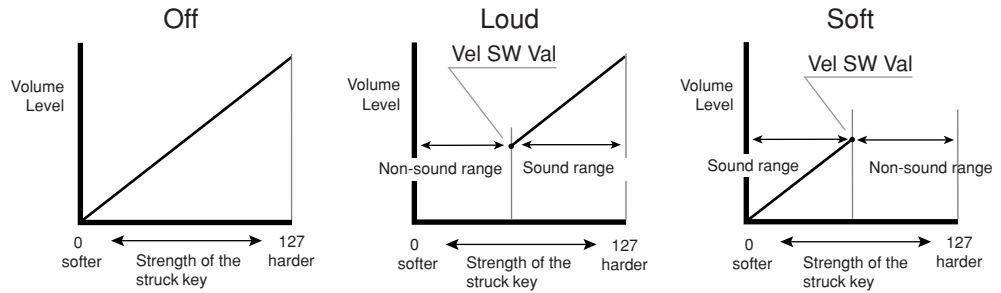

6.2.15 Velocity Switch Value

```

1 Concert Grand
8 Vel SW Val= 80
  
```

Questo parametro determina il valore di Velocity per il quale scatterà Velocity Switch.

Loud Vel SW : indica il valore minimo di Velocity che attiverà la zona.

Soft Vel SW : indica il valore massimo di Velocity che attiverà la zona.

Se velocity Switch è impostata su Off, questa pagina non sarà visualizzata.

Note:

Ogni zona può avere valori Velocity Switch separati. Impostando il valore di Soft Zone Velocity Switch più alto di quello della Loud Zone, può essere create un'area dinamica dove entrambi i timbri vengono suonati. E' inoltre possibile commutare una Zona interna con una esterna per ottenere ancora maggiori possibilità.

Nota2:

Velocity Switch = Loud /Velocity Switch Value = 1

Con questa impostazione è possibile premere molto leggermente qualsiasi tasto e non sentire alcun suono, proprio come in un pianoforte acustico.

6.2.16 Velocity Compression

```

1 Concert Grand
Vel Comp. = 10
  
```

Questo parametro regola la risposta della tastiera.

Quando il valore è 10 (default), la risposta è normale (come impostata nel sistema)

Quando il valore si avvicina a 0, la risposta diventa meno dinamica e quando è a 0 è completamente assente.

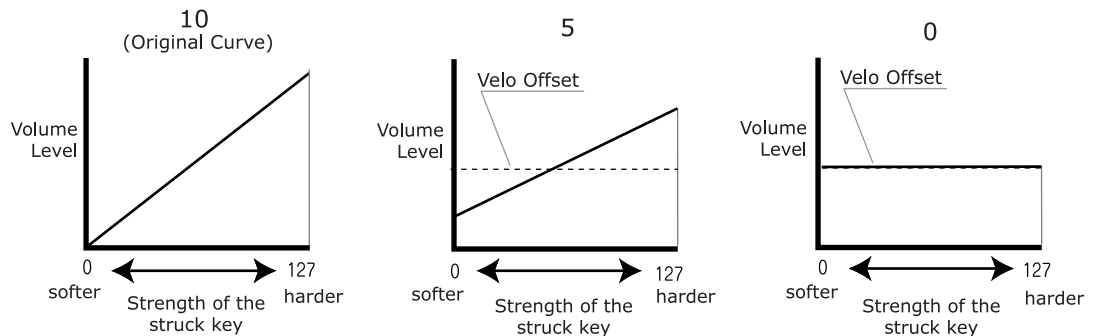

6.2.17 Velocity Offset

```
1 Concert Grand
Vel Offset = 60
```

Imposta il valore di velocity usato quando Velocity Compression è inferiore a 10.

Per esempio per suonare un organo è necessario non avere dinamica sulla tastiera e quindi impostare Velocity Compression su 0. Il livello del timbro sarà determinato dal valore di Velocità Offset da porre oltre 100.

Se il valore di Compression è 10, questa pagina non sarà visualizzata.

6.2.18 Zone Transpose

```
1 Concert Grand
Zone Trans= 0
```

Imposta il valore di trasposizione per la zona selezionata. La gamma disponibile è di tre ottave sopra o sotto (+/-36 semitoni).

Note:

Per impostare la trasposizione principale, premere il pulsante TRANPOSE e impostare il valore anche se il volume TX è Off.

6.2.19 Transmitting Volume (Ext only)

```
External
TX Volume = On
```

Questo parametro determina se, quando si richiama un SETUP, un messaggio di Volume può essere trasmesso ad un supporto MIDI esterno(On) oppure no (Off).

Note:

Quando una zona è impostata su External o Both, il movimento dei faders continuerà a trasmettere il messaggio di volume anche se TX Volume è Off.

6.2.20 Volume

```
1 Concert Grand
Volume =127
```

Questo parametro imposta il livello del volume per la zona selezionata. Il valore può essere variato con i pulsanti FADER o VALUE .

Per le zone External, quando il volume TX è "Off", questa pagina non verrà visualizzata.

6.2.21 Transmitting Control Change (Ext only)

```
External
TX Cntrl# = On
```

Questo parametro determina se, quando si richiama un SETUP, le impostazioni Pan/Fine Tune/Control Knob saranno trasmesse via MIDI (On) oppure no (Off).

Note:

Se la zona è impostata su External o Both, il movimento dei Control Knobs trasmetterà il valore anche se TX CC è Off.

6.2.22 Pan

```
1 Concert Grand
Pan = R10
```

Int: Imposta il pan-pot (bilanciamento destro e sinistro).

Ext: Imposta il valore pan-pot che sarà trasmesso al modulo di suono esterno. Se, quando si richiama un SETUP, TX CC è "On" il valore verrà trasmesso. Se TX CC è "Off" questa pagina non verrà visualizzata.

Il valore varia da L63 a R63.

6.2.23 Fine Tune

```
1 Concert Grand
8 Fine Tune = 0
```

Int: E' una funzione utile per valori inferiori a una semitono.

Ext: Viene usata per trasmettere impostazioni fine tuning al modulo sonoro esterno. Se, quando si richiama un SETUP, TX CC è "On", il valore sarà trasmesso, se è "Off", questa pagina non verrà visualizzata.

Il valore varia da -63 a +63.

6.2.24 Damper

```
1 Concert Grand
Damper = On
```

Questo parametro determina se il pedale damper è attivo (Norm [Int] / On [Ext], Con decadimento naturale), disattivato (Off) o impostato su HOLD (On, con prolungamento della fase di sustain) per la zona selezionata.

Se non si desidera far decadere un suono, usare il valore HOLD. HOLD è disponibile solo per timbri interni.

6.2.25 Foot Switch

```
1 Concert Grand
Foot SW = On
```

Determina se il pedale Foot Switch, connesso alla presa FOOT SWITCH, è attivo (On) oppure no (Off) per la zona selezionata. Il tipo di controllo assegnato a tale pedale è comune a tutte le zone de Setup come parametro globale.

6.2.26 Expression Pedal

```
1 Concert Grand
Exp Pedal = On
```

Attiva (On) o disattiva (Off) il pedale d'espressione collegato a EXP. Il controllo assegnato a Expression è comune a tutte le zone ed è un parametro globale di un Setup.

6.2.27 Modulation

```
1 Concert Grand
Modulation = On
```

Attiva (On) o disattiva (Off) la Modulation Wheel per la zona selezionata.

6.2.28 Bender

```
1 Concert Grand
Bender = On
```

Attiva (On) o disattiva (Off) Pitch Bend Wheel per la zona selezionata.

6.2.29 Transmitting Bender Range (Ext only)

```
3 External
8 TX BendrRng= On
```

Determina se un valore di Bender Range sia da trasmettere (On) o meno (Off) al richiamo di un Setup. Se Bender è "Off", questa pagina non verrà visualizzata.

6.2.30 Bender Range

```
1 Concert Grand
Bendr Rng = 2
```

Int: Imposta il range del Pitch Bend in semitoni. Il valore varia da 0 a 7.

Ext: Viene usato per trasmettere informazioni Bender Range a moduli sonori esterni. Se, quando un Setup viene richiamato, Tx Bender Range è su "On", il valore verrà trasmesso. Il valore varia da 0 a 12.

Quando la funzione è su "Off", questa pagina non verrà visualizzata.

6.2.31 Solo

```
CONCERT GRAND  
Solo = On
```

Attiva/Disattiva la modalità Solo .

Quando questa modalità è "On" si potrà sentire solo una nota per la zona selezionata anche se più note sono suonate contemporaneamente . Può essere usata per simulare la caratteristica prestazione di un sintetizzatore monofonico o come supporto in un'esecuzione solistica. Questa funzione è utilizzabile anche quando si suona una parte polifonica da un'altra zona.

6.2.32 Solo Mode

```
CONCERT GRAND  
Solo Mode =Last
```

Determina la priorità di nota quando Solo è su On e più note sono suonate contemporaneamente. Ci sono tre scelte possibili.

Last: verrà scelta l'ultima nota suonata in ordine di tempo
Hi: verrà scelta la nota più alta tra tutte.
Low: Verrà scelta la nota più bassa tra quelle suonate.

Quando Solo è su "Off", questa pagina non verrà visualizzata.

6.3 Parametri comuni

I parametri comuni agiscono contemporaneamente su tutte le zone.

6.3.1 Stretch Tuning

```
COMMON  
Stretch = Piano_w
```

L'intonazione di un pianoforte acustico non segue mai una regola matematica ma ha delle variazioni alle estremità della tastiera per compensare i comportamenti dell'orecchio umano. Le opzioni possibili su MP5 sono le seguenti:

Off: L'intonazione è piatta senza estensione.
On: L'intonazione è sempre estesa.
Piano: L'intonazione è estesa solo con i timbri di pianoforte.
On W: Come per "On" ma più evidente.
Piano W: Come per "Piano" ma più evidente.

6.3.2 Temperament

```
COMMON  
Tempr =Pure Maj
```

Imposta il temperamento di MP5.

Equal: Questo è il metodo più popolare di intonazione che divide la scala in dodici semitoni identici. Ciò produce lo stesso intervallo di accordo in tutti e dodici semitoni e ha il vantaggio di una modulazione senza limiti delle note. Comunque la tonalità di ogni chiave diventa meno caratteristica e nessun accordo è in pura consonanza.

Pure Maj: E' una curva che elimina la dissonanza per le terze e le quinte, min: molto usata nella musica corale per la sua perfetta armonia. Selezionare "Pure Maj" per suonare in una tonalità maggiore e "Pure Min" per suonare in una tonalità minore.

Pythagor: Utilizza rapporti matematici per eliminare le dissonanze per le quinte. E' molto limitata nell'uso degli accordi, ma produce linee melodiche molto caratteristiche.

- Meantone: Studiata per eliminare le dissonanze per le terze, utilizza un'intonazione particolare tra tonalità maggiore e minore nel mezzo tono. Produce accordi molto musicali, migliori di quelli della scala temperata.
- Werkmeis: Due scale che si situano tra quella Meantone e quella Pythagorean.
- Kirnberg: Per pezzi musicali con pochi accidenti, queste scale producono accordi molto musicali ma se gli accidenti aumentano, le melodie risultano più vicine all'uso della scala pitagorica. Sono utilizzate soprattutto nella musica barocca.
- User: E' possibile creare una scala microtonale personalizzata programmando l'intonazione di ogni singolo semitono.

6.3.3 Key of Temperament

```
COMMON
TemprKey = C
```

I limiti della modulazione della tonalità sono stati superati dall'invenzione della scala temperata. Quando si usa una scala microtonale diversa da quella temperata, è necessario scegliere con cura la scala della tonalità.

Per esempio, se il pezzo musicale che si vuole suonare è scritto in Re maggiore, andrà scelta come chiave "D" equivalente a Re nella dicitura anglosassone.

Se la scala usata è Equal, questo parametro non sarà visualizzato.

6.3.4 Tuning C - B

```
COMMON
C = 0
```

Se la curva microtonale selezionata è "User", il display mostrerà questo parametro che consente di modificare l'intonazione per ogni semitono. Il valore cambia da -50 a +50.

Queste pagine verranno visualizzate solo se si sceglie la scala User.

Note:

Il valore è espresso in "cent". Un semitono equivale a 100 cents.

6.3.5 Foot SW Control Change Number

```
COMMON
FootSW CC# = SST
```

Assegna il controllo di un Control Change al pedale switch connesso al jack FOOT SWITCH.

Vedere a pag.70 la lista di Control Change .

Se è stato selezionato "SW", il pedale switch può essere usato per attivare/disattivare SW. Se il parametro System di FootSW è impostato su "Setup+" questa pagina non verrà visualizzata.

6.3.6 EXP Control Change Number

```
COMMON
ExpPd1 CC# = EXP
```

Assegna un valore Control Change al pedale di espressione collegato alla presa EXP posizionata sul pannello posteriore.

Vedere a pag. 70 la lista di Control Change.

Quando viene selezionato "AFT" , il pedale di espressione viene usato per inviare messaggi di Aftertouch.

Se viene selezionato "RTR" , quando l'effetto rotary è in uso, il pedale di espressione viene usato per commutare la velocità di roter tra lento e veloce.

Se viene selezionato "Pedal Wah" per EFX, il pedale servirà per controllare l'effetto Wah Wah.

6.3.7 Modulation Wheel Control Change Number

COMMON
M.Wheel CC#= Mod

Assegna un valore Control Change al cursore di modulazione posto sul lato destro del pannello frontale.
Vedere a pag. 70 la lista di Control Change.

Note:

Se vengono selezionati i seguenti valori per the FSW,EXP o Modulation Wheel Control Change Number, la funzione influisce anche sui timbri interni.

- 1. Modulation Wheel (MOD)
- 7. Volume (VOL)
- 10. Pan (PAN)
- 11. Expression Controller (EXP)
- 64. Damper Pedal (HLD)
- 66. Sostenuto (SST)
- 67. Soft Pedal (SFT)

6.3.8 Left Pedal Mode

COMMON
Left Pedal =Soft

Determina se il pedale sinistro del doppio pedale opzionale F-20 funziona come pedale del piano o sostenuto.

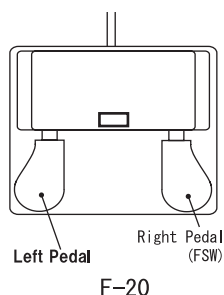

Soft: Il pedale sinistro lavora come pedale del piano (Default).
Quando viene utilizzato Rotary EFX , il pedale del piano diventa Fast/Slow Rotor switch.

Sost: Il pedale sinistro lavora come pedale del sostenuto.
Quando l'impostazione Damper (vedere pag.36) è Off o Norm, il pedale sostenuto lavora con un decadimento naturale.
Quando l'impostazione Damper è Hold, il pedale sostenuto lavora con un livello stabile.

6.3.9 Master Volume

COMMON
Master Vol= 127

Regola il volume totale di SETUP.
Il valore varia da 0 127.

7. STORE

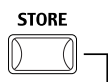

E' possibile salvare le variazioni delle impostazione sia di un SOUND (sino a 256 SOUNDS che di un SETUP(256 SETUPS).

Inoltre è possibile salvare, come impostazioni iniziali in modalità SOUND, i parametri comuni.

I gruppi di parametri memorizzabili sono i seguenti:

[TIMBRI]

Impostazioni di un timbro della zona selezionata:

Impostazioni EFX/REVERB (vedere pag.22)

Impostazioni Control Knob –eccezion fatta per EQ (vedere pag.24)

Parametri Int Zone delle impostazioni MENU (vedere pag.29)

-eccezion fatta per i parametri con icona rovesciata "S(Setup)"

[COMUNI]

Impostazioni iniziali in modalità SOUND :

Impostazione funzione SW (vedere pag.18)

Parametri COMMON delle impostazioni MENU (vedere pag.29)

-eccezion fatta per i parametri con icona rovesciata "S(Setup)"

[SETUP]

Complete impostazioni di 4 zone di MP5:

Sound Selection, Zone On/Off Status (vedere pag.13)

Impostazioni EFX/REVERB (vedere pag.22)

Impostazioni Fader, Control Knob (vedere pag.14 e pag.24)

Impostazioni funzioni SW (vedere pag. 18)

Impostazioni MASTER TRANSPOSE (vedere pag.15)

Impostazioni di tutto il MENU (vedere pag.29)

7.1 Salvare le impostazioni di un SOUND

Premere il pulsante STORE in modalità SOUND. Sul display apparirà quanto segue:

```
<Setup  Sound>
          Common>
```

Premere il pulsante VALUE UP ,sul display apparirà quanto segue:

```
Sound  Sure?
Press VALUE UP
```

Premere il pulsante VALUE UP per confermare. E' possibile cancellare in ogni momento la procedura di salvataggio premendo uno qualsiasi dei pulsanti non usati durante tale procedura.

```
Writing Memory,
Completed!
```

Note:

Il salvataggio sovrascriverà il SOUND selezionato.

Non è possibile salvare un SOUND se si è selezionato una zona esterna.

7.2 Salvare le impostazioni COMMON

Premere il pulsante STORE in modalità SOUND. Sul display apparirà quanto segue:

```
<Setup  Sound>
          Common>
```

Premere il pulsante VALUE DOWN , sul display apparirà quanto segue:

```
Common  Sure?
Press VALUE UP
```

Premere il pulsante VALUE UP per confermare. E' possibile cancellare in ogni momento la procedura di salvataggio premendo uno qualsiasi dei pulsanti non usati durante tale procedura.

```
Writing Memory,
Completed!
```

7.3 Salvare le impostazioni SETUP

Premere il pulsante STORE in modalità SOUND. Sul display apparirà quanto segue:

```
<Setup  Sound>
          Common>
```

Premere il pulsante MENU UP per scegliere di salvare le impostazioni SETUP.

Premere il pulsante STORE in modalità SETUP. Sul display apparirà il numero di SETUP da salvare.

```
Store to 1-1-A
= GrandPno+Str1
```

Usare i pulsanti SOUND SELECT per cambiare il numero di SETUP impostato per essere salvato. Per esempio , per scegliere SETUP 2-3-B, premere 2 nella fila superiore, premere 3 nella seconda fila e premere B nella terza fila, quindi premere il pulsante STORE.

```
Set Name
= GrandPno+Str1
```

Per impostare il nome di SETUP usare i pulsanti MENU per muovere il cursore e usare i pulsanti VALUE per selezionare il carattere. Dopo aver rinominato il SETUP, premere nuovamente il pulsante STORE.

```
Are You Sure?
Press VALUE UP
```

Premere il pulsante VALUE UP per confermare. E' possibile cancellare in ogni momento la procedura di salvataggio premendo uno qualsiasi dei pulsanti non usati durante tale procedura.

```
Writing Memory,
Completed!
```

Note:

Il salvataggio sovrascriverà il SETUP selezionato.

8. SYSTEM

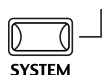

Usare questa modalità per impostare i parametri System di MP5.
Premere il pulsante SYSTEM per entrare nell'omonima modalità.

8.1 System Menu

Usare i pulsanti MENU per scorrere i parametri System .

- [System parameter]
 - System Channel
 - Touch
 - System Tune
 - Volume Slider Action
 - Reverb Offset
 - EQ Offset
 - Local Control On/Off
 - Multitimbre On/Off
 - System Channel Mode
 - Receive Channel On/Off
 - LCD Contrast
 - LED Brightness
 - Out Mode
 - Foot SW
 - Wheel Mode
 - Dump Mode

- [System Dump]
 - Dump Current
 - Dump All Sound/Setup

- [System Reset]
 - Reset One Sound/Setup
 - Reset All

Assicurarsi che il pulsante SYSTEM sia acceso.
Premere i pulsanti MENU sino a che apparirà sul display il parametro che si desidera variare.

Usare i pulsanti VALUE per impostare il valore del parametro.
Il range del valore cambia secondo il parametro.

8.2 System Parameters

I parametri System Menu sono globali e automaticamente memorizzati quando si esce dalla modalità SYSTEM .

8.2.1 System Channel



Consente di impostare il canale MIDI legato alla trasmissione e ricezione dei messaggi System Exclusive.

8.2.2 Touch

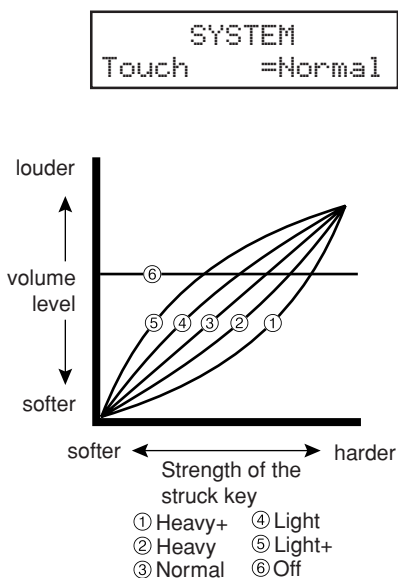

Questo parametro regola la curva di risposta al tocco della tastiera.

Heavy+: E' una curva che necessita molta forza sulla tastiera per estrarre il massimo della velocità e un minimo sforzo per velocity basse. (1).

Heavy: come per la precedente ma con un andamento meno incisivo, per cui è necessario suonare con forza ma è più facile raggiungere I valori massimi di velocity (2) .

Normal: ricrea la normale curva di risposta di un pianoforte acustico.(3)

Light: I valori massimi di velocity sono raggiunti facilmente , anche suonando senza troppa forza sulla tastiera. Ottima per chi è abituato a tastiere non pesate. (4)

Light+: come per la precedente, richiede ancora meno forza per I valori massimi di velocity. Utile per chi non ha forza nelle dita e per tocchi delicati. (5)

Off: Questa curva mantiene costante il valore di velocity, qualsiasi sia la forza applicata sulla tastiera. E' utile per suonare strumenti non dinamici come Organ e Harpsichord, o per certi timbri sintetici. (6)

User1,2: Due curve programmabili secondo il proprio stile che possono essere memorizzate.

User Touch

La curva di risposta al tocco è fondamentale per coordinare l'azione sulla tastiera con il suono desiderato. Grazie a questa funzione, MP5 permette di ottimizzare il comportamento della tastiera alle abitudini del musicista.

Dopo aver selezionato con i pulsanti MENU la funzione "Touch", usare I pulsante VALUE per selezionare User 1 o User 2. Ora la curva di risposta scelta è attiva.

```
Press STORE
Touch =User1
```

Usare il pulsante STORE per creare una curva di tocco personalizzata.

```
Start playing
Soft → Loud
```

Iniziare a suonare dinamicamente partendo da un tocco leggero ad uno pesante per permettere al pianoforte di analizzare lo stile. Assicurarsi di suonare in modo realistico, secondo la forza delle dita e la sensazione. A volte si raggiungono migliori risultati togliendo inizialmente il volume.

```
Press STORE
when finished
```

Premere nuovamente il pulsante STORE dopo aver terminato di suonare.

```
Analysis
Completed!!
```

Il pianoforte analizzerà lo stile di esecuzione e creerà la curva di tocco più adatta che verrà automaticamente memorizzata e usata fino a quando sarà successivamente variata.

8.2.3 System Tuning

```
SYSTEM
SysTune = 440.0
```

Imposta l'intonazione globale di MP5. Il valore varia da 427.0 a 453.0 (Hz).

8.2.4 Volume Slider Action

```
SYSTEM
VolAction=Catch
```

Determina la reazione degli sliders , quando viene variato il volume.

Normal: Quando viene mosso lo slider, il valore cambia immediatamente.

Catch: Il valore non cambia sino a che lo slider del volume non avrà agganciato la posizione relativa al valore memorizzato. Questa impostazione è studiata per prevenire sbalzi di volume inaspettati.

8.2.5 Reverb Offset

```
SYSTEM
Rev.Offset =100%
```

Imposta l'offset globale dell'intensità del riverbero. Il valore varia da 0 a 100%.

8.2.6 EQ Offset On/Off

```
SYSTEM
EQ Offset = On
```

Imposta l'EQ globale.

On: Impostazioni globali di EQ vengono aggiunte alle impostazioni del potenziometro EQ .

Off: La funzione è disabilitata.

8.2.7 EQ Offset

```
SYSTEM
EQ High = 0
```

```
SYSTEM
EQ Mid High = 0
```

```
SYSTEM
EQ Mid Low = 0
```

```
SYSTEM
EQ Low = 0
```

Imposta il valore globale dell'offset EQ di MP5. Il valore varia da -12 a +12 (dB).

Ciascuno dei parametri - High, Mid High, Mid Low and Low – viene aggiunto alle impostazioni del potenziometro EQ. Qualora il valore totale superasse +-12dB, verrà ridimensionato a+-12dB.

Quando EQ Offset On/Off è su Off, questa pagina non verrà visualizzata.

8.2.8 Local Control

```
SYSTEM
Local = On
```

On: La tastiera di MP5 e il generatore timbrico interno sono collegati. Impostare questo parametro su "On" per l'uso normale.

Off: La tastiera non è più collegata al generatore timbrico. Questa funzione eviterà il raddoppiamento delle note quando si usa un sequencer esterno con funzioni di Soft Thru o Echo Thru.

8.2.9 Multi-Timbral Mode

```
SYSTEM  
MultiTimbre= Off
```

MP5 può ricevere contemporaneamente su più canali MIDI e diventare un modulo multitimbrico, con parti MIDI distinte.

- On1/2: MP5 è impostato per 16 parti su 16 canali MIDI differenti. (On 1 e On 2)
I normali Program Change di MP5 sono assegnati a On 1, quelli in General MIDI sono assegnati a On 2.
(vedere la SOUND Program Number List a pag. 51.)
- Off: Disattiva la capacità multitimbrica lasciando attivo solo il canale di sistema e quando un segnale MIDI è in ricezione si potrà sentire solo il timbro preimpostato selezionato in quel momento.

8.2.10 System Ch Mode

```
SYSTEM  
SysChMode=Panel
```

Determina se i dati MIDI ricevuti sul canale di sistema vengano o meno inviati alla sezione Panel (sezione interna di 4 zone setup) quando Multitimbre è impostato su ON.

- Panel: I dati MIDI ricevuti su SystemCh sono inviati alla sezione Panel (Default).
Usare questa impostazione per suonare e configurare aggiunte (incluse le impostazioni di effetti e riverberi) via MIDI sul canale di sistema in modalità Multitimbro.
- Normal: Il canale di sistema riceve dati midi come parte di 16 configurazioni Multitimbro.

Quando la modalità Multitimbro è impostata su Off, questa pagina non verrà visualizzata.

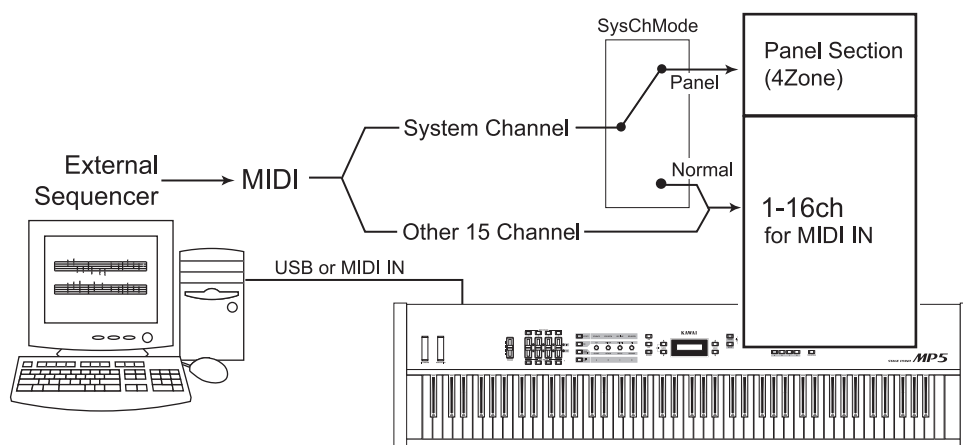

Note:

Se "Multi-Timbre=On" e "SysCh mode=Panel", il parametro del canale di ricezione nel menu di sistema mostrerà un asterisco per il canale MIDI assegnato al sistema. L'asterisco indica che i dati MIDI ricevuti su questo canale verranno trasmessi alla sezione Panel.

8.2.11 Receive Channel

```
SYSTEM
RX Ch 1 = On
```

Determina se un particolare canale MIDI riceve o meno dati MIDI da una fonte esterna. Questo parametro può essere usato per filtrare dati relativi al canale MIDI che si intende escludere dalla ricezione.

On: MP5 riceve i dati relativi al canale MIDI al momento selezionato.
Off: MP5 esclude dalla ricezione il canale MIDI selezionato.

Quando la modalità Multitimbro è impostata su Off, questa pagina non verrà visualizzata.

8.2.12 LCD Contrast

```
SYSTEM
LCD Cont. = 10
```

Regola il contrasto del display. I valori variano da 0 a 10.

8.2.13 LED Brightness

```
SYSTEM
LED Bright.=High
```

Regola la luminosità dei display tra High e Low, utile in caso di ambienti poco o troppo illuminati.

8.2.14 Out Mode

```
SYSTEM
Out Mode =Stereo
```

A volte è conveniente avere due uscite audio mono anziché una stereo. In questo caso una uscita mono può essere usata per il proprio monitor e l'altra per inviarla al mixer.

Stereo: Il segnale alle uscite audio è stereo.

2xMono: Il segnale è mono su entrambi i jacks

Note:

In modalità 2xMono, per evitare suoni spiacevoli, alcuni effetti stereo quali l' AutoPan saranno disabilitati.

8.2.15 Foot Switch Mode

```
SYSTEM
FootSW =Normal
```

Imposta la funzione del pedale Foot switch.

Normal: Il tipo di controllo assegnato al pedale footswitch è un comune parametro di Setup "FootSW CC#". (vedere pag.38)

Setup+: Ogni volta che si preme il pedale MP5 richiama il numero successivo.

Note:

Se il valore è impostato su "Setup+", FootSW CC# questa pagina non verrà visualizzata.

8.2.16 Wheel Mode

```
SYSTEM
WheelMode=Normal
```

Determina se il cursore di modulazione può essere o meno usato per variare parametri quali la digitazione di un valore.

Normal: La rotella funziona come esecutiva e controlla il CC assegnato nel menu setup (Default).

Edit: La rotella viene usata per variare i parametri. I valori cambieranno solo quando verrà raggiunta la posizione di quello precedentemente impostato. E' possibile variare i seguenti parametri:

* Parametri Setup del MENU eccezion fatta per le modalità Zone mode e Sound

*Nome del Setup in fase di salvataggio

*Assegnazione funzione SW , tipo EFX/REVERB

*Tempo del metronomo

Note:

Se la modalità Wheel è impostata su "Edit", la normale funzione non avrà efficacia e i parametri saranno visualizzati con un asterisco.

```
1 Concert Grand
Modulation =*On
```

```
COMMON
M.WheelCC# =*Mod
```

8.2.17 Dump Mode

```
SYSTEM
DumpMode=Normal
```

Determina se i dati trasferiti siano o meno divisi in Packets plurali. Quando un Personal Computer viene usato per il Dump, e le sue capacità o quelle di un sequencer sono insufficienti, MP5 potrebbe non trasferire correttamente le informazioni. In tal caso impostare la modalità Dump su "Divide".

Normal: I dati vengono trasmessi come unico dato.[default]

Divide: I dati sono trasmessi come Packets plurali – ognuno per un massimo di 128bytes. Questo tipo di trasmissione richiede più tempo di quella effettuata in "Normal".

8.3 System Dump

8.3.1 Dump Current

```
Dump Current
Press VALUE UP
```

Trasmette le impostazioni attive ed in corso di MP5 come System Exclusive Message via MIDI OUT.

```
Dump Current
Sure?
```

Premere il pulsante SYSTEM . Successivamente premere il pulsante MENU-DOWN sino a che "Dump Current" appare sul display.

Premere il pulsante VALUE-UP. Sul display apparirà la richiesta di conferma.

```
Dump Current
Completed!!
```

A questo punto per cancellare Dump Current , premere il pulsante VALUE-DOWN, altrimenti premere nuovamente il pulsante VALUE-UP.

Il display visualizzerà "Completed!!". Il Dump Current è completato.

Note:

Caricando I dati appena salvati MP5 varierà le impostazioni correnti. I dati SETUP e SYSTEM non cambieranno. Questa funzione può essere usata per variare temporaneamente le impostazioni dal sequencer . Per salvare le impostazioni si deve seguire la procedura STORE e salvare come Setup.

8.3.2 Dump All SOUND

```
Dump All Sound  
Press VALUE UP
```

Trasmette tutti i timbri di MP5 come System Exclusive Messages via MIDI OUT. Usare questa funzione come copia di sicurezza dei Setups su un sequencer MIDI esterno.

Premere il pulsante SYSTEM . Successivamente premere il pulsante MENU-DOWN sino a che sul display appare la scritta "Dump All Sound" .

```
Dump All Sound  
Sure?
```

Premere il pulsante VALUE-UP . Sul display apparirà la richiesta di conferma.

A questo punto per cancellare Dump All Sound premere il pulsante VALUE-DOWN, altrimenti premere nuovamente il pulsante VALUE-UP .

```
Dump All Sound  
Completed!!
```

Quando la trasmissione dei dati è stata effettuata, sul display apparirà la scritta "Completed!!".

Note:

Caricando I dati appena salvati MP5 sovrascriverà tutti I dati sound nella memoria.

8.3.3 Dump All SETUP

```
Dump All Setup  
Press VALUE UP
```

Trasmette tutti i Setups di MP5 come System Exclusive Messages via MIDI OUT. Usare questa funzione come copia di sicurezza dei Setups su un sequencer MIDI esterno.

Premere il pulsante SYSTEM . Successivamente premere il pulsante MENU-DOWN sino a che sul display appare "Dump All" .

```
Dump All Setup  
Sure?
```

Premere il pulsante VALUE-UP . Sul display apparirà la richiesta di conferma.

A questo punto per cancellare il Dump All Setup premere il pulsante VALUE-DOWN altrimenti premere nuovamente il pulsante VALUE-UP .

```
Dump All Setup  
Completed!!
```

Quando la trasmissione dei dati è stata effettuata sul display apparirà la scritta "Completed!!".

Note:

Caricando I dati appena salvati MP5 sovrascriverà tutti i dati setup nella memoria.

8.4 System Reset

8.4.1 Reset One SOUND/SETUP

Questa funzione riporta un SOUND o SETUP alle impostazioni di fabbrica.

```
Reset 6-4-A  
Press VALUE UP
```

Premere il pulsante SYSTEM. Successivamente premere il pulsante MENU-DOWN sino a che sul display appare "Reset XX-X" (X-X-X per i valori setup). Usare il pulsante SOUND SELECT per selezionare il timbro o il setup che si desidera resettare.

```
Reset 6-4-A  
Sure?
```

Premere il pulsante VALUE-UP. Sul display apparirà la richiesta di conferma.

A questo punto per cancellare la procedura Reset premere il pulsante VALUE-DOWN altrimenti premere nuovamente il pulsante VALUE-UP.

```
Reset 6-4-A  
Completed!!
```

Dopo aver terminato, sul display apparirà "Completed!!".

Note:

I dati SOUND/SETUP selezionati verranno sovrascritti dalle impostazioni di fabbrica.

8.4.2 Reset All

Riporta ai dati originali di fabbrica tutti i 256 SOUNDS, tutti i 256 SETUPS e le impostazioni SYSTEM.

```
Reset All  
Press VALUE UP
```

Premere il pulsante SYSTEM. Successivamente premere il pulsante MENU-DOWN sino a che sul display appare "Reset All".

Premere il pulsante VALUE-UP. Sul display apparirà la richiesta di conferma.

```
Reset All  
Sure?
```

A questo punto per cancellare Reset All premere il pulsante VALUE-DOWN altrimenti premere nuovamente il pulsante VALUE-UP.

```
Reset All  
Completed!!
```

Dopo aver terminato sul display apparirà "Completed!!".

Note:

Tutti i dati in MP5 verranno sovrascritti dalle impostazioni di fabbrica.

9. Altre informazioni

9.1 MIDI IN

Quando la funzione Multi-Timbral è su Off, MP5 riceve le informazioni MIDI solo le informazioni MIDI provenienti dal the System Channel . (vedere pag.42)

Per variare i timbri interni via MIDI, fare riferimento alla SOUND Program Number List nella prossima pagina.

Note:

Se MP5 ricevere il Program Number da 1 a 128 e il Bank number LSB da 2 a 3 nel System Channel (vedere pag. 42), MP5 si commuterà in modalità SETUP e richiamerà il SETUP corrispondente. (Vedere la tavola SETUP Program Number sotto riportata). Il SETUP richiamato potrà essere suonato solo dalla tastiera di MP5.

Quando la funzione Multi-Timbral è su On, MP5 può essere usato come un modulo sonoro multitimbrico, suonando sino a 16 differenti timbri su 16 canali MIDI.

9.2 SETUP Program Number Table

Prima fila	Seconda fila	Terza fila	PROG#:MSB-LSB
1	1	A	001:000-002
1	1	B	002:000-002
1	1	C	003:000-002
1	1	D	004:000-002
1	2	A~D	005:000-002 ~ 008:000-002
1	3	A~D	009:000-002 ~ 012:000-002
1	4	A~D	013:000-002 ~ 016:000-002
1	5	A~D	017:000-002 ~ 020:000-002
1	6	A~D	021:000-002 ~ 024:000-002
1	7	A~D	025:000-002 ~ 028:000-002
1	8	A~D	029:000-002 ~ 032:000-002
2	1~8	A~D	033:000-002 ~ 064:000-002
3	1~8	A~D	065:000-002 ~ 096:000-002
4	1~8	A~D	097:000-002 ~ 128:000-002
5	1~8	A~D	001:000-003 ~ 032:000-003
6	1~8	A~D	033:000-003 ~ 064:000-003
7	1~8	A~D	065:000-003 ~ 096:000-003
8	1~8	A~D	097:000-003 ~ 128:000-003

9.3 SOUND Program Number List

			Multi Timbre ON1			Multi Timbre ON2		
			Prog#	Bank MSB	Bank LSB	Prog#	Bank MSB	Bank LSB
Piano								
1	A	Concert Grand	1	0	0	1	95	16
	B	Studio Grand	2	0	0	1	95	17
	C	Mellow Grand	3	0	0	1	95	18
	D	Jazz Grand	4	0	0	1	95	19
2	A	Concert Grand 2	5	0	0	1	121	0
	B	Studio Grand 2	6	0	0	1	121	1
	C	Mellow Grand 2	7	0	0	1	121	2
	D	Jazz Grand 2	8	0	0	1	95	8
3	A	Modern Piano	9	0	0	2	121	0
	B	Rock Piano	10	0	0	2	121	1
	C	Old Age Piano	11	0	0	2	95	5
	D	Honky Tonk	12	0	0	4	121	0
4	A	Mono Piano	13	0	0	1	95	20
	B	Mono Piano 2	14	0	0	1	95	3
	C	Mono Piano 3	15	0	0	1	95	21
	D	Mono Piano 4	16	0	0	1	95	24
5	A	Piano Vari.	17	0	0	1	95	22
	B	Piano Vari.2	18	0	0	1	95	23
	C	Piano Vari.3	19	0	0	2	95	6
	D	Piano Vari.4	20	0	0	2	95	7
6	A	Piano Oct.	21	0	0	1	95	1
	B	Piano Oct.2	22	0	0	1	95	2
	C	Piano & EP	23	0	0	2	95	1
	D	Piano & EP 2	24	0	0	2	95	2
7	A	New Age Piano	25	0	0	1	95	9
	B	New Age Piano 2	26	0	0	1	95	10
	C	New Age Piano 3	27	0	0	1	95	11
	D	New Age Piano 4	28	0	0	1	95	15
8	A	Harpsichord	29	0	0	7	121	3
	B	Harpsichord 2	30	0	0	7	121	0
	C	Harpsi. Octave	31	0	0	7	121	1
	D	Harpsi & Clavi	32	0	0	7	95	5
E.Piano								
1	A	Classic EP	33	0	0	5	121	0
	B	Classic EP 2	34	0	0	5	95	5
	C	Classic EP 3	35	0	0	5	95	3
	D	Classic EP 4	36	0	0	5	121	1
2	A	Modern EP	37	0	0	6	121	0
	B	Modern EP 2	39	0	0	6	121	1
	C	Modern EP 3	40	0	0	6	121	2
	D	Modern EP 4	38	0	0	6	95	5
3	A	60s EP	41	0	0	5	121	3
	B	60's EP 2	42	0	0	5	95	4
	C	Electric Grand	44	0	0	3	121	0
	D	Electric GP 2	43	0	0	3	121	1
4	A	Dolce EP	45	0	0	5	95	2
	B	Legend EP	46	0	0	6	121	3
	C	Phase EP	47	0	0	6	121	4
	D	Classic EP 5	48	0	0	5	121	2

			Multi Timbre ON1			Multi Timbre ON2		
			Bank	Bank		Bank	Bank	
			Prog#	MSB	LSB	Prog#	MSB	LSB
5	A	Crystal EP	49	0	0	6	95	1
	B	New Age EP	50	0	0	6	95	2
	C	New Age EP2	51	0	0	6	95	3
	D	New Age EP3	52	0	0	6	95	4
6	A	Clavinet	53	0	0	8	121	0
	B	Synth Clavinet	54	0	0	8	121	1
	C	Clavi & Marim	55	0	0	8	95	1
	D	Clavi Phaser	56	0	0	8	95	2
7	A	Vibraphone	57	0	0	12	121	0
	B	Octave Vibes	58	0	0	12	95	2
	C	Celesta	59	0	0	9	121	0
	D	Bells	60	0	0	15	95	3
8	A	Marimba	61	0	0	13	121	0
	B	Hard Marimba	62	0	0	13	95	1
	C	Xylophone	63	0	0	14	121	0
	D	Steel Drums	64	0	0	115	121	0
Drawbar								
1	A	Be More	65	0	0	17	95	2
	B	Jizzer	66	0	0	18	95	1
	C	Be 3	67	0	0	17	95	1
	D	Be Nice	68	0	0	17	95	7
2	A	Mellow	69	0	0	17	95	5
	B	Drawbar 2	70	0	0	17	121	3
	C	Odd Man	71	0	0	17	95	6
	D	Hi-Lo	72	0	0	17	95	3
3	A	Soft Solo	73	0	0	17	95	8
	B	Full Organ	74	0	0	18	95	4
	C	Jazz Organ 2	75	0	0	18	95	12
	D	Hollow	76	0	0	18	95	6
4	A	Rock Organ 2	77	0	0	19	121	0
	B	Drawbar 3	78	0	0	17	121	1
	C	Screamin'	79	0	0	17	95	4
	D	Drawbar	80	0	0	17	121	0
5	A	Jazz Organ	81	0	0	18	121	0
	B	Rock Organ	82	0	0	18	95	13
	C	Perc. Organ 2	83	00		18	121	1
	D	Perc. Organ	84	00		18	95	15
6	A	16' Drawbar	85	00		19	95	1
	B	8' Drawbar	86	00		19	95	2
	C	5 1/3' Drawbar	87	00		19	95	3
	D	4' Drawbar	88	00		19	95	4
7	A	2 2/3' Drawbar	89	00		19	95	5
	B	2' Drawbar	90	00		19	95	6
	C	1 3/5' Drawbar	91	00		19	95	7
	D	1 1/3' Drawbar	92	00		19	95	8
8	A	1' Drawbar	93	00		19	95	9
	B	4' percussion	94	00		18	95	3
	C	2 2/3' perc.	95	00		18	95	2
	D	Key Click	96	00		122	95	1

			Multi Timbre ON1			Multi Timbre ON2		
			Prog#	Bank MSB	Bank LSB	Prog#	Bank MSB	Bank LSB
Organ								
1	A	Church Organ	97	0	0	20	121	0
	B	Full Pipes	98	0	0	20	95	9
	C	Full Ensemble	99	0	0	21	95	10
	D	Church Organ 2	100	0	0	20	121	1
2	A	PrincipleChoir	101	0	0	20	95	23
	B	Small Ensemble	102	0	0	20	95	8
	C	Small Ens. 2	103	0	0	20	95	25
	D	Baroque	104	0	0	20	95	19
3	A	Chiffy Tibia	105	0	0	20	95	17
	B	8'&4'Principle	106	0	0	20	95	24
	C	Stopped Pipe	107	0	0	20	95	21
	D	Principle Pipe	108	0	0	20	95	22
4	A	8' Celeste	109	0	0	20	95	5
	B	Diapason	110	0	0	20	95	6
	C	Voice Celeste	111	0	0	20	95	39
	D	Baroque Mix	112	0	0	20	95	7
5	A	Reeds	113	0	0	20	95	10
	B	8' Reed	114	0	0	21	95	1
	C	Reed Pipes	115	0	0	20	95	26
	D	Posaune	116	0	0	20	95	27
6	A	Theater Organ	117	0	0	20	95	2
	B	Theater Organ 2	118	0	0	20	95	3
	C	Theater Organ 3	119	0	0	20	95	4
	D	Theater Tibia	120	0	0	20	95	36
7	A	Elec. Organ	121	0	0	17	95	9
	B	Elec. Organ 2	122	0	0	17	95	10
	C	60's Organ	123	0	0	17	121	2
	D	Pump Organ	124	0	0	20	95	40
8	A	Fr. Accordion	125	0	0	22	121	0
	B	TangoAccordion	126	0	0	24	121	0
	C	Harmonica	127	0	0	23	121	0
	D	Kenban Harmo.	128	0	0	23	95	4
Strings/Vocal								
1	A	String Pad	1	0	1	49	95	8
	B	Warm Strings	2	0	1	49	95	1
	C	Warm Strings 2	3	0	1	51	121	0
	D	Synth Strings	4	0	1	52	121	0
2	A	Beautiful Str.	5	0	1	45	95	1
	B	String Ens. 2	6	0	1	50	121	0
	C	String Ens.	7	0	1	49	121	0
	D	Full Orchestra	8	0	1	49	95	12
3	A	Small Str. Ens	9	0	1	49	95	13
	B	Quartet	10	0	1	49	95	11
	C	Str. Bass Ens.	11	0	1	44	121	0
	D	Str. Sustain	12	0	1	49	95	10
4	A	Pizzicato	13	0	1	46	121	0
	B	TremoloStrings	14	0	1	45	121	0
	C	Str. Sforzando	15	0	1	49	95	9
	D	Orchestra Hit	16	0	1	56	121	0

			Multi Timbre ON1			Multi Timbre ON2		
			Bank	Bank				
			MSB	LSB	Bank	Bank	Bank	
			Prog#	MSB	LSB	Prog#	MSB	LSB
5	A	Passionate Vln	17	0	1	41	121	0
	B	Classic Violin	18	0	1	41	95	3
	C	Passionate Vc	19	0	1	43	121	0
	D	Classic Cello	20	0	1	43	95	4
6	A	Choir	21	0	1	53	121	0
	B	Breathy Choir	22	0	1	53	95	1
	C	Choir Aahs	23	0	1	53	95	3
	D	Slow Choir	24	0	1	53	95	2
7	A	Jazz Ensemble	25	0	1	54	95	2
	B	Female Scat	26	0	1	54	95	22
	C	Pop Ensemble	27	0	1	54	121	0
	D	Contemp Ens.	28	0	1	54	95	10
8	A	Itopia	29	0	1	92	121	0
	B	Halo Pad	30	0	1	95	121	0
	C	Halo Pad 2	31	0	1	95	95	1
	D	Synth Vocals	32	0	1	55	121	0
Brass/Wind								
1	A	Exp Brass	33	0	1	62	95	8
	B	Exp Saxes	34	0	1	66	95	11
	C	Tp&Bone&Tenor	35	0	1	58	95	11
	D	Flugel & Tenor	36	0	1	57	95	18
2	A	Brass Section	37	0	1	62	121	0
	B	Synth Brass	39	0	1	63	121	0
	C	Synth Brass 2	40	0	1	64	121	0
	D	Jump Brass	38	0	1	63	121	3
3	A	Exp Trumpet	41	0	1	57	121	0
	B	PlungerTrumpet	42	0	1	57	95	7
	C	Trumpet Shake	44	0	1	57	95	6
	D	Harmon Mute Tp	43	0	1	60	121	0
4	A	Exp Trombone	45	0	1	58	121	0
	B	Lead Trombone	46	0	1	58	95	2
	C	PlungerTrombon	47	0	1	58	95	4
	D	ClosedMuteBone	48	0	1	58	95	9
5	A	Exp Alto	49	0	1	66	121	0
	B	Lead Alto	50	0	1	66	95	2
	C	Soft Alto	51	0	1	66	95	7
	D	Lead Soprano	52	0	1	65	121	0
6	A	Exp Tenor	53	0	1	67	121	0
	B	Ballad Tenor	54	0	1	67	95	6
	C	Growl Tenor	55	0	1	67	95	4
	D	Baritone Sax	56	0	1	68	121	0
7	A	Exp Flute	57	0	1	74	95	12
	B	Ballad Flute	58	0	1	74	121	0
	C	Flute Overblow	59	0	1	74	95	9
	D	Flute Flutter	60	0	1	74	95	10
8	A	Oboe	61	0	1	69	121	0
	B	Bassoon	62	0	1	71	121	0
	C	Jazz Clarinet	63	0	1	72	121	0
	D	Pan Flute	64	0	1	76	121	0

			Multi Timbre ON1			Multi Timbre ON2		
			Prog#	Bank MSB	Bank LSB	Prog#	Bank MSB	Bank LSB
Pad & Synth								
1	A	New Age Pad	65	0	1	89	121	0
	B	New Age Pad 2	66	0	1	89	95	1
	C	New Age Pad 3	67	0	1	89	95	2
	D	New Age Pad 4	68	0	1	89	95	3
2	A	Atmosphere	69	0	1	100	121	0
	B	Brightness	70	0	1	101	121	0
	C	Brightness 2	71	0	1	101	95	1
	D	Goblin	72	0	1	102	121	0
3	A	Classic Synth	73	0	1	82	121	0
	B	Classic Synth 2	74	0	1	82	121	1
	C	Big Saw	75	0	1	82	95	1
	D	Saw Pad	76	0	1	82	95	3
4	A	Pulse Lead	77	0	1	82	95	4
	B	Pulse Lead 2	78	0	1	82	95	5
	C	Square Lead	79	0	1	81	121	0
	D	Lead	80	0	1	82	121	2
5	A	Caliope	81	0	1	83	121	0
	B	Chiff	82	0	1	84	121	0
	C	Ensemble Lead	83	0	1	84	95	1
	D	Blow lead	84	0	1	83	95	2
6	A	Bright WarmPad	85	0	1	90	95	1
	B	Warm Pad	86	0	1	90	121	0
	C	Sine Pad	87	0	1	90	121	1
	D	Bowed Pad	88	0	1	93	121	0
7	A	Brass Pad	89	0	1	62	95	2
	B	Metallic	90	0	1	94	121	0
	C	Multi Sweep	91	0	1	96	121	0
	D	Soundtrack	92	0	1	98	121	0
8	A	Analog Brass	93	0	1	63	121	2
	B	Analog Brass 2	94	0	1	64	121	2
	C	Analog Brass 3	95	0	1	64	95	1
	D	Analog Brass 4	96	0	1	64	95	2
Bass/Guitar								
1	A	Acc. Bass	97	0	1	33	121	0
	B	Acc. Bass&Ride	98	0	1	33	95	1
	C	Electric Bass	99	0	1	34	95	1
	D	Electric Bass 2	100	0	1	34	95	4
2	A	Finger Bass	101	0	1	34	121	0
	B	FingerSlapBass	102	0	1	34	121	1
	C	Pick Bass	103	0	1	35	121	0
	D	Fretless Bass	104	0	1	36	121	0
3	A	Synth Bass	105	0	1	39	121	0
	B	Synth Bass 2	106	0	1	40	121	0
	C	Rubber Bass	107	0	1	40	121	2
	D	Warm SynthBass	108	0	1	39	121	1
4	A	Exp. Nylon Gtr	109	0	1	25	121	0
	B	Pick Nylon Gtr	110	0	1	25	95	3
	C	Exp Guitar	111	0	1	26	121	0
	D	Exp Guitar 2	112	0	1	26	95	11

			Multi Timbre ON1			Multi Timbre ON2		
			Bank	Bank				
			Prog#	MSB	LSB	Prog#	MSB	LSB
5	A	Rhythm Guitar	113	0	1	28	121	0
	B	Overdrive	114	0	1	30	121	0
	C	Distortion	115	0	1	31	121	0
	D	Muted Electric	116	0	1	29	121	0
6	A	Pedal Steel	117	0	1	27	121	1
	B	HawaiianGuitar	118	0	1	27	95	1
	C	Jazz Guitar	119	0	1	27	121	0
	D	Jazz Guitar 2	120	0	1	27	95	2
7	A	Banjo	121	0	1	106	121	0
	B	Mandolin	122	0	1	26	121	2
	C	Sitar	123	0	1	105	121	0
	D	Harp	124	0	1	47	121	0
8	A	Standard Set	125	0	1	1	120	0
	B	Standard Set 2	126	0	1	33	120	0
	C	Room Set	127	0	1	9	120	0
	D	Analog Set	128	0	1	26	120	0

9.4 Interfaccia USB

Per lo scambio di dati MIDI, MP5 può essere connesso ad un personal computer tramite un cavo USB. E' comunque necessario che sul computer sia installato un driver USB.

[Windows XP/Me]

Un driver USB standard è già installato sul computer per cui non è necessaria una nuova installazione.

[Windows 2000/98SE]

E' necessario installare l'apposito driver. Visitate il sito KAWAI : <http://www.kawai.co.jp/english/Download1.html> e scaricate il programma

[Macintosh]

Macintosh OSX riconosce automaticamente l'interfaccia USB . Non è necessario installare particolari drivers. I più vecchi Macintosh OS non sono supportati. In presenza di tali modelli deve essere usata una interfaccia MIDI appropriate e cavi MIDI per connettere MP5 ad un computer Macintosh.

NOTE:

Quando sono connessi contemporaneamente cavi MIDI e USB , USB ha la priorità.

Quando si connette un cavo USB a MP5, per prima cosa collegare il cavo e poi accendere MP5.

Potrebbe essere necessario qualche istante per iniziare la comunicazione con il computer.

Se la comunicazione USB risultasse instabile con una connessione via hub, collegare direttamente il cavo USB alla relative porta del computer.

Spegnere MP5 o scollegare il cavo durante le seguenti azioni può provocare comportamenti anomali

Durante l'installazione del driver

Durante il processo di inizio delle operazioni di sistema del computer

Quando MIDI è in funzione

Quando la comunicazione con il computer è in corso

Quando il computer è in modalità di economizzazione energetica

* Se vengono riscontrati problemi con la comunicazione USB , è necessario consultare il manuale di istruzione del computer e controllare la sua configurazione.

* La scheda di conversione USB-MIDI TID10000934 usta in MP5 è autorizzata a usare il logo USB . Il logo USB può essere usato solo per i prodotti approvati da USB-IF (USB Implements Forum Inc.) test.

* Windows è una marchio registrato di Microsoft Corporation.

* Macintosh è un marchio registrato di Apple Computer, Inc.

Caratteristiche tecniche

Tastiera	88 tasti pesati con meccanica Advanced Hammer Action IV
Zone	4
Timbri interni	256
Polifonia	192 note max.
Effetti	7 riverberi 22 effetti equalizzatore a 4 bande
Memoria interna	256 SETUPs
Display	16 x 2 LCD retroilluminato
Conessioni	1/4" Audio Out (L/MONO, R) cuffia MIDI IN/OUT/THRU USB (to Host) Pedale damper EXP (Assegnabile) Foot Switch (Assegnabile) AC Inlet
Consumo energetico	15W
Dimensioni	356 x 340 x 172 mm (53 3/8" x 13 3/8" x 6 7/8")
Peso	20.5kg(45 lbs)
Accessories inclusi	Pedale Damper [F-10H] Leggio cavo di alimentazione manuale

* Le caratteristiche tecniche possono variare senza preavviso.

MP5 MIDI Implementation

Version 1.0 February 2007

Contents

1. Recognized data
 - 1.1 Channel Voice Message
 - 1.2 Channel Mode Message
 - 1.3 System Real time Message

 2. Transmitted data
 - 2.1 Channel Voice Message
 - 2.2 Channel Mode Message
 - 2.3 System Real time Message

 3. Exclusive data
 - 3.1 Universal Realtime Exclusive Message
 - 3.2 Damp Message
 - 3.3 Setup Data Format

 4. Table
 - 4.1 CC# table
- MIDI Implementation Chart

1. Recognized Data

1.1 Channel Voice message

Note off

Status	2nd Byte	3rd Byte
8nH	kkH	vvH
9nH	kkH	00H
n=MIDI channel number		:0H-fH(ch.1 - ch.16)
kk=Note Number		:00H - 7fH(0 - 127)
vv=Velocity		:00H - 7fH(0 - 127)

Note on

Status	2nd Byte	3rd Byte
9nH	kkH	vvH
n=MIDI channel number		:0H-fH(ch.1 - ch.16)
kk=Note Number		:00H - 7fH(0 - 127)
vv=Velocity		:00H - 7fH(0 - 127)

Control Change

Bank Select (MSB)

Status	2nd Byte	3rd Byte
BnH	00H	mmH
BnH	20H	llH
n=MIDI channel number		:0H-fH(ch.1 - ch.16)
mm = Bank Number MSB		00H-7fH (0-127)
ll = BankNumber LSB		00H-7fH (0-127)

Modulation

Status	2nd Byte	3rd Byte	
BnH	01H	vvH	
n=MIDI channel number		:0H-fH(ch.1 - ch.16)	
vv = Modulation depth		:00H - 7fH(0 - 127)	Default = 00H

Data Entry

Status	2nd Byte	3rd Byte	
BnH	06H	mmH	
BnH	26H	llH	
n=MIDI channel number		:0H-fH(ch.1 - ch.16)	
mm,ll=Value indicated in RPN/NRPN, see RPN/NRPN chapter		:00H - 7fH(0 - 127)	

Volume

Status	2nd Byte	3rd Byte	
BnH	07H	vvH	
n=MIDI channel number		:0H-fH(ch.1 - ch.16)	
vv = Volume		:00H - 7fH(0 - 127)	Default = 7fH

Panpot

Status	2nd Byte	3rd Byte	
BnH	0aH	vvH	
n=MIDI channel number		:0H-fH(ch.1 - ch.16)	
vv = Panpot		:00H - 40H - 7fH(left - Center - right)	Default = 40H(center)

Expression

Status	2nd Byte	3rd Byte	
BnH	0bH	vvH	
n=MIDI channel number		:0H-fH(ch.1 - ch.16)	
vv = Expression		:00H - 7fH(0 - 127)	Default = 7fH

01H 64H	mmH	Decay time	mm:00H - 7FH(-64 - 0 - +63)	Default = 40H
01H 66H	mmH	Release time	mm:00H - 7FH(-64 - 0 - +63)	Default = 40H

* Ignoring the LSB of data Entry
 * It is not affected in case of modifying cutoff if tone does not use the dcf.

RPN MSB/LSB

Status	2nd Byte	3rd Byte
BnH	65H	mmH
BnH	64H	llH

n=MIDI channel number :0H-fH(ch.1 - ch.16)
 mm=MSB of the RPN parameter number
 ll=LSB of the RPN parameter number

RPN number implemented in MP5 are the followings

RPN #	Data	Function & Range	
MSB LSB	MSB		
00H 00H	mmH	Pitch bend sensitivity mm:00H-0cH(0-12 half tone) ll:00H	Default=02H
00H 01H	mmH	Master fine tuning mm,ll:20 00H - 40 00H - 60 00 (-8192x50/8192 - 0 +8192x50/8192 cent)	
00H 02H	mmH	Master coarse tuning mm:28H - 40H - 58H(-24 - 0 - +24 half tone) ll:Ignored(as 00H)	
7fH 7fH	--	RPN NULL	

Program Change

Status	2nd Byte
CnH	ppH

n=MIDI channel number :0H-fH(ch.1 - ch.16)
 pp=Program number :00H - 7fH(0 - 127) Default = 00H

Pitch Bend Change

Status	2nd Byte	3rd Byte
EnH	llH	mmH

n=MIDI channel number :0H-fH(ch.1 - ch.16)
 mm,ll=Pitch bend value :00 00 - 7f 7fH(-8192 - 0 - +8192) Default = 40 00H(center)

1.2 Channel Mode Message

All Sound OFF

Status	2nd Byte	3rd Byte
BnH	78H	00H

n=MIDI channel number :0H-fH(ch.1 - ch.16)

Reset All Controller		
Status	2nd Byte	3rd Byte
BnH	79H	00H
n=MIDI channel number		:0H-fH(ch.1 - ch.16)
All Note Off		
Status	2nd Byte	3rd Byte
BnH	7bH	00H
n=MIDI channel number		:0H-fH(ch.1 - ch.16)
MONO		
Status	2nd Byte	3rd Byte
BnH	7eH	mmH
n=MIDI channel number		:0H-fH(ch.1 - ch.16)
mm=mono number		:01H(M=1)
POLY		
Status	2nd Byte	3rd Byte
BnH	7fH	00H
n=MIDI channel number		:0H-fH(ch.1 - ch.16)

1.3 System Realtime Message

Status	
FEH	Active sensing

2. Transmitted Data

2.1 Channel Voice Message

Note off		
Status	2nd Byte	3rd Byte
9nH	kkH	00H
n=MIDI channel number		:0H-fH(ch.1 - ch.16)
kk=Note Number		:00H - 7fH(0 - 127)
Note on		
Status	2nd Byte	3rd Byte
9nH	kkH	vvH
n=MIDI channel number		:0H-fH(ch.1 - ch.16)
kk=Note Number		:00H - 7fH(0 - 127)
vv=Velocity		:00H - 7fH(0 - 127)
Control Change		
Bank Select		
Status	2nd Byte	3rd Byte
BnH	00H	mmH
BnH	20H	llH
n=MIDI channel number		:0H-fH(ch.1 - ch.16)
mm=Bank Number MSB		:00H - 7fH(0 - 127)
ll=Bank Number LSB		:00H - 7fH(0 - 127)
Modulation		
Status	2nd Byte	3rd Byte
BnH	01H	vvH

n=MIDI channel number		:0H-fH(ch.1 - ch.16)	
vv = Modulation depth		:00H - 7fH(0 - 127)	
Data Entry			
Status	2nd Byte	3rd Byte	
BnH	06H	mmH	
BnH	26H	llH	
n=MIDI channel number		:0H-fH(ch.1 - ch.16)	
mm,ll=Value indicated in RPN/NRPN, see RPN/NRPN chapter		:00H - 7fH(0 - 127)	
Volume			
Status	2nd Byte	3rd Byte	
BnH	07H	vvH	
n=MIDI channel number		:0H-fH(ch.1 - ch.16)	
vv = Volume		:00H - 7fH(0 - 127)	Default = 64H
Panpot			
Status	2nd Byte	3rd Byte	
BnH	0aH	vvH	
n=MIDI channel number		:0H-fH(ch.1 - ch.16)	
vv = Panpot		:00H - 7fH(0 - 127)	Default = 40H(center)
Expression			
Status	2nd Byte	3rd Byte	
BnH	0bH	vvH	
n=MIDI channel number		:0H-fH(ch.1 - ch.16)	
vv = Expression		:00H - 7fH(0 - 127)	Default = 7fH
Damper Pedal			
Status	2nd Byte	3rd Byte	
BnH	40H	vvH	
n=MIDI channel number		:0H-fH(ch.1 - ch.16)	
vv = Control Value		:00H - 7fH(0 - 127) 0 - 63 =OFF, 64 - 127=ON	Default = 00H
Sostenuto Pedal			
Status	2nd Byte	3rd Byte	
BnH	42H	vvH	
n=MIDI channel number		:0H-fH(ch.1 - ch.16)	
vv = Control Value		:00H - 7fH(0 - 127)	Default = 00H
Soft Pedal			
Status	2nd Byte	3rd Byte	
BnH	43H	vvH	
n=MIDI channel number		:0H-fH(ch.1 - ch.16)	
vv = Control Value		00H - 7fH(0 - 127) 0 - 63 =OFF, 64 - 127=ON	Default = 00H
Sound controllers #1-9			
Status	2nd Byte	3rd Byte	
BnH	46H	vvH	Sustain Level
BnH	47H	vvH	Resonance
BnH	48H	vvH	Release time
BnH	49H	vvH	Attack time
BnH	4aH	vvH	Cutoff
BnH	4bH	vvH	Decay time
BnH	4cH	vvH	Vibrato Rate
BnH	4dH	vvH	Vibrato Depth
BnH	4eH	vvH	Vibrato Delay
n=MIDI channel number		:0H-fH(ch.1 - ch.16)	
vv = Control Value		:00H - 7fH(-64 - 0 - +63)	Default = 40H

Effect Control

Status	2nd Byte	3rd Byte	
BnH	5bH	vvH	Reverb depth
BnH	5cH	vvH	Rotary speaker speed(0-63:Slow,64-127:Fast) *Only when rotary speaker selected
BnH	5dH	vvH	Chorus depth
BnH	5eH	vvH	Effect death
n=MIDI channel number		:0H-fH(ch.1 - ch.16)	
vv = Control Value		:00H - 7fH(0 - 127)	

RPN MSB/LSB

Status	2nd Byte	3rd Byte	
BnH	65H	mmH	
BnH	64H	llH	
n=MIDI channel number		:0H-fH(ch.1-ch.16)	
mm=MSB of the RPN parameter number			
ll=LSB of the RPN parameter number			

RPN number implemented in MP5 are the followings

RPN #	MSB	LSB	Data	Function & Range	Default
00H 00H	mmH	00H	mm	Pitch bend sensitivity mm:00H-0cH(0-12 half tone)	Default=02H ll:00H
00H 01H	mmH	01H	mm	Master fine tuning mm,ll:20 00H - 40 00H - 60 00 (-8192x50/8192 - 0 +8192x50/8192 cent)	
7fH 7fH	--	--	--	RPN NULL	

Program Change

Status	2nd Byte		
CnH	ppH		
n=MIDI channel number		:0H-fH(ch.1 - ch.16)	
pp=Program number		:00H - 7fH	Default = 00H

After Touch

Status	2nd Byte		
DnH	ppH		
n=MIDI channel number		:0H-fH(ch.1 - ch.16)	
pp=Value		:00H - 7fH	Default = 00H
*Sending only when EXP CC#=AFT			

Pitch Bend Change

Status	2nd Byte	3rd Byte	
EnH	llH	mmH	
n=MIDI channel number		:0H-fH(ch.1 - ch.16)	
mm,ll=Pitch bend value		:00 00 - 7f 7fH(-8192 - 0 - +8192)	Default = 40 00H(center)

2.2 Channel Mode Message

MONO

Status	2nd Byte	3rd Byte	
BnH	7eH	mmH	
n=MIDI channel number		:0H-fH(ch.1 - ch.16)	
mm=mono number		:01H(M=1)	

POLY

Status	2nd Byte	3rd Byte	
BnH	7fH	00H	
n=MIDI channel number		:0H-fH(ch.1 - ch.16)	

2.3 System Realtime Message

Status

F8H Clock
FAH Start
FCH Stop

*Sending [SW] External Seq. Start/Stop

3. Exclusive Data

3.1 Universal Realtime Exclusive Message

Master Volume

Format :F0 7F 7F 04 01 ll mm F7

mm=MSB of Master Volume

ll=LSB of Master Volume

3.2 Dump Message

MP5 può ricevere e trasmettere questi dati dal pannello operative utilizzando System switch.

MP5 può ricevere dati dump di MP8/4/9500/9000. (Verificare il formato sul manuale di MP8/4/9500/9000 .)

*nota: Una parte dei parametri delle tonalità o dei parametri dif MP8/4/9000/9500 saranno sostituiti da quelle di MP.

3.2.1 Normal Dump Message

Format:F0 40 <ch> <ff> 00 0E <DATA> F7

<ch> :MIDI ch (00~0F)

<ff> :20=Dump Current / 21=Dump All (Sound or Setup)

<DATA> :Dump Current = 432bytes

*Current Setup data in edit buffer or to edit buffer

:Dump All Sound= 12,288bytes

*All Sound 1~256(Sound1-1-A ... Sound 8-8-D)

:Dump All Setup= 110,592bytes

*All Setup 1~256 (Setup1-1-A ... Setup 8-8-D)

3.2.2 Divided Dump Message

a: Top Of Data

Format:F0 40 <ch> <ff> 00 0E 01 <LENGTH> F7

<ch> :MIDI ch (00~0F)

<ff> :22=Dump Current / 23=Dump All

<LENGTH>: 4bytes (7bit*4=28bit, Big Endian)

b: Data Packet

Format:F0 40 <ch> <ff> 00 0E 02 <DATA> F7

<ch> :MIDI ch (00~0F)

<ff> :22=Dump Current / 23=Dump All (Sound or Setup)

<DATA> :max 120bytes that are divided from Dump Current or Dump All

:Dump Current = 432bytes

*Current Setup data in edit buffer or to edit buffer

:Dump All Sound=12,288bytes

*All Sound 1~256(Sound1-1-A ... Sound 8-8-D)

:Dump All Setup= 110,592bytes

*All Setup 1~256 (Setup1-1-A ... Setup 8-8-D)

c:End Of Data

Format:F0 40 <ch> <ff> 00 0E 7B F7

<ch> :MIDI ch (00~0F)

<ff> :22=Dump Current / 23=Dump All

3.3 Sound Data Format

The structure of the one Sound patch [48bytes]

No.	PARAMETER	VALUE
1	Sound Data ID	2
2	Reverb Type	0~6 (see p.23)
3	Reverb Time	0-127
4	-undifiend-	
5-47	<Int Parameters>	*see 3.4.2
48	-undefined-3.4	

3.4 Setup Data Format

The structure of the one Setup patch [432bytes]

(common DATA) + (Zone 1,2,3,4 Int DATA) + (Zone 1,2,3,4 Ext DATA)

3.4.1 Common DATA

No.	PARAMETER	VALUE
1	Setup Data ID	0 or 1
2	-reserved-	
3-16	Name 1st~14th	ASCII
17	Zone Select	0-3 (0-3:Zone1-4)
18-21	Zone1-4 Edit Section	1,2 0(1:INT, 2:EXT)
22-25	Zone1-4 Mode	0,1,2(0:BOTH, 1:INT, 2:EXT)
26-29	Zone1-4 On/Off	0,1 (0:off, 1:on)
30	Knob Mode	0-3 (0:Effect, 1:EQ, 2:tone, 3:CC#)
31	EQ Lo	52~64~76 (-12~0~+12[dB])
32	EQ Mid Lo	52~64~76 (-12~0~+12[dB])
33	EQ Mid Hi	52~64~76 (-12~0~+12[dB])
34	EQ Hi	52~64~76 (-12~0~+12[dB])
35	-reserved-	
36	-reserved-	
37	Reverb Type	0~6 (see p.23)
38	Reverb Time	0-127
39-42	Zone1 MIDI CC# A-D	0-119
43-46	Zone2 MIDI CC# A-D	0-119
47-50	Zone3 MIDI CC# A-D	0-119
51-54	Zone4 MIDI CC# A-D	0-119
55	FSW CC#	0-120 (120:Function SW)
56	EXP CC#	0-120 (120:After Touch)
57	Transpose SW	0,1 (0:off, 1:on)
58	Transpose Value	40~64~88 (-24~0~+24)
59	Function SW Type	0-8 (see p.18)
60	Function SW	0,1 (0:off,1:on)
61	Stretch Tuning	0-4 (0:Off,1:On,2:Piano,3:On Wide,4:Piano Wide)
62	Temperament	0-7 (see p.37)
63	Key of Temperament	0-11(0:C,1:C#,~,9:A,10:Bb,11:B)
64-75	User C-B Tuning	14~64~114 (-50~0~+50[cent])
76	Master Volume	0-127
77-84	-undefined-	

3.4.2 Zone 1-4 Internal DATA

No.	PARAMETER	VALUE
1	Tone Number MSB	0-2
2	Tone Number LSB	0-127
3	Voicing	0-5 (0:Normal,1~2:Mellow1~2,3:Dynamic,4~5:Bright1~2)
4	-reserved-	
5	Damper Effect	0-10 (0: off, 1-10)
6	String resonance	0-10 (0: off, 1-10)
7-40	<Both Parameter>	*see 3.3.4
41	EFX Type	0-19 (See P. 22)
42	EFX Rate	0-127
43	-undefined-	

3.4.3 Zone 1-4 External DATA

No.	PARAMETER	VALUE
1	tx_ch	0-15 (1~16ch)
2	Program Number	0-127 (#001-#128)
3	Bank Number LSB	0-127
4	Bank Number MSB	0-127
5	Prog# TX SW	0,1 (0:off,1:on)
6	Bank# TX SW	0,1 (0:off,1:on)
7	Volume TX SW	0,1 (0:off,1:on)
8	MIDI CC# TX SW	0,1 (0:off,1:on)
9	BendRange TX SW	0,1 (0:off,1:on)
10-43	<Both Parameter>	*see 3.3.4
44	-undefined-	

3.4.4 Zone 1-4 Both Parameters

No.	PARAMETER	VALUE
1	Section On/Off	0,1 (off,on)
2-3	KeyRange Lo/Hi	0-127 (A0~C8)
4	VeloSW Type	0~2(off,loud,soft)
5	VeloSW Value	0~127
6	Velo Comp	1~64~127 (-63~0~+63)
7	Solo SW	0,1 (off,on)
8	Solo Mosw	0,1,2 (Last,Hi,Lo)
9	Zone Transpose	40~64~88 (-24~0~+24)
10	Effect SW	0,1 (off,on)
11	Reverb SW	0,1 (off,on)
12	Damper SW	0,1 (off,on)
13	FSW SW	0,1 (off,on)
14	EXP SW	0,1 (off,on)
15	Modulation SW	0,1 (off,on)
16	Bender SW	0,1 (off,on)
17	Volume	0-127
18	Panpot	1-64-127 (L63~0~R63)
19	Reverb Depth	0-127
20	Effect Depth	0-127
21	Bend Range	<INT>0-7 <EXT>0-12
22	-reserved-	
23	Fine Tune	1-64-127 (-50*63/63~0~+50*63/63[cent])
24	Cutoff	14~64~114(-50~0~+50)
25	Attack Time	14~64~114(-50~0~+50)
26	Decay Time	14~64~114(-50~0~+50)
27	Release Time	14~64~114(-50~0~+50)
28	CC# A Value	0-127
29	CC# B Value	0-127
30	CC# C Value	0-127
31	CC# D Value	0-127
32	Velo Offset	0-127
33-34	-undefined-	

4. Control Change Number (CC#) Table

Control Number		Control Function
Decimal	Hex	
0	0	Bank Select (MSB)
1	1	Modulation Wheel or lever
2	2	Breath Controller
3	3	(undefined)
4	4	Foot Controller
5	5	Portament Time
6	6	Data Entry (MSB)
7	7	Channel Volume
8	8	Balance
9	9	(undefined)
10	A	Panpot
11	B	Expression Controller
12	C	Effect Controller1
13	D	Effect Controller2
14	E	(undefined)
15	F	(undefined)
16-19	10-13	General Purpose Controller1~4
20-31	14-1F	(undeifined)
32	20	Bank Select (LSB)
33-63	21-3F	(LSB of Control Number 1-32)
64	40	Hold1 (Damper Pedal or Sustain)
65	41	Poratament On/Off
66	42	Sostenuto
67	43	Soft Pedal
68	44	Legato Footswitch
69	45	Hold2 (freez etc)
70	46	Sound Controller1 (Sound Variation)
71	47	Sound Controller2 (Filter Resonance/Harmonic Intensity)
72	48	Sound Controller3 (Release Time)
73	49	Sound Controller4 (Attack Time)
74	4A	Sound Controller5 (Brightness/Cutoff)
75	4B	Sound Controller6 (Decay Tlme)
76	4C	Sound Controller7 (Vibrato Rate)
77	4D	Sound Controller8 (Vibrato Depth)
78	4E	Sound Controller9 (Vibrato Delay)
79	4F	Sound Controller10
80-83	50-53	General Purpose Controller5~8
84	54	Portament Control
85-90	55-5A	(undefine)
91	5B	Effect1 Depth (Reverb Send Level)
92	5C	Effect2 Depth
93	5D	Effect3 Depth (Chorus Send Level)
94	5E	Effect4 Depth
95	5F	Effect5 Depth
96	60	Data Increment
97	61	Data Decrement
98	62	Non Registered Parameter Number (LSB)
99	63	Non Registered Parameter Number (MSB)
100	64	Registered Parameter Number (LSB)
101	65	Registered Parameter Number (MSB)
102-119	66-77	(undefined/reserved)
120-127	78-7F	Channel Mode Message

MIDI Implementation Chart

[STAGE PIANO]
Model: KAWAI MP5

Date: February 2007
Version: 1.0

Function		Transmit	Receive		Remarks
			Multi Off(*5)	Multi On	
Basic Channel	Default	1-16	1-16	1-16	
	Changed	1-16	1-16	1-16	
Mode	Default	3	3	3	
	Messages	3, 4 (M=1)	X	3, 4 (M=1)	
	Altered	*****			
Note Number:	True Voice	0-127 *****	0-127	0-127	
Velocity	Note ON	O 1-127	O 1-127	O 1-127	
	Note OFF	X	X	X	
After Touch	Key's	X	X	X	
	Ch's	O (*1)	X	X	
Pitch Bend		O	O	O	
Control Change	0, 32	O	O	O	Bank Select
	1	O	O (*2)	O	Modulation
	6, 38	O	O	O	Data Entry
	7	O	O	O	Volume
	10	O	O	O	Panpot
	11	O	O (*2, 3)	O	Expression (EXP)
	64	O	O (*2)	O	Hold1 (Damper)
	66	O	O (*2, 3)	O	Sostenuto (FSW)
	67	O	O	O	Soft
	70, 71	O	O	O	Sustain, Resonance
	72, 73, 74, 75	O	O	O	RLS, ATK, CTF, DCY
	76, 77, 78	O	O	O	Vibrato (Rate, Depth, Delay)
	91	O	O	O	Reverb Depth
	92	O	O (*4)	X	Rotary Speed
	93	O	O	O	Chorus Depth
	94	O	O	X	Effect Depth
98, 99	O	O	O	NRPN LSB/MSB	
100, 101	O	O	O	RPN LSB/MSB	
0-119	O (*1)	O	X		
Prog Change:	True #	*****	0-127	0-127	
System Exclusive		O	O	O	
Common	: Song Position	X	X	X	
	: Song Select	X	X	X	
	: Tune	X	X	X	
System Real Time	: Clock	O	X	X	
	: Commands	O	X	X	
Aux Messages	: All Sound Off	X	O	O	
	: Reset All Controller	X	O	O	
	: Local ON/OFF X	X	X	X	
	: All Note OFF	X	O (123-127)	O (123-127)	
	: Active Sense	X	O	O	
	: Reset	X	X	X	
Notes		<p>*1: assegnato a Modulation Wheel, EXP, FSW o Knob A-D *2: Le impostazioni di attivazione/disattivazione di ogni zona sono nel Menu. *3: L'effetto è assegnato a EXP/FSW nel Menu . (l'effetto di default è Expression/Sostenuto) *4: Solo quando è stato selezionato l'effetto rotary . *5: a. Nel caso di MultiOn e SysChMode=Panel, in grado di ricevere sul canale di sistema b. Controlla solo le variazioni ad una zona selezione. (ad eccezione di[*2]) c. I parametric Knob A-D vengono ricevuti solo se assegnati a Knob.</p>			

"Mode1: OMNI ON, POLY"
"Mode3: OMNI OFF, POLY"

"Mode2: OMNI ON, MONO"
"Mode4: OMNI OFF, MONO"

O: Yes
X: No

KAWAI

MP5 Owner's Manual
OW1007I-C0703
815924
KMSZ-0020
Printed in Indonesia

Copyright ©2006 Kawai Musical Instruments Mfg. Co., Ltd. All rights reserved.

I