

# X-CORE<sup>®</sup>

Programmatorie X-Core

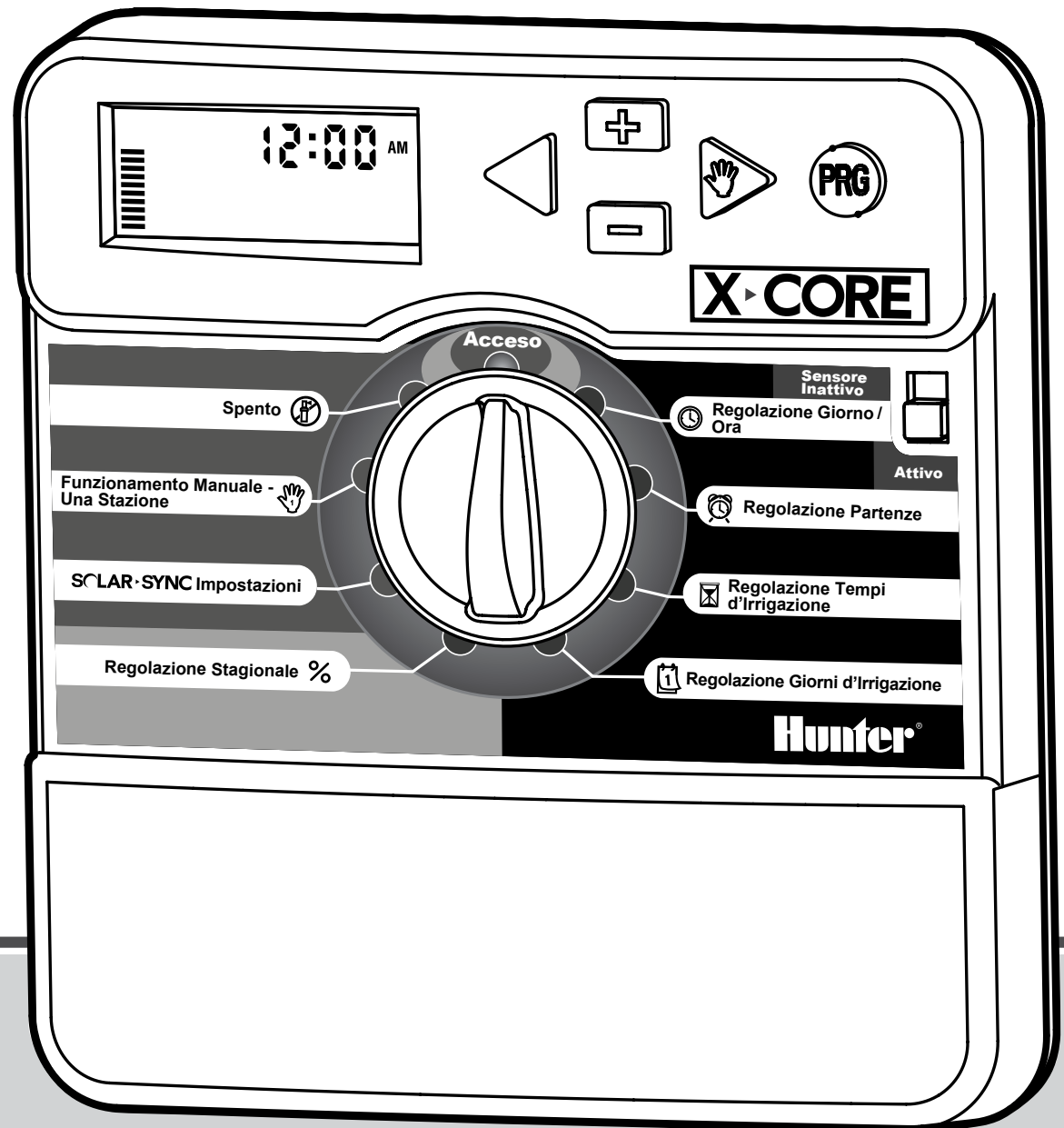

**Manuale dell'utente ed istruzioni per la programmazione.**

Compatibile con telecomandi Hunter e Solar Sync<sup>®</sup>

**Hunter<sup>®</sup>**

12:00 AM



**X-CORE**

Acceso

Spento



Sensore  
Inattivo

Regolazione Giorno /  
Ora

Attivo

Funzionamento Manuale -  
Una Stazione



Regolazione Partenze

SOLAR·SYNC Impostazioni











Regolazione Tempi  
d'Irrigazione

Regolazione Stagionale %

Regolazione Giorni d'Irrigazione

Hunter®

# INDICE

<b>COMPONENTI DEL PROGRAMMATORE X-CORE®</b> .....	2	Regolazione dei tempi d'irrigazione 	18
<b>MONTAGGIO A MURO DEL PROGRAMMATORE</b> .....	6	Regolazione dei giorni d'irrigazione 	19
<b>COLLEGAMENTO DELLE VALVOLE E DEL TRASFORMATORE</b> .....	7	Selezione di giorni specifici della settimana.....	19
<b>ATTIVAZIONE DELLA BATTERIA</b> .....	8	Selezione dei giorni pari/dispari per l'irrigazione.....	19
<b>SOSTITUZIONE DELLA BATTERIA</b> .....	8	Selezione degli intervalli d'irrigazione 	20
<b>COLLEGAMENTO DELLA VALVOLA PRINCIPALE</b> .....	9	Regolazione del/i giorno/i di non irrigazione.....	20
<b>COLLEGAMENTO DEL RELÈ DI POMPA</b> .....	10	Funzionamento automatico 	20
<b>COLLEGAMENTO DEL PLUVIOMETRO</b> .....	11	Arresto dell'impianto 	20
Verifica del funzionamento del pluviometro.....	11	Spegnimento sistema d'irrigazione programmabile.....	21
Esclusione manuale del pluviometro.....	11	Regolazione stagionale %.....	21
<b>PROGRAMMAZIONE DEL MODULO SOLAR-SYNC®</b> .....	12	Avvio manuale di una sola stazione 	22
Installazione del sensore Solar Sync®.....	12	Avvio manuale One Touch e avanzamento.....	22
Installazione di Wireless Solar Sync.....	12	<b>FUNZIONALITÀ AVANZATE</b> .....	23
Impostazioni Solar Sync.....	12	Esclusione programmabile del sensore.....	23
Region 	13	Programma di verifica di tutte le stazioni.....	23
Regolazione dell'irrigazione 	14	Hunter Quick Check™: funzione di diagnosi.....	23
Disinstallazione del sensore Solar Sync.....	14	Memorizzazione di un programma Easy Retrieve™.....	24
Calibrazione/Impostazione.....	15	Ritardo programmabile tra le stazioni.....	24
<b>CONNESSIONE A UN TELECOMANDO HUNTER</b> .....	16	Azzeramento della memoria/reset del programmatore.....	24
Connessione a un telecomando Hunter (non incluso).....	16	Funzioni Avanzate.....	25
Per installare il collegamento del Porto Smart®.....	16	<b>GUIDA ALLA RISOLUZIONE DEI PROBLEMI</b> .....	27
<b>INTERRUZIONI DI ALIMENTAZIONE</b> .....	16	<b>SPECIFICHE</b> .....	30
<b>PROGRAMMAZIONE DEL PROGRAMMATORE</b> .....	17	Specifiche di funzionamento.....	30
Regolazione dei tempi di partenza dei programmi 	17	Specifiche elettriche.....	30
Regolazione dei tempi di partenza dei programmi 	18	Legenda.....	30
Cancellazione di una partenza programmata.....	18	<b>CERTIFICATO DI CONFORMITÀ ALLE DIRETTIVE EUROPEE</b> .....	31

# COMPONENTI DEL PROGRAMMATORE X-CORE®

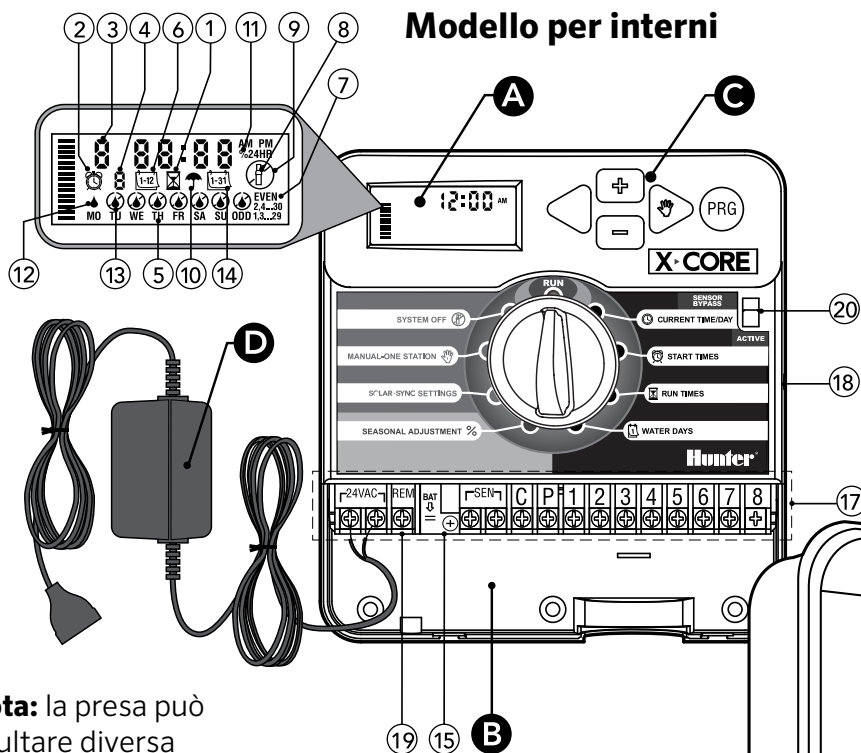





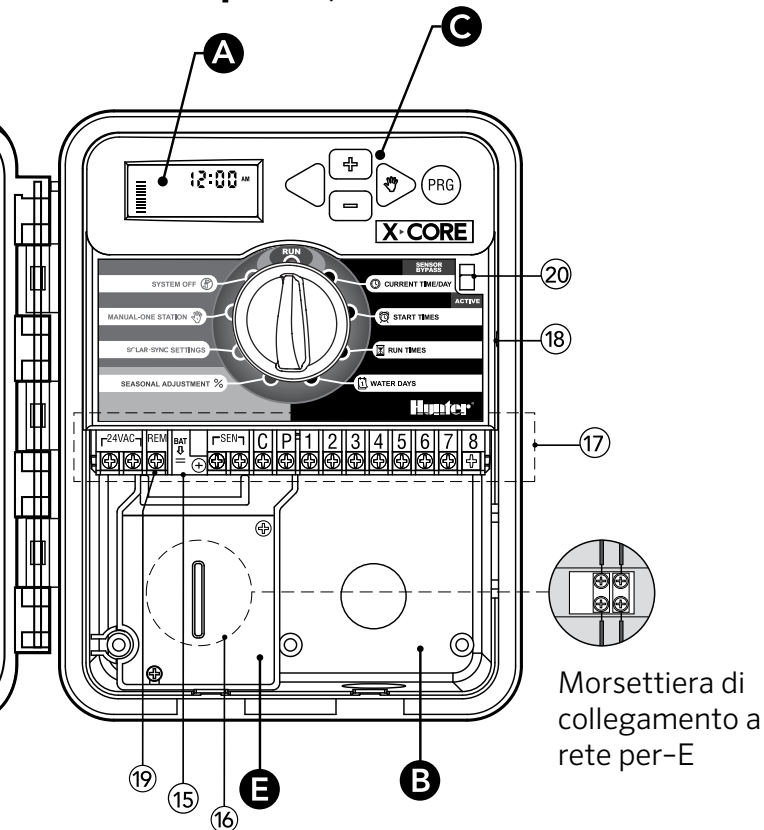

**Nota:** la presa può risultare diversa da quella riportata nell'illustrazione.

## Modello per esterni (trasformatore interno incorporato)



# COMPONENTI DEL PROGRAMMATORE X-CORE®

<b>A Schermo LCD</b>		
<b>1</b>	 <b>Regolazione tempi d'irrigazione</b>	Consente di impostare il tempo di funzionamento di ciascuna stazione-valvola da un minuto a 4 ore
<b>2</b>	 <b>Regolazione partenze</b>	Consente di impostare per ciascun programma da 1 a 4 tempi di avvio
<b>3</b>	<b>Numero di stazione</b>	indica il numero della stazione attualmente selezionata
<b>4</b>	<b>Indice di programma</b>	Identifica il programma usato (A, B o C)
<b>5</b>	<b>Giorno della settimana</b>	Identifica il giorno della settimana
<b>6</b>	<b>Intervallo d'irrigazione</b>	Identifica il mese durante la programmazione della data corrente
<b>7</b>	<b>Irrigazione giorni pari/dispari</b>	Identifica se è stata selezionata la modalità d'irrigazione giorni pari/dispari
<b>8</b>	<b>Irrigatore intermittente</b>	Indica che l'irrigazione è in corso
<b>9</b>	 <b>Spento</b>	Consente all'utente di interrompere tutti i programmi e l'irrigazione. Consente all'utente anche di impostare uno spegnimento programmato che blocca l'irrigazione per un periodo che va da 1 a 7 giorni
<b>10</b>	 <b>Ombrello</b>	Indica che il pluviometro è attivo
<b>11</b>	<b>% Regolazione stagionale</b>	Permette all'utente di modificare i tempi d'irrigazione in funzione delle variazioni climatiche senza dover modificare la programmazione. Le barre a sinistra consentono di visualizzare rapidamente la percentuale di regolazione stagionale
<b>12</b>	 <b>Goccia di pioggia</b>	Indica che l'irrigazione si effettuerà il giorno selezionato
<b>13</b>	 <b>Goccia di pioggia barrata</b>	Indica che l'irrigazione NON si effettuerà il giorno selezionato
<b>14</b>	 <b>Calendario</b>	Indica che è stato programmato un intervallo tra irrigazioni. L'icona appare anche quando si sta programmando la data corrente

# COMPONENTI DEL PROGRAMMATORE X-CORE®







## B Vano cavi

15	<b>Batteria al litio</b>	La batteria al litio sostituibile (compresa nella fornitura) consente di programmare il programmatore in assenza di alimentazione CA. Inoltre, la batteria fornisce l'alimentazione necessaria per alimentare l'orologio interno nel caso di interruzione di corrente
16	<b>Cassetta di derivazione interna</b>	Cassetta di derivazione nei modelli per esterni, per effettuare i collegamenti di corrente (CA)
17	<b>Morsettiera</b>	Usata per collegare il trasformatore, il sensore e i cavi delle valvole al programmatore
18	<b>Tasto di reset</b>	Da adoperare nella procedura per resettare il programmatore
19	<b>REM</b>	Permette il collegamento a Hunter SmartPort® e ai telecomandi Hunter
20	<b>Interruttore di esclusione sensore</b>	Ignora l'input del sensore meteo "Clik" in modalità Bypass

## C Pulsanti di comando

	Pulsante <b>+</b>	Permette di aumentare la visualizzazione intermittente selezionata
	Pulsante <b>-</b>	Permette di diminuire la visualizzazione intermittente selezionata
	Pulsante <b>◀</b>	Riporta la visualizzazione selezionata alla voce precedente
	Pulsante <b>▶</b>	Porta la visualizzazione selezionata alla voce successiva
	Pulsante <b>PRG</b>	Permette di selezionare il programma A, B o C corrispondente alle varie esigenze d'irrigazione

# COMPONENTI DEL PROGRAMMATORE X-CORE®

<b>Impostazioni selettore rotativo di comando</b>		
	<b>Acceso</b>	Posizione normale che permette il funzionamento automatico e manuale
	<b>Regolazione giorno/ ora</b>	Permette di regolare il giorno e l'ora correnti
	<b>Regolazione partenze</b>	Consente di impostare per ciascun programma da 1 a 4 tempi di avvio
	<b>Regolazione tempi d'irrigazione</b>	Consente di impostare il tempo di funzionamento di ciascuna stazione-valvola da 1 minuto a 4 ore
	<b>Regolazione giorni d'irrigazione</b>	Permette di selezionare i giorni d'irrigazione
	<b>Regolazione stagionale</b>	Permette all'utente di modificare i tempi d'irrigazione in funzione delle variazioni stagionali senza dover modificare la programmazione. Le barre a sinistra consentono di visualizzare rapidamente la percentuale di regolazione stagionale
	<b>Funzionamento manuale - Una stazione</b>	Lancia una volta l'irrigazione in una singola stazione/valvola
	<b>Spento</b>	Consente all'utente di interrompere tutti i programmi e l'irrigazione. Consente all'utente anche di impostare uno spegnimento programmato che blocca l'irrigazione per un periodo che va da 1 a 7 giorni
	<b>Solar Sync® Impostazioni</b>	Permette all'utente di programmare le impostazioni per l'utilizzo del sensore Solar Sync ET
<b>D Trasformatore esterno (solo nel modello per interni)</b>		
		Sul trasformatore è prevista una presa per collegare il programmatore all'alimentazione CA

# MONTAGGIO A MURO DEL PROGRAMMATORE



**NOTA: il modello per interni del programmatore X-Core® non è progettato per resistere all'acqua e alle intemperie. Perciò dovrà essere installato solo all'interno o in un luogo riparato.**

1. Avvitare una vite nel muro. Usare i tasselli per fissare il programmatore sui muri in pietra o di foratini.
2. Far scivolare l'intaglio situato sulla parte alta del programmatore, sulla vite.
3. Fissare il programmatore inserendo le viti nei fori sotto la zona della morsettiera di collegamento.



**Non collegare il trasformatore fino a quando il programmatore non sia completamente montato e tutte le valvole siano state collegate.**

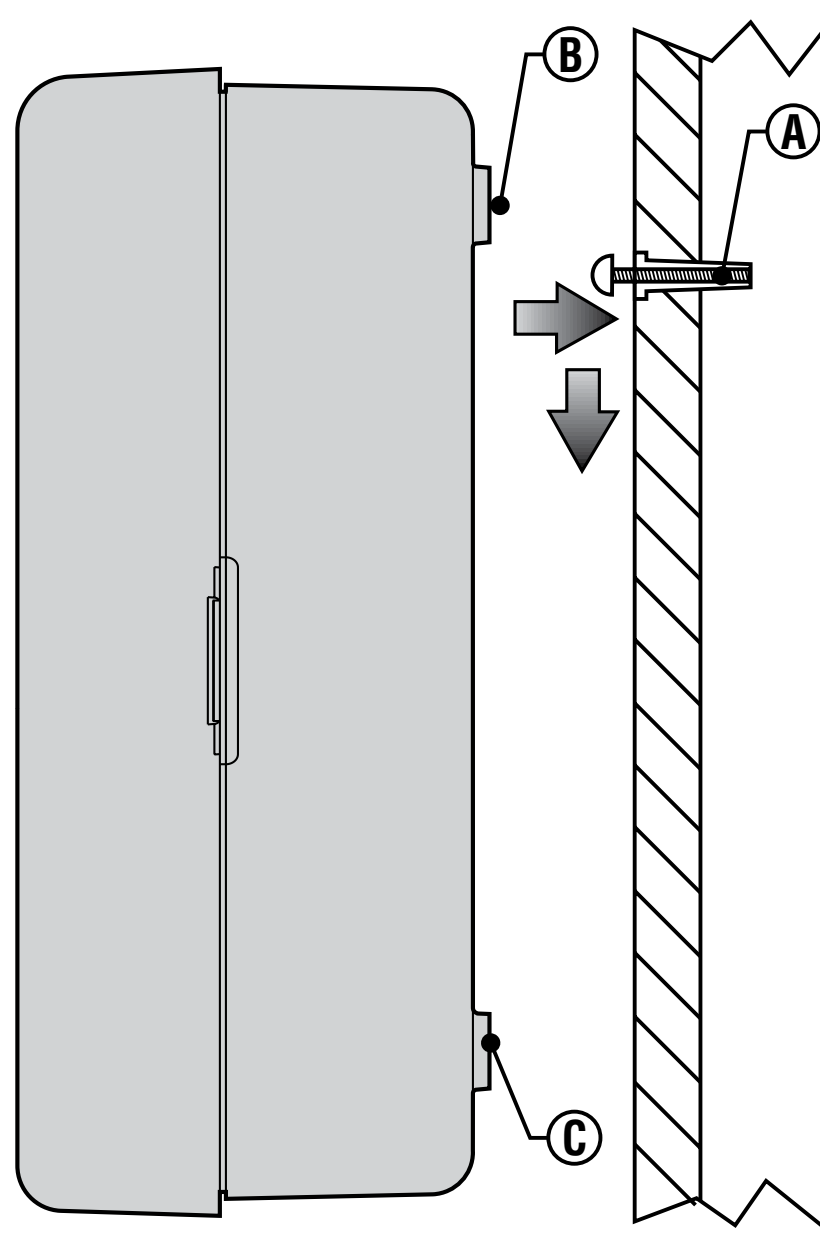



# COLLEGAMENTO DELLE VALVOLE E DEL TRASFORMATORE

L'installazione della X-Core® dovrebbe essere realizzata solo da personale specializzato.

1. Instradare i fili delle valvole tra la valvola di regolazione ed il programmatore.
2. All'altezza delle valvole, raccordare un filo comune ad uno dei fili del solenoide di ogni valvola. In generale si usa il filo bianco. Collegare un altro filo al filo rimanente di ogni valvola. Collegare i fili con un connettore impermeabile per proteggere le connessioni.
3. Instradare i fili delle valvole attraverso la condotta. Fissare la condotta dalla parte in basso a destra del programmatore.
4. Fissare il filo comune bianco delle valvole alla vite del morsetto (comune) C. Collegare i fili di ciascuna valvola ai morsetti della stazione corrispondente e stringere le viti.
5. **Modelli per interni:** far passare il cavo del trasformatore attraverso l'apertura situata sul lato sinistro del programmatore e collegare i fili alle due viti identificate con 24VAC.

**Modelli per esterni:** i fili del trasformatore sono già collegati ai morsetti CA, per cui basta solo effettuare il collegamento dell'alimentazione principale con la scatola di derivazione.



**NOTA: i modelli per esterni del programmatore X-Core sono resistenti all'acqua e al clima. Il collegamento dell'X-Core esterno all'alimentazione primaria CA deve essere effettuato esclusivamente da un elettricista professionista, conformemente a quanto previsto dalla normativa locale. Un'installazione non corretta potrebbe comportare il rischio di shock elettrico o incendio.**

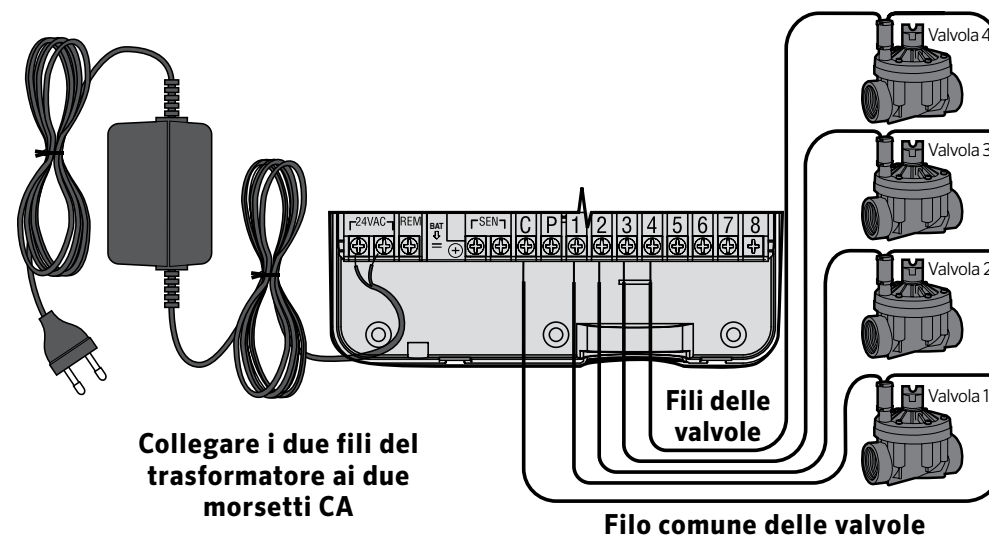

## **E** Comparto cavi ad alta tensione (solo modello per esterni)

1. Instradare il cavo CA e la condotta attraverso la relativa apertura di 13 mm a sinistra nella base della centralina.
2. Collegare un cavo a ciascuno dei due cavi posti all'interno della cassetta di derivazione. Il cavo di messa a terra dovrebbe essere collegato al cavo verde. Per i collegamenti dei cavi utilizzare i connettori forniti.  
**Nota:** nei modelli **-E**, collegare i cavi alla morsettiera CA ubicata all'interno della cassetta di derivazione. I cavi di alimentazione di CA dovranno essere 14 AWG (1.85 mm) o più spessi con un appropriato circuito di disconnessione in funzione del cavo adoperato. Un interruttore o una apertura di circuito dovrebbero essere incluse durante l'installazione nelle vicinanze del programmatore, essere di facile accesso per l'operatore ed essere segnalate come un dispositivo di disconnessione dell'apparecchiatura.
3. Riposizionare la protezione della scatola di derivazione.

## ATTIVAZIONE DELLA BATTERIA

Dopo aver installato il programmatore X-Core®, accertarsi di aver rimosso l'isolatore di contatto della batteria per consentire all'X-Core di trattenere i dati del timer nel caso di un'interruzione di corrente.



**ATTENZIONE:**  
**RISCHIO DI ESPLOSIONE SE LA BATTERIA VIENE SOSTITUITA CON UN MODELLO SBAGLIATO.**  
**DISPORRE DELLE BATTERIE ESAUSTE SECONDO LE ISTRUZIONI.**

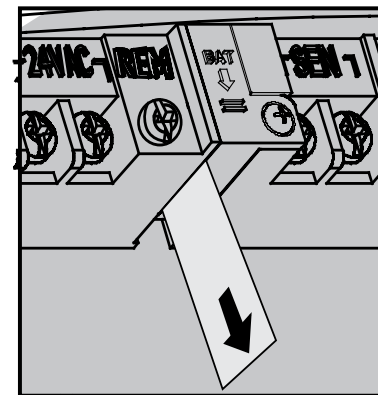

## SOSTITUZIONE DELLA BATTERIA

Con il programmatore XC è compresa una batteria al litio ad alta potenza. La batteria consente all'utente di programmare in remoto il programmatore senza necessità di collegarsi all'alimentazione CA. Serve anche a mantenere attiva l'impostazione di giorno e di ora nel caso di interruzioni di alimentazione. Per sostituire la batteria:

1. Rimuovere la vite dal porta-batteria.
2. Fare scorrere verso il basso il porta-batteria ed accedere al vano batteria.
3. Rimuovere e sostituire la nuova batteria inserendola nel vano batteria, quindi reinserire il porta-batteria.



**NOTA: il lato positivo (+) della batteria dovrebbe guardare l'interno del porta-batteria.**

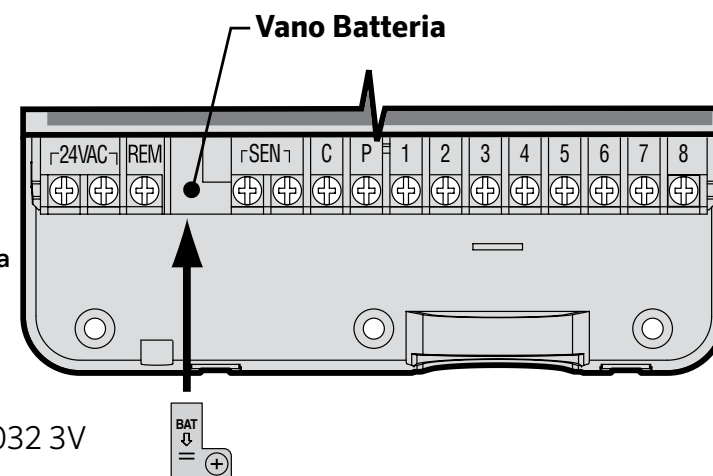
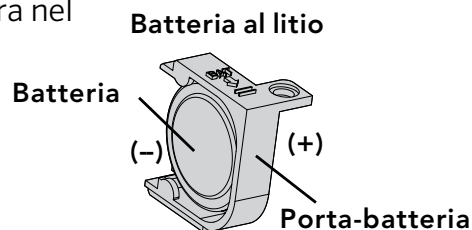

Tipo di batteria: CR2032 3V

# COLLEGAMENTO DELLA VALVOLA PRINCIPALE



**NOTA: il presente capitolo riguarda esclusivamente gli impianti dotati di valvola principale. La valvola principale è una valvola normalmente chiusa installata nel punto di alimentazione della linea principale, che si apre solo quando il programmatore avvia un programma d'irrigazione.**

1. All'altezza della valvola principale, raccordare il filo comune ad uno dei fili del solenoide di ciascuna valvola. Collegare un altro filo al filo rimanente del solenoide.
2. Collegare il filo comune al morsetto C all'interno del programmatore. L'altro filo proveniente dalla valvola principale deve essere collegato al morsetto P all'interno del programmatore. Stringere le viti dei morsetti.

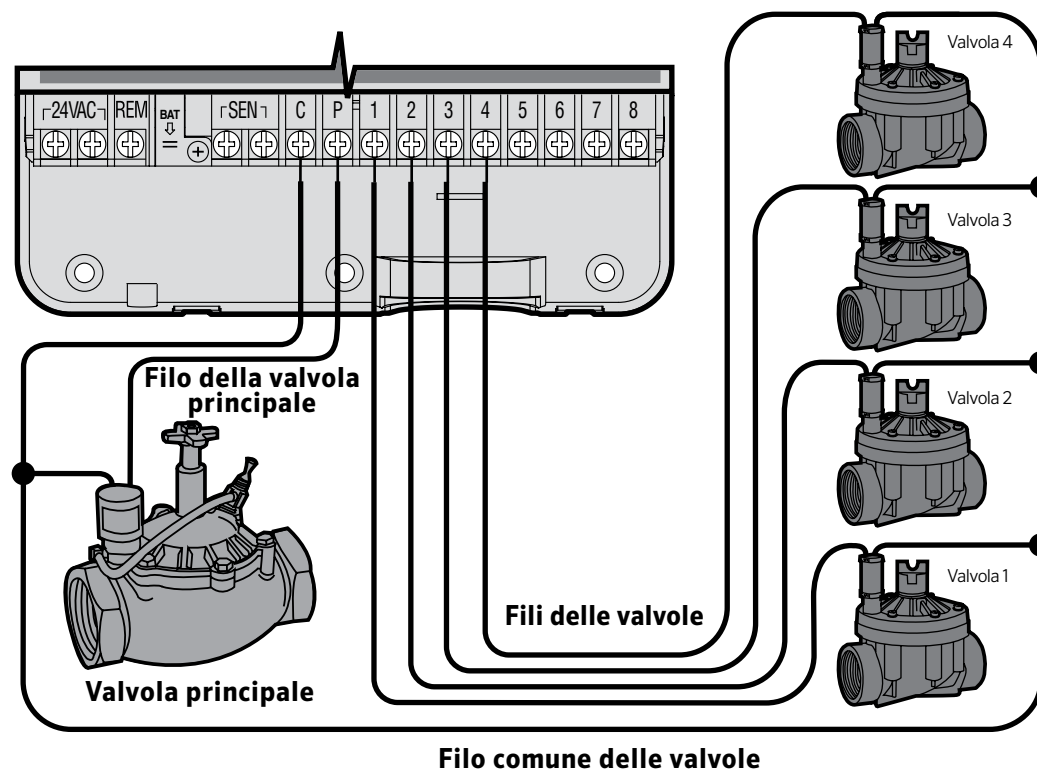

# COLLEGAMENTO DEL RELÈ DI POMPA



**NOTA: il presente capitolo riguarda esclusivamente gli impianti dotati di relè di pompa. Il relè della pompa è un dispositivo che usa un segnale emesso dal programmatore per attivare un circuito elettrico separato che, a sua volta, controlla la messa in funzione di una pompa per alimentare il sistema di acqua.**

Il programmatore deve essere montato a min. 4,5 m dal relè di innesco della pompa e dalla pompa stessa, per ridurre al minimo eventuali interferenze elettriche.

1. Far correre due fili del relè della pompa verso il programmatore.
2. Raccordare il filo comune alla vite **C** (comune) all'interno del programmatore e collegare l'altro filo proveniente dal relè della pompa alla vite **P**.

Il consumo del relè non deve superare 0,30 A. Non collegare il programmatore direttamente alla pompa perché potrebbe esserne danneggiato.

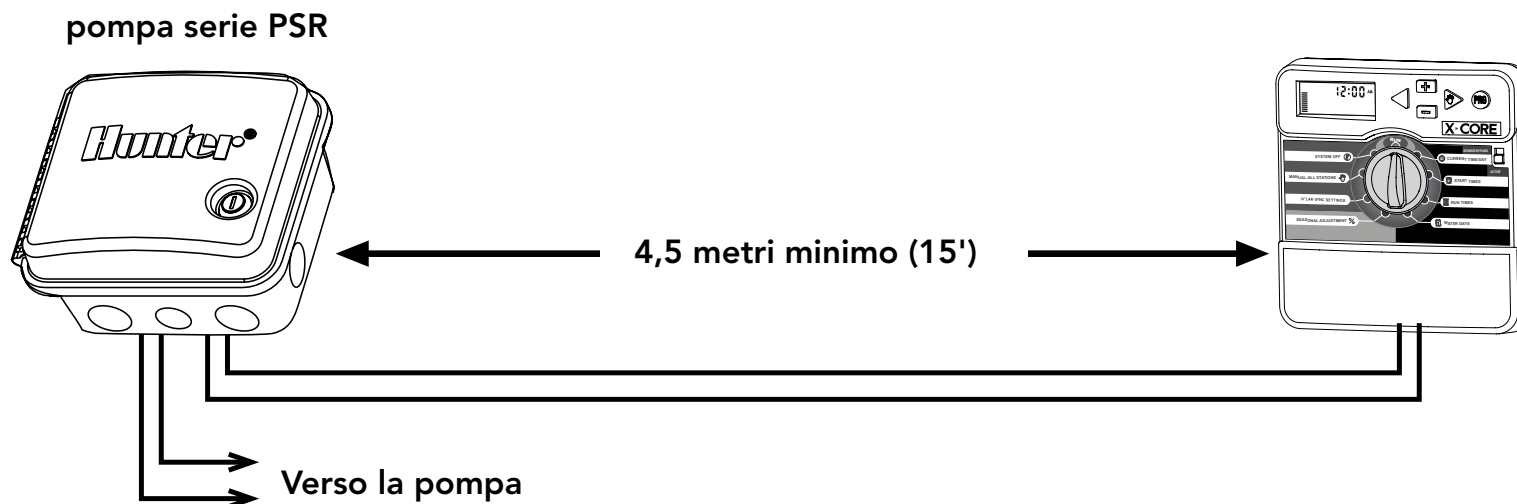

# COLLEGAMENTO DEL PLUVIOMETRO

Al programmatore X-Core® si possono collegare sia un pluviometro Hunter che un pluviometro a contatto. Lo scopo del pluviometro è quello di fermare l'irrigazione automatica quando le condizioni meteo la rendono superflua.

1. Smontare il ponticello fissato ai morsetti SEN del programmatore.
2. Raccordare un filo al morsetto identificato con SEN e l'altro all'altro morsetto che porta la stessa indicazione.

Sensore pioggia Mini-Clik®

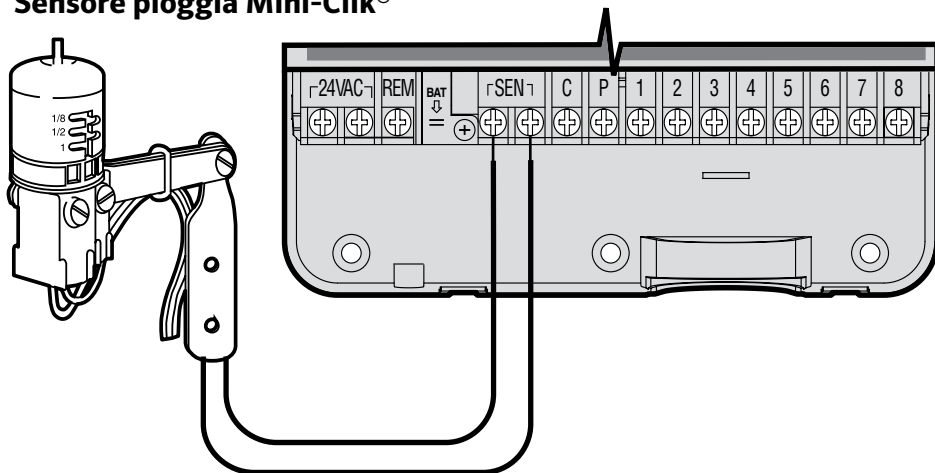

Una volta che il pluviometro ha disattivato l'irrigazione automatica, i simboli **OFF**, y ☂ appariranno sul display.

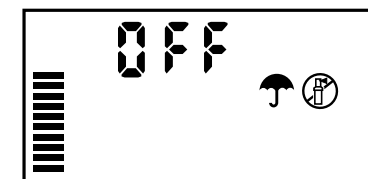

## Verifica del funzionamento del pluviometro

L'X-Core fornisce la possibilità di testare in modo semplice un sensore pioggia quando questo è collegato al circuito del sensore. È possibile testare manualmente il corretto funzionamento del sensore pioggia effettuando un **CICLO IN MANUALE SU TUTTE LE STAZIONI**, oppure attivando l'impianto tramite **l'AVVIO MANUALE One Touch** (vedere a pagina 22). Durante il ciclo manuale, premendo il pulsante di test sul Mini-Clik®, verrà interrotta l'irrigazione.

## Esclusione manuale del pluviometro

Se il sensore pioggia ha interrotto l'irrigazione, è possibile inibirne il funzionamento con l'apposito interruttore di esclusione, posto nella parte frontale del programmatore. Portare l'interruttore in posizione di **ESCLUSIONE SENSORE** per disattivare il sensore pioggia e consentire il funzionamento del programmatore. È possibile bypassare il pluviometro in funzionamento manuale anche usando la funzione **FUNZIONAMENTO MANUALE - UNA STAZIONE**.

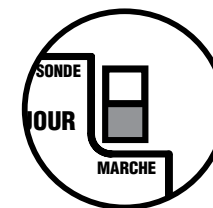

# PROGRAMMAZIONE DEL MODULO SOLAR-SYNC®

X-Core® è compatibile con i sistemi Solar Sync® e Wireless Solar Sync. Solar Sync è un sistema di sensori in grado di regolare automaticamente il piano di irrigazione del programmatore X-Core (in base al variare delle condizioni climatiche locali) mediante l'impiego della funzione di regolazione stagionale. Solar Sync impiega un sensore solare e di temperatura per determinare il grado di evapotraspirazione (ET) o il grado di assorbimento dell'acqua da parte di piante e terriccio; inoltre, grazie alla tecnologia Rain Klik e Freeze Klik di Hunter, prevede l'interruzione automatica dell'irrigazione in caso di pioggia o gelate.



**NOTA: Solar Sync applica un valore di regolazione stagionale predefinito pari al 100% fino al ricevimento dei misuramenti climatici dell'intera prima giornata di funzionamento (24 ore) del sensore.**



**NOTA: l'attivazione dell'interruttore bypass del sensore non ha alcun effetto sugli aggiornamenti della regolazione stagionale ricevuti dal sensore Solar Sync. Esso disattiverà, tuttavia, le funzioni Rain Klik e Freeze Klik del sensore.**

## Installazione del sensore Solar Sync

Collegare i cavi verde e nero del sensore Solar Sync ai terminali di cablaggio "SEN" del programmatore X-Core. Non importa quale cavo viene accoppiato a quale terminale. Ruotare il selettore nella posizione "Solar Sync Settings". Sul display vengono inizialmente visualizzate delle linee tratteggiate, quindi l'impostazione dell'area predefinita (3) sulla sinistra e l'impostazione di regolazione dell'acqua predefinita (5) sulla destra.

## Installazione di Wireless Solar Sync

Collegare i cavi verde e nero del ricevitore Wireless Solar Sync ai terminali di cablaggio "SEN" del programmatore X-Core. Non importa quale cavo viene accoppiato a quale terminale. Ruotare il selettore nella posizione "Solar Sync Settings". Sul display vengono inizialmente visualizzate delle linee tratteggiate, quindi l'impostazione dell'area predefinita (3) sulla sinistra e l'impostazione di regolazione dell'acqua predefinita (5) sulla destra.

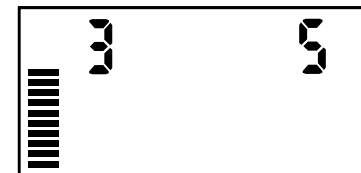

## Impostazioni Solar Sync

Una volta che il sensore Solar Sync è collegato al programmatore X-Core, sul display vengono visualizzati due numeri e le impostazioni Solar Sync possono essere programmate. Il numero riportato sulla sinistra dello schermo corrisponde all'impostazione dell'**area**, mentre il numero riportato sulla destra corrisponde all'impostazione della regolazione acqua (vedere immagine con display e impostazioni area e regolazione acqua).



Per eseguire misurazioni Solar Sync accurate, nel programmatore deve essere configurato il valore ET tipico (evapotraspirazione media in alta stagione) della propria area geografica. Per determinarlo, utilizzare la tabella riportata nella pagina successiva. Utilizzare i pulsanti **+** o **-** per selezionare la propria area geografica (1-4).

# PROGRAMMAZIONE DEL MODULO SOLAR-SYNC®

## Region

Para efectuar medições exactas de sincronização solar, o controlador precisa de ser programado para a ET média de época de pico da sua região. Use a tabela a seguir para determinar a sua região.

Servirsi della tabella per identificare il tipo a cui appartiene la propria regione. Le regioni ET di base disponibili sono quattro, per ciascuna delle quali è fornita la descrizione e le caratteristiche tipiche di temperatura ed evapotraspirazione. Ove possibile, si raccomanda di scegliere la regione in base all'ET media giornaliera del mese più caldo o dei picchi estivi (mm/pollici).

Adoperare la seguente tabella per scegliere la propria regione. Utilizzare la riga **A**, **B** o **C** per scegliere la regione più adatta alla propria zona:





- A:** In base all'ET della propria regione utilizzando l'ET **media** giornaliera del mese più caldo o del picco estivo (mm/pollici). È l'opzione migliore per la scelta della propria regione.
- B:** In base alla temperatura della propria regione utilizzando la temperatura **media** di luglio o la temperatura massima del mese più secco (e non la temperatura massima del mese di luglio).
- C:** In base alla descrizione generale della propria regione.

L'OPZIONE NELLA RIGA CORRISPONDENTE ALLA PROPRIA SITUAZIONE, COSTITUISCE L'IMPOSTAZIONE DA SCEGLIERE PER LA PROPRIA REGIONE.			
	A	B	C
<b>Region 1</b>	Se l'ET media giornaliera del mese più caldo è <b>&lt; 4,3 mm (0,17")</b>	Se la temperatura massima media del mese più caldo è <b>18°C-24°C (65° F-75°F)</b>	<ul style="list-style-type: none"><li>• <b>Stati americani del nord</b></li><li>• <b>Regioni costiere</b></li></ul>
<b>Region 2</b>	Se l'ET media giornaliera del mese più caldo è <b>4,6 mm-5,8 mm (0,18"-0,23")</b>	Se la temperatura massima media del mese più caldo è <b>24°C-29°C (75° F-85°F)</b>	<ul style="list-style-type: none"><li>• <b>Zone montuose</b></li><li>• <b>Stati interni del nord America</b></li></ul>
<b>Region 3</b>	Se l'ET media giornaliera del mese più caldo è <b>6,1 mm-7,4 mm (0,24"-0,29")</b>	Se la temperatura massima media del mese più caldo è <b>29°C-35°C (85° F-95°F)</b>	<ul style="list-style-type: none"><li>• <b>Stati americani del sud</b></li><li>• <b>Zone interne/ Altopiani secchi</b></li></ul>
<b>Region 4</b>	Se l'ET media giornaliera del mese più caldo è <b>&gt; 7,6 mm (0,30")</b>	Se la temperatura massima media del mese più caldo è <b>35°C-41°C (95° F-105°F)</b>	<ul style="list-style-type: none"><li>• <b>Deserti</b></li></ul>

\*Per i paesi nell'emisfero sud usare normalmente gennaio.

# PROGRAMMAZIONE DEL MODULO SOLAR-SYNC®



## Regolazione dell'irrigazione

Se il clima della propria zona è più umido o più secco del previsto, è disponibile una funzione di regolazione dell'irrigazione che modifica uniformemente l'irrigazione per tutte le stazioni. Utilizzare il pulsante  fino a quando la freccia non si trova in corrispondenza dell'icona . Utilizzare il pulsante  o  per aumentare o diminuire la quantità di irrigazione da 1 a 10 (1 per l'irrigazione minima, 10 per la massima). Prima di procedere alla regolazione dell'irrigazione, Hunter raccomanda di monitorare attentamente il rendimento nelle prime settimane di funzionamento.



**Nota: se il clima di una determinata zona risulta più umido o più secco rispetto al resto del sistema, è sufficiente aumentare o diminuire il tempo di funzionamento del programmatore.**

## Disinstallazione del sensore Solar Sync

Se sul programmatore X-Core® è stato installato un sensore Solar Sync, il valore di regolazione stagionale utilizzato dal programmatore viene calcolato a partire dai dati climatici raccolti dal sensore Solar Sync. Se si decide di non utilizzare più il sensore Solar Sync con il programmatore X-Core, il sensore deve essere disinstallato. **Se il sensore Solar Sync non viene disinstallato, non sarà possibile modificare manualmente il valore di regolazione stagionale del programmatore.** Ad esempio, se il valore di regolazione stagionale visualizzato sul programmatore è pari al 50% quando il sensore Solar Sync viene rimosso, esso resterà inalterato fino a quando il sensore non viene disinstallato. Per disinstallare il sensore Solar Sync è sufficiente scollegare i cavi verde e nero dal terminale del programmatore, quindi ruotare il selettore nella posizione "Imp. Solar Sync". Sul display dovrebbero essere visualizzati dei trattini, a indicare che il programmatore non riconosce più il sensore Solar Sync per il calcolo della regolazione stagionale. A questo punto, è possibile modificare manualmente il valore di regolazione stagionale ruotando il selettore nella posizione "Regolazione stagionale" e utilizzando il pulsanti  o  per impostare il valore.



# PROGRAMMAZIONE DEL MODULO SOLAR-SYNC

---

## Calibrazione/Impostazione

Dopo aver installato e programmato Solar Sync®, vi consigliamo di far funzionare il sistema con le impostazioni iniziali per alcuni giorni. A causa della diversità delle condizioni ambientali (posizione dei sensori, quantità di luce diretta del sole che riceve il sensore, calore riflesso dalle strutture circostanti, e così via) **è possibile che sia necessario regolare le impostazioni iniziali per ottenere le prestazioni desiderate.** L'esecuzione della calibrazione di Solar Sync per un particolare ambiente è molto semplice, occorre solo intervenire sulle impostazioni di regolazione ambientali e dell'acqua. Per eseguire questo processo, attenetevi alle seguenti istruzioni:

1. Installate il sensore Solar Sync e programmate il modulo come descritto alle pagine 10-12.
2. Lasciate funzionare il sistema con le impostazioni iniziali per almeno 3 giorni.
3. Osservate la regolazione stagionale del programmatore. Se i valori di regolazione stagionale sono più bassi o più alti del previsto per il periodo dell'anno, le impostazioni di Solar Sync vanno regolate.
  - a. **Regolazione stagionale troppo bassa:** aumentate il valore per la regolazione dell'acqua (l'impostazione predefinita è 5). Dopo aver modificato l'impostazione, il programmatore si aggiorna automaticamente sulla nuova % di regolazione stagionale. Aumentate il valore dell'impostazione per la regolazione dell'acqua fino a che non viene mostrata la % di regolazione stagionale desiderata. **Se impostate la regolazione dell'acqua sul valore massimo 10 e occorre ancora intervenire sulle regolazioni stagionali, spostate la regolazione ambientale su un livello più basso, ad esempio da 4 a 3.**
  - b. **Regolazione stagionale troppo alta:** riducete il valore per la regolazione dell'acqua (l'impostazione predefinita è 5). Dopo aver modificato l'impostazione, il programmatore si aggiorna automaticamente sulla nuova % di regolazione stagionale. Riducete il valore dell'impostazione per la regolazione dell'acqua fino a che non viene mostrata la % di regolazione stagionale desiderata. **Se impostate la regolazione dell'acqua sul valore minimo 1 e occorre ancora intervenire sulle regolazioni stagionali, spostate la regolazione ambientale su un livello superiore, ad esempio da 2 a 3.**

**Tempi di funzionamento della stazione:** è importante tenere presente che Solar Sync fornisce una regolazione stagionale globale al programmatore e questo vuol dire che la percentuale di regolazione stagionale mostrata incide su tutti i tempi di funzionamento della stazione. Durante la programmazione del programmatore è necessario specificare i tempi di funzionamento dei piani di irrigazione per i periodi di picco delle stagioni. Se Solar Sync viene impostato sul valore di regolazione stagionale corretto, ma il tempo di funzionamento di una particolare stazione risulta eccessivo o insufficiente, regolate il tempo di funzionamento della stazione nel programmatore.

# CONNESSIONE A UN TELECOMANDO HUNTER

## Connessione a un telecomando Hunter (non incluso)

Il programmatore X-Core® è ora compatibile con i telecomandi Hunter (non inclusi). Il fascio di cavi SmartPort® (fornito con tutti i telecomandi Hunter) consente un uso rapido e semplice dei telecomandi Hunter. I telecomandi Hunter consentono di azionare il sistema senza recarsi ogni volta presso il programmatore.

## Per installare il collegamento del Porto Smart®

1. Installare un raccordo a "T" con filettatura femmina da ½ pollice nella canalina di cablaggio al programmatore X-Core a circa 30 cm di distanza.
2. Infilare i cavi rosso, bianco e blu del fascio di cavi base del raccordo a "T" e nel vano di cablaggio del programmatore, secondo l'illustrazione.

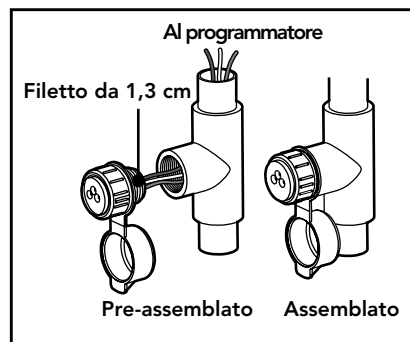

**NOTA: PN 258200 può essere utilizzato come metodo alternativo per l'installazione del connettore SmartPort.**

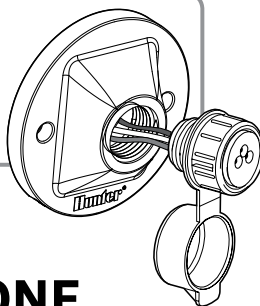

3. Avvitare l'alloggiamento del fascio di cavi SmartPort al raccordo a "T", come illustrato.
4. Collegare i cavi rosso, bianco e blu di SmartPort ai terminali del programmatore, come illustrato di seguito:
  - Cavo rosso sul terminale sinistro "24VAC"
  - Cavo bianco sul terminale destro "24VAC"
  - Cavo blu sul terminale "REM"

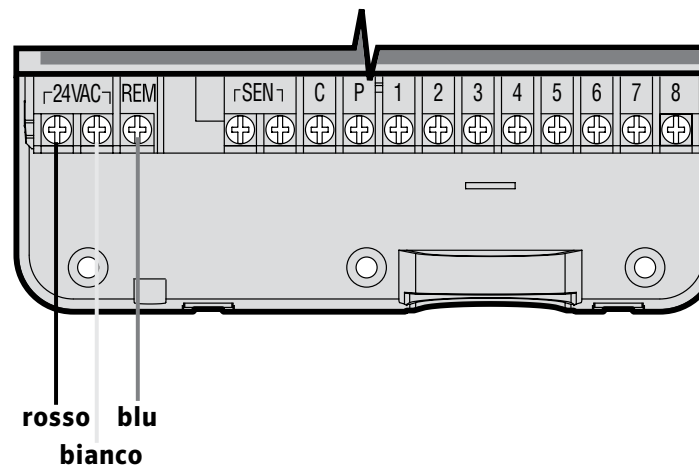



## INTERRUZIONI DI ALIMENTAZIONE

In considerazione dei rischi di interruzione dell'alimentazione elettrica, il programmatore ha una memoria non volatile. In tal modo nessuna delle informazioni programmate potrà mai essere perduta. La batteria al litio fornirà il giorno e l'ora corretti senza necessità dell'alimentazione CA. Il normale programma d'irrigazione riprenderà al ripristino dell'alimentazione elettrica CA.

# PROGRAMMAZIONE DEL PROGRAMMATORE

Quando il programmatore non è in funzione, il display dell'XC indica l'ora e il giorno. La visualizzazione dei dati si modifica ruotando il selettore rotativo per inserire le informazioni specifiche di programmazione. Per modificare la parte del display che lampeggia durante la programmazione, usare i tasti **+** o **-**. Per modificare invece le informazioni che non lampeggiano, premere il tasto **◀** o **▶** fino a quando non si vedrà lampeggiare la zona desiderata.

Ognuno dei programmi A, B e C può accettare 4 avvii di ciclo al giorno; in questo modo il programmatore risponde ad esigenze d'irrigazione diverse usando programmi d'irrigazione diversi.

1. Portare il selettore rotativo in posizione **REGOLAZIONE GIORNO/ORA**.
2. L'anno corrente lampeggia. Premere i tasti **+** o **-** per modificare l'anno. Dopo aver impostato l'anno, premere il tasto **▶** per impostare il mese.
3. Il mese e il giorno saranno visualizzati sul display. Il mese lampeggerà e l'icona  sarà visualizzata. Premere i tasti **+** o **-** per modificare il mese. Premere il tasto **▶** per impostare il giorno.
4. Il giorno lampeggerà e l'icona  sarà visualizzata. Premere i tasti **+** o **-** per modificare il giorno. Premere il tasto **▶** per impostare l'ora.
5. Verrà visualizzata l'ora. Usare i tasti **+** e **-** per selezionare AM, PM, o 24 ore. Premere il tasto **▶** per regolare l'ora. Il numero relativo all'ora lampeggerà. Usare i tasti **+** e **-** per modificare l'ora indicata sul display. Premere il tasto **▶** per regolare i minuti. Il numero relativo ai minuti lampeggerà. Usare i tasti **+** e **-** per modificare i minuti indicati sul display. La programmazione della data, del giorno e dell'ora è terminata.



**NOTA: in fase di programmazione è bene sapere che il simbolo o il carattere che lampeggia è l'elemento da programmare. Per esempio, se l'ora lampeggia mentre si stanno regolando il giorno e l'ora, si potrà modificare o programmare l'ora. Per maggiore chiarezza, in questo manuale i caratteri lampeggianti appaiono in GRIGIO.**

**Regolazione dei tempi di partenza dei programmi** 

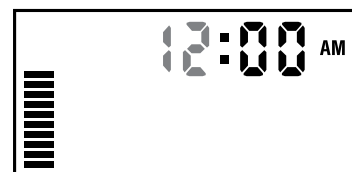
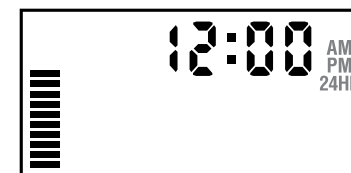
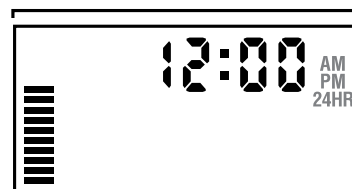
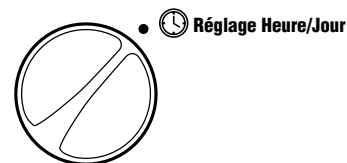

# PROGRAMMAZIONE DEL PROGRAMMATORE

## Regolazione dei tempi di partenza dei programmi

1. Portare il selettore in posizione **REGOLAZIONE PARTENZE**.
2. La preimpostazione di fabbrica è sul programma A. Se necessario, è possibile selezionare il programma B o C premendo il tasto **PRG**.
3. Premere i tasti **+** o **-** per modificare il tempo di avvio (con incrementi di 15 minuti).
4. Premere il tasto **▶** per aggiungere un ulteriore tempo di avvio, oppure il tasto **PRG** per passare al programma successivo.



## Regolazione dei tempi d'irrigazione

1. Portare il selettore in posizione **REGOLAZIONE TEMPI D'IRRIGAZIONE**.
2. Il display indica l'ultimo programma selezionato (A, B o C), il numero della stazione selezionata, l'icona ; la stazione lampeggerà. Usare il tasto **PRG** per passare a un altro programma.
3. Usare i tasti **+** o **-** per modificare il tempo d'irrigazione della stazione sul display. È possibile regolare i tempi d'irrigazione da 0 a 4 ore.
4. Premere il tasto **▶** per passare alla stazione successiva.

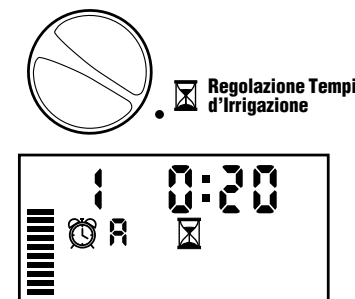

**NOTA: la scelta di un tempo di avvio fa partire la sequenza d'irrigazione di tutte le stazioni. Pertanto è inutile programmare una partenza per ogni stazione. I tempi di avvio multipli di un programma possono essere usati per cicli d'irrigazione distinti la mattina, il pomeriggio o la sera. Le partenze possono essere inseriti in qualsiasi ordine. L'X-Core® li ordinerà in modo automatico.**



## Cancellazione di una partenza programmata

Portare il selettore in posizione **REGOLAZIONE PARTENZE** e premere il tasto **+** o **-** fino a visualizzare 12:00 AM (mezzanotte). Da qui, premere una volta il tasto **-** per visualizzare l'indicazione **SPENTO (OFF)**.

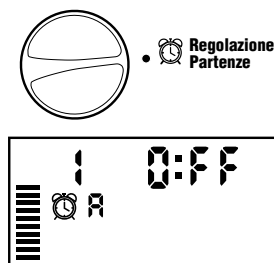





## Regolazione dei giorni d'irrigazione

1. Portare il quadrante in posizione **REGOLAZIONE GIORNI D'IRRIGAZIONE**.
2. Il display indica l'ultimo programma selezionato (A, B o C). Usare il tasto **PRG** per passare a un altro programma.
3. Il programmatore visualizzerà i sette giorni della settimana **MO, TU, WE, TH, FR, SA, SU (MO = LUN, TU = MAR, WE = MER, TH = GIOV, FR = VEN, SA = SAB, SU = DOM)**. Ogni giorno sarà contraddistinto da un'icona  o  disposta sopra. L'icona  rappresenterà un giorno della settimana con irrigazione, mentre l'icona  rappresenterà un giorno senza irrigazione.



# PROGRAMMAZIONE DEL PROGRAMMATORE



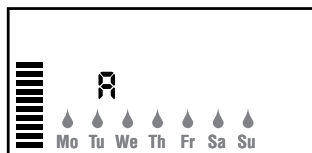

## Selezione di giorni specifici della settimana

1. Con il cursore  puntato su un giorno specifico (il cursore parte sempre da MO (= LUN), premere il tasto  per selezionare un giorno particolare d'irrigazione. Premere il tasto  per cancellare l'irrigazione di quel giorno. Dopo aver premuto un tasto, il cursore passa automaticamente al giorno seguente.
2. Ripetere l'operazione fino ad aver selezionato tutti i giorni scelti. Ogni giorno selezionato è indicato dall'icona , che sta a indicare che è attivo. L'ultima icona  corrisponde all'ultimo giorno d'irrigazione del programma.







## Scelta di irrigazione secondo giorni dispari/pari

Per l'irrigazione, questa funzione utilizza giorni del mese numerati e non giorni specifici della settimana (giorni dispari: 1°, 3°, 5° ecc.; giorni pari: 2°, 4°, 6° ecc.).

1. Con il cursore  su **SUN** premere una sola volta il pulsante . **ODD** comincia a lampeggiare sullo schermo.
2. Se si desidera effettuare l'irrigazione in giorni pari, premere una sola volta il pulsante . **EVEN** comincia a lampeggiare sullo schermo. È possibile passare da **ODD** a **EVEN** (dispari o pari) e viceversa premendo il pulsante .
3. Dopo aver scelto di effettuare l'irrigazione nei giorni pari o dispari, riportare il selettore in posizione **ACCESO**.

## Selezione degli intervalli d'irrigazione

Con questa opzione si può impostare l'intervallo tra le irrigazioni da 1 a 31 giorni.

1. Con il cursore su **EVEN (PARI)**, premere una volta il tasto  ed apparirà l'icona  insieme al numero 1 lampeggiante. Sul display appare l'intervallo tra le irrigazioni.
2. Usare i tasti  o  per selezionare il numero di giorni tra un giorno d'irrigazione e l'altro (da 1 a 31). Questo sarà il periodo di intervallo tra le irrigazioni.

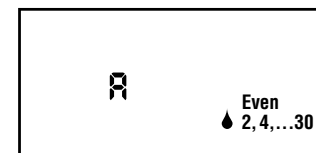
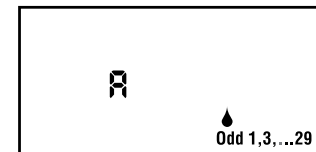

Il programmatore irrigherà secondo il programma scelto non appena raggiungerà un orario di partenza impostato secondo l'intervallo selezionato.



**NOTA: il 31 di ogni mese e il 29 febbraio sono sempre giorni di non irrigazione, se è selezionata l'irrigazione nei giorni DISPARI (ODD).**

# PROGRAMMAZIONE DEL PROGRAMMATORE

## Regolazione del/i giorno/i di non irrigazione

L'X-Core® consente di programmare uno o più giorni di non irrigazione. Questa funzione è utile quando si desidera bloccare l'irrigazione in uno o in più giorni specifici. Ad esempio, se si taglia l'erba sempre di sabato, il sabato sarà un giorno di Non irrigazione, in modo da consentirvi di tagliare il prato senza che sia bagnato.

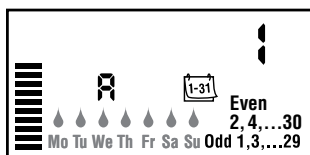

1. Portare il quadrante in posizione **REGOLAZIONE GIORNI D'IRRIGAZIONE**.
2. Inserire un programma di intervallo tra irrigazioni come descritto a pagina 20.
3. Premere il tasto ► per scorrere fino a Giorni di non irrigazione in fondo al display. MO (= LUN) lampeggerà.
4. Usare il tasto ► fino a quando il cursore arriva sul giorno della settimana in cui si desidera impostare Giorno di non irrigazione.
5. Premere il tasto ■ per impostare il giorno scelto come giorno di non irrigazione. L'icona ☹ si illuminerà sul giorno scelto.
6. Ripetere i passaggi 4 e 5 fino a quando tutti i giorni di non irrigazione sono stati selezionati.



**NOTA: è possibile anche programmare i giorni di non irrigazione pari e dispari**

## Funzionamento automatico

Dopo aver programmato l'X-Core, impostare il selettore su **ACCESO** per consentire l'esecuzione automatica di tutti i programmi d'irrigazione e tempi di avvio selezionati.

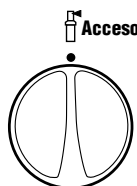

## Arresto dell'impianto

Portare il selettore in posizione **SPENTO**. Le valvole aperte vengono chiuse entro i successivi due secondi. Tutti i programmi attivi sono disattivati e l'irrigazione viene bloccata. Per riportare il programmatore in modo automatico normale, basterà riportare il selettore in posizione **ACCESO**.

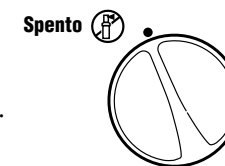

## Spegnimento sistema d'irrigazione programmabile

Si tratta di una funzione che consente all'utente di interrompere tutti i programmi d'irrigazione programmati per un determinato periodo, compreso tra 1 e 7 giorni. Al termine del periodo programmato di assenza d'irrigazione, il programmatore riprenderà il normale funzionamento automatico.

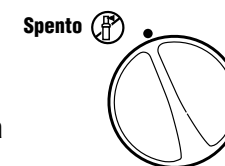

1. Portare il quadrante in posizione **SPENTO**. Attendere che **OFF** venga visualizzato.
2. Premere ■ la quantità di volte necessaria per impostare il numero di giorni desiderato (fino ad un massimo di 7).
3. Riportare il selettore in posizione **ACCESO**. Saranno allora visualizzate le icone **OFF**, ☹ e 1-31 un numero.

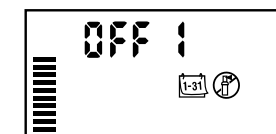

I giorni di inattività del sistema decresceranno ogni giorno (con passaggio da un giorno all'altro alle ore 00:00). Raggiunto lo zero, il display mostrerà l'ora del giorno corrente e riprenderà normalmente l'irrigazione secondo i tempi di avvio previsti dal sistema.

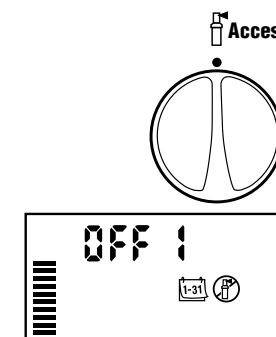

# PROGRAMMAZIONE DEL PROGRAMMATORE

## Regolazione stagionale %

La regolazione stagionale viene usata per modificare globalmente i tempi d'irrigazione senza dover ritoccare la programmazione. Per usare questa funzione:

1. Portare il selettore in posizione **REGOLAZIONE STAGIONALE**.
2. Sul display si osserva un numero che lampeggia seguito dal simbolo di percentuale % ed una scala sempre visibile. Premere il tasto **+** o **-** per regolare la percentuale di regolazione stagionale. Ogni riga sul grafico rappresenta il 10%. Questa funzione consente di selezionare una percentuale compresa tra il 10% e il 150% del programma originale.



Per visualizzare i nuovi tempi d'irrigazione, basterà ruotare il selettore su **TEMPI D'IRRIGAZIONE**. Il display del tempo d'irrigazione terrà conto della regolazione stagionale.



**NOTA: la programmazione iniziale deve sempre essere effettuata in posizione 100%.**

Quando si utilizza un Hunter "Clik" sensore meteo, il valore di destagionalizzazione può essere regolato come descritto.

Se si utilizza un sensore ET Solar Sync®, il valore di regolazione stagionale viene aggiornato automaticamente in base al regime climatico ricevuto dal sensore Solar Sync. Tale valore può essere ignorato manualmente premendo i pulsanti **+** o **-** fino a raggiungere il valore di regolazione stagionale desiderato.

**Tuttavia, è importante tenere presente che il valore di regolazione stagionale impostato manualmente verrà sostituito a partire dalla mezzanotte dal nuovo valore aggiornato del sensore Solar Sync.** Il sensore ET Solar Sync misura i regimi climatici, determina il valore di regolazione stagionale ottimale, quindi aggiorna il programmatore su base giornaliera.

# PROGRAMMAZIONE DEL PROGRAMMATORE

## Avvio manuale di una sola stazione

1. Portare il selettore in posizione **FUNZIONAMENTO MANUALE - UNA STAZIONE.**
2. Il tempo d'irrigazione della stazione lampeggia; usare il tasto ► per passare alla stazione desiderata. Per selezionare la durata d'irrigazione di una stazione, usare i tasti **+** o **-**.
3. Portare il selettore in posizione **ACCESO** ruotandolo in senso orario (solo la stazione indicata irrigherà, il programmatore ripasserà poi in modo automatico senza che il programma selezionato preliminarmente venga modificato). Vedere anche **Avvio manuale One Touch e avanzamento.**

Funzionamento  
Manuale-  
Una Stazione 

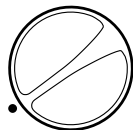

## Avvio manuale One Touch e avanzamento

Si possono attivare tutte le stazioni d'irrigazione senza usare il selettore.

1. Tenere premuto il tasto ► per due secondi.
2. Questa funzione passa automaticamente al programma A. Si può selezionare il programma B o C premendo il tasto **PRG**.
3. Il numero della stazione lampeggia. Usare il tasto ► per far scorrere le stazioni e i tasti **+** o **-** per regolare i tempi d'irrigazione delle stazioni (se non si esercita pressione sui tasti per qualche secondo durante i passaggi 2 o 3, il programmatore inizierà automaticamente ad irrigare).
4. Premere il tasto ► per spostarsi sulla stazione dalla quale si desidera iniziare. Dopo 2 secondi il programma parte. In qualsiasi momento durante il ciclo manuale, si possono usare i tasti ◀ o ▶ per passare manualmente da una stazione all'altra.



# FUNZIONALITÀ AVANZATE

## Esclusione programmabile del sensore

L'X-Core® consente all'utente di programmare il programmatore in modo tale che il sensore blocchi l'irrigazione solo sulle stazioni desiderate. Ad esempio, i giardini con patio che hanno piante sospese sotto coperture e tettoie possono avere necessità di essere irrigati anche nei periodi di pioggia. Per programmare l'esclusione di un sensore:

1. Portare il selettore in posizione **ACCESO**.
2. Premere e tenere premuto il tasto **■** mentre si ruota il selettore su **REGOLAZIONE PARTENZE**.

3. Rilasciare il pulsante **■**. A questo punto, il display mostrerà il numero di stazione, **ON** e l'icona  lampeggerà.

4. Premere il tasto **+** o **-** per attivare o disattivare il sensore per la stazione indicata.



ON = Sensore attivato (l'irrigazione verrà sospesa)

OFF= Sensore disattivato (l'irrigazione sarà attiva)

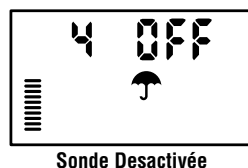
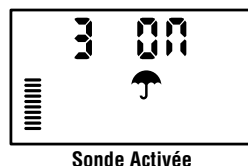
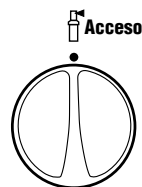
5. Usare i tasti **◀** o **▶** per passare alla stazione successiva per cui si desidera programmare l'esclusione del sensore.



**NOTA: Il sensore è preimpostato per disattivare tutte le zone in caso di pioggia.**

Quando l'X-Core riceve un input dal sensore per disattivare l'irrigazione, il display indica le stazioni che sono state programmate per escludere il sensore. La stazione funzionante in modalità di esclusione del sensore avrà le icone  e  lampeggianti alternativamente.

## Programma di verifica di tutte le stazioni

L'X-Core consente all'utente di utilizzare un metodo semplificato per effettuare un programma di verifica. Questa funzione sarà applicata su tutte le stazioni in sequenza numerica, dal numero più basso a quello più alto.

1. Con il selettore in posizione **ACCESO**, premere e tenere premuto il tasto **PRG**. Il numero di stazione sarà visualizzato e l'ora lampeggerà.
2. Usare i tasti **+** o **-** per impostare i tempi d'irrigazione da 1 a 15 minuti. Il tempo d'irrigazione deve essere inserito una sola volta.
3. Dopo 2 secondi di pausa, il programma di verifica parte.

## Hunter Quick Check™: funzione di diagnosi

Questa funzione consente di diagnosticare velocemente eventuali problemi di collegamento con il programmatore. Invece di dover controllare ogni circuito di collegamento sul campo per trovare il problema, si può usare la procedura di verifica dei circuiti Hunter Quick Check. Per attivare la procedura di verifica Quick Check:

1. Premere i tasti **◀**, **▶**, **+**, e **-** contemporaneamente. In modalità stand-by, lo schermo LCD mostrerà tutti i segmenti.
2. Premere una volta il tasto **+** per avviare la procedura di verifica Quick Check. In pochi secondi, il sistema fa una ricerca su tutte le stazioni per rilevare eventuali problemi sui circuiti. Quando viene rilevato un problema su un punto del sistema, il display mostra momentaneamente un simbolo lampeggiante ERR preceduto dal numero della stazione corrispondente. Dopo che il Quick Check di Hunter termina la verifica di diagnosi del circuito, il programmatore torna in modalità d'irrigazione automatica.

# FUNZIONALITÀ AVANZATE

## Memorizzazione di un programma Easy Retrieve™

L'X-Core® è in grado di salvare il programma d'irrigazione preferito in memoria, affinché possa essere recuperato successivamente. Questa funzione consente di resettare il programmatore in modo rapido riportandolo al programma d'irrigazione originario.

### Salvataggio del programma in memoria.

1. Con il selettore in posizione **ACCESO**, premere e tenere premuti i tasti **+** e **PRG** per 5 secondi. Il display visualizzerà in scorrimento tre segmenti **▬** da sinistra a destra, ad indicare che è in corso il salvataggio del programma in memoria.
2. Rilasciare i tasti **+** e **PRG**.

### Recupero di un programma salvato in memoria.

1. Con il selettore in posizione **ACCESO**, premere e tenere premuti i tasti **-** e **PRG** per 5 secondi. Il display visualizzerà in scorrimento tre segmenti **▬** da destra a sinistra, ad indicare che è in corso il salvataggio del programma in memoria.
2. Rilasciare i tasti **-** e **PRG**.

## Ritardo programmabile tra le stazioni

Si tratta di una funzione che consente all'utente di inserire un ritardo tra le stazioni tra lo spegnimento di una determinata stazione e l'avvio di quella successiva.

1. Iniziare con il quadrante in posizione **ACCESO**.
2. Premere e tenere premuto il tasto **▬** mentre si ruota il selettore su **REGOLAZIONE TEMPI D'IRRIGAZIONE**.
3. Rilasciare il pulsante **▬**. A questo punto il display mostrerà un tempo di ritardo per tutte le stazioni in secondi (lampeggiante).
4. Premere i tasti **+** o **-** per aumentare o diminuire il ritardo tra 0 e 4 ore.
5. Riportare il selettore in posizione **ACCESO**.

## Azzeramento della memoria/reset del programmatore

Se si ha la sensazione di aver impostato il programmatore in modo non corretto, esiste una procedura che consente di resettare la memoria secondo le impostazioni di fabbrica e di cancellare tutti i programmi e i dati inseriti nel programmatore.

1. Premere e tenere premuto il pulsante **PRG**.
2. Tenendo premuto il pulsante **PRG**, premere il pulsante RESET per 3 secondi, quindi rilasciare il pulsante RESET continuando a premere il pulsante **PRG**.
3. Continuare a premere il pulsante **PRG** fino a fare visualizzare l'orario (l'operazione richiederà circa 8 secondi).

# FUNZIONI AVANZATE

## Ciclo e Assorbimento

Ciclo e assorbimento è una funzione che potenzia ulteriormente il programmatore X-Core® esistente. È progettata per consentire ai clienti di ridurre al minimo il ruscellamento causato dalle caratteristiche eterogenee di suoli e terreni.

La funzione Ciclo e assorbimento consente di suddividere il tempo d'irrigazione di una stazione in periodi di irrigazione più brevi, al fine di evitare ruscellamento su pendii o terreni poco permeabili. Si consiglia di impostare la durata del ciclo su un valore inferiore al tempo di irrigazione e al tempo necessario per l'assorbimento dell'acqua. Il numero totale di cicli impostati si ottiene dividendo il tempo di irrigazione totale impostato per la durata prescelta del ciclo.

### Accesso al menu Ciclo e assorbimento

Con il selettore in posizione **ACCESO**, premere e tenere premuto il pulsante **+** per 3 secondi; quando si tiene premuto il pulsante **+**, ruotare il selettore in posizione **TEMPI DI FUNZIONAMENTO**, quindi rilasciare il pulsante.

### Impostazione della durata del ciclo

1. Inizialmente, viene visualizzata la stazione 1. Per accedere alle altre stazioni, premere il pulsante **▶** o **◀**.
2. Una volta visualizzata la stazione desiderata, utilizzare il pulsante **+** o **-** per aumentare o diminuire la durata del ciclo. È possibile impostare la durata da 1 minuto fino a 4 ore in incrementi di 1 minuto o su **OFF** se non si desidera impostare alcun ciclo.



**NOTA: prima di visualizzare 1 ora, vengono visualizzati solo i minuti (ad esempio 36). Da 1 ora in su, viene visualizzato l'orario in ore e minuti (ad esempio 1:13 e 4:00).**

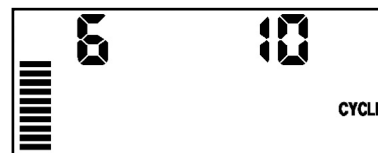

Schermata Ciclo solo con minuti



Schermata Ciclo con ore incluse



**NOTA: se i tempi d'irrigazione sono pari o inferiori alla durata del ciclo, non viene applicato alcun ciclo.**

### Accesso al menu Assorbimento

Dopo aver programmato le durate dei cicli desiderate, è possibile accedere alla durata dell'assorbimento premendo il pulsante **PRG**.

La stazione sarà identica a quella mostrata in precedenza impostando il ciclo (ovvero, se nel menu Ciclo viene visualizzata la stazione 2, tale stazione verrà visualizzata per impostarne l'assorbimento premendo il pulsante **PRG**).



**NOTA: non è possibile accedere al menu Assorbimento senza prima aver programmato una durata del ciclo.**

# FUNZIONI AVANZATE

## Impostazione della durata dell'assorbimento

1. Per accedere alle altre stazioni, premere il pulsante ► o ◀.



**NOTA: quando si cambiano le stazioni, se si individua una stazione a cui non è associata una durata del ciclo, la schermata tornerà alla durata del ciclo. Passare alla stazione successiva con una durata del ciclo, quindi premere il pulsante ► per tornare al menu assorbimento.**

2. Una volta visualizzata la stazione desiderata, utilizzare il pulsante + o - per aumentare o diminuire la durata dell'assorbimento. È possibile impostare la durata dell'assorbimento da 1 minuto fino a 4 ore in incrementi di 1 minuto.



**NOTA: prima di visualizzare 1 ora, vengono visualizzati solo i minuti (ad esempio 36). Da 1 ora in su, viene visualizzato l'orario in ore e minuti (ad esempio 1:13 e 4:00).**



Schermata Assorbimento solo con minuti



Schermata Assorbimento con ore incluse

## Situazioni di ciclo e assorbimento

La stazione 1 necessita di 20 minuti di irrigazione, ma dopo 5 minuti avviene il ruscellamento. Dopo appena 10 minuti però il terreno è pronto per assorbire più acqua. La soluzione sarebbe quella di programmare 20 minuti come tempo d'irrigazione della stazione, 5 minuti come tempo del ciclo e 10 minuti come tempo di assorbimento.

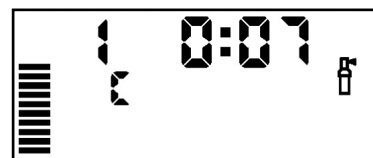



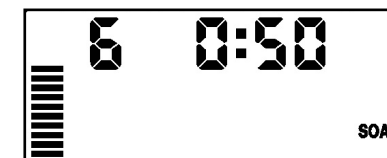

Esecuzione dell'irrigazione della stazione 1



Esecuzione dell'assorbimento della stazione 6

# GUIDA ALLA RISOLUZIONE DEI PROBLEMI

Problema	Cause	Soluzioni
Il programmatore irriga continuamente	Sono state programmate troppe partenze di ciclo	È necessaria una sola partenza per attivare un programma, (fare riferimento a Impostazione dei tempi di avvio a pagina 18)
Sul display non appare nessuna informazione	Controllare il collegamento all'alimentazione AC	Correggere eventuali errori
Il display mostra "No AC"	Non vi è alimentazione AC (il programmatore non è alimentato)	Controllare che il trasformatore sia installato correttamente
Il display mostra "Off,  , 	Il sensore pioggia sta interrompendo l'irrigazione o è stato rimosso il ponticello tra le morsettiere contrassegnate con SEN	Portare l'interruttore di esclusione del sensore pioggia su <b>BYPASS</b> per bypassare il circuito del sensore pioggia, oppure reinstallare il ponticello
Il sensore pioggia non arresta il sistema	<ul style="list-style-type: none"> <li>• Sensore pioggia difettoso</li> <li>• Il ponticello non è stato rimosso durante l'installazione del sensore</li> <li>• Le stazioni sono state programmate per escludere il sensore</li> </ul>	<ul style="list-style-type: none"> <li>• Verificare il funzionamento del sensore pioggia e la corretta cablatura dell'impianto</li> <li>• Rimuovere il ponticello dai terminali del sensore</li> <li>• Riprogrammare l'esclusione del sensore per attivarlo (vedere pagina 11)</li> </ul>
Il display è bloccato o mostra informazioni non corrette	Picco di alimentazione	Resettare il programmatore come indicato a pagina 24 "Azzeramento della memoria /reset del programmatore"
Il display mostra "ERR" seguito da un numero (1-8)	Corto circuito nei cavi verso la valvola o solenoide difettoso sul numero di stazione indicato	Controllare il cablaggio e riparare il corto circuito o sostituire il solenoide della stazione indicata. Premere un tasto qualsiasi per cancellare il messaggio "ERR" dal display
Il display mostra "P ERR"	<ul style="list-style-type: none"> <li>• Relè pompa o valvola principale difettosi</li> <li>• Relè pompa o solenoide difettoso o incompatibile</li> <li>• Cablaggio non sufficiente per relè pompa o valvola principale</li> </ul>	<ul style="list-style-type: none"> <li>• Verificare la connessione al relè o al solenoide della valvola principale. Premere un tasto qualsiasi per cancellare "P ERR" dal display</li> <li>• Controllare le specifiche tecniche del relè pompa. Non superare i valori elettrici specificati per il programmatore. Sostituire se difettoso</li> <li>• Sostituire il cavo con uno di calibro maggiore</li> </ul>
Il display mostra una stazione funzionante ma le icone  e  lampeggiano.	Il sensore sta bloccando l'irrigazione; la stazione però è stata programmata per escludere il sensore	Controllare lo stato di esclusione del sensore (vedere pagina 23)

# GUIDA ALLA RISOLUZIONE DEI PROBLEMI

Problema	Cause	Soluzioni
L'irrigazione automatica non parte all'avvio del ciclo e il programmatore non è spento	<ul style="list-style-type: none"> <li>• L'ora AM/PM del giorno non è stata inserita correttamente</li> <li>• L'ora AM/PM della partenza non è stata inserita correttamente</li> <li>• Il tempo di partenza è disattivato (su Off)</li> <li>• Il programmatore non riceve alimentazione CA</li> </ul>	<p>Correggere l'ora AM/PM del giorno</p> <p>Correggere l'ora AM/PM della partenza</p> <p>Vedere Regolazione dei tempi di partenza dei programmi (pag. 18)</p> <p>Controllare i collegamenti dell'alimentazione CA</p>
Sul display vengono visualizzati dei trattini quando il selettore si trova nella posizione "Imp. Solar Sync"	<ul style="list-style-type: none"> <li>• Il sensore Solar Sync non è collegato al programmatore</li> <li>• I cavi del sensore Solar Sync potrebbero non essere stati collegati correttamente</li> </ul>	<p>Connectez le capteur Solar Sync sur les repères « SEN » du bornier. L'affichage présente alors les paramètres correspondant à la région et au réglage du débit</p>
I tempi di esecuzione di una particolare stazione sono troppo brevi/lunghi	Il tempo di esecuzione del programma è troppo breve/lungo	<p>Il sensore Solar Sync fornisce al programmatore una regolazione stagionale globale. Se una particolare stazione presenta tempi di esecuzione troppo brevi o troppo lunghi, apportare le regolazioni appropriate al programma all'interno del programmatore.</p> <p><b>Accertarsi di riportare la regolazione stagionale su 100% prima di modificare i tempi di esecuzione di un programma.</b></p> <p>Per farlo, ruotare il selettore nella posizione "Regolazione stagionale", quindi incrementare/ridurre il valore fino a 100%</p>
Regolazione stagionale bassa	<p>Ambiente troppo alto</p> <p>Impostazione di regolazione dell'acqua troppo bassa</p> <p>La posizione del sensore non consente l'esposizione in pieno sole</p>	<p>Aumentate il valore per la regolazione dell'acqua (l'impostazione predefinita è 5)</p> <p>Se impostate la regolazione dell'acqua sul valore massimo 10 ed occorre ancora intervenire sulle regolazioni stagionali, spostate la regolazione ambientale su un livello più basso, ad esempio da 4 a 3, e partite impostando la regolazione dell'acqua su 5. Solar Sync aggiorna immediatamente la regolazione stagionale sul programmatore. Se risulta ancora insufficiente, ripetete la regolazione fino a che sul programmatore non viene mostrata la regolazione stagionale desiderata</p>

# GUIDA ALLA RISOLUZIONE DEI PROBLEMI

Problema	Cause	Soluzioni
Il valore di regolazione stagionale sembra troppo alto	<ul style="list-style-type: none"> <li>• Valore regione troppo basso</li> <li>• Impostazione di regolazione dell'irrigazione troppo elevata</li> </ul>	<p>Ridurre il valore di regolazione dell'irrigazione. Se una volta raggiunto il valore minimo di regolazione dell'irrigazione di 1 la regolazione stagionale è ancora troppo elevata, aumentare il valore relativo alla regione (da 2 a 3, ad esempio) e iniziare a impostare la regolazione dell'irrigazione su 5. Il sensore Solar Sync aggiornerà immediatamente il valore di regolazione stagionale sul programmatore. Se tale valore è ancora troppo alto, ripetere la regolazione dell'irrigazione fino a quando sul programmatore non appare la regolazione stagionale desiderata</p>
Solar Sync® continua a inviare le regolazioni stagionali quando l'interruttore di bypass del programmatore viene spostato nella posizione "Bypass"	La regolazione stagionale automatica di Solar Sync non può essere disattivata dall'interruttore di bypass. L'interruttore di bypass controlla solo la funzione di spegnimento per pioggia/freddo intenso di Solar Sync	
Dopo aver rimosso il sensore Solar Sync dal programmatore, non è possibile modificare manualmente il valore di regolazione stagionale	Il sensore Solar Sync deve essere disinstallato se rimosso in modo permanente dal programmatore	Dopo aver rimosso il sensore Solar Sync dal programmatore, ruotare la manopola su "Imp. Solar Sync". Sul display vengono visualizzate delle linee tratteggiate. A questo punto il sensore è disinstallato
Il display indica "no SS"	<ul style="list-style-type: none"> <li>• Il sensore Solar Sync è stato scollegato dal controller ma non è stato disinstallato</li> <li>• La connessione di Solar Sync è difettosa</li> </ul>	<ul style="list-style-type: none"> <li>• Verificare il cablaggio del sensore Solar Sync verso il controller</li> <li>• Disinstallare il sensore Solar Sync se si intende rimuovere in modo permanente il sensore dal controller (vedere pagina 14)</li> </ul>

# SPECIFICHE

---

## Specifiche di funzionamento

- Tempi di funzionamento delle stazioni: da 0 minuti a 4 ore (con incrementi di 1 minuto)
- 3 programmi d'irrigazione indipendenti
- Partenze: 4 al giorno, a programma (fino a 12 avvii giornalieri)
- Programmazione dell'irrigazione: calendario da 365 giorni, irrigazione con intervalli, irrigazione giorni pari/dispari
- Orologio AM/PM o 24 ore
- Funzionamento manuale semplice
- Esclusione sensore per stazione
- Ritardo pioggia programmabile (da 1 a 7 giorni)
- Regolazione stagionale (dal 10% al 150%)
- Interruttore di esclusione sensore
- XC-x00i Uso per interni
- XC-x00 Uso per esterni
- Dal livello del mare fino a 2000 m tra 0°C-50°C

## Dimensioni

### Armadietto per interni

- Altezza: 16,5 cm
- Larghezza: 14,6 cm
- Profondità: 5 cm

### Armadietto per esterni

- Altezza: 22 cm
- Larghezza: 17,8 cm
- Profondità: 9,5 cm

## Specifiche elettriche

- Ingresso trasformatore 120VAC  $\pm$  10% 60 Hz (230VAC  $\pm$  10% 50/60 Hz modelli internazionali)
- Uscita trasformatore: 24VAC 1,0 A
- Uscita stazione: 0,56 A per stazione
- Uscita massima: 0,90 A (compresa valvola principale)
- Batteria: 3V al litio (compresa nella fornitura), per programmazione in remoto e timer di backup. CR2032 3-volt
- Protezione da corto circuito elettronico
- Memoria permanente per i dati di programma
- In attesa di approvazione CE
- Il modello XC-x00 ha un coefficiente IP24 per il grado 4 di inquinamento
- Pulire solo con un panno umidificato con sapone neutro e acqua

## Legenda

~ = CA

 = Documenti di consultazione

 = Voltaggi Pericolosi

 = Terra



# CERTIFICATO DI CONFORMITÀ ALLE DIRETTIVE EUROPEE

---

Hunter Industries dichiara che il programmatore per impianti d'irrigazione, modello XC, è conforme alla normativa europea sulla "compatibilità elettromagnetica" 87/336/EEC e la "bassa tensione" 73/23/EEC.



Handwritten signature of Peter W. Jayhennet in black ink, written over a horizontal line.

Coordinatore del progetto

Questo prodotto non dovrebbe essere adoperato per altre finalità al di fuori di quelle elencate in questo manuale. Questo prodotto dovrebbe essere riparato solo da personale autorizzato.

## **Avviso FCC**

Questa apparecchiatura è stata sottoposta a verifica ed è stata ritenuta conforme ai limiti relativi ai dispositivi digitali di classe B, in osservanza delle normative FCC, Parte 15. Tali limiti sono concepiti per fornire una protezione ragionevole contro interferenze dannose in un'installazione residenziale. Questa apparecchiatura utilizza e può irradiare energia in radiofrequenza; se non è installata e adoperata rispettando le istruzioni fornite, può causare interferenze dannose alle comunicazioni radio. Tuttavia, non esiste alcuna garanzia circa il verificarsi di interferenze in una determinata installazione. Se questa apparecchiatura causa interferenze dannose alla ricezione radiotelevisiva, che possono essere determinate spegnendo e accendendo l'apparecchiatura, si invita l'utente ad eliminare le interferenze adottando una o più contromisure di seguito indicate:

- Modificare l'orientamento o la posizione dell'antenna ricevente
- Aumentare la distanza tra l'apparecchiatura e il ricevitore
- Collegare l'apparecchiatura a una presa di un circuito differente da quello a cui è collegato il ricevitore





# Hunter®

---

IRRIGAZIONE COMMERCIALE E RESIDENZIALE | *Built on Innovation*®  
1940 Diamond Street | San Marcos, California 92078 USA  
**Per saperne di piú.** Visitate [hunterindustries.com](http://hunterindustries.com)

© 2015 Hunter Industries Incorporated

INT-782\_IT E 10/15