



CEILING BRACKET

CB1

MANUALE DELL'UTENTE

Prima di procedere all'installazione e di effettuare i collegamenti, leggere attentamente il presente manuale di installazione, in modo da effettuare ciascuna operazione in modo appropriato.

L'uso di metodi di installazione o di componenti non specificati nel presente manuale può essere causa di incidenti o lesioni.

Per installare il diffusore su cui viene installato questo prodotto sono necessarie tecniche specializzate ed esperienza. Fare eseguire l'installazione a un tecnico specializzato.

Dopo aver letto il presente manuale, conservarlo con cura per futuro riferimento.

Per il tecnico di installazione:

Dopo aver eseguito l'installazione e i collegamenti, consegnare il presente manuale al cliente.

- Le viti per l'installazione della staffa sul prodotto e per il fissaggio dei cavi al soffitto non vengono fornite come accessori.

(diametro del foro di installazione della staffa: 7 mm)

Indice

Prima dell'installazione

Parti in dotazione	2
Sicurezza d'uso del prodotto	3
Precauzioni d'uso	3

Installazione

Montaggio del kit di sospensione del diffusore	4
--	---

ITALIAN

Parti in dotazione

Verificare la presenza di tutti i componenti

Componenti CB1



① Spessore

X1



② Staffa

X1

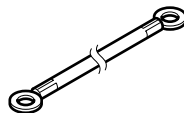

③ Cavo

X1



④ Vite (fissaggio M5 x 8)

X4



⑤ Vite (TD510 per cavi)
(fissaggio M5 x 8)X1



⑥ Vite (TD510 per cavi)
(fissaggio M4 x 8)X1

Sicurezza d'uso del prodotto

I simboli illustrati di seguito vengono utilizzati nel presente manuale e sul supporto per garantire un utilizzo sicuro del prodotto e per prevenire lesioni e danni agli oggetti circostanti. Si raccomanda di familiarizzare con questi simboli e con le informazioni ad essi associate prima di procedere alla lettura delle istruzioni di montaggio contenute nel presente manuale.



Avvertenza

Questo simbolo di avvertenza indica una situazione in cui un non corretto utilizzo può provocare la morte o gravi lesioni.



Attenzione

Questo simbolo di cautela indica una situazione in cui un non corretto utilizzo può provocare lesioni personali o danni agli oggetti.



Consigli

Questa sezione riporta informazioni utili ai fini della prevenzione di eventuali danni a livello del dispositivo, nonché ulteriori informazioni utili.



Avvertenza

- Se il prodotto viene installato in un punto alto, accertarsi che sia ben fissato. Se il prodotto non è ben fissato, potrebbe cadere provocando lesioni.



Attenzione

- Questo prodotto è un kit di sospensione per i diffusori TD508 e TD510. Non utilizzare per alcuna altra applicazione. Un fissaggio non corretto può provocare la caduta dei diffusori e conseguenti lesioni.
- Non lasciare cadere il prodotto durante il montaggio o il trasporto. La caduta del prodotto può provocare lesioni o danneggiare i pavimenti.
- Non salire sull'unità o appendervisi. Prestare particolare attenzione ad evitare che i bambini compiano tali azioni, o potrebbero cadere oppure danneggiare il prodotto, con conseguenti lesioni.

Precauzioni d'uso

- Questo prodotto è una staffa di fissaggio al soffitto per diffusori. Non utilizzare il prodotto per alcun altro scopo.
- Il diffusore è pesante; prestare attenzione durante il suo spostamento.
- Prestare attenzione per evitare che il diffusore si stacchi dal prodotto.
- Per pulire il diffusore utilizzare un panno morbido imbevuto di detergente neutro. Non utilizzare solventi o kerosene.

Installazione

– Montaggio del kit di sospensione del diffusore –

- 1 Rimuovere le viti dalla parte inferiore della staffa alla base del diffusore.

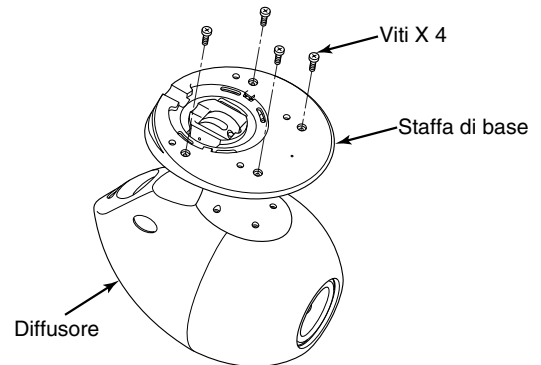

- 2 Rimuovere il pannello di copertura della base.

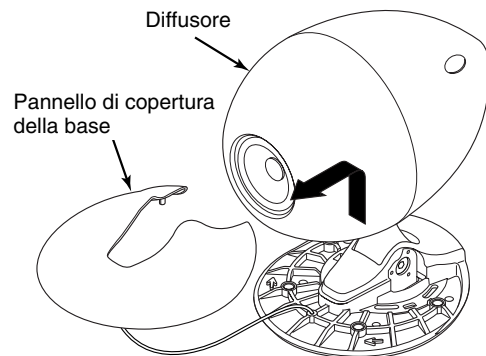

- 3 Per determinare il punto di installazione del diffusore, utilizzare il modello alla fine del manuale.

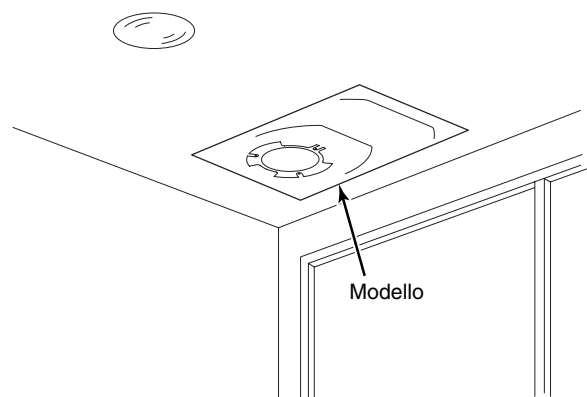

- 4 Posizionare lo spessore nel punto di installazione del diffusore, quindi installare la staffa.

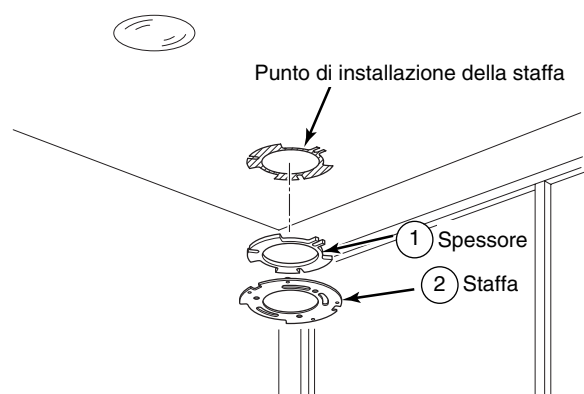

Attenzione

Accertarsi che la staffa sia installata saldamente, in modo che il diffusore non si stacchi.

- 5 Rimuovere il bullone di fissaggio sulla base del diffusore.

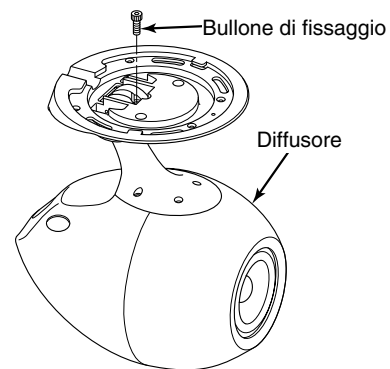

- 6 Allentare la vite di regolazione dell'angolazione sul lato destro del diffusore.

- 7 Fare scorrere il diffusore leggermente verso destra per sbloccare la linguetta della giuntura.

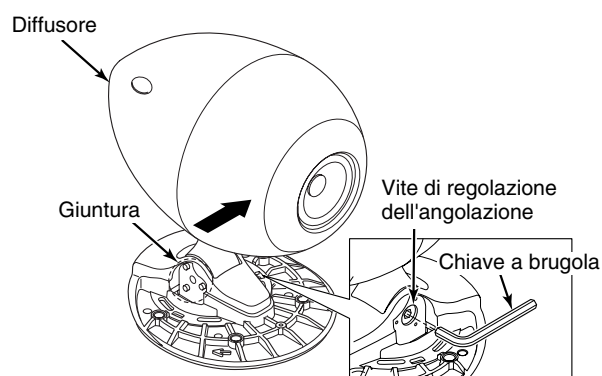

- 8 Regolare l'angolazione del diffusore come desiderato.

- 9 Serrare la vite di regolazione dell'angolazione.

1 passo avanti ← → 6 passi indietro

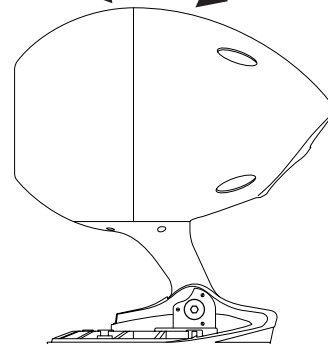

Consigli

Durante la regolazione dell'angolazione, sostenere il diffusore con le mani.

- 10 Collegare il cavo del diffusore.

Consigli

Collegare il cavo del diffusore saldamente e in modo che l'estremità del cavo non sia a contatto con gli altri terminali.

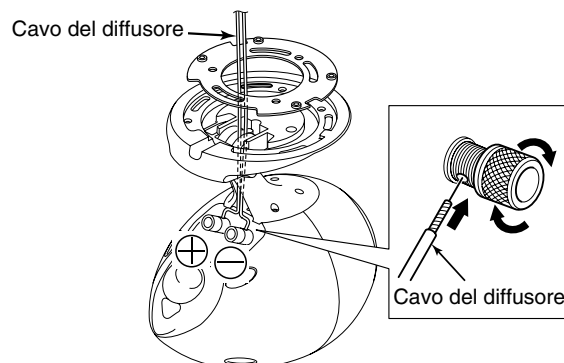

11 Installare il diffusore sulla staffa.

Attenzione

Allineare il diffusore e la staffa, quindi installare il diffusore sulla staffa.

Se il diffusore non viene fissato saldamente, potrebbe cadere.

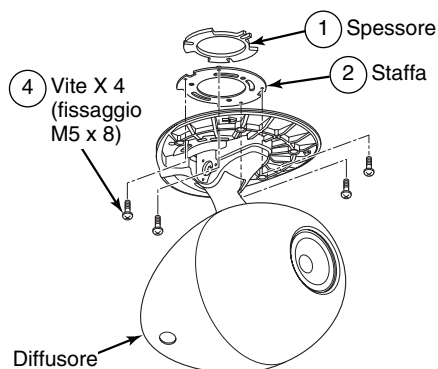

12 Collegare il cavo al diffusore e fissarlo al soffitto.

Attenzione

- Solo per il diffusore TD508 : utilizzare la vite (fissaggio M4 x 8) in dotazione con la staffa come vite contrassegnata * (6) .
- Fissare saldamente il cavo al diffusore e al soffitto, in modo che il diffusore non cada.
- Le viti per l'installazione della staffa sul prodotto e per il fissaggio dei cavi al soffitto non vengono fornite come accessori.
(diametro del foro di installazione della staffa: 7 mm)

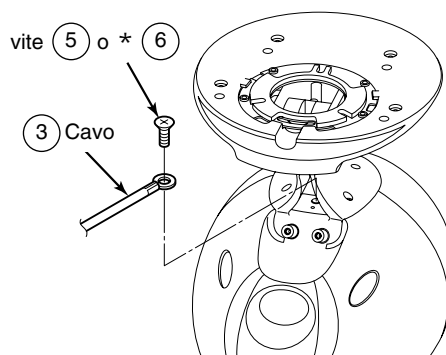

13 Installare il pannello di copertura della base sul diffusore.

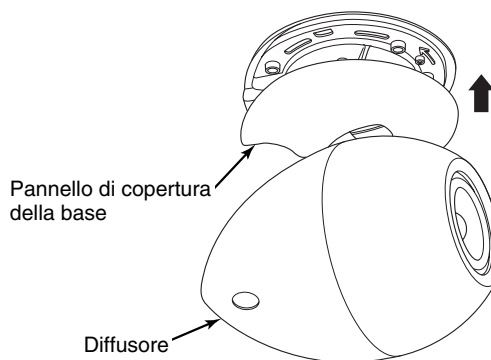

-Modello per determinare il punto di installazione della staffa -

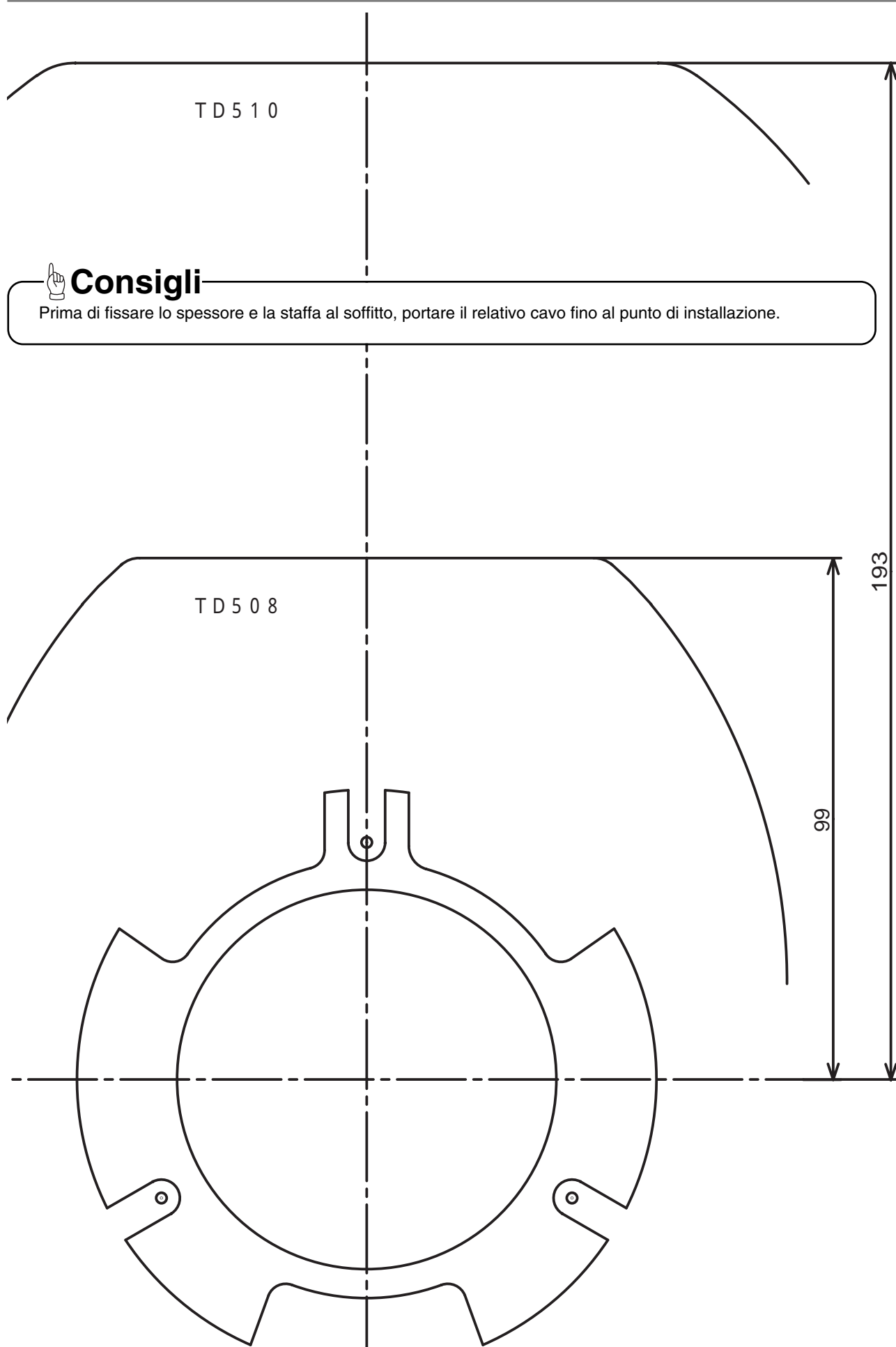

Consigli

Prima di fissare lo spessore e la staffa al soffitto, portare il relativo cavo fino al punto di installazione.

ITALIAN

(Diametro del foro di installazione della staffa: 7 mm)