

TM-C3400

Manuale dell'utente

Tutti i diritti riservati. Nessuna parte di questa pubblicazione può essere riprodotta, memorizzata in un sistema di reperimento, né trasmessa in qualsiasi forma o con qualsiasi mezzo (elettronico, meccanico, fotocopia, registrazione o altro) senza la preventiva autorizzazione scritta della Seiko Epson Corporation. Viene esclusa ogni responsabilità di brevetto rispetto all'uso delle informazioni contenute in questa pubblicazione. Malgrado questo manuale sia stato preparato con la massima cura, la Seiko Epson Corporation non si assume alcuna responsabilità per eventuali errori o omissioni in esso contenuti, né per eventuali danni risultanti dall'uso delle informazioni contenute in questo manuale.

Né la Seiko Epson Corporation, né alcuna delle sue affiliate, sarà ritenuta responsabile verso l'acquirente di questo prodotto, o terze parti, di eventuali danni, perdite, costi o spese sostenuti dall'acquirente o terze parti risultanti da: incidente, uso improprio o abuso di questo prodotto, o da modifiche non autorizzate, riparazioni, alterazioni a questo prodotto, oppure (esclusi gli Stati Uniti d'America) dalla totale inosservanza delle istruzioni per l'uso e la manutenzione impartite dalla Seiko Epson Corporation.

La Seiko Epson Corporation non sarà responsabile di alcun danno o problema insorto dall'uso di qualsiasi accessorio opzionale o di prodotti consumabili diversi da quelli designati dalla Seiko Epson Corporation come Prodotti originali Epson o Prodotti approvati dalla Epson.

EPSON è un marchio registrato di Seiko Epson Corporation in Giappone ed in altri paesi/regioni.

Microsoft, Windows e Windows Vista sono marchi registrati di Microsoft Corporation.

The Ethernet interface model of this product includes software developed by the University of California, Berkeley, and its contributors.

AVVISO: il contenuto di questo manuale è soggetto a cambiamenti senza preavviso.

Copyright © 2009 Seiko Epson Corporation, Nagano, Giappone.

AVVERTENZA

Questo è un prodotto di Classe A. In ambiente domestico, questo prodotto può causare interferenze radio. In tal caso, l'utente deve adottare le misure necessarie per eliminare l'interferenza.

Precauzioni di sicurezza

Questa sezione contiene informazioni importanti per l'uso efficiente e sicuro di questo prodotto. Leggere attentamente questa sezione e conservarla in un luogo prontamente accessibile.



AVVERTENZA:

Spegnere immediatamente l'unità se produce fumo, un odore strano o un rumore inconsueto. L'uso continuato potrebbe costituire causa d'incendio. Staccare immediatamente la spina dell'unità e rivolgersi al rivenditore o alla Seiko Epson per assistenza in merito.

Non riparare mai da soli questa unità. La riparazione impropria potrebbe creare un pericolo.

Non smontare né modificare mai questo prodotto. La manomissione del prodotto potrebbe causare lesioni personali, incendio.

Usare solo l'adattatore CA indicato (Epson Modello M159A/M159B/M159C). Il collegamento ad una fonte di alimentazione impropria potrebbe causare incendi.

Assicurarsi che il cavo di alimentazione soddisfi i relativi standard di sicurezza e contenga un terminale di messa a terra del sistema di alimentazione (terminale PE). In caso contrario, si potrebbero verificare scosse elettriche. In caso di acquisto di un sistema con standard di sicurezza differenti, utilizzare un cavo CA conforme agli standard di sicurezza acquisiti.

Evitare che nell'unità entrino corpi estranei. Questi potrebbero causare incendio.

Se acqua o altri liquidi cadono accidentalmente nell'unità, staccare immediatamente il cavo di alimentazione, quindi rivolgersi per consigli al rivenditore o al centro di assistenza della Seiko Epson. L'uso continuato dell'unità potrebbe causare incendio.

Per evitare il pericolo d'incendio, non usare spruzzatori aerosol contenenti gas infiammabili, all'interno del prodotto o vicino ad esso.



ATTENZIONE:

Non collegare i cavi in alcun modo diverso da quello indicato in questo manuale. Collegamenti non corretti possono causare danni all'unità e ustioni personali.

Posare questa unità su una superficie piana, solida e stabile. Se cade, questa unità può rompersi o causare lesioni personali.

Non usare questa unità in ambienti soggetti ad un elevato tasso di umidità o polvere. L'umidità o la polvere eccessiva può causare danni all'unità o incendio.

Non mettere oggetti pesanti sopra questa unità. Non porsi sopra questa unità né appoggiarsi. L'unità potrebbe cadere e rompersi o causare lesioni personali.

Per motivi di sicurezza, staccare sempre la spina dell'unità prima di lasciarla incustodita per un lungo periodo di tempo.

Non rimuovere la cartuccia dal prodotto durante il trasporto.

Etichetta di avvertimento

L'etichetta di avvertimento presente sul prodotto indica la seguente precauzione.



ATTENZIONE:

Fare attenzione a non ferirsi le dita sulla lama fissa della taglierina automatica.

Limitazioni d'impiego

Quando questo prodotto viene impiegato in applicazioni che richiedono un alto grado di affidabilità e sicurezza, come dispositivi relativi a trasporti aerei, per treno, via mare, con motoveicoli, ecc., dispositivi per la prevenzione di disastri, dispositivi di sicurezza vari ecc. o dispositivi di precisione/funzionali, lo si dovrebbe usare solo dopo avere preso in considerazione l'inclusione nel progetto di elementi di ridondanza e resistenza ai guasti aventi lo scopo di mantenere la sicurezza e l'affidabilità dell'intero sistema.

Download dei driver, dei programmi di utility e dei manuali

I driver, i programmi di utility e i manuali possono essere scaricati dai siti ai seguenti indirizzi URL.

Per clienti in Nord America, andare al seguente sito Web:

<http://www.epsonexpert.com/> e seguire le istruzioni fornite sullo schermo.

Per clienti in altri Paesi, andare al seguente sito Web:

<http://www.epson-pos.com/>

Disimballaggio

I seguenti componenti devono essere inclusi con la stampante. In caso di danni, rivolgersi al proprio rivenditore.

- Rotolo di carta per etichette
- Cartuccia (modello: SJIC15P)
- Vassoio di espulsione carta
- Copertura interruttore di alimentazione
- Adattatore CA (modello: M159A/M159B/M159C)
- Cavo CA
- Cavo USB (solo modello con interfaccia USB)
- Foglio di istruzioni
- Manuali dell'utente (per stampante e adattatore CA)

* L'adattatore CA è integrato nella stampante.

* Il cavo CA potrebbe non essere incluso con la stampante.

Componenti

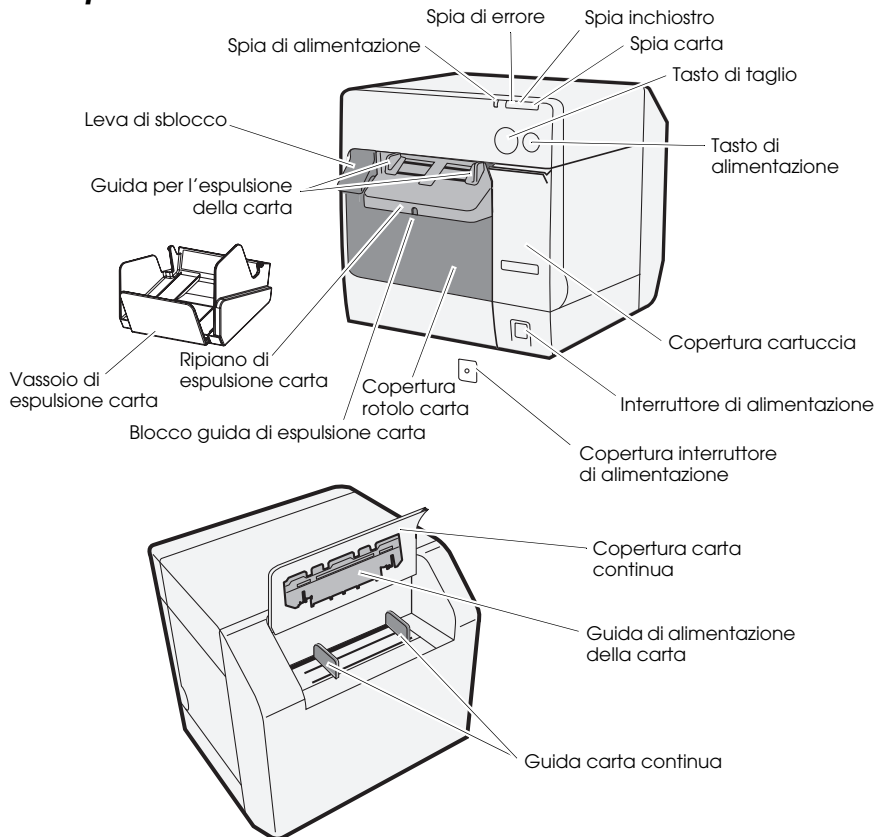

Interruttore di alimentazione

Accende/spigne la stampante.

Copertura interruttore di alimentazione

Installando la copertura nell'interruttore di alimentazione si impediscono cambi involontari all'interruttore.



AVVERTENZA:

In caso di inconvenienti con la copertura dell'interruttore di alimentazione inserito, scollegare immediatamente il cavo CA. L'uso continuato potrebbe causare incendi.

Spia di alimentazione

Si accende e si spegne quando la stampante è accesa o spenta.

Lampeggia quando la stampante è in funzione (inizializzazione, pulizia testine o stampa) o in stato di errore.

Spia di errore

Si accende o lampeggia quando la stampante non è in linea e si spegne quando la stampante è in linea.

Spia inchiostro

Lampeggia quando termina l'inchiostro o quando il serbatoio dell'inchiostro di scarto della cartuccia è quasi pieno.

Si accende quando si deve sostituire la cartuccia, quando la cartuccia non è inserita o è inserita in modo incorretto e quando il serbatoio dell'inchiostro di scarto della cartuccia è quasi pieno.

Si spegne quando la quantità di inchiostro presente nella cartuccia è adeguato.

Spia carta

Si accende quando la carta non è inserita o è inserita in modo incorretto.

Si spegne quando si inserisce correttamente la carta.

Tasto di taglio

Taglia la carta.

Tasto di alimentazione

Alimentazione della carta.

Impostazione

Per impostare la stampante, osservare l'ordine delle operazioni di seguito.

1. Installazione della stampante (vedere pagina 137.)
2. Collegamento del cavo CA (vedere pagina 138.)
3. Installazione/sostituzione della cartuccia (vedere pagina 138.)
4. Installazione del driver e collegamento al computer (vedere pagina 139.)
5. Impostazione degli interruttori DIP (vedere pagina 141.)
6. Installazione della carta (vedere pagina 141.)
7. Fissaggio/regolazione del vassoio di espulsione della carta (vedere pagina 150.)

Installazione della stampante**ATTENZIONE:**

Installare la stampante orizzontalmente su una superficie piana, stabile e priva di vibrazioni. Altrimenti, il rullo di carta potrebbe non funzionare correttamente, e le dita potrebbero rimanere impigliate.

Non inclinare la stampante con il coperchio del rullo di carta aperto. Il coperchio del rullo di carta potrebbe chiudersi inaspettatamente, e le dita potrebbero rimanere impigliate.

- ❑ Assicurarsi di aprire la copertura del rotolo di carta e rimuovere i cuscinetti della stampante.

- ❑ Lasciare uno spazio sufficiente davanti alla stampante per consentire l'apertura completa della copertura della cartuccia e del rotolo di carta.
- ❑ Non posizionare la stampante in ambienti polverosi.
- ❑ Proteggere la stampante da forti impatti, al fine di evitare una stampa difettosa.
- ❑ Evitare l'avvolgimento di cavi o l'accumulazione di corpi estranei sotto la stampante.

Collegamento del cavo CA



AVVERTENZA:

Usare sempre l'adattatore Epson Modello M159A/M159B/M159C come adattatore CA. L'utilizzo di un adattatore CA diverso potrebbe causare scosse elettriche e incendi.

In caso di guasto dell'adattatore CA, spegnere immediatamente la stampante e rimuovere il cavo CA dalla presa di rete.

Inserire il connettore del cavo CA nella presa CA, quindi inserire la spina di alimentazione del cavo CA nella presa di rete.

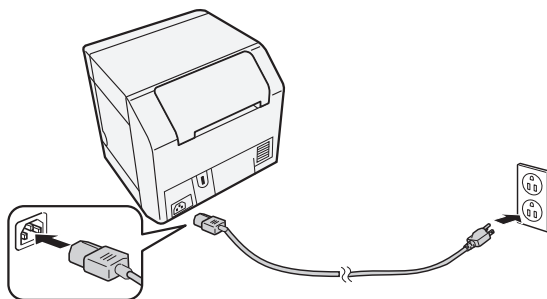

Installazione/sostituzione della cartuccia

ATTENZIONE:

Prima di inserire la cartuccia d'inchiostro per la prima volta, assicurarsi di inserire il rotolo di carta. Per ulteriori informazioni su come inserire il rotolo di carta per etichette, consultare "Installazione della carta" a pagina 141.

Usare sempre la cartuccia EPSON SJIC15P.

Non aprire l'involucro della cartuccia finché non si è pronti ad inserirla nella stampante.

Non rimuovere la cartuccia dalla stampante durante il trasporto.

1. Accendere la stampante ed assicurarsi che la spia inchiostro si accenda.
2. Tirare la copertura della cartuccia per aprirla.
3. Rimuovere la cartuccia usata, se presente.

4. Agitare l'involucro della cartuccia 4 o 5 volte prima di aprirlo.
5. Inserire con cura la cartuccia nell'apposito vano come illustrato di seguito.
6. Chiudere la copertura della cartuccia.

Quando si inserisce la cartuccia per la prima volta, la stampante impiega circa 8 minuti a caricare l'inchiostro. La spia di alimentazione lampeggia durante il caricamento dell'inchiostro. Non spegnere la stampante e non aprire la copertura del rotolo di carta o della cartuccia. Quando termina il caricamento dell'inchiostro, la spia di alimentazione rimane accesa dopo aver lampeggiato.

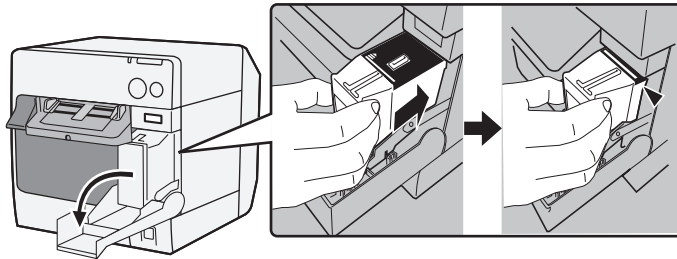

Nota:

Quando si inserisce la cartuccia per la prima volta, la stampante usa inchiostro per preparare la stampa (caricamento inchiostro).

Il getto di inchiostro varia in base a vari fattori, tra cui il tipo di articolo stampato, le impostazioni di stampa, il tipo di carta, la frequenza d'uso e la temperatura.

Per garantire la qualità della stampa, un po' di inchiostro rimane nella cartuccia quando si accende la spia inchiostro.

La cartuccia contiene 3 colori di inchiostro. Anche quando viene specificato un colore particolare, i 3 colori di inchiostro vengono utilizzati per la stampa e per conservare le testine in buone condizioni. Quando il livello di inchiostro di uno dei colori raggiunge il limite minimo, la stampante cessa di eseguire la stampa.

Installazione del driver e collegamento al computer

ATTENZIONE:

Assicurarsi di controllare l'ambiente operativo (pagina 152) prima di effettuare l'installazione.

È necessario accedere come utente con diritti di amministratore.

Spegnere la stampante prima di collegarla al computer.

Per il modello con interfaccia USB

1. Fare doppio clic sull'icona di Impostazione facile (EPSetup.exe).
2. Nella schermata visualizzata, fare clic su **[Locale / Local]**.

3. Completare l'installazione osservando le istruzioni visualizzate. Se durante l'installazione viene visualizzata la schermata di conferma del collegamento al computer, collegare la stampante al computer tramite il cavo USB, come illustrato di seguito, quindi accendere la stampante.

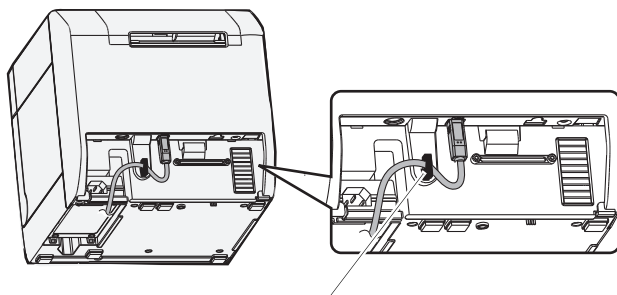

Fermacavo: impedisce che il cavo cada.

Per il modello con interfaccia Ethernet

1. Aprire la copertura del connettore e collegare la stampante al computer tramite il cavo Ethernet, come illustrato di seguito.
2. Accendere la stampante.
3. Fare doppio clic sull'icona di Impostazione facile (EPSetup.exe).
4. Nella schermata visualizzata, fare clic su [**Rete / Network**].
5. Completare l'installazione osservando le istruzioni visualizzate. Durante l'installazione vengono elaborate anche le impostazioni di rete.

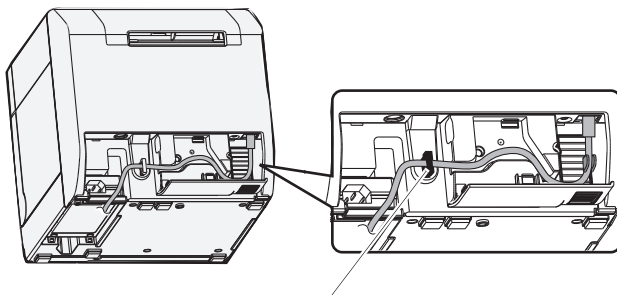

Fermacavo: impedisce che il cavo cada.

Impostazione degli interruttori DIP

Quando si apre la copertura della cartuccia e si rimuove la copertura degli interruttori DIP, si trovano gli interruttori DIP. Impostare gli interruttori DIP con un oggetto appuntito, ad esempio un piccolo cacciavite. Modificare le impostazioni quando la stampante è spenta.

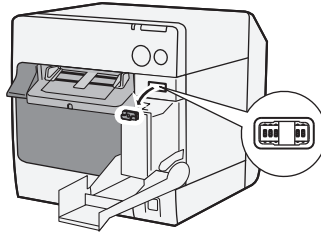

INT.	Funzione	ON	OFF
1	Funzionamento dell'interruttore di alimentazione	Ripristino	Accensione/ spegnimento
2	Uso interno	Fisso su OFF (non cambia)	
3	Scelta carta	Carta continua	Carta in rotolo
7	Uso interno	Fisso su OFF (non cambia)	
8	Volume segnale acustico	Alto	Basso

Installazione della carta



ATTENZIONE:

Non inclinare la stampante con il coperchio del rullo di carta aperto. Il coperchio del rullo di carta potrebbe chiudersi inaspettatamente, e le dita potrebbero rimanere impigliate.

Prima di inserire la carta, assicurarsi di controllare che l'interruttore DIP 3 (Scelta carta) sia impostato correttamente.

Assicurarsi che la carta fuoriesca in linea retta dalle guide di espulsione della carta, come indicato nell'illustrazione. Se la carta non fuoriesce in linea retta a causa di ostruzioni, la stampa potrebbe risultare distorta.

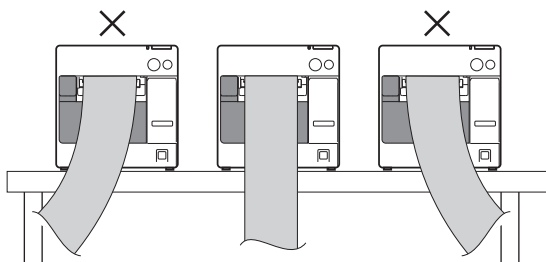

Per inserire la carta, osservare le operazioni di seguito.

- ❑ Quando si installa il rotolo di carta per la prima volta (quando si installa la cartuccia d'inchiostro per la prima volta): "Quando si inserisce il rotolo di carta" ④ ~ ⑤, e dopo il caricamento dell'inchiostro, andare a ②.
- ❑ Quando è terminata la carta (quando si inserisce lo stesso tipo di carta): ① e ⑤
- ❑ Quando si cambia il tipo di carta: ① ~ ⑤

Per ③ e successivi, la procedura varia in base al tipo di carta, in rotolo o continua.

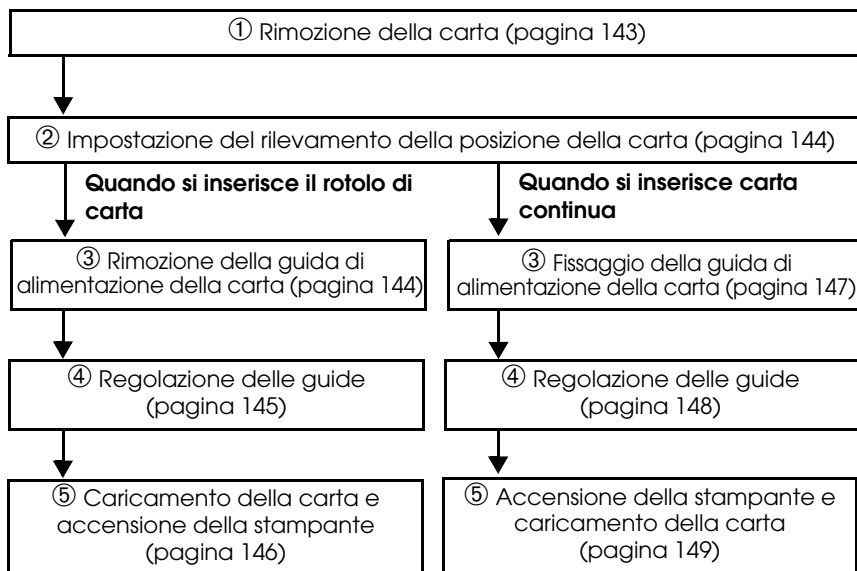

① Rimozione della carta

Rimozione del rotolo di carta

1. Tirare la leva di sblocco per aprire la copertura del rotolo di carta e rimuovere il rotolo o il centro del rotolo di carta.

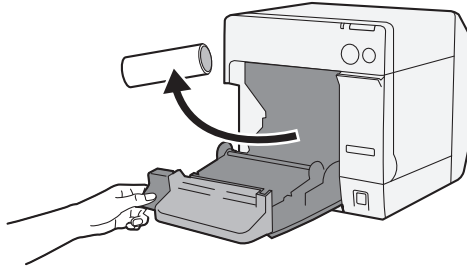

2. Chiudere la copertura del rotolo di carta.

Rimozione della carta continua

1. Rimuovere la carta rimasta sul ripiano di espulsione carta.

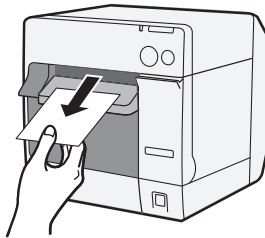

2. Quando si cambia il tipo di carta, aprire la copertura del rotolo di carta e la copertura della carta continua per rimuovere la carta.

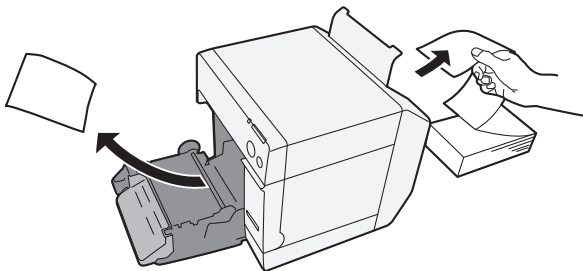

3. Chiudere la copertura del rotolo di carta e la copertura della carta continua.

② Impostazione del rilevamento della posizione della carta

Se non è necessario modificare l'impostazione relativa al rilevamento della posizione della carta, saltare questa operazione. Per questa impostazione, usare il driver della stampante.

1. Accendere la stampante.
2. Modificare [**Rilevamento posizione carta / Paper Position Detection**] nella scheda [**Manutenzione e utility / Maintenance And Utilities**] del driver della stampante in base al tipo di carta usato.

Nota:

Per informazioni su come visualizzare il driver della stampante, vedere pagina 151.

3. Spegnerne la stampante.

ATTENZIONE:

Le impostazioni modificate relative al rilevamento della posizione della carta vengono memorizzate nella stampante quando questa è spenta. Per attivare l'impostazione, assicurarsi di spegnere la stampante.

Quando si inserisce il rotolo di carta

③ Rimozione della guida di alimentazione della carta

ATTENZIONE:

La guida di alimentazione della carta deve essere fissata alla stampante solo quando si usa carta continua. Assicurarsi di rimuovere la guida di alimentazione della carta quando si usa carta in rotolo.

1. Tirare la leva di sblocco per aprire la copertura del rotolo di carta.
2. Rimuovere la guida di alimentazione della carta se è fissata alle scanalature interne della copertura del rotolo di carta. Per rimuoverla, farla scorrere in direzione della freccia.

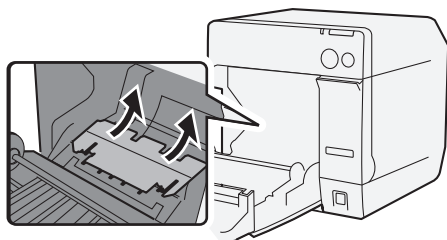

3. Chiudere la copertura del rotolo di carta.

④ **Regolazione delle guide**

Se non è necessario modificare la larghezza della carta, saltare questa operazione.

1. Tirare la leva di sblocco per aprire la copertura del rotolo di carta.
2. Sbloccare la guida del rotolo di carta.

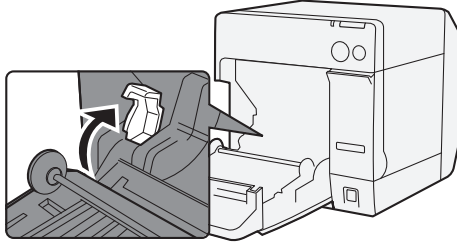

3. Spingere la guida del rotolo di carta a sinistra in direzione della freccia e caricare il rotolo di carta con il lato da stampare inserito per intero nella stampante.

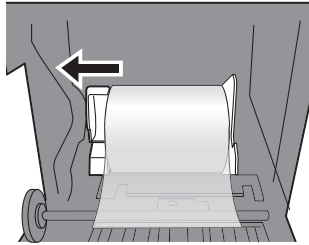

4. Bloccare la guida del rotolo di carta.
5. Sbloccare la guida di espulsione della carta con uno strumento appuntito, quale una penna.

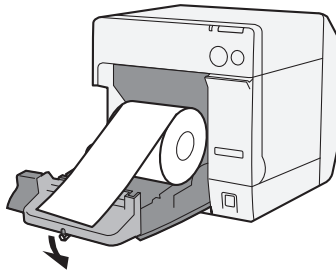

6. Far scorrere la guida di espulsione della carta in modo da allinearla con la larghezza del rotolo di carta.

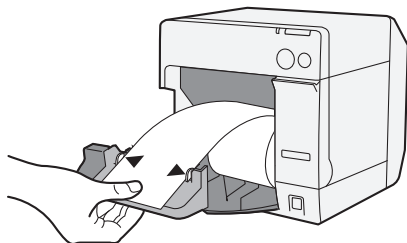

7. Bloccare la guida di espulsione della carta, quindi chiudere la copertura del rotolo di carta.

⑤ **Caricamento della carta e accensione della stampante**

1. Tirare la leva di sblocco per aprire la copertura del rotolo di carta.
2. Caricare il rotolo di carta con il lato da stampare rivolto verso l'alto ed inserito per intero nella stampante.

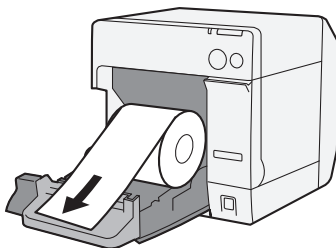

3. Mentre si allinea il rotolo di carta con la guida di espulsione della carta, chiudere la copertura del rotolo di carta.

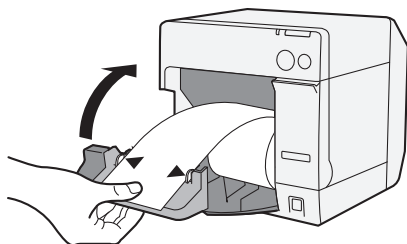

4. Accendere la stampante per introdurre automaticamente la carta.

Quando si inserisce carta continua

③ Fissaggio della guida di alimentazione della carta

ATTENZIONE:

Assicurarsi di fissare la guida di alimentazione della carta quando si usa carta continua.

1. Aprire la copertura della carta continua ed estrarre la guida di alimentazione della carta.

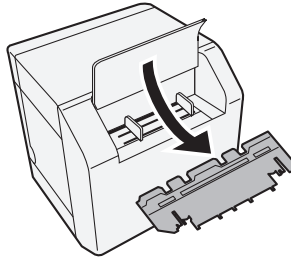

2. Tirare la leva di sblocco per aprire la copertura del rotolo di carta.
3. Inserire la guida di alimentazione della carta nelle scanalature interne della copertura del rotolo di carta per fissarla.

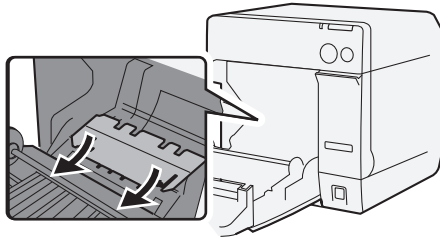

4. Chiudere la copertura del rotolo di carta.

④ **Regolazione delle guide**

1. Sbloccare la guida di espulsione della carta con uno strumento appuntito, quale una penna.

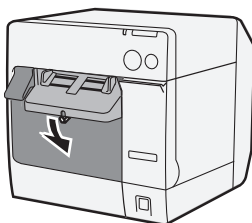

2. Far scorrere la guida di espulsione della carta in tutta la sua estensione e bloccarla.

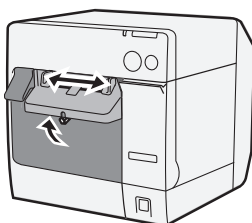

Quando si installa carta continua per la prima volta o quando è necessario modificare la larghezza della carta, procedere ai punti 3 e 4.

3. Aprire la copertura della carta continua e sbloccare la guida della carta continua.

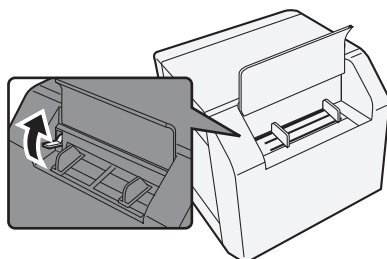

4. Far scorrere la guida della carta continua in modo da allinearla con la larghezza della carta continua e bloccarla.

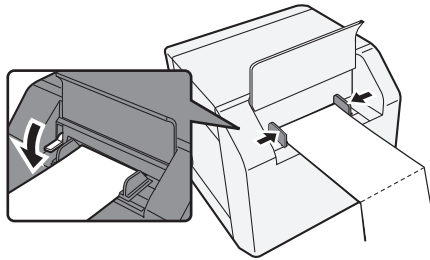

⑤ **Accensione della stampante e caricamento della carta**

1. Accendere la stampante.
2. Quando la spia di alimentazione rimane accesa dopo aver lampeggiato, inserire la carta con il lato da stampare rivolto verso l'alto finché non viene automaticamente introdotta (circa 100 mm).

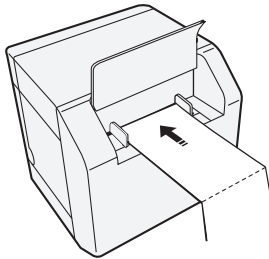

3. Posizionare la carta in linea retta ad almeno 40 mm dalla stampante.

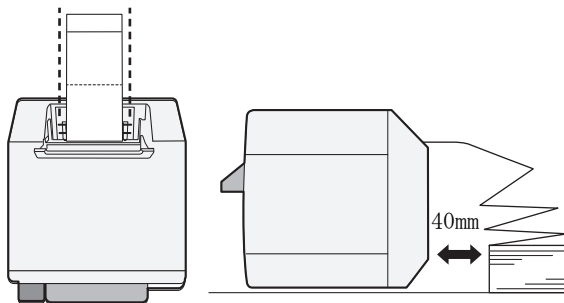

4. Chiudere la copertura della carta continua.

Fissaggio/regolazione del vassoio di espulsione della carta

Quando si fissa il vassoio di espulsione della carta, è possibile lasciare temporaneamente la carta stampata nel vassoio.

ATTENZIONE:

In base alle pieghe e alla lunghezza della carta, potrebbe non rimanere nel vassoio di espulsione della carta.

1. Fissare il vassoio di espulsione della carta ai ganci situati sotto il ripiano di espulsione della carta.

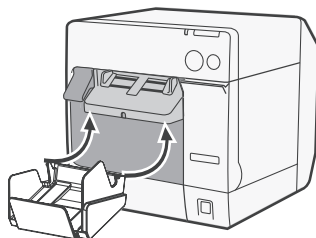

2. Tirare la leva situata nella parte inferiore destra del vassoio di espulsione della carta per sbloccarla.

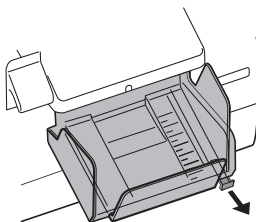

3. Far scorrere il vassoio inferiore in modo da allinearlo con la lunghezza della carta e bloccarlo.

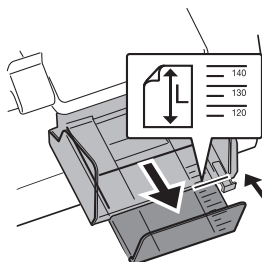

Visualizzazione del driver della stampante

Per visualizzare il driver della stampante, agire come segue. Per i dettagli su come usare il driver della stampante, consultare la relativa guida.

1. Aprire **[Stampanti e fax]** (o **[Stampanti]**).
2. Fare clic con il tasto destro su **[EPSON TM-C3400]** e fare clic su **[Preferenze di stampa]** per visualizzare il driver della stampante.

Pulizia della taglierina automatica

L'adesivo delle etichette può fissarsi alla lama fissa della taglierina automatica, impedendo il taglio netto della carta. Se questo avviene, seguire i seguenti passi per pulire la taglierina automatica.

1. Spegnerne la stampante e rimuovere il cavo CA dalla presa.
2. Aprire la copertura del rotolo della carta e rimuovere la carta.
3. Rimuovere l'adesivo dalla lama della taglierina automatica sul lato della copertura del rotolo della carta, aiutandosi per esempio con un batuffolo di cotone. Se necessario, inumidire il cotone con dell'alcol.



ATTENZIONE:

Non toccare direttamente la lama fissa della taglierina automatica. Questo potrebbe causare lesioni personali.

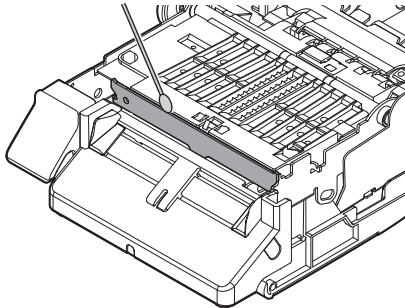

Pulizia delle testine

Questa stampante dispone di una funzione di controllo automatico dell'ugello ed esegue automaticamente la pulizia delle testine in condizioni normali.

Tuttavia, in base alle impostazioni della stampante, la stampa potrebbe essere appena leggibile o con colori non corretti a causa dell'ostruzione di una testina di stampa. In tal caso, eseguire la pulizia delle testine tramite il driver della stampante.

1. Accendere la stampante.
2. Visualizzare la schermata **[Preferenze di stampa]** del driver della stampante.

3. Fare clic su **[Pulizia manuale della testina / Manual Head Cleaning]** nella scheda **[Manutenzione e utility / Maintenance And Utilities]**. La stampante controlla eventuali ostruzioni dell'ugello. Se rilevate, viene automaticamente eseguita la pulizia. La pulizia verrà ripetuta al massimo 5 volte.
4. Eseguire il controllo dell'ugello per verificare le conseguenze della pulizia.

Risoluzione dei problemi

La spia di errore è accesa o lampeggia

- ❑ Controllare che la copertura del rotolo di carta e la copertura della cartuccia siano chiuse. Chiuderle, se aperte.
- ❑ Controllare la spia carta. Se lampeggia, controllare eventuali inceppamenti e inserire correttamente la carta in base a quanto descritto su "Installazione della carta" a pagina 141.
- ❑ Spegner e riaccendere la stampante. Se la spia continua a lampeggiare, rivolgersi al proprio supervisore o al personale di assistenza.

Carta inceppata

Spegner la stampante e aprire la copertura del rotolo di carta o la copertura posteriore per rimuovere la carta inceppata. Inserire correttamente la carta in base a quanto descritto su "Installazione della carta" a pagina 141.

Ambiente operativo

OS	Microsoft Windows 2000 SP4 Microsoft Windows XP SP3 Microsoft Windows 2003 R2 SP2 Microsoft Windows Vista SP1 Sono supportati solo modelli a 32 bit.
Computer	La stampante supporta i seguenti computer dotati del sistema operativo di cui sopra. • Compatibile PC/AT
CPU	Si consigliano computer con processore di 1 GHz o superiore. Si consigliano processori Intel/Pentium/Celeron, AMD Athlon/Duron o processori compatibili con essi.
RAM	Windows 2000 Si consigliano 256 MB o oltre.
	Windows XP/2003 Server/Vista Si consigliano 512 MB o oltre.
HDD	250 MB

Specifiche tecniche

Metodo di stampa		Seriale a getto d'inchiostro a matrice di punti Stampa a tre colori
Alimentazione carta		Alimentazione a frizione frontale e posteriore
Taglierina automatica	Metodo di taglio	Con forbici a lame separate
	Tipo di taglio	Taglio netto (taglia completamente la carta)
	Lunghezza di taglio minima	15 mm
Densità di stampa		360 dpi x 180 dpi, 360 dpi x 360 dpi, 720 dpi x 360 dpi
Velocità di stampa		92 mm/s (larghezza di stampa: 56 mm, 360 dpi x 180 dpi, stampa bidirezionale) 82 mm/s (larghezza di stampa: 72 mm, 360 dpi x 180 dpi, stampa bidirezionale)
Carta	Categoria	Carta normale, carta fine, pellicola PET, carta artificiale, bracciale
	Tipo	Carta per ricevute (con/senza segni neri) Rotolo di carta per etichette Carta fustellata per etichette (con/senza segni neri) Bracciale
	Forma	Carta in rotolo, carta continua
Cartuccia		Cartuccia integrata a 3 colori (Modello: SJIC15P)
Interfaccia		Interfaccia USB (USB 2.0 High-speed) Interfaccia Ethernet (100 Base-TX/10 Base-T)
Stampa codice a barre/simbolo bidimensionale	Codici a barre	UPC-A, UPC-E, JAN 8 (EAN 8), JAN 13 (EAN 13), Codice 39, ITF, Codice a barre, Codice 93, Codice 128, GS1-128, GS1 DataBar Omnidirectional, GS1 DataBar Truncated, GS1 DataBar Limited, GS1 DataBar Expanded
	Simboli bidimensionali	PDF417, Codice QR, Maxi Code, GS1 DataBar Stacked, GS1 DataBar Stacked Omnidirectional, GS1 DataBar Expanded Stacked, Composite Symbology, DataMatrix, Aztec
Alimentazione		Adattatore CA dedicato (Modello: M159A/M159B/M159C)
Vita utile	Meccanismo di trasporto	6 milioni di passaggi (3 milioni di passaggi avanti e indietro)
	Testina di stampa	6.000 milioni di getti/ugello
	Meccanismo della taglierina automatica	Carta normale: 1.500.000 tagli Carta fine: 750.000 tagli Rotolo di carta normale per etichette: 750.000 tagli Rotolo di carta fine per etichette: 500.000 tagli

Temperatura e umidità	Stampa	Da 10 a 35°C Dal 20 all'80% di umidità relativa (senza condensa)
	Conservazione	Se imballata: Da -20 a 60°C Dal 5 all'85% di umidità relativa (senza condensa, inchiostro non caricato) (A -20°C o 60°C: fino a 120 ore) Con inchiostro caricato: Da -20 a 40°C (A -20°C: fino a 120 ore) (Da 0 a 30°C: fino a 6 mesi) (A 40°C: fino a 1 mese)
Dimensioni totali (A x L x P)		255 x 270 x 255 (sporgenze escluse)
Peso		Circa 10 kg (modello con interfaccia Ethernet)

dpi: punti per 25,4 mm