



# Disco Star

ORDERCODE 43088



Highlite International B.V.  
Vestastraat 2  
6468 EX Kerkrade  
The Netherlands  
Phone: +31 45-5667700

**SHOWELECTRONICS FOR PROFESSIONALS**

## **Complimenti!**

Avete acquistato un ottimo prodotto innovativo realizzato da Showtec.

Il dispositivo Showtec Disco Star porta ovunque un'ondata di entusiasmo. Volete usarlo semplicemente come dispositivo plug-&-play o creare un sofisticato spettacolo DMX? Questo prodotto vi fornisce tutti gli effetti di cui avete bisogno.

Potete contare su Showtec per altri eccellenti prodotti nel campo dell'illuminazione da spettacolo.

Progettiamo e produciamo strumentazione luci professionale per l'industria dello spettacolo.

Lanciamo nuovi prodotti a cadenze regolari. Facciamo del nostro meglio per fare in modo che voi, nostri clienti, siate sempre soddisfatti.

Per ulteriori informazioni: [iwant@showtec.info](mailto:iwant@showtec.info)

Showtech offre alcuni dei prodotti migliori, al prezzo più basso, presenti sul mercato.

E quindi, la prossima volta, rivolgetevi a Showtec per acquistare ottima strumentazione per il vostro impianto luci.

Con Showtec - avete sempre il meglio!

Grazie!



<b>Avvertenza</b> .....	2
Istruzioni di sicurezza .....	2
Specifiche di funzionamento .....	4
Installazione.....	4
Procedura di reso .....	5
Reclami.....	5
<b>Descrizione del dispositivo</b> .....	6
Panoramica .....	6
Lato posteriore .....	7
<b>Installazione</b> .....	7
<b>Configurazione e funzionamento</b> .....	7
Modalità di controllo.....	7
Una unità Disco Star (Automatica).....	8
Un dispositivo Disco Star (Modalità Manuale) .....	8
Una unità Disco Star (Controllato da audio) .....	9
Più unità Disco Star (controllo Master/Slave) .....	9
Più unità Disco Star (Controllo DMX) .....	10
Impostazione dei dip switch per la Modalità DMX .....	11
Tabella di riferimento rapido DMX .....	12
Collegamento dei dispositivi .....	13
Cablaggio dati.....	13
Canali DMX .....	14
4 Canali .....	14
<b>Manutenzione</b> .....	15
Sostituzione di un fusibile .....	15
<b>Guida alla risoluzione dei problemi</b> .....	15
Assenza di luce.....	15
Nessuna risposta al DMX.....	15
<b>Specifiche tecniche del prodotto</b> .....	17

## Avvertenza

**PER LA VOSTRA SICUREZZA VI INVITIAMO A LEGGERE CON ATTENZIONE IL PRESENTE MANUALE PRIMA DI INIZIARE LE OPERAZIONI DI CONFIGURAZIONE!**

### Istruzioni per il disimballaggio

Al momento della ricezione del prodotto, aprire con delicatezza la confezione e verificarne i contenuti al fine di accertarsi che tutte le componenti siano presenti e che siano state ricevute in buone condizioni. Nel caso in cui alcune componenti risultino danneggiate in seguito al trasporto o ancora nel caso in cui la confezione riporti segni di trattamento non corretto invitiamo a comunicarlo immediatamente al rivenditore e a conservare i materiali dell'imballaggio. Mettere da parte lo scatolone e i materiali dell'imballaggio. Nel caso in cui un dispositivo debba essere reso alla fabbrica, è importante che lo stesso venga restituito nella propria confezione e con l'imballaggio originale.

#### La confezione contiene:

- Showtec Disco Star DMX con cavo di alimentazione IEC da 1,6m
- Manuale dell'utente



### Durata di vita prevista dei LED

I LED perdono gradualmente di luminosità nel corso del tempo. Il CALORE è il fattore dominante che porta all'accelerazione di questo declino. Data la loro vicinanza, i LED raggiungono temperature di funzionamento più elevate rispetto a condizioni d'uso ideali o singole. Ecco perché quando tutti i LED colorati vengono usati al massimo dell'intensità, la durata di vita dei LED viene significativamente ridotta. In condizioni di funzionamento normali, si stima che la durata di vita media di un LED sia pari a 40.000-50.000 ore. Se da un lato si sta cercando di aumentare questa durata di vita, dall'altro invitiamo a cercare di favorire temperature di funzionamento più basse. Ciò potrebbe comprendere nello specifico condizioni climatiche-ambientali oltre che la riduzione dell'intensità complessiva di proiezione.



#### **ATTENZIONE!**

**Tenere questo dispositivo lontano da pioggia e umidità!  
Scogliere il cavo di alimentazione prima di aprire l'alloggiamento!**



### Istruzioni di sicurezza

Ogni persona coinvolta nel processo di installazione, funzionamento e manutenzione del dispositivo deve:

- essere qualificata
- attenersi alle istruzioni del presente manuale



**ATTENZIONE! Prestare attenzione in fase di utilizzo.  
Le tensioni pericolose possono provocare  
pericolose scosse elettriche quando vengono toccati i cavi!**



Prima di avviare la configurazione iniziale, verificare che non vi siano danni causati dal trasporto. Qualora si siano verificati danni in fase di trasporto, rivolgersi al rivenditore e non usare il dispositivo.

Al fine di mantenere condizioni perfette e di garantire un funzionamento sicuro, l'utente dovrà assolutamente attenersi alle istruzioni di sicurezza e agli avvertimenti indicati nel presente manuale.

Ci teniamo a sottolineare che i danni causati dalle modifiche apportate manualmente al dispositivo non sono coperti dalla garanzia.

Questo dispositivo non contiene componenti riutilizzabili dall'utente. Per gli interventi di manutenzione invitiamo a rivolgersi unicamente a personale qualificato.

## **IMPORTANTE:**

*Il produttore non accetterà alcuna responsabilità per eventuali danni causati dalla mancata osservanza del presente manuale o da modifiche non autorizzate apportate al dispositivo.*

- Evitare che il cavo di alimentazione entri in contatto con altri cavi! Maneggiare il cavo di alimentazione e tutti i cavi di corrente prestando particolare attenzione!
- Non rimuovere mai etichette informative o etichette di avvertenza dall'unità.
- Non usare mai nessun tipo di oggetto per coprire il contatto di terra.
- Non sollevare mai il faro tenendolo per la testa-proiettore: questa operazione potrebbe danneggiare i meccanismi. Maneggiare sempre il faro servendosi delle maniglie di trasporto.
- Non posizionare mai nessun tipo di materiale sopra alla lente.
- Non guardare mai direttamente la sorgente luminosa.
- Non lasciare mai i cavi allentati.
- Non inserire oggetti nelle prese di ventilazione.
- Non collegare questo dispositivo a un pacco dimmer.
- Non accendere e spegnere il dispositivo in rapida sequenza; ciò potrebbe ridurre la durata di vita dei LED.
- Mentre il dispositivo è in funzione, non toccare l'alloggiamento a mani nude (si surriscalda in fase di utilizzo). Lasciar raffreddare il dispositivo per almeno 5 minuti prima di spostarlo.
- Non scuotere il dispositivo. Evitare di esercitare una pressione elevata in fase di installazione o utilizzo del dispositivo.
- Servirsi del dispositivo unicamente in spazi chiusi, per evitare che entri in contatto con acqua o altri liquidi.
- Servirsi del faro unicamente dopo aver verificato che l'alloggiamento sia saldamente chiuso e che tutte le viti siano serrate correttamente.
- Usare il dispositivo solo dopo aver acquisito familiarità con le sue funzioni.
- Evitare le fiamme e non posizionare il dispositivo vicino a liquidi o gas infiammabili.
- Tenere sempre chiuso l'alloggiamento in fase di funzionamento.
- Lasciare sempre uno spazio libero di almeno 50 cm intorno all'unità al fine di garantirne la corretta ventilazione.
- Scollegare sempre la spina dalla presa di corrente quando il dispositivo non è in uso o prima di procedere alle operazioni di pulizia! Afferrare il cavo di alimentazione solo dalla presa. Non estrarre mai la spina tirando il cavo di alimentazione.
- Verificare che il dispositivo non sia esposto a calore estremo, umidità o polvere.
- Verificare che la tensione disponibile non sia superiore a quella indicata sul pannello posteriore.
- Verificare che il cavo di alimentazione non venga mai strozzato o danneggiato. Verificare, a cadenze periodiche, il dispositivo e il cavo di alimentazione.
- Nel caso in cui la lente sia palesemente danneggiata, sarà opportuno provvedere alla sua sostituzione. Così facendo il suo funzionamento non verrà compromesso a causa di incrinature o graffi.
- Nel caso in cui il dispositivo cada o venga urtato, scollegare immediatamente l'alimentazione. Rivolgersi a un tecnico qualificato per richiedere un'ispezione di sicurezza prima di continuare a usare il dispositivo.
- Nel caso in cui il dispositivo sia stato esposto a grandi fluttuazioni di temperatura (ad esempio dopo il trasporto), attendere prima di accenderlo. L'aumento dell'acqua di condensa potrebbe danneggiare il dispositivo. Lasciare spento il dispositivo fino a che non raggiunge la temperatura ambiente.
- Nel caso in cui il dispositivo Showtec non funzioni correttamente, smettere immediatamente di usarlo. Imballare l'unità in modo sicuro (di preferenza con l'imballaggio originale), e farla pervenire al proprio rivenditore Showtec per un intervento di assistenza.
- Il dispositivo va usato unicamente da persone adulte. Il faro deve essere installato fuori dalla portata dei bambini. Non lasciare mai l'unità in funzione senza che la stessa sia sorvegliata.
- Non cercare in alcun caso di bypassare l'interruttore termostatico o i fusibili.
- In caso di sostituzione servirsi unicamente di fusibili dello stesso tipo e amperaggio.
- Questo dispositivo rientra nella classe di protezione I. Sarà quindi necessario collegare il conduttore giallo/verde alla terra.
- Durante la fase iniziale di avvio, il dispositivo potrebbe emettere un po' di fumo o un odore poco gradevole. Non si tratta di un'anomalia, e ciò non implica per forza di cose che il dispositivo sia difettoso.
- Le riparazioni, l'assistenza e i collegamenti elettrici sono operazioni che vanno eseguite unicamente da un tecnico qualificato.
- **GARANZIA:** un anno dalla data d'acquisto.



**ATTENZIONE! LESIONI AGLI OCCHI!**  
**Evitare di guardare direttamente la sorgente luminosa.**  
**(in particolare per le persone affette da epilessia)!**



## Specifiche di funzionamento

- Questo dispositivo non è stato progettato per un uso permanente. Delle regolari pause di funzionamento contribuiranno a garantire una lunga durata di vita del dispositivo senza difetti.
- La distanza minima fra l'uscita della luce e la superficie illuminata deve essere superiore a 0,5 metri.
- La temperatura ambiente massima  $t_a = 45^\circ\text{C}$  non deve mai essere superata.
- L'umidità relativa non deve superare il 50% con una temperatura ambiente di  $45^\circ\text{C}$ .
- Nel caso in cui il dispositivo venga usato in altri modi rispetto a quelli descritti nel presente manuale, potrebbe subire danni invalidando così la garanzia.
- Qualsiasi altro uso potrebbe portare a pericoli quali ad esempio cortocircuiti, ustioni, scosse elettriche, incidenti, ecc.

Rischiare di mettere in pericolo la vostra sicurezza e quella di altre persone!

## Installazione

Consultare le linee guida europee e nazionali relativamente all'installazione, fissaggio su traliccio e altre tematiche a livello di sicurezza.

*Non cercare di installare il prodotto da soli!*

*Rivolgersi sempre a un rivenditore autorizzato per eseguire l'installazione!*

### Procedura:

- Nel caso in cui il faro venga appeso al soffitto o a delle travi, sarà necessario fare ricorso a tralicci professionali.
- Servirsi di un morsetto per installare il proiettore, e la relativa staffa di montaggio, al traliccio.
- Il proiettore non dovrà mai essere fissato in modo lasco.
- L'installazione dovrà sempre essere messa in stato di sicurezza con gli appositi dispositivi, quali ad esempio reti o cavi di sicurezza.
- In fase di installazione, smontaggio o manutenzione del proiettore, verificare sempre che l'area sottostante sia bloccata. Evitare che delle persone sostino nell'area interessata.

Il dispositivo Disco Star può essere posizionato su palchi piani o installato su qualsiasi tipo di americana servendosi di un apposito morsetto.

*Un'errata installazione potrebbe provocare gravi danni a persone e oggetti!*

## Collegamento alla corrente

Collegare il dispositivo alla presa di corrente servendosi del cavo di alimentazione.

Prestare sempre attenzione e verificare che il cavo del colore giusto sia collegato al posto giusto.

Internazionale	Cavo UE	Cavo Regno Unito	Cavo USA	Terminale
L	MARRONE	ROSSO	GIALLO/RAME	FASE
N	BLU	NERO	ARGENTO	NON PRESENTE
	GIALLO/VERDE	VERDE	VERDE	TERRA

Verificare che il dispositivo sia sempre collegato correttamente alla terra!



## **⚠️ Procedura di reso ⚠️**

La merce resa deve essere inviata tramite spedizione prepagata nell'imballaggio originale; non verranno emessi ticket di riferimento.

Sulla confezione deve essere chiaramente indicato un Numero RMA (Return Authorization Number, Numero di Autorizzazione Reso). I prodotti resi senza un numero RMA verranno respinti. Highlite non accetterà i beni resi e non si assume alcuna responsabilità. Contattare Highlite telefonicamente al numero 0031-455667723 oppure tramite e-mail all'indirizzo [offersales@highlite.nl](mailto:offersales@highlite.nl) e richiedere un numero RMA prima di rispeditare la merce. Essere pronti a fornire numero di modello, numero di serie e una breve descrizione della causa del reso. Imballare in modo adeguato il dispositivo; eventuali danni derivanti da un imballaggio scadente rientrano fra le responsabilità del cliente. Highlite si riserva il diritto di decidere a propria discrezione se riparare o sostituire il prodotto (i prodotti). A titolo di suggerimento, un buon imballaggio UPS o una doppia confezione sono sempre dei metodi sicuri da usare.

**Nota: Nel caso in cui vi venga attribuito un numero RMA, chiediamo gentilmente di indicare le seguenti informazioni su un foglio di carta da inserire all'interno della confezione:**

- 1) Il vostro nome
- 2) Il vostro indirizzo
- 3) Il vostro numero di telefono
- 4) Una breve descrizione dei sintomi

## **Reclami**

Il cliente ha l'obbligo di verificare i beni ricevuti alla consegna al fine di notare eventuali articoli mancanti e/o difetti visibili o di eseguire questo controllo appena dopo il nostro annuncio del fatto che la merce è a sua disposizione. I danni verificatisi in fase di trasporto sono una responsabilità dello spedizioniiere; sarà quindi necessario segnalare i danni al trasportatore al momento della ricezione della merce.

È responsabilità del cliente notificare e inviare reclami allo spedizioniiere nel caso in cui un dispositivo sia stato danneggiato in fase di spedizione. I danni legati al trasporto ci dovranno essere segnalati entro un giorno dalla ricezione della merce.

Eventuali spedizioni di resi dovranno essere post-pagate in qualsiasi caso. Le spedizioni di reso dovranno essere accompagnate da una lettera che spiega la motivazione del reso. Le spedizioni di reso non-prepagate verranno rifiutate, eccezion fatta nel caso in cui sussistano indicazioni contrarie per iscritto. I reclami nei nostri confronti vanno resi noti per iscritto o tramite fax entro 10 giorni lavorativi dalla ricezione della fattura. Dopo questo periodo di tempo i reclami non verranno più gestiti.

Dopo questo momento, i reclami verranno presi in considerazione unicamente nel caso in cui il cliente abbia rispettato tutte le sezioni dell'accordo, a prescindere dall'accordo da cui deriva l'obbligo.

## Descrizione del dispositivo

### Caratteristiche

Il dispositivo Showtec Disco Star è un dispositivo centrale a LED a elevata potenza e dotato di molti effetti straordinari.

- Fantastici effetti per DJ che si spostano e per discoteche di piccole o medie dimensioni
- Effetto luminoso a piene opzioni con programmi integrati, colori statici, controllo DMX, opzione Master/Slave e modalità audio attiva.
- Copertura a 140°
- Nessuna parte mobile esterna per una lunga durata
- Effetti a incandescenza e a raggio grazie all'alloggiamento trasparente
- Colori vivaci: rosso, verde, blu, viola, bianco, giallo, ciano
- Connettore di alimentazione: cavo da 1,6 m, presa schuko
- Ingresso di alimentazione: 100-230V 50/60 Hz
- Potenza di picco 110 Watt; Potenza continua 38 Watt
- Effetto a LED molto compatto
- Potente effetto plug-and-play
- Blackout / colori statici / strobo
- Controllo individuale di LED rossi, verdi e blu
- Controllo: Dip switch DMX
- Schemi potenti
- Raggi intensi
- LED: 3 LED RGB 3 in 1 da 3 Watt
- Controllo DMX tramite normale controller DMX
- Controllo con la musica
- Controllo: Auto, Sound, Personalizzato, Master/Slave, DMX
- Connettori maschio e femmina XLR a 3 poli Ingresso/Uscita (XLR a 3 poli)
- 4 Canali DMX
- Fusibile F1A / 250V
- Dimensioni: 180 x 180 x 165mm
- Peso: 0.84 Kg

### Panoramica



Fig. 1

- 1) Lenti
- 2) Microfono integrato
- 3) Dip switch DMX



## Lato posteriore



Fig. 2

- 4) Connettore di segnale DMX (INGRESSO) 3-poli
- 5) Connettore di segnale DMX (USCITA) 3-poli
- 6) Fusibile 1A / 250V
- 7) Cavo di alimentazione

## Installazione

Togliere completamente l'imballaggio dal Disco Star. Accertarsi di rimuovere tutta la gomma e l'imbottitura di plastica. Collegare tutti i cavi.

**Non fornire alimentazione prima di aver installato e collegato tutto l'impianto.**

**Scollegare sempre dalla presa di corrente prima delle operazioni di pulizia o di manutenzione.**

**I danni causati dal mancato rispetto di queste indicazioni non sono coperti dalla garanzia.**

## Configurazione e funzionamento

Attenersi alle seguenti istruzioni, in linea con la modalità di funzionamento preferita.

Prima di collegare l'unità verificare sempre che la sorgente di alimentazione corrisponda alla tensione indicata nelle specifiche tecniche del prodotto. Non cercare di far funzionare un prodotto progettato per 120V con una corrente a 230V o viceversa.

Collegare il dispositivo alla presa di corrente. Il dispositivo può funzionare a tempo di musica grazie al microfono integrato.

## Modalità di controllo

Il prodotto dispone di 5 modalità di funzionamento:

- Modalità Automatica
- Modalità Manuale
- Controllato da audio
- Master/Slave
- DMX512

## Una unità Disco Star (Automatica)

1. Fissare saldamente il faro al traliccio. Lasciare almeno 0,5 metri su tutti i lati per consentire la circolazione dell'aria.
2. Quando il dispositivo Disco Star non è collegato tramite cavo DMX, funziona in modalità indipendente. I dip switch n. 7 o n. 8 devono sempre essere impostati su ON per il controllo Automatico.

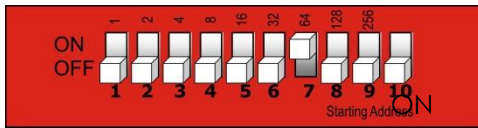

**Modalità Automatica 1** (Programma multicolore): Dip switch n. 7 su ON

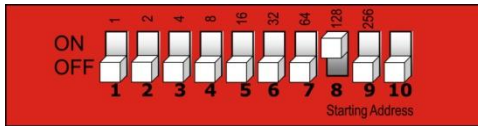

**Modalità Automatica 2** (Programma monocromatico): Dip switch n. 8 su ON  
R → G → B

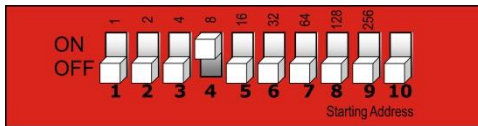

**Velocità di rotazione del motore**

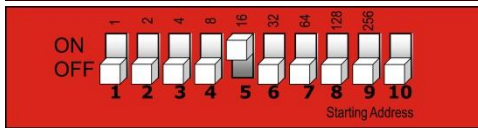

**Strobo**

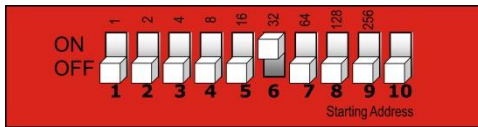

**Velocità Programma**

## Un dispositivo Disco Star (Modalità Manuale)

1. Fissare saldamente il faro al traliccio. Lasciare almeno 0,5 metri su tutti i lati per consentire la circolazione dell'aria.
2. Quando il dispositivo Disco Star non è collegato tramite cavo DMX, funziona in modalità indipendente. I dip switch n. 6, 7, 8, 9 e 10 devono sempre essere impostati su OFF per il controllo manuale. Si possono impostare i dip switch n. 1, 2, 3, 4 o 5 sulla modalità operativa desiderata.

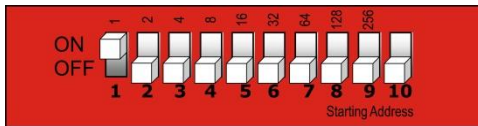

Rosso

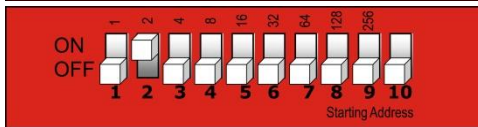

Verde

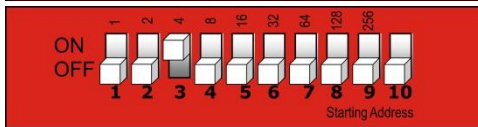

Blu

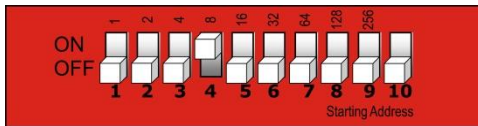

Velocità di rotazione del motore: I n. 1, 2 o 3 devono essere a loro volta impostati su ON

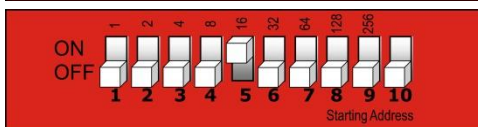

Strobo: I n. 1, 2 o 3 devono a loro volta essere impostati su ON

Si può anche effettuare una combinazione di colori (rosso, verde, blu) selezionando i dip switch n. 1, 2 e 3.

## Una unità Disco Star (Controllato da audio)

1. Fissare saldamente il faro al traliccio. Lasciare almeno 0,5 metri su tutti i lati per consentire la circolazione dell'aria.
2. Collegare l'estremità del cavo di alimentazione a una presa di corrente adeguata.
3. I dip switch non hanno alcuna influenza durante la modalità controllata da audio.
4. Quando il dispositivo non è collegato tramite cavo DMX, funziona in modalità indipendente. Per il controllo audio, il dip switch n. 9 deve essere impostato su ON. Gli altri dip switch devono essere su OFF.

Accendere la musica; il Disco Star reagirà a tempo di musica.

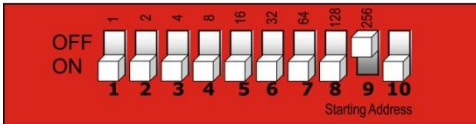

## Più unità Disco Star (controllo Master/Slave)

1. Fissare saldamente il faro al traliccio. Lasciare almeno 0,5 metri su tutti i lati per consentire la circolazione dell'aria.
2. Servirsi di un cavo XLR a 3 poli per collegare il Disco Star.

I poli:



- |    |         |   |
|----|---------|---|
| 1. | Terra   |   |
| 2. | Segnale | - |
| 3. | Segnale | + |

3. Collegare le unità come indicato nella (Fig. 3). Collegare un cavo di segnale DMX dall'uscita "out" del primo dispositivo DMX alla presa "in" della seconda unità. Ripetere questo processo fino a collegare la seconda, la terza e la quarta unità.
4. Impostare i dip switch DMX come segue:

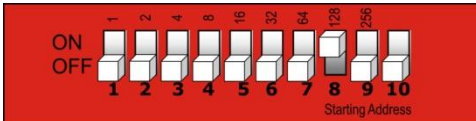
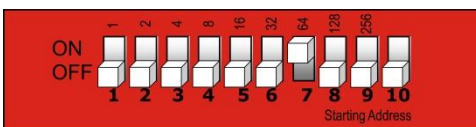

**Controllo Master:**

servirsi del dip switch n. 7, 8 (Automatico 1 o 2) o 9 (controllato da audio) per riprodurre la modalità desiderata.

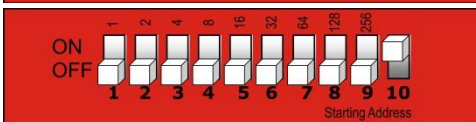
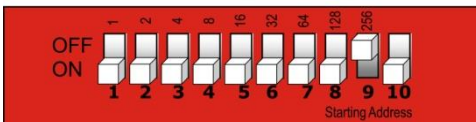

**Controllo Slave:**

SOLO il dip switch n. 10 deve essere su ON



Sul dispositivo master si possono utilizzare le stesse funzioni descritte alle pagine 8+9 (controllo automatico e da audio). Ciò significa che sul dispositivo master è possibile utilizzare il dip switch n. 7, 8 9 a seconda della modalità operativa desiderata e tutti i dispositivi slave reagiranno come il dispositivo master.

## Più unità Disco Star (controllo Master/Slave)

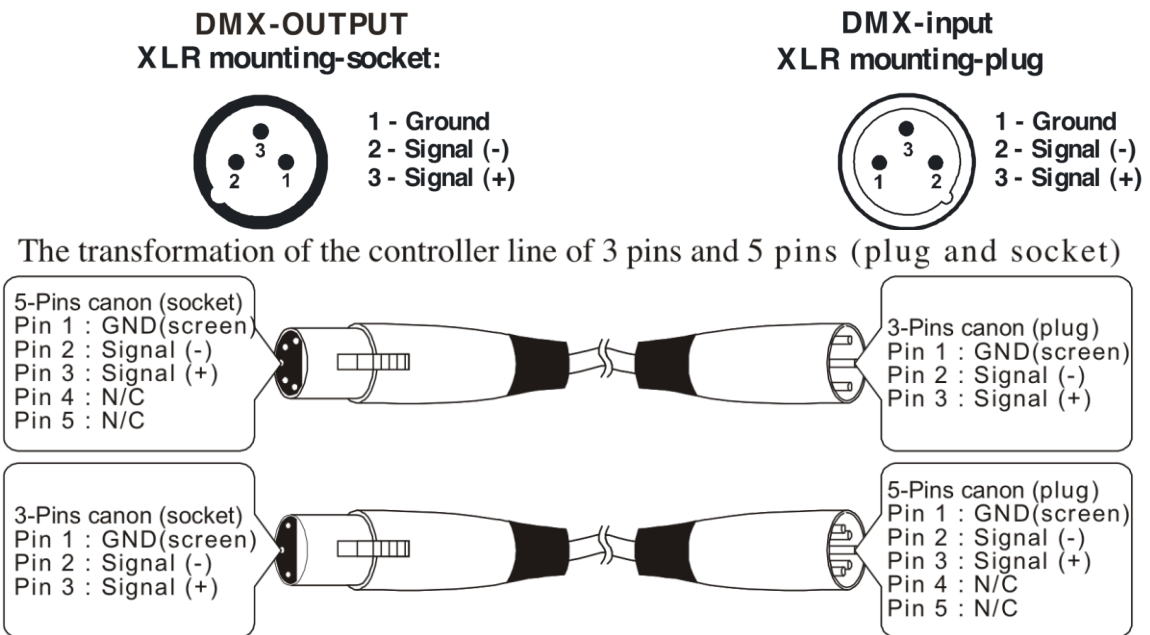

**Fig. 3**

## Più unità Disco Star (Controllo DMX)

1. Fissare saldamente il faro al traliccio. Lasciare almeno 0,5 metri su tutti i lati per consentire la circolazione dell'aria.
2. Servirsi sempre di un cavo di sicurezza (codice ordine 70140 / 70141).
3. Servirsi di un cavo XLR a 3 poli per collegare i vari Disco Star e altri dispositivi.

### Occupation of the XLR-connection:



4. Collegare le unità come indicato nella (figura 4). Collegare un cavo di segnale DMX dall'uscita "out" del primo dispositivo DMX alla presa "in" della seconda unità. Ripetere questo processo fino a collegare la seconda, la terza e la quarta unità.
5. Alimentare l'impianto: Collegare il cavo di alimentazione alla presa IEC di ciascun dispositivo, quindi collegare l'altra estremità del cavo elettrico a prese di corrente adeguate, iniziando dalla prima unità. Non fornire alimentazione prima di aver installato e collegato tutto l'impianto.

### Configurazione DMX di più unità Disco Star



Fig. 4

**Nota: Collegare tutti i cavi e impostare i dip switch prima di alimentare l'impianto.**

Al momento dell'accensione, il dispositivo Disco Star rileverà automaticamente la presenza o l'assenza di un segnale DMX 512. Nel caso in cui non vengano ricevuti dati, il problema potrebbe essere:

- Il cavo XLR dal controller non è collegato con l'ingresso dell'unità Disco Star.
- Il controller è spento o difettoso, il cavo o il connettore è difettoso oppure i cavi del segnale sono invertiti nel connettore di ingresso.

**Nota:** Sarà necessario inserire un connettore di terminazione XLR (120 Ohm) nell'ultimo dispositivo al fine di garantire una corretta trasmissione del collegamento dati DMX.

## Impostazione dei dip switch per la Modalità DMX

Per la Modalità DMX, impostare il Dip switch n. 10 su ON.

I prodotti DMX devono avere il proprio "indirizzo" per ricevere il segnale DMX.

Sarà possibile impostare gli indirizzi sul controller posizionando i relativi dip switch DMX da #1 a #9.

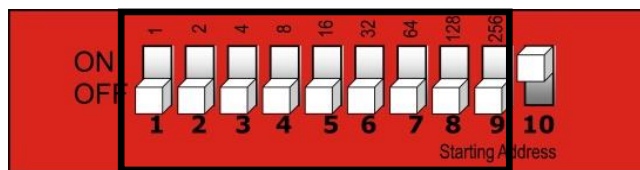

Va sottolineato che le impostazioni degli indirizzi DMX sono la somma dei valori dei dip switch. Un indirizzo DMX standard per un dispositivo Showtec Disco Star, a 4 canali, è questo:

### Esempio

**Disco Star**      **Valore indirizzo**      **Dip Switch DMX "ON"**  
 Unità 5                      17                      #1 , #5

Switch                      Valore  
 #1                              1  
 #5                              16 +  
 Somma totale                      17

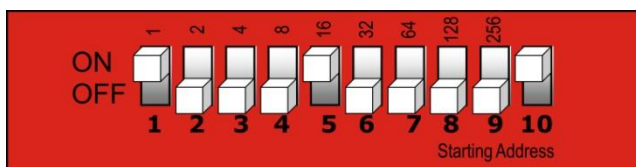

Spiegazione: Dato che ogni unità ha 4 canali, ogni indirizzo aumenta di 4 valori (cfr. Valore indirizzo più sopra).

Dopo aver determinato i valori degli indirizzi, aggiungere i valori dei dip switch DMX fino a ottenere l'indirizzo adeguato (Dip Switch DMX "ON") per ogni unità. Impostare i dip switch DMX correttamente su ogni unità.

### Esempio:

1. Per assegnare al Disco Star l'indirizzo DMX 133, sarà come prima cosa necessario trovare il numero 133 nella Tabella DMX. (Cfr. pagina 12)
2. Quindi, guardare il lato sinistro (Dip Switch n. 1-5) in orizzontale da 133. Nella tabella viene indicato n. 1=ON, n. 2=OFF, n. 3=ON, n. 4=OFF, n. 5=OFF.
3. Da ultimo, guardare il lato superiore della tabella (Dip Switch n. 6-9) in verticale da 133. Nella tabella viene indicato n. 6=OFF, n. 7=OFF, n. 8=ON, n. 9=OFF.

## DMX Address Quick Reference C

DMX DIP SWITCH SET					#9	0	0	0	0	0	0
0=OFF					#8	0	0	0	0	1	1
1=ON					#7	0	0	1	1	0	0
					#6	0	1	0	1	0	1
#1	#2	#3	#4	#5							
0	0	0	0	0		32	64	96	128	160	
1	0	0	0	0	1	33	65	97	129	161	
0	1	0	0	0	2	34	66	98	130	162	
1	1	0	0	0	3	35	67	99	131	163	
0	0	1	0	0	4	36	68	100	132	164	
1	0	1	0	0	5	37	69	101	133	165	
0	1	1	0	0	6	38	70	102	134	166	

# DMX Address Quick Reference Chart

Dip Switch Position

DMX DIP SWITCH SET 0=OFF 1=ON					Dip Switch Position																
					#9	0	0	0	0	0	0	0	0	1	1	1	1	1	1	1	1
					#8	0	0	0	0	1	1	1	1	0	0	0	0	1	1	1	1
					#7	0	0	1	1	0	0	1	1	0	0	1	1	0	0	1	1
					#6	0	1	0	1	0	1	0	1	0	1	0	1	0	1	0	1
#1	#2	#3	#4	#5																	
0	0	0	0	0		32	64	96	128	160	192	224	256	288	320	352	384	416	448	480	
1	0	0	0	0	1	33	65	97	129	161	193	225	257	289	321	353	385	417	449	481	
0	1	0	0	0	2	34	66	98	130	162	194	226	258	290	322	354	386	418	450	482	
1	1	0	0	0	3	35	67	99	131	163	195	227	259	291	323	355	387	419	451	483	
0	0	1	0	0	4	36	68	100	132	164	196	228	260	292	324	356	388	420	452	484	
1	0	1	0	0	5	37	69	101	133	165	197	229	261	293	325	357	389	421	453	485	
0	1	1	0	0	6	38	70	102	134	166	198	230	262	294	326	358	390	422	454	486	
1	1	1	0	0	7	39	71	103	135	167	199	231	263	295	327	359	391	423	455	487	
0	0	0	1	0	8	40	72	104	136	168	200	232	264	296	328	360	392	424	456	488	
1	0	0	1	0	9	41	73	105	137	169	201	233	265	297	329	361	393	425	457	489	
0	1	0	1	0	10	42	74	106	138	170	202	234	266	298	330	362	394	426	458	490	
1	1	0	1	0	11	43	75	107	139	171	203	235	267	299	331	363	395	427	459	491	
0	0	1	1	0	12	44	76	108	140	172	204	236	268	300	332	364	396	428	460	492	
1	0	1	1	0	13	45	77	109	141	173	205	237	269	301	333	365	397	429	461	493	
0	1	1	1	0	14	46	78	110	142	174	206	238	270	302	334	366	398	430	462	494	
1	1	1	1	0	15	47	79	111	143	175	207	239	271	303	335	367	399	431	463	495	
0	0	0	0	1	16	48	80	112	144	176	208	240	272	304	336	368	400	432	464	496	
1	0	0	0	1	17	49	81	113	145	177	209	241	273	305	337	369	401	433	465	497	
0	1	0	0	1	18	50	82	114	146	178	210	242	274	306	338	370	402	434	466	498	
1	1	0	0	1	19	51	83	115	147	179	211	243	275	307	339	371	403	435	467	499	
0	0	1	0	1	20	52	84	116	148	180	212	244	276	308	340	372	404	436	468	500	
1	0	1	0	1	21	53	85	117	149	181	213	245	277	309	341	373	405	437	469	501	
0	1	1	0	1	22	54	86	118	150	182	214	246	278	310	342	374	406	438	470	502	
1	1	1	0	1	23	55	87	119	151	183	215	247	279	311	343	375	407	439	471	503	
0	0	0	1	1	24	56	88	120	152	184	216	248	280	312	344	376	408	440	472	504	
1	0	0	1	1	25	57	89	121	153	185	217	249	281	313	345	377	409	441	473	505	
0	1	0	1	1	26	58	90	122	154	186	218	250	282	314	346	378	410	442	474	506	
1	1	0	1	1	27	59	91	123	155	187	219	251	283	315	347	379	411	443	475	507	
0	0	1	1	1	28	60	92	124	156	188	220	252	284	316	348	380	412	444	476	508	
1	0	1	1	1	29	61	93	125	157	189	221	253	285	317	349	381	413	445	477	509	
0	1	1	1	1	30	62	94	126	158	190	222	254	286	318	350	382	414	446	478	510	
1	1	1	1	1	31	63	95	127	159	191	223	255	287	319	351	383	415	447	479	511	

Dip Switch Position

DMX Address

## Collegamento dei dispositivi

Sarà necessario servirsi di un collegamento dati seriale per eseguire i programmi luci di uno o più dispositivi servendosi di un controller DMX-512 oppure per eseguire programmi sincronizzati su due o più dispositivi impostati in modalità master/slave. Il numero combinato di canali richiesti da tutti i dispositivi su un collegamento dati seriale determina il numero di dispositivi che il collegamento dati è in grado di supportare.

**Importante:** I dispositivi presenti su un collegamento dati seriale devono essere collegati a margherita in un'unica linea. Per essere conformi allo standard EIA-485, non vanno collegati più di 30 dispositivi sullo stesso collegamento dati. Il collegamento di più di 30 dispositivi sullo stesso collegamento dati seriale senza ricorrere all'uso di uno splitter DMX isolato otticamente potrebbe provocare un deterioramento del segnale digitale DMX.



Distanza massima del collegamento dati DMX: 100 metri

Numero massimo consigliato di unità Disco Star su un collegamento dati DMX: 30 dispositivi

## Cablaggio dati

Per collegare i dispositivi fra di loro sarà necessario servirsi di cavi dati. È possibile acquistare cavi DMX certificati DAP Audio direttamente da un rivenditore/distributore oppure realizzare il proprio cavo in modo autonomo. Nel caso in cui si scelga di crearsi da soli il cavo, consigliamo di servirsi di cavi dati che trasportino un segnale di alta qualità e siano meno sensibili alle interferenze elettromagnetiche.

### Cavi dati DMX certificati DAP Audio

- Cavo DAP Audio multiuso. bilanciato. XLR/maschio 3 poli > XLR/femmina 3 poli  
**Codice ordine** FL01150 (1,5m.), FL013 (3m.), FL016 (6m.), FL0110 (10m.), FL0115 (15m.), FL0120 (20m.).
- Cavo audio DAP per utenti esigenti con straordinarie qualità audio e connettori realizzati da Neutrik®.  
**Codice ordine** FL71150 (1,5 m), FL713 (3 m), FL716 (6 m), FL7110 (10 m).

## Canali DMX

### 4 Canali

#### Canale 1 – Colori

0-9	Blackout
10-19	Rosso
20-29	Verde
30-39	Blu
40-49	Rosso + Verde
50-59	Red + Blu
60-69	Verde + Blu
70-79	Rosso + Verde + Blu
80-229	Modalità Automatica
230-255	Modalità con controllo audio

#### Canale 2 – Strobo (funziona unicamente quando il Canale 1 si trova fra 10 e 229 )

0-9	Nessun funzionamento
10-255	Funzione Strobo, da lento a veloce

#### Canale 3 – Velocità programma (funziona unicamente quando il Canale 1 si trova fra 80 e 229)

0-9	Nessun funzionamento
10-255	Velocità del programma da lento a veloce

#### Canale 4 – Velocità di rotazione (funziona unicamente quando il Canale 1 si trova fra 10 e 229)

0-255	Rotazione, da lenta a veloce
-------	------------------------------



## Manutenzione

L'operatore deve verificare che gli impianti di sicurezza e delle macchine vengano ispezionati da un esperto ogni anno nel contesto di una verifica di accettazione.

L'operatore deve verificare che gli impianti di sicurezza e delle macchine vengano ispezionati da una persona qualificata una volta l'anno.

Durante l'ispezione sarà necessario prendere in considerazione i seguenti punti:

1. Tutte le viti usate per l'installazione del dispositivo o di componenti dello stesso devono essere saldamente fissate e non devono essere corrose.
2. Non vi devono essere deformazioni sugli alloggiamenti, sugli elementi di fissaggio e sui punti di installazione.
3. Le componenti a movimento meccanico quali ad esempio assi, occhielli e altro, non devono recare segni di usura.
4. I cavi di alimentazione elettrica non devono recare segni di danni o usura meccanica.

Il dispositivo Showtec Disco Star richiede una manutenzione pressoché nulla. L'unità va comunque tenuta pulita. In caso contrario, la resa luminosa del faro potrebbe subire una diminuzione significativa. Scollegare l'alimentazione, quindi pulirla con un panno inumidito. Non immergere in liquidi. Pulire la lente con un detergente per vetri e un panno morbido. Non usare alcol o solventi. La lente anteriore richiede una pulizia settimanale, dato che il liquido usato per la produzione del fumo da spettacolo tende a formare residui, riducendo così la resa luminosa molto rapidamente. Le ventole di raffreddamento vanno pulite a cadenza mensile servendosi di una spazzola morbida. Si prega di pulire le componenti interne una volta l'anno con una spazzola leggera e un aspirapolvere. Tenere puliti i collegamenti. Scollegare l'alimentazione, quindi pulire le prese DMX e audio con un panno inumidito. Verificare che i collegamenti siano completamente asciutti prima di collegare la strumentazione o fornire energia elettrica.

## Sostituzione di un fusibile

Le sovratensioni momentanee, i cortocircuiti o le alimentazioni errate potrebbero far bruciare dei fusibili.

Nel caso in cui il fusibile sia bruciato, il dispositivo non funzionerà. Nel caso in cui ciò si verifichi, invitiamo ad attenersi alle seguenti istruzioni per provvedere alla sostituzione del fusibile bruciato.

1. Scollegare l'unità dalla presa di corrente elettrica.
2. Inserire un cacciavite nell'alloggiamento del copri fusibile. Sollevare delicatamente il copri fusibile. Il fusibile verrà espulso.
3. Togliere il fusibile usato. Nel caso in cui sia marrone o comunque scuro, significa che è bruciato.
4. Inserire il fusibile sostitutivo nel supporto in cui si trovava il vecchio fusibile. Reinserrire il copri fusibile. Verificare di servirsi di un fusibile dello stesso tipo e con le stesse specifiche tecniche. Consultare le specifiche tecniche sull'etichetta del prodotto per ulteriori dettagli in merito.

## Guida alla risoluzione dei problemi

### Assenza di luce

L'obiettivo di questa guida alla risoluzione dei problemi è quello di aiutare a risolvere problemi semplici.

Nel caso in cui si verifichi un problema, attenersi ai seguenti passaggi della seguente procedura in ordine fino a che non si trova una soluzione. Una volta che il dispositivo funziona correttamente, non eseguire nessuno dei seguenti passaggi.

Nel caso in cui il faro non funzioni correttamente, rivolgersi a un tecnico per eseguire un intervento.

Risposta: Ipotizzare tre potenziali aree di problema: alimentazione, LED, fusibile.

1. Alimentazione. Verificare che l'unità sia collegata a una presa di corrente adeguata.
2. I LED. Riportare il dispositivo Disco Star al proprio rivenditore Showtec.
3. Il fusibile. Sostituire il fusibile. Rimandiamo a pagina 15 per la sostituzione del fusibile.
4. Nel caso in cui i precedenti punti sembrino essere in regola, collegare nuovamente l'unità alla presa di corrente.
5. Nel caso in cui non sia possibile determinare la causa del problema, non aprire il dispositivo Disco Star; questa operazione potrebbe danneggiare l'unità e invalidare la garanzia.
6. Rendere il dispositivo al proprio rivenditore Showtec.

### Nessuna risposta al DMX

Risposta: Ipotizzare la presenza di problemi al cavo o ai connettori DMX, un'anomalia di funzionamento del controller o ancora un'anomalia di funzionamento della scheda DMX del dispositivo.

1. Verificare il cavo DMX: scollegare l'unità; sostituire il cavo DMX; collegare nuovamente alla corrente elettrica. Riprovare il controllo DMX.

2. Stabilire se il guasto sia del controller o del dispositivo. Il controller funziona correttamente con altri prodotti DMX? In caso negativo, far riparare il controller. In caso positivo, recarsi da un tecnico qualificato portando il cavo DMX e il dispositivo in questione.

Problema	Possibile causa (Possibili cause)	Soluzione
Uno o più dispositivi sono completamente spenti.	Il dispositivo non riceve alimentazione	<ul style="list-style-type: none"> <li>• Verificare che l'alimentazione sia attivata e che i cavi siano collegati.</li> <li>• Verificare che il cavo di alimentazione non sia danneggiato.</li> </ul>
	Fusibile primario bruciato.	<ul style="list-style-type: none"> <li>• Sostituire il fusibile.</li> </ul>
Dispositivi resettati correttamente, ma tutti rispondono in modo irregolare oppure non rispondono al controller.	Il controller non è collegato.	<ul style="list-style-type: none"> <li>• Collegare il controller.</li> </ul>
	L'uscita XLR a 3 poli del controller non coincide con l'uscita XLR del primo dispositivo della catena (il segnale è invertito).	<ul style="list-style-type: none"> <li>• Installare un cavo con adattatore ad inversione di fase fra il controller e il primo dispositivo sulla catena.</li> </ul>
Dispositivi resettati correttamente, ma alcuni rispondono in modo casuale oppure non rispondono al controller.	Qualità dati scadente	<ul style="list-style-type: none"> <li>• Verificare la qualità dei dati. Nel caso in cui sia significativamente inferiore al 100%, il problema potrebbe essere una connessione dati scadente, cavi rotti o di bassa qualità, spinotto di terminazione mancante, o ancora un dispositivo difettoso che disturba la catena.</li> </ul>
	Collegamento della catena dati scadente	<ul style="list-style-type: none"> <li>• Ispezionare i collegamenti e i cavi. Intervenire sui collegamenti di qualità scadente. Riparare o sostituire i cavi danneggiati.</li> </ul>
	Collegamento dati non concluso con uno spinotto di terminazione da 120 Ohm.	<ul style="list-style-type: none"> <li>• Inserire uno spinotto di terminazione nel jack di uscita dell'ultimo dispositivo della catena.</li> </ul>
	Errata assegnazione degli indirizzi ai dispositivi.	<ul style="list-style-type: none"> <li>• Verificare l'impostazione degli indirizzi.</li> </ul>
	Uno dei dispositivi è difettoso e disturba la trasmissione dei dati sulla catena.	<ul style="list-style-type: none"> <li>• Bypassare un dispositivo alla volta fino a che non si torna a condizioni di funzionamento normali: entrambi i connettori e collegarli direttamente insieme.</li> <li>• Far riparare il dispositivo difettoso da un tecnico qualificato.</li> </ul>
	L'uscita XLR a 3 poli sui dispositivi non corrisponde (poli 2 e 3 invertiti).	<ul style="list-style-type: none"> <li>• Installare un cavo con adattatore ad inversione di fase fra i dispositivi, oppure invertire il polo 2 e 3 nel dispositivo che manifesta questo comportamento anomalo.</li> </ul>
	Cavo DMX troppo lungo	<ul style="list-style-type: none"> <li>• Installare un amplificatore DMX accoppiato otticamente prima del faro che presenta problemi intermittenti</li> </ul>
	Interferenza con CA o segnali radio	<ul style="list-style-type: none"> <li>• mantenere i cavi DMX lontani dai cavi CA o dalle apparecchiature radio</li> </ul>
	Troppi fari collegati	<ul style="list-style-type: none"> <li>• Installare un amplificatore DMX accoppiato otticamente dopo l'unità n. 32</li> </ul>
	Terminatore non collegato	<ul style="list-style-type: none"> <li>• Installare un terminatore, così come indicato nel paragrafo "Primer DMX".</li> </ul>
Assenza di luce	Le impostazioni dell'alimentazione non corrispondono alla tensione e alla frequenza CA locali.	<ul style="list-style-type: none"> <li>• Scollegare il dispositivo. Verificare le impostazioni e correggere ove necessario.</li> </ul>
	LED danneggiati	<ul style="list-style-type: none"> <li>• Scollegare il faro e restituirlo al proprio rivenditore.</li> </ul>
La lampada si spengono a intermittenza.	Il dispositivo è troppo caldo.	<ul style="list-style-type: none"> <li>• Lasciar raffreddare il faro.</li> <li>• Pulire la ventola.</li> <li>• Verificare che le prese d'aria, il pannello di controllo e la lente anteriore non siano ostruite.</li> <li>• Alzare l'aria condizionata.</li> </ul>

## Specifiche tecniche del prodotto

Modello: Showtec Disco Star

Tensione: 240V-50Hz (CE)

Fantastici effetti per DJ che si spostano e per discoteche di piccole o medie dimensioni

Effetto luminoso a piene opzioni con programmi integrati, colori statici, controllo DMX, opzione Master/Slave e modalità audio attiva.

Copertura a 140°

Nessuna parte mobile esterna per una lunga durata

Effetti a incandescenza e a raggio grazie all'alloggiamento trasparente

Colori vivaci: rosso, verde, blu, viola, bianco, giallo, ciano

Connettore di alimentazione: cavo da 1,6 m, presa schuko

Ingresso di alimentazione: 100-230V 50/60 Hz

Potenza di picco 110 Watt; Potenza continua 38 Watt

Effetto a LED molto compatto

Potente effetto plug-and-play

Blackout / colori statici / strobo

Controllo individuale di LED rossi, verdi e blu

Controllo: Dip switch DMX

Schemi potenti

Raggi intensi

LED: 3 LED RGB 3 in 1 da 3 Watt

Controllo DMX tramite normale controller DMX

4 Canali DMX

Fusibile F1A / 250V

Dimensioni: 180 x 180 x 165mm

Peso: 0.84 Kg

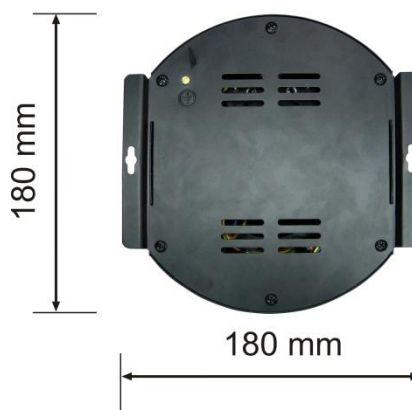

### Funzionamento e Programmazione

Uscita polo segnale: polo 1 terra, polo 2 (-), polo 3 (+)

Configurazione e assegnazione degli indirizzi: Dip switch

Canali DMX: 4

Maschio XLR a 3 poli di ingresso segnale

Femmina XLR a 3 poli di uscita segnale

### Effetti elettro-meccanici

Controllo con la musica

Controllo: Auto, Sound, Personalizzato, Master/Slave, DMX

Temperatura ambiente massima  $t_a$ : 40°C; Temperatura massima dell'alloggiamento  $t_b$ : 80°C

Raffreddamento: 1 ventola nel proiettore

Motore: motore a passo di alta qualità controllato da microprocessori

### Distanza minima:

Distanza minima dalle superfici infiammabili: 0.5m

Distanza minima da un oggetto acceso: 1.3m

Il design e le specifiche tecniche del prodotto sono soggette a variazioni senza preavviso.



Sito web: [www.Showtec.info](http://www.Showtec.info)

E-mail: [service@highlite.nl](mailto:service@highlite.nl)



© 2012 Showtec.