

Oxlife **INDEPENDENCE**



MANUALE DELL'UTENTE

CONCENTRATORE D'OSSIGENO PORTATILE

UTENTE: LEGGERE IL PRESENTE MANUALE PRIMA DI UTILIZZARE QUESTO DISPOSITIVO. IL MANUALE VA CONSERVATO PER RIFERIMENTO FUTURO.

RIVENDITORE: IL PRESENTE MANUALE VA CONSEGNATO ALL'UTENTE FINALE.

FABBRICATO NEGLI U.S.A.

PRIMA DI UTILIZZARE IL DISPOSITIVO, LEGGERE ATTENTAMENTE QUESTO MANUALE D'USO. TENERE PRESENTI TUTTE LE AVVERTENZE E INFORMAZIONI DI SICUREZZA. UTILIZZARE ESCLUSIVAMENTE ACCESSORI APPROVATI DA O2 CONCEPTS E CITATI NEL PRESENTE MANUALE. SE NON SI SONO COMPRESI TUTTE LE AVVERTENZE, PRECAUZIONI DI SICUREZZA E ISTRUZIONI PER L'USO

RIVOLGERSI AL PROPRIO RIVENDITORE AUTORIZZATO O FORNITORE PER L'ASSISTENZA TECNICA DEL CASO.

ATTENZIONE: LE LEGGI FEDERALI DEGLI STATI UNITI LIMITANO LA VENDITA DI QUESTI DISPOSITIVI AI SOLI MEDICI O SU PRESENTAZIONE DI UNA PRESCRIZIONE MEDICA.

Sommario

Sommario





Sezione 1: introduzione	7
Spiegazione dei simboli	7
Come contattare O2 Concepts	9
Dati tecnici	10
Indicazioni per l'uso	13
Sezione 2: linee di condotta relative alla sicurezza	14
Linee di condotta relative alla sicurezza del dispositivo	14
Linee di condotta di sicurezza relative alle batterie e agli alimentatori	16
Sezione 3: descrizione del prodotto	17
Dispositivo e accessori:	17
Identificazione delle funzionalità	18
Informazioni sul pannello di controllo	19
Parti applicate	20
Sezione 4: istruzioni per l'uso	21
Prima dell'uso	21
Posizionamento del dispositivo	22
Impostazioni del dispositivo	23
Volumi Del Bolo Nella Modalità Pulsata	24
Installazione e rimozione della batteria	25
Durata tipica della batteria	25
Gestione della durata della batteria	26

Alimentatore c.a. per uso domestico	27
Alimentatore c.c. per uso in automobile	28
Informazioni pratiche per l'uso dell'alimentazione c.c.	30
Informazioni pratiche per la risoluzione dei problemi con l'alimentazione c.c.....	31
Funzionamento del maniglione.....	33
Manipolazione	34
Astuccio accessori	35
Utilizzo della cannula	36
Kit umidificatore	37
Valvola per cannule Firesafe™	38
Sezione 5: avvisi e allarmi	40
Schermata di allarme e avviso	40
Come risolvere gli allarmi	44
Sezione 6: manutenzione e pulizia	47
Manutenzione	47
Manutenzione e pulizia da parte dell'utente	47
Pulizia del filtro della presa d'aria	47
Smaltimento delle batterie	49
Smaltimento del dispositivo	49
Sezione 7: conformità agli standard	50
NOTE.....	51

Sezione 1: introduzione

Spiegazione dei simboli

<u>ICONA</u>	<u>SIGNIFICATO</u>	<u>ICONA</u>	<u>SIGNIFICATO</u>
	Pulsante acceso/spento		Non usare olio o grasso
	Pulsante modalità		Apparecchiatura di tipo BF
	Modalità continua		Non smaltire tra i rifiuti domestici
	Modalità pulsata		Mantenere all'asciutto durante il trasporto e lo stoccaggio
	Icona di rilevazione della respirazione		Non adatto all'impiego in presenza di una miscela anestetica infiammabile
	Aumentare l'impostazione del flusso		Non fumare durante l'utilizzo o nelle vicinanze del dispositivo
	Diminuire l'impostazione del flusso		Evitare le fiamme libere
	Indicazione di durata della batteria		Data di fabbricazione
	Alimentazione c.a./c.c.		Attenzione (come riportato nel manuale)
	Indicatore di carica c.a./c.c.		Avvertenza (come riportato nel manuale)

	Non smontare		Auto (come riportato nel manuale)
	Domicilio (come riportato nel manuale)	IP22	Il dispositivo Oxlife Independence è protetto da oggetti solidi maggiori di 12 mm e contro gocce d'acqua deviate fino a 15° (IEC 60529)
	Fare riferimento alle istruzioni	CE	Il dispositivo è conforme alla direttiva 93/42/CEE concernente i dispositivi medici
	Apparecchiatura di Classe II		

Il dispositivo Oxlife Independence è conforme alla normativa IEC 60601-1, terza edizione; Apparecchi elettromedicali; Parte 1: Requisiti generali per la sicurezza di base e le prestazioni essenziali.

Come contattare O2 Concepts

Se il dispositivo Oxlife Independence richiede un intervento di assistenza, rivolgersi al proprio fornitore di assistenza domiciliare.

Per assistenza con il dispositivo Oxlife Independence, telefonare al servizio di assistenza tecnica di O2 Concepts al numero 1-(877)-867-4008. Telefonare al servizio di assistenza clienti per segnalare qualsiasi funzionamento ed evento inatteso associati al dispositivo.

Informazioni su Oxlife Independence e O2 Concepts sono reperibili inoltre sul sito Web www.o2-concepts.com.

Dati tecnici

DIMENSIONI	
Dimensioni del dispositivo con maniglia/ruote	A: 20,29 pollici A: 51,5 cm L 10,85 pollici L: 27,55 cm P: 9,45 pollici P: 24 cm
PESI	
Peso del dispositivo	16,7 libbre (7,57 kg)
Kit carrello (ruote e maniglia)	2,17 libbre (0,98 kg)
Batteria	1,4 libbre (0,63 kg)
Alimentatore c.a.	1,9 libbre (0,86 kg)
Alimentatore c.c.	0,37 libbre (0,16 kg)
MODALITÀ OPERATIVE	
Flusso continuo	Da 0,5 a 3 l/min con incrementi di 0,5 l/min; valori del flusso misurati entro $\pm 2\%$ dei valori effettivi. Flusso massimo 3,0 l/min. Flusso mantenuto con pressione in uscita da 0 a 50 psig (0-34 kPa)
Dose pulsata	Impostazioni da 0,5 a 6,0 (8 ml - 96 ml); valori del flusso misurati entro $\pm 2\%$ dei valori effettivi.
Dati tecnici della batteria	Batteria agli ioni di litio da 14,4 V
Ingresso alimentatore esterno	Alimentazione c.a.: 100 - 240 V c.a., 50/60 Hz 2,5 A Alimentazione c.c.: 12-15 V c.c.; Si consiglia: Presa da 15 A, 12 V
Altitudine	0-13.123 piedi o (0-4.000 m)
Purezza ossigeno	91% \pm 4% (87 - 95%) da 0,5 a 3,0 l/min; valori della purezza misurati entro $\pm 2\%$ dei valori effettivi; nessuna variazione della purezza nell'ambito dell'altitudine di esercizio.
Temperatura di esercizio	50°F (10 °C) - 104°F (40 °C)
Umidità di esercizio	10% - 95% a 82,4 °F (28 °C)
Pressione atmosferica di esercizio	101 kPa - 63 kPa
Ambiente operativo	Libero da fumo, agenti inquinanti ed esalazioni.
Temperatura di trasporto/conservazione	-4 °F (-20 °C) - 140 °F (60 °C)
Umidità trasporto/conservazione	0 -95% non condensante
Tempo di funzionamento	24 ore al giorno quando il dispositivo è collegato a un alimentatore esterno in c.a. o c.c. Il presente dispositivo è adatto al funzionamento continuo.
Specifiche relative alle cannule	Nella modalità pulsata, NON usare tubi più lunghi di 7 piedi (2,13 m). Nella modalità flusso continuo, NON usare tubi più lunghi di 50 piedi (15,25 m).
Livello di pressione sonora ponderata A	La rumorosità raggiunta dal dispositivo con le impostazioni al massimo è pari a 56 dBA con punte di 58,8 dBA.
Livello sonoro degli allarmi	Tutti gli allarmi attivati dal dispositivo raggiungono 85 dBA a 10 cm dall'unità.

Pressione massima in uscita	Il dispositivo mantiene il flusso fino a una contropressione di 5 psi (34,5 kPa). Contropressione massima: 7,0 psi (48,3 kPa).
Vita utile	Dispositivo: 5 anni, Accessori: 1 anno

Controindicazioni

- ⚠ In certi casi, l'ossigenoterapia non prescritta può essere pericolosa. Questo dispositivo va utilizzato solo se prescritto da un medico.
- ⚠ Non adatto all'impiego in presenza di spray di aerosol o anestetici infiammabili.
- ⚠ Nel caso di pazienti che fanno uso di questo dispositivo ma non in grado di udire o vedere gli allarmi o di comunicare eventuali disagi, potrebbe essere necessario il monitoraggio supplementare.
- ⚠ Il dispositivo Oxlife Independence non è adatto ai pazienti che andrebbero incontro a conseguenze negative per la salute a seguito di un'interruzione temporanea dell'ossigenoterapia.
- ⚠ La disponibilità di una fonte di ossigeno supplementare alternativa è fortemente consigliata in caso di interruzioni di corrente o di un guasto meccanico del dispositivo.
- ⚠ Questo dispositivo va utilizzato esclusivamente da pazienti adulti e non è qualificato per l'uso da parte di pazienti pediatrici.

Indicazioni per l'uso

 **LE IMPOSTAZIONI DELLA MODALITÀ E DEL FLUSSO PRESCRITTE VANNO MODIFICATE ESCLUSIVAMENTE SOTTO CONSIGLIO MEDICO**

 Il dispositivo Oxlife Independence di O2 Concepts è indicato per la somministrazione di ossigeno supplementare dietro ricetta medica. Non è stato concepito per il supporto delle funzioni vitali e non fornisce alcuna funzionalità per il monitoraggio del paziente.

 Le leggi federali limitano la vendita di questo dispositivo esclusivamente ai medici o dietro ricetta medica.

 È vietato apportare qualsiasi modifica a questa apparecchiatura.

Non sono note interferenze dovute ad apparecchiature elettromedicali nel corso di indagini o trattamenti specifici.











Non sono noti dispositivi che causano problemi di interferenza.

Sezione 2: linee di condotta relative alla sicurezza

Linee di condotta relative alla sicurezza del dispositivo

- ❗ **Evitare l'esposizione a fiamme libere o la generazione di scintille vicino al dispositivo Oxlife Independence. Quanto sopra include scintille provocate da elettricità statica conseguente a qualsiasi tipo di attrito. Proteggere i cavi dell'alimentazione elettrica contro gli spigoli taglienti per evitare il rischio di folgorazione e gravi infortuni.**
- ❗ Collocare il dispositivo Oxlife Independence in un ambiente ben ventilato per consentire l'ingresso adeguato di aria. Evitare l'ingresso di sostanze inquinanti disperse nell'aria, fumo o vapori.
- ❗ Utilizzare esclusivamente accessori approvati secondo le indicazioni di questo manuale. L'utilizzo di accessori non approvati può provocare gravi danni al dispositivo e far decadere la garanzia.
- ❗ Collocare i tubi dell'ossigeno e i cavi di alimentazione lontano da superfici calde e in modo da non ostacolare il passaggio.
- ❗ **NON** utilizzare il dispositivo in uno spazio chiuso, come un armadio.
- ❗ **NON** bloccare le bocche di ingresso o di sfianto dell'aria sui lati del dispositivo.
- ❗ **NON** coprire il dispositivo con un asciugamano, una coperta, ecc.
- ❗ **NON** far cadere o inserire oggetti o liquidi in qualsiasi apertura.
- ❗ **NON** lasciare il dispositivo Oxlife Independence o le relative batterie nel proprio veicolo o bagagliaio. Le temperature estreme (caldo o freddo) possono danneggiare il dispositivo e/o le batterie.
- ❗ **NON** spedire il dispositivo Oxlife Independence con le batterie installate. Le batterie vanno spedite a parte e confezionate in modo adeguato.

Linee di condotta relative alla sicurezza del dispositivo

-  **NON FUMARE MENTRE SI UTILIZZA QUESTO DISPOSITIVO. I FIAMMIFERI, LE SIGARETTE E LE CANDELE ACCESE O ALTRE EVENTUALI FONTI D'INNESCO VANNO TENUTE A UNA DISTANZA DI ALMENO 10 piedi (3,3 m) DAL DISPOSITIVO. QUESTO DISPOSITIVO PRODUCE GAS OSSIGENO ARRICCHITO CHE ACCELERA LA COMBUSTIONE.**
-  L'utilizzo all'aperto dipende dall'alimentazione fornita dalle batterie.
-  Tenere l'unità lontano da bambini, animali e potenziali parassiti domestici.
-  Prestare attenzione durante l'utilizzo con cavi di alimentazione o cannule di notevole lunghezza a causa del rischio di strangolamento.
-  Prestare attenzione in quanto le parti più piccole possono costituire un pericolo di soffocamento.
-  **Non** rimuovere parti o dispositivi di fissaggio dall'unità. Le parti piccole possono provocare lesioni se inalate o ingerite.
-  **NON** utilizzare il dispositivo con un cavo di alimentazione o una spina danneggiati.
-  **NON** utilizzare il dispositivo su superfici bagnate o in acqua stagnante e non immergere o esporre all'acqua. In caso di caduta del dispositivo Oxlife Independence, oppure se è stato danneggiato o rimasto esposto all'acqua, rivolgersi al rivenditore autorizzato per l'ispezione e l'eventuale riparazione.
-  **NON** toccare il dispositivo se è bagnato.
-  **NON** usare oli, grassi o di prodotti a base di petrolio sopra o vicino al dispositivo.
-  **NON** utilizzare il dispositivo con una prolunga.

Linee di condotta di sicurezza relative alle batterie e agli alimentatori

- ❗ L'utilizzo di batterie o fonti di alimentazione non approvate può provocare gravi danni al dispositivo e far decadere la garanzia.
- ❗ Conservare la batteria in un luogo fresco e asciutto quando non viene utilizzata.
- ❗ Rimuovere la batteria dal dispositivo se non si prevede l'utilizzo per un periodo di tempo prolungato.
- ❗ Collocare l'alimentatore all'aperto per impedire il surriscaldamento durante l'uso.
- ❗ I regolamenti del Dipartimento per i trasporti (DOT, Department of Transportation) degli Stati Uniti d'America e delle Nazioni Unite (ONU) impongono che le batterie vengano rimosse dal dispositivo se spedito come bagaglio sui voli internazionali.
- ❗ La batteria può esplodere se esposta al fuoco o gettata nel fuoco per lo smaltimento.
- ❗ Utilizzare solo la batteria e gli alimentatori c.a. e/o c.c. in dotazione con il dispositivo.
- ❗ Tenere la batteria lontano dalla portata dei bambini.
- ❗ L'uso di una batteria o di un alimentatore danneggiati può provocare lesioni personali.
- ❗ **NON** tentare di aprire la batteria o l'alimentatore.
- ❗ **NON** cortocircuitare i contatti metallici della batteria con oggetti di metallo, come chiavi o monete, che potrebbe generare scintille o calore eccessivo.
- ❗ **NON** utilizzare la batteria o l'alimentatore per scopi diversi da quelli previsti.
- ❗ **NON** lasciare cadere la batteria o esporla a urti meccanici.
- ❗ **NON** esporre la batteria ad acqua o altri liquidi.
- ❗ **NON** esporre la batteria al calore eccessivo o a temperature troppo basse.

Sezione 3: descrizione del prodotto

Dispositivo e accessori:

Le seguenti sezioni contengono informazioni riguardanti le modalità di utilizzo del dispositivo Oxlife Independence e dei relativi accessori: Descrizione del prodotto e Istruzioni per l'uso.

- ⓘ L'utilizzo di certi umidificatori e accessori per la somministrazione, non specificati per l'uso con questo concentratore di ossigeno, può ridurre le prestazioni del dispositivo.

Accessori per il dispositivo Oxlife Independence:

- Batteria
- Involucro batteria/batteria fittizia
- Caricabatteria da tavola (vano singolo)
- Caricabatteria da tavola (6 vani)
- Alimentatore c.a.
- Cavo di alimentazione c.c.
- Astuccio accessori
- Kit umidificatore
- Cannula con tubo da 7 piedi (2,13) m
- Cannula con tubo da 50 piedi (2,13) m
- Valvola per cannule Firesafe™

Identificazione delle funzionalità

1. PANNELLO DI CONTROLLO
2. DISPLAY A CRISTALLI LIQUIDI
3. USCITA OSSIGENO
4. BOCCA DI SFIATO
5. RUOTE
6. ALLOGGIAMENTI DELLE BATTERIE RICARICABILI
7. IDENTIFICAZIONE CON APPROVAZIONE FAA
8. MANIGLIONE
9. FILTRO PRESA ARIA
10. INGRESSO ALIMENTAZIONE ESTERNA
11. PULSANTE DI BLOCCO/SBLOCCO DEL MANIGLIONE
12. MANIGLIA PER IL TRASPORTO

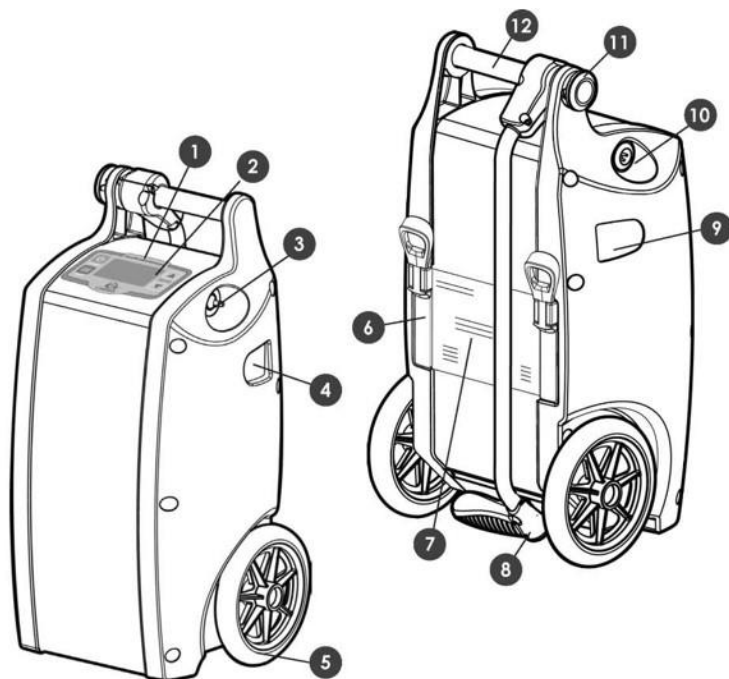

Informazioni sul pannello di controllo

13. PULSANTE DI ACCENSIONE
14. STATO DELLA BATTERIA
15. INDICATORE DI SORGENTE ESTERNA / CARICA DELLA BATTERIA
16. PULSANTE DI INCREMENTO/SU
17. PULSANTE DI DECREMENTO/GIÙ
18. STATO DEL SISTEMA
19. RILEVAMENTO DEL RESPIRO (SOLO MODALITÀ PULSATA)
20. IMPOSTAZIONE DELLA MODALITÀ
21. PULSANTE MODALITÀ

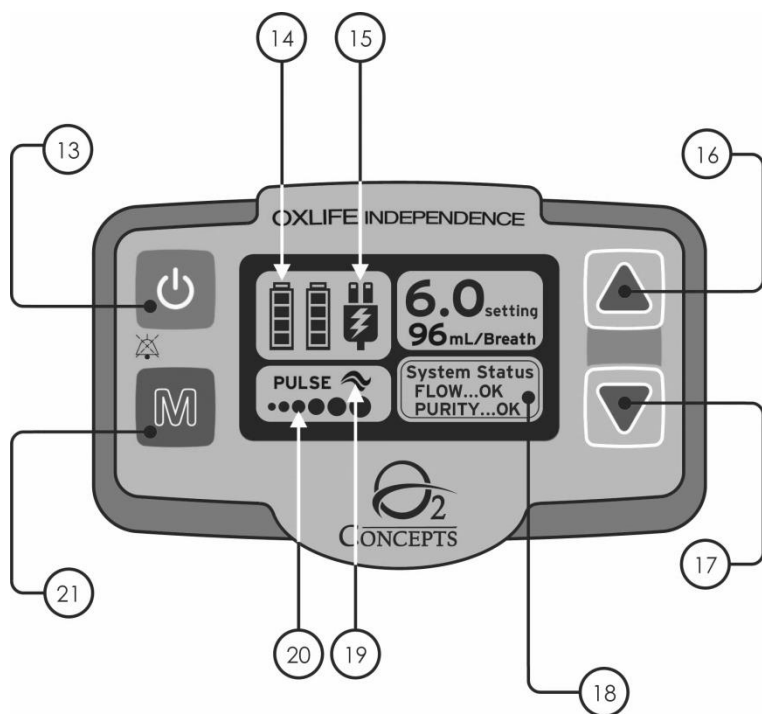

Parti applicate

Segue un elenco delle parti applicate per l'interfacciamento con il dispositivo:

1. Maniglia
2. Display
3. Presa ossigeno



Sezione 4: istruzioni per l'uso

Prima dell'uso

Il rivenditore autorizzato è tenuto a dimostrare il corretto funzionamento del dispositivo Oxlife Independence. Questo manuale va conservato per futuro riferimento e per facilitare l'utilizzo sicuro del dispositivo. In caso di ulteriori domande, rivolgersi al rivenditore autorizzato.

Questa apparecchiatura va installata e messa in funzione secondo le informazioni fornite nei documenti allegati.

NON utilizzare il dispositivo Oxlife Independence senza aver letto le linee di condotta relative alla sicurezza riportate alla **SEZIONE 2** di questo manuale.

Osservare tutte le istruzioni per l'uso.

Se l'Oxlife Independence viene spostato da un ambiente estremo, prima dell'uso permettere al dispositivo di ritornare alla temperatura di esercizio e di rientrare nell'intervallo di umidità previsti.

Il funzionamento del dispositivo al di fuori degli intervalli specificati potrebbe danneggiarlo, influire negativamente sulle relative prestazioni e far decadere la garanzia. Vedere gli intervalli della temperatura e umidità di esercizio elencati nella relativa tabella.

Caricare completamente le batterie prima dell'utilizzo iniziale.

Posizionamento del dispositivo

Collocare il dispositivo Oxlife Independence in un ambiente ben ventilato, privo di fumo, sostanze inquinanti e lontano dalla luce diretta del sole. Evitare gli ambienti molto umidi.

Assicurarsi che le prese dell'aria e le bocche di sfiato non siano ostruite.

Il dispositivo Oxlife Independence **DEVE** essere posizionato in modo da permettere di udire gli allarmi.

Collocare il tubo dell'ossigeno e i cavi di alimentazione in modo da evitare piegature e ostruzioni al flusso dell'aria e da non ostacolare il passaggio.

Per proteggere la finitura del dispositivo si consiglia di utilizzare l'Oxlife Independence in posizione verticale oppure orizzontale appoggiato sulla superficie posteriore.

NON utilizzare il dispositivo in uno spazio chiuso, come un armadio.

NON collocare il dispositivo Oxlife Independence accanto a qualsiasi materiale o detergente infiammabile o vicino a una fonte di calore come una stufa, un termosifone o un riscaldatore per auto. Il dispositivo Oxlife Independence deve rimanere a una distanza minima di 5 piedi (1,6 m) da oggetti che producono o scintille o da fiamme libere.

Impostazioni del dispositivo

Per accendere il dispositivo, premere il pulsante di accensione .

Premere il pulsante Mode  per selezionare la modalità continua o pulsata per il flusso.

Premere i pulsanti di incremento  o di decremento  per selezionare la portata corretta.

Per spegnere il dispositivo, premere e tenere premuto il pulsante di accensione .

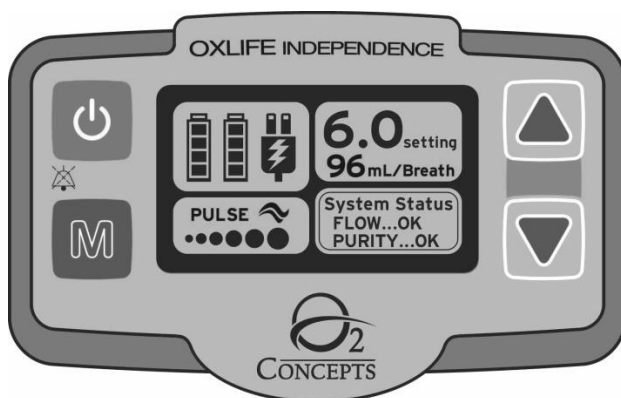

LA MODALITÀ E LA PORTATA IDONEE VENGONO PRESCRITTE DAL MEDICO. NON MODIFICARE QUESTE IMPOSTAZIONI SENZA PRIMA CONSULTARE IL MEDICO.

LA MODALITÀ FLUSSO PULSATO VA UTILIZZATA ESCLUSIVAMENTE DIETRO ISTRUZIONI DEL MEDICO. LE IMPOSTAZIONI APPROPRIATE E SICURE PER LA MODALITÀ PULSATA DEVONO TENERE CONTO DELLO STILE DI VITA DEL SINGOLO PAZIENTE INCLUSI RIPOSO, VIAGGI ED ESERCIZIO FISICO.

Il dispositivo può richiedere fino a 3 minuti per scaldarsi e raggiungere le prestazioni desiderate.



MODALITÀ FLUSSO CONTINUO

Nella modalità con flusso continuo la cannula viene attraversata da un flusso continuo di ossigeno che raggiunge il naso. L'ossigeno viene misurato in litri al minuto (o l/min).



MODALITÀ PULSATA

Nella modalità con flusso pulsato, il dispositivo rileva la respirazione del paziente ed eroga un impulso di ossigeno o bolo. L'icona di rilevazione della respirazione lampeggia sul pannello di controllo in corrispondenza di ciascun respiro

L'aumento dei giri del motore che si nota con le impostazioni del flusso più elevate è del tutto normale e necessario per ottenere la massima erogazione di ossigeno.

Volumi Del Bolo Nella Modalità Pulsata

Impostazione della modalità pulsata	Volume del bolo (ml)
0,5	8
1,0	16
1,5	24
2,0	32
2,5	40
3,0	48
3,5	56
4,0	64
4,5	72
5,0	80
5,5	88
6,0	96

In manca di respiro per 45 secondi, lo schermo diventa giallo e il dispositivo emette un solo segnale acustico. Se non viene rilevato alcun respiro per altri 15 secondi, il dispositivo passa per impostazione predefinita alla modalità con flusso continuo precedentemente impostata.

Installazione e rimozione della batteria

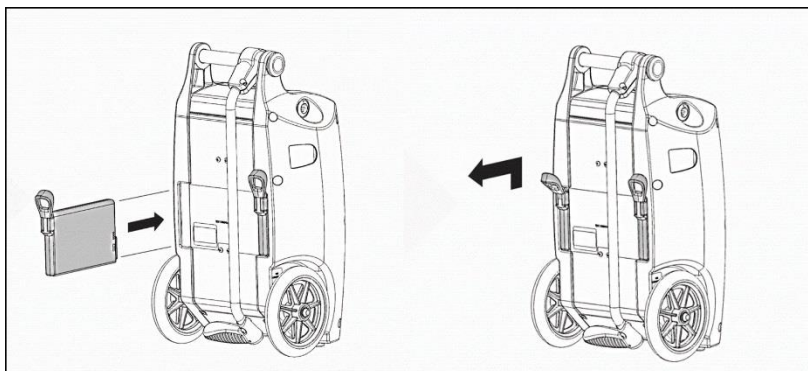

INSTALLAZIONE	RIMOZIONE
INSERIRE IN CORRISPONDENZA DEL RETRO DEL DISPOSITIVO; LA BATTERIA SCENDE LEGGERMENTE E SCATTA IN POSIZIONE	TIRARE SULLA LINGUETTA VERSO L'ESTERNO, DOPODICHÉ SOLLEVARE LEGGERMENTE ED ESTRARRE LA BATTERIA

Durata tipica della batteria

(Nel caso di 20 respiri/minuto)

IMPOSTAZIONE DELLA PORTATA	FLUSSO CONTINUO (Ore di autonomia della batteria)		FLUSSO PULSATO (Ore di autonomia della batteria)	
	1 Batteria	2 Batterie	1 Batteria	2 Batterie
0,5	2 ore e 53 min	5 ore e 45min	3 ore e 8 min	6 ore e 15 min
1,0	2 ore e 38 min	5 ore e 15 min	3 ore	6 ore
1,5	1 ora e 45 min	3 ore e 30 min	3 ore	6 ore
2,0	1 ora e 15 min	2 ore e 30 min	2 ore e 53min	5 ore e 45min
2,5	1 ora	2 ore	2 ore e 23min	4 ore e 45min
3,0	45 min	1 ora e 30min	2 ore	4 ore
3,5	N/A		1 ora e 45min	3 ore e 30min
4,0			1 ora e 30 min	3 ore
4,5			1 ora e 15min	2 ore e 30min
5,0			1 ora e 8min	2 ore e 15min
5,5			1 ora	2 ore
6,0			53min	1 ora e 45min

MANO A MANO CHE LA BATTERIA VIENE USATA E INVECCHIA LA SUA DURATA DIMINUISCE.

Gestione della durata della batteria

Grazie all'uso congiunto della batteria, del cavo di alimentazione c.a. e del cavo di alimentazione c.c., il tempo che si può trascorrere lontani da casa è praticamente illimitato. L'utilizzo, ove possibile, dei cavi di alimentazione c.a. e c.c. assicura la durata ottimale della batteria. La batteria si carica automaticamente se il dispositivo è collegato a una fonte di alimentazione esterna.

Il dispositivo Oxlife Independence è dotato di una batteria al litio ricaricabile la cui manutenzione **NON** può essere effettuata dall'utente.

Il pannello di controllo visualizza inoltre lo stato di carica della batteria. Ogni barra rappresenta il 25% circa della carica totale della batteria. Quando la batteria è completamente carica (oltre il 90%), l'icona appare piena.

La batteria Oxlife Independence è dotata di un indicatore dello stato di carica ubicato sulla parte anteriore della stessa. Premere semplicemente il pulsante "PUSH" (Premere) sulla batteria per visualizzare la durata residua della batteria in incrementi del 25%.

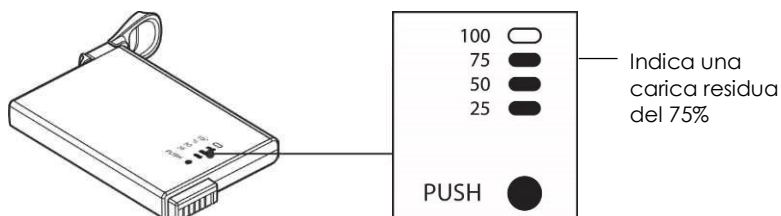

Il tempo che occorre tipicamente per la ricarica di una batteria completamente scarica è circa 1,5 ore nel caso di una singola batteria e circa 2,5 ore se si caricano due batterie con il dispositivo spento e collegato all'alimentazione esterna in c.a.. Il tempo di ricarica della batteria con il dispositivo in funzione varia a seconda dell'impostazione utilizzata.

Le batterie ricaricabili di O2 Concepts non richiedono manutenzione ordinaria o interventi di assistenza.

Alimentatore c.a. per uso domestico

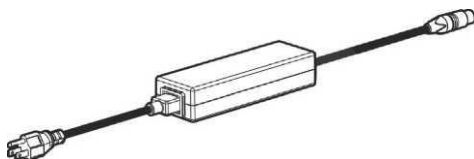

ⓘ Utilizzare solo gli alimentatori forniti con questo dispositivo.

L'alimentatore c.a. carica la batteria da una presa a 100-240 V, 50/60 Hz (tipica presa a muro di un'abitazione). L'uso dell'alimentatore c.a. consente di utilizzare il dispositivo Oxlife Independence e di ricaricare contemporaneamente la batteria.

Per utilizzare l'alimentatore c.a., collegare l'alimentatore alla presa a muro e al dispositivo Oxlife Independence. Sul pannello di controllo viene visualizzata l'icona della sorgente elettrica esterna.

Consigli per l'uso:

Non utilizzare prese elettriche controllate da un interruttore.

Nel passare da una fonte di alimentazione a un'altra, attendere che il pannello di controllo visualizzi l'icona della nuova sorgente di alimentazione e che l'unità emetta un segnale acustico prima di staccare la fonte originale.

Il cavo di alimentazione staccabile, che collega il dispositivo all'alimentatore, offre il modo di isolare l'unità dalla rete di alimentazione.

Se l'alimentazione c.a. viene rimosso dal dispositivo, attendere 10 secondi prima di riattivare la corrente elettrica.

Per i viaggi all'estero, occorre semplicemente procurarsi un adattatore per la spina.

INGRESSO ALIMENTAZIONE ESTERNA



Alimentatore c.c. per uso in automobile



- ❗ Utilizzare solo gli alimentatori forniti con questo dispositivo.
- ⚠ L'alimentatore c.c. permette di alimentare il dispositivo Oxlife Independence dalla presa a 12/15 V c.c. (accendisigari) del veicolo (automobile, barca, camper), in tutte le impostazioni. Usare la presa c.c. più vicina alla batteria. Non usare eventuali altre prese c.c. nel veicolo. Se la tensione c.c. del veicolo scende sotto 11,5 V, il dispositivo ripassa all'alimentazione da batteria. Per l'uso con il dispositivo si consiglia una presa da 15 A a 12 V.

- ⚠ Sul pannello di controllo viene visualizzata l'icona dell'alimentazione esterna.

Consigli per l'uso:

- ⚠ Fare **SEMPRE** in modo che il motore del veicolo sia in moto prima di collegare il dispositivo Oxlife Independence. Con il motore del veicolo in funzione, collegare e accendere il dispositivo.
- ⚠ Quando si utilizza il dispositivo Oxlife Independence nel proprio veicolo, assicurarsi che sia stato stivato in modo sicuro e che non possa danneggiarsi durante il trasporto.
- ⚠ Assicurarsi che le prese dell'aria e le bocche di sfianto non siano ostruite.
- ⚠ Se il motore del veicolo non è in funzione, le batterie non si caricano, a prescindere dall'impostazione.
- ⚠ La corrente c.c. non è sufficiente per ricaricare le batterie con tutte le impostazioni. La ricarica **NON** si verifica con impostazioni superiori a 2.0 (modalità continua) o 4.0 (modalità pulsata).

- ⚠ Il dispositivo potrebbe "andare su di giri" con l'alimentazione c.c. Si tratta di un comportamento previsto con l'alimentazione c.c. e non deve essere motivo di preoccupazione.
- ⚠ NON lasciare il dispositivo collegato al veicolo quando il motore non è in moto.
- ⚠ NON utilizzare il dispositivo Oxlife Independence con eventuali sdoppiatori.

Informazioni pratiche per l'uso dell'alimentazione c.c.

Avvio del dispositivo con alimentazione c.c.

1. Accertarsi che il motore del veicolo sia in moto PRIMA di collegare il dispositivo Oxlife Independence.
2. Collegare il cavo di alimentazione c.c. nel dispositivo **prima** di collegarlo alla presa c.c. del veicolo.
3. Collegare il cavo di alimentazione c.c. alla presa c.c. del veicolo.
4. Rimuovere il cavo di alimentazione c.c. dalla presa c.c. del veicolo quando il motore non è in moto.

Arresto del dispositivo con alimentazione c.c.

1. **Senza** aver installato le batterie, tenere in moto il motore del veicolo e spegnere il dispositivo premendo e tenendo premuto il pulsante di accensione.
2. Quando il dispositivo è spento, scollegare il cavo di alimentazione c.c. dalla presa c.c. del veicolo.
3. **Con** le batterie installate, scollegare il cavo di alimentazione c.c. dal dispositivo, che emette un solo segnale acustico e commuta l'alimentazione alla batteria interna.

Per il ripristino / riavvio

1. **Con** le batterie installate, staccare l'alimentazione c.c. dal dispositivo e attendere 15 secondi.
2. Rimuovere le batterie dal dispositivo.
3. Ricollegare il cavo di alimentazione c.c. al dispositivo.
4. Accendere il dispositivo premendo il pulsante di accensione.

Informazioni pratiche per la risoluzione dei problemi con l'alimentazione c.c.

<u>Problema</u>	<u>Soluzione</u>
Le batterie non si caricano	<ul style="list-style-type: none">• Se l'icona di ricarica (simbolo con il fulmine) non viene visualizzata, ridurre l'impostazione del dispositivo fino a 0,5 l/min in modalità continua e attendere la visualizzazione dell'icona di ricarica, dopodiché aumentare la portata con incrementi di 0,5 l/min fino a raggiungere il valore desiderato (le batterie non si ricaricano con impostazioni superiori a 2.0 – modalità continua – o 4.0 – modalità pulsata).
Allarme di batteria scarica	<ul style="list-style-type: none">• Se le batterie sono completamente scariche e registrano lo 0% potrebbero non ricaricarsi se il dispositivo non viene spento. Potrebbe essere necessario ricaricare le batterie fino al 10% prima che l'icona del fulmine venga visualizzata sul display.• Per impedire lo scaricamento accidentale di batterie completamente cariche, le stesse possono essere rimosse dal dispositivo durante il funzionamento con corrente continua.
Il dispositivo emette avvertimenti/segnali acustici intermittenti	<ul style="list-style-type: none">• Se la tensione c.c. scende sotto 11,5 V, il dispositivo emette un segnale acustico.• Se sono state installate le batterie, il dispositivo commuta la fonte di alimentazione alle stesse.• Il dispositivo ritorna automaticamente all'alimentazione c.c. dopo che il veicolo ha ripristinato la tensione corretta. Per impostazione predefinita, il dispositivo utilizza la fonte di alimentazione più affidabile per la fornitura di ossigeno.
Unità non funzionante	<ul style="list-style-type: none">• Eseguire un ripristino/riavvio

<u>Problema</u>	<u>Soluzione</u>
<p>Allarme di alimentazione esterna bassa</p>	<ul style="list-style-type: none"> • Potrebbe essere il caso di un carico eccessivo sull'impianto elettrico del veicolo (es.: aria condizionata, radio, o GPS). Provare a eliminare questi carichi. • Controllare il manuale dell'utente del veicolo o consultare un elettrauto per determinare l'ampereaggio e la potenza dell'impianto c.c. del veicolo. Il dispositivo richiede 150 W (15 A) per il funzionamento a tutte le impostazioni. • Potrebbe essere necessario un inverter da almeno 450 W, che di solito si può acquistare presso qualsiasi auto officina o fornitore di accessori per auto.

Funzionamento del maniglione

APERTURA/CHIUSURA

Premere il pulsante per sbloccare il maniglione.

Iniziare la rotazione e rilasciare il pulsante.

Il maniglione si blocca automaticamente nella posizione aperta/chiusa.

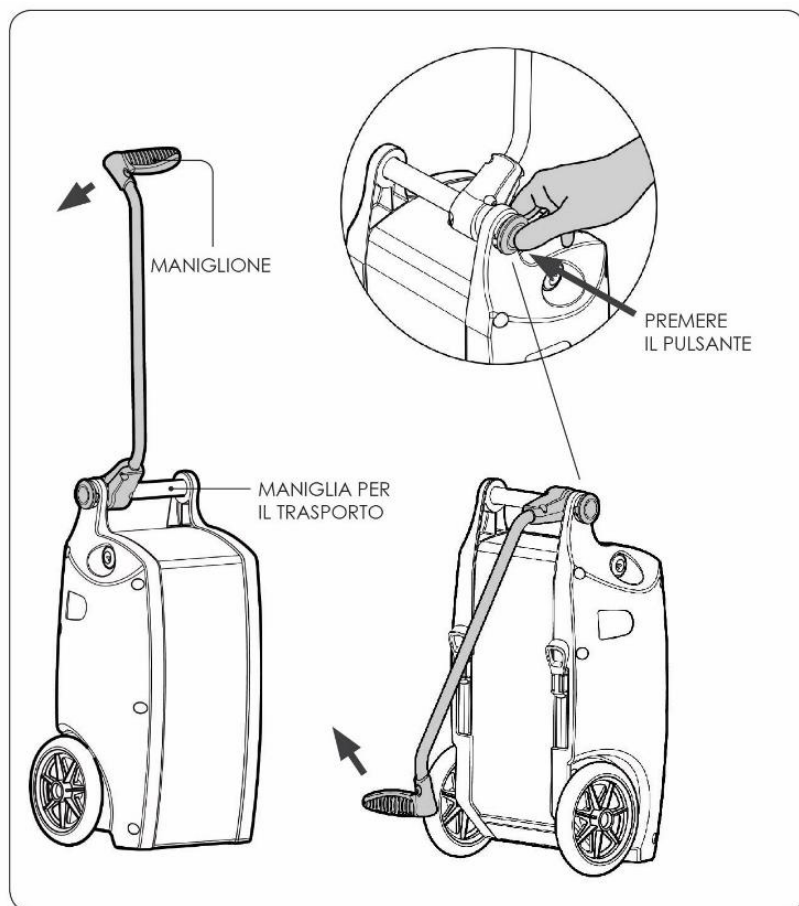

Manipolazione

⚠ NON APPOGGIARSI ALL'UNITÀ

Per evitare di danneggiare l'unità, non appoggiare pesi eccessivi sul maniglione.



⚠ SCALE

Nel trasportare l'unità sulle scale, si consiglia di tenerla sempre davanti a sé.

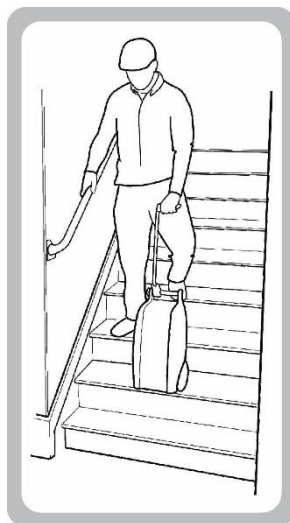

Astuccio accessori

L'astuccio degli accessori è stato progettato per il trasporto degli accessori del dispositivo Oxlife Independence incluse le batterie, il alimentatore c.a. con il relativo cavo e il alimentatore c.c..

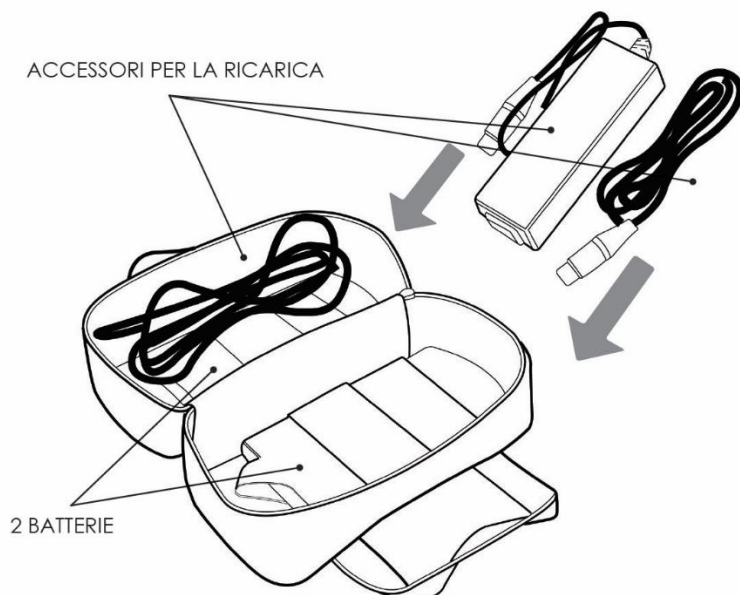

Utilizzo della cannula

- ⚠ Il medico o il rivenditore suggerirà la cannula idonea all'uso.
- ⚠ L'utilizzo di una cannula non adatta all'uso con l'ossigeno può compromettere le prestazioni del dispositivo.
- ⚠ Nella modalità pulsata, **NON** usare tubi più lunghi di 7 piedi (2,13 m).
- ⚠ Nella modalità Flusso continuo, **NON** usare tubi più lunghi di 50 piedi (15,25 m). Il medico prescriverà la cannula appropriata per l'uso.

Collegare la cannula all'uscita dell'ossigeno come illustrato nella pagina adiacente. Il raccordo della cannula potrebbe essere stretto.

NON utilizzare grasso o olii per lubrificare la bocca di uscita dell'ossigeno.

Leggere e seguire le istruzioni fornite con la cannula e seguire le istruzioni fornite dal rivenditore autorizzato.

Collocare la cannula sopra le orecchie e posizionare i beccucci nel naso.

Pulire e sostituire regolarmente la cannula secondo le istruzioni del rivenditore autorizzato.

O2 Concepts consiglia l'uso di una cannula M125310 prodotta da Salter Labs, o equivalente, con lunghezza della cannula di 7 piedi (2,13 m) e la cannula 1650HF-50-10, sempre di Salter Labs, o equivalente, con lunghezza della cannula con tubo da 50 piedi (15,2 m).

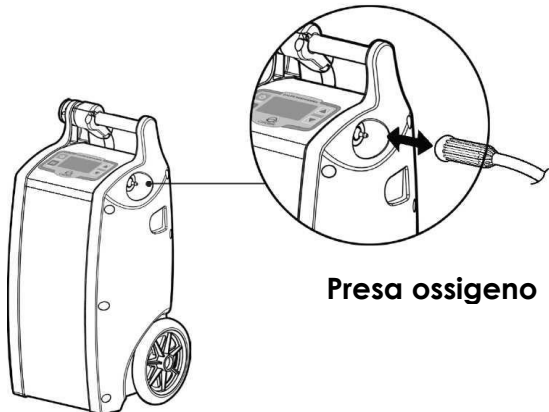

Kit umidificatore

Il concentratore di ossigeno portatile Oxlife Independence di O2 Concepts è stato progettato per l'utilizzo insieme a un umidificatore solo nella modalità a flusso continuo. L'uso di questo dispositivo con un umidificatore nella modalità pulsata potrebbe compromettere le prestazioni e/o danneggiare il dispositivo stesso.

NON riempire eccessivamente l'umidificatore. Riempire l'umidificatore con acqua distillata fino al livello indicato dal costruttore della bottiglia dell'umidificatore.

NON invertire i collegamenti di ingresso e uscita dell'ossigeno. L'acqua dell'umidificatore viene trasportata attraverso la cannula e portata al paziente.

NON utilizzare il dispositivo Oxlife Independence di O2 Concepts e camminare mentre il dispositivo è collegato un umidificatore. Rimuovere sempre l'umidificatore prima di camminare.

NON appoggiare il dispositivo in posizione orizzontale mentre è collegato a un umidificatore.

Utilizzo dell'umidificatore:

O2 Concepts consiglia l'uso della cinghia per umidificatore 800-1015 Humidifier Bottle Strap per collegare l'umidificatore al concentratore di ossigeno.

1. Sollevare il maniglione del dispositivo Oxlife Independence, far scorrere la cinghia dell'umidificatore sull'unità, tirarla verso il basso fino a stringerla bene e bloccare la cinghia inferiore mediante la fibbia.
2. Collocare la bottiglia dell'umidificatore nella tasca anteriore.
3. Inserire il tubo in cima alla bottiglia dell'umidificatore.
4. Collegare l'altra estremità del tubo alla bocca di uscita dell'ossigeno sul dispositivo Oxlife Independence.
5. Collegare la cannula all'uscita della bottiglia dell'umidificatore.

Fare riferimento alle istruzioni (800-1015 Humidifier Bottle Adapter Assembly Instructions) del gruppo adattatore della bottiglia dell'umidificatore per ulteriori istruzioni, descrizioni e risoluzione dei problemi.

Pulizia dell'umidificatore:

Nota: per pulire l'umidificatore, seguire le istruzioni fornite dal produttore. In mancanza di istruzioni, procedere come segue:

- 1.** Pulire l'umidificatore tutti i giorni.
- 2.** Lavarlo con acqua e sapone e sciacquarlo con una soluzione 10:1 di acqua e aceto.
- 3.** Risciacquare con abbondante acqua calda.

Sostituire l'umidificatore mensilmente o secondo i consigli del produttore o del rivenditore autorizzato.

L'acquisto della bottiglia dell'umidificatore e delle cannule deve essere effettuato tramite il fornitore dell'ossigeno.

O2 Concepts consiglia l'uso dell'umidificatore 7100-0-50 prodotto da Salter Labs o un'apparecchiatura equivalente.

Valvola per cannule Firesafe™

Uso previsto:

La valvola Firesafe™ è un fusibile termico che provvede all'estinzione di un eventuale incendio nel tubo di erogazione dell'ossigeno e che arresta il flusso di ossigeno se il tubo dovesse incendiarsi accidentalmente.

-  Prima dell'installazione, leggere le istruzioni della valvola per cannule Firesafe™. Come per tutte le apparecchiature medicali, il tentato utilizzo o montaggio di questo dispositivo senza una conoscenza approfondita delle caratteristiche

operative e dei limiti dello stesso può produrre lesioni al paziente o all'utente.

Il dispositivo ha una vita utile di 4 anni dalla data di fabbricazione indicata sull'etichetta del dispositivo stesso.

La valvola per cannule Firesafe™ va utilizzata al fine di ottemperare alle norme IEC 60601-1 e ISO 8359.

Fare riferimento alle istruzioni d'uso per il numero parte: 1109-2017 CE di Applied Home Healthcare Equipment incluse quelle relative a destinazione d'uso, avvertenze, istruzioni per l'installazione, pulizia, manutenzione, smaltimento e dati tecnici del dispositivo.

Sezione 5: avvisi e allarmi

L'unità verifica automaticamente la funzionalità del sistema di allarme facendo lampeggiare i vari colori dello schermo e attivando gli indicatori acustici. Alcuni degli allarmi sono caratterizzati da ritardi superiori a 10 secondi che vengono spiegati dettagliatamente per ciascun allarme nelle tabelle sottostanti.

Schermata di allarme e avviso

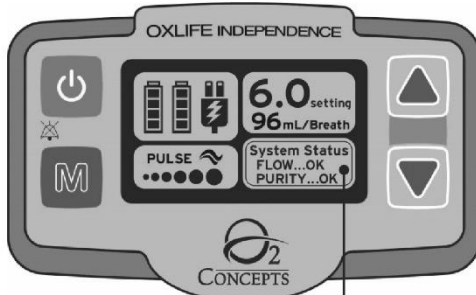

GLI AVVISI E GLI ALLARMI SARANNO VISUALIZZATI NELL'ANGOLO INFERIORE DESTRO DELLO SCHERMO LCD

Schermate rosse

ASSENZA DI FLUSSO	Alimentazione esterna assente
SOVRATENSIONE ALIMENTAZIONE ESTERNA	BATTERIA NON AUTORIZZATA
BASSA PUREZZA	TEMPERATURA ECCESSIVA
BATTERIA SCARICA	TEMPERATURA MOTORE NON VALIDA
ALIMENTAZIONE ESTERNA INSUFFICIENTE	TEMPERATURA SCATOLA NON VALIDA

Schermate gialle

AVVISO DI Purezza BASSA
NESSUN respiro
AVVISO DI Batteria SCARICA
BATTERIA NON AUTORIZZATA
AVVISO DI ALIMENTAZIONE ESTERNA INSUFFICIENTE

Come simulare gli allarmi e gli avvisi (solo fornitori)

Nome, priorità e tipo dell'allarme	Descrizione dell'allarme	Come simulare l'allarme
<p>Allarme nessun respiro</p> <p>(Bassa priorità)</p> <p>(Fisiologico)</p>	<p>Nella modalità PULSATA, in mancanza di respiro per 45 secondi, lo schermo diventa giallo, viene emesso un segnale acustico e il messaggio "ALLARME Nessun respiro" viene visualizzato nella finestra di stato del sistema.</p> <p>Se non viene rilevato alcun respiro per altri 15 secondi, l'unità passa per impostazione predefinita alla modalità CONTINUA precedentemente selezionata.</p>	<p>Fare funzionare l'unità nella modalità PULSATA senza collegare la cannula. L'unità attiva automaticamente l'allarme e ritorna alla modalità CONTINUA.</p>
<p>Avviso di batteria scarica</p> <p>(Bassa priorità)</p> <p>(Tecnico)</p>	<p>Quando la durata residua calcolata della batteria raggiunge 6 minuti, lo schermo diventa giallo, viene emesso un segnale acustico per 30 secondi e nella finestra di stato del sistema lampeggia il messaggio "AVVISO batteria scarica".</p> <p>Premere il pulsante di accensione una volta per silenziare il segnale acustico.</p>	<p>Fare funzionare l'unità nella modalità CONTINUA 2.0 con una batteria quasi scarica. L'unità attiva l'allarme quando rimangono 6 minuti di tempo residuo.</p>
<p>Allarme di batteria scarica</p> <p>(Alta priorità)</p> <p>(Tecnico)</p>	<p>Quando la batteria è scarica, la pompa si spegne, lo schermo lampeggia in rosso a una frequenza di 2 Hz, viene emessa una sequenza di 10 segnali acustici ripetuti dopo 2,5 secondi di silenzio e il testo "Batteria scarica" lampeggia nella finestra di stato del sistema</p> <p>L'unità continua ad emettere il segnale acustico fino a quando viene premuto il pulsante di accensione per disattivare l'audio, il pulsante di accensione viene tenuto premuto per spegnere l'unità, oppure sono trascorsi 15 secondi.</p>	<p>Fare funzionare l'unità nella modalità CONTINUA 2.0 con una batteria quasi scarica. Permettere all'unità di attivare la modalità di avviso batteria, seguita dalla modalità di allarme.</p>
<p>Avviso di purezza bassa</p> <p>(Bassa priorità)</p> <p>(Tecnico)</p>	<p>Quando i livelli di ossigeno scendono sotto l'85%, lo schermo diventa giallo, viene emesso un segnale acustico per 30 secondi e nella finestra di stato del sistema lampeggia il messaggio "AVVISO purezza bassa".</p> <p>Premere il pulsante di accensione una volta per silenziare il segnale acustico.</p>	<p>Introdurre un flusso di gas ricco di azoto di gas nella presa d'aria della custodia. La purezza dell'ossigeno dovrebbe scendere quando l'unità viene privata di aria "pulita".</p>
<p>Allarme di purezza bassa</p> <p>(Alta priorità)</p> <p>(Tecnico)</p>	<p>Quando i livelli di ossigeno scendono sotto il 72%, lo schermo lampeggia in rosso a una frequenza di 2 Hz, viene emessa una sequenza di 10 segnali acustici ripetuti dopo 2,5 secondi di silenzio e il testo "Purezza bassa" lampeggia nella finestra di stato del sistema</p> <p>L'unità continua ad emettere il segnale acustico fino a quando viene premuto il pulsante di accensione per disattivare l'audio, il pulsante di accensione viene tenuto premuto per spegnere l'unità, oppure sono trascorsi 15 secondi.</p>	<p>Introdurre un flusso di gas ricco di azoto di gas nella presa d'aria della custodia. La purezza dell'ossigeno dovrebbe scendere quando l'unità viene privata di aria "pulita".</p>
<p>Allarme di assenza di flusso</p> <p>(Alta priorità)</p> <p>(Tecnico)</p>	<p>Quando il flusso di ossigeno si arresta per 45 secondi, lo schermo lampeggia in rosso a una frequenza di 2 Hz, viene emessa una sequenza di 10 segnali acustici ripetuti dopo 2,5 secondi di silenzio e il testo "Assenza di flusso" lampeggia nella finestra di stato del sistema</p> <p>L'unità continua ad emettere il segnale acustico fino a quando viene premuto il pulsante di accensione per disattivare l'audio, il pulsante di accensione viene tenuto premuto per spegnere l'unità, oppure sono trascorsi 15 secondi.</p>	<p>Far funzionare l'unità nella modalità continua 2.0 e aspettare che si riscaldi. Collocare un tappo sull'uscita e attendere il tempo sufficiente.</p>

<p>Allarme di temperatura eccessiva</p> <p>(Alta priorità)</p> <p>(Tecnico)</p>	<p>La temperatura massima di esercizio della custodia e della pompa corrispondono rispettivamente a 70 °C e 90 °C. Quando viene raggiunta una qualsiasi di queste temperature, lo schermo lampeggia in rosso a una frequenza di 2 Hz, viene emessa una sequenza di 10 segnali acustici ripetuti dopo 2,5 secondi di silenzio e il testo "Temperatura eccessiva" lampeggia nella finestra di stato del sistema</p> <p>L'unità continua ad emettere il segnale acustico fino a quando viene premuto il pulsante di accensione per disattivare l'audio, il pulsante di accensione viene tenuto premuto per spegnere l'unità, oppure sono trascorsi 15 secondi.</p>	<p>Rimuovere la scheda del circuito dello schermo e della relativa lamiera. Servendosi di una pistola termica, applicare calore gradualmente al termistore situato della scheda fino ad attivare l'allarme dell'unità. L'uscita del sensore può essere monitorata in tempo reale nella modalità tecnica del dispositivo (Engineering Mode).</p>
<p>Temperatura motore non valida</p> <p>(Alta priorità)</p> <p>(Tecnico)</p>	<p>Quando il sensore termico del motore supera l'intervallo di valori validi, lo schermo lampeggia in rosso a una frequenza di 2 Hz, viene emessa una sequenza di 10 segnali acustici ripetuti dopo 2,5 secondi di silenzio e il testo "Temperatura motore non valida" lampeggia nella finestra di stato del sistema</p> <p>L'unità continua ad emettere il segnale acustico fino a quando viene premuto il pulsante di accensione per disattivare l'audio, il pulsante di accensione viene tenuto premuto per spegnere l'unità, oppure sono trascorsi 15 secondi.</p>	<p>Staccare i fili della temporanei sul cavo del sensore a effetto Hall del motore (2 fili viola)</p>
<p>Temperatura scatola non valida</p> <p>(Alta priorità)</p> <p>(Tecnico)</p>	<p>Quando il sensore della temperatura interna della scatola supera l'intervallo di valori validi, lo schermo lampeggia in rosso a una frequenza di 2 Hz, viene emessa una sequenza di 10 segnali acustici ripetuti dopo 2,5 secondi di silenzio e il testo "Temperatura scatola non valida" lampeggia nella finestra di stato del sistema</p> <p>L'unità continua ad emettere il segnale acustico fino a quando viene premuto il pulsante di accensione per disattivare l'audio, il pulsante di accensione viene tenuto premuto per spegnere l'unità, oppure sono trascorsi 15 secondi.</p>	<p>Far raffreddare l'unità spenta fino a raggiungere 34 °F (1,1 °C) dopodiché accenderla mentre è ancora fredda.</p>
<p>Avviso di batteria non autorizzata</p> <p>(Media priorità)</p> <p>(Tecnico)</p>	<p>Se l'unità rileva la presenza di una batteria diversa da quella fornita da O2 Concepts, l'icona della batteria mostra un punto esclamativo all'interno del contorno della batteria stessa. L'unità continua a funzionare se alimentata in c.a. o c.c. oppure se è presente una seconda batteria valida. Lo schermo diventa giallo, viene emessa una sequenza di 3 segnali acustici ripetuti dopo 15 secondi di silenzio e il testo "Batteria non autorizzata" lampeggia nella finestra di stato del sistema</p> <p>Premere il pulsante di accensione una volta per silenziare il segnale acustico.</p>	<p>Installare una batteria di un produttore diverso da O2 Concepts mentre è collegata un'altra fonte di alimentazione.</p>
<p>Allarme di batteria non autorizzata</p> <p>(Alta priorità)</p> <p>(Tecnico)</p>	<p>Se l'unità rileva la presenza di una batteria diversa da quella fornita da O2 Concepts, l'icona della batteria mostra un punto esclamativo all'interno del contorno della batteria stessa. Se non è presente nessun'altra fonte di alimentazione, lo schermo lampeggia in rosso a una frequenza di 2 Hz, viene emessa una sequenza di 10 segnali acustici ripetuti dopo 2,5 secondi di silenzio e il testo "Batteria non autorizzata" lampeggia nella finestra di stato del sistema</p> <p>L'unità continua ad emettere il segnale acustico fino a quando viene premuto il pulsante di accensione per disattivare l'audio, il pulsante di accensione viene tenuto premuto per spegnere l'unità, oppure sono trascorsi 15 secondi.</p>	<p>Installare una batteria di un produttore diverso da O2 Concepts senza collegare un'altra fonte di alimentazione.</p>
<p>Avviso di alimentazione esterna bassa</p> <p>(Media priorità)</p> <p>(Tecnico)</p>	<p>Quando la tensione da una fonte di alimentazione esterna scende a 11,6 V o meno (come misurato internamente dall'unità) lo schermo diventa giallo, viene emessa una sequenza di 3 segnali acustici ripetuti dopo 15 secondi di silenzio e il testo "AVVISO alimentazione esterna bassa" lampeggia nella finestra di stato del sistema.</p> <p>Premere il pulsante di accensione una volta per silenziare il segnale acustico.</p>	<p>Collegare un alimentatore c.c. esterno in grado di erogare 20 A. Far funzionare l'unità nella modalità continua 2.0. A partire da 14 V, ridurre in modo costante la tensione di ingresso fino all'attivazione dell'avviso da parte dell'unità.</p>

<p>Allarme di alimentazione esterna bassa</p> <p>(Alta priorità)</p> <p>(Tecnico)</p>	<p>Quando la tensione da una fonte di alimentazione esterna scende sotto 10,6 V (come misurato internamente dall'unità) lo schermo lampeggia in rosso a una frequenza di 2 Hz, viene emessa una sequenza di 10 segnali acustici ripetuti dopo 2,5 secondi di silenzio e il testo "Alimentazione esterna bassa" lampeggia nella finestra di stato del sistema.</p> <p>L'unità continua ad emettere il segnale acustico fino a quando viene premuto il pulsante di accensione per disattivare l'audio, il pulsante di accensione viene tenuto premuto per spegnere l'unità, oppure sono trascorsi 15 secondi.</p>	<p>Collegare un alimentatore c.c. esterno in grado di erogare 20 A. Far funzionare l'unità nella modalità continua 2.0. A partire da 14 V, ridurre in modo costante la tensione di ingresso fino all'attivazione dell'allarme da parte dell'unità.</p>
<p>Allarme di sovratensione alimentazione esterna</p> <p>(Alta priorità)</p> <p>(Tecnico)</p>	<p>Quando la tensione da una fonte di alimentazione esterna supera 26 V (come misurato internamente dall'unità) lo schermo lampeggia in rosso a una frequenza di 2 Hz, viene emessa una sequenza di 10 segnali acustici ripetuti dopo 2,5 secondi di silenzio e il testo "Sovratensione alimentazione esterna" lampeggia nella finestra di stato del sistema.</p> <p>L'unità continua ad emettere il segnale acustico fino a quando viene premuto il pulsante di accensione per disattivare l'audio, il pulsante di accensione viene tenuto premuto per spegnere l'unità, oppure sono trascorsi 15 secondi.</p>	<p>Collegare un alimentatore c.c. esterno in grado di erogare 20 A. Far funzionare l'unità nella modalità continua 2.0. A partire da 14 V, aumentare in modo costante la tensione di ingresso fino all'attivazione dell'allarme da parte dell'unità.</p>
<p>Allarme di alimentazione esterna assente</p> <p>(Alta priorità)</p> <p>(Tecnico)</p>	<p>Se l'alimentazione viene rimossa mentre l'unità è in funzione, l'unità emette una sequenza di 10 segnali acustici ripetuti dopo 4 secondi di silenzio.</p> <p>Dal momento che l'alimentazione non è presente, lo schermo è spento e la retroilluminazione colorata non è disponibile.</p>	<p>Far funzionare l'unità nella modalità continua 2.0 con un alimentatore c.c. Rimuovere tutte le batterie. Rimuovere l'alimentazione c.a..</p>

NON IGNORARE GLI ALLARMI

Come risolvere gli allarmi

Nome, priorità e tipo dell'allarme	Descrizione dell'allarme	Soluzione
<p>Allarme nessun respiro</p> <p>(Bassa priorità)</p> <p>(Fisiologico)</p>	<p>Nella modalità PULSATA, in mancanza di respiro per 45 secondi, lo schermo diventa giallo, viene emesso un segnale acustico e il messaggio "ALLARME Nessun respiro" viene visualizzato nella finestra di stato del sistema.</p> <p>Se non viene rilevato alcun respiro per altri 15 secondi, l'unità passa per impostazione predefinita alla modalità CONTINUA precedentemente selezionata.</p>	<p>Assicurarsi che il tubo della cannula non superi la lunghezza di 7 piedi (2,1 m). Assicurarsi che il paziente respiri attraverso il naso invece della bocca. Nota: il rilevamento del respiro viene usato SOLO nella modalità pulsata.</p>
<p>Avviso di batteria scarica</p> <p>(Bassa priorità)</p> <p>(Tecnico)</p>	<p>Quando la durata residua calcolata della batteria raggiunge 6 minuti, lo schermo diventa giallo, viene emesso un segnale acustico per 30 secondi e nella finestra di stato del sistema lampeggia il messaggio "AVVISO batteria scarica".</p> <p>Premere il pulsante di accensione una volta per silenziare il segnale acustico.</p>	<p>Collegare una fonte di alimentazione esterna. OPPURE</p> <p>Sostituire la batteria scarica (o le batterie scariche) con una batteria carica.</p>
<p>Allarme di batteria scarica</p> <p>(Alta priorità)</p> <p>(Tecnico)</p>	<p>Quando la batteria è scarica, la pompa si spegne, lo schermo lampeggia in rosso a una frequenza di 2 Hz, viene emessa una sequenza di 10 segnali acustici ripetuti dopo 2,5 secondi di silenzio e il testo "Batteria scarica" lampeggia nella finestra di stato del sistema</p> <p>L'unità continua ad emettere il segnale acustico fino a quando viene premuto il pulsante di accensione per disattivare l'audio, il pulsante di accensione viene tenuto premuto per spegnere l'unità, oppure sono trascorsi 15 secondi.</p>	<p>Collegare una fonte di alimentazione esterna. Sostituire la batteria scarica (o le batterie scariche) con una batteria carica.</p>
<p>Avviso di purezza bassa</p> <p>(Bassa priorità)</p> <p>(Tecnico)</p>	<p>Quando i livelli di ossigeno scendono sotto l'85%, lo schermo diventa giallo, viene emesso un segnale acustico per 30 secondi e nella finestra di stato del sistema lampeggia il messaggio "AVVISO purezza bassa".</p> <p>Premere il pulsante di accensione una volta per silenziare il segnale acustico.</p>	<p>Pulire o sostituire il filtro della presa d'aria. Rivolgersi al rivenditore autorizzato.</p>
<p>Allarme di purezza bassa</p> <p>(Alta priorità)</p> <p>(Tecnico)</p>	<p>Quando i livelli di ossigeno scendono sotto il 72%, lo schermo lampeggia in rosso a una frequenza di 2 Hz, viene emessa una sequenza di 10 segnali acustici ripetuti dopo 2,5 secondi di silenzio e il testo "Purezza bassa" lampeggia nella finestra di stato del sistema</p> <p>L'unità continua ad emettere il segnale acustico fino a quando viene premuto il pulsante di accensione, per disattivare l'audio, il pulsante di accensione viene tenuto premuto per spegnere l'unità, oppure sono trascorsi 15 secondi.</p>	<p>Riparare o sostituire il tubo o l'umidificatore. Pulire o sostituire il filtro della presa d'aria. Rivolgersi al rivenditore autorizzato.</p>
<p>Allarme di assenza di flusso</p> <p>(Alta priorità)</p> <p>(Tecnico)</p>	<p>Quando il flusso di ossigeno si arresta per 45 secondi, lo schermo lampeggia in rosso a una frequenza di 2 Hz, viene emessa una sequenza di 10 segnali acustici ripetuti dopo 2,5 secondi di silenzio e il testo "Assenza di flusso" lampeggia nella finestra di stato del sistema</p> <p>L'unità continua ad emettere il segnale acustico fino a quando viene premuto il pulsante di accensione per disattivare l'audio, il pulsante di accensione viene tenuto premuto per spegnere l'unità, oppure sono trascorsi 15 secondi.</p>	<p>Verificare il collegamento della cannula. Riparare o sostituire il tubo o l'umidificatore. Pulire o sostituire il filtro della presa d'aria. Spostare dispositivo per garantire un flusso d'aria adeguato.</p> <p>Rivolgersi al rivenditore autorizzato.</p>

<p>Allarme di temperatura eccessiva (Alta priorità) (Tecnico)</p>	<p>La temperatura massima di esercizio della custodia e della pompa corrispondono rispettivamente a 70 °C e 90 °C. Quando viene raggiunta una qualsiasi di queste temperature, lo schermo lampeggia in rosso a una frequenza di 2 Hz, viene emessa una sequenza di 10 segnali acustici ripetuti dopo 2,5 secondi di silenzio e il testo "Temperatura eccessiva" lampeggia nella finestra di stato del sistema</p> <p>L'unità continua ad emettere il segnale acustico fino a quando viene premuto il pulsante di accensione per disattivare l'audio, il pulsante di accensione viene tenuto premuto per spegnere l'unità, oppure sono trascorsi 15 secondi.</p>	<p>Permettere al dispositivo di raggiungere la temperatura di esercizio. Se necessario, utilizzare una fonte di ossigeno alternativa.</p>
<p>Temperatura motore non valida (Alta priorità) (Tecnico)</p>	<p>Quando il sensore termico del motore supera l'intervallo di valori validi, lo schermo lampeggia in rosso a una frequenza di 2 Hz, viene emessa una sequenza di 10 segnali acustici ripetuti dopo 2,5 secondi di silenzio e il testo "Temperatura motore non valida" lampeggia nella finestra di stato del sistema</p> <p>L'unità continua ad emettere il segnale acustico fino a quando viene premuto il pulsante di accensione per disattivare l'audio, il pulsante di accensione viene tenuto premuto per spegnere l'unità, oppure sono trascorsi 15 secondi.</p>	<p>Permettere al dispositivo di raggiungere la temperatura di esercizio. Se necessario, utilizzare una fonte di ossigeno alternativa.</p>
<p>Temperatura scatola non valida (Alta priorità) (Tecnico)</p>	<p>Quando il sensore della temperatura interna della scatola supera l'intervallo di valori validi, lo schermo lampeggia in rosso a una frequenza di 2 Hz, viene emessa una sequenza di 10 segnali acustici ripetuti dopo 2,5 secondi di silenzio e il testo "Temperatura scatola non valida" lampeggia nella finestra di stato del sistema</p> <p>L'unità continua ad emettere il segnale acustico fino a quando viene premuto il pulsante di accensione per disattivare l'audio, il pulsante di accensione viene tenuto premuto per spegnere l'unità, oppure sono trascorsi 15 secondi.</p>	<p>Permettere al dispositivo di raggiungere la temperatura di esercizio. Se necessario, utilizzare una fonte di ossigeno alternativa.</p>
<p>Avviso di batteria non autorizzata (Media priorità) (Tecnico)</p>	<p>Se l'unità rileva la presenza di una batteria diversa da quella fornita da O2 Concepts, l'icona della batteria mostra un punto esclamativo all'interno del contorno della batteria stessa. L'unità continua a funzionare se alimentata in c.a. o c.c., oppure se è presente una seconda batteria valida. Lo schermo diventa giallo, viene emessa una sequenza di 3 segnali acustici ripetuti dopo 15 secondi di silenzio e il testo "Batteria non autorizzata" lampeggia nella finestra di stato del sistema</p> <p>Premere il pulsante di accensione una volta per silenziare il segnale acustico.</p>	<p>Rimuovere la batteria non autorizzata e sostituirla con una batteria autorizzata di O2 Concepts.</p>
<p>Allarme di batteria non autorizzata (Alta priorità) (Tecnico)</p>	<p>Se l'unità rileva la presenza di una batteria diversa da quella fornita da O2 Concepts, l'icona della batteria mostra un punto esclamativo all'interno del contorno della batteria stessa. Se non è presente nessun'altra fonte di alimentazione, lo schermo lampeggia in rosso a una frequenza di 2 Hz, viene emessa una sequenza di 10 segnali acustici ripetuti dopo 2,5 secondi di silenzio e il testo "Batteria non autorizzata" lampeggia nella finestra di stato del sistema</p> <p>L'unità continua ad emettere il segnale acustico fino a quando viene premuto il pulsante di accensione per disattivare l'audio, il pulsante di accensione viene tenuto premuto per spegnere l'unità, oppure sono trascorsi 15 secondi.</p>	<p>Rimuovere la batteria non autorizzata e sostituirla con una batteria autorizzata di O2 Concepts.</p>

<p>Avviso di alimentazione esterna bassa</p> <p>(Media priorità)</p> <p>(Tecnico)</p>	<p>Quando la tensione da una fonte di alimentazione esterna scende a 11,6 V o meno (come misurato internamente dall'unità) lo schermo diventa giallo, viene emessa una sequenza di 3 segnali acustici ripetuti dopo 15 secondi di silenzio e il testo "AVVISO alimentazione esterna bassa" lampeggia nella finestra di stato del sistema.</p> <p>Premere il pulsante di accensione una volta per silenziare il segnale acustico.</p>	<p>Verificare che tutti i collegamenti per la ricarica siano intatti. Fare riferimento alla sezione relativa all'alimentazione c.c. di questo manuale.</p>
<p>Allarme di alimentazione esterna bassa</p> <p>(Alta priorità)</p> <p>(Tecnico)</p>	<p>Quando la tensione da una fonte di alimentazione esterna scende sotto 10,6 V (come misurato internamente dall'unità) lo schermo lampeggia in rosso a una frequenza di 2 Hz, viene emessa una sequenza di 10 segnali acustici ripetuti dopo 2,5 secondi di silenzio e il testo "Alimentazione esterna bassa" lampeggia nella finestra di stato del sistema.</p> <p>L'unità continua ad emettere il segnale acustico fino a quando viene premuto il pulsante di accensione per disattivare l'audio, il pulsante di accensione viene tenuto premuto per spegnere l'unità, oppure sono trascorsi 15 secondi.</p>	<p>Verificare che tutti i collegamenti per la ricarica siano intatti. Fare riferimento alla sezione relativa all'alimentazione c.c. di questo manuale.</p>
<p>Allarme di sovratensione alimentazione esterna</p> <p>(Alta priorità)</p> <p>(Tecnico)</p>	<p>Quando la tensione da una fonte di alimentazione esterna supera 26 V (come misurato internamente dall'unità) lo schermo lampeggia in rosso a una frequenza di 2 Hz, viene emessa una sequenza di 10 segnali acustici ripetuti dopo 2,5 secondi di silenzio e il testo "Sovratensione alimentazione esterna" lampeggia nella finestra di stato del sistema.</p> <p>L'unità continua ad emettere il segnale acustico fino a quando viene premuto il pulsante di accensione per disattivare l'audio, il pulsante di accensione viene tenuto premuto per spegnere l'unità, oppure sono trascorsi 15 secondi.</p>	<p>Scollegare la fonte di alimentazione esterna dal dispositivo Oxlife Independence e utilizzare una fonte di alimentazione alternativa che rientri nei limiti operativi.</p>
<p>Allarme di alimentazione esterna assente</p> <p>(Alta priorità)</p> <p>(Tecnico)</p>	<p>Se l'alimentazione viene rimossa mentre l'unità è in funzione, l'unità emette una sequenza di 10 segnali acustici ripetuti dopo 4 secondi di silenzio.</p> <p>Dal momento che l'alimentazione non è presente, lo schermo è spento e la retroilluminazione colorata non è disponibile.</p>	<p>Verificare che tutti i collegamenti per la ricarica siano intatti.</p> <p>In caso di interruzione prolungata dell'alimentazione, utilizzare una sorgente di ossigeno alternativa che non richieda corrente elettrica.</p>





Sezione 6: manutenzione e pulizia

Manutenzione

Tutti gli interventi di manutenzione devono essere effettuati da personale tecnico qualificato di Oxlife Independence. **NON** tentare di smontare o eseguire interventi di manutenzione sul dispositivo. Qualsiasi tentativo farebbe decadere la garanzia.

L'unica manutenzione ordinaria è costituita dalla normale pulizia del filtro della presa d'aria descritta a seguire. Il dispositivo Oxlife Independence e le sue parti vanno sottoposti a manutenzione al termine della vita utile di 5 anni, o in base alle necessità, come determinato dall'operatore sanitario. Le batterie ricaricabili di O2 Concepts non richiedono manutenzione ordinaria o interventi di assistenza.

Manutenzione e pulizia da parte dell'utente

-  **Prima della pulizia, scollegare il dispositivo Oxlife Independence e/o i relativi alimentatori.**
-  **NON** utilizzare detergenti a base di alcol, cloruro di etilene o petrolio sull'involucro o sugli alimentatori.
-  Pulire l'involucro esterno del dispositivo con un panno morbido inumidito con un detergente delicato e acqua.
-  **NON** spruzzare o immergere l'involucro o il pannello anteriore.

Pulizia del filtro della presa d'aria

L'unico intervento di manutenzione da eseguire regolarmente sul dispositivo è rappresentato dalla pulizia del filtro della presa d'aria. Per assicurare il funzionamento corretto del dispositivo Oxlife Independence, si consiglia di pulire il filtro della presa d'aria tutte le settimane.

Potrebbe essere necessario pulire questo filtro più spesso se il dispositivo Oxlife Independence viene utilizzato in un ambiente polveroso.

Non usare mai il dispositivo Oxlife Independence senza un filtro della presa d'aria.

Pulizia del filtro della presa d'aria (continua)

Segui queste semplici istruzioni per pulire il filtro della presa d'aria:

1. Rimuovere il filtro della presa d'aria
 2. Lavare il filtro sotto un getto d'acqua corrente tiepida servendosi di un detergente delicato.
 3. Sciacquare a fondo con acqua corrente tiepida.
 4. Strizzare per rimuovere l'acqua in eccesso.
 5. È importante permettere al filtro di asciugarsi completamente prima di reinserirlo nel dispositivo. L'umidità proveniente da un filtro della presa d'aria bagnato o umido potrebbe danneggiare il dispositivo.
- ❗ Si consiglia di tenere a portata di mano un filtro della presa d'aria di scorta da utilizzare mentre il primo sta asciugando.

Rivolgersi al rivenditore autorizzato per filtri della presa d'aria aggiuntivi.

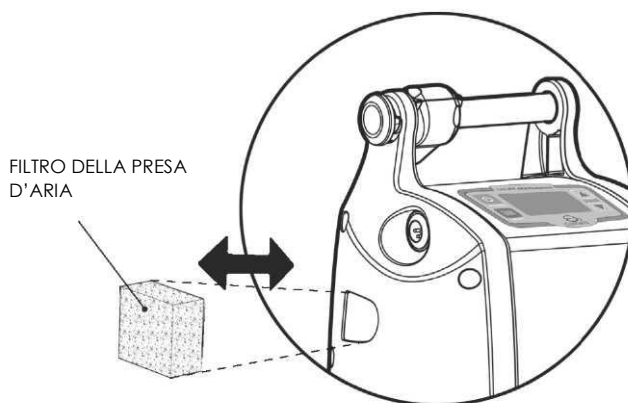

Smaltimento delle batterie

La batteria è ricaricabile e può essere riciclata; va sempre restituita al rivenditore autorizzato per lo smaltimento corretto. Si possono contattare inoltre gli uffici comunali locali per istruzioni sullo smaltimento corretto di batterie agli ioni di litio.

Smaltimento del dispositivo

Questo prodotto può contenere sostanze potenzialmente dannose per l'ambiente se smaltite in discariche inadatte. Seguire le ordinanze delle autorità locali e i piani di riciclaggio applicabili allo smaltimento del dispositivo.

Sezione 7: conformità agli standard

Questo dispositivo è stato progettato in modo da ottemperare alle seguenti norme:

- IEC 60601-1, terza edizione; Apparecchi elettromedicali; Parte 1: Requisiti generali per la sicurezza di base e le prestazioni essenziali
- IEC 60601-1-2, seconda edizione; Apparecchi elettromedicali; Parte 1-2: Requisiti generali per la sicurezza - Standard collaterale: Compatibilità elettromagnetica (EMC)
- ISO 8359, seconda edizione; Concentratori di ossigeno per uso medico - Requisiti di sicurezza
- RTCA, DO 160, sezione 21, categoria M; Emissione di energia a radiofrequenza
- ISO 13485:2003 Dispositivi medicali; Sistemi di gestione della Qualità; Requisiti per scopi regolamentari

NOTE

Oxlife **INDEPENDENCE**

O2 Concepts LLC

15 Commerce Road, Newtown, CT 06470

VS (877) 867-4008

www.o2-concepts.com

Rappresentante per l'Europa:

MT Promedt Consulting GmbH

Altenhofstrasse 80

66386 St. Ingbert Germany



Numero parte: 800-1008 Rev: C

05.05.2015