



NORME DI SICUREZZA8
GUIDA DI MONTAGGIO 12
ISTRUZIONI PER L'USO 15

STIGA PARK

UNLIMITED 2WD

UNLIMITED 4WD

STIGA[®]

8211-0017-70

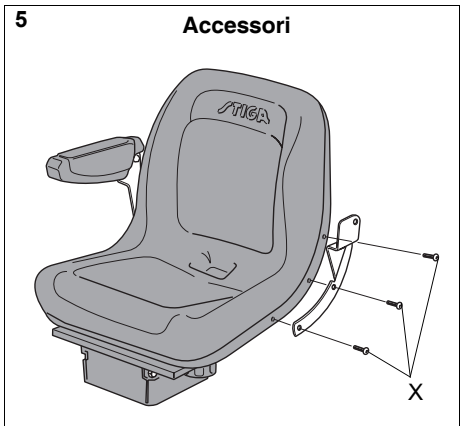
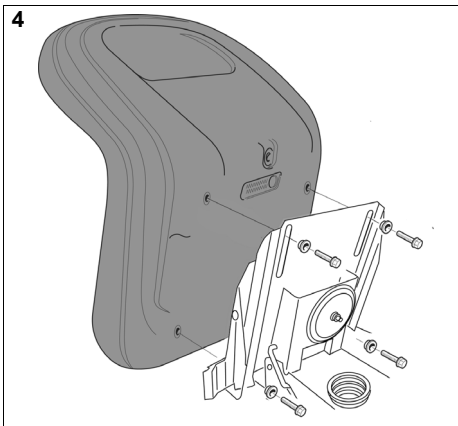
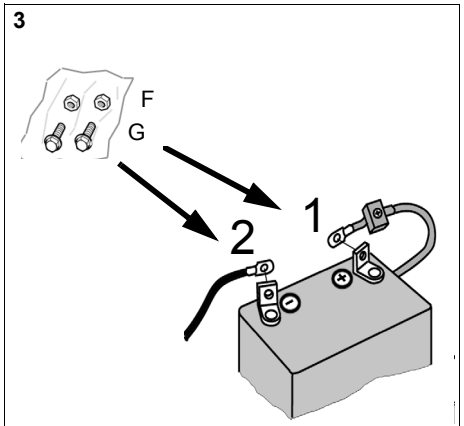
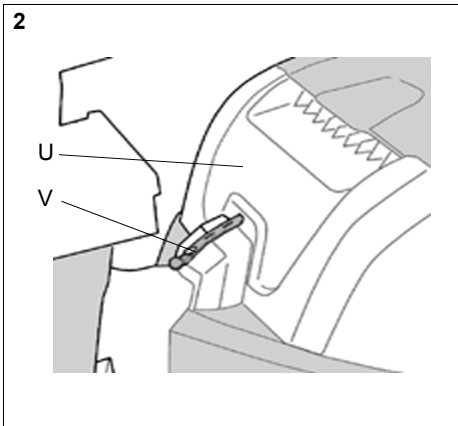
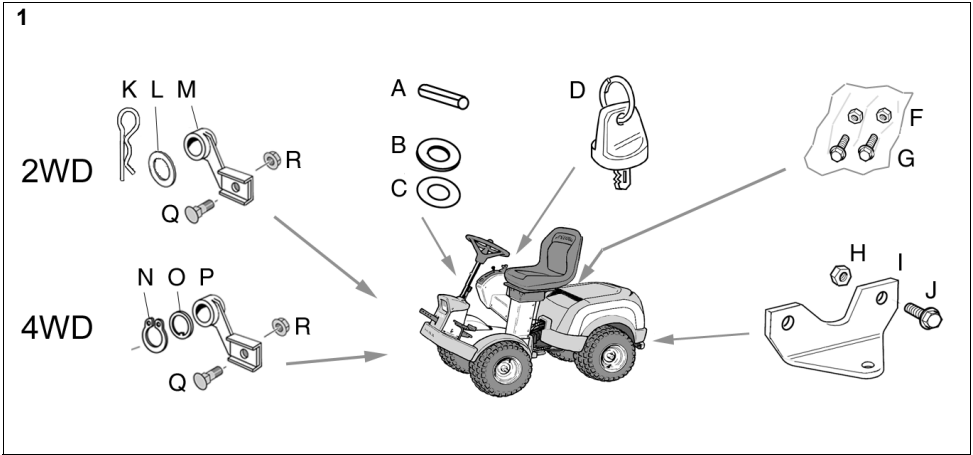

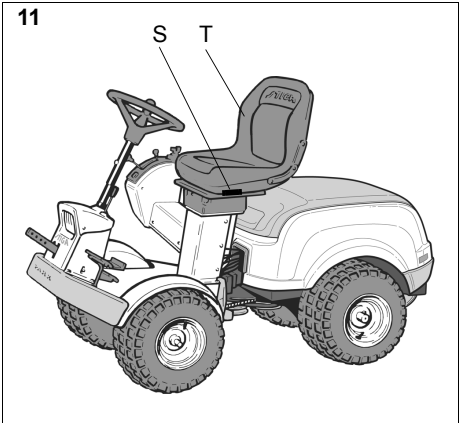
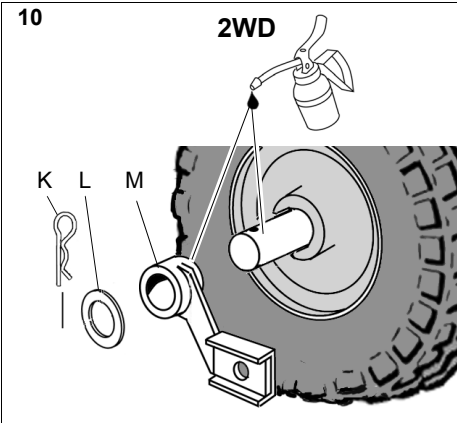
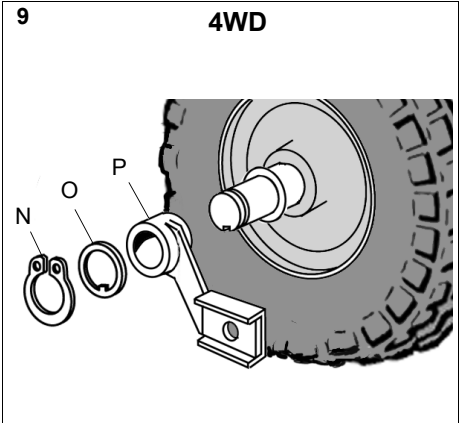
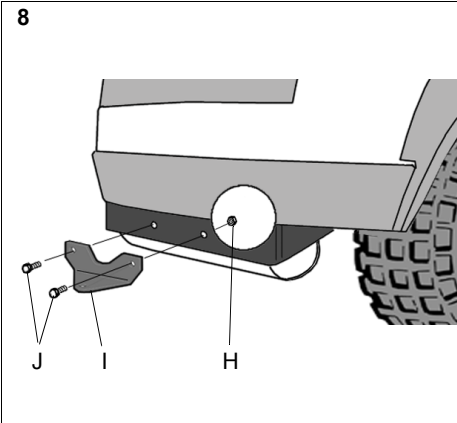
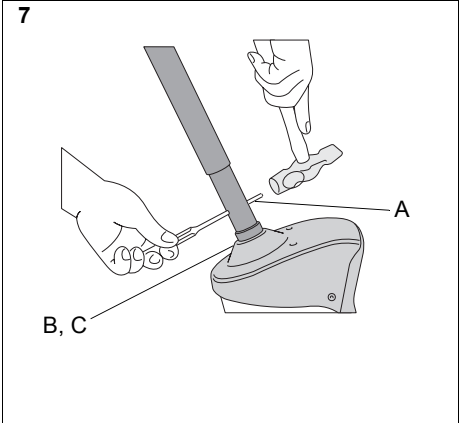
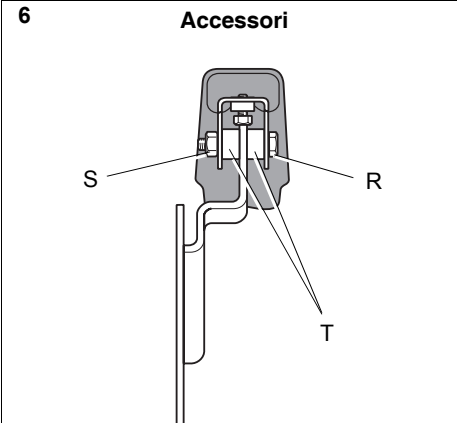

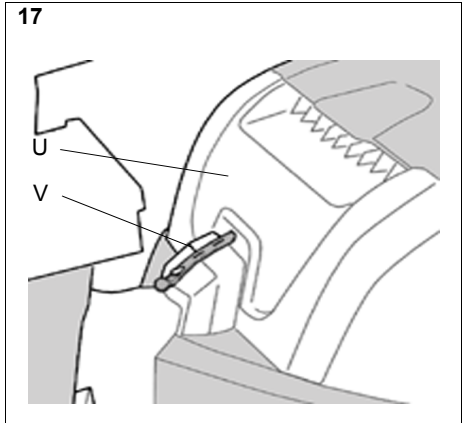
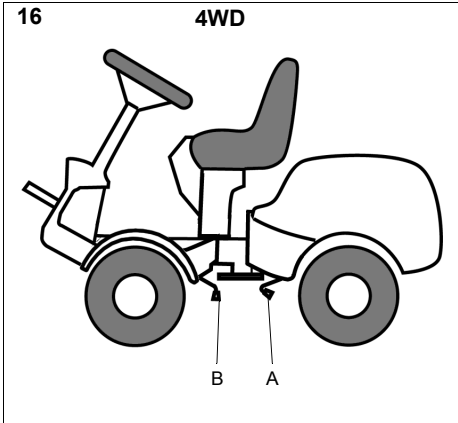
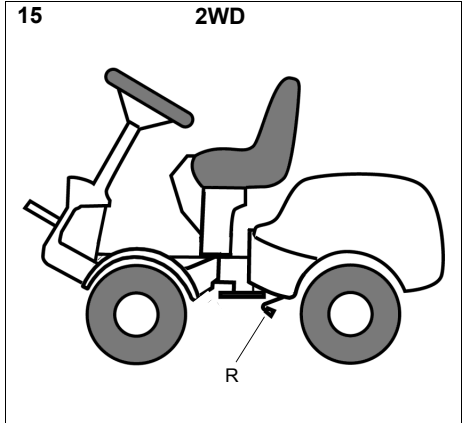
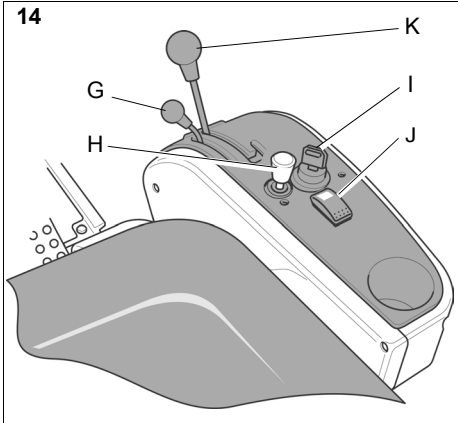
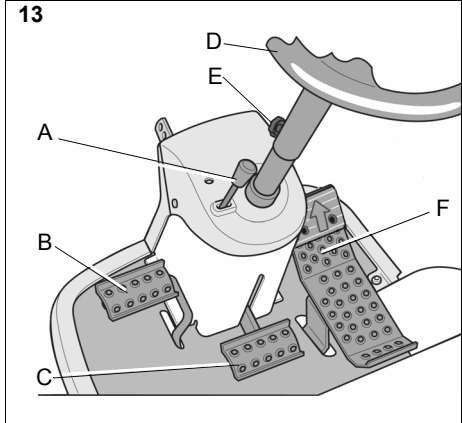
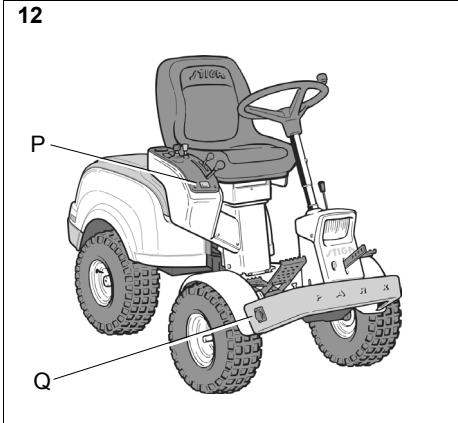

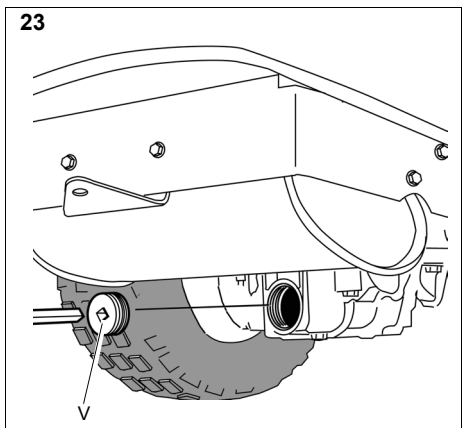
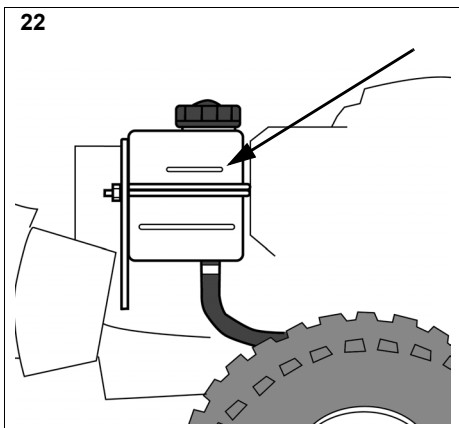
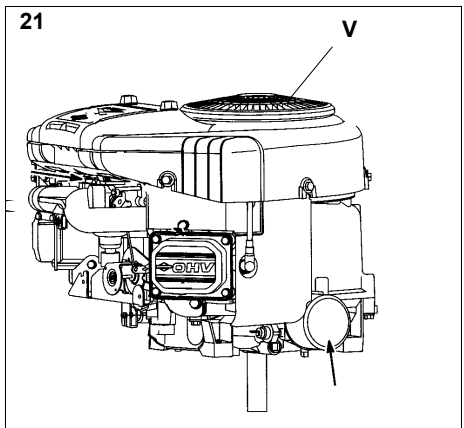
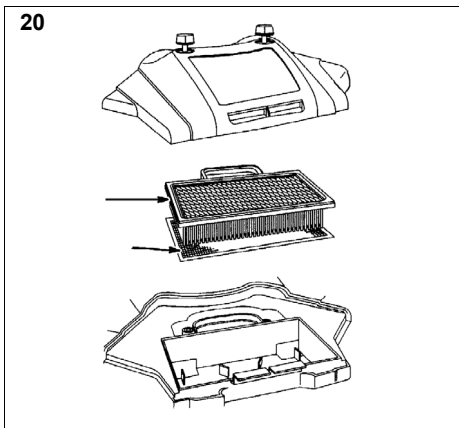
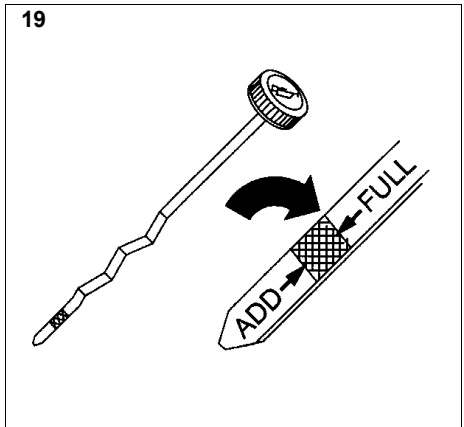
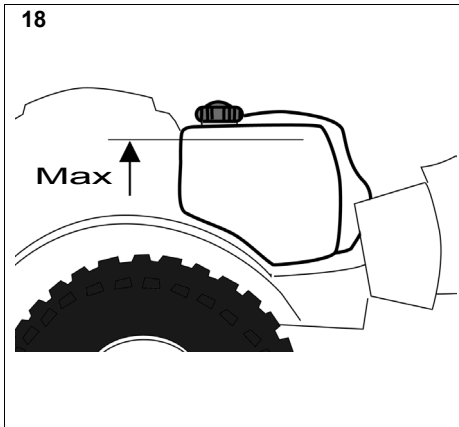

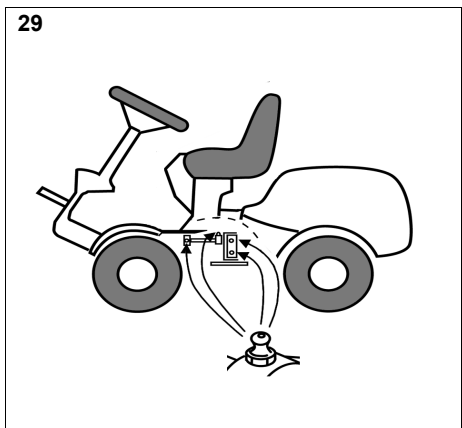
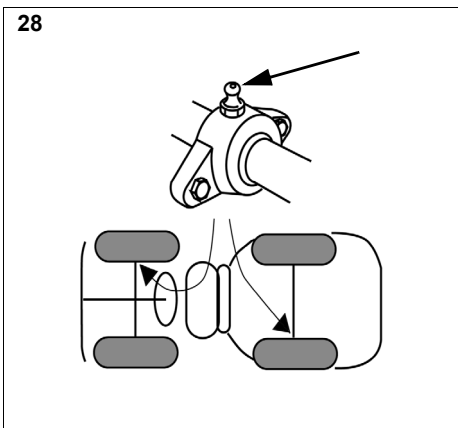
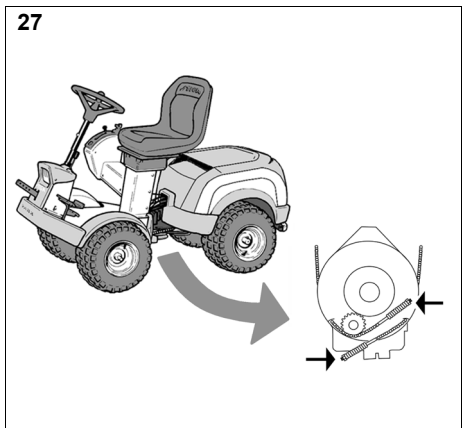
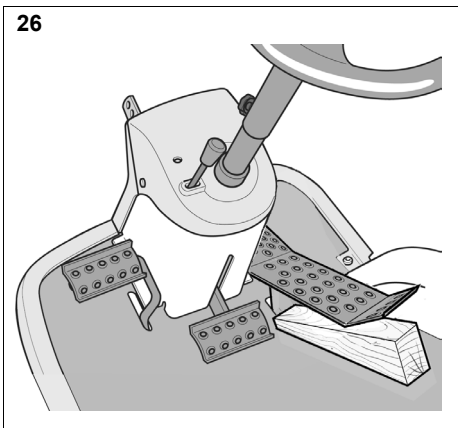
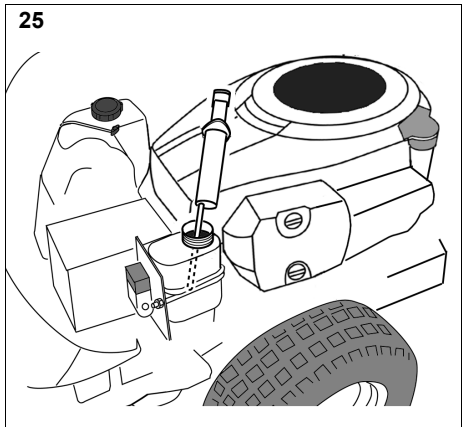
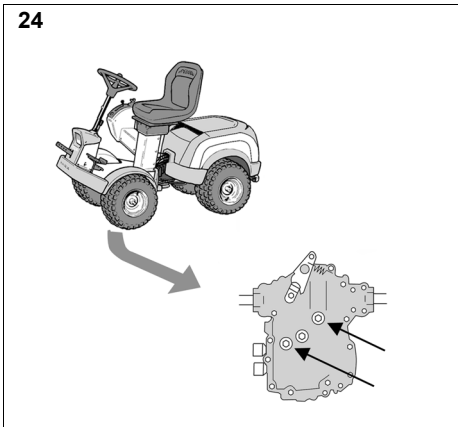

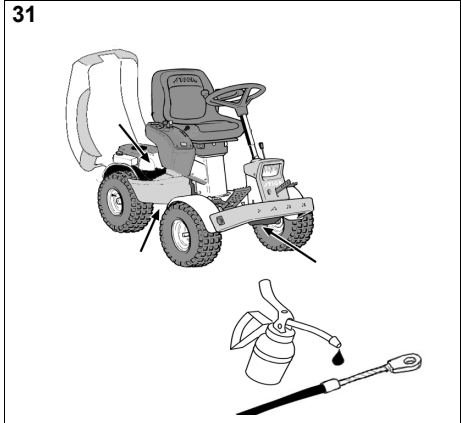
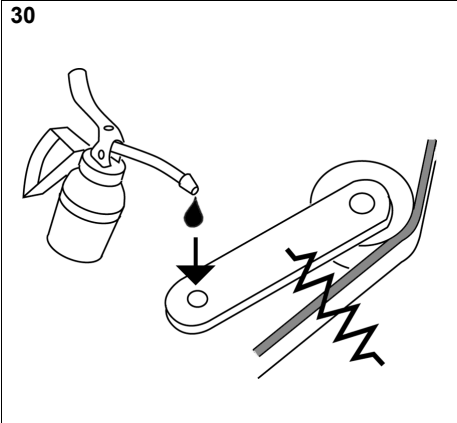

NORME DI SICUREZZA

1 NORME DI SICUREZZA

1.1 GENERALITÀ

- Leggere attentamente le istruzioni che seguono. Imparare ad utilizzare i comandi per un corretto impiego della macchina.
- Prima dell'uso, è necessario che il conducente segua un addestramento pratico sul funzionamento della macchina. È importante sottolineare che:
 - a. L'uso di un trattorino rasaerba richiede attenzione e concentrazione.
 - b. Nei pendii il freno non è sufficiente per controllare il trattorino rasaerba se questo inizia a scivolare. Le cause principali che possono determinare la perdita di controllo del mezzo sono: trazione insufficiente, velocità eccessiva, azione frenante inadeguata, macchina inadatta al tipo di impiego, scarsa attenzione al terreno o utilizzo scorretto come veicolo da traino.
- Non consentire l'utilizzo della macchina ai minori o a chiunque non abbia letto queste istruzioni. È possibile che esistano norme nazionali che impongono un limite di età per il conducente.
- Non utilizzare mai la macchina se nelle vicinanze vi sono bambini o animali.
- Tenere presente che il conducente è responsabile per eventuali danni arrecati a persone o cose.
- Non far salire sulla macchina in funzione bambini o altri passeggeri. Potrebbero cadere e procurarsi lesioni gravi o potrebbero pregiudicare la guida sicura della macchina.
- Non utilizzare la macchina se si è sotto l'effetto di alcolici, droghe o medicinali. Se ci si sente stanchi o non ci si sente bene, non utilizzare la macchina.

1.2 PREPARAZIONE

- Indossare scarpe pesanti e pantaloni lunghi quando si utilizza la macchina. Non utilizzarla se si è scalzi o si indossano sandali.
- Indossare abbigliamento idoneo quando si utilizza la macchina. Non indossare abiti larghi o ingombranti, gioielli pendenti, sciarpe, cravatte etc. che possono restare impigliati negli ingranaggi. Raccogliere i capelli se sono lunghi.
- Controllare accuratamente l'area che si desidera tosare/pulire dalla neve. Rimuovere gli eventuali sassi, pezzi di legno o di fil di ferro e altri corpi estranei che la macchina potrebbe espellere.

- Avvertenza: la benzina è altamente infiammabile.
 - a. Conservare sempre la benzina negli appositi contenitori.
 - b. Effettuare il rifornimento o il rabbocco all'aperto e non fumare durante queste operazioni.
 - c. Fare rifornimento prima di accendere il motore. Non aprire il tappo della benzina né fare rifornimento quando il motore è acceso o è ancora caldo.
 - d. Se si verifica una fuoriuscita di benzina, non mettere in moto, ma spostare la macchina dal luogo in cui si trova la benzina ed evitare possibili cause di scintille finché i vapori della benzina non si sono dispersi.
 - e. Non dimenticare di riavvitare il tappo della benzina e il tappo del contenitore di benzina dopo il rifornimento.
- Sostituire la marmitta se difettosa.
- Prima dell'uso, controllare sempre che le lame e i dispositivi di montaggio non siano usurati o danneggiati. Sostituire in blocco i pezzi usurati o danneggiati in modo da mantenere il corretto equilibrio.
- Dalla batteria (nelle macchine elettriche) possono fuoriuscire gas esplosivi. Tenerla lontana da scintille, fiamme e sigarette. Assicurarsi che durante la carica la ventilazione sia sufficiente.
- La batteria contiene materiale tossico. Non danneggiare il contenitore esterno della batteria. Se il contenitore è danneggiato, evitare di entrare in contatto con gli elementi all'interno.
- No gettare le batterie vecchie o difettose insieme ai rifiuti normali. Contattare un centro di smaltimento specifico per questo tipo di rifiuti.
- Non cortocircuitare la batteria. Le scintille così provocate potrebbero causare un incendio.

1.3 GUIDA

- Mettere in moto seguendo le istruzioni del manuale dell'utente. Non avvicinare i piedi alle lame.
- Non mettere in moto in spazi angusti dove si possono determinare concentrazioni pericolose di monossido di carbonio.
- Utilizzare la macchina solo di giorno o in aree ben illuminate.
- Indossare sempre cuffie protettive.
- Prestare particolare attenzione quando ci si avvicina ad ostacoli che potrebbero limitare la visibilità.

NORME DI SICUREZZA

- Tenere sempre i bambini lontano dall'area in cui è in funzione la macchina. È necessario che i bambini vengano sorvegliati da un altro adulto.
- Prestare attenzione quando la macchina retrocede. Guardare dietro di sé prima e durante la retromarcia per assicurarsi che non vi siano ostacoli. Accertarsi che non vi siano bambini piccoli nelle vicinanze.
- Disinserire la/e lama/e e il connettore prima di mettere in moto.
- Non avvicinare mai le mani o i piedi agli ingranaggi. Fare attenzione alle lame. Non stazionare davanti all'apertura di scarico.
- Evitare di utilizzare la macchina sull'erba bagnata.
- Stare molto attenti tosando su pendii. Non effettuare brusche partenze o frenate tosando su pendii.
- Togliere lentamente il piede dalla frizione. Guidare sempre con la marcia innestata e non disinsierirla quando ci si trova su un pendio.
- Non tosare trasversalmente ad un pendio. Spostarsi sempre dall'alto verso il basso, quindi dal basso verso l'alto.
- Accelerare lentamente quando si innesta la marcia, specialmente se l'erba è alta. Ridurre la velocità sui pendii o nelle curve strette per evitare di ribaltarsi o di perdere il controllo della macchina
- Fare attenzione alle buche nel terreno e ad altri pericoli nascosti.
- Non utilizzare la macchina vicino a fossati o bordi alti. La macchina si può ribaltare se una ruota urta il bordo o se il bordo si rompe.
- Fare attenzione durante il traino e quando si utilizzano apparecchiature pesanti.
 - a. Utilizzare solo dispositivi di traino autorizzati.
 - b. Limitare il carico in modo da poterlo controllare senza problemi.
 - c. Non svoltare bruscamente. Prestare attenzione quando la macchina retrocede.
 - d. Utilizzare i contrappesi per le ruote e un contrappeso anteriore se previsto nelle istruzioni per l'utente.
- Fare attenzione al traffico agli incroci e quando si utilizza la macchina vicino alla strada.
- Arrestare la/e lama/e quando si guida la macchina su un terreno non erboso.
- Quando si utilizzano gli accessori, non dirigere mai lo scarico in direzione di persone eventualmente presenti e non lasciare avvicinare nessuno alla macchina in funzione.
- Non utilizzare la macchina se le protezioni sono insufficienti o se i dispositivi di sicurezza non sono correttamente posizionati.
- I dispositivi di sicurezza esistenti non possono essere scollegati o disinsieriti. Prima di utilizzare la macchina, controllare sempre che i dispositivi di sicurezza funzionino.
- Non alterare le regolazioni della macchina e non imballare il motore. Se il motore viene fatto funzionare ad un numero di giri eccessivo, il rischio di lesioni personali aumenta.
- Non toccare i componenti del motore che, durante l'uso, che si sono riscaldati. Vi è il rischio di ustionarsi.
- Non alzarsi dal sedile se prima non si è provveduto a:
 - a. Disinserire la presa di corrente ed abbassare gli accessori.
 - b. Mettere il cambio in folle ed azionare il freno di stazionamento.
 - c. Spegner il motore ed estrarre la chiavetta.
- Utilizzare solo gli accessori raccomandati dal produttore della macchina.
- È possibile che la macchina non funzioni se gli accessori/utensili non sono stati installati negli spazi predisposti. L'utilizzo della macchina senza gli accessori può avere un effetto negativo sulla stabilità della macchina stessa.
- Fare attenzione quando si utilizzano raccogliherba e gli altri accessori. Possono alterare la stabilità della macchina. In particolare nei pendii.
- Disinsierire la trasmissione agli accessori, spegnere il motore e scollegare il cavo della candela oppure rimuovere la chiavetta di accensione.
 - a. Per rimuovere pezzi di legno e rifiuti quando lo scarico è ostruito.
 - b. Per controllare o pulire la macchina o effettuare la manutenzione.
 - c. Per controllare se vi sono danni e per effettuare riparazioni prima di usare nuovamente la macchina dopo la collisione con un corpo estraneo.
 - d. Per controllare la macchina se questa inizia a vibrare eccessivamente. (Controllare immediatamente).
- Disinsierire la trasmissione agli accessori durante il trasporto o quando la macchina non è in funzione.

NORME DI SICUREZZA

- Spegner il motore e scollegare la trasmissione agli accessori:
 - a. Prima di effettuare il rifornimento di benzina.
 - b. Prima di rimuovere il raccogliherba.
 - c. Prima di regolare l'altezza, se ciò non viene fatto dalla postazione del conducente.
- Ridurre l'accelerazione quando si deve spegnere il motore e, se il motore è provvisto di una valvola di arresto del carburante, tale valvola va azionata una volta terminato il lavoro.
- Fare attenzione ai vari piatti della lama in quanto una lama rotante può determinare la rotazione di altre lame.
- Quando sono montati gli accessori originali, la macchina non deve essere utilizzata su terreni con una pendenza superiore a 10°, a prescindere dal senso di marcia.
- La/e lama/e originale/i del piatto di taglio non deve/devono essere sostituita/e con accessori non originali, ad esempio per la demischiatura. Se si utilizzano accessori non originali, la garanzia non sarà più valida. Esiste inoltre il rischio di lesioni personali o danni a persone o a cose.
- Fare attenzione durante il carico e lo scarico della macchina su rimorchi o camion.

1.4 MANUTENZIONE ED ASSISTENZA

- Serrare tutti i dadi e le viti per assicurare un funzionamento sicuro della macchina.
- Controllare regolarmente che la/e vite/i della lama del piatto di taglio sia/siano ben serrate.
- Controllare regolarmente il funzionamento dei freni. È importante effettuare la manutenzione ed eventualmente riparare i freni, se necessario.
- Non lasciare benzina nel serbatoio se la macchina si trova in un edificio dove i vapori della benzina possono entrare in contatto con fiamme o scintille.
- Far raffreddare la macchina prima di posizionarla al coperto.
- Per ridurre il rischio di incendi, fare in modo che il motore, la marmitta, la batteria e il serbatoio della benzina non contengano foglie, erba e olio in eccedenza.
- Controllare frequentemente che il raccogliherba non sia usurato o danneggiato.
- Per sicurezza, sostituire i pezzi usurati o danneggiati.

- Utilizzare esclusivamente ricambi originali. I ricambi non originali, anche quelli installabili sulla macchina, possono provocare lesioni.
- Sostituire gli adesivi che riportano istruzioni e messaggi di avvertenza, se danneggiati.
- Se la macchina non è provvista di fermi meccanici per il trasporto, il piatto di taglio deve essere abbassato quando la macchina viene parcheggiata, riposta al coperto o lasciata incustodita.
- L'operazione di svuotamento del serbatoio di benzina va effettuata all'aperto.
- La macchina va riposta al coperto in un luogo inaccessibile ai bambini.
- La batteria contiene acido. In caso di danni meccanici o di carica eccessiva, l'acido potrebbe fuoriuscire.
- Non eccedere mai nella carica della batteria. Una carica eccessiva può farla esplodere, con conseguente spargimento dell'acido in tutte le direzioni.
- Se l'acido entra a contatto con gli occhi o con la pelle può causare serie lesioni. Se una qualsiasi parte del corpo entra a contatto con l'acido, risciacquarela immediatamente e abbondantemente con acqua e rivolgersi quanto prima a un medico.
- L'inalazione dei vapori acidi causa danni alle membrane mucose e ad altri organi interni. In caso di inalazione di vapori acidi, rivolgersi a un medico.
- L'acido causa gravi danni agli utensili, agli indumenti e ad altri materiali. Risciacquare immediatamente con acqua la parte colpita dall'acido.
- Non cortocircuitare i morsetti della batteria. Le scintille così provocate potrebbero causare un incendio. Non indossare gioielli metallici, che possano venire a contatto con i morsetti della batteria.
- Sostituire la batteria in caso di danni al suo involucro, al coperchio, ai morsetti o alla fascetta che copre le valvole.

1.5 CONSERVAZIONE

Svuotare il serbatoio della benzina. Mettere in moto e far funzionare la macchina finché si ferma. Sostituire l'olio quando il motore è ancora caldo. Svitare la candela e versare un cucchiaio di olio nel cilindro. Far fare qualche giro al motore per consentire all'olio di distribuirsi nel cilindro. Installare la candela.

NORME DI SICUREZZA

Pulire tutta la macchina. È particolarmente importante pulire sotto il piatto di taglio. Se la vernice è danneggiata, ritoccarla per prevenire la ruggine.

Riporre la macchina al coperto in un luogo asciutto.

Nelle macchine con starter elettrico:

Rimuovere la batteria. Riporla ben carica in un luogo fresco (tra 0°C e +15°C).

Se la temperatura di conservazione è corretta, è sufficiente ricaricare la batteria ogni quattro mesi.



L'acido della batteria è estremamente corrosivo e può causare bruciature alla pelle e danneggiare i vestiti. Usare sempre guanti di gomma e occhiali protettivi. Evitare di respirare i vapori dell'acido.



Non inclinare troppo la batteria per evitare che l'acido fuoriesca, cadendo su mani o vestiti. Se ciò dovesse accadere, lavare con abbondante acqua corrente.

1.6 ASSISTENZA

Le officine di assistenza autorizzate effettuano le riparazioni e la manutenzione in garanzia. Utilizzano esclusivamente ricambi originali.

I ricambi e gli accessori originali STIGA sono stati sviluppati appositamente per le macchine STIGA. Si ricorda che i ricambi e gli accessori non originali non sono stati verificati e approvati dalla STIGA.



L'utilizzo di questi ricambi e accessori potrebbe avere effetti negativi sul funzionamento e sulla sicurezza della macchina. La STIGA declina qualsiasi responsabilità in caso di danni o lesioni causati da detti prodotti.

I ricambi originali vengono forniti dalle officine di assistenza e dai rivenditori autorizzati.

Per l'elenco delle officine e dei rivenditori, consultare il sito Internet della STIGA:

www.stiga.com.

Si raccomanda di affidare la macchina una volta all'anno ad un'officina di assistenza autorizzata per la manutenzione, l'assistenza e il controllo dei dispositivi di sicurezza.

1.7 CONDIZIONI D'ACQUISTO

La garanzia copre tutti i difetti dei materiali e di fabbricazione. L'utilizzatore dovrà seguire attentamente tutte le istruzioni fornite nella documentazione allegata.

Periodo di garanzia

Per uso domestico: due anni dalla data dell'acquisto.

Per uso professionale: 300 ore o tre mesi; a seconda del limite raggiunto per primo.

Per Stiga Park e Stiga Villa è possibile ottenere un anno di prolungamento della garanzia, se vengono rispettate le condizioni indicate nel manuale di manutenzione.

Per le batterie: sei mesi dalla data dell'acquisto.

Eccezioni

La garanzia decade in caso di:

- mancata familiarizzazione con la documentazione di accompagnamento
- disattenzione
- uso e montaggio non corretti o non consentiti
- utilizzo di pezzi di ricambio non originali
- utilizzo di accessori non forniti o non approvati da Stiga

La garanzia non è valida anche in caso di:

- beni di consumo come lame, nastri, ruote e cavi
- normale usura
- motore e trasmissione. Questi particolari sono coperti dalle garanzie dei rispettivi produttori nei termini e nelle condizioni specificati.

L'acquirente è protetto dalle proprie leggi nazionali. I diritti dell'acquirente previsti dalle proprie leggi nazionali non sono in alcun modo limitati dalla presente garanzia.

1.8 IDENTIFICAZIONE DEL PRODOTTO

Il prodotto viene identificato grazie a due componenti:

1. I numeri di articolo e di serie della macchina:

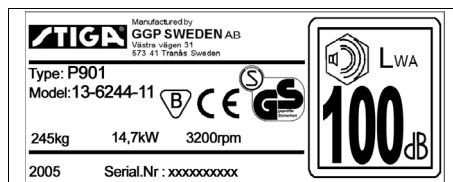

2. I numeri di serie, tipo e modello del motore:

Utilizzare i nomi di identificazione ogni volta che si contatta l'officina autorizzata e quando si acquistano i pezzi di ricambio.

Dopo l'acquisto, il numero di cui sopra deve essere immediatamente riportato nell'ultima pagina del presente opuscolo.

1.9 TUTELA AMBIENTALE

Per ragioni di tutela ambientale, si raccomanda di prestare particolare attenzione ai seguenti punti:

- Utilizzare sempre benzina verde.
- Utilizzare sempre un imbuto e/o una tanica di benzina con apposita protezione per evitare fuoriuscite quando si effettua il rifornimento.
- Non riempire il serbatoio di benzina fino all'orlo.

NORME DI SICUREZZA / GENERALITÀ

- Non versare quantità eccessive di olio per il motore e/o la trasmissione (vedere le istruzioni per l'utente per verificare la quantità corretta).
- Raccogliere l'olio usato al cambio dell'olio. Non causare fuoriuscite di olio. Consegnare l'olio usato ad un centro di smaltimento autorizzato.
- Non gettare i filtri dell'olio usati insieme ai rifiuti normali. Consegnarli ad un centro di smaltimento autorizzato.
- Non gettare le batterie al piombo usate insieme ai rifiuti normali. Consegnarle ad un centro di smaltimento autorizzato.
- Sostituire la marmitta se è rotta. Quando si effettuano riparazioni, utilizzare sempre ricambi originali.
- Se la macchina in origine era dotata di marmitta catalitica che si è rotta, è necessario installarne un'altra di tipo simile.
- Se è necessario regolare il carburatore, far effettuare la regolazione da un esperto.
- Pulire il filtro dell'aria seguendo le istruzioni fornite (vedere le istruzioni per l'utente).

1.10 ASSICURARE IL TRATTORINO RASAERBA

Controllare l'assicurazione del trattorino rasaerba. Contattare la propria compagnia di assicurazione. È necessario contrarre una polizza che comprenda traffico, incendio, danno e furto.

2 GENERALITÀ



Questo simbolo indica un'Avvertenza. In caso di inosservanza delle istruzioni fornite, è possibile che ne derivino gravi lesioni a persone e/o danni a cose.



Prima di mettere in moto leggere attentamente queste istruzioni per l'uso e le "NORME DI SICUREZZA".

2.1 Simboli

Sulla macchina vengono utilizzati i seguenti simboli. La loro funzione è quella di ricordare all'operatore di utilizzarla con l'attenzione e la cautela necessarie durante l'uso e la manutenzione.

Significato dei simboli



Avvertenza!

Prima di utilizzare la macchina leggere attentamente il manuale di istruzioni e il manuale della sicurezza.



Avvertenza!

Fare attenzione ad eventuali oggetti sparsi. Fare attenzione a eventuali persone presenti sul posto.



Avvertenza!

Indossare sempre cuffie protettive.



Avvertenza!

Questa macchina non è destinata al traffico sulla pubblica via.



Avvertenza!

Questa macchina, con accessori originali installati, può procedere con un'inclinazione massima di 10°, a prescindere dalla direzione.



Avvertenza!

Vi è il rischio di lesioni da schiacciamento. Tenere mani e piedi lontani dal giunto articolato dello sterzo.



Avvertenza!

Rischio di ustioni. Non toccare il silenziatore / la marmitta catalitica.

2.2 Riferimenti

2.2.1 Figure

Le figure in queste istruzioni per l'uso sono numerate 1, 2, 3, e così via.

I componenti indicati nelle figure sono contrassegnati con le lettere A, B, C, e così via.

Un riferimento al componente C nella figura 2 viene indicato con la dicitura "2:C".

2.2.2 Intestazioni

Le intestazioni in queste istruzioni per l'uso sono numerate come indicato nel seguente esempio:

"1.3.1 Controllo di sicurezza generale" è un sottotitolo di "1.3 Controlli di sicurezza" ed è incluso sotto questa intestazione.

Quando si fa riferimento alle intestazioni, in genere vengono specificati solo i numeri relativi, ad esempio "Vedere 1.3.1".

MONTAGGIO

3 MONTAGGIO



Per evitare danni a persone o cose, non utilizzare la macchina prima di aver portato a termine le indicazioni della sezione "MONTAGGIO".

3.1 Componenti per il montaggio

Nella consegna sono compresi i componenti da utilizzare per il montaggio. Vedere la figura 1.

La busta contiene:

Nella consegna è compresa una busta di plastica contenente i componenti da utilizzare per il montaggio. Vedere la figura 1. La busta contiene:

Pos.	N.	Descrizione	Dimensioni
A	1	Perno	6 x 36
B	1	Rondella di spessore	16 x 38 x 0,5
C	1	Rondella di spessore	16 x 38 x 1,0
D	2	Chiave di accensione	
F	2	Vite per batteria	
G	2	Dado per batteria	
H	2	Dado	M8
I	1	Barra di traino	
J	2	Vite	8 x 20
Q	2	Vite	M10 x 35
R	2	Dado	M10

Già installati sui semiassi anteriori, 4WD:

Pos.	N.	Descrizione
N	2	Anello di sicurezza
O	2	Rondella

Già installati sui semiassi anteriori, 2WD:

Pos.	N.	Descrizione
K	2	Perno di bloccaggio
L	2	Rondella

Fissati al sollevatore degli attrezzi:

Pos.	N.	Descrizione
M/P	2	Supporto del piatto

3.2 Contenitore motore (2:U)



Per accedere al rubinetto della benzina, alla batteria e al motore, aprire il contenitore motore. Detto contenitore è bloccato con una fascetta in gomma.

Il contenitore motore si apre come indicato di seguito:

1. Sganciare la fascetta in gomma (2:V) sul bordo anteriore del contenitore.
 2. Sollevare indietro il contenitore facendo attenzione.
- Chiudere nell'ordine inverso.



La macchina non funziona se il contenitore motore non è chiuso e bloccato. Vi è il rischio di ustioni e di lesioni da schiacciamento.

3.3 Batteria



Se l'acido entra a contatto con gli occhi o con la pelle può causare serie lesioni. Se una qualsiasi parte del corpo entra a contatto con l'acido, risciacquarla immediatamente e abbondantemente con acqua e rivolgersi quanto prima a un medico.

La batteria VLRA (regolata con valvole) ha una tensione nominale di 12 V. Il liquido della batteria non deve essere controllato o rabboccato. L'unico intervento di manutenzione necessario è effettuare la carica della batteria, ad esempio dopo un lungo periodo di immagazzinamento.



Prima del primo utilizzo, caricare completamente la batteria. Caricare sempre la batteria prima di immagazzinarla. La batteria subisce seri danni se viene immagazzinata quando è scarica.

3.3.1 Carica mediante il motore

La batteria può essere caricata mediante l'alternatore del motore come segue:

1. Montare la batteria nella macchina come indicato di seguito.
2. Posizionare la macchina all'esterno o montare un dispositivo di aspirazione dei gas di scarico.
3. Mettere in moto seguendo le istruzioni del manuale dell'utente.
4. Far funzionare ininterrottamente il motore per 45 minuti.
5. Spegnerne il motore. A questo punto la batteria è completamente carica.

3.3.2 Carica mediante carica batteria

Quando si carica mediante carica batteria, è necessario usare un carica batteria a tensione costante. Contattare il rivenditore di fiducia per l'acquisto di un carica batteria a tensione costante.

Se si impiega un carica batteria standard, la batteria potrebbe danneggiarsi.

3.3.3 Montaggio

Utilizzare le viti e i dadi (3:F, G).

Prima collegare il cavo rosso al morsetto positivo della batteria (+). Quindi, collegare il cavo nero al morsetto negativo della batteria (-).



La batteria potrebbe andare in cortocircuito o danneggiarsi se i cavi vengono scollegati/collegati nell'ordine inverso.



L'alternatore e la batteria si danneggiano se i cavi vengono scambiati tra loro.

MONTAGGIO



Serrare saldamente i cavi. I cavi allentati possono causare incendi.



Non azionare mai il motore se la batteria non è collegata. L'alternatore e l'impianto elettrico potrebbero seriamente danneggiarsi.

3.4 Sedile

1. Smontare i seguenti componenti dal supporto sedile:
 - 4 Dadi (per il bloccaggio durante il trasporto, non utilizzati).
 - 4 Viti.
 - 4 Rondelle con spallamento.
2. Posizionare il sedile sul relativo appoggio nel supporto sedile.
3. Montare le rondelle con spallamento sulle viti.
4. Inserire le viti complete di rondelle con spallamento nelle asole del supporto sedile e nei fori della piastra sedile. Avvitare il sedile in posizione.

Coppia di serraggio: $9 \pm 1,7$ Nm.



Il sedile si danneggia se le viti vengono serrate ad una coppia superiore a $9 \pm 1,7$ Nm.

5. Controllare che il sedile scorra con facilità nelle asole della staffa.
- Il sedile è ripiegabile. Se la macchina viene lasciata fuori esposta alla pioggia, ripiegare il sedile in avanti per evitare che il cuscino si bagni.

3.5 Volante

Per ridurre al minimo il gioco assiale del piantone dello sterzo, montare le rondelle di spessoramento (7:B) e/o (7:C) sul piantone dello sterzo tra i manicotti come segue.

1. Montare il manicotto sul piantone dello sterzo e fissare inserendovi il perno di tensionamento (7:A) per circa 1/3 della sua lunghezza.
2. Tirare il manicotto e il piantone dello sterzo verso l'alto.
3. Controllare dall'esterno che la rondella da 0,5 mm, la rondella da 1,0 mm o entrambe possano essere inserite nell'apertura. L'inserimento della(e) rondella(e) non deve essere forzato, in quanto deve esserci un lieve gioco assiale.
4. Estrarre la copiglia e smontare il manicotto.
5. Montare la(e) rondella(e) come indicato al precedente punto 3.
6. Montare il manicotto sul piantone dello sterzo e fissare inserendovi completamente il perno di tensionamento. Usare un attrezzo di contrasto.

3.6 Barra di traino

Montare la barra di traino (8:I) sulla parte posteriore della macchina.

Utilizzare le viti e i dadi (8:J, H).

Coppia di serraggio: 22 Nm.

3.7 Supporti del piatto

Viene descritta soltanto l'installazione sul semiasse destro. Eseguire la stessa procedura per il semiasse sinistro.

3.7.1 Supporti del piatto, 4WD

1. Rimuovere l'anello di sicurezza (9:N) e la rondella esterna (9:O).
 2. Installare il supporto del piatto (9:P).
-
- La rondella (9:O) con aletta interna deve sempre trovarsi a contatto con l'anello di sicurezza. In caso contrario vi è il rischio che esso si allenti.**
3. Installare la rondella esterna (9:O) e l'anello di sicurezza (9:N).
 4. Lubrificare la coppa di lubrificazione del supporto del piatto utilizzando un ingrassatore a siringa, fino a quando il grasso penetra lungo il semiasse.

Utilizzare le viti (1:Q) e i dadi (1:R) per installare l'attrezzo di lavoro nei bracci del piatto.

3.7.2 Supporti del piatto, 2WD

3. Prima dell'installazione, lubrificare con olio le estremità degli assali e la superficie dei cuscinetti dei supporti del piatto.
4. Installare sulla macchina i supporti del piatto come mostrato nella figura 10.
5. Installare il perno di bloccaggio (10:K) nel foro del semiasse.

3.8 Pressione dei pneumatici

Controllare la pressione dei pneumatici. Pressione aria corretta:

Anteriore: 0,6 bar (9 psi)

Posteriore: 0,4 bar (6 psi)

3.9 Accessori

Per il montaggio degli accessori, vedere la guida di montaggio separata fornita unitamente a ogni accessorio.

Nota: In questo caso il piatto di taglio è considerato un accessorio.

ISTRUZIONI PER L'USO

4 DESCRIZIONE

4.1 Azionamento

4.1.1 2WD

La macchina è dotata di trazione posteriore. L'assale posteriore è dotato di trasmissione idrostatica con rapporti di trasmissione avanti e indietro infinitamente variabile.

L'assale posteriore è dotato anche di un differenziale per facilitare la sterzata.

Gli utensili montati anteriormente sono azionati da cinghie di trasmissione.

4.1.2 4WD

La macchina ha 4 ruote motrici. La potenza dal motore alle ruote motrici viene trasmessa idraulicamente. Il motore aziona una pompa dell'olio che pompa l'olio attraverso gli assali posteriore e anteriore.

L'assale anteriore e quello posteriore sono collegati in serie, il che significa che le ruote anteriori e quelle posteriori ruotano alla stessa velocità.

Per agevolare la sterzata, entrambi gli assali sono dotati di differenziale.

Gli attrezzi montati frontalmente sono motorizzati da cinghie di trasmissione.

4.2 Sterzo

La macchina è articolata. Ciò significa che il telaio è diviso in una sezione anteriore e in una posteriore che possono essere sterzate in relazione l'una con l'altra.

Lo sterzo articolato fa sì che la macchina possa girare attorno agli alberi e ad altri ostacoli con un raggio di sterzata estremamente ridotto.

4.3 Sistema di sicurezza

La macchina è dotata di un sistema di sicurezza elettrico. Tale sistema interrompe determinate attività che possono comportare il rischio di manovre non corrette. Ad esempio, non è possibile avviare il motore se il pedale della frizione-freno di stazionamento è premuto.



Controllare sempre il funzionamento del sistema di sicurezza prima dell'uso.

4.4 Comandi

4.4.1 Sollevatore attrezzi, meccanico (3:C)

Per passare dalla posizione di lavoro alla posizione di trasporto:

1. Premere a fondo il pedale.
2. Rilasciare lentamente il pedale.

4.4.2 Frizione-freno di stazionamento (14:B)



Non premere mai il pedale durante la guida. Vi è il rischio di surriscaldare la trasmissione.

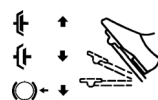

Il pedale (3:B) può assumere le tre posizioni seguenti:

- **Rilasciato.** La frizione non è attivata. Il freno di stazionamento non è attivato.
- **Premuto a metà.** La trazione in avanti è disinserita. Il freno di stazionamento non è attivato.
- **Completamente premuto.** La trazione in avanti è disinserita. Il freno di stazionamento è completamente attivato ma non bloccato. Questa posizione viene utilizzata anche come freno di emergenza.

4.4.3 Fermo del freno di stazionamento (14:A)



Il fermo blocca il pedale "frizione-freno" in posizione completamente premuta. Questa funzione viene utilizzata per bloccare la macchina su pendii, durante il trasporto, ecc, quando il motore è fermo.

Bloccaggio:

1. Premere a fondo il pedale (14:B).
2. Spostare il fermo (14:A) verso destra.
3. Rilasciare il pedale (14:B).
4. Rilasciare il fermo (3:A).

Sbloccaggio:

Premere e rilasciare il pedale (14:B).

4.4.4 Freno di servizio-trazione (14:F)



Se la macchina non frena come previsto quando il pedale è rilasciato, utilizzare il pedale sinistro (12:B) come freno di emergenza.

Il pedale (14:F) determina il rapporto di trasmissione tra il motore e le ruote di trasmissione (= velocità). Quando il pedale è rilasciato, il freno di servizio è attivato.

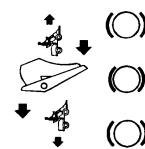

1. Premendo il pedale in avanti, la macchina avanza.
2. Quando sul pedale non è presente un carico la macchina è ferma.
3. Premendo il pedale indietro, la macchina procede in retromarcia.
4. Riducendo la pressione sul pedale, la macchina frena.

Sulla sezione superiore del pedale è presente una piastra di regolazione che dispone di tre (3) posizioni per adeguarsi al piede del conducente.

ISTRUZIONI PER L'USO

4.4.5 Volante (14:D)

L'altezza del volante è regolabile in modo infinitesimale. Svitare la manopola di regolazione (3:E) dello sterzo per sollevare o abbassare il volante nella posizione desiderata. Serrare.



Non regolare il volante durante la marcia.



Non girare mai il volante quando la macchina è ferma con un attrezzo abbassato. Vi è il rischio di carichi anomali sul servosterzo e sugli organi dello sterzo.

4.4.6 Comando del gas (16:G)

Comando per regolare il regime del motore.



1. Pieno gas - da utilizzare sempre durante l'impiego della macchina.



2. Minimo.

4.4.7 Comando dell'aria (16:H)

Comando per chiudere l'aria in caso di partenze a freddo.



1. Comando completamente in fuori - chiusa la farfalla dell'aria nel carburatore. Per avviamento a freddo.

2. Comando spinto in dentro - farfalla aperta. Per partenze a caldo e durante la guida.

Quando il motore è caldo, non procedere con l'aria chiusa.

4.4.8 Blocchetto di accensione/faro(14:I)

Il blocchetto di accensione è usato per avviare e arrestare il motore. Funge anche da interruttore per il faro.



Non lasciare la macchina con la chiave nella posizione 2 o 3. Vi è il rischio di incendio - il carburante può entrare nel motore attraverso il carburatore - e che la batteria si scarichi e subisca dei danni.

Quattro posizioni:



1. Posizione di arresto - il motore è in cortocircuito. La chiave può essere estratta.



2. Posizione di marcia - faro acceso.



3. Posizione di marcia - faro non acceso.



4. Posizione di avviamento - girando ulteriormente la chiave parte il motorino di avviamento. Quando il motore è in moto, rilasciare la chiave, che torna in posizione di marcia 3.

Girare la chiave sulla posizione 2 per accendere il faro.

4.4.9 Presa di forza (14:K)

Leva per l'inserimento e l'esclusione della presa di forza per azionare accessori montati frontalmente. Due posizioni:



1. Leva in avanti - presa di forza disinserita.



2. Leva all'indietro - presa di forza inserita.

4.4.10 Contatore (12:P)

Indica le ore di guida effettuate. È attivo soltanto a motore in moto.

4.4.11 Regolazione dell'altezza di taglio (14:J)

La macchina è dotata di un comando per l'utilizzo del piano di taglio con regolatore elettrico dell'altezza di taglio.



L'interruttore permette la regolazione continua dell'altezza di taglio.

Il piano di taglio è collegato al contatto (12:Q).

4.4.12 Leva di disinnesto

Leva che esclude la trasmissione variabile.

La 2WD è dotata di una leva collegata all'assale posteriore. Vedere (15:R).

La 4WD è dotata di due leve collegate all'assale posteriore (16:A) e all'assale anteriore (16:B).



La leva di disinnesto non deve mai trovarsi tra la posizione esterna e quella interna. Questa condizione surriscalda e danneggia la trasmissione.

Le leve consentono di spostare la macchina manualmente, senza mettere in moto. Due posizioni:



1. Leva in posizione interna - trasmissione inserita per l'uso normale.

2. Leva in posizione esterna - trasmissione disinserita. La macchina può essere spostata a mano.

Evitare di trainare la macchina su lunghe distanze o ad alte velocità. La trasmissione potrebbe danneggiarsi.



Non azionare la macchina con la leva più anteriore in posizione esterna. Vi è il rischio di danni e di perdite d'olio nell'assale anteriore.

ISTRUZIONI PER L'USO

4.4.13 Sedile (1:T)



Il sedile è ripiegabile e può essere regolato in avanti e indietro. Il sedile può essere regolato come indicato di seguito:

1. Spostare la leva di comando (11:S) verso l'alto.
2. Regolare il sedile nella posizione desiderata.

3. Rilasciare la leva di comando (11:S) per bloccare il sedile.

Il sedile è dotato di un interruttore di sicurezza collegato al sistema di sicurezza della macchina. Ciò significa che quando sul sedile non vi è nessuno non è possibile svolgere certe attività pericolose. Vedere anche 6.4.2.

4.4.14 Contenitore motore (17:U)



Per accedere al rubinetto della benzina, alla batteria e al motore, aprire il contenitore motore. Detto contenitore è bloccato con una fascetta in gomma.

Il contenitore motore si apre come indicato di seguito:

1. Sganciare la fascetta in gomma (17:V) sul bordo anteriore del contenitore.
2. Sollevare indietro il contenitore facendo attenzione.

Chiudere nell'ordine inverso.



La macchina non funziona se il contenitore motore non è chiuso e bloccato. Vi è il rischio di ustioni e di lesioni da schiacciamento.

5 SETTORI DI APPLICAZIONE

La macchina può essere impiegata esclusivamente per i seguenti lavori, utilizzando gli accessori originali STIGA indicati:

Lavoro	Accessori, originali STIGA
Tosatura di prati	Con piani di tosatura: 95 C, 95 C El, 105 C, 105 C El, 121 M, 121 M El, 110 Combi Pro, 110 Combi Pro El e con falciatrice trituratrice.
Pulitura	Con rullo spazzola o rullo spazzola con funzione di raccolta. Si raccomanda di dotare il primo di parapolvere.
Spalatura di neve	Con pala da neve oppure spazzaneve si raccomandano le catene da neve e i contrappesi per le ruote.
Raccolta di erba e foglie	Con raccogliherba a rimorchio 30" o 42". Pro carrello.
Trasporto di erba e foglie	Con carrello Standard, Maxi o Combi.

Spargimento di sabbia	Con lo spandisabbia. Può essere utilizzato anche per lo spargimento di sale. Si raccomandano le catene da neve e i contrappesi per le ruote.
Rimozione delle erbacce su vialetti non asfaltati	Con sarchio anteriore.
Bordatura di prati	Con tagliabordi.
Demuschatura	Con demuschiatore.

Al dispositivo di traino può essere applicata una forza verticale massima di 100 N. Per il dispositivo di traino la forza di spinta degli accessori trainati può ammontare al massimo a 500 N.

NOTA! Prima di utilizzare un carrello rimorchio, contattare la compagnia di assicurazione.

NOTA! Questa macchina non è destinata al traffico sulla pubblica via.

6 AVVIAMENTO E MARCIA



La macchina non funziona se il contenitore motore non è chiuso e bloccato. Vi è il rischio di ustioni e di lesioni da schiacciamento.

6.1 Rifornimento di carburante

Usare solo benzina senza piombo. Non miscelare la benzina con olio.

Il serbatoio ha una capacità di 12 litri. La trasparenza del serbatoio permette di controllare facilmente il livello.

NOTA! La normale benzina senza piombo è deperibile e non deve rimanere nel serbatoio per un periodo superiore a 30 giorni.

È possibile utilizzare carburanti ecologici, quali la benzina alchilata. La composizione di questa benzina ha un impatto minore su persone e ambiente.



La benzina è altamente infiammabile. Conservare sempre il carburante in contenitori idonei.



Effettuare i rifornimenti o i rabbocchi di carburante soltanto all'aperto; non fumare durante tali operazioni. Effettuare i rifornimenti di carburante prima di avviare il motore. Non aprire il tappo del serbatoio né fare rifornimento quando il motore è acceso o è ancora caldo.

Non riempire completamente il serbatoio della benzina. Lasciare un po' di spazio (corrispondente almeno all'intero bocchettone di rabbocco + 1 - 2 cm sulla sommità del serbatoio) in modo che, quando la benzina si riscalda, possa espandersi senza traboccare. Vedere fig. 9.

ISTRUZIONI PER L'USO

6.2 Controllo del livello dell'olio del motore

Al momento della consegna, il carter del motore contiene lubrificante SAE 10W-40.

Controllare il livello dell'olio prima di ogni occasione d'uso. La macchina deve essere in piano.

 Pulire attorno all'asta. Svitare ed estrarla. Pulire l'asta.

Infilare l'asta completamente *ed avvitare in posizione*.

Svitare ed estrarre nuovamente l'asta. Controllare il livello dell'olio.

Rabboccare, se il livello risulta inferiore al segno "FULL". Vedere fig. 19.

Il livello dell'olio non deve mai superare il segno "FULL". Il motore si surriscalderebbe. Se il livello dell'olio supera il segno "FULL", è necessario drenare fino a raggiungere il livello corretto.

6.3 Controllo del livello dell'olio della trasmissione

Vedere 7.6.1.

6.4 Controlli di sicurezza

Al momento di provare la macchina, verificare che i risultati dei controlli di sicurezza corrispondano a quanto riportato sotto.



Effettuare sempre i controlli di sicurezza prima dell'uso.



Se uno qualsiasi dei risultati si discosta da quanto indicato sotto, non è possibile utilizzare la macchina! Consegnare la macchina ad un centro di assistenza per la riparazione.

6.4.1 Controllo di sicurezza generale

Oggetto	Risultato
Impianto del carburante e connessioni.	Nessuna perdita.
Cavi elettrici.	Tutto l'isolamento intatto. Nessun danno meccanico.
Impianto di scarico.	Nessuna perdita nei punti di connessione. Tutte le viti serrate.
Circuito dell'olio	Nessuna perdita. Nessun danno.
Muovere la macchina in avanti/indietro e rilasciare il pedale del freno di servizio-trazione.	La macchina si arresterà.
Guida di prova	Nessuna vibrazione anomala. Nessun suono anomalo.

6.4.2 Controllo di sicurezza elettrico



Controllare sempre il funzionamento del sistema di sicurezza prima dell'uso.

Stato	Azione	Risultato
Il pedale frizione-freno non è premuto. La presa di forza non è attivata.	Provare a mettere in moto.	Il motore non si mette in moto.
Il pedale frizione-freno è premuto. La presa di forza è attivata.	Il conducente si alza dal sedile.	Il motore non si mette in moto.
Motore acceso. La presa di forza è attivata.	Il conducente si alza dal sedile.	Il motore si arresta.
Motore acceso.	Rimuovere il fusibile 10 A.	Il motore si arresta.

6.5 Avviamento

1. Aprire il rubinetto della benzina.
2. Controllare che i cavi delle candele siano inseriti nelle rispettive candele.
3. Controllare che la presa di forza sia disinserita.
4. Non tenere il piede sul pedale della trasmissione.
5. Portare l'acceleratore su pieno gas. Partenza a freddo - tirare in fuori completamente il comando dell'aria. Partenza a caldo - il comando dell'aria deve essere premuto.
6. Premere a fondo il pedale frizione-freno.
7. Girare la chiavetta di accensione e mettere in moto.
8. Quando il motore è in moto, spingere gradualmente il comando dell'aria, se è stato usato.
9. Quando il motore viene avviato a freddo, non farlo lavorare sotto sforzo subito, ma attendere qualche minuto. Ciò permetterà all'olio di scaldarsi.

Utilizzare sempre il pieno gas durante l'impiego della macchina.

ISTRUZIONI PER L'USO

6.6 Suggerimenti per l'uso

Controllare sempre che il volume dell'olio nel motore sia corretto. Questo è particolarmente importante quando si lavora su pendii. Vedere 6.2.



Stare molto attenti quando si tosa sui pendii. Non effettuare brusche partenze o frenate quando si guida sui pendii. Non utilizzare la macchina trasversalmente su un pendio. Muoversi sempre dall'alto verso il basso o dal basso verso l'alto.



La macchina non deve essere utilizzata su pendii superiori a 10°, a prescindere dal senso di marcia.



Ridurre la velocità sui pendii e nelle curve strette per evitare di ribaltarsi o di perdere il controllo della macchina.



Procedendo alla massima velocità con la marcia più elevata, non girare completamente lo sterzo. La macchina potrebbe ribaltarsi.



Tenere mani e piedi lontani dal giunto articolato dello sterzo e dal supporto sedile. Vi è il rischio di lesioni da schiacciamento. Non guidare la macchina con il contenitore motore aperto.

6.7 Arresto

Disinserire la presa di forza. Inserire il freno di stazionamento.

Lasciare girare il motore al minimo per uno o due minuti. Spegnerlo girando la chiavetta.

Chiudere il rubinetto della benzina. Questa indicazione è particolarmente importante se la macchina deve essere trasportata su un rimorchio o simili.



Se ci si deve allontanare dalla macchina, scollegare i cavi delle candele e togliere la chiavetta di accensione.



Il motore potrebbe essere molto caldo subito dopo lo spegnimento. Non toccare la marmitta, il motore o le alette di raffreddamento. Vi è il pericolo di ustioni.

6.8 Pulizia



Per ridurre il rischio di incendi, assicurarsi che su motore, marmitta, batteria e serbatoio del carburante non siano presenti erba, foglie ed olio.



Per ridurre il rischio di incendi, controllare regolarmente che non vi siano perdite di olio e/o carburante.

Pulire sempre la macchina dopo l'uso. Per la pulizia, attenersi alle istruzioni seguenti:

- Quando si lava la macchina con un getto d'acqua ad alta pressione, non puntare il getto

direttamente sulle guarnizioni degli assali, sui componenti elettrici o sulle valvole idrauliche.

- Non spruzzare l'acqua direttamente sul motore.
- Pulire il motore con una spazzola e/o aria compressa.
- Pulire la presa d'aria di raffreddamento del motore (21:W).

7 MANUTENZIONE

7.1 Programma di assistenza

Per tenere sempre la macchina in buono stato per quanto riguarda affidabilità, sicurezza di funzionamento ed attenzione all'ambiente, attenersi sempre al programma di assistenza STIGA.

I punti di intervento di questo programma sono illustrati nel libretto di istruzioni allegato.

Il **Controllo di Base** deve sempre essere effettuato da un'officina autorizzata.

Il **Primo Controllo** e il **Controllo Intermedio** dovrebbero essere effettuati da un'officina autorizzata, ma possono essere anche a cura dell'utente. Le procedure sono riportate nel libretto e sono descritte in "6 AVVIAMENTO E MARCIA", oltre che qui di seguito.

I controlli effettuati da un'officina autorizzata garantiscono un lavoro professionale e ricambi originali.

Il libretto viene timbrato ad ogni Controllo di Base e ad ogni Controllo Intermedio effettuato da un'officina autorizzata. Un libretto con questi i timbri aumenta il valore delle macchine di seconda mano.

7.2 Preparazione

Tutti i controlli e gli interventi di manutenzione devono essere effettuati a macchina ferma e motore spento.



Applicare sempre il freno di stazionamento per evitare che la macchina si sposti.



Spegnerlo il motore.



Evitare partenze accidentali del motore staccando i cavi delle candele e togliendo la chiavetta di accensione.

7.3 Pressione dei pneumatici

Regolare la pressione dei pneumatici come segue:

Anteriore: 0,6 bar (9 psi),
Posteriore: 0,4 bar (6 psi).

ISTRUZIONI PER L'USO

7.4 Cambio dell'olio del motore

7.4.1 Intervalli di cambio

La tabella seguente indica le ore di esercizio e i mesi di calendario. Eseguire la relativa azione a seconda della prima scadenza che si verifica.

Macchina	Prima volta	Poi ad intervalli di
(B&S)	Ore di esercizio/Mesi di calendario	
Cambio dell'olio	5 ore	50 ore/ 12 mesi

Cambiare l'olio più spesso se il motore deve funzionare in condizioni difficili o a una temperatura ambiente elevata.

7.4.2 Olio motore

Usare olio come indicato nella tabella seguente.

Macchina	Olio	
	Grado	Classe di servizio
Tutte le temperature	SAE 10W-40	SF o superiore
Inferiore a -18° C	SAE 5W-30	
Superiore a 0° C	SAE 30	

Usare olio senza additivi.

Non eccedere nel riempimento. Ciò potrebbe causare il surriscaldamento del motore.

Cambiare l'olio a motore caldo.



L'olio motore potrebbe essere molto caldo se viene tolto immediatamente dopo aver spento il motore. Lasciare quindi raffreddare il motore per alcuni minuti prima di togliere l'olio.

- Afferrare la fascetta sul tubo di scarico dell'olio. Usare una pinza regolabile, poligrip o simile.
- Spostare la fascetta lungo il tubo di scarico dell'olio verso l'alto di 3-4 cm e togliere il tappo.
- Raccogliere l'olio in un recipiente.

NOTA! Fare attenzione a non versare olio sulle cinghie di trasmissione.

- Consegnare l'olio per lo smaltimento in conformità con le normative locali.
- Inserire il tappo di scarico dell'olio e riportare la fascetta sopra il tappo.
- Estrarre l'asta dell'olio e rabboccare con olio nuovo. Quantità d'olio:
- Ad ogni rifornimento, avviare il motore e procedere al minimo per 30 secondi.
- Controllare che non vi siano perdite d'olio.
- Spegnere il motore. Attendere 30 secondi e controllare nuovamente il livello dell'olio secondo quanto indicato in 6.2.

7.4.3 Filtro dell'olio – motore

Sostituire il filtro dell'olio dopo 100 ore di lavoro o una volta per stagione.

Prima di fissare il nuovo filtro, oliare la guarnizione del filtro con olio motore.

Fissare il filtro a mano finché la guarnizione del filtro non tocca l'attacco del filtro. Serrare quindi di un altro 1/2 - 3/4 di giro (fig. 20).

Accendere il motore e procedere al **minimo** per ricercare eventuali perdite. Spegnere il motore. Controllare il livello dell'olio. All'occorrenza rabboccare fino al livello "FULL".

7.5 Filtro del carburante

Sostituire il filtro del carburante ogni stagione.

Dopo aver installato il nuovo filtro, controllare se vi sono perdite di carburante.

7.6 Trasmissione, olio (4WD)

L'olio nella trasmissione idraulica devono essere controllati/regolati e sostituiti agli intervalli indicati nella tabella seguente.

Azione	Prima volta	Poi ad intervalli di
	Ore di esercizio	
Controllo e regolazione del livello.	-	50
Cambio dell'olio	5	200

Tipo di olio: Olio sintetico 5W-50.

Quantità d'olio al cambio dell'olio: circa 3,5 litri.

7.6.1 Controllo - correzione

- Posizionare la macchina su una superficie piana.
- Controllare il livello dell'olio nel serbatoio. Vedere fig. 22. Il livello deve trovarsi sulla linea.
- Rabboccare, se necessario.

7.6.2 Scarico

- Azionare la macchina a varie velocità per 10-20 minuti per riscaldare l'olio della trasmissione.
- Posizionare la macchina completamente in orizzontale.
- Disinserire entrambe le leve di disinnesto come illustrato nella fig. 16:A, B.
- Posizionare un contenitore sotto l'assale posteriore e uno sotto quello anteriore.
- Togliere il coperchio per aprire il serbatoio dell'olio.



Per il tappo di scarico dell'olio utilizzare esclusivamente un attacco quadro da 3/8". Altri utensili potrebbero danneggiare il tappo.

- Togliere il tappo di scarico dell'olio dall'assale posteriore. Vedere la figura 23.

ISTRUZIONI PER L'USO

7. Togliere i 2 tappi di scarico dall'assale anteriore. Utilizzare una chiave a tubo da 12 mm. Far defluire l'olio presente nell'assale anteriore e nei tubi. Vedere fig. 24.
8. Controllare che le guarnizioni sui tappi di scarico dell'assale anteriore siano intatte. Vedere fig. 24. Rimontare i tappi. Coppia di serraggio: 15-17 Nm.



Il tappo di scarico dell'olio potrebbe danneggiarsi se stretto con una coppia superiore a 5 Nm.

9. Controllare che la guarnizione sul tappo di scarico dell'olio dell'assale posteriore sia intatta. Vedere fig. 23:V. Rimontare nell'assale posteriore. Stringere il tappo di scarico dell'olio con una coppia di 5 Nm.
10. Aspirare l'olio dalla sezione più profonda del serbatoio con un estrattore d'olio. Vedere fig. 25.
11. Smaltire l'olio nel rispetto della normativa locale.

7.6.3 Rifornimento



Non azionare mai il motore quando la leva di rilascio della frizione dell'assale posteriore è inserita e la leva di rilascio della frizione dell'assale anteriore è disinserita.

Le guarnizioni dell'assale anteriore potrebbero danneggiarsi.

1. Riempire il serbatoio dell'olio con olio nuovo.
2. Controllare che la leva di rilascio della frizione dell'assale posteriore sia disinserita.
3. Avviare il motore. All'avvio del motore, la leva di rilascio della frizione dell'assale anteriore si sposta automaticamente verso l'interno.
4. Disinserire la leva di rilascio della frizione dell'assale anteriore.



Se il motore viene acceso in locali chiusi, è necessario collegare un dispositivo di aspirazione dei gas di scarico al tubo di scarico del motore.

5. Regolare il pedale dell'acceleratore in avanti bloccandolo con un cuneo di legno. Vedere fig. 26. Riempire manualmente il serbatoio dell'olio con olio nuovo.
6. Far girare in posizione avanti per un minuto.
7. Spostare il cuneo di legno e regolare il pedale dell'acceleratore nella posizione opposta. Continuare a rabboccare olio.
8. Far girare in senso opposto per un minuto.

9. Cambiare il senso di marcia ogni minuto come indicato in precedenza e continuare a rabboccare olio fino a quando non vi sarà più alcun gorgogliamento nel serbatoio.
10. Spegner il motore, montare il coperchio del serbatoio dell'olio e chiudere il coperchio del motore.
11. Eseguire delle prove per alcuni minuti e regolare il livello dell'olio nel serbatoio.

7.7 Trasmissioni a cinghia

Dopo 5 ore di funzionamento, controllare che tutte le cinghie siano intatte e che non presentino danni.

7.8 Sterzo

Lo sterzo deve essere controllato/corretto dopo 5 ore di funzionamento e, successivamente, dopo 100 ore di funzionamento.

7.8.1 Controlli

Girare leggermente lo sterzo indietro e in avanti. Nelle catene dello sterzo non deve esserci nessun gioco meccanico.

7.8.2 Regolazione

Se necessario, regolare le catene dello sterzo come segue:

1. Mettere la macchina con le ruote diritte.
2. Regolare le catene dello sterzo per mezzo dei due dadi posti sotto il punto centrale. Vedere fig. 27.
3. Regolare in modo uguale entrambi i dadi fino a eliminare qualsiasi gioco.
4. Provare la macchina muovendola in avanti in linea retta e controllare che lo sterzo non sia fuori centro.
5. Se lo sterzo è fuori centro, allentare un dado e serrare l'altro.

Non tendere eccessivamente le catene dello sterzo. Ciò farebbe irrigidire lo sterzo ed aumenterebbe l'usura delle sue catene.

ISTRUZIONI PER L'USO

7.9 Batteria



Se l'acido entra a contatto con gli occhi o con la pelle può causare serie lesioni. Se una qualsiasi parte del corpo entra a contatto con l'acido, risciacquarla immediatamente e abbondantemente con acqua e rivolgersi quanto prima a un medico.

La batteria VLRA (regolata con valvole) ha una tensione nominale di 12 V. Il liquido della batteria non deve essere controllato o rabboccato. L'unico intervento di manutenzione necessario è effettuare la carica della batteria, ad esempio dopo un lungo periodo di immagazzinamento.



Prima del primo utilizzo, caricare completamente la batteria. Caricare sempre la batteria prima di immagazzinarla. La batteria subisce seri danni se viene immagazzinata quando è scarica.

7.9.1 Carica mediante il motore

La batteria può essere caricata mediante l'alternatore del motore come segue:

1. Montare la batteria nella macchina come indicato di seguito.
2. Posizionare la macchina all'esterno o montare un dispositivo di aspirazione dei gas di scarico.
3. Mettere in moto seguendo le istruzioni del manuale dell'utente.
4. Far funzionare ininterrottamente il motore per 45 minuti.
5. Spegnerne il motore. A questo punto la batteria è completamente carica.

7.9.2 Carica mediante carica batteria

Quando si carica mediante carica batteria, è necessario usare un carica batteria a tensione costante. Contattare il rivenditore di fiducia per l'acquisto di una carica batteria a tensione costante.

Se si impiega un carica batteria standard, la batteria potrebbe danneggiarsi.

7.9.3 Smontaggio/montaggio

La batteria si trova sotto al contenitore motore. Collegare e scollegare i cavi come segue durante il montaggio o lo smontaggio della batteria:

- Durante lo smontaggio. Prima di tutto scollegare il cavo nero dal morsetto negativo della batteria (-). Quindi scollegare il cavo rosso dal morsetto positivo della batteria (+).
- Durante il montaggio. Prima collegare il cavo rosso al morsetto positivo della batteria (+). Quindi, collegare il cavo nero al morsetto negativo della batteria (-).



La batteria potrebbe andare in cortocircuito o danneggiarsi se i cavi vengono scollegati/collegati nell'ordine inverso.



L'alternatore e la batteria si danneggiano se i cavi vengono scambiati tra loro.



Serrare saldamente i cavi. I cavi allentati possono causare incendi.



Non azionare mai il motore se la batteria non è collegata. L'alternatore e l'impianto elettrico potrebbero seriamente danneggiarsi.

7.9.4 Pulizia

Se i morsetti della batteria sono ossidati, è necessario pulirli. Pulire i morsetti della batteria con una spazzola di ferro ed ingrassarli.

7.10 Filtro dell'aria, motore

Pulire il prefiltro ogni 3 mesi oppure ogni 25 ore di lavoro, a seconda della scadenza che si presenta per prima.

Pulire il filtro di carta una volta all'anno oppure ogni 100 ore di lavoro, a seconda della scadenza che si presenta per prima.

Nota! I filtri vanno puliti più spesso se la macchina lavora su un terreno molto polveroso.

1. Togliere il coperchio del filtro dell'aria (fig. 20).
2. Togliere il filtro di carta ed il prefiltro (filtro di plastica espansa). Impedire che lo sporco penetri nel carburatore. Pulire l'alloggiamento del filtro dell'aria.
3. Lavare il prefiltro con detersivo liquido e acqua. Strizzarlo. Versare un po' d'olio sul filtro e strizzare.
4. Pulire il filtro di carta come segue: batterlo leggermente su una superficie piatta. Se il filtro è molto sporco, sostituirlo.
5. Rimontare il tutto nell'ordine inverso a quello di smontaggio.

Per pulire il filtro di carta non utilizzare solventi a base di petroli, ad es. cherosene. Questi solventi possono danneggiare irrimediabilmente il filtro.

Non usare aria compressa per pulire il filtro di carta. Il filtro di carta non richiede lubrificazione.

7.11 Candela

Le candele devono essere sostituite ogni 200 ore di funzionamento (= dopo due Controlli di Base).

Prima di togliere la candela pulire la zona circostante il suo punto di installazione.

Candela: Champion RC12YC o equivalente.

Distanza elettrodo: 0,75 mm.

7.12 Presa d'aria

Vedere 10, 11, 12:W. Il motore è raffreddato ad aria. Se l'impianto di raffreddamento è ostruito, il motore potrebbe danneggiarsi. Pulire la presa d'aria del motore dopo 50 ore di funzionamento. Una pulizia più meticolosa dell'impianto di raffreddamento viene eseguita durante ogni Controllo di Base.

7.13 Lubrificazione

Tutti i punti riportati nella tabella seguente devono essere lubrificati ogni 50 ore di funzionamento e dopo ogni lavaggio.

Oggetto	Azione	Figura
Cuscinetti ruote	2 nippli di ingrassaggio. Usare un ingrassatore riempito con grasso universale. Pompare finché il grasso non fuoriesce.	28
Punto centrale	4 nippli di ingrassaggio. Usare un ingrassatore riempito con grasso universale. Pompare finché il grasso non fuoriesce.	29
Catene dello sterzo	Pulire le catene con una spazzola di ferro. Lubrificare con spray per catene universale.	-
Bracci tenditori	Lubrificare i punti di supporto con olio all'attivazione di ogni comando. Quest'operazione dovrebbe essere effettuata da due persone.	30
Cavi di comando	Lubrificare le estremità dei cavi con olio all'attivazione di ogni comando. Quest'operazione deve essere effettuata da due persone.	31

7.14 Fusibili

Se si verifica uno dei problemi sotto elencati, sostituire il fusibile pertinente.

8 BREVETTO – REGISTRAZIONE DI PROGETTO

La macchina e le sue parti sono coperte dal seguente brevetto e registrazione di progetto:

SE9901091-0, SE9901730-3, SE9401745-6,
US595 7497, FR772384, DE69520215.4,
GB772384, SE0301072-5, SE04/000239 (PCT),
SE0401554-1, SE0501599-5.

GGP si riserva il diritto di modificare il prodotto senza preavviso.



www.stiga.com

GGP Sweden AB · Box 1006 · SE-573 28 TRANÅS