

SMT-i5243

Guida per l'utente

Le Precauzioni di sicurezza hanno lo scopo di garantire la sicurezza dell'utente e di prevenire perdite materiali. Per un utilizzo corretto, leggere attentamente il presente documento.

The Samsung logo, consisting of the word "SAMSUNG" in a bold, sans-serif font, is enclosed within a dark, horizontally-oriented oval shape.

COPYRIGHT

La presente guida è di proprietà di SAMSUNG Electronics Co., Ltd. ed è protetta da copyright.

Le informazioni contenute in questa guida non potranno essere copiate, tradotte, trascritte o duplicate a scopi commerciali né divulgate a terze parti in qualsiasi forma senza previo consenso scritto da parte di SAMSUNG Electronics Co., Ltd.

MARCHI COMMERCIALI

I nomi dei prodotti indicati nel presente documento possono essere marchi e/o marchi registrati delle rispettive aziende.

La presente guida può subire modifiche senza preavviso, a scopo di miglioramento del prodotto, standardizzazione o altri motivi tecnici.

Per ulteriori informazioni sulla guida aggiornata o sul contenuto della guida, contattare il rivenditore Samsung autorizzato oppure visitare il sito Web riportato di seguito:

www.samsungdocs.com

PRECAUZIONI DI SICUREZZA

Lo scopo della sezione Precauzioni di sicurezza è quello di assicurare la sicurezza degli utenti e prevenire danni alle proprietà. Per utilizzare correttamente il dispositivo, leggere attentamente questo documento.

Convenzioni



Attenzione

Fornisce informazioni o istruzioni da seguire per evitare lesioni alle persone o incidenti.



Cautela

Fornisce informazioni o istruzioni da seguire per evitare malfunzionamenti del servizio o danni al telefono.



Nota

Indica informazioni aggiuntive come riferimento.



Controlli

Fornisce all'operatore dei punti di controllo per un funzionamento stabile del sistema.

Simboli



Attenzione

Indicazione di avvertimenti generici



Restrizione

Indicazione di azioni non consentite per un prodotto



Istruzioni

Indicazione per la richiesta di un'azione specifica



AVVERTENZA

Effettuando tale operazione si potrebbero provocare incendi o scariche elettriche.

Alimentazione



Non utilizzare una spina o un cavo danneggiato né una presa allentata.



Non tirare il prodotto per il cavo, piegare il cavo con forza e non toccare la spina di alimentazione con le mani bagnate.



Per evitare eventuali scosse elettriche, non collegare circuiti SELV (Safety Extra Low Voltage) a circuiti TNV (Telephone Network Voltage). Alcune porte LAN e WAN utilizzano connettori RJ-45. Prestare la massima attenzione durante il collegamento dei cavi.



Se non si utilizza il telefono per lunghi periodi di tempo, scollegare la spina dalla presa.



Leggere le istruzioni di installazione prima di collegare il sistema all'alimentazione.



Se il telefono emette un suono, un odore o un fumo anormale, staccare immediatamente la spina e contattare il centro di assistenza.



Per la porta di alimentazione del telefono, utilizzare l'alimentatore opzionale in dotazione. L'utilizzo di un alimentatore che non soddisfi le specifiche del prodotto potrebbe danneggiare, surriscaldare o far esplodere il prodotto.



In caso di presenza di sporco o umidità sulla superficie di contatto dello spinotto, staccare la spina e pulirlo con un panno. Se, anche dopo la pulizia, resta dello sporco o dell'umidità sul prodotto, contattare il centro di assistenza.

Installazione/Manutenzione



Non posizionare il telefono in un luogo con molta polvere, soggetto a notevoli sbalzi di temperatura o accanto a un dispositivo di riscaldamento (accendisigari, termosifone, ecc.)



Non utilizzare o conservare accanto al telefono spray o materiali infiammabili.



Non posizionare accanto al telefono vasi di fiori, tazze o contenitori con cosmetici o medicine.



Durante l'installazione dell'apparecchiatura, non dirigere i cavi di interconnessione o l'alimentazione esterna verso l'esterno.



ATTENZIONE

Effettuando tale operazione si potrebbero provocare danni al telefono, che di conseguenza potrebbe smettere di funzionare.

Alimentazione



Non scollegare il telefono durante l'aggiornamento di un programma.

Generale



Il cavo LAN di rete deve essere collegato alla porta LAN del telefono e **NON** alla porta di connessione del PC.



Non posizionare oggetti pesanti sul telefono.



Non esporre il telefono alla luce diretta del sole.



Utilizzare un panno morbido e asciutto per pulire il telefono. Non spruzzare acqua direttamente sul prodotto e non utilizzare prodotti chimici come cera, benzene, alcool, diluenti, repellenti, profumi spray, lubrificanti, detergenti, ecc.



Questo prodotto contiene "Componenti non riparabili dall'utente".



Non smontare, riparare o modificare il telefono senza avere una ragione per farlo.



Questo prodotto non supporta nessuna porta USB.

Non collegare un dispositivo USB opzionale alla porta USB.

INDICE

PRECAUZIONI DI SICUREZZA **1**

Convenzioni	1
Simboli.....	1
Avvertenza	2
Attenzione	3

OPERAZIONI PRELIMINARI **8**

Controllare il contenuto della confezione	8
Installazione del telefono	9
Connessione alle porte posteriori.....	9
Montaggio del supporto	10
Montaggio della staffa per l'installazione a parete.....	11
Rimozione dalla staffa per l'installazione a parete.....	12

PRIMA DELL'USO **13**

Funzioni chiave	13
Parti e nomi	15
Configurazione frontale	15
Nomi e funzioni	16
Visualizzazione delle informazioni sul telefono.....	19
Indicatore di stato del telefono.....	19
Indicatore LED	20
Icane di stato del telefono.....	21
Informazioni sullo stato di una chiamata.....	22
Metodo di inserimento del testo	23

Composizione di un numero	24
Composizione di un numero di interno	25
Composizione di un numero di una linea esterna	26
Composizione tramite l'altoparlante	27
Funzione di ricerca rapida	28
Composizione dell'ultimo numero chiamato	28
Ricezione di una chiamata	29
Ricezione di una chiamata tramite il ricevitore	29
Ricezione di una chiamata tramite l'altoparlante	29
Ricezione della chiamata in caso di persona assente	30
Funzioni disponibili durante una chiamata	31
Chiamata in attesa	31
Prenotazione	32
Disattiva Microfono	33
Trasferimento di chiamata	34
Funzione Conferenza	35
Dettagli della controparte	36
Registrazione della chiamata	36
Controllo del volume	37
Controllo del volume del ricevitore	37
Controllo del volume dell'altoparlante	37
Controllo del volume della suoneria	38

Struttura dei menu	39
Menu delle chiamate	42
Rubrica	42
Rubrica Società	47
Lista Chiam	47

Messaggi.....	48
Conferenza	52
Servizio	53
Lista Preferiti	54
Impostazione Preferiti.....	58
Contenuti Video	60
Calendario.....	61
Browser XML	62
Menu Telefono	64
Chiam. UC:Destro	64
Schermo.....	64
Suoni	66
Lingua/Language.....	67
Sicurezza	67
Informazioni Telefono.....	67
Menu Impostazioni.....	68
Impostazione Servizi	68
Deviazione	70
Messaggi assenza.....	70
Informazioni Rete.....	70
Gestione dati utente	71

MENU RAPIDO/AOM/ BLUETOOTH/VIDEOCHIAMATA

72

Menu rapido	72
Utilizzo del menu rapido	72
AOM (Add On Module).....	73
Cuffie Bluetooth.....	74
Che cosa è il Bluetooth?	74
Funzionamento delle cuffie Bluetooth.....	75
Visualizzazione dello stato	75
Impostazioni relative al tipo di cuffie.....	76

Attivazione/disattivazione Modo Auricolare	77
Impostazione per cuffie Bluetooth esterne	78
Registrazione di cuffie Bluetooth.....	78
Deregistrazione di cuffie Bluetooth	80
Ricerca di cuffie Bluetooth.....	81
Preferiti	82
Chiamata Video	83
Icona dello stato della videochiamata	83
Impostazione modalità Chiamata.....	84
Impostazione Camera (Impostazione Video alternativo)	84
Esecuzione di una videochiamata	85
Ricezione di una videochiamata	86
Funzioni disponibili durante una videochiamata.....	86

RISOLUZIONE DI PROBLEMI

89

ALLEGATO

91

Specifiche del prodotto	91
-------------------------------	----

OPERAZIONI PRELIMINARI

Controllare il contenuto della confezione

Controllare che tutti i componenti menzionati di seguito siano presenti nella confezione del prodotto.

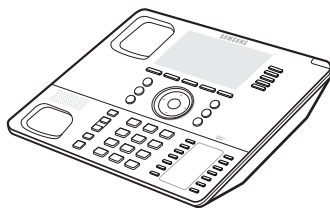

Telefono



Ricevitore

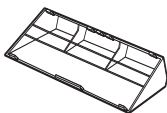

Supporto per il telefono



Cavo LAN

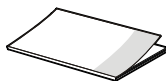

Guida rapida



Nucleo di ferrite



- Se uno qualsiasi dei componenti è danneggiato o non è incluso, contattare il rivenditore.
- L'alimentatore è opzionale. Se si necessita di un alimentatore, contattare il rivenditore.
- Questo prodotto viene fornito da Listed Direct Plug-In Power Unit con contrassegno "Classe 2" e "LPS" e tensione 5 VCC, 3 A.

Installazione del telefono

Connessione alle porte posteriori

- 1 Se si utilizzano delle cuffie, collegarle alla porta idonea.
- 2 Collegare il ricevitore alla relativa porta.
- 3 Collegare un'estremità del cavo LAN per la connessione al PC fornito in dotazione alla **porta di connessione PC** del telefono. Collegare l'altra estremità alla porta di rete del PC.
- 4 Collegare il cavo LAN connesso alla rete alla **porta di connessione LAN** del telefono.
- Se l'alimentazione proviene dalla porta LAN (PoE), il telefono viene riavviato al momento della connessione LAN.
- 5 Se la modalità PoE non è supportata, collegare l'alimentatore alla **porta di alimentazione**. Quando la spina dell'alimentatore viene collegata alla presa, il telefono viene riavviato (l'alimentatore va acquistato separatamente).
- 6 Per effettuare una videochiamata, collegare una videocamera alla porta USB.

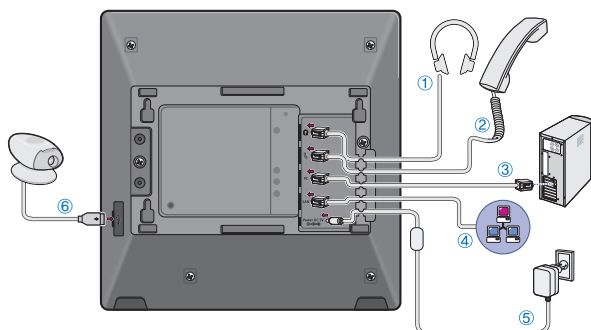

Montaggio del supporto

L'angolo di installazione del telefono può essere modificato in base alla direzione di montaggio del supporto.

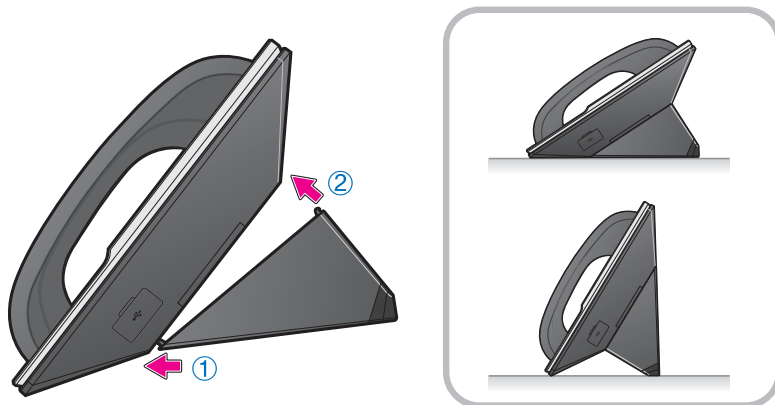

1 Fissare uno dei ganci del supporto alla scanalatura superiore o inferiore del telefono.

2 Spingere il gancio restante nell'altra scanalatura al lato opposto.

3 Posizionare il telefono nel luogo desiderato e verificare che non traballi.

Montaggio della staffa per l'installazione a parete

Montare la staffa per l'installazione a parete nella posizione in cui si desidera utilizzare il telefono. La staffa per l'installazione a parete è un componente opzionale. Se necessario, contattare il rivenditore.

- 1 Per prima cosa, scegliere la posizione in cui si desidera installare il telefono, quindi stabilire la posizione delle viti appoggiando il telefono alla parete.

- 2 Rimuovere il supporto dal telefono.

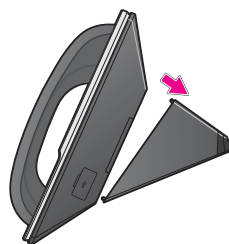

- 3 Inserire la staffa per l'installazione a parete, come illustrato in figura.

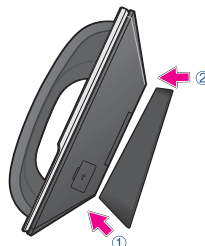

- 4 Estrarre il rack del ricevitore e reinserirlo nel verso opposto, come illustrato in figura.

- È necessario solo invertire il lato superiore e inferiore del rack, non il lato anteriore e posteriore.

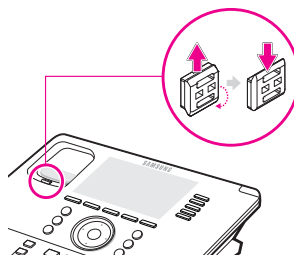

- 5 Installare il telefono sulla parete.

Rimozione dalla staffa per l'installazione a parete

In questa sezione viene descritta la procedura per rimuovere il telefono dalla staffa per l'installazione a parete.

1

È possibile rimuovere il telefono premendo sull'apposita **[sezione]** nella parte inferiore della staffa.

- Per rimuovere il telefono più semplicemente, esercitare una pressione sull'intera parte inferiore della staffa piuttosto che sull'apposita **[sezione]**.

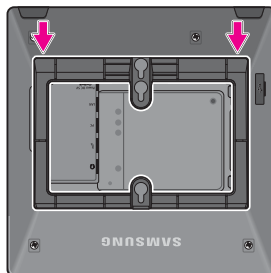

2

Estrarre il rack del ricevitore, modificarne la direzione e reinserirlo.

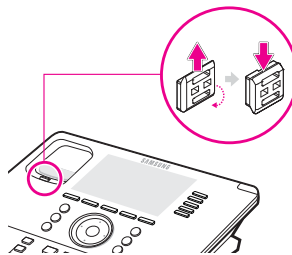

PRIMA DELL'USO

Funzioni chiave

Rete



Rete

Il telefono SMT-i5243 consente la comunicazione vocale tramite una rete di dati già installata e non richiede l'installazione di una linea telefonica separata. Pertanto, non richiede ulteriori spese di manutenzione di numeri telefonici e consente alle aziende e ai privati che effettuano con frequenza telefonate internazionali di risparmiare sui costi telefonici.

Display



Le varie funzioni del telefono SMT-i5243 vengono visualizzate su un display LCD. È possibile utilizzare comodamente le funzioni tramite il pulsante di spostamento e il pulsante **[OK]** oppure tramite i pulsanti di selezione situati a destra e sotto il display.

Funzione AOM



Le funzioni e i numeri di telefono utilizzati con maggiore frequenza possono essere programmati tramite i pulsanti AOM (Add On Module). Pertanto, è possibile utilizzare tali funzioni o comporre numeri telefonici semplicemente premendo i pulsanti di scelta rapida.

Servizio UC



La registrazione dei Preferiti, la visualizzazione e l'impostazione dello stato, ecc. possono essere eseguiti tramite l'interazione con il server di presenza. È possibile utilizzare varie funzioni quali la visualizzazione e la riproduzione VOD tramite l'interazione con il VCS (Video Contents Server).

Cuffie Bluetooth



Collegando un dongle USB Bluetooth al telefono, è possibile parlare con altre persone utilizzando cuffie Bluetooth.

Videochiamata



Collegando una videocamera USB al telefono, è possibile effettuare e ricevere videochiamate da altre persone che dispongono della funzione di videochiamata.

Ripetizione automatica



Quando il numero chiamato è occupato, il chiamante può effettuare immediatamente una seconda chiamata, appena il numero chiamato si libera, utilizzando la funzione di richiamata e attesa.

Chiamata in attesa



Quando si esegue un lavoro complesso o se si riceve una chiamata mentre si è già al telefono, è possibile mettere la chiamata in arrivo temporaneamente "[in attesa]" o trasferirla a un'altra persona utilizzando la funzione Chiamata in attesa o Deviazione.

Conferenza



Se si utilizza il pulsante **[Conferenza]** durante una conversazione, possono partecipare alla telefonata fino a 5 persone, incluso il chiamante.

Deviazione

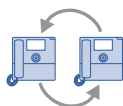

Quando non è possibile ricevere una chiamata, è possibile trasferirla su un altro numero.

Non disturbare



Se si seleziona questa funzione, il telefono non suona neanche quando si riceve una chiamata.

Ricezione chiamata



Utilizzando il telefono personale dell'utente, questa funzione consente di intercettare una chiamata destinata a un altro telefono.

Parti e nomi

Configurazione frontale

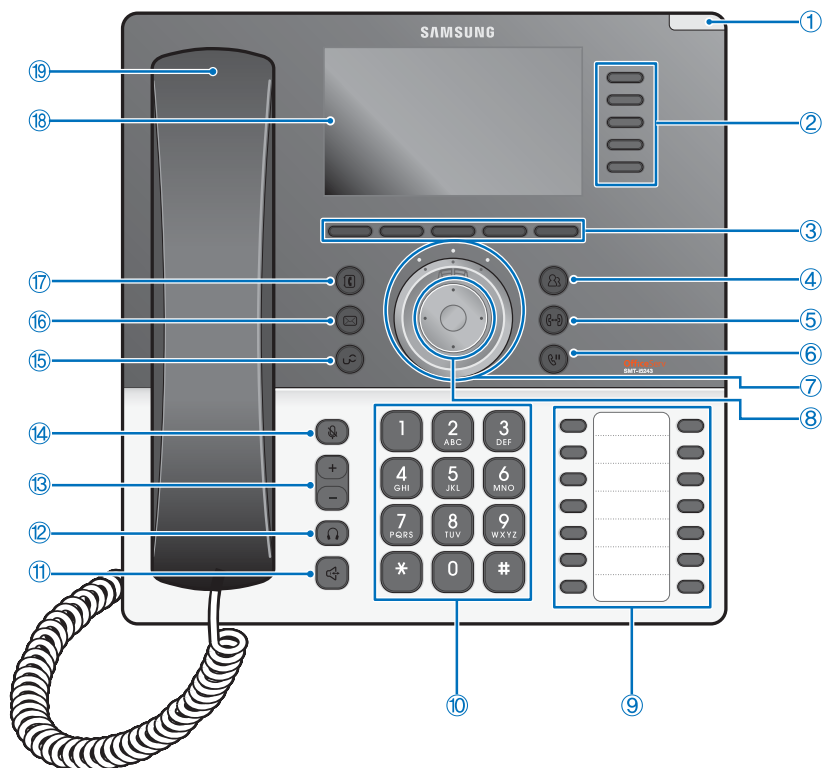

PRIMA DELL'USO

Nomi e funzioni

Pulsante	Funzione
① Indicatore di stato del telefono	Un LED rosso che mostra lo stato del telefono (occupato, sta squillando, si sta ricevendo un messaggio interno, ecc.).
② ③ pulsanti di selezione inferiori e a destra	Consentono di selezionare la funzione desiderata dal menu visualizzato sul display LCD.
④ Pulsante Conferenza	Utilizzato per effettuare una chiamata in conferenza.
⑤ Pulsante Trasferisci	Utilizzato per trasferire la chiamata corrente o per inserire una funzione a un pulsante dalla schermata AOM.
⑥ Pulsante In attesa	Utilizzato per mettere temporaneamente in attesa una chiamata senza agganciare.
⑦ Selettore UC	Imposta il telefono sullo stato Deviazione o "Non disturbare".
⑧ Pulsante di spostamento	Consente di utilizzare le funzioni dei menu.
⑨ Pulsanti AOM	Utilizzati per assegnare le funzioni del sistema o i numeri di telefono ai pulsanti, in modo da poterli utilizzare come tasti di scelta rapida.
⑩ Pulsanti di composizione	Utilizzati per immettere numeri e caratteri.
⑪ Pulsante Altoparlante	Utilizzato per parlare tramite l'altoparlante invece che con il ricevitore.
⑫ Pulsante Auricolare	Utilizzato per parlare tramite l'auricolare.
⑬ Pulsante Vol.	Utilizzato per controllare il volume del ricevitore, dell'altoparlante, dei tasti, ecc. - Stato di attesa: questo pulsante consente di regolare il volume dei tasti. - Quando si solleva il ricevitore: questo pulsante consente di regolare il volume del ricevitore. - Quando viene premuto il pulsante dell'altoparlante: questo pulsante consente di regolare il volume dell'altoparlante.

Pulsante	Funzione
⑭ Pulsante Disattiva microfono	Disattiva il microfono in modo da non far sentire la voce dell'utente all'altro interlocutore.
⑮ Pulsante Servizio	Visualizza i menu UC.
⑯ Pulsante Messaggio	Visualizza menu più dettagliati in cui è possibile creare un messaggio o selezionare un messaggio, ecc.
⑰ Pulsante Rubrica	Visualizza la rubrica da cui è possibile effettuare una ricerca o inserire un numero di telefono tramite un menu Soft.
⑱ Display LCD	<p>Il display LCD è composto dalle seguenti sezioni:</p> <ul style="list-style-type: none"> - Nella parte superiore dello schermo, vengono visualizzate le icone che rappresentano le impostazioni delle funzioni del telefono. - Sulla schermata principale, vengono visualizzati i menu selezionabili, lo stato di elaborazione delle chiamate o messaggi vari. - Nella parte inferiore dello schermo, vengono visualizzati i menu selezionabili in base allo stato.  <p>Visualizzazione . . . Schermata principale Visualizzazione menu</p>
⑲ Ricevitore	Trasferisce la voce del chiamante.

Pulsante di spostamento e selettore UC

Il telefono SMT-i5243 è provvisto di pulsanti di spostamento e selettore UC che consentono di utilizzare con facilità le varie funzioni.

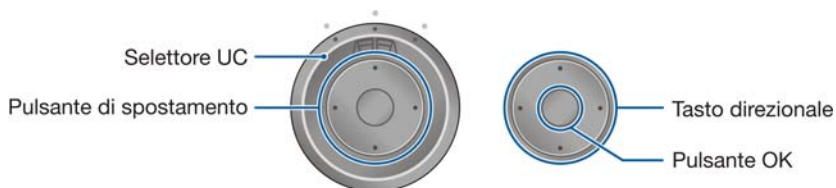

Pulsante		Funzione
Selettore UC	Sinistra	Stato di deviazione.
	Centro	Lo stato di standby predefinito.
	Destra	Stato di rifiuto della chiamata e messaggio di assenza.
Spostamento	Tasto direzionale	Utilizzato per modificare il contenuto sullo schermo o per spostarsi tra le voci dei menu.
	OK	<ul style="list-style-type: none">- Utilizzato per selezionare o salvare l'elemento dove il cursore è posizionato in una modalità menu.- Utilizzato per controllare le informazioni del chiamante da una linea esterna durante la ricezione.



Cos'è l'UC?

UC (Unified Communication) descrive l'ambiente di infrastruttura utilizzato per supportare la comunicazione integrata. Le sue funzioni principali includono la telefonia IP, conferenze e videoconferenze tramite server, servizio presenza, servizio VOD, browser XML, ecc.

Visualizzazione delle informazioni sul telefono

Indicatore di stato del telefono

Gli indicatori dello stato del telefono sono accesi o spenti a seconda dello stato del loro utilizzo.



Situazione	Stato indicatore
Se occupato	L'indicatore rosso è fisso.
Quando squilla un interno	L'indicatore rosso lampeggia.
Quando squilla una linea esterna	
Quando viene lasciato un messaggio	













Indicatore LED

I pulsanti **[In attesa]**, **[Altoparlante]**, **[Auricolare]**, **[Disattiva microfono]** e **[AOM]** dispongono di un LED che si spegne e si accende a seconda del loro stato.

LED del pulsante	Stato LED	Descrizione
In attesa	L'indicatore rosso si accende	quando una chiamata viene messa in attesa.
Altoparlante	L'indicatore rosso si accende	quando viene utilizzato l'altoparlante.
Disattiva microfono	L'indicatore rosso si accende	quando il microfono è spento.
Auricolare	L'indicatore rosso si accende	quando la chiamata viene effettuata tramite cuffie.
AOM	L'indicatore rosso lampeggia	quando l'utente riceve una chiamata.
	L'indicatore rosso si accende	quando una linea è occupata (o l'AOM è un numero di telefono) oppure è attiva la relativa funzione.







Icone di stato del telefono

Mostrano lo stato delle impostazioni del telefono e vengono visualizzate in alto a sinistra.

Pulsante	Descrizione
	Stato della connessione del server
	Tipo di cuffie in uso (generale/Bluetooth)
	Chiamate perse
	Messaggi interni
	Bloccato
	Deviazione
	Non disturbare
	Registrazione durante una chiamata
	Connessione a un programma del PC durante una chiamata
	Messaggio
	Stato registrazione cuffie Bluetooth e connessione dongle Bluetooth
	Impostazioni voce/video/video alternativo quando è collegata la videocamera USB

Informazioni sullo stato di una chiamata

In base allo stato della chiamata, vengono visualizzate diverse animazioni.

Animazione	Descrizione
	Utilizzo di una funzione di sistema/composizione di un numero
	Chiamata in esecuzione
	Stato occupato
	Chiamata riservata in esecuzione
	Chiamata in ricezione
	Fine chiamata (viene visualizzata al termine di una chiamata, quando il telefono è nello stato non agganciato)
	Registrazione chiamata

Metodo di inserimento del testo

Utilizzando i pulsanti di composizione e di spostamento del telefono, l'utente può inserire o modificare i numeri e i caratteri speciali, coreani e italiani.

- 1 Ogni volta che l'utente preme il pulsante di composizione [*] su una schermata di inserimento testo, la modalità di inserimento viene cambiata in sequenza. La modalità di inserimento viene visualizzata sotto forma di icona nell'area di stato nell'angolo in alto a destra del display LCD.

Esempio di schermata di inserimento testo



- : modalità di inserimento caratteri coreani
- : modalità di inserimento alfabeto (lettere maiuscole)
- : modalità di inserimento alfabeto (lettere minuscole)
- : inserimento numeri

- 2 I caratteri coreani, l'alfabeto e i caratteri italiani possono essere inseriti tramite i pulsanti di composizione.

- **Inserimento di caratteri speciali:** premere il pulsante [#] per selezionare la modalità di inserimento di caratteri speciali e selezionare i caratteri utilizzando il pulsante di spostamento per inserirli o modificarli.

Pulsante di spostamento

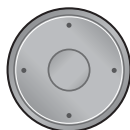

Pulsanti di composizione



FUNZIONI DI BASE

Composizione di un numero

Funzione utilizzata per effettuare una chiamata utilizzando un numero di interno o di una linea esterna.



Il prodotto è impostato sulla modalità generica che consente all'utente di effettuare una chiamata direttamente tramite la composizione.
Se il telefono passa alla modalità cellulare, è possibile effettuare chiamate componendo il numero di telefono e poi il pulsante **[Invio]**.
Questa descrizione si basa sulla modalità cellulare.

Composizione di un numero di interno

Funzione utilizzata per comporre un numero di interno.

- 1 Sollevare il ricevitore, controllare se si sente il segnale di linea libera, quindi comporre il numero di interno.

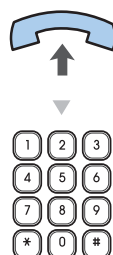

- 2 Se l'utente seleziona il pulsante **[Chiamata]** sulla parte inferiore del display, è possibile udire uno squillo.



- 3 Se il destinatario risponde alla chiamata, inizia la conversazione.



Una linea interna è una linea telefonica tramite la quale è possibile effettuare una chiamata a un altro telefono interno collegato al sistema dell'ufficio.
Una linea esterna è una linea telefonica tramite la quale l'utente può effettuare o ricevere chiamate verso e dall'esterno (ad esempio da casa) ed è direttamente collegata al sistema di commutazione di un ufficio centrale.

Composizione di un numero di una linea esterna

Funzione utilizzata per comporre un numero di una linea esterna.

- 1 Sollevare il ricevitore e controllare se si sente il segnale di linea libera.



- 2 Premere il pulsante relativo al numero di elenco di gruppo della linea **[9]**, quindi comporre un numero di telefono esterno.

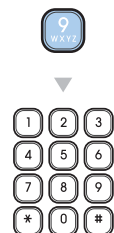

- 3 Se l'utente seleziona il pulsante **[Chiamata]** sulla parte inferiore del display, è possibile sentire uno squillo.



- 4 Se il destinatario risponde alla chiamata, inizia la conversazione.



NOTA Poiché il numero di elenco di gruppo della linea può variare a seconda del sistema contattare l'operatore del sistema.

Composizione tramite l'altoparlante

Funzione utilizzata per effettuare chiamate tramite l'altoparlante anziché tramite il ricevitore.

- 1 Premere il pulsante **[Altoparlante]** senza sollevare il ricevitore.



- 2 Comporre un numero di telefono, selezionare **[Chiamata]** nella parte inferiore dello schermo, quindi si sentirà uno squillo.



- 3 Quando il destinatario risponde alla chiamata, inizia la conversazione.

- Se si alza il ricevitore durante una chiamata, l'altoparlante viene disattivato ed è possibile continuare la telefonata tramite il ricevitore.



- 4 Al termine di una chiamata, premere di nuovo il pulsante **[Altoparlante]**.

- Se si utilizza il ricevitore, agganciare.



Funzione di ricerca rapida

Funzione utilizzata per cercare un numero di telefono salvato in rubrica o nella lista chiamate, in modo da poter effettuare una chiamata. Questa funzione è disponibile solo nella modalità cellulare.

Se più numeri di telefono contengono la stessa sequenza di numeri, verranno visualizzati i risultati per ogni elemento.

- 1 Nella schermata di composizione, inserire il numero di telefono da chiamare. Se il numero inserito è composto da un numero di cifre superiore a 3, il risultato della ricerca viene visualizzato nella parte inferiore.

- I risultati della ricerca vengono visualizzati nel seguente ordine: rubrica, preferiti e lista chiamate.

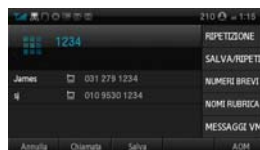

- 2 Tramite un pulsante di spostamento, l'utente può selezionare un numero da chiamare, salvarlo nella rubrica o controllarne le informazioni.

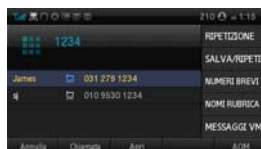

Composizione dell'ultimo numero chiamato

Funzione utilizzata per effettuare una chiamata all'ultimo numero di interno o di linea esterna chiamato.

- 1 Selezionando [**Lista Chiamate**] nella parte inferiore di una schermata di standby, viene visualizzato un elenco delle ultime chiamate.



- 2 Utilizzando il pulsante di spostamento, scorrere al numero desiderato e selezionare [**Chiamata**] per effettuare una chiamata.



Ricezione di una chiamata

Funzione utilizzata per ricevere una chiamata da un interno o da una linea esterna.

Ricezione di una chiamata tramite il ricevitore

È possibile rispondere a una chiamata tramite il ricevitore.

1 Quando il telefono squilla, sollevare il ricevitore.



2 Conversare con l'interlocutore.



3 Al termine della chiamata, agganciare il ricevitore.



Ricezione di una chiamata tramite l'altoparlante

Funzione utilizzata per ricevere chiamate tramite l'altoparlante anziché tramite il ricevitore.

1 Quando il telefono squilla, premere il pulsante **[Altoparlante]**.



2 Conversare con l'interlocutore.
- Se si solleva il ricevitore durante una chiamata, l'altoparlante viene disattivato ed è possibile continuare la telefonata tramite il ricevitore.



3 Al termine di una chiamata, premere di nuovo il pulsante **[Altoparlante]**.



Quando, all'arrivo di una chiamata viene visualizzato solo un messaggio sulla schermata, senza alcun suono, è possibile rispondere sollevando il ricevitore.

Ricezione della chiamata in caso di persona assente

Funzione utilizzata per ricevere una chiamata effettuata verso un altro telefono interno installato all'interno dello stesso gruppo.

- 1 Il telefono della linea interna che fa parte dello stesso gruppo sta squillando.

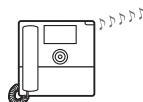

- 2 Selezionare **[RISPOSTA ASSENTE]** dal menu Soft.

- Effettuare una selezione tramite il pulsante di spostamento oppure premere il pulsante di selezione a destra della schermata del menu Soft.



- 3 Alla risposta, conversare con l'interlocutore.



La funzione di risposta in caso di persona assente è consentita solo agli utenti che fanno parte di uno stesso gruppo.
Per impostare dei gruppi, contattare l'amministratore di sistema.

Funzioni disponibili durante una chiamata

Le funzioni seguenti sono utili durante una chiamata tramite una linea interna o esterna.

Chiamata in attesa

È possibile trattenere una chiamata mettendo in attesa il chiamante per poi continuare la conversazione al momento più opportuno.

- 1 Per mettere in attesa la chiamata corrente, premere il pulsante **[In attesa]** durante la chiamata, quindi agganciare il ricevitore.



- 2 Viene visualizzato il messaggio "attesa da 0000".



- 3 È possibile ripristinare la chiamata premendo di nuovo il pulsante **[In attesa]**.



Prenotazione

Questa funzione può essere utilizzata per effettuare una chiamata a un destinatario specifico più tardi, tramite una linea interna, se in un determinato momento il destinatario è occupato.

- 1 Quando il destinatario è occupato, selezionare **[PRENOTAZIONE]** dal menu Soft.



- 2 Se viene visualizzato il messaggio "0000: occupato", agganciare il ricevitore.
- Una volta agganciato il ricevitore, viene visualizzata di nuovo la schermata iniziale.



- 3 Una volta che il destinatario ha terminato la chiamata precedente, il telefono del chiamante squilla e, se si solleva il ricevitore, è possibile effettuare una chiamata con il destinatario.



Disattiva Microfono

Questa funzione viene utilizzata per disattivare il microfono dell'utente durante una chiamata tramite una linea interna, sebbene l'utente possa comunque ascoltare la voce dell'altro interlocutore.

- 1 Durante una chiamata, selezionare **[MUTE]** dal menu Soft.

Ora l'altro interlocutore non è in grado di ascoltare la voce dell'utente.



- 2 Per disattivare la funzione MUTE, selezionare **[mute (off)]** dal menu Soft.



In alternativa, premere il pulsante **[Disattiva Microfono]** alla sinistra dei pulsanti di composizione.

Trasferimento di chiamata

È possibile trasferire una chiamata a un utente della linea interna o esterna.

- 1 Per trasferire una chiamata, premere il pulsante **[Trasferisci]**.



- 2 Dopo aver udito il segnale di linea libera, comporre il numero di telefono di un altro abbonato per effettuare la connessione.
 - Se il numero di destinazione è un numero di una linea esterna, premere il numero di elenco di gruppo della linea (ad es. **[9]**) e digitare un numero di telefono oppure, se si tratta di un numero di interno, digitare solo il numero di interno.



- 3 Quando si sente lo squillo dell'altro abbonato, agganciare il ricevitore.
 - In alternativa, attendere che il destinatario risponda alla chiamata e agganciare il telefono dopo averlo informato.



Quando viene trasferita una chiamata a un altro utente (controparte) è possibile che si verifichino i seguenti eventi:

- Se il destinatario della chiamata è occupato o non risponde alla chiamata: premere di nuovo il pulsante **[Trasferisci]** per tornare alla conversazione con il chiamante originario.
- Se il destinatario della chiamata non risponde al telefono dopo il trasferimento di chiamata: la chiamata viene restituita al chiamante che l'ha trasferita inizialmente.
- Se la linea del destinatario della chiamata è occupata: è possibile riprendere la conversazione con il chiamante originario o mettere la chiamata nello stato di attesa fino a che il ricevente non termini la chiamata.

Funzione Conferenza

Durante una chiamata, è possibile invitare altri utenti della linea interna a partecipare a una chiamata in conferenza.

- 1 Durante una chiamata, premere il pulsante **[Conferenza]** o selezionare **[CONFERENZA]** dal menu Soft.

- Se il sistema non supporta le chiamate in conferenza, anche se viene premuto il pulsante Soft, la chiamata in conferenza non verrà avviata.



- 2 Dopo aver ottenuto il segnale di linea libera, digitare il numero di telefono degli altri partecipanti alla conferenza.



- 3 Quando avviene la connessione, premere il pulsante **[Conferenza]** o selezionare **[CONFERENZA]** dal menu Soft per avviare la conversazione.

- Durante una chiamata in conferenza, è possibile aggiungere, nello stesso modo, un altro partecipante.

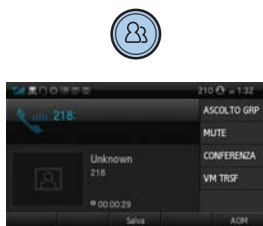

Per supportare le chiamate in conferenza, il numero del terminale deve essere registrato nel sistema. Se non è possibile utilizzare questa funzione correttamente, contattare l'amministratore del sistema.

Dettagli della controparte

Questa funzione (durante le chiamate in entrata e in uscita) consente di ricevere i dati e le informazioni sulla controparte dal sistema e visualizzarli sul display.

1 Quando vengono ricevute le informazioni sulla controparte, viene attivato il menu **[Lista CLI]**.

- Quando non si ricevono informazioni dal sistema, il menu **[PremiumCID]** non viene attivato e sullo schermo vengono visualizzate le informazioni contenute nella rubrica.



2 Selezionare **[Lista CLI]** per verificare le informazioni.

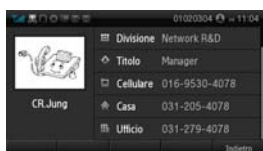

Registrazione della chiamata

Se un terminale funziona con OfficeServ Communicator, è possibile registrare la conversazione tramite la funzione di registrazione di OfficeServ Communicator.

1 Durante una chiamata, selezionare **[VoiceRec]** nella parte inferiore dello schermo per avviare la registrazione.

- Se la chiamata viene effettuata con OfficeServ Communicator attivo, viene attivato il menu **[Registrazione (Record)]** nella parte inferiore dello schermo.



2 Se si seleziona **[StopVoRec]**, la registrazione viene arrestata.

- L'utente può controllare il file registrato tramite la funzione di controllo registrazione di OfficeServ Communicator.



Controllo del volume

L'utente può regolare il volume del ricevitore, dell'altoparlante e della suoneria.

Controllo del volume del ricevitore

- 1 L'utente può regolare il volume nel modo seguente durante una chiamata tramite ricevitore.



- 2 Per aumentare il volume, premere la parte superiore (+) del pulsante **[Vol.]**.

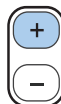

- 3 Per diminuire il volume, premere la parte inferiore (-) del pulsante **[Vol.]**.

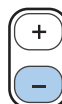

Controllo del volume dell'altoparlante

- 1 L'utente può regolare il volume dell'altoparlante durante una chiamata nel modo seguente.



- 2 Per aumentare il volume, premere la parte superiore (+) del pulsante **[Vol.]**.

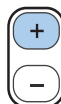

- 3 Per diminuire il volume, premere la parte inferiore (-) del pulsante **[Vol.]**.

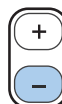

Controllo del volume della suoneria

- 1 Per aumentare il volume della suoneria, premere la parte superiore (+) del pulsante **[Vol.]** mentre il telefono squilla.

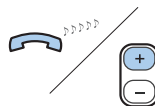

- 2 Per diminuire il volume della suoneria, premere la parte inferiore (-) del pulsante **[Vol.]** mentre il telefono squilla.

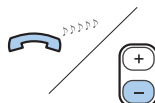

Premendo il pulsante **[Vol.]** in modalità standby, l'utente può regolare anche il volume dei tasti.

MENU PRINCIPALI

Questa sezione descrive le funzioni dei menu. Il telefono include i menu Chiamate, UC, Telefono e Impostazioni.

Struttura dei menu

Facendo clic sul pulsante **[Menu]** quando il telefono è in modalità standby, vengono visualizzati i menu sullo schermo. È possibile selezionare il menu desiderato utilizzando il pulsante di spostamento o il pulsante di selezione a destra o sotto il display.



Pulsante	Sottomenu	Funzione
Chiamata	1. Rubrica	Consente di salvare, cercare e registrare all'interno della rubrica.
	2. Lista Chiam	Mostra tutte le informazioni sulle chiamate in entrata e in uscita e sulle chiamate perse.
	3. Messaggi	Consente di creare/salvare e inviare/ricevere un messaggio.
	4. Conferenza	Supporta una chiamata in conferenza.
Servizio	1. Lista Preferiti	L'utente può visualizzare la lista Preferiti registrati da un utente o aggiungere dei dati.
	2. Impostazione Preferiti	È possibile modificare lo stato di un utente connesso al server di presenza.

Pulsante	Sottomenu	Funzione
Servizio	3. Contenuti Video	È possibile visualizzare la lista VOD nel server dei contenuti video (VCS, Video Contents Server), riprodurre il file VOD e ripristinare il programma interrotto se questo è in fase di trasmissione.
	4. Calendario	L'utente può registrare e gestire il proprio calendario.
	5. Browser XML	L'utente può cercare e utilizzare le informazioni fornite dal server del browser XML.
Telefono	1. Chiam. UC:Destro	Gli utenti possono impostare la funzione attivabile ruotando a destra il selettore UC. Possono inoltre selezionare un messaggio di rifiuto per le chiamate e un messaggio di assenza.
	2. Schermo	È possibile impostare la decorazione della schermata inattiva e il salvaschermo dell'LCD nonché regolare la luminosità dell'LCD.
	3. Suoni	È possibile selezionare il tipo di suoneria, il suono dei tasti e quello dei messaggi nonché regolarne il volume.
	4. Lingua/Language	L'utente può impostare la lingua visualizzata sullo schermo.
	5. Sicurezza	L'utente può modificare la password e bloccare il telefono in modo che non possa essere utilizzato da altri.
	6. Informazioni Telefono	Questa opzione visualizza le informazioni sul modello e sulla versione del software del telefono.
Impostazioni	1. Impostazione Servizi	È possibile impostare le funzioni opzionali relative a chiamata vocale/video, messaggi e Bluetooth.

Pulsante	Sottomenu	Funzione
Impostazioni	2. Deviazione	L'utente può impostare il numero utilizzato per la deviazione quando non può ricevere chiamate.
	3. Messaggi assenza	L'utente può impostare il messaggio che verrà visualizzato dal destinatario della chiamata durante la sua assenza.
	4. Informazioni Rete	Questa opzione visualizza le impostazioni di rete del telefono.
	5. Gestione dati utente	Questa opzione cancella tutte le impostazioni delle informazioni salvate sul telefono e le reimposta allo stato iniziale. È possibile inizializzare i dati utente o inviare i dati della rubrica alla memoria USB.

Menu delle chiamate

È possibile modificare le impostazioni per la rubrica, la lista chiamate, la deviazione e il messaggio assenza.



Rubrica

La Rubrica personale viene fornita per impostazione predefinita; se è disponibile un server LDAP, viene visualizzato anche il menu Rubrica società.

[Rubrica personale]

Tramite la rubrica, l'utente può gestire facilmente i numeri di telefono, gli ID di posta elettronica, i numeri di fax, le foto, ecc.

Inoltre, la rubrica consente di effettuare facilmente le chiamate.

[Rubrica Società]

L'utente può ricercare gli utenti registrati nel server LDAP.



Visualizzazione di un contatto

È possibile visualizzare un numero di telefono in base al gruppo nel quale è salvato in rubrica.

- 1 Selezionare **[Menu]** → **[Chiamata]** → **[1. Rubrica]** → gruppi.



- 2 Viene visualizzata la lista dei numeri di telefono di un gruppo specifico.
 - Premendo il pulsante **[OK]**, vengono visualizzate le informazioni dettagliate.
 - Se l'utente seleziona **[Invio]**, è possibile chiamare il numero specifico.



Ricerca nella rubrica

L'utente può cercare un numero di telefono salvato nella rubrica tramite il numero o il nome.

- 1 Selezionare **[Menu]** → **[Chiamata]** → **[1. Rubrica]** → **[Trova]**.



- 2 Inserire un nome o un numero di telefono e premere il pulsante **[OK]** per visualizzare la lista dei numeri di telefono trovati.
 - L'utente può cercare il numero inserendo semplicemente la lettera iniziale del nome da cercare.
 - Premendo il pulsante **[OK]**, vengono visualizzate le informazioni dettagliate.
 - Se l'utente seleziona **[Invio]**, è possibile chiamare il numero specifico.



Aggiunta di un contatto

Questa funzione viene utilizzata per aggiungere un numero di telefono alla rubrica. È possibile salvare fino a 500 numeri di telefono.

- 1 Selezionare **[Menu]** → **[Chiamata]** → **[1. Rubrica]** → **[Aggiungi Contatto]**.



- 2 Inserire un nome e un numero di telefono, quindi selezionare **[Salva]**.
- È possibile salvare numeri di telefono (ad esempio cellulari, casa, ufficio, interno), fax, e-mail, note, gruppi, impostazioni delle suonerie e foto.

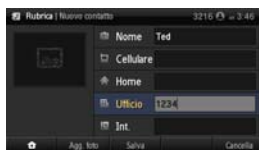

Modifica di un contatto

L'utente può modificare i numeri di telefono registrati nella rubrica.

- 1 Selezionare **[Menu]** → **[Chiamata]** → **[1. Rubrica]** → Ricerca numero di telefono → Visualizzazione dettagli → **[Modifica]**.



- 2 Inserire le informazioni modificate e selezionare **[Salva]**.



Eliminazione di un contatto

È possibile eliminare i numeri di telefono registrati nella rubrica.

- 1 Selezionare **[Menu]** → **[Chiamata]** → **[1. Rubrica]** → Selezione gruppo → **[ModoModifica]**.



- 2 Selezionare un elemento da eliminare, quindi **[Cancella]**.



- 3 Selezionando **[Sì]** viene eliminato il numero.



Aggiunta di un gruppo

Questa funzione viene utilizzata per aggiungere un nuovo gruppo.

- 1 Selezionare **[Menu]** → **[Chiamata]** → **[1. Rubrica]** → **[Modif.Grp.]**.



- 2 Selezionare **[NuovoGrp.]**.



- 3 Inserire il nome per il nuovo gruppo, quindi selezionare **[Salva]**.
- È possibile, inoltre, impostare la suoneria.

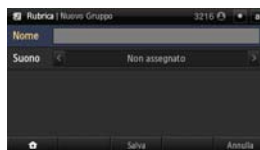

Eliminazione di un gruppo

Questa funzione viene utilizzata per cancellare un gruppo esistente.

- 1 Selezionare **[Menu]** → **[Chiamata]** → **[1. Rubrica]** → **[Modif.Grp.]**.



- 2 Selezionare il gruppo da eliminare, quindi selezionare **[Cancella]**.



- 3 Selezionando **[Sì]**, il gruppo viene eliminato.
- I membri del gruppo eliminato verranno spostati nel gruppo non specificato.



Rubrica Società

Con il protocollo LDAP (Lightweight Directory Access Protocol), è possibile cercare gli utenti registrati per visualizzare i loro dati o effettuare una chiamata.

Per informazioni sul server specifico, contattare l'amministratore del server.

- Immettere nome, numero di telefono o reparto e selezionare **[Ricerca]**.

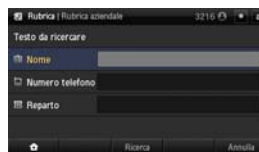

Lista Chiam

Visualizza l'intera lista delle chiamate in entrata e in uscita nonché quelle perse più recenti. È possibile salvare fino a 500 registri chiamate.

Selezionare **[Menu]** → **[Chiamata]** →

[2. Lista Chiam]. Utilizzando il pulsante di spostamento, l'utente può scorrere la lista di tutte le chiamate in entrata, in uscita e perse.

- Selezionando **[Chiamata]**, l'utente può chiamare il numero specificato.
- Selezionando **[Salva]** l'elemento selezionato viene salvato nella rubrica.
- Selezionando **[ModoModifica]**, l'utente può eliminare un elemento della lista chiamate o l'intera lista.
- Se l'elemento della lista chiamate selezionato dalla schermata della lista chiamate è già salvato in rubrica, è possibile visualizzare i dettagli del numero di telefono salvato premendo il pulsante **[OK]** o un pulsante Soft a destra dello schermo.



Messaggi

Gli utenti possono scambiarsi messaggi di testo e salvare temporaneamente un messaggio creato.

- Se il dispositivo è collegato a un sistema OfficeServ, vengono aggiunti i menu "Msg VM" e "Email".



Creazione di un messaggio

Questa funzione viene utilizzata per creare e salvare un messaggio da inviare.

- 1 Selezionare **[Menu]** → **[Chiamata]** → **[3. Messaggi]** → **[Messaggi]** → **[Nuovo]**.



- 2 Creare un nuovo messaggio.
 - Selezionando **[Salva]**, l'utente può salvare temporaneamente un messaggio creato.
 - Selezionando **[Carica]**, l'utente può recuperare il messaggio salvato temporaneamente.

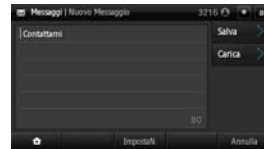

- 3 Una volta creato un messaggio, selezionare **[Imposta Numero]** e inserire il numero di telefono al quale inviare il messaggio. È possibile inviare un messaggio a un massimo di 10 utenti.
 - Selezionando **[Trova]**, è possibile cercare un numero di telefono nella rubrica.

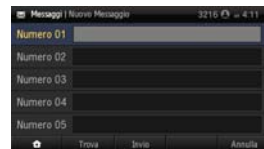

- 4 Selezionare **[Invio]** per inviare un messaggio.



In Arrivo

Questa funzione viene utilizzata per salvare e verificare il messaggio ricevuto.

- 1 Selezionare **[Menu]** → **[Chiamata]** → **[3. Messaggi]** → **[Messaggi]** → **[In Arrivo]**.

Viene visualizzata la lista dei messaggi ricevuti.

- Selezionando **[ModoModifica]**, l'utente può eliminare il messaggio selezionato o tutti i messaggi.

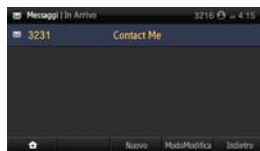

- 2 Per visualizzare tutte le informazioni sul messaggio, selezionare il messaggio e premere il pulsante **[OK]**.

- Premendo **[Rispondi]**, è possibile inviare un messaggio di risposta.
- Selezionando **[Salva]**, l'utente può salvare il numero di telefono del mittente del messaggio.
- Selezionando **[Cancella]**, l'utente può eliminare un messaggio.
- Selezionando **[Chiamata]** dal menu Soft, è possibile chiamare il destinatario del messaggio.
- Selezionando **[Inoltra]** dal menu Soft, è possibile inviare il messaggio a un'altra persona.

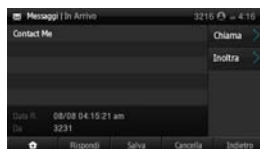

Messaggi inviati

Questa funzione viene utilizzata per salvare i messaggi inviati.

- 1 Selezionare **[Menu]** → **[Chiamata]** → **[3. Messaggi]** → **[Messaggi]** → **[2. In Uscita]**.
Viene visualizzata la lista dei messaggi inviati.
- Selezionando **[ModoModifica]**, l'utente può eliminare il messaggio selezionato o tutti i messaggi.

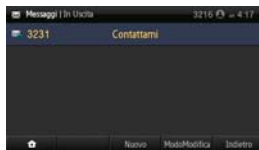

- 2 Per visualizzare tutte le informazioni sul messaggio, selezionare il messaggio e premere il pulsante **[OK]**.
- Selezionando **[Reinvio]**, l'utente può inviare nuovamente il messaggio.
- Selezionando **[Salva]**, l'utente può salvare il numero di telefono del mittente del messaggio.
- Selezionando **[Cancella]**, l'utente può eliminare un messaggio.
- Selezionando **[Chiamata]** dal menu Soft, è possibile chiamare il destinatario del messaggio.
- Selezionando **[Inoltra]** dal menu Soft, è possibile inviare il messaggio a un'altra persona.

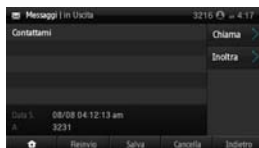

Bozza Messaggi

Questa funzione viene utilizzata per salvare temporaneamente un messaggio creato.

- 1 Selezionare **[Menu]** → **[Chiamata]** → **[3. Messaggi]** → **[Messaggi]** → **[3. Bozza]**.

Viene visualizzata la lista dei messaggi salvati.

- Selezionando **[Modo modifica]**, l'utente può eliminare il messaggio selezionato o tutti i messaggi.



- 2 Per visualizzare tutte le informazioni sul messaggio, selezionare il messaggio e premere il pulsante **[OK]**.

- Selezionando **[Invio]**, l'utente può inviare il messaggio specificato.
- Selezionando **[Modifica]**, l'utente può modificare un messaggio.
- Selezionando **[Cancella]**, l'utente può eliminare un messaggio.

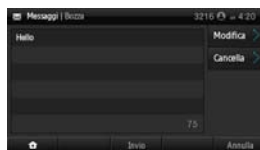

Messaggi interni

Questa funzione viene utilizzata per salvare e controllare i messaggi provenienti dalle linee interne.

- 1 Selezionare **[Menu]** → **[Chiamata]** → **[3. Messaggio]** → **[Messaggi interni]**.



Conferenza

È possibile selezionare un gruppo per effettuare una chiamata in conferenza tra utenti registrati all'interno di quel gruppo.

Chiamata in conferenza di gruppo

- 1 Selezionare **[Menu]** → **[Chiamata]** → **[4. Conferenza]** → Gruppo.



- 2 Se viene selezionato **[Connetti]** viene avviata una chiamata in conferenza.
- Se la chiamata in conferenza non viene avviata, viene visualizzata l'icona di operazione non riuscita.
- L'utente può aggiungere partecipanti alla chiamata in conferenza.

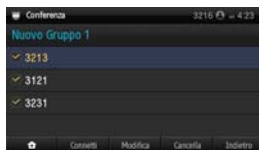

Aggiunta di un gruppo

- 1 Selezionare **[Menu]** → **[Chiamata]** → **[4. Conferenza]** → **[Nuovo Grp]**.



- 2 Immettere il numero di telefono dei partecipanti da aggiungere e selezionare **[Salva]**.
- È possibile aggiungere fino a 4 partecipanti.



Servizio

L'utente può modificare le impostazioni per la presenza nei preferiti, lista Preferiti, riproduzione VOD, calendario e browser XML.



Una lista Preferiti è un elenco di utenti utilizzato per gestire in tempo reale le modifiche dello stato degli utenti registrati sul server di presenza. Questo utente viene chiamato utente preferito. Se cambia lo stato di un utente registrato su un server di presenza, questa modifica viene segnalata in tempo reale alle persone che l'utente ha registrato come utenti preferiti.

Lista Preferiti

Visualizza una lista Preferiti. Selezionando un utente, è possibile visualizzare i suoi dati, nonché spostare le informazioni in altri gruppi, salvare/cancellare una rubrica ed effettuare una chiamata a tale utente.

Ricerca di un utente nella lista Preferiti

È possibile cercare un utente nella lista Preferiti per numero di telefono o nome.

- Le icone indicano lo stato di un utente preferito.

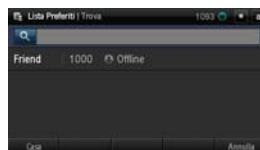

Aggiunta di un utente alla lista Preferiti

È possibile aggiungere un nuovo utente alla lista Preferiti.

- 1 Selezionare **[Menu]** → **[Servizio]** → **[1. Lista Preferiti]** → **[Aggiungi Preferiti]**.



- 2 Immettere l'ID dell'utente da aggiungere.
- È necessario conoscere l'account dell'utente.



- 3 Specificare un gruppo e selezionare **[OK]**.

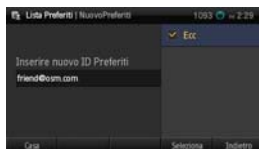

Visualizzazione/Modifica/Cancellazione delle informazioni di un utente

È possibile visualizzare, modificare o cancellare le informazioni relative a un utente registrato.

- 1 Selezionare **[Menu]** → **[Servizio]** → **[1. Lista Preferiti]**. → Selezione di un gruppo.
 - Selezionare **[Chiamata]** per effettuare una chiamata a un utente preferito.



- 2 Selezionare **[Modo modifica]**.
 - Selezionare **[Aggiungi]** per aggiungere un nuovo utente.

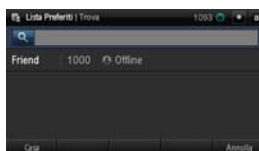

- 3 Selezionare la voce desiderata e quindi **[OK]**.

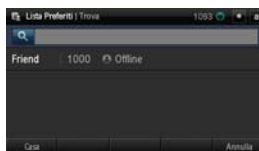

- 4 Vengono visualizzate le informazioni relative all'utente preferito.
 - Selezionare **[Personale]** per visualizzare le proprie informazioni.
 - Selezionare **[Invia messaggio]** o **[Chiamata]** per inviare un messaggio o effettuare una chiamata a tale utente.
 - Selezionare **[Salva]** per salvare l'utente sulla Rubrica.
 - Selezionare **[Cancella]**, per cancellare le informazioni sull'utente.



Dopo l'accesso iniziale, sulla schermata viene visualizzato solo l'altro gruppo.

Aggiunta/Modifica di un gruppo

È possibile aggiungere un gruppo di utenti o modificare il nome di un gruppo esistente.

- 1 Selezionare **[Menu]** → **[Servizio]** → **[1. Lista Preferiti]** → **[ModoModifica]**.



- 2 Selezionare un gruppo esistente per modificarne il nome o **[Nuovo]** per immettere il nome del gruppo da aggiungere.



- 3 Selezionare **[Salva]**.

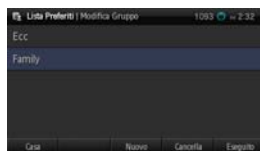

Cancellazione di un gruppo

È possibile cancellare un gruppo di utenti.

- 1 Selezionare **[Menu]** → **[Servizio]** → **[1. Lista Preferiti]** → **[ModoModifica]** → **[Cancella]**.



- 2 Selezionare **[Sì]** per cancellare il gruppo specificato.

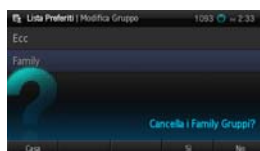

Impostazione/Annullamento di voci della lista Preferiti

L'utente può sempre controllare le informazioni sullo stato di un utente registrato nel telefono, su una schermata di standby.

- 1 Selezionare **[Menu]** → **[Servizio]** → **[1. Lista Preferiti]** → Selezionare Gruppo → Lista Preferiti → **[Modo modifica]**, selezionare un utente da impostare come utente preferito e scegliere **[Lista Preferiti]**.



- 2 Specificare la posizione di visualizzazione dell'utente preferito e selezionare **[Inserire]**.
- Selezionando **[Disabilita]**, è possibile annullare l'impostazione dell'utente preferito.



Impostazione Preferiti

Le informazioni sullo stato dell'utente mostrate agli utenti preferiti possono essere modificate.

L'tente deve accedere al server di presenza per impostare lo stato Preferiti e visualizzare una lista Preferiti. Selezionando **[Menu]** → **[Servizio]** → **[1. Lista Preferiti]** or **[Menu]** → **[Servizio]** → **[2. Impostazione Preferiti]**, l'tente può eseguire l'accesso.



- Una lista Preferiti è un elenco di utenti utilizzato per gestire in tempo reale le modifiche dello stato degli utenti registrati sul server di presenza. Questo utente viene chiamato utente preferito.
- Se l'tente non è in grado di accedere automaticamente dopo aver impostato il login automatico, controllare le informazioni dell'account. Se il problema persiste, contattare l'amministratore.

Selezionare **[Menu]** → **[Servizio]** → **[2. Impostazione Preferiti]** → Selezionare lo stato desiderato, quindi selezionare **[OK]**.



Icona	Descrizione
Online	Questo stato indica che l'utente è collegato al server Preferiti.
Offline	Stato di sconnessione. L'utente può selezionare questa opzione per scollegarsi dal server Preferiti.
In riunione	Stato che indica che l'utente sta partecipando a una riunione.
A pranzo	L'utente è andato a pranzo.
Occupato	L'utente sta effettuando un'altra attività. Se lo stato di un utente è impostato su Occupato, è possibile che sia stata impostata l'opzione di deviazione delle chiamate.
Offline	L'utente è collegato, ma al resto degli utenti preferiti viene mostrato lo stato Offline.
Non Disturbare	Stato Non Disturbare (non in grado di ricevere).

Impostazione/Annullamento di voci della lista Preferiti

L'utente può sempre controllare le informazioni sullo stato di un utente registrato nel telefono, su una schermata di standby.



- 1 Selezionare **[Menu]** → **[Servizio]** → **[1. Impostazione Preferiti]** → **[Preferiti]**.

Selezionare l'utente da impostare come preferito.

- 2 Specificare la posizione di visualizzazione dell'tente preferito e selezionare **[Fine]**.
- Selezionando **[Disabilita]**, è possibile annullare l'impostazione dell'tente preferito.

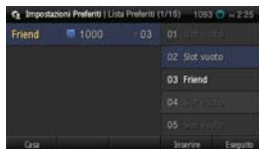

Contenuti Video

È possibile visualizzare la lista VOD, riprodurre il file VOD e guardare i programmi correnti.

VOD

È possibile visualizzare e riprodurre la lista VOD nel server VCS (Video Contents Server).

- 1 Selezionare **[Menu]** → **[Servizio]** → **[3. Contenuti Video]**, scegliere la voce desiderata.

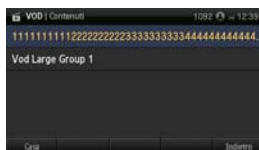

- 2 Selezionare il pulsante **[OK]** per visualizzare le informazioni VOD.
- Vengono visualizzate le informazioni relative a titolo, durata e riassunto.

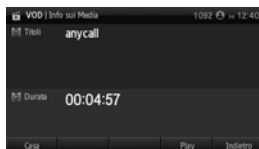

- 3 Selezionare **[Riproduzione]** per riprodurre il VOD.
- Per controllare la riproduzione, utilizzare le opzioni Riavvolgimento rapido, Pausa, Avanzamento rapido e Arresto.
- Selezionare **[Completa]** per impostare la schermata sulle dimensioni massime.
- Selezionando **[Max]** nella modalità a schermo completo, il VOD viene riprodotto sull'intero display LCD.



A seconda delle impostazioni della rete LAN, il servizio VOD può subire delle perdite di dati. In questo caso, avvolgere una volta il cavo della rete LAN, collegato allo switch Ethernet, attorno al nucleo di ferrite prima di utilizzarlo. Se la perdita di dati si verifica anche dopo aver seguito queste istruzioni, contattare il centro di assistenza.

Broadcast

Selezionare **[Menu]** → **[Servizio]** → **[3. Contenuti Video]** → **[Broadcast]**.

Consente di guardare nuovamente il programma, se questo è in fase di trasmissione.

- Se non è in fase di trasmissione, viene visualizzato il messaggio "Al momento non disponibile per la trasmissione" e non è possibile guardare il programma.



Calendario

Questa funzione consente di registrare e gestire gli appuntamenti quotidiani.

È possibile impostare luogo, ora, allarme e tipo di suoneria in base all'appuntamento.

Selezionare

[Menu] → **[Servizio]** → **[4. Calendario]**.

- Selezionare **[Vai alla Data]** per registrare gli appuntamenti di un determinato giorno.
- Selezionare **[Nuovo]** per registrare l'elenco di appuntamenti del giorno.
- Selezionare **[Tutte le Liste]** per visualizzare tutti gli elenchi di appuntamenti.

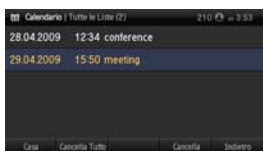

Visualizza agenda

Consente di visualizzare gli appuntamenti su base mensile, giornaliera o tutti gli elenchi di appuntamenti.

- È possibile visualizzare gli appuntamenti quotidiani di un determinato giorno selezionando il giorno nella schermata dell'agenda suddivisa per mesi.
- È possibile visualizzare le informazioni dettagliate di un evento selezionando i singoli elementi dall'elenco degli appuntamenti.



Condividi agenda

Premendo il pulsante **[Condividi agenda]** su una schermata di dettagli dell'agenda, è possibile inviare l'agenda a più persone tramite un messaggio.

Browser XML

È possibile effettuare ricerche e utilizzare le informazioni fornite dal browser XML. Le informazioni disponibili e i relativi servizi dipendono dalla struttura del server.



- Quando non è stato allestito un server del browser XML, non sarà disponibile il servizio di browser XML. Per maggiori informazioni sulla struttura del server, contattare l'amministratore del server.
- Ogni struttura di server dispone di un server del browser XML diverso. Per informazioni su altri servizi, contattare l'amministratore del server.

- 1 Selezionare **[Menu]** → **[Servizio]** → **[5. Browser XML]**.

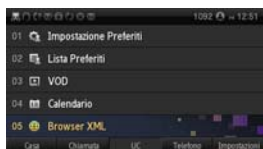

- 2 Quando si accede al server, viene visualizzata la home page.



- 3 Per scorrere gli elementi visualizzati sul display, utilizzare il pulsante di spostamento.









- 4 Dopo aver selezionato un elemento e premuto **[OK]**, viene eseguito il relativo collegamento o comando.



Icona del comando del browser XML

A destra della schermata del browser XML, vengono visualizzate le icone che rappresentano molte funzioni relative alla pagina.

Icona	Descrizione
	Accedere alla home page
	Uscire dal browser e accedere alla schermata del menu Servizio
	Uscire dal browser e accedere a una schermata di standby
	Andare alla pagina precedente
	Andare alla pagina successiva
	Aggiornare la pagina attuale



Non è possibile utilizzare tali funzioni quando le icone non sono attive. Ad esempio, se non c'è una pagina precedente, l'icona della pagina precedente sarà disattivata.

Menu Telefono

È possibile impostare le opzioni relative a schermo, suono, lingua e sicurezza.

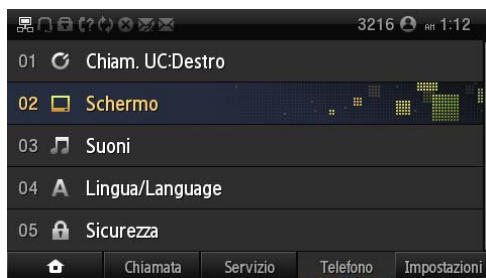

Chiam. UC:Destro

Impostare la funzione che si desidera attivare ruotando il selettore UC a destra.

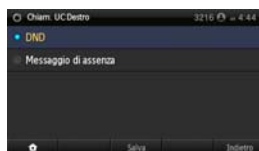

Schermo

Consente di configurare le impostazioni del display LCD.



Immagini sfondo

Consente di impostare lo sfondo del display LCD. Utilizzare il pulsante di spostamento per cambiare le impostazioni del display inattivo e della visualizzazione dell'ora.

Tramite il Widget è possibile selezionare Orologio Digitale, Orologio Analogico, Fuso orario e Calendario.



Luminosità schermo

È possibile regolare la luminosità del display LCD premendo il tasto di spostamento.



La luminosità dello schermo può modificare la durata del display LCD. Di seguito viene riportata la vita media degli schermi LCD a seconda dei livelli di luminosità dello schermo quando viene utilizzato per 10 ore continue ogni giorno.

Livello 1: circa 10 anni/Livello 2: circa 7 anni/Livello 3: circa 5 anni/Livello 4: circa 4 anni (predefinito)/Livello 5: circa 3, 7 anni

L'utilizzo della funzione di impostazione del risparmio energetico LCD contribuisce a prolungare la durata dello schermo LCD.

Alimentazione display

È possibile impostare l'intervallo di tempo dopo il quale si spengono il display LCD e la retroilluminazione.

- Dim LCD: Dopo 30 secondi/Tra 1 minuto/Tra 3 minuto
- Dim LCD-Luminosità: Off/Basso/Medio/Alto
- LCD Off: Dopo 30 secondi/Tra 1 minuto/Tra 3 minuto/
Tra 10 minuto/Configure. utente
- Orazio Inizio ON/Orazio Fine ON: L'utente può impostare l'intervallo di tempo dopo il quale il display LCD si accende/spegne.

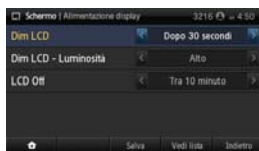

La modifica delle impostazioni predefinite per il menu su schermo può modificare la durata del display LCD; si consiglia quindi di non apportare modifiche, se possibile.

Di seguito sono riportate le impostazioni di risparmio energetico LCD predefinite.

Oscureamento LCD: dopo 30 secondi

Livello di oscureamento LCD: basso

Disattivazione LCD: configurazione utente (dalle 08:00 alle 18:00)

Salva schermo

Consente di impostare il salva schermo dell'LCD. L'utente può impostare l'intervallo di attivazione e l'intervallo per il cambio di schermata e selezionare l'immagine del salva schermo.

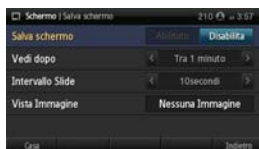

Spot News

Questa funzione consente di visualizzare le notizie del server Spot News sul display. È possibile regolare la velocità di scorrimento delle notizie.

- L'opzione **Velocità scorrimento** può essere impostata su **[Veloce/Normale/Lento]**.

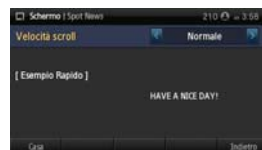

Suoni

È possibile impostare il tipo e il volume della suoneria e il suono dei tasti.



Volume

Premendo il pulsante di spostamento, è possibile impostare il volume di ricevitore, altoparlante, suoneria, suoni dei tasti, pagina, VOC, avviso messaggi e avviso, rispettivamente.



Tono Suoneria

Consente di selezionare il tipo di suoneria.

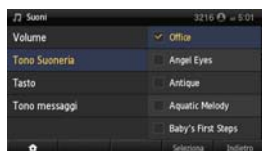

Tasto

Consente di selezionare il tipo di suono dei tasti.



Tono messaggi

È possibile selezionare il tipo di suono che indica la ricezione dei messaggi.



Lingua/Language

Consente di modificare la lingua del testo visualizzato sullo schermo.

Consente di selezionare una voce dell'elenco.



Sicurezza

È possibile impostare una password che successivamente viene utilizzata per il telefono e la funzione di blocco. Questa opzione evita che altre persone possano usare il telefono.

La password dovrebbe avere 4 cifre.

- Se il telefono è collegato al sistema OfficeServ, viene visualizzato un menu di blocco chiamate che consente all'utente di impostare "rilascio/blocco invio/blocco invia ricezione".



Informazioni Telefono

Visualizza le informazioni relative a modello del telefono e versione del software.



Menu Impostazioni

È possibile impostare funzioni, quali opzioni di chiamata, visualizzazione delle informazioni di rete, informazioni del telefono e inizializzazione.

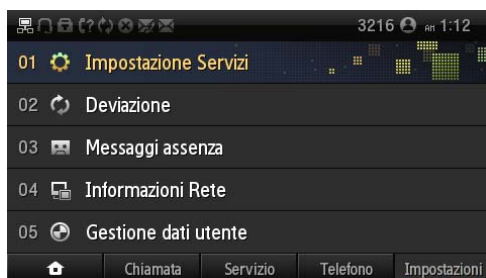

Impostazione Servizi

L'utente può impostare le funzioni opzionali relative alle chiamate e ai messaggi.

Selezionare **[Menu] → [Impostazioni]** →

[1. Impostazione Servizi].

- Se il telefono è collegato al sistema OfficeServ, viene visualizzato un menu di blocco chiamate che consente all'utente di impostare "rilascio/blocco invio/blocco invia e ricezione".

Vedere la **[MENU SOFT E AOM]** per una descrizione dettagliata di **[Chiamata Video]**.

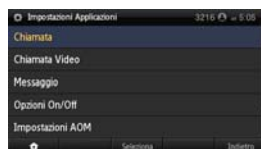

Impostazioni chiamata

Questa funzione consente di impostare le funzioni opzionali relative alle chiamate.

È possibile modificare le impostazioni relative a visualizzazione CID esterno, numero di telefono, modo composizione, modo risposta, visualizzazione pulsanti interno AOM (Add On Module) e modo cuffie.

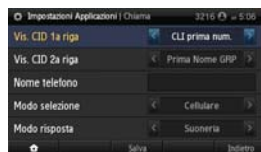

Chiamata Video

Questa funzione consente di impostare le funzioni opzionali relative alle videochiamate.

L'utente può impostare la modalità di chiamata e se utilizzare la videocamera o meno.

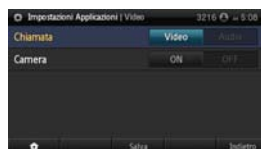

Messaggio

Questa funzione consente di impostare le funzioni opzionali relative ai messaggi.

È possibile impostare le opzioni relative alla visualizzazione dei messaggi ricevuti e il salvataggio automatico.



Opzioni On/Off

Consente di attivare o disattivare le impostazioni dell'applicazione.

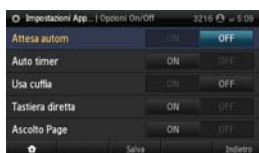

Impostazioni AOM

L'utente può inoltre impostare la funzione AOM.

- Selezionare un numero, quindi inserire la funzione da utilizzare e immettere un nome.
- A seconda del sistema, potrebbe non essere possibile impostare la funzione AOM. Contattare l'amministratore.



Login interno

Se un'altra persona accede al telefono con un account diverso il funzionamento del telefono si basa sulle impostazioni del nuovo utente.



Auricolare

Le funzioni relative a cuffie e cuffie Bluetooth possono essere impostate dall'utente.

- Vedere la [\[MENU SOFT E AOM\]](#) per una descrizione dettagliata di [\[Cuffie Bluetooth\]](#).

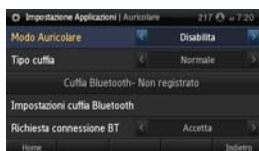

Deviazione

Questa funzione consente di impostare o annullare il metodo di deviazione delle chiamate. È possibile attivare la deviazione delle chiamate per tutte le chiamate durante i periodi attività intensa o in caso di mancata risposta.

Selezionare **[Menu] → [Impostazioni] → [2. Deviazione]** → Selezionare il tipo di deviazione e immettere il numero di telefono.

- Le opzioni di chiamata disponibili possono variare in base alla scelta del sistema OfficeServ o del sistema SCM.
- Selezionare **[Salva]** per completare l'impostazione di deviazione.

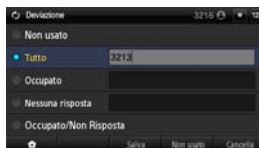

Messaggi assenza

È possibile selezionare o deselezionare l'opzione relativa al messaggio di risposta automatica in caso di assenza.

Selezionare **[Menu] → [Impostazioni] → [3. Messaggi assenza]** → Selezionare il tipo di messaggio.

- Per cancellare il messaggio di assenza, selezionare **[Non usato]**.
- Selezionare **[Salva]** per completare l'impostazione del messaggio.

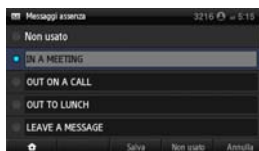

Informazioni Rete

Visualizza informazioni su IP e MAC nonché sullo stato di connessione della rete LAN.



Gestione dati utente

[Inizializza telefono]

Inizializza il telefono tramite l'immissione di una password.

[Esporta Rubrica a USB]

È possibile eseguire il backup dei dati della rubrica salvati nel telefono esportandoli nella memoria USB.

[Importa Rubrica da USB]

È possibile importare nel telefono la rubrica salvata nella memoria USB.



MENU RAPIDO/AOM/ BLUETOOTH/VIDEOCHIAMATA

Questa sezione descrive le funzioni che facilitano l'utilizzo da parte dell'utente: menu rapido, AOM, Bluetooth e videochiamata.



I menu visualizzati sul menu rapido e AOM possono variare a seconda della versione del sistema.

Menu rapido

Il menu rapido è una pratica funzione disponibile in base allo stato del telefono. Viene fornita tramite l'interazione con il sistema e visualizzata sotto forma di menu a destra della schermata.

Utilizzo del menu rapido

Per utilizzare le funzioni, premere i pulsanti di selezione a destra del display.

Menu rapido su una schermata di standby



Menu Soft nello stato occupato

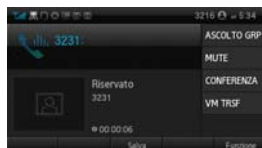

AOM (Add On Module)

AOM consente di utilizzare le varie funzioni registrate nel sistema come tasti di scelta rapida. AOM è disponibile quando un amministratore di sistema registra la funzione nel sistema in seguito alla richiesta di un utente.

È possibile registrare le funzioni fornite dal sistema o numeri di telefono importanti.



- L'utente può impostare la funzione AOM da **[Menu] → [Impostazioni] → [1. Impostazione Servizi] → [Impostazioni AOM]**.
- A seconda del sistema, potrebbe non essere possibile impostare la funzione AOM. Contattare l'amministratore.

Cuffie Bluetooth

Che cosa è il Bluetooth?

Bluetooth è il nome di una tecnologia di networking che funziona attraverso una frequenza radio a corto raggio a 2, 4 GHz per supportare la connessione wireless di vari dispositivi entro una distanza specifica.



- La tecnologia Bluetooth può causare interferenze in radiofrequenza tra dispositivi a bassa potenza che utilizzano la stessa banda di frequenza, come i dispositivi per uso industriale, scientifico e medico, forni a microonde e unità LAN wireless.
- Utilizzare i dispositivi Bluetooth a una distanza di almeno 5 metri dalle aree LAN wireless.
- A seconda dell'ambiente circostante, potrebbero verificarsi rumori o funzionamenti anomali.
- Se la trasmissione del segnale viene ostruita, potrebbero verificarsi rumori o funzionamenti anomali.
- Se una parte del corpo entra in contatto con il ricetrasmittitore del dispositivo Bluetooth o di un telefono cellulare, potrebbero verificarsi rumori o funzionamenti anomali.
- A seconda della posizione dell'utente, potrebbero verificarsi rumori se viene ridotta la potenza di ricezione a causa di ostacoli nel segnale radio, ad esempio pareti e tramezzi.
- Se l'utente si trova in un ambiente rumoroso o all'esterno, la conversazione potrebbe risultare difficile a causa del rumore circostante.

Funzionamento delle cuffie Bluetooth

Collegando un dongle USB Bluetooth al telefono, è possibile effettuare una conversazione utilizzando cuffie Bluetooth. Per utilizzare questa funzione, sono necessari un dongle USB e cuffie Bluetooth separati.



- Non è possibile utilizzare cuffie Bluetooth insieme a cuffie normali.
- Il dongle e la cuffia Bluetooth sono forniti separatamente.

Visualizzazione dello stato

Nella schermata di standby del telefono è possibile controllare le informazioni sull'impostazione relativa alle cuffie.



Icon	Description
	Cuffie normali in uso - Se visualizzata, indica che sono attualmente in uso cuffie normali.
	Cuffie Bluetooth in uso - Se visualizzata, indica che sono attualmente in uso cuffie Bluetooth.
	Stato connessione dongle Bluetooth - Se visualizzata, indica che è attualmente collegato un dongle Bluetooth. Se il dongle non è collegato correttamente o è stato rimosso, questa icona non viene visualizzata. - Se le cuffie Bluetooth sono collegate normalmente a un terminale, viene visualizzata l'icona.

Impostazioni relative al tipo di cuffie

È possibile regolare le impostazioni del tipo di cuffie da utilizzare con il telefono. Le opzioni disponibili sono cuffie normali e cuffie Bluetooth. È possibile stabilire il tipo di modalità impostato attraverso la forma dell'icona cuffie visualizzata sullo schermo.

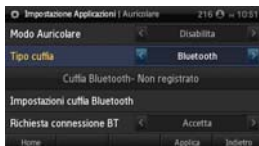
- 1 Selezionare **[Menu]** → **[Impostazioni]** → **[1. Impostazione Servizi]** → **[Auricolare]**. Selezionare **[Bluetooth]** per il tipo di cuffie.
- Quando si utilizzano cuffie normali, selezionare **[Normale]**.



- 2 È possibile stabilire l'impostazione corrente relativa al tipo di cuffie osservando schermata di standby.
- Cuffie normali in uso 
- Cuffie Bluetooth in uso 



Attivazione/disattivazione Modo Auricolare

È possibile attivare o disattivare la modalità auricolare. È possibile identificare l'impostazione tramite l'icona cuffie visualizzata sulla schermata di standby.



Se il tipo di cuffie è Bluetooth ma non sono collegate cuffie Bluetooth, anche selezionando **[Abilita]** la funzione di chiamata non è supportata.

1 Selezionare **[Menu]** → **[Impostazioni]** → **[1. Impostazione Servizi]** → **[Auricolare]**.

Selezionare **[Abilita]** o **[Disabilita]** per la modalità auricolare.

- È possibile effettuare l'impostazione premendo il tasto **[Auricolare]** in una schermata di standby.

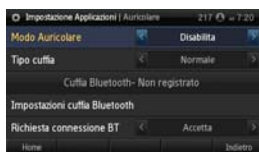

2 È possibile identificare l'impostazione corrente relativa alla modalità cuffie osservando la schermata di standby.

- Se sono abilitate delle cuffie, viene attivata l'icona corrispondente.

3 Quando il tipo di cuffie impostato è Bluetooth, ma non è attivata una connessione a cuffie Bluetooth, se si preme il tasto **[Auricolare]** sulla schermata di standby, viene visualizzata una finestra di guida alle impostazioni.

Selezionando **[Sì]**, è possibile impostare le cuffie Bluetooth.

Impostazione per cuffie Bluetooth esterne

È possibile selezionare se accettare la richiesta di connessione da una connessione cuffie esterne al telefono.



- Se il telefono riceve ripetutamente una richiesta di connessione dalle cuffie Bluetooth, impostare questa funzione su **[Rifiuta]** per non visualizzare la finestra relativa alla richiesta di connessione.
- Per connettere cuffie Bluetooth al telefono, impostare questa funzione su **[Accetta]**.
- L'impostazione predefinita è **[Accetta]**.

Selezionare **[Menu]** → **[Impostazioni]** → **[1. Impostazione Servizi]** → **[Auricolare]**.

Impostare la connessione Bluetooth in entrata su **[Accetta]** o **[Rifiuta]**.

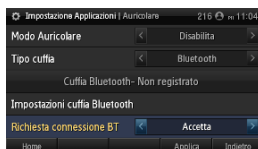

Registrazione di cuffie Bluetooth

Per utilizzare cuffie Bluetooth, è necessario collegare un dongle USB e impostare la modalità di connessione per le cuffie Bluetooth.



- Quando si utilizzano cuffie Bluetooth per la prima volta, è necessario registrarle immettendo una password. Per prima cosa, impostare le cuffie Bluetooth sullo stato standby di registrazione. Vedere il manuale dell'utente delle cuffie.
- Il metodo di utilizzo e il supporto potrebbero variare in base al tipo di cuffie Bluetooth. Vedere il manuale dell'utente delle cuffie.

1

Selezionare **[Menu]** → **[Impostazioni]** → **[1. Impostazione Servizi]** → **[Auricolare]** → **[Impostazioni cuffia Bluetooth]**.

- Lo stato di registrazione delle cuffie Bluetooth viene visualizzato seguendo il menu di selezione.

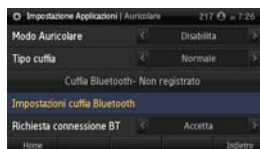

- 2 Premendo **[Connetti]**, è possibile connettere cuffie Bluetooth cercando le periferiche o selezionando tra quelle registrate come preferite.

Se sul telefono sono attualmente registrate cuffie Bluetooth, è necessario selezionare **[Disconnetti]** per collegare altre cuffie.

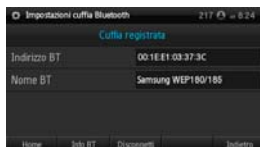
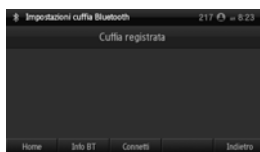

- 3 Se sono già registrate cuffie preferite, viene visualizzata la schermata relativa alle cuffie preferite. In caso contrario, viene eseguita la ricerca delle periferiche.

- È possibile cercare le periferiche premendo **[Cerca altri apparati]** nella schermata delle cuffie preferite oppure il pulsante nella parte superiore destra che funziona come pulsante di ricerca.

- Ricerca , interrompi ricerca .

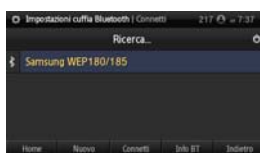
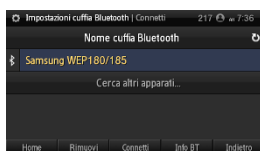

- 4 Selezionare l'elemento desiderato e premere **[Connetti]** per tentare la connessione al dispositivo.

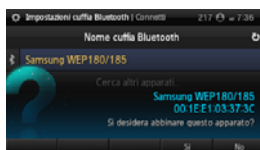

- 5 Selezionare **[Sì]** per tentare l'autenticazione delle cuffie Bluetooth e della password (PIN). Se l'autenticazione viene completata correttamente, le cuffie collegate vengono registrate nel telefono.

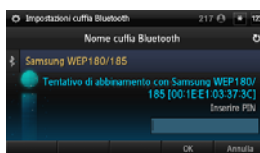

6 Quando le cuffie Bluetooth sono collegate, nella schermata di standby viene visualizzata un'icona.

- Se la connessione riesce,  l'icona viene attivata.
- Se la connessione non riesce, l'icona non viene attivata.



Deregistrazione di cuffie Bluetooth

Se non si desidera utilizzare cuffie Bluetooth oppure per registrare altre cuffie, è necessario deregistrare le cuffie precedentemente registrate.

1 Selezionare **[Menu]** → **[Impostazioni]** → **[1. Impostazione Servizi]** → **[Auricolare]** → **[Impostazioni cuffia Bluetooth]**.

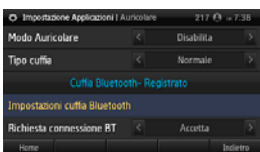

2 Selezionare **[Disconnetti]**.

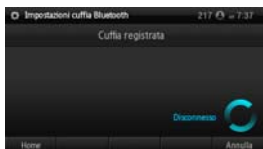

3 Terminata la deregistrazione, il relativo stato è indicato sull'icona nella schermata di standby.

- Se le cuffie vengono deregistrate correttamente, l'icona  è disattivata.



Ricerca di cuffie Bluetooth

Viene effettuata la ricerca delle cuffie Bluetooth nelle vicinanze e il relativo risultato è visualizzato in tempo reale sullo schermo. Quando si collegano cuffie Bluetooth, se non sono presenti elementi preferiti, la ricerca viene avviata automaticamente.



Se le cuffie Bluetooth non sono impostate su uno stato standby di registrazione, non possono essere individuate attraverso la ricerca. Per prima cosa, impostare le cuffie Bluetooth sullo stato standby di registrazione. Vedere il manuale dell'utente delle cuffie.

- 1 Selezionare **[Menu]** → **[Impostazioni]** → **[1. Impostazione Servizi]** → **[Auricolare]** → **[Impostazioni cuffia Bluetooth]**.

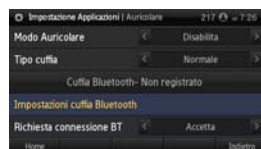

- 2 Se sono presenti cuffie registrate, selezionare **[Disconnetti]** per deregistrarle. Selezionare **[Cuffia registrata]**.
 - Se non sono presenti elementi preferiti, la ricerca viene avviata immediatamente.

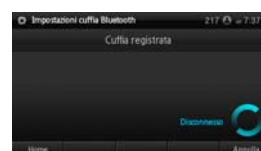
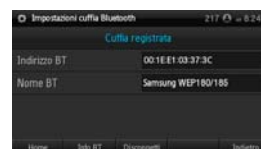

- 3 La ricerca viene avviata premendo **[Cerca altri apparati]** nella schermata delle cuffie preferite oppure il pulsante a destra accanto all'icona di ricerca.
 - Ricerca , interrompi ricerca .

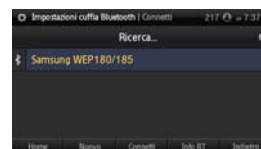

- 4 Per interrompere la ricerca, premere nuovamente il **[pulsante a destra]**. Premendolo ancora, viene nuovamente avviata la ricerca delle periferiche.

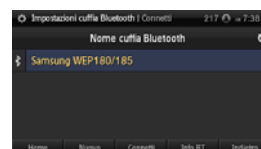

Preferiti

È possibile collegarsi rapidamente registrando come elementi preferiti le cuffie Bluetooth usate più frequentemente o i dispositivi desiderati presenti nei risultati della ricerca. Per modificare i preferiti, è necessario scollegare le cuffie precedentemente registrate.

- 1 Selezionare **[Menu]** → **[Impostazioni]** → **[1. Impostazione Servizi]** → **[Auricolare]** → **[Impostazioni cuffia Bluetooth]**.

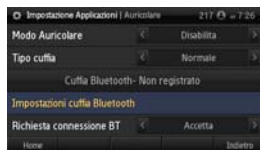

- 2 Se sono presenti cuffie registrate, selezionare **[Disconnetti]** per deregistrarle. Selezionare **[Cuffia registrata]**.

- Se non sono presenti elementi preferiti, la ricerca viene avviata immediatamente.

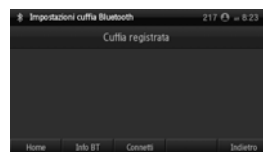
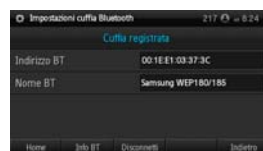

- 3 Selezionare l'elemento desiderato dai risultati della ricerca, quindi selezionare **[Nuovo]** per aggiungerlo ai preferiti.

- Ricerca , interrompi ricerca .

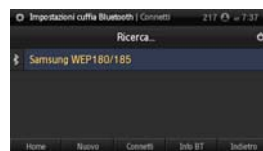

- 4 Dalla schermata dei preferiti, premere **[Rimuovi]** per eliminare l'elemento.

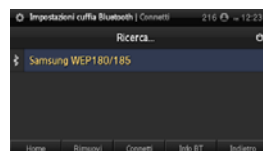

Chiamata Video

Se al telefono è collegata una videocamera USB, è possibile effettuare una videochiamata.





La videocamera USB per le chiamate video deve essere acquistata separatamente.

Per conoscere i tipi di videocamera USB utilizzabili con il telefono, contattare l'amministratore di sistema.

Icona dello stato della videochiamata

Se è collegata una videocamera USB, lo stato delle impostazioni relative alla videochiamata viene visualizzato nella schermata di standby.

Icon	Description
	Chiamata vocale in uso - La videocamera USB è collegata ma viene utilizzata solo la chiamata vocale.
	Videochiamata in uso - La videocamera USB è collegata e viene utilizzata la videochiamata.
	Video alternativo in uso (video off) - Durante la videochiamata, viene utilizzato un video alternativo invece dell'immagine dell'utente.

Impostazione modalità Chiamata

Consente all'utente di impostare la modalità di chiamata da utilizzare con il telefono. Le modalità disponibili sono videochiamata e chiamata vocale.

Selezionare **[Menu]** → **[Impostazioni]** → **[1. Impostazione Servizi]** → **[Chiamata Video]**.

- Per utilizzare la videochiamata, selezionare **[Video]**.
- Per utilizzare soltanto la chiamata vocale, selezionare **[Audio]**.
- L'impostazione corrente della modalità di chiamata è rappresentata dall'icona nella schermata di standby.

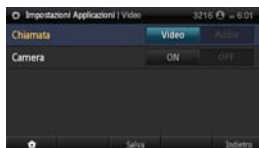



- È possibile modificare facilmente la modalità di chiamata utilizzando il pulsante **[Chiamata]** nella parte inferiore della schermata di standby.
- È possibile selezionare la modalità videochiamata solo quando è collegata una videocamera USB.
- Quando una videocamera USB è collegata, la modalità videochiamata viene selezionata per impostazione predefinita.

Impostazione Camera (Impostazione Video alternativo)

Se l'utente abilita l'opzione Video Off, all'interlocutore viene trasmesso un video alternativo, invece dell'immagine dell'utente.

Selezionare **[Menu]** → **[Impostazioni]** → **[1. Impostazione Servizi]** → **[Chiamata Video]**.
Select **[On]** or **[Off]** for Camera Modo and press **[Salva]**.

- Il menu delle impostazioni delle videochiamate è disponibile solo quando è connessa una videocamera USB.
- L'immagine del video alternativo è .
- Attivata Videocamera spenta: .

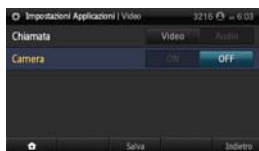

- È possibile modificare facilmente l'impostazione Video Off utilizzando il pulsante **[VideoOff]** nella parte inferiore di una schermata di chiamata.

Esecuzione di una videochiamata

È possibile effettuare una videochiamata con interlocutori che dispongono di un terminale che supporta le chiamate video.

- 1 Durante una videochiamata, l'immagine dell'utente viene visualizzata come PIP nella parte inferiore destra della schermata.
 - Durante la composizione, è possibile bloccare il video utilizzando il pulsante **[VideoOff]**.



- 2 Mentre è in corso una videochiamata, l'immagine dell'utente viene visualizzata come PIP nella parte inferiore destra insieme alle informazioni dell'interlocutore.
 - L'utente può bloccare il video anche durante la chiamata, utilizzando il pulsante **[VideoOff]** nella parte inferiore della schermata.



- 3 Durante la connessione di una videochiamata, l'immagine dell'interlocutore viene visualizzata a sinistra, mentre quella dell'utente si trova nella parte inferiore destra della schermata.
 - L'utente può bloccare il video anche durante la chiamata, utilizzando il pulsante **[VideoOff]** nella parte inferiore della schermata.



Se la modalità di composizione è impostata su **[Modalità Enblock]**, l'immagine dell'utente è visualizzata come PIP solo quando il numero del chiamante non è inserito, in modo da supportare la funzione di ricerca rapida.

Ricezione di una videochiamata

L'utente può comunicare tramite una videochiamata ricevuta dall'interlocutore.

- 1 Quando si riceve una videochiamata, l'immagine dell'utente viene visualizzata come PIP nella parte inferiore destra. Durante la ricezione della chiamata, l'immagine del chiamante (se disponibile) viene visualizzata nella parte sinistra della schermata.

- L'utente può bloccare il video anche durante la ricezione della chiamata, utilizzando il pulsante **[VideoOff]** nella parte inferiore della schermata.

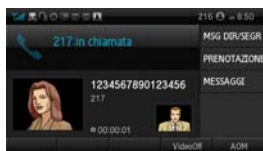

- 2 Durante la connessione di una videochiamata, l'immagine dell'interlocutore viene visualizzata a sinistra, mentre quella dell'utente si trova nella parte inferiore destra della schermata.

- L'utente può bloccare il video anche durante la ricezione della chiamata, utilizzando il pulsante **[VideoOff]** nella parte inferiore della schermata.



Funzioni disponibili durante una videochiamata

Visualizzazione dei dettagli

Quando si ricevono le informazioni sul contatto dal sistema, nella parte inferiore della schermata viene visualizzato il menu **[PremiumCID]**.

Selezionando **[PremiumCID]** i dettagli del contatto vengono visualizzati sullo schermo.

- Quando è in corso una videochiamata, l'utente può visualizzare le informazioni sul contatto premendo il pulsante di menu **[PremiumCID]**.

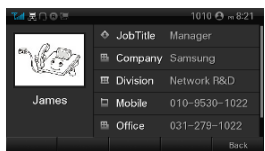
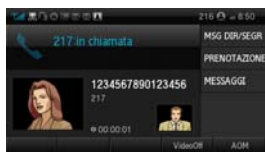

Modifica della posizione dell'immagine PIP

Durante la connessione di una videochiamata, il menu **[PIP]** è attivo nella parte inferiore della schermata. Premendo il pulsante di menu **[PIP]**, è possibile modificare la posizione della propria immagine e del contatto.



Impostazione di un video alternativo

Durante una videochiamata, è possibile attivare il blocco del video utilizzando il pulsante di menu **[VideoOff]**.



Salvataggio/Modifica della rubrica

Durante una videochiamata, è possibile salvare/modificare l'interlocutore corrente nella rubrica utilizzando il menu **[Opzioni]** → **[Salva]** nella parte inferiore.

- Se le informazioni del contatto sono già salvate nella rubrica, viene attivato il menu **[Salva]**.



Call Recording

Se il telefono è connesso a OfficeServ Communicator, è possibile registrare le chiamate.

Per registrare una chiamata, selezionare **[Opzioni]** → **[Rec]** nella parte inferiore della schermata.

Per interrompere la registrazione, selezionare **[StopRec]**.



RISOLUZIONE DI PROBLEMI

Di seguito, sono riportati problemi che si verificano di frequente e le relative soluzioni.

Prima di contattare il centro di assistenza per richiedere una riparazione, consultare l'elenco di soluzioni.

Se non si riesce a risolvere il problema dopo aver seguito le seguenti istruzioni, contattare il centro di assistenza.



Installazione e connessione

Problemi	Soluzioni
Dopo averlo collegato a una presa di corrente, il telefono non si riavvia.	<ul style="list-style-type: none"> - Controllare che tutti i cavi siano collegati correttamente al telefono. - Controllare che l'alimentatore presenti le caratteristiche indicate nelle specifiche tecniche. È preferibile utilizzare l'alimentatore opzionale in dotazione. Se si necessita di un altro alimentatore, consultare il rivenditore del telefono. - Scollegare l'alimentatore dal telefono per circa 10 secondi e ricollegarlo.
Le funzioni del telefono non funzionano dopo il riavvio del telefono.	<ul style="list-style-type: none"> - Se viene visualizzato un messaggio che indica la presenza di un conflitto relativo all'IP, significa che l'indirizzo IP è già in uso (da parte di un telefono o di un PC). Contattare l'amministratore di sistema. - Se viene visualizzato un messaggio che indica la presenza di un conflitto relativo all'ID, significa che l'ID viene già utilizzato da un altro telefono. Contattare l'amministratore di sistema.
Quando si alza il ricevitore o si preme il pulsante [Altoparlante] , non si sente il segnale di linea libera.	<ul style="list-style-type: none"> - Controllare che l'alimentatore e tutti i cavi siano collegati correttamente al telefono. - Assicurarsi che tutti gli ambienti di rete, come ad esempio l'indirizzo IP, siano impostati correttamente. Consultare la sezione "Menu → Impostazioni → 4. Informazioni Rete" nel manuale dell'utente.) - Controllare che l'indirizzo IP che è già stato impostato per il computer collegato sia disponibile utilizzando il comando ping. Se l'indirizzo IP è già in uso, contattare l'amministratore di sistema per ricevere un indirizzo IP disponibile.



Schermo

Problemi	Soluzioni
Durante le chiamate, il display LCD è vuoto.	Controllare se i cavi telefonici sono collegati correttamente alle porte. Consultare la sezione "Installazione del telefono" del capitolo "Operazioni preliminary" di questo manuale.



Generale

Problemi	Soluzioni
Il telefono non suona o il suono è troppo basso.	Premere il pulsante [Vol.] per aumentare il volume. Consultare la sezione "Controllo del volume" del capitolo "Funzioni di base".
L'audio non è chiaro a causa di interferenze o della sovrapposizione di più linee.	Se si stava utilizzando l'altoparlante, provare a utilizzare il ricevitore.
C'è molto eco durante la trasmissione interna.	Durante la trasmissione, i rumori dall'altoparlante possono causare eco. Mantenersi a una distanza di 1 metro dal telefono.
L'ID chiamante non viene visualizzato sul display LCD.	<ul style="list-style-type: none">- Chiedere al provider di servizi se è attivato il servizio ID chiamante.- Se l'utente ha richiesto di essere rimosso dal servizio ID chiamante, il suo numero non verrà visualizzato sul display.- Se l'utente sta chiamando da un'area in cui il servizio ID chiamante non è valido (ad esempio, durante una chiamata internazionale), l'ID chiamante non verrà visualizzato sul display.- Se l'utente sta chiamando da un telefono a pagamento, l'ID chiamante non verrà visualizzato sul display.- Se l'utente ha ricevuto informazioni non valide dal provider di servizi, l'ID chiamante non verrà visualizzato sul display.- Se il provider di servizi non fornisce il servizio ID chiamante, l'ID chiamante non verrà visualizzato sullo schermo.
L'audio non è chiaro a causa di interferenze o della sovrapposizione di più linee.	Se si stava utilizzando l'altoparlante, provare a utilizzare il ricevitore.
Non è possibile accedere al menu principale dalla schermata di deviazione o rifiuto della chiamata.	Impostare il selettore UC sulla posizione centrale, quindi sarà possibile accedere al menu.

ALLEGATO

Specifiche del prodotto

Di seguito sono riportate le funzioni e le specifiche del dispositivo SMT-i5243.

Voce	Specifica
Modello	SMT-i5243
Peso (kg)	1.25 kg
Dimensioni (mm)	223 (larghezza) x 223 (lunghezza) x 133 (spessore)
Alimentazione ingresso alimentatore	CA 100–240 V/50–60 Hz; 0,3 A
Alimentazione uscita alimentatore	CC 5 V; 3 A
Alimentazione uscita PoE	CC 36–57 V (Standard 48 V)
Dispositivo PoE	Supporto standard 802.3 a/f (per CLASSE 0)
Numero di pulsanti di [Selezione]	10
Pulsante di spostamento	Sì
Altoparlante telefono	Disponibile
LCD	LCD con grafica a colori (480 x 272 Pixel)
Condizioni di funzionamento	Temperatura: 0-45 °C, umidità: 10-90%

Dispositivo di classe A (prodotto aziendale ITE)

- Per il rivenditore o l'utente: in quanto dispositivo per scopi aziendali, il presente prodotto garantisce la conformità alle norme EMI/EMS.
Di conseguenza, se il prodotto viene venduto o acquistato per errore, sostituirlo con il prodotto appropriato per uso domestico.
- Il presente prodotto, in quanto dispositivo di classe A, ha superato il test di conformità EMI.

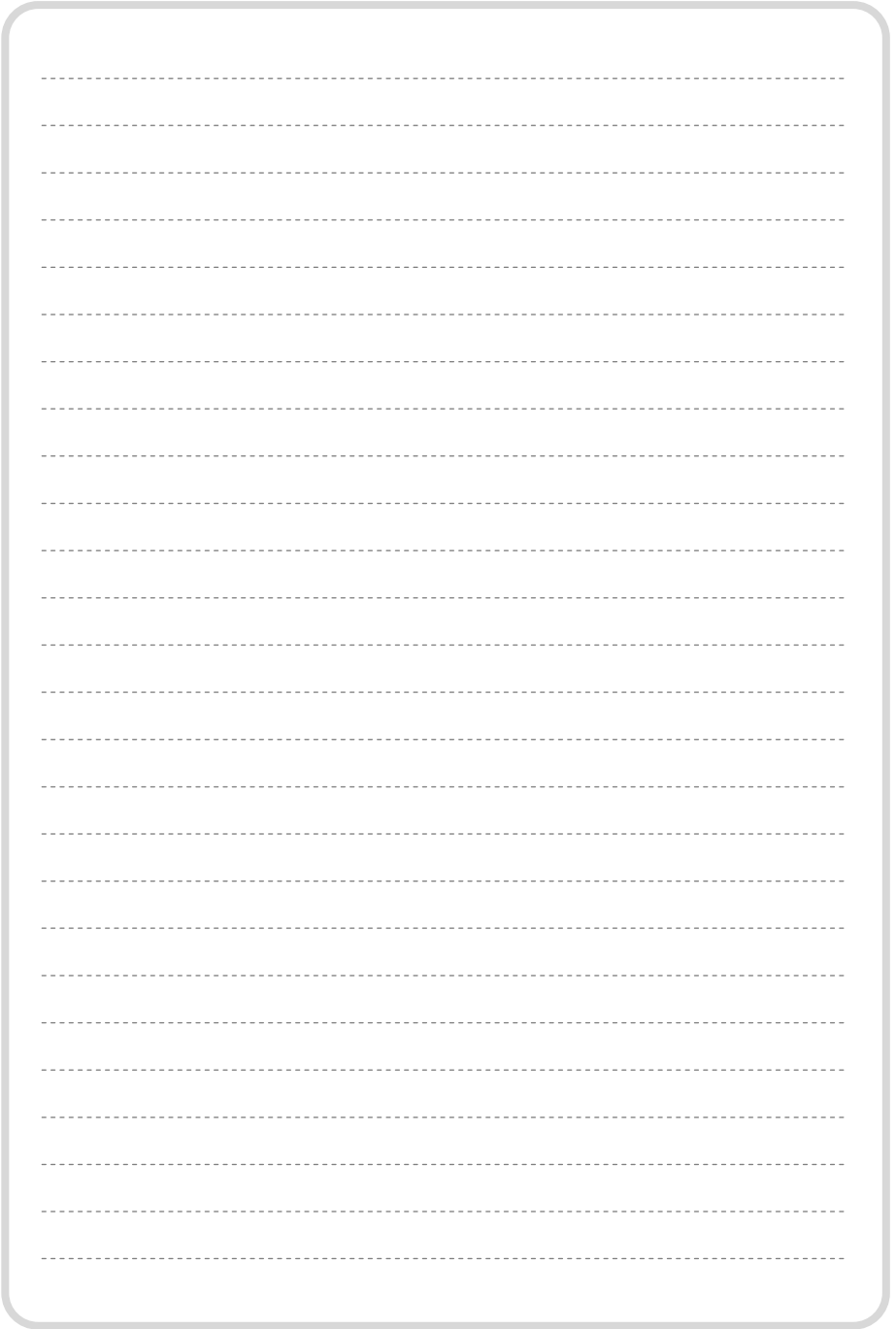

INFORMAZIONI SIMBOLO WEEE



*Corretto smaltimento del prodotto
(rifiuti elettrici ed elettronici)*

(Applicabile nei paesi dell'Unione Europea e in quelli con sistema di raccolta differenziata)

Il marchio riportato sul prodotto o sulla sua documentazione indica che il prodotto non deve essere smaltito con altri rifiuti domestici al termine del ciclo di vita. Per evitare eventuali danni all'ambiente o alla salute causati dall'inopportuno smaltimento dei rifiuti, si invita l'utente a separare questo prodotto da altri tipi di rifiuti e di riciclarlo in maniera responsabile per favorire il riutilizzo sostenibile delle risorse materiali. Gli utenti domestici sono invitati a contattare il rivenditore presso il quale è stato acquistato il prodotto o l'ufficio locale preposto per tutte le informazioni relative alla raccolta differenziata e al riciclaggio per questo tipo di prodotto.

Gli utenti aziendali sono invitati a contattare il proprio fornitore e verificare i termini e le condizioni del contratto di acquisto. Questo prodotto non deve essere smaltito unitamente ad altri rifiuti commerciali. L'utente è invitato al rispetto delle norme per la corretta raccolta del rifiuto. Tali norme prevedono delle

INFORMAZIONI SIMBOLO BATTERIA



Corretto smaltimento delle batterie del prodotto

(Applicabile nei paesi dell'Unione Europea e in altri paesi europei con sistemi di conferimento differenziato delle batterie.)

Il marchio riportato sulla batteria o sulla sua documentazione o confezione indica che le batterie di questo prodotto non devono essere smaltite con altri rifiuti domestici al termine del ciclo di vita. Dove raffigurati, i simboli chimici Hg, Cd o Pb indicano che la batteria contiene mercurio, cadmio o piombo in quantità superiori ai livelli di riferimento della direttiva UE 2006/66. Se le batterie non vengono smaltite correttamente, queste sostanze possono causare danni alla salute umana o all'ambiente. Per proteggere le risorse naturali e favorire il riutilizzo dei materiali, separare le batterie dagli altri tipi di rifiuti e riciclarle utilizzando il sistema di conferimento gratuito previsto nella propria area di residenza.

Le informazioni contenute in questo documento sono di proprietà di SAMSUNG Electronics Co., Ltd.

Le informazioni contenute in questo documento non potranno essere copiate, tradotte, trascritte o duplicate in qualsiasi forma senza previo consenso scritto da parte di SAMSUNG.

Le informazioni contenute in questo documento possono subire modifiche senza preavviso.

SAMSUNG

ELECTRONICS

