



Phantom 75 LED Beam

ORDERCODE 40190



Highlite International B.V.
Vestastraat 2
6468 EX Kerkrade
The Netherlands
Phone: +31 45-5667700

SHOWELECTRONICS FOR PROFESSIONALS

Complimenti!

Avete acquistato un ottimo prodotto innovativo realizzato da Showtec.

Il dispositivo Showtec Phantom 75 LED Beam porta ovunque un'ondata di entusiasmo. Volete usarlo semplicemente come dispositivo plug-&-play o creare un sofisticato spettacolo DMX? Questo prodotto vi fornisce tutti gli effetti di cui avete bisogno.

Potete contare su Showtec per altri eccellenti prodotti nel campo dell'illuminazione da spettacolo.

Progettiamo e produciamo strumentazione luci professionale per l'industria dello spettacolo.

Lanciamo nuovi prodotti a cadenze regolari. Facciamo del nostro meglio per fare in modo che voi, nostri clienti, siate sempre soddisfatti.

Per ulteriori informazioni: iwant@showtec.info

Showtec offre alcuni dei prodotti migliori, al prezzo più basso, presenti sul mercato.

E quindi, la prossima volta, rivolgetevi a Showtec per acquistare ottima strumentazione per il vostro impianto luci.

Con Showtec - avete sempre il meglio!

Grazie!



| | |
|--|----|
| Avvertenza | 2 |
| Istruzioni di sicurezza | 2 |
| Specifiche di funzionamento | 4 |
| Installazione..... | 4 |
| Procedura di reso | 6 |
| Reclami..... | 6 |
| Descrizione del dispositivo | 7 |
| Panoramica | 7 |
| Lato posteriore | 8 |
| Installazione | 8 |
| Configurazione e funzionamento | 8 |
| Modalità di controllo..... | 9 |
| Una unità Phantom (Programmi integrati) | 9 |
| Una unità Phantom (Controllo audio) | 9 |
| Più unità Phantom (controllo Master/Slave) | 9 |
| Più unità Phantom (Controllo DMX)..... | 10 |
| Collegamento dei dispositivi | 11 |
| Cablaggio dati..... | 11 |
| Pannello di controllo | 12 |
| Modalità di controllo..... | 12 |
| Assegnazione degli indirizzi DMX | 12 |
| Panoramica menu | 13 |
| Menu principale Opzioni | 14 |
| Assegnazione degli indirizzi DMX | 14 |
| Modalità programmi integrati | 15 |
| Modalità di movimento Pan | 15 |
| Modalità di movimento Tilt | 15 |
| Modalità Display..... | 15 |
| Modalità Avanzata/Base | 15 |
| Modalità Pan..... | 15 |
| Modalità Tilt | 16 |
| Reset | 16 |
| Impostazioni predefinite..... | 16 |
| Modifica password | 16 |
| Canali DMX | 17 |
| 12 canali..... | 17 |
| 6 canali..... | 19 |
| Impostazioni canale..... | 20 |
| Manutenzione | 20 |
| Sostituzione di un fusibile | 21 |
| Ruota gobo rotante, Ruota cromatica | 21 |
| Guida alla risoluzione dei problemi | 21 |
| Assenza di luce, Assenza di movimento - Tutti i prodotti | 21 |
| Nessuna risposta al DMX..... | 21 |
| Specifiche tecniche del prodotto | 23 |

Avvertenza

PER LA VOSTRA SICUREZZA VI INVITIAMO A LEGGERE CON ATTENZIONE IL PRESENTE MANUALE

Istruzioni per il disimballaggio

Al momento della ricezione del prodotto, aprire con delicatezza la confezione e verificarne i contenuti al fine di accertarsi che tutte le componenti siano presenti e che siano state ricevute in buone condizioni. Nel caso in cui alcune componenti risultino danneggiate in seguito al trasporto o ancora nel caso in cui la confezione riporti segni di trattamento non corretto invitiamo a comunicarlo immediatamente al rivenditore e a conservare i materiali dell'imballaggio. Mettere da parte lo scatolone e i materiali dell'imballaggio. Nel caso in cui un dispositivo debba essere reso alla fabbrica, è importante che lo stesso venga restituito nella propria confezione e con l'imballaggio originale.

La confezione contiene:

Showtec Phantom 75 LED Beam con cavo di alimentazione IEC da 0,9m

- 1 staffa per montaggio su traliccio
- Occhiello di sicurezza
- Manuale dell'utente



Durata di vita prevista dei LED

I LED perdono gradualmente di luminosità nel corso del tempo. Il CALORE è il fattore dominante che porta all'accelerazione di questo declino. Data la loro vicinanza, i LED raggiungono temperature di funzionamento più elevate rispetto a condizioni d'uso ideali o singole. Ecco perché quando tutti i LED colorati vengono usati al massimo dell'intensità, la durata di vita dei LED viene significativamente ridotta. Se da un lato si sta cercando di aumentare questa durata di vita, dall'altro invitiamo a cercare di favorire temperature di funzionamento più basse. Ciò potrebbe comprendere nello specifico condizioni climatiche-ambientali oltre che la riduzione dell'intensità complessiva di proiezione.



ATTENZIONE!

**Tenere questo dispositivo lontano da pioggia e umidità!
Scollegare il cavo di alimentazione prima di aprire l'alloggiamento!**



Istruzioni di sicurezza

Ogni persona coinvolta nel processo di installazione, funzionamento e manutenzione del dispositivo deve:

- essere qualificata
- attenersi alle istruzioni del presente manuale



**ATTENZIONE! Prestare attenzione in fase di utilizzo.
Le tensioni pericolose possono provocare
pericolose scosse elettriche quando vengono toccati i cavi!**



Prima di avviare la configurazione iniziale, verificare che non vi siano danni causati dal trasporto. Qualora si siano verificati danni in fase di trasporto, rivolgersi al rivenditore e non usare il dispositivo.

Al fine di mantenere condizioni perfette e di garantire un funzionamento sicuro, l'utente dovrà assolutamente attenersi alle istruzioni di sicurezza e agli avvertimenti indicati nel presente manuale.

Ci teniamo a sottolineare che i danni causati dalle modifiche apportate manualmente al dispositivo non sono coperti dalla garanzia.

Questo dispositivo non contiene componenti riutilizzabili dall'utente. Per gli interventi di manutenzione invitiamo a rivolgersi unicamente a personale qualificato.

IMPORTANTE:

Il produttore non accetterà alcuna responsabilità per eventuali danni causati dalla mancata osservanza del presente manuale o da modifiche non autorizzate apportate al dispositivo.

- Evitare che il cavo di alimentazione entri in contatto con altri cavi! Maneggiare il cavo di alimentazione e tutti i cavi di corrente prestando particolare attenzione!
- Non rimuovere mai etichette informative o etichette di avvertenza dall'unità.
- Non usare mai nessun tipo di oggetto per coprire il contatto di terra.
- Non sollevare mai il faro tenendolo per la testa-proiettore: questa operazione potrebbe danneggiare i meccanismi. Maneggiare sempre il faro servendosi delle maniglie di trasporto.
- Non posizionare mai nessun tipo di materiale sopra alla lente.
- Non guardare mai direttamente la sorgente luminosa.
- Non lasciare mai i cavi allentati.
- Non svitare mai le viti del gobo rotante: così facendo si aprirebbe l'ingranaggio della sfera.
- Non inserire oggetti nelle prese di ventilazione.
- Non collegare questo dispositivo a un pacco dimmer.
- Non accendere e spegnere il dispositivo in rapida sequenza; ciò potrebbe ridurre la durata di vita.
- Mentre il dispositivo è in funzione, non toccare l'alloggiamento (si surriscalda in fase di utilizzo). Lasciar raffreddare il dispositivo per almeno 5 minuti prima di spostarlo.
- Non scuotere il dispositivo. Evitare di esercitare una pressione elevata in fase di installazione o utilizzo del dispositivo.
- Servirsi del dispositivo unicamente in spazi chiusi, per evitare che entri in contatto con acqua o altri liquidi.
- Servirsi del faro unicamente dopo aver verificato che l'alloggiamento sia saldamente chiuso e che tutte le viti siano serrate correttamente.
- Usare il dispositivo solo dopo aver acquisito familiarità con le sue funzioni.
- Evitare le fiamme e non posizionare il dispositivo vicino a liquidi o gas infiammabili.
- Tenere sempre chiuso l'alloggiamento in fase di funzionamento.
- Lasciare sempre uno spazio libero di almeno 50 cm intorno all'unità al fine di garantirne la corretta ventilazione.
- Scollegare sempre la spina dalla presa di corrente quando il dispositivo non è in uso o prima di procedere alle operazioni di pulizia! Afferrare il cavo di alimentazione solo dalla presa. Non estrarre mai la spina tirando il cavo di alimentazione.
- Verificare che il dispositivo non sia esposto a calore estremo, umidità o polvere.
- Verificare che la tensione disponibile non sia superiore a quella indicata sul pannello posteriore.
- Verificare che il cavo di alimentazione non venga mai strozzato o danneggiato. Verificare, a cadenze periodiche, il dispositivo e il cavo di alimentazione.
- Nel caso in cui la lente sia palesemente danneggiata, sarà opportuno provvedere alla sua sostituzione. Così facendo il suo funzionamento non verrà compromesso a causa di incrinature o graffi.
- Nel caso in cui il dispositivo cada o venga urtato, scollegare immediatamente l'alimentazione. Rivolgersi a un tecnico qualificato per richiedere un'ispezione di sicurezza prima di continuare a usare il dispositivo.
- Nel caso in cui il dispositivo sia stato esposto a grandi fluttuazioni di temperatura (ad esempio dopo il trasporto), attendere prima di accenderlo. L'aumento dell'acqua di condensa potrebbe danneggiare il dispositivo. Lasciare spento il dispositivo fino a che non raggiunge la temperatura ambiente.
- Nel caso in cui il dispositivo Showtec non funzioni correttamente, smettere immediatamente di usarlo. Imballare l'unità in modo sicuro (di preferenza con l'imballaggio originale), e farla pervenire al proprio rivenditore Showtec per un intervento di assistenza.
- Il dispositivo va usato unicamente da persone adulte. La testa mobile deve essere installata fuori dalla portata dei bambini. Non lasciare mai l'unità in funzione senza che la stessa sia sorvegliata.
- Non cercare in alcun caso di bypassare l'interruttore termostatico o i fusibili.
- In caso di sostituzione servirsi unicamente di fusibili dello stesso tipo e amperaggio.
- L'utente è responsabile del corretto posizionamento e utilizzo del dispositivo Phantom. Il produttore non accetterà alcuna responsabilità per danni causati da un cattivo uso o da un'installazione scorretta del dispositivo.
- Questo dispositivo rientra nella classe di protezione I. Sarà quindi necessario collegare il conduttore giallo/verde alla terra.
- Durante la fase iniziale di avvio, il dispositivo potrebbe emettere un po' di fumo o un odore poco gradevole. Non si tratta di un'anomalia, e ciò non implica per forza di cose che il dispositivo sia difettoso.

- Le riparazioni, l'assistenza e i collegamenti elettrici sono operazioni che vanno eseguite unicamente da un tecnico qualificato.
- **GARANZIA:** un anno dalla data d'acquisto.



Specifiche di funzionamento

- Questo dispositivo non è stato progettato per un uso permanente. Delle regolari pause di funzionamento contribuiranno a garantire una lunga durata di vita del dispositivo senza difetti.
- La distanza minima fra l'uscita della luce e la superficie illuminata deve essere superiore a 0,5 metri.
- La temperatura ambiente massima $t_a = 45^{\circ}\text{C}$ non deve mai essere superata.
- L'umidità relativa non deve superare il 50% con una temperatura ambiente di 35°C .
- Nel caso in cui il dispositivo venga usato in altri modi rispetto a quelli descritti nel presente manuale, potrebbe subire danni, invalidando così la garanzia.
- Qualsiasi altro uso potrebbe portare a pericoli quali ad esempio cortocircuiti, ustioni, scosse elettriche, incidenti, ecc.

Rischiare di mettere in pericolo la vostra sicurezza e quella di altre persone!

Installazione

Consultare le linee guida europee e nazionali relativamente all'installazione, fissaggio su traliccio e altre tematiche a livello di sicurezza.

Non cercare di installare il prodotto da soli!

Rivolgersi sempre a un rivenditore autorizzato per eseguire l'installazione!

Procedura:

- Nel caso in cui il faro venga appeso al soffitto o a delle travi, sarà necessario fare ricorso a tralicci professionali.
- Servirsi di un morsetto per installare il proiettore, e la relativa staffa di montaggio, al traliccio.
- Il proiettore non dovrà mai essere fissato in modo lasco.
- L'installazione dovrà sempre essere messa in stato di sicurezza con gli appositi dispositivi, quali ad esempio reti o cavi di sicurezza.
- In fase di installazione, smontaggio o manutenzione del proiettore, verificare sempre che l'area sottostante sia bloccata. Evitare che delle persone sostino nell'area interessata.



Il dispositivo Phantom può essere posizionato su palchi piani o installato su qualsiasi tipo di americana servendosi di un apposito morsetto.

Installazione di un morsetto sulla parte inferiore della testa mobile Phantom



Un'errata installazione potrebbe provocare gravi danni a persone e oggetti!

Collegamento alla corrente

Collegare il dispositivo alla presa di corrente servendosi del cavo di alimentazione. Prestare sempre attenzione e verificare che il cavo del colore giusto sia collegato al posto giusto.

| Internazionale | Cavo UE | Cavo Regno Unito | Cavo USA | Terminale |
|---|--------------|------------------|-------------|--------------|
| L | MARRONE | ROSSO | GIALLO/RAME | FASE |
| N | BLU | NERO | ARGENTO | NON PRESENTE |
|  | GIALLO/VERDE | VERDE | VERDE | TERRA |

Verificare che il dispositivo sia sempre collegato correttamente alla terra!



Procedura di reso

La merce resa deve essere inviata tramite spedizione prepagata nell'imballaggio originale; non verranno emessi ticket di riferimento.

Sulla confezione deve essere chiaramente indicato un Numero RMA (Return Authorization Number, Numero di Autorizzazione Reso). I prodotti resi senza un numero RMA verranno respinti. Highlite non accetterà i beni resi e non si assume alcuna responsabilità. Contattare Highlite telefonicamente al numero 0031-455667723 oppure tramite e-mail all'indirizzo aftersales@highlite.nl e richiedere un numero RMA prima di rispeditare la merce. Essere pronti a fornire numero di modello, numero di serie e una breve descrizione della causa del reso. Imballare in modo adeguato il dispositivo; eventuali danni derivanti da un imballaggio scadente rientrano fra le responsabilità del cliente. Highlite si riserva il diritto di decidere a propria discrezione se riparare o sostituire il prodotto (i prodotti). A titolo di suggerimento, un buon imballaggio UPS o una doppia confezione sono sempre dei metodi sicuri da usare.

Nota: Nel caso in cui vi venga attribuito un numero RMA, chiediamo gentilmente di indicare le seguenti informazioni su un foglio di carta da inserire all'interno della confezione:

- 1) Il vostro nome
- 2) Il vostro indirizzo
- 3) Il vostro numero di telefono
- 4) Una breve descrizione dei sintomi

Reclami

Il cliente ha l'obbligo di verificare i beni ricevuti alla consegna al fine di notare eventuali articoli mancanti e/o difetti visibili o di eseguire questo controllo appena dopo il nostro annuncio del fatto che la merce è a sua disposizione. I danni verificatisi in fase di trasporto sono una responsabilità dello spedizioniere; sarà quindi necessario segnalare i danni al trasportatore al momento della ricezione della merce.

È responsabilità del cliente notificare e inviare reclami allo spedizioniere nel caso in cui un dispositivo sia stato danneggiato in fase di spedizione. I danni legati al trasporto ci dovranno essere segnalati entro un giorno dalla ricezione della merce.

Eventuali spedizioni di resi dovranno essere post-pagate in qualsiasi caso. Le spedizioni di reso dovranno essere accompagnate da una lettera che spiega la motivazione del reso. Le spedizioni di reso non-prepagate verranno rifiutate, eccezion fatta nel caso in cui sussistano indicazioni contrarie per iscritto. I reclami nei nostri confronti vanno resi noti per iscritto o tramite fax entro 10 giorni lavorativi dalla ricezione della fattura. Dopo questo periodo di tempo i reclami non verranno più gestiti.

Dopo questo momento, i reclami verranno presi in considerazione unicamente nel caso in cui il cliente abbia rispettato tutte le sezioni dell'accordo, a prescindere dall'accordo da cui deriva l'obbligo.

Descrizione del dispositivo

Caratteristiche

Il dispositivo Showtec Phantom 75 LED Beam è una testa mobile a elevata potenza e dotata di molti effetti straordinari.

- Controllo DMX tramite normale controller DMX
- Programmi automatici integrati + Programmi integrati attivati tramite audio
- Intervalli di Pan & Tilt selezionabili dall'utente, 540° / 360° / 180°
- Movimento Pan / Tilt invertito
- Speciale: Blackout movimento Pan / Tilt
- Pan 0° -- 540°
- Tilt 0° -- 270°
- Risoluzione Pan/Tilt: 16 bit
- Controllo: DMX-512, Master/Slave, controllato con audio
- 16 programmi integrati selezionabili tramite DMX
- Sorgente luminosa: 1 LED da 75W
- Ruota cromatica con 8 colori dicroici e bianco
- Funzioni colore: Bicolore, effetto scorrimento arcobaleno

Ruota gobo girevole con 6 gobo metallici e apertura con funzione di scuotimento gobo (i gobo non sono sostituibili)

- Rotazione: Bi-direzionale
- Prisma: Prisma a 3 facce
- Funzioni gobo: Effetto scorrimento gobo, scuotimento gobo
- 8 programmi automatici e 8 programmi luce a tempo di musica con funzione master / slave
- Singola staffa di montaggio, per un'installazione e un posizionamento semplici sui tralicci.
- Uscita: 35000 Lux @ 5m.
- Apertura del fascio: 4°
- Tensione in ingresso: 100-240 VAC 50/60Hz

Consumo: 167W max. a piena potenza

- Dimmer: 0 -100%
- Strobe: 0-20Hz
- Alloggiamento: Metallo nero & Plastica con ritardante di fiamma
- Collegamento faro: Ingresso/uscita dati XLR (XLR a 3 poli), Alimentazione IEC
- Fusibile F3AL / 250V
- Dimensioni: 333 x 247 x 390 mm(LxPxH)
- Peso: 10 kg
- Modalità di funzionamento selezionabili dall'utente Base (6 canali) o Avanzata (12 canali)

Panoramica



Fig. 1

1) Lente

2) Pulsanti Menu + Display LCD

Lato posteriore



Fig. 2

- 3) Connettore di alimentazione IEC + Fusibile F3AL 250V
- 4) Connettore di segnale DMX (INGRESSO) 3-poli
- 5) Connettore di segnale DMX (USCITA) 3-poli

Installazione

Togliere completamente l'imballaggio dall'unità Phantom 75 LED Beam. Accertarsi di rimuovere tutta la gomma e l'imbottitura di plastica. Collegare tutti i cavi.

Non fornire alimentazione prima di aver installato e collegato tutto l'impianto.

Scollegare sempre dalla presa di corrente prima delle operazioni di pulizia o di manutenzione.

I danni causati dal mancato rispetto di queste indicazioni non sono coperti dalla garanzia.

Configurazione e funzionamento

Attenersi alle seguenti istruzioni, in linea con la modalità di funzionamento preferita.

Prima di collegare l'unità verificare sempre che la sorgente di alimentazione corrisponda alla tensione indicata nelle specifiche tecniche del prodotto. Non cercare di far funzionare un prodotto progettato per 120V con una corrente a 230V o viceversa.

Collegare il dispositivo alla presa di corrente. Il dispositivo può funzionare a tempo di musica grazie al microfono integrato.

Modalità di controllo

Il prodotto dispone di 4 modalità di funzionamento:

- Indipendente (programmi integrati)
- Controllato da audio
- Master/Slave
- DMX512 (13 canali modalità AVANZATA o 8 canali modalità BASE)

Una unità Phantom (Programmi integrati)

1. Fissare saldamente il faro al traliccio. Lasciare almeno 0,5 metri su tutti i lati per consentire la circolazione dell'aria.
2. Servirsi sempre di un cavo di sicurezza (codice ordine 70140 / 70141).
3. Quando il dispositivo Phantom non è collegato tramite cavo DMX, funziona in modalità indipendente. Rimandiamo a pagina 15 per ulteriori informazioni sui programmi integrati.

Una unità Phantom (Controllo audio)

1. Fissare saldamente il faro al traliccio. Lasciare almeno 0,5 metri su tutti i lati per consentire la circolazione dell'aria.
2. Servirsi sempre di un cavo di sicurezza (codice ordine 70140 / 70141).
3. Quando il dispositivo Phantom non è collegato tramite cavo DMX, funziona in modalità indipendente. Accendere la musica. Nel caso in cui il dispositivo sia impostato in modalità controllata da audio, il dispositivo Phantom reagirà a ritmo di musica. Rimandiamo a pagina 15 per ulteriori informazioni sulle opzioni con controllo audio.

Più unità Phantom (controllo Master/Slave)

1. Fissare saldamente il faro al traliccio. Lasciare almeno 0,5 metri su tutti i lati per consentire la circolazione dell'aria.
2. Servirsi sempre di un cavo di sicurezza (codice ordine 70140 / 70141).
3. Servirsi di un cavo XLR a 3 poli per collegare i vari dispositivi Phantom.
I poli:



- | | | |
|----|---------|---|
| 1. | Terra | |
| 2. | Segnale | - |
| 3. | Segnale | + |

4. Collegare le unità come indicato nella (Fig. 3). Collegare un cavo di segnale DMX dall'uscita "out" del primo dispositivo DMX alla presa "in" della seconda unità. Ripetere questo processo fino a collegare la seconda, la terza e la quarta unità. Sarà possibile usare le stesse funzioni sul dispositivo master di quelle descritte a pagina 15 (Programmi integrati o Controllo da audio). Ciò significa che sul dispositivo master sarà possibile impostare la Modalità di funzionamento desiderata e che tutti i dispositivi slave risponderanno esattamente come il dispositivo master.

Più unità Phantom (controllo Master/Slave)

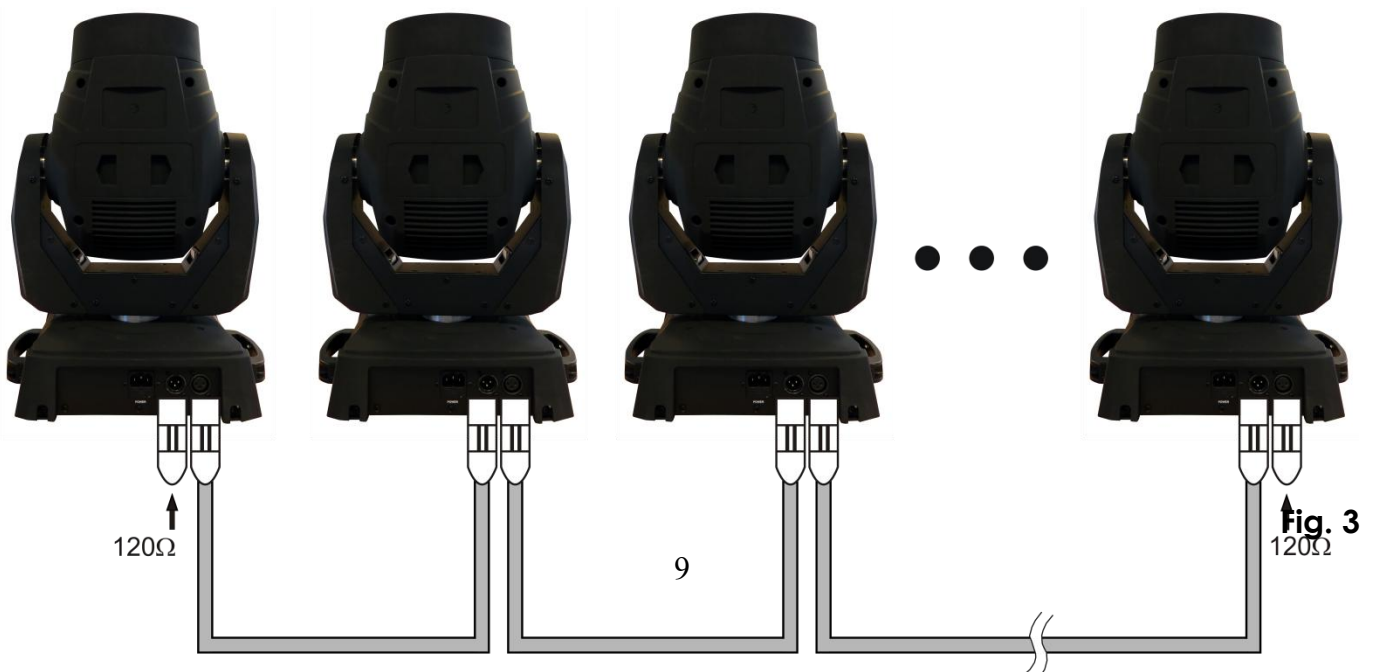

Più unità Phantom (Controllo DMX)

1. Fissare saldamente il faro al traliccio. Lasciare almeno 0,5 metri su tutti i lati per consentire la circolazione dell'aria.
2. Servirsi sempre di un cavo di sicurezza (codice ordine 70140 / 70141).
3. Servirsi di un cavo XLR a 3 poli per collegare i vari dispositivi Phantom e altri dispositivi.

Occupation of the XLR-connection:

DMX-OUTPUT XLR mounting-socket:



- 1 - Ground
- 2 - Signal (-)
- 3 - Signal (+)

DMX-input XLR mounting-plug:

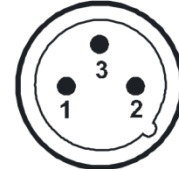

- 1 - Ground
- 2 - Signal (-)
- 3 - Signal (+)

The transformation of the controller line of 3 pins and 5 pins (plug and socket)

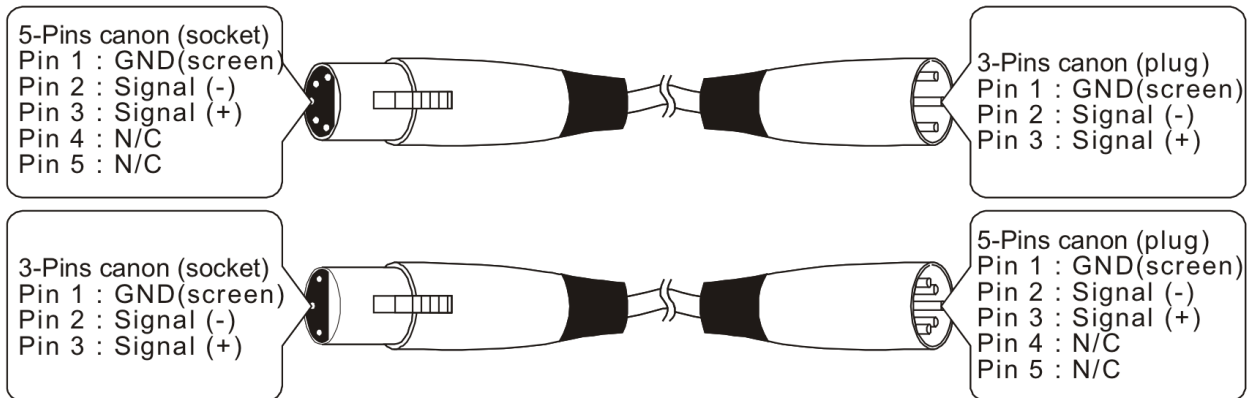

4. Collegare le unità come indicato nella (figura 4). Collegare un cavo di segnale DMX dall'uscita "out" del primo dispositivo DMX alla presa "in" della seconda unità. Ripetere questo processo fino a collegare la seconda, la terza e la quarta unità.
5. Alimentare l'impianto: Collegare il cavo di alimentazione alla presa IEC di ciascun dispositivo, quindi collegare l'altra estremità del cavo elettrico a prese di corrente adeguate, iniziando dalla prima unità. Non fornire alimentazione prima di aver installato e collegato tutto l'impianto.

Configurazione DMX di più unità Phantom



Nota: Collegare tutti i cavi prima di collegare la corrente



Fig. 4

Collegamento dei dispositivi

Sarà necessario servirsi di un collegamento dati seriale per eseguire i programmi luci di uno o più dispositivi servendosi di un controller DMX-512 oppure per eseguire programmi sincronizzati su due o più dispositivi impostati in modalità master/slave. Il numero combinato di canali richiesti da tutti i dispositivi su un collegamento dati seriale determina il numero di dispositivi che il collegamento dati è in grado di supportare.

Importante: I dispositivi presenti su un collegamento dati seriale devono essere collegati a margherita in un'unica linea. Per essere conformi allo standard EIA-485, non vanno collegati più di 30 dispositivi sullo stesso collegamento dati. Il collegamento di più di 30 dispositivi sullo stesso collegamento dati seriale senza ricorrere all'uso di uno splitter DMX isolato otticamente potrebbe provocare un deterioramento del segnale digitale DMX.



Distanza massima del collegamento dati DMX: 100 metri

Numero massimo consigliato di unità Phantom su un collegamento dati DMX: 30 fari

Cablaggio dati

Per collegare i dispositivi fra di loro sarà necessario servirsi di cavi dati. È possibile acquistare cavi DMX certificati DAP Audio direttamente da un rivenditore/distributore oppure realizzare il proprio cavo in modo autonomo. Nel caso in cui si scelga di crearsi da soli il cavo, consigliamo di servirsi di cavi dati che trasportino un segnale di alta qualità e siano meno sensibili alle interferenze elettromagnetiche.

Cavi dati DMX certificati DAP Audio

- Cavo DAP Audio multiuso. bil: XLR/M 3 p. > XLR/F 3 p. **Codice di ordine** FL01150 (1,5m.), FL013 (3m.), FL016 (6m.), FL0110 (10m.), FL0115 (15m.), FL0120 (20m.).
- Cavo audio DAP per utenti esigenti con straordinarie qualità audio e connettori realizzati da Neutrik®. **Codice ordine** FL71150 (1,5m.), FL713 (3m.), FL716 (6m.), FL7110 (10m.).

Il dispositivo Phantom 75 LED Beam può essere usato con un controller in **modalità controllo** oppure senza il controller in **modalità indipendente**.

Pannello di controllo

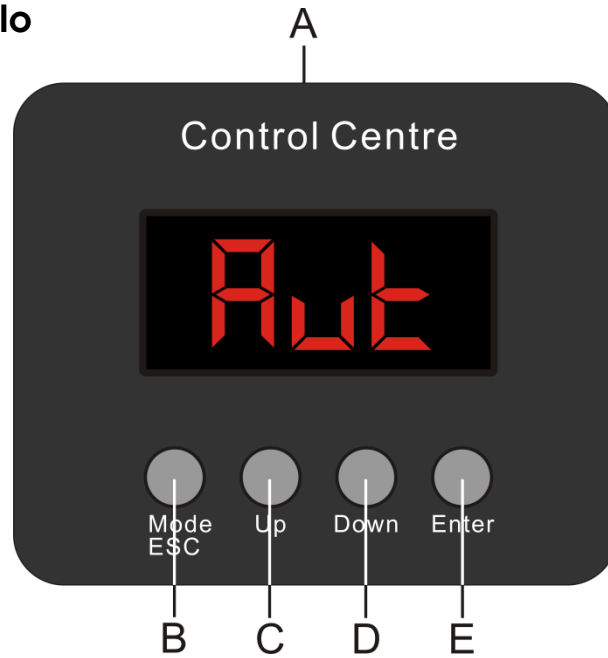

Fig. 5

- A. Display LCD
- B. Pulsante MODE/ESC
- C. Pulsante Up

- D. Pulsante giù
- E. Pulsante ENTER

Modalità di controllo

I fari hanno un indirizzo individuale su un collegamento dati e sono collegati al controller. I fari rispondono al segnale DMX proveniente dal controller. (Quando viene selezionato e salvato l'indirizzo DMX, il controller, la volta successiva, visualizzerà l'indirizzo DMX salvato).

Assegnazione degli indirizzi DMX

Il pannello di controllo ubicato sul lato anteriore della base consente di assegnare al faro l'indirizzo DMX, ovverosia il primo canale a partire dal quale il Phantom risponderà al controller.

Si prega di notare che, quando si usa il controller, l'unità dispone di **12** canali.

In fase di utilizzo di più dispositivi Phantom, verificare di aver impostato correttamente gli indirizzi DMX. Quindi, l'indirizzo DMX del primo Phantom dovrebbe essere **1(d001)**; l'indirizzo DMX del secondo Phantom dovrebbe essere **1+12=13 (d013)**; l'indirizzo DMX del terzo Phantom dovrebbe essere **13+12=25 (d025)**, ecc.

Al fine di controllare in modo corretto ogni Phantom invitiamo a verificare che non vi siano canali sovrapposti.

Nel caso in cui due o più dispositivi Phantom abbiano lo stesso indirizzo, i fari funzioneranno in modo simile.

Per la configurazione degli indirizzi rimandiamo alle istruzioni della sezione "Assegnazione".

Controllo:

Dopo aver impostato i canali di ogni dispositivo Phantom sarà possibile iniziare a servirsi dei fari tramite il proprio controller luci.

Nota: Al momento dell'accensione, il dispositivo Phantom rileverà automaticamente la presenza o l'assenza di un segnale DMX 512. Nel caso in cui non vengano ricevuti dati all'ingresso DMX, il "LED" sul pannello di controllo non lampeggia.

Se ciò non avviene, il problema può essere:

- Il cavo XLR dal controller non è collegato con l'ingresso dell'unità Phantom.
- Il controller è spento o difettoso, il cavo o il connettore è difettoso oppure i cavi del segnale sono invertiti nel connettore di ingresso.

Nota: sarà necessario inserire un connettore di terminazione XLR (120 Ohm) nell'ultimo faro al fine di garantire una corretta trasmissione del collegamento dati DMX.

Panoramica menu

MODE

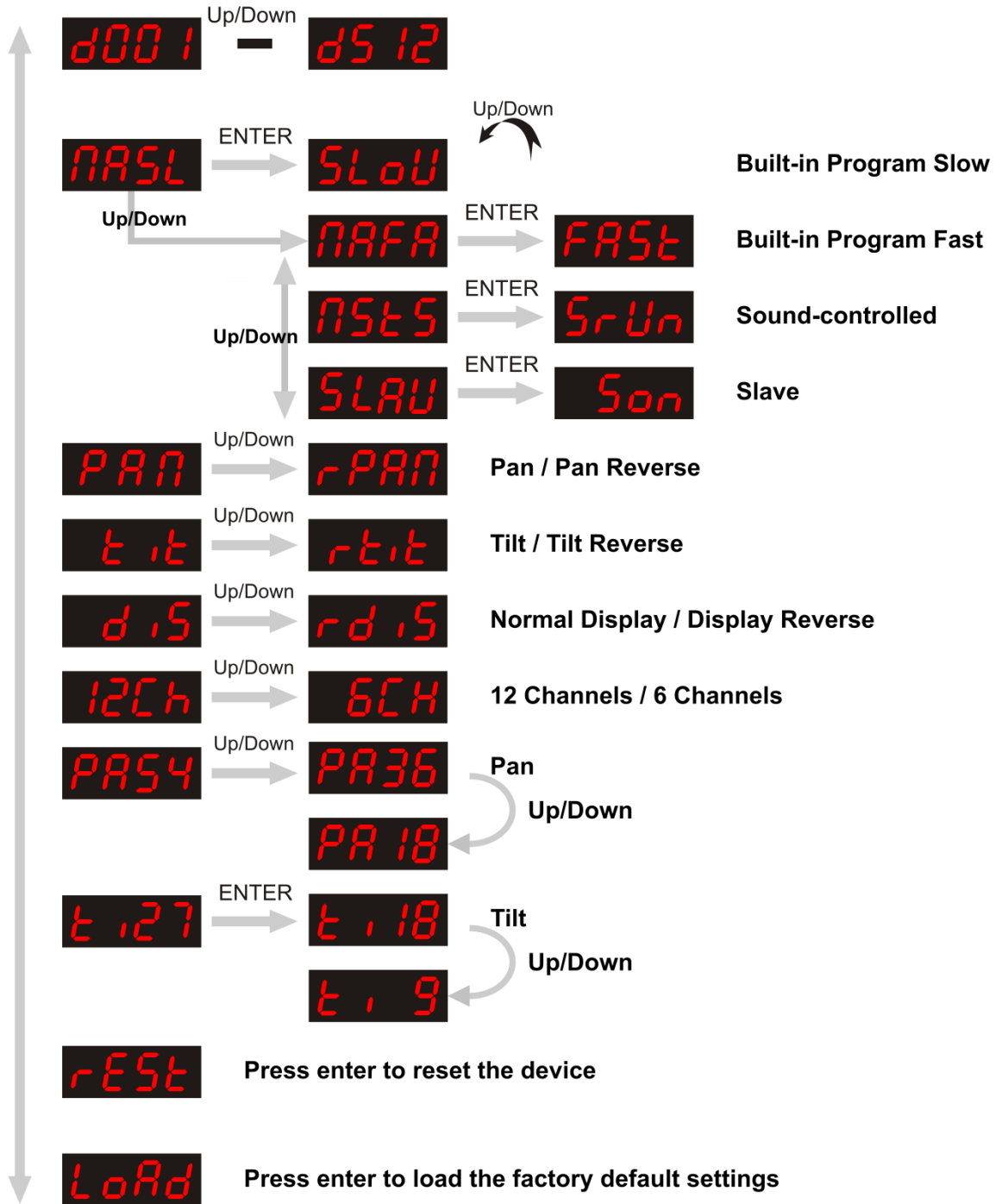

Menu principale Opzioni

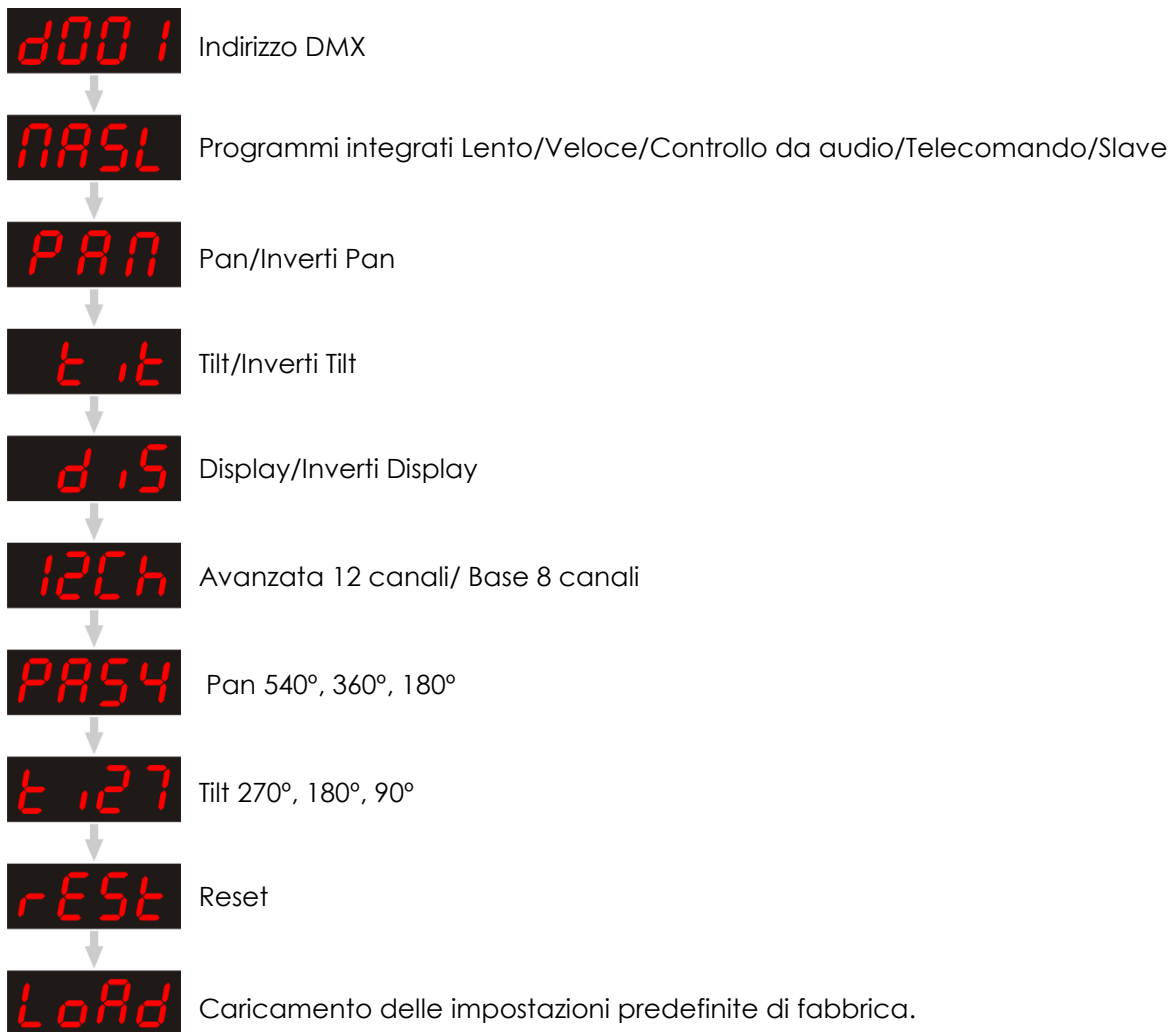

Assegnazione degli indirizzi DMX

Con questo menu sarà possibile impostare l'indirizzo DMX.

1. Premere Mode/Esc fino a che sul display non compare **d001**.
2. Premere Enter per confermare. Sarà possibile scegliere fra 512 indirizzi DMX diversi.
Servirsi dei pulsanti Up / Down per selezionare l'indirizzo richiesto da **d001**  **d512**
3. Dopo aver impostato l'indirizzo DMX desiderato, premere il pulsante enter per salvare l'indirizzo DMX.

Modalità programmi integrati

In fase di utilizzo del dispositivo Phantom sarà possibile selezionare 4 Programmi diversi.

Premere MODE fino a che sul display non compare **NASL**, quindi premere i pulsanti UP / DOWN per selezionare i 4 programmi.

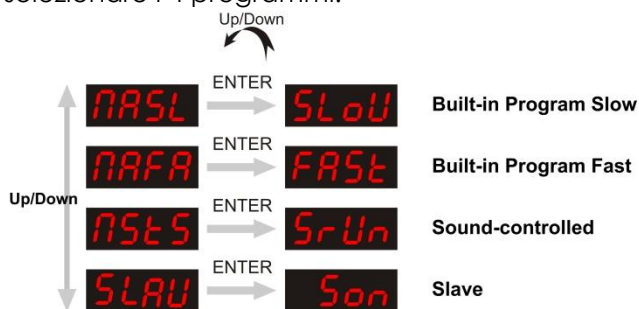

Modalità programmi integrati Lenta

Quando sul display compare: **NASL**, premere ENTER. Sul display compare **SLoU**.
Il dispositivo si trova ora in una modalità programma integrato veloce.

Modalità programmi integrati Veloce

Quando sul display compare: **NAFA**, premere ENTER. Sul display compare **FASt**.
Il dispositivo si trova ora in una modalità programma integrato lento.

Modalità con controllo audio

Quando sul display compare: **NSLS**, premere ENTER. Sul display compare **SrUn**.
Il dispositivo si trova ora in modalità con controllo audio e reagirà alla musica.

Modalità Slave

Quando sul display compare: **SLAU**, premere ENTER. Sul display compare **Son**.
Il dispositivo è ora configurato come dispositivo slave. Si comporterà esattamente come l'unità master.

Modalità di movimento Pan

Quando sul display compare: **PAN**, il dispositivo si trova in Modalità normale Pan.

Premendo Up/Down. Sul display compare **rPAN**. La funzione Pan è invertita.

Modalità di movimento Tilt

Quando sul display compare: **t.t**, il dispositivo si trova in Modalità normale Tilt.

Premendo Up/Down. Sul display compare **rt.t**. La funzione Tilt è invertita.

Modalità Display

Quando sul display compare: **d.5**, il dispositivo si trova in Modalità Display.

Premendo Up/Down. Sul display compare **rd.5**. La funzione Display è invertita.

Modalità Avanzata/Base

Quando sul display compare: **12Ch**, il dispositivo ha 12 Canali.

Premendo Up/Down. Sul display compare **6Ch**. Ora il dispositivo ha 6 Canali.

Modalità Pan

Quando sul display compare: **PA54**, il valore di Pan è 54°.

Premendo Up/Down, sul display compare **PA36**, il valore di Pan è 36°.

Premendo Up/Down, sul display compare **PA18**, il valore di Pan è 18°.

Modalità Tilt

Quando sul display compare: , il valore di Tilt è 270°.

Premendo Up/Down, sul display compare , il valore di Pan è 180°.

Premendo Up/Down, sul display compare , il valore di Pan è 90°.

Reset

Quando sul display compare:  e si preme ENTER, il dispositivo verrà resettato.

Impostazioni predefinite

Quando sul display compare:  e si preme ENTER, il dispositivo tornerà alle impostazioni predefinite di fabbrica.

Modifica password

Questa è una Funzione di Servizio.

Premere e tenere premuto **MODE/ESC** per 2 secondi.

Sul display compare 0000.

Premere il pulsante Up per modificare il valore. Premere il pulsante Down per passare alla cifra successiva.

Inserire **password: 2323**.

Comparirà un nuovo menu; sarà possibile scorrere le varie opzioni del menu servendosi del pulsante **MODE/ESC**.



Pan Adjustment



Tilt Adjustment



Gobowheel Adjustment



Colorwheel Adjustment



Prism Adjustment



Adjustment of the starting Brightness of the Lamp



Temperature of the LED

Servirsi dei pulsanti Up/Down per modificare un determinato valore.

Premere il pulsante ENTER per salvare l'impostazione. L'uscita automatica da questa opzione avverrà dopo 10 secondi.

Canali DMX

12 canali (**12Ch**)

Canale 1 – Movimento orizzontale (Pan)

Alzare il cursore per spostare la testa in orizzontale (PAN).

Regolazione graduale della testa da un'estremità del cursore all'altra (0-255, 128-centro).

La testa può essere ruotata di 540° e bloccata in qualsiasi posizione si desidera.

Canale 2 – Movimento verticale (Tilt)

Alzare il cursore per spostare la testa in verticale (TILT).

Regolazione graduale della testa da un'estremità del cursore all'altra (0-255, 128-centro).

La testa può essere ruotata di 270° e bloccata in qualsiasi posizione si desidera.

Canale 3 – Regolazione di precisione Pan

16 bit

Canale 4 – Regolazione di precisione Tilt 16 bit

Canale 5 – Velocità PAN/TILT

| | |
|-------|--|
| 0-255 | Dalla velocità massima (0) alla velocità minima (255). |
|-------|--|

Canale 6 – Ruota cromatica

Cambiamento lineare del colore legato allo spostamento del cursore. Fra 128 - 255 la ruota cromatica ruota continuamente, il cosiddetto effetto "Arcobaleno" (Rainbow).

| | |
|---------|---|
| 0-6 | Aperto / Bianco |
| 7-13 | giallo |
| 14-20 | Rosa |
| 21-27 | Verde |
| 28-34 | Rosso |
| 35-41 | Blu chiaro |
| 42-48 | Verde chiaro |
| 49-55 | Arancione |
| 56-63 | Blu scuro |
| 64-70 | Bicolore Bianco / Giallo |
| 71-77 | Bicolore Giallo / Rosa |
| 78-84 | Bicolore Rosa / Verde |
| 85-91 | Bicolore Verde / Rosso |
| 92-98 | Bicolore Rosso / Azzurro |
| 99-105 | Bicolore Azzurro / Verde Chiaro |
| 106-112 | Bicolore Verde Chiaro / Arancione |
| 113-119 | Bicolore Arancione / Blu Scuro |
| 120-127 | Bicolore Blu Scuro / Bianco |
| 128-191 | Effetto arcobaleno con rotazione in senso orario da lento a veloce |
| 192-255 | Effetto arcobaleno con rotazione in senso anti-orario da lento a veloce |

Canale 7 – Otturatore / Strobo (il dimmer deve essere aperto)

| | |
|---------|--|
| 0-3 | Chiuso |
| 4-7 | Otturatore aperto |
| 8-76 | Effetto strobo, da lento a veloce (0-10 flash/secondo) |
| 77-145 | Effetto strobo a impulsi, da lento a veloce |
| 146-215 | Effetto strobo casuale, da lento a veloce (0-10 flash/secondo) |
| 216-255 | Otturatore aperto |

Canale 8 – Intensità del dimmer

| | |
|-------|---|
| 0-255 | Da buio al livello di luminosità massimo. |
|-------|---|

Canale 9 – Ruota gobo rotante + Scuotimento gobo

| | |
|---------|---|
| 0-7 | Aperto / Bianco |
| 8-15 | Gobo 1 |
| 16-23 | Gobo 2 |
| 24-31 | Gobo 3 |
| 32-39 | Gobo 4 |
| 40-47 | Gobo 5 |
| 48-63 | Gobo 6 |
| 64-79 | Scuotimento gobo 6 da lento a veloce |
| 80-87 | Scuotimento gobo 5 da lento a veloce |
| 88-95 | Scuotimento gobo 4 da lento a veloce |
| 96-103 | Scuotimento gobo 3 da lento a veloce |
| 104-111 | Scuotimento gobo 2 da lento a veloce |
| 112-119 | Scuotimento gobo 1 da lento a veloce |
| 120-127 | Aperto / Bianco |
| 128-191 | Effetto arcobaleno con rotazione in senso orario da lento a veloce |
| 192-255 | Effetto arcobaleno con rotazione in senso anti-orario da lento a veloce |

Canale 10 – Funzioni canale

| | |
|---------|---|
| 0-7 | Nessun funzionamento |
| 8-15 | Blackout durante il movimento Pan/Tilt |
| 16-23 | Blackout durante il movimento della ruota cromatica |
| 24-31 | Blackout durante il movimento della ruota gobo |
| 32-39 | Blackout disattivato durante il movimento Pan/Tilt/Ruota cromatica |
| 40-47 | Blackout disattivato durante il movimento Pan/Tilt/Ruota gobo |
| 48-55 | Blackout disattivato durante il movimento Pan/Tilt/Ruota gobo/Ruota cromatica |
| 56-95 | Nessun funzionamento |
| 96-103 | Resetta Pan |
| 104-111 | Resetta Tilt |
| 112-119 | Resetta Ruota cromatica |
| 120-127 | Resetta Ruota gobo |
| 128-135 | Nessun funzionamento |
| 136-143 | Resetta Prisma |
| 144-151 | Nessun funzionamento |
| 152-159 | Resetta tutti i canali |
| 160-255 | Nessun funzionamento |

Canale 11 – Programmi integrati + Programmi con controllo audio

| | |
|---------|---------------------------------|
| 0-7 | Nessun funzionamento |
| 8-23 | Programma integrato 1 |
| 24-39 | Programma integrato 2 |
| 40-55 | Programma integrato 3 |
| 56-71 | Programma integrato 4 |
| 72-87 | Programma integrato 5 |
| 88-103 | Programma integrato 6 |
| 104-119 | Programma integrato 7 |
| 120-135 | Programma integrato 8 |
| 136-151 | Programma con controllo audio 1 |
| 152-167 | Programma con controllo audio 2 |
| 168-183 | Programma con controllo audio 3 |
| 184-199 | Programma con controllo audio 4 |
| 200-215 | Programma con controllo audio 5 |
| 216-231 | Programma con controllo audio 6 |
| 232-247 | Programma con controllo audio 7 |
| 248-255 | Programma con controllo audio 8 |

Canale 12 – Prisma

| | |
|---------|--|
| 0-7 | Aperto |
| 8-12 | Effetto prisma a 3 facce |
| 13-130 | Effetto prisma a 3 facce con rotazione in senso orario, da lento a veloce |
| 131-247 | Effetto prisma a 3 facce con rotazione in senso anti-orario, da lento a veloce |
| 248-255 | Effetto prisma a 3 facce |

6 canali ()

Canale 1 – Movimento orizzontale (Pan)

Alzare il cursore per spostare la testa in orizzontale (PAN).

Regolazione graduale della testa da un'estremità del cursore all'altra (0-255, 128-centro).

La testa può essere ruotata di 540° e bloccata in qualsiasi posizione si desidera.

Canale 2 – Movimento verticale (Tilt)

Alzare il cursore per spostare la testa in verticale (TILT).

Regolazione graduale della testa da un'estremità del cursore all'altra (0-255, 128-centro).

La testa può essere ruotata di 270° e bloccata in qualsiasi posizione si desidera.

Canale 3 – Ruota cromatica

Cambiamento lineare del colore legato allo spostamento del cursore. Fra 128 - 255 la ruota cromatica ruota continuamente, il cosiddetto effetto "Arcobaleno" (Rainbow).

| | |
|---------|---|
| 0-6 | Aperto / Bianco |
| 7-13 | giallo |
| 14-20 | Rosa |
| 21-27 | Verde |
| 28-34 | Rosso |
| 35-41 | Blu chiaro |
| 42-48 | Verde chiaro |
| 49-55 | Arancione |
| 56-63 | Blu scuro |
| 64-70 | Bicolore Bianco / Giallo |
| 71-77 | Bicolore Giallo / Rosa |
| 78-84 | Bicolore Rosa / Verde |
| 85-91 | Bicolore Verde / Rosso |
| 92-98 | Bicolore Rosso / Azzurro |
| 99-105 | Bicolore Azzurro / Verde Chiaro |
| 106-112 | Bicolore Verde Chiaro / Arancione |
| 113-119 | Bicolore Arancione / Blu Scuro |
| 120-127 | Bicolore Blu Scuro / Bianco |
| 128-191 | Effetto arcobaleno con rotazione in senso orario da lento a veloce |
| 192-255 | Effetto arcobaleno con rotazione in senso anti-orario da lento a veloce |

Canale 4 – Otturatore / Strobo

| | |
|---------|--|
| 0-3 | Chiuso |
| 4-7 | Otturatore aperto |
| 8-76 | Effetto strobo, da lento a veloce (0-10 flash/secondo) |
| 77-145 | Effetto strobo a impulsi, da lento a veloce |
| 146-215 | Effetto strobo casuale, da lento a veloce (0-10 flash/secondo) |
| 216-255 | Otturatore aperto |

Canale 5 – Ruota gobo rotante + Scuotimento gobo

| | |
|---------|---|
| 0-7 | Aperto / Bianco |
| 8-15 | Gobo 1 |
| 16-23 | Gobo 2 |
| 24-31 | Gobo 3 |
| 32-39 | Gobo 4 |
| 40-47 | Gobo 5 |
| 48-63 | Gobo 6 |
| 64-79 | Scuotimento gobo 6 da lento a veloce |
| 80-87 | Scuotimento gobo 5 da lento a veloce |
| 88-95 | Scuotimento gobo 4 da lento a veloce |
| 96-103 | Scuotimento gobo 3 da lento a veloce |
| 104-111 | Scuotimento gobo 2 da lento a veloce |
| 112-119 | Scuotimento gobo 1 da lento a veloce |
| 120-127 | Aperto / Bianco |
| 128-191 | Effetto arcobaleno con rotazione in senso orario da lento a veloce |
| 192-255 | Effetto arcobaleno con rotazione in senso anti-orario da lento a veloce |

Canale 6 – Prisma

| | |
|---------|--|
| 0-7 | Aperto |
| 8-12 | Effetto prisma a 3 facce |
| 13-130 | Effetto prisma a 3 facce con rotazione in senso orario, da lento a veloce |
| 131-247 | Effetto prisma a 3 facce con rotazione in senso anti-orario, da lento a veloce |
| 248-255 | Effetto prisma a 3 facce |

Impostazioni canale

| 40190 Phantom 75 LED Beam Fixture-settings | | | | | | | | | | | | |
|--|-------------|-------------|----------|-----------|----------------|--|---|--------|--|---|---|---|
| Channel | 1 | 2 | 3 | 4 | 5 | 6 | 7 | 8 | 9 | 10 | 11 | 12 |
| Function | Pan | Tilt | Pan-Fine | Tilt-Fine | Pan/Tilt Speed | Colorwheel | Shutter Strobe | Dimmer | Rotating Gobowheel | Control | Built-in Programs | Prism |
| 255 | 255 540° | 255 270° | 255 | 255 | 255 Slow | 192-255 128-191 120-127 113-119 106-112 99-105 92-98 85-91 78-84 71-77 64-70 56-64 49-55 42-48 35-41 28-34 21-27 14-20 7-13 0-6 | 255 Shutter open 216 215 Fast Random Strobe 146 Slow 145 Fast Pulse Strobe 77 Slow 76 Fast Strobe 8 Slow 7 Shutter open 4 3 Shutter closed 0 | 255 | 192-255 128-191 120-127 112-119 104-111 96-103 88-95 80-87 64-79 48-63 40-47 32-39 24-31 16-23 8-15 0-7 | 255 ▲ 255 No function 160 159 Reset all channels after 5 sec. 152 151 No function 144 143 Reset Prism after 5 sec. 136 135 No function 128 127 Reset Gobowheel after 5 sec. 119 112 Reset Colorwheel after 5 sec. 111 Reset Tilt after 5 sec. 104 103 Reset Pan after 5 sec. 96 95 No function 56 55 Disabled blackout during Pan/Tilt/Gobowheel/Colorwheel 48 47 Disabled blackout during Pan/Tilt/Gobowheel 40 39 Disabled blackout during Pan/Tilt/Colorwheel 32 31 Blackout during Gobowheel 24 23 Blackout during Colorwheel 16 15 Blackout during Pan/Tilt 8 7 No Function 0 | 248-255 Sound Control 8 232-247 Sound Control 7 216-231 Sound Control 6 200-215 Sound Control 5 184-199 Sound Control 4 168-183 Sound Control 3 152-167 Sound Control 2 136-151 Sound Control 1 120-135 Auto Program 8 104-119 Auto Program 7 88-103 Auto Program 6 72-87 Auto Program 5 56-71 Auto Program 4 40-55 Auto Program 3 24-39 Auto Program 2 8-23 Auto Program 1 0-7 No Function | 255 3-facet Static Prism Effect No Rotation 248 247 Fast 3-facet Static Prism Effect Counter-clockwise Rotation 131 Slow 130 Fast 3-facet Static Prism Effect Clockwise Rotation 13 Slow 12 3-facet Static Prism Effect No Rotation 8 7 Open 0 |

Fig. 6

Manutenzione

L'operatore deve verificare che gli impianti di sicurezza e delle macchine vengano ispezionati da un esperto ogni anno nel contesto di una verifica di accettazione.

L'operatore deve verificare che gli impianti di sicurezza e delle macchine vengano ispezionati da una persona qualificata una volta l'anno.

Durante l'ispezione sarà necessario prendere in considerazione i seguenti punti:

1. Tutte le viti usate per l'installazione del dispositivo o di componenti dello stesso devono essere saldamente fissate e non devono essere corrose.
2. Non vi devono essere deformazioni sugli alloggiamenti, sugli elementi di fissaggio e sui punti di installazione.
3. Le componenti a movimento meccanico quali ad esempio assi, occhielli e altro, non devono recare segni di usura.
4. I cavi di alimentazione elettrica non devono recare segni di danni o usura meccanica.

Il dispositivo Showtec Phantom 75 LED Beam richiede una manutenzione pressoché nulla. L'unità va comunque tenuta pulita. In caso contrario, la resa luminosa del faro potrebbe subire una diminuzione significativa. Scollegare l'alimentazione, quindi pulirla con un panno inumidito. Non immergere in liquidi. Pulire la lente con un detergente per vetri e un panno morbido. Non usare alcol o solventi. La lente anteriore richiede una pulizia settimanale, dato che il liquido usato per la produzione del fumo da spettacolo tende a formare residui, riducendo così la resa luminosa molto rapidamente.

Le ventole di raffreddamento, la ruota cromatica, la ruota gobo, i gobo e le lenti interne dovrebbero essere puliti con cadenza mensile servendosi di una spazzola morbida.

Si prega di pulire le componenti interne una volta l'anno con una spazzola leggera e un aspirapolvere. Tenere puliti i collegamenti. Scollegare l'alimentazione, quindi pulire le prese DMX e audio con un panno inumidito. Verificare che i collegamenti siano completamente asciutti prima di collegare la strumentazione o fornire energia elettrica.

Sostituzione di un fusibile

Le sovratensioni momentanee, i cortocircuiti o le alimentazioni errate potrebbero far bruciare dei fusibili. Nel caso in cui il fusibile sia bruciato, il dispositivo non funzionerà. Nel caso in cui ciò si verifichi, invitiamo ad attenersi alle seguenti istruzioni per provvedere alla sostituzione del fusibile bruciato.

1. Scollegare l'unità dalla presa di corrente elettrica.
2. Inserire un cacciavite nell'alloggiamento del copri fusibile. Sollevare delicatamente il copri fusibile. Il fusibile verrà espulso.
3. Togliere il fusibile usato. Nel caso in cui sia marrone o comunque scuro, significa che è bruciato.
4. Inserire il fusibile sostitutivo nel supporto in cui si trovava il vecchio fusibile. Reinscrivere il copri fusibile. Verificare di servirsi di un fusibile dello stesso tipo e con le stesse specifiche tecniche. Consultare le specifiche tecniche sull'etichetta del prodotto per ulteriori dettagli in merito.

Ruota gobo rotante

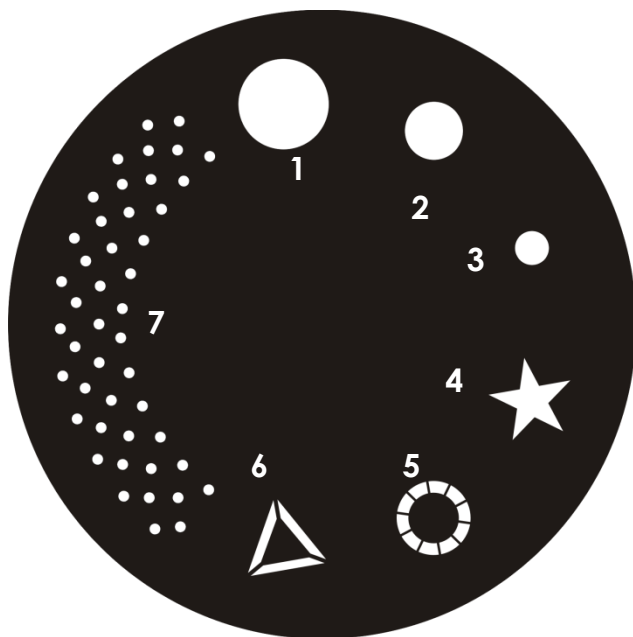

Fig. 7

Ruota cromatica

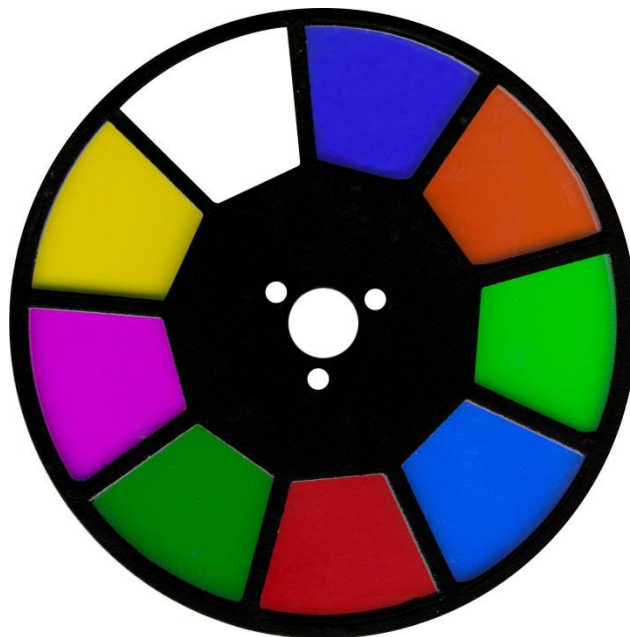

Fig. 8

Guida alla risoluzione dei problemi

Assenza di luce, Assenza di movimento - Tutti i prodotti

L'obiettivo di questa guida alla risoluzione dei problemi è quello di aiutare a risolvere problemi semplici. Nel caso in cui si verifichi un problema, attenersi ai seguenti passaggi della seguente procedura in ordine fino a che non si trova una soluzione. Una volta che il dispositivo funziona correttamente, non eseguire nessuno dei seguenti passaggi.

Nel caso in cui il faro non funzioni correttamente, rivolgersi a un tecnico per eseguire un intervento.

frequenza audio: Ipotizzare tre potenziali aree di problema: alimentazione, lampada, fusibile.

1. Alimentazione. Verificare che l'unità sia collegata a una presa di corrente adeguata.
2. I LED. Restituire il dispositivo Phantom 75 LED Beam al proprio rivenditore Showtec.
3. Il fusibile. Sostituire il fusibile. Rimandiamo a pagina 21 per la sostituzione del fusibile.

Nessuna risposta al DMX

frequenza audio: Ipotizzare la presenza di problemi al cavo o ai connettori DMX, un'anomalia di funzionamento del controller o ancora un'anomalia di funzionamento della scheda DMX del dispositivo.

1. Verificare l'impostazione DMX. Verificare che gli indirizzi DMX siano corretti.
2. Verificare il cavo DMX: scollegare l'unità; sostituire il cavo DMX; collegare nuovamente alla corrente elettrica. Riprovare il controllo DMX.
3. Stabilire se il guasto sia del controller o del dispositivo. Il controller funziona correttamente con altri prodotti DMX? In caso negativo, far riparare il controller. In caso positivo, recarsi da un tecnico qualificato portando il cavo DMX e il dispositivo in questione.

| Problema | Possibile causa (Possibili cause) | Soluzione |
|--|---|--|
| Uno o più dispositivi sono completamente spenti. | Il dispositivo non riceve alimentazione | Verificare che l'alimentazione sia attivata e che i cavi siano collegati. |
| | Fusibile primario bruciato. | • Sostituire il fusibile. |
| Dispositivi resettati correttamente, ma tutti rispondono in modo irregolare oppure non rispondono al controller. | Il controller non è collegato. | • Collegare il controller. |
| | L'uscita XLR a 3 poli del controller non coincide con l'uscita XLR del primo dispositivo della catena (il segnale è invertito). | • Installare un cavo con adattatore ad inversione di fase fra il controller e il primo dispositivo sulla catena. |
| Dispositivi resettati correttamente, ma alcuni rispondono in modo casuale oppure non rispondono al controller. | Qualità dati scadente | • Verificare la qualità dei dati. Nel caso in cui sia significativamente inferiore al 100%, il problema potrebbe essere una connessione dati scadente, cavi rotti o di bassa qualità, spinotto di terminazione mancante, o ancora un dispositivo difettoso che disturba la catena. |
| | Collegamento della catena dati scadente | • Ispezionare i collegamenti e i cavi. Intervenire sui collegamenti di qualità scadente. Riparare o sostituire i cavi danneggiati. |
| | Collegamento dati non concluso con uno spinotto di terminazione da 120 Ohm. | • Inserire uno spinotto di terminazione nel jack di uscita dell'ultimo dispositivo della catena. |
| | Errata assegnazione degli indirizzi ai dispositivi. | • Verificare l'impostazione degli indirizzi. |
| | Uno dei dispositivi è difettoso e disturba la trasmissione dei dati sulla catena. | • Bypassare un faro alla volta, fino a tornare a condizioni di funzionamento normali; scollegare entrambi i connettori e collegarli direttamente insieme. • Far riparare il dispositivo difettoso da un tecnico qualificato. |
| | L'uscita XLR a 3 poli sui dispositivi non corrisponde (poli 2 e 3 invertiti). | • Installare un cavo con adattatore ad inversione di fase fra i dispositivi, oppure invertire il polo 2 e 3 nel dispositivo che manifesta questo comportamento anomalo. |
| L'otturatore si chiude improvvisamente | La ruota cromatica, la ruota gobo oppure un gobo ha perso la sua posizione indicizzata e il faro sta resettando l'effetto. | • Contattare un tecnico per richiedere assistenza se il problema persiste. |
| Assenza di luce oppure la lampada si spegne a intermittenza | Il dispositivo è troppo caldo. | • Lasciar raffreddare il faro. • Pulire la ventola. • Verificare che le prese d'aria, il pannello di controllo e la lente anteriore non siano ostruite. • Alzare l'aria condizionata. |
| | LED danneggiati | • Scollegare il faro e restituirlo al proprio rivenditore. |
| | Le impostazioni dell'alimentazione non corrispondono alla tensione e alla frequenza CA locali. | • Scollegare il dispositivo. Verificare le impostazioni e correggere ove necessario. |

Specifiche tecniche del prodotto

Modello: Showtec Phantom 75 LED Beam
Tensione in ingresso: 100-240 VAC 50/60Hz
Consumo di corrente: 167W max. a piena potenza
Fusibile F3AL / 250V
Dimensioni: 333 x 247 x 390 mm (LxPxH)
netto: 10 kg

Funzionamento e Programmazione

USCITA polo segnale: polo 1 terra, polo 2 (-), polo 3 (+)
Configurazione e assegnazione degli indirizzi: Pannello di controllo LED
Risoluzione Pan/Tilt: 8-16 bit
Canali DMX: 12 o 6
Maschio XLR a 3 poli di ingresso segnale
Femmina XLR a 3 poli di uscita segnale

Effetti elettro-meccanici

Controllo DMX tramite normale controller DMX
Programmi automatici integrati + Programmi integrati attivati tramite audio
Intervali di Pan & Tilt selezionabili dall'utente, 540° / 360° / 180°
Movimento Pan / Tilt invertito
Speciale: Blackout movimento Pan / Tilt
Pan 0° -- 540°
Tilt 0° -- 270°
Risoluzione Pan/Tilt: 16 bit
Controllo: DMX-512, Master/Slave, controllato con audio
16 programmi integrati selezionabili tramite DMX
Sorgente luminosa: 1 LED da 75W
Ruota cromatica con 8 colori dicroici e bianco
Funzioni colore: Bicolore, effetto scorrimento arcobaleno
Ruota gobo girevole con 6 gobo metallici e apertura con funzione di scuotimento gobo (i gobo non sono sostituibili)
Rotazione: Bi-direzionale
Prisma: Prisma a 3 facce
Funzioni gobo: Effetto scorrimento gobo, scuotimento gobo
8 programmi automatici e 8 programmi luce a tempo di musica con funzione master / slave
Singola staffa di montaggio, per un'installazione e un posizionamento semplici nei tralicci.
Potenza: 35000 Lux @ 5m.
Apertura del fascio: 4°
Dimmer: 0 -100%
Strobo: 0-20Hz
Alloggiamento: Metallo nero & Plastica con ritardante di fiamma
Collegamento faro: Ingresso/uscita dati XLR (XLR a 3 poli), Alimentazione IEC
Modalità di funzionamento selezionabili dall'utente Base (6 canali) o Avanzata (12 canali)

Gobo

Ruota cromatica: vetro resistente al calore e rinforzato; rivestimento dicroico del vetro
Temperatura ambiente massima t_a : 40°C; Temperatura massima dell'alloggiamento t_b : 80°C
Raffreddamento: 2 ventole assiali - 1 ventola nel proiettore e 1 nella base
Motore: motore a passo di alta qualità controllato da microprocessori

Distanza minima:

Distanza minima dalle superficie infiammabili: 0,5m
Distanza minima da un oggetto acceso: 1,3m

Il design e le specifiche tecniche del prodotto sono soggette a variazioni senza preavviso.



Sito web: www.Showtec.info
Email: service@highlife.nl



© 2014 Showtec.