

# OLYMPUS®

## REGISTRATORE VOCALE DIGITALE

# DS-2500

## ISTRUZIONI

Grazie di aver acquistato  
questo registratore vocale digitale Olympus.

Leggere queste istruzioni per acquisire le  
informazioni necessarie per usare il prodotto  
correttamente e in condizioni di sicurezza.

Conservare queste istruzioni  
a portata di mano per future consultazioni.

---

Per garantire registrazioni corrette, si raccomanda di provare  
la funzione di registrazione e il volume prima dell'uso.

IT



# Introduzione

- Il contenuto di questo documento può essere modificato in futuro senza preavviso. Contattare il Centro assistenza clienti per le ultime informazioni relative ai nomi dei prodotti e ai numeri dei modelli.
- È stata osservata la massima cura al fine di garantire l'integrità dei contenuti di questo documento. Nell'improbabile evento che venga trovata una imprecisione, un errore o una omissione, contattare il Centro assistenza clienti.
- Olympus non può essere ritenuta responsabile per danni passivi o per danni di qualunque genere dovuti alla perdita di dati provocata da un difetto del prodotto, riparazione eseguita da terze parti diverse da Olympus o da un servizio tecnico autorizzato da Olympus o per qualunque altra ragione.

## Marchi

- Microsoft e Windows sono marchi registrati della Microsoft Corporation.
- Macintosh è un marchio registrato da Apple computer Inc.
- Intel e Pentium sono marchi registrati della Intel Corporation.
- I loghi SD e SDHC sono marchi di fabbrica della SD Card Association.

Altri prodotti e marche menzionati nel manuale possono essere marchi registrati o marchi di fabbrica dei rispettivi produttori.



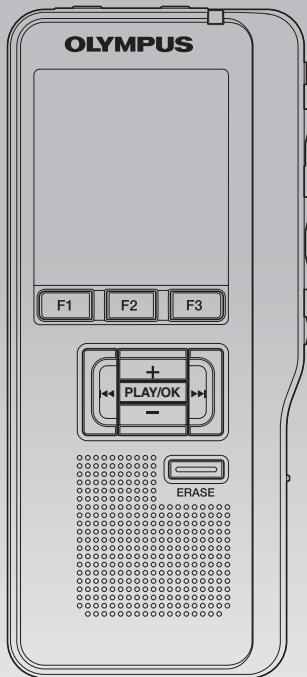

# INDEX

Indice	P.68
<b>Per un uso sicuro e corretto</b>	<b>P.69</b>
<b>Cenni preliminari</b>	<b>P.72</b>
<b>Operazioni Fondamentali</b>	<b>P.86</b>
<b>Operazioni avanzate</b>	<b>P.100</b>
<b>Trattamento dei file sul PC</b>	<b>P.117</b>
<b>Funzioni aggiuntive</b>	<b>P.123</b>
<b>Altre informazioni</b>	<b>P.124</b>

**1**

**2**

**3**

**4**

**5**

**6**

## Introduzione

Indice.....	68
Per un uso sicuro e corretto.....	69

## Cenni preliminari

Caratteristiche principali .....	72
Schede di memoria.....	73
Identificazione delle parti.....	74
Simboli visualizzati sul display (Pannello LCD) .....	75
Alimentazione.....	76
Inserimento delle batterie .....	76
Precauzioni relative alla batteria .....	76
Impostazioni per le batterie.....	77
Ricarica tramite porta USB.....	78
Collegamento di un alimentatore (opzionale) alla porta USB per la ricarica.....	79
Accensione/Spegnimento del registratore .....	81
Modalità risparmio energetico (Risparm. ener.).....	81
Commutatore di bloccaggio.....	82
Come inserire ed estrarre la scheda SD .....	83
Impostazione di ora e data [Ora e data] .....	84
Cambio di Ora e Data .....	85

## Operazioni Fondamentali

Registrazione.....	86
Nuova registrazione .....	87
Registrazione con sovrascrivere.....	88
Registrazione con inserisci.....	89
Modalità di registrazione [Mod. registr.].....	90
Sensibilità del microfono [Sens. Microf.] .....	91
Attivazione Vocale con Controllo Variabile [VCVA]... ..	92
Controllo della registrazione .....	93
Riproduzione .....	94
Cancellazione.....	96
Come cancellare un file .....	96
Cancellazione di tutti i file in una cartella .....	97
Cancellazione parziale di un file .....	98

## Operazioni avanzate

Come selezionare cartelle e file .....	100
Come visualizzare le informazioni di un file [Informazioni] .....	101
Contrassegni di indice .....	102
Elenco dei menu .....	103
Come utilizzare il menu .....	105
Protezione dei file [Blocco] .....	106
Retroilluminazione [Retroilluminaz.] .....	107
Regolazione del contrasto del display a cristalli liquidi [Contrasto] .....	108
LED [LED] .....	109
Lingua [Lingua] .....	110
Suoni di sistema [Beep] .....	111
Modifica della classe USB [Impostaz. USB] .....	112
Formattazione della scheda [Formattazione] ..	114
Controllo informazioni di sistema [Info sistema] ..	116

## Trattamento dei file sul PC

Software DSS Player .....	117
Requisiti minimi .....	117
Installazione del software.....	118
Disinstallazione del software .....	119
Uso della Guida in linea .....	119
Come collegare il registratore al PC.....	120
Collegare al PC usando il cavo USB .....	120
Sconnessione dal PC.....	121
Avvio del software DSS Player.....	122

## Funzioni aggiuntive

Utilizzo come memoria esterna del computer... ..	123
--	-----

## Altre informazioni

Elenco dei messaggi di allarme .....	124
Guida alla soluzione dei problemi .....	125
Assistenza tecnica e aiuto .....	126
Accessori (opzionali) .....	127
Dati tecnici.....	128

# Per un uso sicuro e corretto

**Prima di mettere in funzione per la prima volta il registratore leggete attentamente il presente manuale, per accertarvi che siate in grado di usarlo in modo sicuro e corretto. Conservate il presente manuale a portata di mano per poterlo consultare in futuro.**

- I simboli di avvertimento vengono riportati accanto alle informazioni che si riferiscono alla sicurezza. Al fine di proteggere se stessi e gli altri da lesioni o danni materiali, dovete tenere sempre conto degli avvertimenti e delle informazioni contenuti nel manuale.

## Pericolo

**La mancata osservanza durante l'uso dell'apparecchio delle indicazioni riportate sotto questo simbolo può causare gravi infortuni o la morte.**

## Avvertenza

**La mancata osservanza durante l'uso dell'apparecchio delle indicazioni riportate sotto questo simbolo può causare infortuni e persino la morte.**

## Attenzione

**La mancata osservanza durante l'uso dell'apparecchio delle indicazioni riportate sotto questo simbolo può causare piccoli infortuni, danni all'apparecchio o la perdita di dati importanti.**

## Convenzioni utilizzate nel presente manuale

- Il termine "scheda" viene usato per indicare la scheda SD.
- Il termine "DSS Player" viene usato per indicare il DSS Player Standard Dictation Module in ambiente Windows e DSS Player in ambiente Apple Macintosh.
- Le note a piede pagina sono usate per informazioni aggiuntive, eccezioni o eventualità correlate.

- I termini in lettere maiuscole come PLAY o REC sono usati per descrivere una funzione o un tasto del registratore.

## Misure di sicurezza per l'ambiente di utilizzo

- **Per proteggere la tecnologia di alta precisione contenuta in questo prodotto non lasciate mai il registratore nei luoghi sotto indicati, sia per l'utilizzo sia quando non viene utilizzato:**
- Luoghi ad alta temperatura e/o con un alto tasso di umidità o in cui si verificano cambiamenti repentini delle condizioni climatiche. Luce diretta del sole, spiaggia, autoveicoli chiusi o in prossimità di altre fonti di calore (forno, radiatore, ecc.) o umidificatori;
- Vicino ad oggetti esplosivi o infiammabili;
- In luoghi umidi come la stanza da bagno o sotto la pioggia.
- Luoghi soggetti a forti vibrazioni.
- **Non fate cadere il registratore e non sottoponetelo a forti urti o vibrazioni.**
- Il registratore potrebbe non funzionare correttamente se utilizzato in luoghi soggetti a campi magnetici/elettromagnetici, onde radio o alta tensione, come in prossimità di televisori, forni a microonde, videogiochi, altoparlanti, monitor di grandi dimensioni, ripetitori TV/ radio o di trasmissione. In tali casi, spegnete e riaccendete il registratore prima di utilizzarlo.
- Per pulire l'apparecchio non usate solventi organici, come alcol o solventi per vernici.

## Avvertenza: perdita dei dati:

- A causa di errori di funzionamento, malfunzionamento dell'unità o interventi di riparazione, il contenuto memorizzato potrebbe essere distrutto o cancellato. Si consiglia di effettuare il backup e di salvare i contenuti importanti su un altro supporto, tipo disco fisso del computer.
- Olympus non può essere ritenuta responsabile per danni passivi o per danni di qualunque genere dovuti alla perdita di dati provocata da un difetto del prodotto, riparazione eseguita da terze parti diverse da Olympus o da un servizio tecnico autorizzato da Olympus o per qualunque altra ragione.

## Utilizzo del registratore



### Avvertenza:

- **Tenere il registratore fuori dalla portata di infanti e bambini per prevenire le seguenti situazioni pericolose che potrebbero causare lesioni gravi:**
  - ① Ingestione accidentale delle batterie, scheda o altri piccoli pezzi;
  - ② infortuni causati dalle parti in movimento del registratore.
- **Non smontate, non riparate e non modificate in alcun modo l'apparecchio voi stessi.**
- Usate solo schede di memoria SD/SDHC. Non usate mai altri tipi di schede. Se inserite involontariamente un altro tipo di scheda nel registratore, contattate un distributore autorizzato o un centro assistenza. Non tentate di rimuovere la scheda forzandola.
- **Non usare l'apparecchio quando ci si trova alla guida di un veicolo.**



### Attenzione:

- **Spegnete immediatamente il registratore se notate fumo, odori o rumori insoliti.** Non togliete mai le batterie a mani nude, perché ciò potrebbe causare scottature o incendi.
- **Non lasciate il registratore in luoghi ad alta temperatura.** Le parti possono deteriorarsi e in alcuni casi il registratore potrebbe incendiarsi. Non usate il caricabatterie o l'alimentatore se è coperto da qualche oggetto (come una coperta). Potrebbero surriscaldarsi, con conseguente incendio.
- **Maneggiate il registratore con cura per evitare scottature dovute a basse temperature.**
- Quando il registratore contiene parti metalliche, il surriscaldamento può causare scottature dovute a basse temperature. Fate attenzione a quanto segue:

- Se utilizzato a lungo, il registratore si surriscalda. Il contatto con il registratore in queste condizioni può causare scottature per basse temperature;
- In luoghi con temperature molto basse, la temperatura del corpo del registratore può essere inferiore alla temperatura ambiente. Per maneggiare il registratore si consiglia l'uso dei guanti.

## Misure di sicurezza per le batterie



### Pericolo:

- **Non saldare cavi o terminali direttamente sulla batteria o modificarla.**
- **Non collegare insieme terminali ⊕ e ⊖. Si rischia di determinare incendi, surriscaldamento o scosse elettriche.**
- **Durante il trasporto o la conservazione della batteria, assicuratevi di mettere la batteria nell'apposita custodia per proteggerla i terminali. Non trasportare o conservare la batteria con oggetti metallici (come portachiavi). Se tale avvertenza non è rispettata, potrebbero verificarsi incendi, surriscaldamento o scosse elettriche.**
- **Non collegare le batterie direttamente ad una presa di rete o un accendisigari di una automobile.**
- **Non inserire le batterie con i terminali ⊕ e ⊖ al contrario.**
- **Se del liquido di una batteria entra in contatto con gli occhi, rimuoverlo con acqua corrente e contattare subito un medico.**
- **C'è un foro dal quale fuoriesce gas sul terminale ⊕. Non coprirlo o ostruirlo.**



### Avvertenza:

- **Non si devono esporre le batterie alle fiamme, non si devono riscaldare, né metterle in corto circuito o smontarle.**
- **Non tentate di ricaricare le batterie alcaline, o al litio o qualsiasi altro tipo di batteria non ricaricabile.**
- **Non usate mai batterie con copertura esterna danneggiata o rotta.**

- **Tenete le batterie sempre fuori portata dei bambini.**
- **Se usando l'apparecchio notate qualcosa di insolito, come strani rumori, fumo o odore di bruciato:**
  - ① estraete subito le batterie, facendo attenzione a non scottarvi e;
  - ② rivolgetevi subito al vostro negoziante o al locale rappresentante della Olympus per richiedere l'assistenza tecnica.
- **Non esporre le batterie al contatto con l'acqua. Non consentire che l'acqua entri in contatto con i terminali.**
- **Non rimuovere o danneggiare la pellicola protettiva delle batterie.**
- **Non usare le batterie se si nota qualcosa di strano come perdita di liquido, cambiamento del colore o deformazione.**
- **Scollare la spina del caricabatteria se non si riesce a caricare la batteria entro il periodo di tempo indicato.**
- **Se del liquido dovesse finire sulla pelle o indumenti, lavare subito la parte con acqua corrente.**
- **Tenere le batterie lontane dal fuoco.**

### **Attenzione:**

- **Non sottoporre le batterie a forti colpi.**
- **Non usare batterie di diverso tipo, voltaggio, e/o marche.**
- **La batteria ricaricabile inclusa è da utilizzare esclusivamente con il registratore vocale digitale Olympus DS2500.**
  - Ci potrebbe essere rischio di esplosione se la batteria viene sostituita con un'altra non compatibile.
  - Smaltire la batteria usata seguendo le istruzioni.
  - Smaltite le batterie nel rispetto dell'ambiente. Quando smaltite le batterie scariche, ricordatevi di coprire i poli e rispettate sempre le normative locali.

- **Caricare sempre le batterie ricaricabili al primo utilizzo del registratore o quando non viene usato per lunghi periodi.**
- **Le batterie ricaricabili hanno una durata limitata nel tempo. Quando il tempo di funzionamento diminuisce, anche se le batterie vengono caricate completamente nelle condizioni specificate, sostituirla con batterie nuove.**

### **Monitor LCD**

- L'LCD usato per il monitor è costruito con tecnologia di alta precisione. Tuttavia, sul monitor LCD possono apparire costantemente macchie nere o macchie luminose. A causa delle caratteristiche o dell'angolo dal quale guardate il monitor, la macchia può non essere uniforme per colore e luminosità. Non è un guasto.

### **Schede di memoria**

#### **Avvertenza:**

- **Non toccare i contatti della scheda. Si rischia di danneggiare la scheda.**
- **Non mettere la scheda in luoghi con elettricità statica.**
- **Conservare la scheda in un luogo che sia fuori dalla portata dei bambini. In caso di ingestione accidentale, contattare subito un medico.**

## Caratteristiche principali

- **Tipo di memoria supportato: Scheda SD** (☞ P.73).
- **Tre pulsanti intelligenti programmabili F1, F2 e F3.**
- **Registrazione ed archiviazione della voce con Digital Speech Standard Pro (Formato DS2).**
- **Due modalità di registrazione, modalità QP (Riproduzione di Qualità) o modalità SP (Riproduzione Standard)** (☞ P. 90).
- **Sovrascrivi registrazione e Inserisci registrazione (inserimento parziale) sono disponibili** (☞ P.88, P.89).
- **Supporta USB 2.0. Alta velocità, che il trasferimento dei dati ad alta velocità dal registratore al computer.**
- **Cinque cartelle e fino a 200 file/cartella, per un massimo di 1000 registrazioni** (☞ P.86).
- **Il registratore ha una funzione di attivazione vocale a controllo variabile (VCVA)** (☞ P.92).
- **Ampio schermo LCD retroilluminato.**
- **Funzione Index mark utile per cercare passaggi particolari all'interno della registrazione** (☞ P.102).
- **Software DSS Player in dotazione** (☞ P.117).



# Schede di memoria

Questo registratore utilizza come memoria una scheda SD.

## Schede compatibili

Il registratore supporta schede con capacità di memoria compresa tra i 512 MB ed i 32 GB.

### Impostazioni e utilizzo della scheda

In caso di utilizzo di schede diverse da quelle in dotazione verificare le ultime informazioni sul sito web Olympus

(<http://www.olympus.com>).

Per informazioni sull'utilizzo delle schede fare riferimento alle seguenti pagine:

- Come inserire ed estrarre la scheda SD (☞ P.83).
- Formattazione della scheda [Formattazione] (☞ P.114).

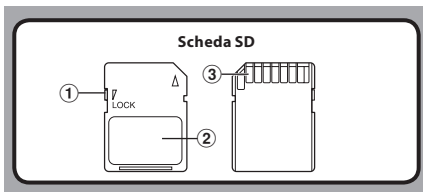

### Scheda SD

#### 1 Protezione della scheda

La scheda SD è dotata di una funzione di protezione. Utilizzando la funzione di protezione, i dati importanti risultano protetti evitando così che vengano accidentalmente sovrascritti o cancellati. Attivando la funzione di protezione compare sul display il simbolo [🔒].

#### 2 Indice della scheda

Spazio utilizzabile per indicare il contenuto della scheda.

#### 3 Contatti

Componenti della scheda attraverso cui passano i dati trasferiti dal registratore.

## Come controllare le informazioni di una scheda [Info scheda]

Le informazioni, come la capacità di memoria e la memoria rimanente delle schede installate può essere visualizzata sul registratore (☞ P.104).

Info scheda	
■ SD	
Riman.	540MB
Capacità	2GB

BACK USCITA

### Note

- **Prima di inizializzare (formattare) una scheda, verificare che non contenga dati necessari. La formattazione elimina tutti i dati presenti sulla scheda.**
- In alcuni casi le schede che sono state formattate (inizializzate) da un altro dispositivo, come un computer, non possono essere riconosciute. Assicuratevi di formattarle con il registratore prima dell'utilizzo.
- Le schede di memoria hanno un ciclo di vita finito. Giunte al termine del ciclo di vita non sarà più possibile la scrittura o eliminazione dei dati. In questo caso sostituire la scheda.
- Se, per salvare o eliminare dati sulla scheda, viene usato un adattatore di scheda per PC compatibile, il tempo massimo di registrazione sulla scheda potrebbe diminuire. Per ripristinare il tempo di registrazione originario, inizializzare/formattare la scheda sul registratore.
- Olympus non potrà essere ritenuta responsabile per danni o perdita dei dati dovuta ad uso improprio della scheda.

# Identificazione delle parti

1

Identificazione delle parti

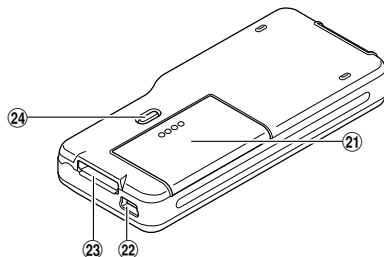
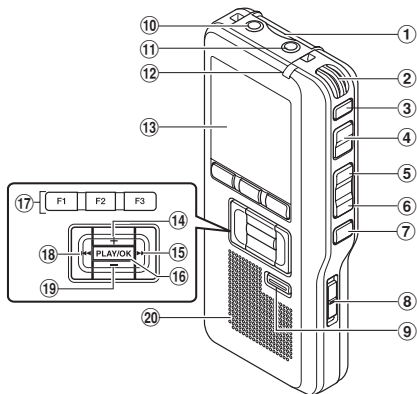

- ① Alloggiamento scheda SD
- ② Microfono incorporato
- ③ Tasto NEW
- ④ Tasto REC
- ⑤ Tasto REW
- ⑥ Tasto FF
- ⑦ Tasto STOP
- ⑧ Interruttore POWER/HOLD
- ⑨ Tasto ERASE
- ⑩ Presa jack EAR (Auricolare)
- ⑪ Presa jack MIC (Microfono)
- ⑫ Spia luminosa Registra
- ⑬ Display (Pannello LCD)

- ⑭ Tasto + (Volume)
- ⑮ Tasto >>>I (Avanzamento rapido)
- ⑯ Tasto PLAY/OK
- ⑰ Tasto intelligente (F1,F2,F3)
- ⑱ Tasto <<<I (Riavvolgimento)
- ⑲ Tasto - (Volume)
- ⑳ Altoparlante incorporato
- ㉑ Coperchio vano batterie
- ㉒ Terminale PC (USB)
- ㉓ Connettore docking station
- ㉔ Pulsante di sgancio del coperchio della batteria

## Simboli visualizzati sul display (Pannello LCD)

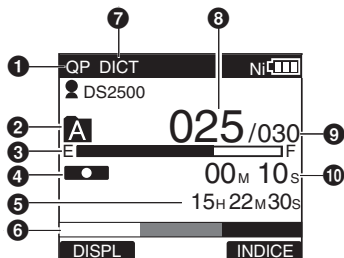

Visualizzazione in modalità di registrazione

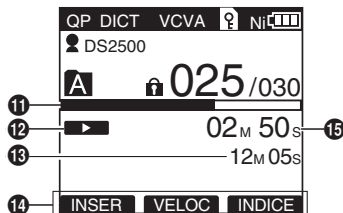

Visualizzazione in modalità di riproduzione

- 1 Indicatore della modalità di registrazione
- 2 Cartella corrente
- 3 Indicatore della memoria rimanente (Barra E/F)
- 4 Indicatore di registrazione
- 5 Tempo di registrazione rimanente
- 6 Indicatore del livello
- 7 Indicatore della sensibilità del microfono

- 8 Numero del file
- 9 Numero totale dei file nella cartella
- 10 Tempo trascorso di registrazione
- 11 Indicatore della barra di posizione della riproduzione
- 12 Indicatore di riproduzione
- 13 Tempo di registrazione totale del file selezionato
- 14 Display guida pulsanti
- 15 Tempo di riproduzione corrente

[] Indicatore ID dell'autore  
 [] [] Indicatore della batteria  
 [] Indicatore VCVA (Attivazione Vocale con Controllo Variabile)

[] Indicatore blocco scheda  
 [] Indicatore file protetto

# Alimentazione

## Inserimento delle batterie

Il registratore può essere utilizzato sia con batterie ricaricabili Ni-MH che con batterie alcaline AAA.



- Quando si ricarica il registratore, assicurarsi di usare le batterie ricaricabili Ni-MH (BR404) in dotazione.
- Le batterie ricaricabili in dotazione non sono completamente cariche. Prima di usare il registratore o dopo lunghi periodi di inutilizzo, si raccomanda di ricaricarle completamente (☞ P.78, P.79).

1

Alimentazione

- 1** Premere leggermente il pulsante di sgancio del coperchio batterie e aprire il coperchio.

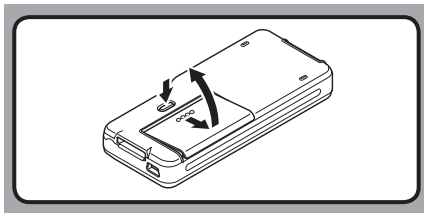

- 2** Inserire le batterie, rispettando la giusta polarità come mostrato nell'illustrazione in basso, e poi chiudere il coperchio.

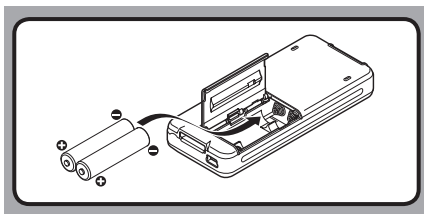

## Precauzioni relative alla batteria



### Avvertenza:



- L'utilizzo di batterie il cui rivestimento esterno (pellicola isolante) o parte di esso è leggermente scollato o batterie rotte potrebbe determinare perdita di liquido, surriscaldamento e esplosioni. Per questo motivo tali batterie non dovrebbero essere assolutamente utilizzate.
- Le batterie disponibili in commercio il cui rivestimento esterno (pellicola isolante) o parte di esso è leggermente scollato non dovrebbero essere utilizzate.

### Batterie inutilizzabili

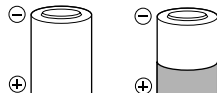

Batterie il cui rivestimento esterno (pellicola isolante) è scollato (batterie nude), o batterie il cui rivestimento esterno è parzialmente scollato.



## Note

- Si consiglia di non utilizzare batterie al manganese.
- Si consiglia l'uso di batterie alcaline AAA o batterie ricaricabili Olympus Ni-MH.
- **Assicurarsi di aver disattivato su OFF il registratore prima di sostituire le batterie.** Rimuovere le batterie mentre il registratore è in funzione potrebbe danneggiare la scheda. Se le batterie si esauriscono mentre state registrando un file, il file correntemente registrato andrà perduto poiché non sarà possibile memorizzarne l'intestazione. È di estrema importanza sostituire le batterie quando all'interno dell'icona della batteria appare una sola tacca.
- Si raccomanda di sostituire sempre entrambe le batterie.
- **Non utilizzare contemporaneamente batterie vecchie e nuove, oppure batterie di diverso tipo o marca.**
- Se passa più di 15 minuti prima che si sostituiscano le batterie scariche o se le batterie vengono estratte e inserite ripetutamente a brevi intervalli, potrebbe essere necessario regolare l'ora una volta inserite nuove batterie. In questo caso, è visualizzata la schermata **[Batteria]**. Per ulteriori dettagli, consultare **"Impostazioni per le batterie"**.
- Estrae le batterie se pensate di non utilizzare il registratore per un lungo periodo di tempo.
- Quando si sostituiscono le batterie ricaricabili, assicurarsi di usare batterie ricaricabili Ni-MH (opzionali). L'uso di prodotti di altre marche potrebbe danneggiare il registratore e deve essere evitato.

## Indicatore della batteria

L'indicatore delle batterie sul display cambia a mano a mano che le batterie si scaricano.



- Quando sul display appare l'indicazione , sostituite le batterie quanto prima possibile. Quando le batterie sono troppo scarse di energia, il registratore si spegne e sul display appare  e **[Batteria scarica]**.

## Impostazioni per le batterie

Selezionare la voce che corrisponde alle batterie in uso.

- 1 Sostituire le batterie e accendere il registratore (☞ P.76).**
- 2 Premere il tasto + o – per cambiare le impostazioni.**

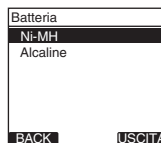

**[Ni-MH]** :

Selezionare per l'uso di batterie ricaricabili Olympus Ni-MH (BR404).

**[Alcaline]** :

Selezionare per l'uso di batterie alcaline.

- 3 Premere il tasto PLAY/OK per confermare l'impostazione scelta.**
  - Se l'indicatore di "Ora" lampeggia sul display, consultare la sezione **"Impostazione di ora e data [Ora e data]"** (☞ P.84).

## Nota

- Durante la riproduzione di un file vocale, il registratore potrebbe resettarsi a causa dell'abbassamento del voltaggio delle batterie a seconda del livello del volume, anche se  viene mostrato nell'indicatore della batteria. In questo caso, diminuire il volume del registratore.

## Ricarica tramite porta USB

Le batterie possono essere caricate collegando il registratore alla porta USB di un PC. Quando si ricarica, assicurarsi di posizionare correttamente le batterie ricaricabili (in dotazione) nel registratore (☞ P.76).

**!** Prima di collegare il cavo USB, uscire dalla modalità HOLD (☞ P.82).

**Non ricaricare batterie usa e getta quali batterie alcaline o al litio. Tale operazione potrebbe causare perdite di liquido o surriscaldamento, che potrebbero provocare un malfunzionamento del registratore.**

- 1 Avviare il PC.
- 2 Collegare il cavo USB alla relativa porta USB del PC.

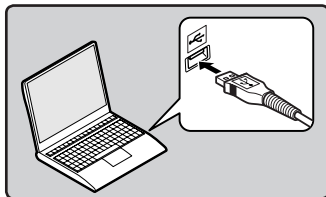

- 3 Assicurarsi che il registratore sia spento o in modalità di arresto, collegare il cavo USB al terminale presente sul fondo di questo registratore.

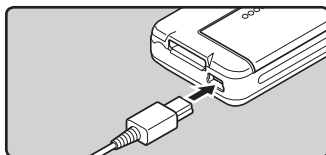

- 4 Premere il tasto PLAY/OK per avviare la ricarica.



- Mentre lampeggia la scritta [Premere OK per ricaricare] premere il tasto PLAY/OK.

- 5 Quando la carica è completa, l'indicatore della batteria indica [☑].

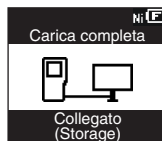

**Tempo di carica:** circa 3 ore\*

\* Indica approssimativamente il tempo di ricarica completa di batterie completamente scariche a temperatura ambiente. Il tempo di carica cambia in base alla carica rimanente e alla condizione delle batterie.

### Note

- È possibile ricaricare il registratore solo a PC acceso. Non è possibile effettuare la ricarica se il PC è in modalità standby, ibernazione o sospensione.
- Non caricare il registratore collegandolo ad un hub USB.

## Collegamento di un alimentatore (opzionale) alla porta USB per la ricarica

È possibile ricaricare le batterie collegando l'alimentatore (A514) (opzionale) alla porta USB.



- Prima di collegare l'alimentatore, spostare l'impostazione della Connessione USB su [Alimentatore] (☞ P.112).
- Prima di collegare il cavo USB, uscire dalla modalità HOLD (☞ P.82).

### 1 Collegare il cavo USB del registratore nell'alimentatore.

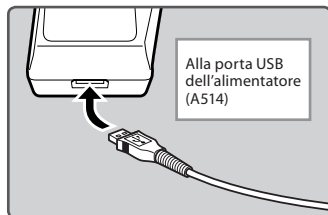

### 2 Collegare l'alimentatore a una presa di corrente.

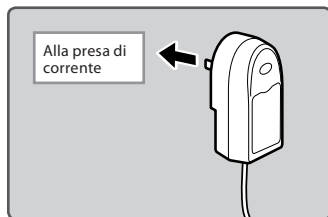

### 3 Assicurarsi che il registratore sia spento o in modalità di arresto, collegare il cavo USB al terminale presente sul fondo di questo registratore.

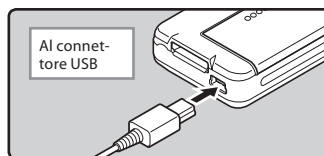

### 4 Premere il tasto PLAY/OK per avviare la ricarica.

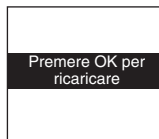

- Mentre lampeggia la scritta [Premere OK per ricaricare] premere il tasto PLAY/OK.

### 5 Se viene visualizzato [Carica completa] la ricarica è completa.



**Note**

- Inserire le batterie ricaricabili fornite e impostare **[Batteria]** su **[Ni-MH]**. Se **[Batteria]** è impostato su **[Alkaline]**, la ricarica non è possibile (☞ P.77).
- Quando gli indicatori **[☺]\*1** o **[☹]\*2** lampeggiano non è possibile caricare. Ricaricare le batterie a una temperatura compresa tra 5°C e 35°C.
  - \*1 **[☺]**: Quando la temperatura ambientale è bassa.
  - \*2 **[☹]**: Quando la temperatura ambientale è alta.
- Quando il tempo di utilizzo diminuisce notevolmente anche se le batterie sono completamente cariche, sostituirle con batterie nuove.
- Accertatevi di aver inserito il connettore USB fino in fondo, altrimenti il registratore potrebbe non funzionare correttamente.
- Assicurarsi di usare il cavo USB dedicato in dotazione. L'utilizzo di un cavo di terze parti potrebbe causare malfunzionamenti del registratore. Inoltre, non usare mai il cavo dedicato con prodotti di terze parti.
- Se **[Composita]** è stato selezionato nelle impostazioni di connessione USB:
  - Non sarà possibile effettuare la ricarica se il registratore è in funzione. La ricarica inizierà 1 minuto dopo la fine delle operazioni.
  - Potrebbe non essere possibile effettuare la ricarica a seconda dell'applicazione utilizzata sul computer connesso.
- Se si desidera effettuare la ricarica mediante l'impostazione **[Composita]**, selezionare **[Opzionale]** nelle impostazioni di collegamento USB, quindi collegare il cavo USB al registratore. Per poter ricaricare, selezionare **[Alimentatore]** nella schermata **[USB Connect]** (☞ P.112).

**Precauzioni relative alle batterie ricaricabili**

Leggere attentamente le seguenti precauzioni quando si usano le batterie ricaricabili Ni-MH.

**Scaricamento delle batterie:**

Le batterie ricaricabili dedicate si scaricano automaticamente se non in uso. Assicuratevi di caricarle regolarmente prima dell'uso.

**Temperatura di esercizio:**

Le batterie ricaricabili sono prodotti chimici. L'efficienza delle batterie ricaricabili potrebbe variare anche se funzionano entro le temperature stabilite. È proprio della natura di tali prodotti.

**Intervallo di temperatura consigliato:****Durante l'utilizzo del dispositivo:**

0°C - 42°C / 32°F - 107.6°F

**Caricamento:**

5°C - 35°C / 41°F - 95°F

**Conservazione per un lungo periodo:**

-20°C - 30°C / -4°F - 86°F

Se le batterie sono utilizzate al di fuori delle temperature menzionate si potrebbe determinare un risultato peggiore e una minore durata. Per prevenire la perdita di liquido o la formazione di ruggine, rimuovere le batterie ricaricabili dal registratore se non si intende utilizzarle per lungo tempo, e conservarle separatamente.

**Note**

- Il registratore è progettato per caricare completamente le batterie indipendentemente dal livello di energia residua. Per un miglior risultato nel caso di batterie ricaricabili nuove o di batterie ricaricabili che non siano state utilizzate per un lungo periodo (più di un mese), si consiglia di effettuare per 2 o 3 volte un ciclo completo di carica/scarica.
- Se dovete disfarvi di batterie ricaricabili, rispettate sempre le leggi e norme locali. Contattare il centro di raccolta locale per metodi di smaltimento adeguati.
- Se le batterie ricaricabili Ni-MH non sono completamente scariche, proteggerle dai corti circuiti (ad esempio mettendo del nastro adesivo sui contatti) prima dello smaltimento.

**Per i clienti in Germania:**

Olympus ha sottoscritto un contratto con la GR5 (Associazione di Smaltimento delle Batterie) in Germania per assicurare uno smaltimento sicuro per l'ambiente.



## Accensione/Spegnimento del registratore

Quando il registratore non viene utilizzato, spegnerlo in modo da ridurre al minimo il consumo delle batterie. Anche se l'alimentazione viene disattivata, i dati esistenti, l'impostazione delle modalità e le impostazioni dell'orologio saranno mantenute.

### Accensione del registratore

Mentre il registratore è spento, far scorrere l'interruttore **POWER/HOLD** nella direzione indicata dalla freccia.

- Il display si accende e dopo la visualizzazione dell'indicazione [**Verifica sistema**], l'alimentazione viene disattivata. La funzione di ripresa ripristina il registratore alla posizione di arresto al momento della disattivazione dell'alimentazione.

### Spegnimento del registratore

Far scorrere l'interruttore **POWER/HOLD** nella direzione indicata dalla freccia per mezzo secondo o più a lungo.

- Il display si spegne e l'alimentazione viene disattivata. La funzione di ripresa memorizza la posizione di arresto al momento della disattivazione dell'alimentazione.

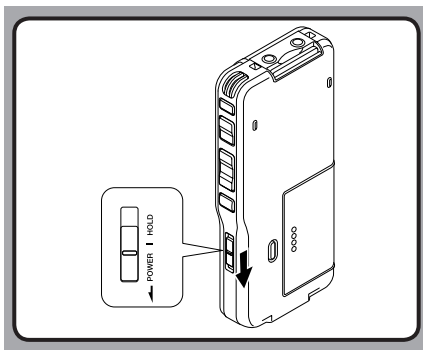

## Modalità risparmio energetico (Risparm. ener.)

Quando il registratore è su ON ma non viene utilizzato per 10 minuti, passerà automaticamente alla modalità di risparmio energetico. Per riattivare nuovamente il registratore, premere uno qualsiasi dei tasti sul registratore. Per riattivare nuovamente il registratore, attivare un qualsiasi pulsante o l'interruttore laterale.

### Impostazione della funzione risparmio energetico

È possibile impostare l'intervallo di attivazione della modalità Power Save tra **[5 minuti]**, **[10 minuti]**, **[30 minuti]**, **[1 ora]**, e **[Disattivata]**. Per uscire da Power Save, premere un pulsante qualsiasi.

L'impostazione [**Risparm. ener.**] può essere modificata dal Menu. Per maggiori dettagli, far riferimento al "**Elenco dei menu**" (☞ P.103) e al "**Come utilizzare il menu**" (☞ P.105).

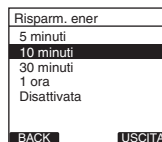

# Commutatore di bloccaggio

Se si sposta l'interruttore **POWER/HOLD** in posizione **HOLD**, le attuali impostazioni verranno mantenute e tutti i tasti e gli interruttori non saranno operativi. Questa funzione è utile quando si deve trasportare il registratore in una borsa o in tasca.

## Impostazione del registratore in modalità HOLD

1

Far scorrere l'interruttore **POWER/HOLD** in posizione **HOLD**.

- Il registratore è impostato in modalità HOLD quando sul display viene visualizzata l'indicazione [HOLD].

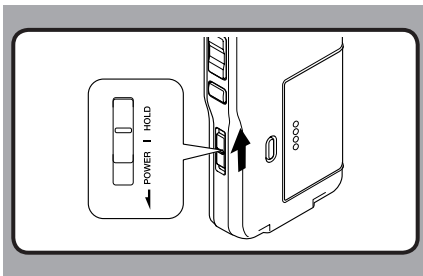

## Disattivazione della modalità HOLD

Far scorrere l'interruttore **POWER/HOLD** in posizione **(A)**.

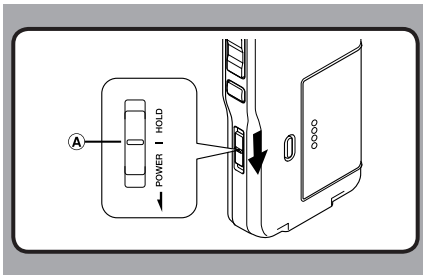

# Come inserire ed estrarre la scheda SD

## Inserimento di una scheda SD

Inserire una scheda SD nell'apposita fessura nella direzione mostrata nell'illustrazione finché non fa un clic.

- Quando si inserisce una scheda SD nello slot, sul display lampeggia il messaggio [Si prega di attendere] per alcuni secondi durante la validazione della scheda SD.
- Inserire una scheda tenendola dritta.

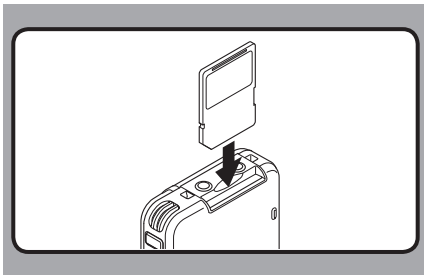

## Come estrarre una scheda SD

Premere la scheda SD verso l'intero una volta per sbloccarla, e lasciarla fuoriuscire.

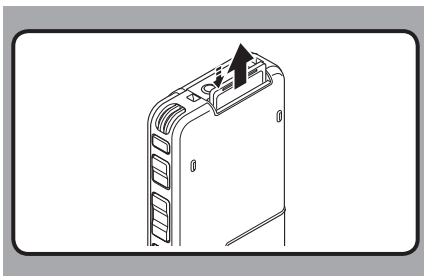

## Note

- La scheda si ferma con un clic una volta inserita completamente.
- Se si inserisce la scheda in modo non corretto o con un angolo eccessivo si rischia di danneggiare i contatti o di incastrare la scheda.
- Se la scheda non è inserita completamente, potrebbe risultare impossibile la scrittura dei dati sulla stessa.
- Tenere la scheda dritta e tirarla fuori.
- Se si installa una scheda non formattata, il registratore visualizzerà automaticamente le opzioni del menu (☞ P.101).
- Non utilizzare nessuna scheda nel registratore che non sia formattata su questa unità (☞ P.114).
- Non rimuovere mai la scheda se il registratore è in funzione. Si rischia di danneggiare i dati.
- La scheda potrebbe fuoriuscire completamente dal suo alloggiamento se si toglie velocemente il dito dalla scheda dopo averla spinta all'interno.

1

Come inserire ed estrarre la scheda SD

# Impostazione di ora e data [Ora e data]

È molto importante impostare correttamente l'ora e la data sul registratore, perché ogni file registrato avrà le informazioni su ora e data come parte della sua intestazione. Questo semplifica alcuni aspetti della gestione dei file.

1

Impostazione di ora e data

L'indicazione dell'ora lampeggia automaticamente quando caricate le batterie prima di mettere in funzione il registratore per la prima volta, oppure dopo che il registratore non è stato usato per molto tempo.

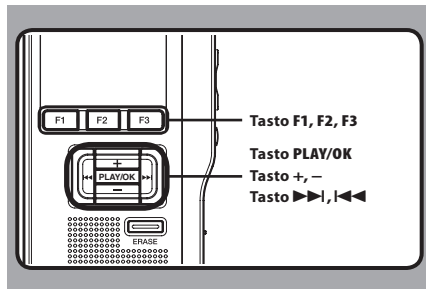

## 1 Premere il tasto >>> o |<<< per selezionare la voce da impostare.

- Selezionare la voce tra "ora", "minuto", "anno", "mese" e "data" spostando il riquadro lampeggiante.

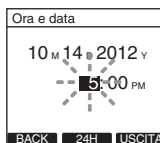

## 2 Premere il tasto + o - per eseguire l'impostazione.

- Seguire gli stessi passi premendo il tasto >>> o |<<< per selezionare la voce successiva, quindi premere il tasto + o - per eseguire l'impostazione.

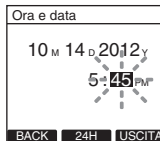

- È possibile scegliere la visualizzazione dell'ora in base 12 ore e 24 ore per farlo bisogna premere il tasto F2([24H] o [12H])\* durante la regolazione delle ore e dei minuti.

**Esempio: 5:45 P.M**

5:45 PM

(Impostazioni iniziali)



17:45

- È possibile scegliere l'ordine di anno, mese e giorno premendo il tasto **F2**([M]/[D]/[Y] o [D]/[M]/[Y] o [Y]/[M]/[D])\* durante l'impostazione.

**Esempio: October 14, 2012**

10M 14D 2012Y  
(Impostazioni iniziali)



14D 10M 2012Y



2012Y 10M 14D

- \* Il display varia a seconda dello stato delle impostazioni.

### 3 Premere il tasto **PLAY/OK** per confermare l'impostazione scelta.

- L'orologio parte dalla data e dall'orario impostato. Premere il tasto **PLAY/OK** in base al segnale orario.

#### Note

- Se premete il pulsante **STOP** durante l'operazione di configurazione, le impostazioni vengono cancellate, e il registratore ritorna alla schermata precedente.
- È possibile impostare l'ora e la data dal vostro PC, utilizzando il software DSS Player (® P.117).

## Cambio di Ora e Data

Se l'interruttore **POWER/HOLD** del registratore è su **ON** sul display compare **[Ora e data]** per due secondi. Se l'impostazione di ora e data non è corretta, regolarla seguendo la procedura sottostante.

### 1 Premere il tasto **+ o –** sulla schermata **[Dispositivo]** e selezionare **[Ora e data]**.

- Far riferimento a P.105 per le impostazioni di ogni singolo menu.



### 2 Premere il tasto **PLAY/OK** o **▶▶▶**.

- Appare la schermata ora e data. L'indicatore delle ore lampeggia, indicando l'inizio della procedura di impostazione di ora e data. Seguire i passaggi 1-3 indicati nella sezione "Impostazione di ora e data [Ora e data]" (® P.84).

### 3 Premere il tasto **F3 (USCITA)** o **◀◀◀** per uscire dal menu.

## Registrazione

Di default, il registratore dispone di cinque cartelle, [A], [B], [C], [D], [E] e potete selezionare una cartella premendo il tasto **F1 (CARTEL)**. Queste cinque cartelle possono essere usate per distinguere il tipo di registrazione; per esempio, la Cartella [A] può essere utilizzata per registrare informazioni personali mentre la Cartella [B] per registrare informazioni professionali.

È possibile registrare fino a 200 messaggi per cartella.

Come impostazione di default la modalità di Registrazione è [QP].

### Funzione di registrazione

Come impostazione predefinita, la funzione RECORD è configurata per registrare sulla posizione corrente (sovrascrittura). Tuttavia è possibile modificarla in una delle seguenti impostazioni:

- **Accoda:** aggiunge la registrazione al termine del file corrente (☞ P.87).
- **Sovrascrivi:** sovrascrive la registrazione partendo dalla posizione corrente del file (☞ P.88).
- **Inserisci:** inserisce la registrazione nella posizione corrente del file (☞ P.89).

### Impostazioni relative alla registrazione

Le seguenti impostazioni possono essere configurate per garantire le idonee impostazioni di registrazione.

- Modalità di registrazione [**Mod. registr.**] (☞ P.90).
- Sensibilità del microfono [**Sens. Microf.**] (☞ P.91).
- Attivazione Vocale con Controllo Variabile [**VCVA**] (☞ P.92).
- Registrazione a viva voceg (☞ P.93).

## Nuova registrazione

Creare un nuovo file in cui registrare.

### 1 Premere il tasto NEW per creare un file nuovo.

- a) ID Autore selezionato
- b) Numero nuovo file
- c) Tempo di registrazione rimanente



### 2 Premete il tasto REC per avviare la registrazione.

- L'indicatore di registrazione si illumina in arancione e sullo schermo appare [●] (Indicatore di registrazione). Premere il tasto **F1 (DISPL)** durante la registrazione, è possibile variare la visualizzazione del display LCD.

d) Indicatore di registrazione

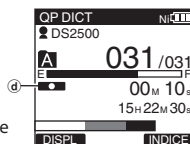

### 3 Premete il tasto STOP per arrestare la registrazione.

- Se si desidera aggiungere altre registrazioni allo stesso file, premere nuovamente il tasto **REC**.



#### Note

- Durante la registrazione, quando il tempo di registrazione rimanente arriva a 60, 30 e 10 secondi, si sente un segnale acustico.
- Quando il tempo di registrazione rimanente è meno di 60 secondi, la spia di registrazione inizia a lampeggiare in arancione. Quando il tempo di registrazione rimanente è meno di 30 o 10 secondi, la spia lampeggia con una frequenza maggiore.
- Quando la capacità della memoria o della cartella è esaurita appare **[Memoria esaurita]** o **[Cartella piena]**. Cancellare i file non più necessari per poter continuare la registrazione.
  - Eliminare i file non necessari prima di registrare qualsiasi ulteriore (☞ P.96) o file di dettatura trasferimento al PC (☞ P.117).

## Registrazione con sovrascrivi

È possibile registrare “sopra” ad un file già registrato a partire da un punto qualsiasi del file. Notare che la registrazione sovrascritta (precedente) di fatto viene cancellata.

### 1 Selezionare e riprodurre il file da sovrascrivere.

- Interrompere la riproduzione nel punto in cui si desidera sovrascrivere.

### 2 Press the REC button to start overwriting.

- L'indicatore di registrazione si illumina in arancione e sullo schermo appare  (Indicatore di registrazione).

- Ⓐ Tempo trascorso di registrazione
- Ⓑ Tempo di registrazione totale del file selezionato

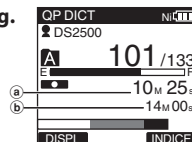

### 3 Premere il tasto STOP per arrestare la registrazione con sovrascrittura.

#### Nota

- Non è possibile selezionare una modalità di registrazione ([QP], [SP]) diversa da quella del file originale prima della sovrascrittura.



## Registrazione con inserisci

È possibile inserire una registrazione supplementare in file precedentemente registrati.

**1** Selezionare e riprodurre il file nel quale si desidera inserire un'ulteriore registrazione.

**2** Durante la riproduzione del file, premere il tasto **F1 (INSER)** per inserire un'ulteriore registrazione.

- Sullo schermo appare [Insert Rec?].

**3** Premere il tasto **REC** per iniziare a inserire registrazioni aggiuntive.

- L'indicatore di registrazione si illumina in arancione e sullo schermo appare [RECORD] (Indicatore di registrazione).  
Sullo schermo si alternano [Insert Rec] ed il tempo di registrazione restante.

**4** Spostare l'interruttore su **STOP** per interrompere l'inserimento di una registrazione.

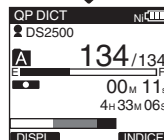
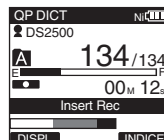
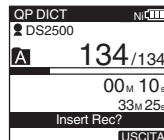
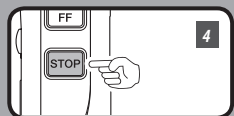
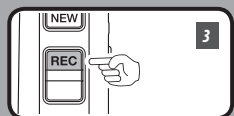
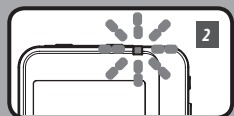
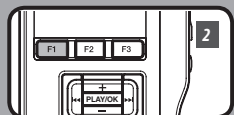
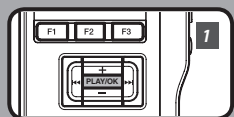

2

Registrazione

### Note

- L'ora e la data di registrazione del file viene aggiornata all'ora e la data della registrazione inserita.
- Non è possibile selezionare una modalità di registrazione ([QP], [SP]) diversa da quella del file originale prima dell'inserimento.

# Modalità di registrazione [Mod. registr.]

La modalità di registrazione può essere selezionata tra [QP] (Riproduzione di Qualità) e [SP] (Riproduzione Standard).

2

Modalità di registrazione

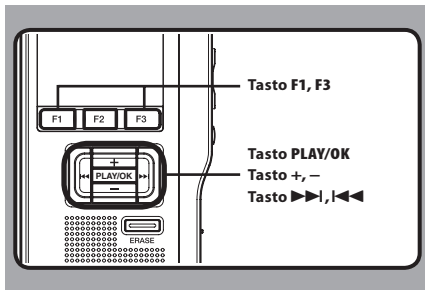

## 1 Selezionare [Mod. registr.] sullo schermo [Registrazione] e premere il tasto PLAY/OK o >>>.

- Far riferimento a P.105 per le impostazioni di ogni singolo menu.

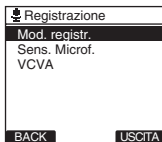

## 2 Premere il tasto + o - per scegliere tra [QP] o [SP].

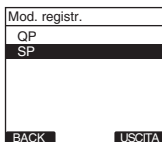

## 3 Premere il tasto PLAY/OK per confermare l'impostazione scelta.

- [Impostazione effettuata] compare sul display, e ricompare lo schermo [Registrazione].
- Premendo il tasto <<< o F1 (BACK), l'impostazione sarà annullata e lo schermo tornerà al [Registrazione].
- Premendo il tasto F3 (USCITA) si cancelleranno i contenuti da impostare e si uscirà dal MENU.

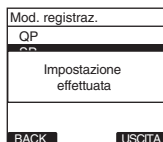

## 4 Premere il tasto F3 (USCITA) o <<< per uscire dal menu.

- La modalità di registrazione impostata viene visualizzata quando si crea un Nuovo file e durante la registrazione.
- La modalità di registrazione della registrazione di file viene visualizzata durante la riproduzione e in modalità di arresto.



### Nota

- Selezionate la modalità [QP] per registrare riunioni o conferenze con qualità ottimale.

IT

90

# Sensibilità del microfono [Sens. Microf.]

È possibile scegliere tra due sensibilità del microfono per trovare l'impostazione di registrazione ottimale: [Dettatura] per la dettatura e [Conferenza] per situazioni come riunioni e conferenze con un numero limitato di persone. Lo stato di impostazione compare sul display come [CONF] o [DICT].

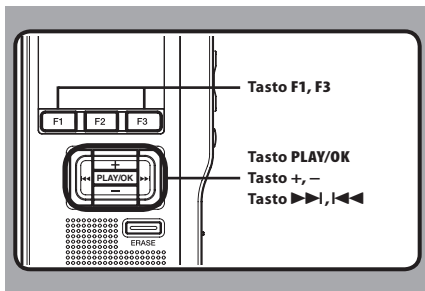

## 1 Selezionare [Sens. Microf.] sullo schermo [Registrazione] e premere il tasto PLAY/OK o ►►◀.

- Far riferimento a P.105 per le impostazioni di ogni singolo menu.

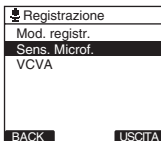

## 2 Premere il tasto + o - per scegliere tra [Conferenza] o [Dettatura].

[Conferenza]: Utilizzabile per registrare riunioni e conferenze con un numero limitato di partecipanti.

[Dettatura]: Sensibilità di registrazione ridotta adatta per la dettatura.

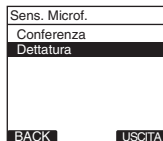

## 3 Premere il tasto PLAY/OK per confermare l'impostazione scelta.

- [Impostazione effettuata] compare sul display, e ricompare lo schermo [Registrazione].
- Premendo il tasto ◀◀ o F1 (BACK), l'impostazione sarà annullata e lo schermo tornerà al [Registrazione].
- Premendo il tasto F3 (USCITA) si cancelleranno i contenuti da impostare e si uscirà dal MENU.

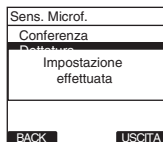

## 4 Premere il tasto F3 (USCITA) o ◀◀ per uscire dal menu.



# Attivazione Vocale con Controllo Variabile [VCVA]

L'Attivazione Vocale a Controllo Variabile (VCVA) è una funzione che avvia la registrazione automaticamente quando il microfono rileva che l'audio ha raggiunto il livello di volume prefissato e, automaticamente, entra in pausa quando il volume scende al di sotto di quella soglia. La funzione VCVA permette di conservare memoria interrompendo automaticamente la registrazione in situazioni di silenzio prolungato durante le riunioni. Attivando questa funzione, il simbolo [VCVA] compare sul display.

2

Attivazione Vocale con Controllo Variabile

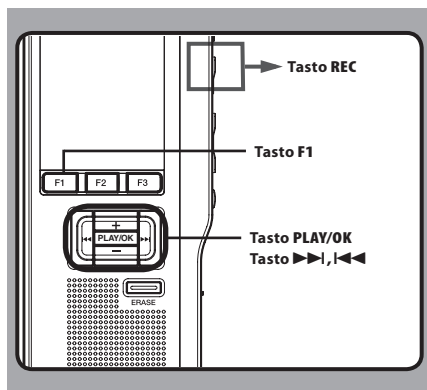

## 1 Impostare il VCVA nel menu su [Attivata].

- Fare riferimento alla P.105 per le impostazioni di ogni elemento del menu.

## 2 Premete il tasto REC per avviare la registrazione.

- Quando il volume dell'audio è inferiore rispetto al livello audio di azionamento preimpostato, la registrazione si ferma automaticamente dopo circa 1 secondo, e "Standby" si illumina sul display. L'indicatore di registrazione si illumina in arancione e sullo schermo appare [ ] (Indicatore di registrazione). La registrazione e lampeggia quando la registrazione è in pausa.

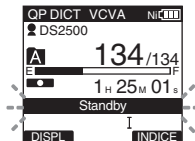

## Regolazione del livello di azionamento di Avvio/Arresto:

Premere il tasto >>> o <<< per regolare il livello di azionamento durante la registrazione.

- Il livello VCVA può essere impostato su 15 diversi valori. Più alto è il valore, più sensibilmente il registratore reagirà ai suoni. Sul valore più alto, persino il suono più debole attiverà la registrazione.
- Il livello di azionamento VCVA può essere regolato a seconda del rumore dell'ambiente (background).

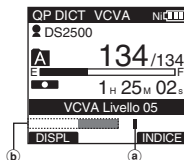

- Ⓐ Livello del inizio (varia a seconda del volume del suono che viene registrato)
- Ⓑ Indicatore di livello (si sposta a sinistra/ destra a seconda del livello impostato)

## Note

- Il livello di azionamento di avvio/arresto varia anche dipendentemente dalla modalità di sensibilità del microfono selezionata (E3 P.91).
- Per ottenere registrazioni ottimali, si consiglia di testare e regolare il livello di azionamento di avvio/arresto.

# Controllo della registrazione

È possibile controllare la registrazione ascoltando la registrazione quando è in corso. Inserire lo spinotto degli auricolari nella relativa presa ed usare il tasto + o - per regolare il livello del volume.

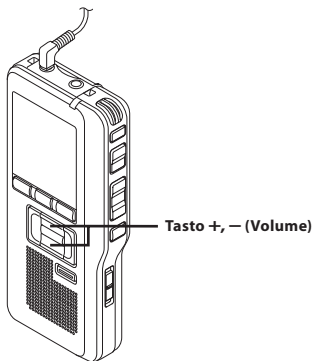

## Nota

- Inserire gli spinotti completamente come mostrato nell'illustrazione quando si inseriscono gli auricolari o un microfono esterno.

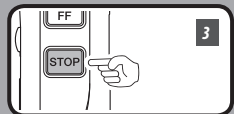
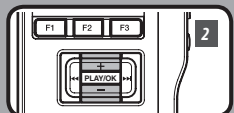
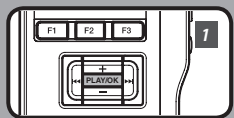

È possibile riprodurre un file da un qualsiasi punto.

### 1 Selezionate il file, quindi premete il pulsante **PLAY/OK** per avviare la riproduzione.

- Sullo schermo appare (Indicatore di riproduci).

Ⓐ Indicatore di riproduci

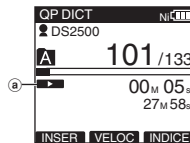

### 2 Premere il tasto + o – per regolare il volume.

- Il display mostra il livello del volume. È possibile scegliere da [00] a [30].

Ⓑ Livello del volume

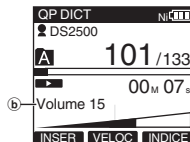

### 3 Premere il tasto **STOP** in qualsiasi punto si voglia arrestare la riproduzione.

Funzioni di riproduzione	Operazione	Come annullare
<b>Avanzamento rapido (FF)</b>	Premere una volta il tasto ►►I o <b>FF</b> in modalità di arresto.	Premere il tasto <b>PLAY/OK</b> o <b>STOP</b> .
<b>Riavvolgimento (REW)</b>	Premere una volta il tasto I◄◄ o <b>REW</b> in modalità di arresto.	Premere il tasto <b>PLAY/OK</b> o <b>STOP</b> .
<b>Accesso (Cue)</b>	Premere e tenere premuto il tasto ►►I o <b>FF</b> durante la modalità di arresto o mentre si sta riproducendo un file.	Rilasciare il tasto.
<b>Ripasso (Review)</b>	Premere e tenere premuto il tasto I◄◄ o <b>REW</b> durante la modalità di arresto o mentre si sta riproducendo un file.	Rilasciare il tasto.
<b>Velocità di riproduzione</b>	<p>Premere il tasto <b>F2 (VELOC)</b> durante la riproduzione.</p> <ul style="list-style-type: none"> <li>Ogni volta che si preme il tasto <b>F2 (VELOC)</b>, la velocità di riproduzione verrà modificata.</li> </ul> <p><b>Play (Riproduzione):</b> Riproduzione a velocità normale</p> <p><b>Slow Play (Riproduzione lenta):</b> La velocità di riproduzione rallenta (-50%) e viene visualizzato "Reprod. lenta".</p> <p><b>Fast Play (riproduzione rapida):</b> La velocità di riproduzione diventa più veloce (+50%) e viene visualizzato "Riprod veloce".</p>	_____

## Note

- Se viene premuto una volta il tasto ►►I o **FF** durante l'avanzamento rapido o due volte durante la modalità di arresto, il registratore si fermerà alla fine del file (F.Skip).
- Se viene premuto una volta il tasto I◄◄ o **REW** durante il riavvolgimento o due volte durante la modalità di arresto, il registratore si fermerà all'inizio del file (B.Skip). Se il tasto I◄◄ o **REW** viene premuto per meno di 2 secondi, il registratore salta all'inizio del file precedente.

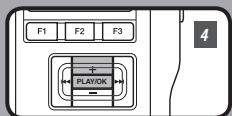
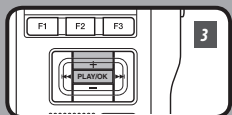
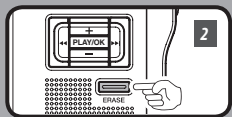

## Come cancellare un file

È molto semplice eliminare o cancellare un file da una delle cartelle del registratore.

- 1 Selezionare il file che si desidera cancellare.**
- 2 Premere il tasto ERASE.**
- 3 Premere il tasto + e selezionare [Cancella File], poi premere il tasto PLAY/OK.**
- 4 Premere il tasto + e selezionare [Avvia], poi premere il tasto PLAY/OK.**
  - Sul display appare [Cancellazione!] e la cancellazione ha inizio.

Dopo la cancellazione del file appare [Cancellato]. I numeri dei file vengono riattribuiti automaticamente.

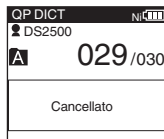
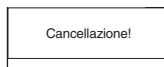
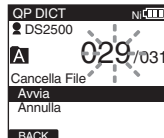

### Note

- Non è possibile recuperare un file cancellato.
- I file non possono essere cancellati nei seguenti casi.
  - I file protetti con la funzione [Blocco] (☞ P.106).
  - Il blocco della scheda SD è attivo (☞ P.73).



## Cancellazione di tutti i file in una cartella

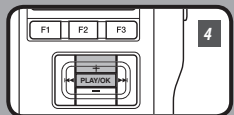
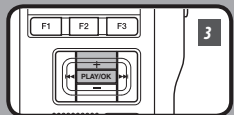
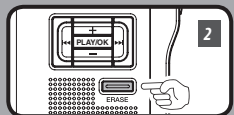

È possibile cancellare simultaneamente tutti i file contenuti in una cartella.

- 1** Selezionare la cartella che si desidera cancellare.
- 2** Premere il tasto **ERASE**.
- 3** Premere il tasto **+** e selezionare [**Canc in cartella**], poi premere il tasto **PLAY/OK**.
- 4** Premere il tasto **+** e selezionare [**Avvia**], poi premere il tasto **PLAY/OK**.
  - Sul display appare [**Cancellazione!**] e la cancellazione ha inizio.

Quando i file sono stati cancellati, viene visualizzata l'indicazione [**Cancellato**]. Ai file bloccati viene assegnato un numero di file in ordine decrescente.

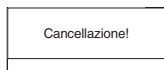
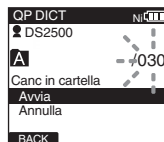
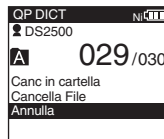

2

Cancellazione

### Note

- Il processo di cancellazione potrebbe impiegare circa 10 secondi. Non interrompere questo processo! I dati andrebbero persi.
- I file non possono essere cancellati nei seguenti casi.
  - I file protetti con la funzione [**Blocco**] (☞ P.106).
  - Il blocco della scheda SD è attivo (☞ P.73).

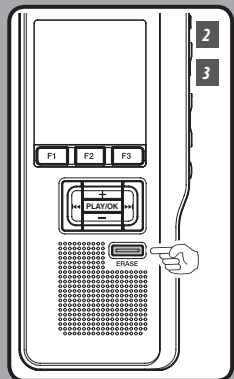

## Cancellazione parziale di un file

È possibile cancellare solo una parte di un file.

**1 Avviare la riproduzione di un file che si desidera parzialmente cancellare.**

**2 Premere il tasto ERASE nel punto in cui ha inizio la parte da cancellare.**

- La riproduzione continua e [Avvio cancell.] compare sul display.
- Premendo il tasto **F2** (F.Skip), la riproduzione avanzerà rapidamente (F.Skip) fino alla fine del file e si interromperà. Quello sarà impostata automaticamente come la posizione finale della cancellazione parziale.
- Premendo il tasto **F1** (B.Skip), la riproduzione riavvolgerà rapidamente (B.Skip) e riinizierà dal punto iniziale della cancellazione parziale. La riproduzione continuerà fino alla fine del file o fino a che non sarà impostata una posizione finale per la cancellazione parziale.

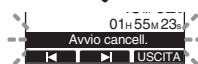
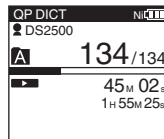

**3 Premere il tasto ERASE al punto in cui si desidera terminare la cancellazione.**

- L'impostazione (orario) del punto di inizio della parte da cancellare nel passo 2 e l'impostazione (orario) del punto di fine della parte da cancellare in questo passo si alternano sul display per 8 secondi.

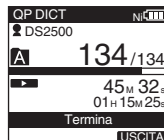
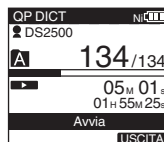

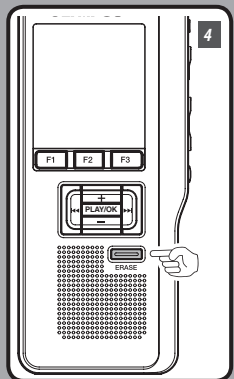

## 4 Premere il tasto **ERASE** per confermare la cancellazione.

- Sul display appare **[Cancellazione parziale!]** e la cancellazione ha inizio.

Quando il messaggio **[Cancel. Parz. completata.]** compare sul display, la cancellazione parziale è completata.

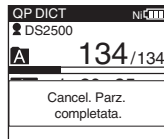
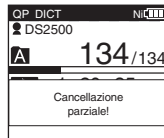

### Note

- Se non viene premuto il tasto **ERASE** entro 8 secondi, saranno visualizzati sul display il **[Avvia]** il **[Termina]** il registratore torna allo stato di arresto.
- Non è possibile recuperare un file cancellato.
- File il cui commento Verbale è in riproduzione
  - I file protetti con la funzione **[Blocco]** (€P P.106).
  - Il blocco della scheda SD è attivo (€P P.73).

## Come selezionare cartelle e file

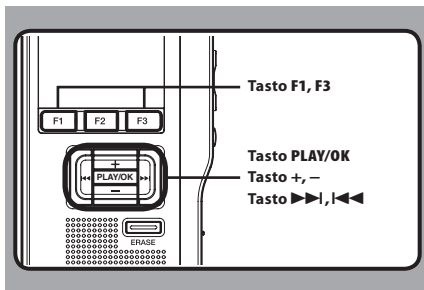

### Come cambiare cartella

- 1 Premere il tasto F1 (CARTEL) mentre il registratore è fermo.

- Lo schermo di elenco cartelle sarà visualizzato.

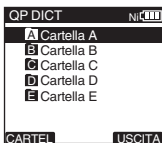

- 2 Selezionare la cartella premendo il tasto + o - e poi premere il tasto PLAY/OK.

- In tal modo si cambia la cartella.
- È possibile cambiare cartella premendo il tasto F1 (CARTEL).

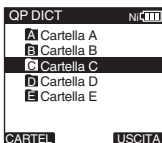

### Come cambiare file

- 1 Premere il tasto ►► o ◀◀ mentre il file è visualizzato.

- Sarà visualizzato il file precedente o successivo presente nella cartella.

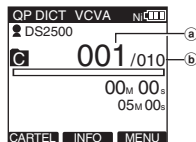

- a Numero del file
- b Numero totale di file registrati nella cartella

# Come visualizzare le informazioni di un file [Informazioni]

Il registratore può visualizzare una varietà di informazioni relative al file corrente.

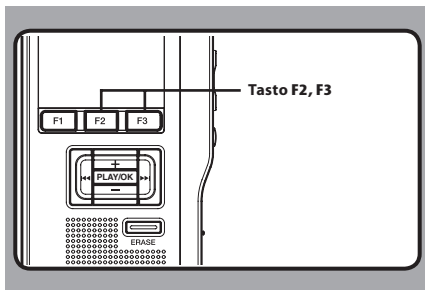

## Le informazioni visualizzate

Saranno visualizzate le seguenti informazioni.

**[Nome file]:**

Nome del file.

**[Data registraz]:**

Durata del file e data di registrazione.

**[ID autore]:**

Visualizza l'ID Autore del file.

## Nota

- Quando il file Tipo di lavoro o Voce opzione viene trasferito dal PC a questa unità, le informazioni verranno visualizzate nelle Informazioni del File.

## 1 Selezionare il file di cui si desidera visualizzare le informazioni.

- Far riferimento a P.100 per la selezione di un file.



## 2 Premere il tasto F2 (INFO).

- Le informazioni del file sono visualizzate.
- Potete visualizzare le informazioni del file premendo il pulsante F3 (MENU) e selezionando [Informazioni] dal [File].

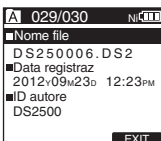

# Contrassegni di indice

Contrassegni di indice possono essere inseriti in un file durante la registrazione o riproduzione. Contrassegni di indice sono utilizzati per fornire un modo semplice e rapido per identificare parti importanti o significative all'interno del file.

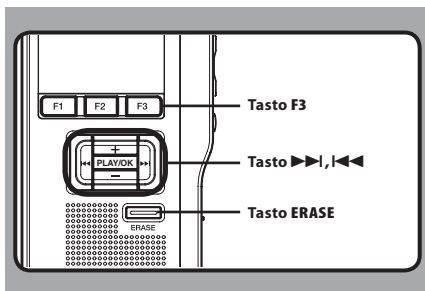

3

Contrassegni di indice

## Impostazione di un contrassegno di indice

- 1** Per impostare un contrassegno di indice premere il tasto **F3 (INDICE)** durante la registrazione o la riproduzione.

- Sul display appare un numero d'indice.

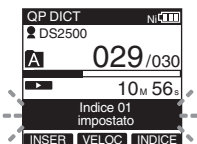

## Per localizzare un contrassegno di indice

- 2** Premere e tenere premuto il tasto ►► o ◀◀ durante la riproduzione di un file.

- Quando raggiunge il contrassegno di indice, il registratore si ferma per 1 secondo.

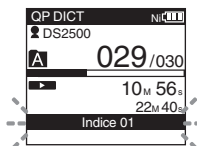

## Cancellazione di un contrassegno di indice

- 3** Localizzare il contrassegno di indice che si desidera cancellare.
- 4** Premere il tasto **ERASE** per circa 2 secondi mentre il numero di indice viene visualizzato sul display.

- Il contrassegno di indice viene cancellato.

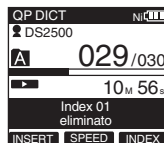





### Note

- In un file è possibile impostare fino a 32 contrassegni di indice.
- Se un file è bloccato o impostato come di sola lettura, o se il blocco della scheda SD è attivo, i contrassegni di indice non possono essere cancellati. Annullare le impostazioni prima di effettuare la cancellazione.

# Elenco dei menu

- Impostazione dei menu (Mentre il registratore è in arresto, premere il tasto **F3 (MENU)**)

Principale	Secondo livello	Impostazione	Pagina di riferimento
 <b>File</b>	<b>Blocco</b>	[Disattivata], [Attivata]	P.106
	<b>Informazioni</b>	Vengono visualizzate le informazioni del file.	P.101
 <b>Registrazione</b>	<b>Mod. registr.</b>	[QP], [SP]	P.90
	<b>Sens. Microf.</b>	[Dettatura], [Conferenza]	P.91
	<b>VCVA</b>	[Disattivata], [Attivata]	P.92
 <b>Display</b>	<b>Retroillumin.</b>	[Disattivata], [Attivata]	P.107
	<b>Contrasto</b>	Regolazione del contrasto tra [1] e [12] (Default <b>06</b> ).	P.108
	<b>LED</b>	[Disattivata], [Attivata]	P.109
	<b>Lingua</b>	[English], [Deutsch], [Français], [Español], [Italiano], [Русский]	P.110
Dispositivo (Pagina successiva)			

Principale	Secondo livello	Impostazione	Pagina di riferimento
 <p><b>Dispositivo</b></p>	<b>Beep</b>	[Attivata], [Disattivata]	P.111
	<b>Risparm. ener.</b>	[5 minuti], [ <b>10 minuti</b> ], [30 minuti], [1ora], [Disattivata].	P.81
	<b>Ora e data</b>	Nell'ordine:ora, minuti, anno, mese, giorno.	P.84
	<b>Batteria</b>	[Ni-MH], [Alcaline]	P.77
	<b>Impostaz. USB</b>	[ <b>USB Connect</b> ]: [PC], [Alimentatore], [Opzionale] [ <b>USB Class</b> ]: [Composita], [ <b>Storage</b> ]	P.112
	<b>Reset</b>	Riporta tutte le funzioni alle impostazioni iniziali.	P.115
	<b>Formattazione</b>	Inizializza la scheda.	P.114
	<b>Info scheda</b>	[Riman], [Capacita]	P.73
	<b>Info sistema</b>	[Modello], [versione], [Matricola]	P.116
File (P.103)			

### Note

- La selezione della lingua dipende dal paese nel quale il prodotto è stato acquistato.
- Le voci in grassetto nella colonna "**Impostazione**" sono le impostazioni di default.



# Come utilizzare il menu

Per spostarsi tra le diverse opzioni del Menu, utilizzare la tabella dell'Elenco Menu (\*® P.103, P.104) e i passi seguenti per modificare o cambiare qualsiasi impostazione.

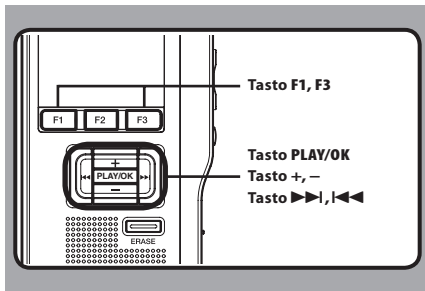

## 1 Premere il tasto F3 (MENU).

- Lo schermo [Principale] compare sul display.



## 2 Premere il tasto + o - per spostare la voce [Principale] da impostare.



## 3 Premere il tasto PLAY/OK o ►►.

- Spostarsi all'impostazione delle voci del menu selezionato.

## 4 Premere il tasto + o - per spostarsi alla voce del menu da impostare.

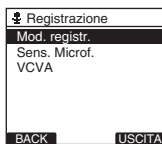

## 5 Premere il tasto PLAY/OK o ►►.

- Si sposta sulle impostazioni della voce selezionata.

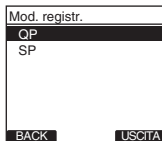

## 6 Premere il tasto + o - per cambiare le impostazioni.

## 7 Premere il tasto PLAY/OK per confermare l'impostazione scelta.

- Se il tasto ◀◀ o F1 (BACK), è stato premuto, l'impostazione verrà annullata e viene visualizzato il menu.
- Premendo il tasto F3 (USCITA) si cancelleranno i contenuti da impostare e si uscirà dal MENU.

## 8 Premere il tasto F3 (USCITA) o ◀◀ per uscire dal menu.

3

Come utilizzare il menu

# Protezione dei file [Blocco]

Se è attiva la funzione [Blocco] di un file, il simbolo  compare sul display, prevenendo la cancellazione accidentale di file importanti. Inoltre, il file non sarà cancellato con la funzione Cancella tutti i file di una cartella.

3

Protezione dei file

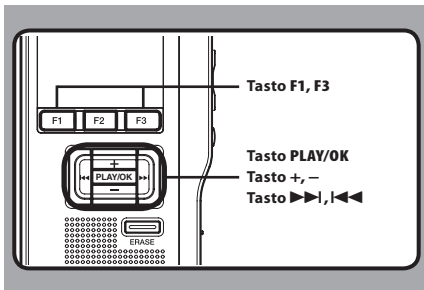

**1** Selezionare il file che si desidera bloccare.

**2** Selezionare [Blocco] sullo schermo [File] e premere il tasto PLAY/OK o >>>.

- Far riferimento a P.105 per le impostazioni di ogni singolo menu.

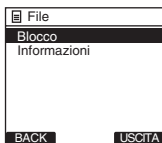

**3** Premere il tasto + o - per scegliere tra [Attivata] o [Disattivata].

[Attivata]: Blocca il file e impedisce che venga cancellato.  appare sul display.

[Disattivata]: Rimuove il blocco dal file e ne permette la cancellazione.



**4** Premere il tasto PLAY/OK per confermare l'impostazione scelta.

- [Protezione file attivata] o [Protezione file disattivata] compare sul display, e ricompare lo schermo [File].
- Premendo il tasto <<< o F1 (BACK), l'impostazione sarà annullata e lo schermo tornerà al [File].
- Premendo il tasto F3 (USCITA) si cancelleranno i contenuti da impostare e si uscirà dal MENU.



**5** Premere il tasto F3 (USCITA) o <<< per uscire dal menu.



# Retroilluminazione [Retroillumin.]

Se la retroilluminazione del display è impostata su [Attivata], la retroilluminazione si accende per circa 10 secondi se si preme un tasto. È una funzione utile in quanto permette di controllare il display anche in ambienti poco illuminati.

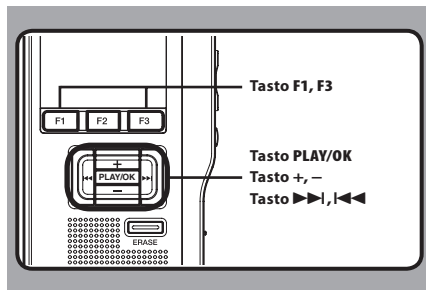

## 1 Selezionare [Retroillumin.] sullo schermo [Display] e premere il tasto PLAY/OK o ►►►.

- Far riferimento a P.105 per le impostazioni di ogni singolo menu.

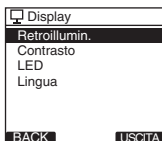

## 2 Premere il tasto + o – per scegliere tra [Attivata] o [Disattivata].

[Attivata]: La retroilluminazione è attivata.

[Disattivata]: La retroilluminazione è disattivata.

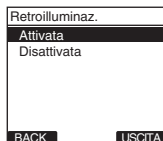

## 3 Premere il tasto PLAY/OK per confermare l'impostazione scelta.

- [Impostazione effettuata] compare sul display, e ricompare lo schermo [Display].
- Premendo il tasto ◀◀◀ o F1 (BACK), l'impostazione sarà annullata e lo schermo tornerà al [Display].
- Premendo il tasto F3 (USCITA) si cancelleranno i contenuti da impostare e si uscirà dal MENU.

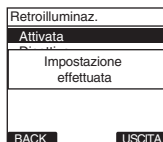

## 4 Premere il tasto F3 (USCITA) o ◀◀◀ per uscire dal menu.

3

Retroilluminazione

# Regolazione del contrasto del display a cristalli liquidi [Contrasto]

Il contrasto del display può essere regolato dal livello [01] a [12].

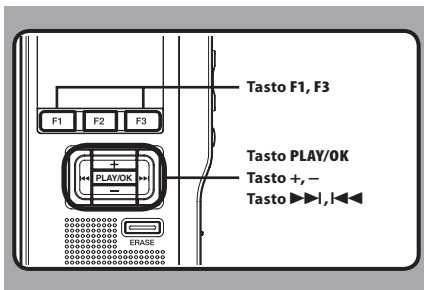

## 7 Selezionare [Contrasto] sullo schermo [Display] e premere il tasto PLAY/OK o ►►.

- Far riferimento a P.105 per le impostazioni di ogni singolo menu.

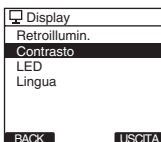

## 2 Premere il tasto + o - per impostare il livello del contrasto.

- Il livello di contrasto del display può essere regolato selezionando da [01] a [12].

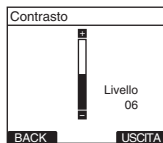

## 3 Premere il tasto PLAY/OK per confermare l'impostazione scelta.

- Il livello di contrasto impostato si illumina e si ritornerà sulla schermata [Display].
- Premendo il tasto ◀◀ o F1 (BACK), l'impostazione sarà annullata e lo schermo tornerà al [Display].
- Premendo il tasto F3 (USCITA) si cancelleranno i contenuti da impostare e si uscirà dal MENU.

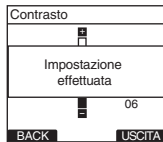

## 4 Premere il tasto F3 (USCITA) o ◀◀ per uscire dal menu.

# LED [LED]

È possibile impostarlo in modo che la spia luminosa Registra non si accenda.

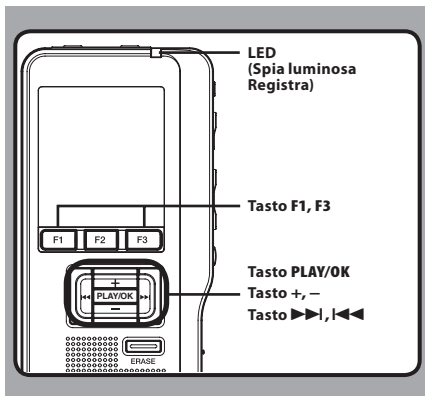

## 1 Selezionare [LED] sullo schermo [Display] e premere il tasto PLAY/OK o >>>.

- Far riferimento a P.105 per le impostazioni di ogni singolo menu.

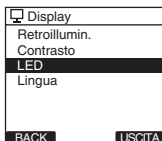

## 2 Premere il tasto + o - per scegliere tra [Attivata] o [Disattivata].

[Attivata]: La spia del LED viene impostata.

[Disattivata]: La spia del LED viene annullata.

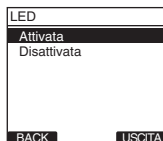

## 3 Premere il tasto PLAY/OK per confermare l'impostazione scelta.

- [Impostazione effettuata] compare sul display, e ricompare lo schermo [Display].
- Premendo il tasto <<< o F1 (BACK), l'impostazione sarà annullata e lo schermo tornerà al [Display].
- Premendo il tasto F3 (USCITA) si cancelleranno i contenuti da impostare e si uscirà dal MENU.

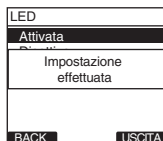

## 4 Premere il tasto F3 (USCITA) o <<< per uscire dal menu.

3

LED

# Lingua [Lingua]

È possibile impostare la lingua del display per il registratore. La selezione della lingua dipende dal paese nel quale il prodotto è stato acquistato.

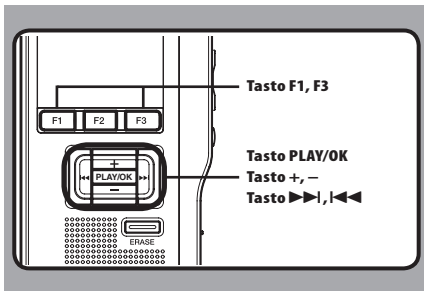

## 1 Selezionare [Lingua] sullo schermo [Display] e premere il tasto PLAY/OK o >>>.

- Far riferimento a P.105 per le impostazioni di ogni singolo menu.

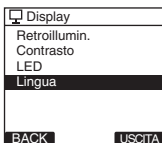

## 2 Premere il tasto + o - per impostare la lingua.

- [English]: visualizza le informazioni in inglese.
- [Deutsch]: visualizza le informazioni in tedesco.
- [Français]: visualizza le informazioni in francese.
- [Español]: visualizza le informazioni in spagnolo.
- [Italiano]: visualizza le informazioni in italiano.
- [Русский]: visualizza le informazioni in russo.

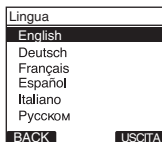

## 3 Premere il tasto PLAY/OK per confermare l'impostazione scelta.

- Verrà cambiata la lingua di visualizzazione e si ritornerà sulla schermata [Display].
- Premendo il tasto <<< o F1 (BACK), l'impostazione sarà annullata e lo schermo tornerà al [Display].
- Premendo il tasto F3 (USCITA) si cancelleranno i contenuti da impostare e si uscirà dal MENU.



## 4 Premere il tasto F3 (USCITA) o <<< per uscire dal menu.

### Nota

- La selezione della lingua dipende dal paese nel quale il prodotto è stato acquistato.

# Suoni di sistema [Beep]

Se è impostato su **[Attivata]**, il registratore emette un bip per avvertire dell'attivazione di funzioni o per errori.

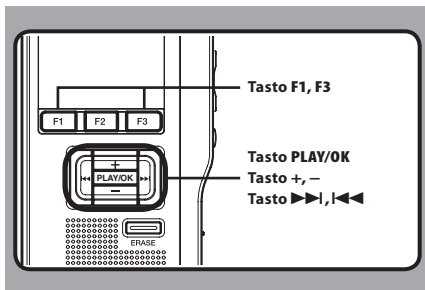

## 1 Selezionare **[Beep]** sullo schermo **[Dispositivo]** e premere il tasto **PLAY/OK** ►►.

- Far riferimento a P.105 per le impostazioni di ogni singolo menu.

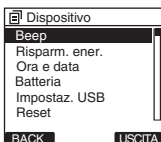

## 2 Premere il tasto + o - per scegliere tra **[Attivata]** o **[Disattivata]**.

**[Attivata]:** I suoni di sistema sono attivati.

**[Disattivata]:** I suoni di sistema sono disattivati.

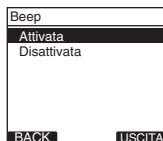

## 3 Premere il tasto **PLAY/OK** per confermare l'impostazione scelta.

- **[Impostazione effettuata]** compare sul display, e ricompare lo schermo **[Dispositivo]**.
- Premendo il tasto ◀◀ o F1 (**BACK**), l'impostazione sarà annullata e lo schermo tornerà al **[Dispositivo]**.
- Premendo il tasto F3 (**USCITA**) si cancelleranno i contenuti da impostare e si uscirà dal MENU.

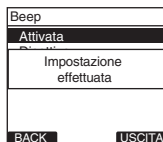

## 4 Premere il tasto F3 (**USCITA**) o ◀◀ per uscire dal menu.

3

Suoni di sistema

# Modifica della classe USB [Impostaz. USB]

Oltre alle impostazioni come **[PC]** (collega al PC per trasferire i file) o **[Alimentatore]** (collega all'alimentatore di rete per ricaricare le batterie), è possibile impostare la classe USB in funzione delle proprie necessità.

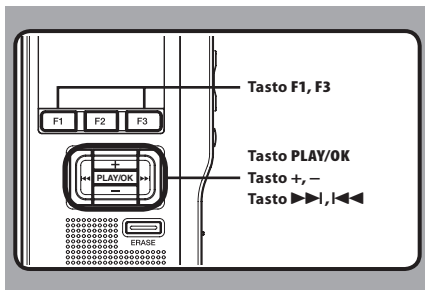

3

Modifica della classe USB

## 1 Selezionare **[Impostaz. USB]** sullo schermo **[Dispositivo]** e premere il tasto **PLAY/OK** o **>>>**.

- Far riferimento a P.105 per le impostazioni di ogni singolo menu.



## 2 Premere il tasto **+ o -** per selezionare **[USB Connect]** o **[USB Class]**.

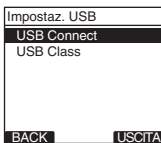

**[USB Connect]:** Impostazione per il collegamento al PC.

**[USB Class]:** Impostazione per selezionare la classe USB.

## 3 Premere il tasto **PLAY/OK**.

- Se si seleziona **[USB Class]**, andare al passaggio 6.

Se si seleziona **[USB Connect]:**

## 4 Premere il tasto **+ o -** per cambiare le impostazioni.

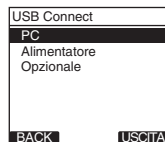

**[PC]:** Impostazione per collegamento al PC e utilizzarlo come dispositivo di memorizzazione o come dispositivo composito. Collegato come supporto di memorizzazione o dispositivo composito.

**[Alimentatore]:** Impostazione per collegamento al PC per caricare le batterie, oppure all'adattatore in AC (A514) (opzionale).

**[Opzionale]:** Impostazione per confermare la modalità di connessione ogni volta che viene realizzata una connessione USB.

## 5 Premere il tasto **PLAY/OK** per confermare l'impostazione scelta.

- Se si seleziona **[USB Connect]**, andare al passaggio 8.

IT



Se si seleziona [ USB Class ]:

- 6** Premere il tasto + o – per cambiare le impostazioni.

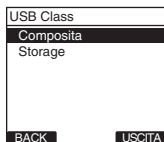

[**Composita**]: Per collegare il registratore al PC ed utilizzarlo come memoria esterna, altoparlante USB o microfono.

[**Storage**]: Viene riconosciuto dal PC come una memoria esterna.

- 7** Premere il tasto **PLAY/OK** per confermare l'impostazione scelta.
- 8** Premere il tasto **F3 (USCITA)** o **◀◀** per uscire dal menu.

### Note

- Quando il registratore è collegato al PC per la prima volta come una memoria esterna, il relativo driver verrà installato automaticamente sul PC.
- Il PC non riconosce il registratore collegato, se l'impostazione [**USB Connect**] è impostata su [**Alimentatore**].

# Formattazione della scheda [Formattazione]

3

Formattazione della scheda

Le schede che sono state utilizzate su un dispositivo non Olympus o le schede che non sono riconosciute dal registratore, devono essere formattate prima di poter essere utilizzate con questo registratore. Per familiarizzare con il processo di formattazione leggere i passi di seguito riportati. L'inizializzazione delle voci del menu può essere effettuata con il software DSS Player o con il comando **[Reset]** del registratore.

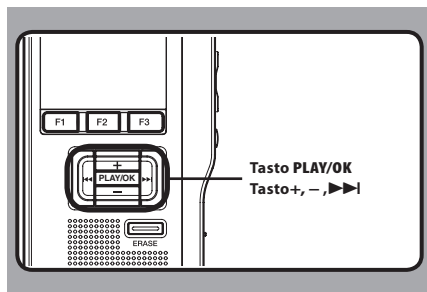

## 1 Selezionare [Dispositivo] dallo schermo [Formattazione] e premere il tasto PLAY/OK o >>>.

- Far riferimento a P.105 per le varie voci di impostazione del menu.



## 2 Premere il tasto + o - per evidenziare l'opzione [Avvia].

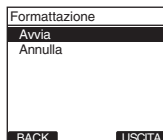

## 3 Premere il tasto PLAY/OK per confermare la selezione [Avvia].



## 4 Premere di nuovo il tasto + o - per evidenziare l'opzione [Avvia].

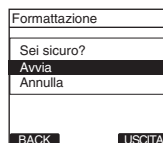

## 5 Premere di nuovo il tasto PLAY/OK per iniziare il processo di formattazione.

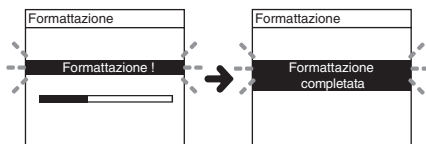

- **[Formattazione completata]** viene visualizzato alla fine del processo di formattazione.

IT

### Come inizializzare le impostazioni del menu [Reset]

Per riportare le impostazioni del menu del registratore alla configurazione originale (impostazioni di default all'atto dell'acquisto), utilizzare il comando **[Reset]** nel **[Dispositivo]**, o eseguire la stessa operazione utilizzando il software DSS Player.



### Nota

- Il tempo necessario per la formattazione di una scheda varia in funzione della capacità della scheda. Non interrompere il processo di formattazione con le seguenti operazioni. Si rischia di danneggiare i dati o la scheda.
  - Rimuovere la scheda.
  - Rimuovere le batterie.
- La formattazione elimina tutti i file memorizzati su una scheda, inclusi i file protetti.
- Qualora si inserisca una scheda non formattata, il registratore visualizza automaticamente la schermata del menu relativa alla formattazione.
- Non è possibile formattare le schede SD protette tramite il blocco di protezione.
- La formattazione eseguita sul registratore sarà una formattazione rapida. Se si formatta sulla scheda, si aggiorna l'informazione della gestione dei file e i dati della scheda non vengono cancellati completamente. Quando ci si disfa della scheda o la si utilizza, fare attenzione alla perdita di dati dalla scheda. Consigliamo di distruggere la scheda quando ci si disfa della stessa.

# Controllo informazioni di sistema [Info sistema]

Le informazioni del sistema relative al registratore come **[Modello]**, **[Versione]** e **[Matricola]** possono essere visualizzate sul display.

In questo registratore si possono controllare le informazioni della scheda (€® P.73) e le informazioni del file (€® P.101).

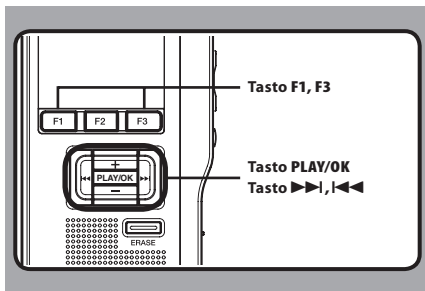

3

Controlla le informazioni di sistema

## 1 Selezionare **[Info sistema]** sullo schermo **[Dispositivo]** e premere il tasto **PLAY/OK** o **>>>**.

- Apparirà **[Modello]** **[Versione]** **[Matricola]**.
- Far riferimento a P.105 per le impostazioni di ogni singolo menu.

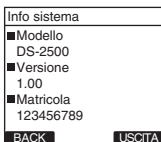

## 2 Premere il tasto **PLAY/OK**, **<<<** o **F1 (BACK)**.

## 3 Premere il tasto **F3 (USCITA)** o **<<<** per uscire dal menu.

IT

## Software DSS Player

**Il DSS Player è un potente software che offre strumenti sofisticati e, al tempo stesso semplici da utilizzare, per la gestione delle registrazioni. Alcune caratteristiche del software DSS Player sono:**

- Avvio automatico dell'applicazione non appena si collega il dispositivo.
- Download automatico della Dettatura collegando il dispositivo.
- Impostazione del menu del registratore vocale.
- Registrazione e modifica diretta della dettatura esistente tramite il commutatore del registratore vocale.

Assicurarsi che il computer rispetti i requisiti minimi elencati di seguito.

### Requisiti minimi

#### Windows

##### Sistema operativo:

Microsoft® Windows® XP:

Professional / Home Edition SP3 x86  
Professional / Home Edition SP2 x64

Microsoft® Windows Vista®:

Ultimate / Enterprise / Business / Home  
Premium / Home Basic SP2 (x86/x64)

Microsoft® Windows 7®:

Ultimate / Enterprise / Professional / Home  
Premium (x86/x64)  
Ultimate / Enterprise / Professional / Home  
Premium SP1 (x86/x64)

##### CPU:

Microsoft® Windows® XP / Vista / 7: 1 GHz o superiore

##### RAM:

Microsoft® Windows® XP:

256 MB o superiore

Microsoft® Windows Vista®:

1 GB o superiore

Microsoft® Windows 7®:

1 GB o superiore (32 bit) / 2 GB o superiore (64 bit)

**Memoria su disco rigido:** 2 GB o superiore

##### Browser:

Microsoft Internet Explorer 6.0 o versione superiore

**Lettere:** Lettore CD-ROM, CD-R, CD-RW, DVD-ROM

##### Display:

800 x 600 pixel o superiore con almeno, 65,536 colori (Si consiglia l'uso di 16,77 milioni di colori o superiore.)

**Porta USB:** Una o più porte libere

##### Altro:

Con il Dictation Module: Una periferica audio compatibile con Windows e conforme all'MME o WDM di Microsoft

#### Macintosh

##### Sistema operativo:

Mac OS X 10.4.11 - 10.7

##### CPU:

PowerPC® G3 500 MHz o superiore,  
o Intel Core Solo/Duo da 1,5 GHz o superiore

##### RAM:

256 MB o superiore (raccomandati almeno 512MB)

**Memoria su disco rigido:** 200 MB o superiore

**Lettere:** Lettore CD-ROM, CD-R, CD-RW, DVD-ROM

##### Browser:

Macintosh Safari 3.0.4 o versione superiore,  
mozilla Firefox 3.6.20 o versione superiore

##### Display:

1024 x 768 pixel o più, 32,000 colori o più

**Porta USB:** Una o più porte libere

**Altro:** Dispositivo audio

#### Note

- Anche se i requisiti di sistema di cui sopra sono soddisfatti, non sono supportati computer modificati personalmente, SO aggiornati personalmente o ambienti con SO multipli.
- La versione Macintosh non è compatibile con i software di riconoscimento vocale.
- Per maggiori informazioni sulla compatibilità agli ultimi aggiornamenti di SO, visitate il sito internet di Olympus all'indirizzo <http://www.olympus-global.com/en/global/>.

# Installazione del software

**Prima di procedere all'installazione, osservate quanto segue:**

- Chiudete tutte le applicazioni attive.
- Estraiete il floppy disk, se ne state usando uno.
- Se state usando Windows XP/Vista/7 oppure Mac OS X su una rete, dovete aprire la sessione come amministratore.

## Windows

La versione Windows presenta un metodo di installazione individuale e uno per amministratori per l'installazione multipla su PC client.

Di seguito è riportato il metodo d'installazione individuale su singolo PC.

### 1 Inserire il CD Olympus DSS Player nel drive CD-ROM.

- Il programma di installazione si avvia automaticamente.  
Se il programma di installazione non dovesse avviarsi automaticamente, sfogliare l'unità CDROM e lanciare il file "launcher.exe".

### 2 Si avvia il programma di installazione.

- Selezionare la lingua in cui si desidera installare il software dal menu a tendita in alto a sinistra e fare clic su [Installazione DSS Player Standard].

### 3 Si avvia la procedura di installazione guidata.

- Dopo aver accettato il contratto di licenza, inserire il vostro nome, il nome dell'azienda, e il numero ID di licenza (numero seriale).  
Il numero ID di licenza è stampato sulla scheda ID di licenza presente all'interno della confezione del registratore.

### 4 Procedere con l'installazione seguendo le istruzioni sullo schermo.

## Macintosh

### 1 Inserire il CD Olympus DSS Player nel drive CD-ROM.

### 2 Fare un doppio clic sull'icona CD.

### 3 Fare doppio clic sull'icona di installazione.

- Si avvia la procedura di installazione guidata. Dopo aver accettato il contratto di licenza, seguire le istruzioni sullo schermo per completare l'installazione.

### 4 Procedere con l'installazione seguendo le istruzioni sullo schermo.

### 5 Vi sarà chiesto di riavviare il sistema, seguire le istruzioni per riavviarlo.

# Disinstallazione del software

## Window

- 1 Uscire dal programma DSS Player.
- 2 Fare clic sul pulsante **[start]** sulla barra degli strumenti.
- 3 Selezionare **[Aggiungi/Rimuovi]** nel **[Pannello di controllo]**.
  - Viene visualizzato un elenco delle applicazioni installate.
- 4 Selezionare **[Olympus DSS Player Standard]**, poi fare clic sul pulsante **[Aggiungi/Rimuovi]**.
- 5 Procedere con la disinstallazione seguendo le istruzioni sullo schermo.

## Macintosh

- 1 Uscire dal programma DSS Player.
- 2 Fare doppio clic su **[DSS Uninstaller]** nella cartella **[Application]** → **[DSS Player]**.
  - Viene visualizzato un programma per la disinstallazione.
- 3 Procedere con la disinstallazione seguendo le istruzioni sullo schermo.

## Nota

- I file di dettatura effettuati sono memorizzati nella cartella **[MESSAGE]**. Se non sono necessari, cancellarli.  
È possibile confermare la posizione della cartella **[MESSAGE]** facendo clic su **[Options]** nel menu **[Tools]** prima di eseguire la disinstallazione.

# Uso della Guida in linea

Per informazioni sull'utilizzo e sulle funzioni del DSS Player, fare riferimento alla Guida in linea.

Come avviare la Guida in linea:

## Windows

- 1 Fare clic sul pulsante **[start]**, poi selezionare **[Tutti i programmi]**, **[Olympus DSS Player Standard]**, **[Guida Dictation Module]**.
- 2 Durante l'esecuzione di DSS Player, selezionare il menu **[Guida]**, **[Sommario]**.
- 3 Mentre il DSS Player è in funzione premete **F1** sulla tastiera.

## Macintosh

- 1 Durante l'esecuzione di DSS Player, selezionare **[Guida di DSS Player]** dal menu **[Guida]**.

## Nota

- La Guida in linea è disponibile dopo l'installazione del software DSS Player.

# Come collegare il registratore al PC

## Collegare al PC usando il cavo USB

- 1 Avviare il PC.
- 2 Connettere il cavo USB alla porta USB del PC.
- 3 Controllare che il registratore sia in arresto e collegare il cavo USB alla porta del registratore.

- Se viene visualizzato **[Collegato]** sul registratore, significa che la connessione è corretta.

Una volta collegato al PC, il registratore sarà alimentato attraverso il cavo USB.

Quando il registratore è collegato al PC, la scheda SD viene riconosciuta come la sua rispettiva unità di disco rimovibile.

### Note

- Non rimuovere MAI la scheda o scollegare il cavo USB mentre la spia dell'indicatore di registrazione lampeggia. In caso contrario, i dati sulla scheda saranno danneggiati.
- Alcuni PC potrebbero non fornire sufficiente alimentazione e il registratore non riesce a connettersi. Far riferimento al Manuale dell'Utente del PC per la porta USB del PC.
- Non collegare il registratore ad un PC usando un hub USB. Assicuratevi di collegare una porta USB al vostro PC.
- Assicuratevi di inserire completamente il connettore. In caso contrario, il registratore potrebbe non funzionare correttamente.

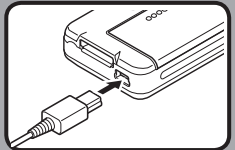
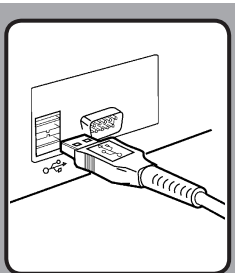

4

Come collegare il registratore al PC



### Sconnessione dal PC

#### Windows

- 1** **Clickare su  sulla barra delle applicazioni che si trova nell'angolo in basso a destra dello schermo. Clickare [Rimozione sicura dell'hardware].**
  - La lettera di designazione del drive varierà a secondo del PC usato.
- 2** **Verificare che il LED del registratore sia spento prima di scollegare il cavo USB.**

#### Macintosh

- 1** **Trascinate nel Cestino l'icona del drive del registratore visualizzato sulla scrivania.**
- 2** **Sconnettere il cavo USB di connessione.**

#### Note

- Non rimuovere MAI la scheda o scollegare il cavo USB mentre la spia dell'indicatore di registrazione lampeggia. In caso contrario, i dati sulla scheda saranno danneggiati.
- Alcuni PC potrebbero non fornire sufficiente alimentazione e il registratore non riesce a connettersi. Far riferimento al Manuale dell'Utente del PC per la porta USB del PC.
- Non collegare il registratore ad un PC usando un hub USB. Assicuratevi di collegare una porta USB al vostro PC.
- Assicuratevi di inserire completamente il connettore. In caso contrario, il registratore potrebbe non funzionare correttamente.
- Questa è un'area operativa per il salvataggio dei file registrati da questo registratore sul vostro PC tramite connessione USB.
- Anche se l'ambiente operativo viene soddisfatto, non si supportano i sistemi operativi aggiornati, ambienti multi-boot o computer modificati dall'utenza.

# Avvio del software DSS Player

Di default, connettendo il registratore al PC, si avvia automaticamente il software DSS Player.

## Windows

### Disattivazione dell'avvio automatico:

- 1 Fare clic col tasto destro del mouse sul Rilevatore di Dispositivo nella barra in basso a destra dello schermo, poi selezionare [Settings startup application].**
- 2 Fare clic su [DSS Player Standard].**
  - Il segno di spunta su [DSS Player Standard] scompare.

### Avviamento manuale:

- 1 Fare clic sul pulsante [start], poi selezionare [Tutti i programmi].**
  - Viene visualizzato il menu contenente tutti i programmi.
- 2 Selezionare [Olympus DSS Player Standard], poi fare clic su [Dictation Module].**

## Macintosh

### Disattivazione dell'avvio automatico:

- 1 Fare clic sull'icona Preferenze del Sistema nel Dock.**
- 2 Fare clic su Rilevatore del dispositivo.**
- 3 Disattivare l'avviamento automatico.**

### Avviamento manuale:

- 1 Fare doppio clic sull'icona DSS Player nella cartella [Application] → [DSS Player].**
  - Viene visualizzato il menu contenente tutti i programmi.
- 2 Registrare le informazioni dell'utente.**
  - Lo schermo della registrazione dell'utente compare al primo avvio. Inserire il numero seriale. Il numero seriale è presente sul sigillo sulla confezione del CD-ROM compreso nel DSS Player. Dopo l'inserimento, fare clic su [OK] per completare la registrazione.

## Utilizzo come memoria esterna del computer

Quando il registratore è collegato al PC, viene riconosciuto sul PC come drive rimovibile. È possibile vedere ed accedere alla scheda del registratore da Risorse del Computer e scaricare i dati dalla scheda al PC usando i consueti comandi copia/sposta ed elimina. Allo stesso modo possono essere anche caricati dati dal PC alla scheda del registratore.

**Esempio: Copia di dati dal PC alla scheda, usando Explorer o Finder.**

### 1 Connettere il registratore al PC.

- Per la procedura di collegamento, fate riferimento a “**Collegare al PC usando il cavo USB**” (☞ P.120).

### 2 Aprite la finestra di Explorer.

- Viene visualizzato [Disco rimovibile].

### 3 Copiate i dati.

- Mentre i dati vengono scritti o copiati, lampeggia la spia indicatrice di Registrazione/Riproduzione sul registratore.

### 4 Scollegare il registratore dal computer.

#### Nota

- Non rimuovere MAI la scheda o scollegare il cavo USB mentre la spia dell'indicatore di registrazione lampeggia. In caso contrario, i dati sulla scheda saranno danneggiati.

## Elenco dei messaggi di allarme

Messaggio	Spiegazione	Azione
[Batteria scarica]	Le batterie si stanno esaurendo.	Caricare le batterie oppure sostituirle (☞ P.76, P.78, P.79).
[File Protetto]	Si sta tentando di cancellare un file protetto.	Sblocca il file dal menu File (☞ P.106).
[Numero massimo indici raggiunto]	Il file contiene già 32 contrassegni indice.	Cancellate i contrassegni indice non più necessari (☞ P.102).
[Cartella piena]	La cartella è piena (massimo 200 file per cartella).	Cancellare i file non necessari (☞ P.96).
	La cartella di destinazione contiene già il numero massimo di file (200).	Cancellare i file non necessari (☞ P.96).
[Errore di cancellazione]	Si è verificato un errore durante la fase di cancellazione.	Cancellare di nuovo. Se dovesse verificarsi nuovamente un errore di Cancellazione, formattare la scheda.
[Errore scheda]	È stata inserita una scheda incompatibile.	Inserire una scheda compatibile (☞ P.83).
[Scheda non Supportata]	La scheda non può essere utilizzata con questo registratore.	Rimuovete la scheda.
[Memoria esaurita]	Non c'è memoria rimanente nella scheda.	Eliminare i file che non sono più necessari o inserire un'altra scheda.
[Errore durante la formattazione]	Si è verificato un errore durante la formattazione.	Riformattare la scheda (☞ P.114).
[Errore di sistema]	Errore di sistema rilevato nel registratore.	Si tratta di un malfunzionamento e pertanto bisogna rivolgersi al negozio dove si è acquistato il prodotto o a un centro di assistenza tecnica Olympus per la riparazione.
[Inserire scheda]	Non è stata inserita una scheda.	Inserire una scheda (☞ P.83).
[File di sistema non creabile. Collegare a PC ed eliminare i file superflui.]	Il file di gestione non può essere creato a causa dello spazio ridotto della memoria flash.	Collegare il registratore al computer ed eliminare i file non più necessari.

# Guida alla soluzione dei problemi

Sintomo	Probabile causa	Azione
Sul display non viene visualizzato niente	Le batterie non sono state inserite correttamente.	Verificare che la polarità sia corretta (☞ P.76).
	Le batterie sono scariche.	Caricare le batterie oppure sostituirle (☞ P.76, P.78, P.79).
	Il registratore è spento.	Accendere il registratore (☞ P.81).
Il registratore non si avvia	Il registratore è spento.	Accendere il registratore (☞ P.81).
	Le batterie sono scariche.	Caricare le batterie oppure sostituirle (☞ P.76, P.78, P.79).
Non è possibile eseguire una registrazione	La scheda non ha memoria sufficiente.	Eliminare i file non necessari oppure inserire un'altra scheda (☞ P.83, P.96).
	La scheda non è formattata.	Formattare la scheda (☞ P.114).
	È stato raggiunto il numero massimo di file.	Utilizzare un'altra cartella (☞ P.100).
	La scheda SD è bloccata.	Sbloccare la scheda SD
Non si sente alcun suono	L'auricolare è collegato.	Scollegare l'auricolare per utilizzare l'altoparlante integrato.
	Il tasto del volume è impostato su [00].	Regolare con il tasto + (Volume) (☞ P.94).
Non si riesce a cancellare	L'auricolare è collegato.	Sblocca il file dal menu File (☞ P.106).
	La scheda SD è bloccata.	Sbloccare la scheda SD
La riproduzione è disturbata	Il registratore è stato mosso durante la registrazione.	_____
	Durante la registrazione o la riproduzione il registratore è stato messo accanto a un telefono cellulare o a una lampada fluorescente.	Spostate il registratore.
Livello di registrazione troppo basso	La sensibilità del microfono è troppo bassa.	Impostate la sensibilità del microfono sulla modalità Conference e riprovate (☞ P.91).

Sintomo	Probabile causa	Azione
Impossibile impostare contrassegni indice	È stato raggiunto il numero massimo di contrassegni di indice (32).	Cancellate i contrassegni di indice non necessari (☞ P.102).
	Il file è bloccato.	Sblocca il file dal menu File (☞ P.106).
	La scheda SD è bloccata.	Sbloccare la scheda SD
Impossibile ricaricare	[Batteria] è impostata su [Alcaline].	Se si utilizzano le batterie ricaricabili in dotazione, impostare la voce relativa su [Ni-MH]. Inoltre, evitare di usare le batterie al di fuori dell'intervallo consigliato per la temperatura (☞ P.77, P.80).
	Non è stato premuto il tasto <b>PLAY/OK</b> .	Quando si utilizza il collegamento USB, aspettare la conferma sul display e premere il tasto <b>PLAY/OK</b> .
	[USB Class] è impostata su [Composita].	Interrompere le operazioni sul registratore. La ricarica inizierà 1 minuto dopo la fine delle operazioni. Chiudere le applicazioni in esecuzione.
Impossibile trovare il file registrato	Cartella sbagliata.	Cambiate cartella (☞ P.100).
Impossibile effettuare il collegamento a PC	Talvolta una connessione non può essere effettuata con i PC che adottano il sistema Windows XP o Vista.	È necessario cambiare le impostazioni USB del PC. Per dettagli, vedere la Guida in linea per DSS Player (☞ P.119).

## Assistenza tecnica e aiuto

I seguenti indirizzi vengono qui elencati unicamente per domande e supporto di tipo tecnico relativo ai registratori e ai software OLYMPUS.

- **Linea diretta di assistenza (hotline) in USA e Canada**  
1-888-553-4448
- **Indirizzo e-mail per l'assistenza all'utente in USA e Canada**  
distec@olympus.com
- **Linea diretta di assistenza (hotline) in Europa**  
Numero gratuito: 00800 67 10 83 00  
Per in Austria, Belgio, Danimarca, Finlandia, Francia, Germania, Italia, Lussemburgo, Olanda, Norvegia, Portogallo, Spagna, Svezia, Svizzera, Regno Unito.  
Numero a pagamento per il resto dell'Europa  
+ 49 180 567 1083  
+ 49 40 23773 4899
- **Indirizzo e-mail per l'assistenza all'utente in Europa**  
Audio.Support@olympus-europa.com

## Accessori (opzionali)

- **Cuffia: E62, E102**  
Cuffie stereo per PC. Strumenti ideali per le trascrizioni da PC.
- **Cuffia doppia monofonica: E20**
- **Microfono mono con cancellazione del rumore di fondo: ME12 (microfono per dettatura)**  
Usato per ottenere registrazioni chiare della propria voce, riducendo gli effetti provenienti dai rumori ambientali.  
Si consiglia di migliorare la precisione durante l'utilizzo del software di riconoscimento vocale.
- **Microfono esterno: ME15**  
Usato per ottenere registrazioni chiare della propria voce, riducendo gli effetti provenienti dai rumori ambientali. Microfono ideale per il riconoscimento vocale.
- **Microfono mono a cancellazione del rumore ad elevata sensibilità: ME52W**  
Ideale per registrare a distanza, riducendo il rumore di fondo.
- **Cavo di collegamento: KA333**  
Usato per collegare la presa jack di questa unità a una radio o a un'altra fonte sonora.
- **Microfono per registrazioni telefoniche: TP8**  
Microfono-auricolare da inserire nell'orecchio durante le telefonate. Permette di registrare perfettamente le conversazioni telefoniche.
- **Batteria Ni-MH e caricabatteria: BC400 (Europa soltanto)**  
Il BC400 include un caricabatterie Ni-MH (BU-400) e 4 batterie ricaricabili Ni-MH (BR401). Questo caricabatterie è in grado di caricare rapidamente le batterie ricaricabili Ni-MH Olympus AA o AAA.
- **Batterie ricaricabili Ni-MH: BR404**  
Batterie ricaricabili ad alta efficienza e di lunga durata.
- **Alimentatore USB: A514**  
Alimentatore DC5V per collegamenti USB.
- **Docking Station: CR10**

# Dati tecnici

## Caratteristiche principali

- **Formato di registrazione:**  
DS2 (Digital Speech Standard Pro)
- **Supporto di registrazione:**  
Schede SD: da 512MB a 32GB
- **Livello di entrata:**  
- 70 dBv
- **Frequenza di campionamento:**  
Modalità [QP]: 16 kHz  
Modalità [SP]: 12 kHz
- **Risposta in frequenza:**  
Modalità [QP]: 200 Hz a 7,000 Hz  
Modalità [SP]: 200 Hz a 5,000 Hz
- **Autonomia di registrazione (Scheda da 2GB):**  
Modalità [QP]: 148 ore  
Modalità [SP]: 303 ore
- **Guida alla durata delle batterie**  
I seguenti valori sono puramente indicativi.

### Batterie alcaline

#### In modalità di registrazione

##### (Microfono incorporato):

Modalità [QP]: Circa 40 ore

Modalità [SP]: Circa 50 ore

#### In modalità di riproduzione

##### (Riproduzione con cuffie):

Todos los modos: Circa 48 ore

### Batterie ricaricabili Ni-MH:

#### In modalità di registrazione

##### (Microfono incorporato):

Modalità [QP]: Circa 30 ore

Modalità [SP]: Circa 37 ore

#### In modalità di riproduzione

##### (Riproduzione con cuffie):

Todos los modos: Circa 35 ore

### ■ Altoparlante:

Altoparlante dinamico rotondo incorporato  
ø23mm

### ■ Presa jack per MIC/EAR:

ø3,5 mm presa mini-jack, impedenza MIC 2 kΩ,  
EAR 8 Ω o più

### ■ Output massimo in esercizio (CC 3 V):

300 mW o più (altoparlante 8 Ω)

### ■ Output massimo degli auricolari:

≤ 150 mV (ai sensi della norma EN 50332-2)

### ■ Alimentazione:

Batterie: Due batterie AAA (LR03) o due batterie ricaricabili Ni-MH

Alimentazione corrente esterna:

Alimentatore USB (A514) 5 V

### ■ Dimensioni esterne:

113.5 mm × 50.0 mm × 17 mm  
(sporgenze escluse)

### ■ Peso: 105 g (batterie comprese)

### ■ Temperatura di esercizio:

0°C - 42°C / 32°F - 107.6°F

## Dimensioni delle schede di memoria e autonomia approssimativa di registrazione \*1

Dimensioni Memoria	Modalità [QP]	Modalità [SP]
512 MB	37,5 ore	77 ore
1 GB	73 ore	150 ore *2
2 GB	148 ore *2	303 ore *2
4 GB	290 ore *2	595 ore *2
8 GB	588 ore *2	1205 ore *2
16 GB	1178 ore *2	2413 ore *2
32 GB	2363 ore *2	4843 ore *2

I tempi sopra riportati sono tempi standard. L'effettiva autonomia di registrazione varia in funzione della scheda utilizzata.

\*1: Autonomia di registrazione nell'ipotesi che si registri un solo file. L'autonomia effettiva potrebbe risultare inferiore qualora vengano registrati più file.

\*2: Autonomia di registrazione totale (somma di diversi file). La durata massima di ciascun file non può superare le 99 ore e 59 minuti.

Dati tecnici e design soggetti a modifica senza preavviso.

In base a test Olympus. La durata delle batterie può variare notevolmente in funzione del tipo di batteria utilizzata e delle condizioni di utilizzo.



## For customers in Europe:



"CE" mark indicates that this product complies with the European requirements for safety, health, environment and customer protection.



This symbol [crossedout wheeled bin WEEE Annex IV] indicates separate collection of waste electrical and electronic equipment in the EU countries. Please do not throw the equipment into the domestic refuse. Please use the return and collection systems available in your country for the disposal of this product.



Applicable Product: DS-2500



This symbol [crossedout wheeled bin Directive 2006/66/EC Annex II] indicates separate collection of waste batteries in the EU countries. Please do not throw the batteries into the domestic refuse. Please use the return and collection systems available in your country for the disposal of the waste batteries.

## Pour les clients résidant en Europe:



L'indication « CE » signifie que ce produit est conforme aux exigences européennes concernant la sécurité, la santé, l'environnement et la protection du consommateur.



Ce symbole [poubelle sur roues barrée d'une croix WEEE annexe IV] indique une collecte séparée des déchets d'équipements électriques et électroniques dans les pays de l'UE. Veuillez ne pas jeter l'équipement dans les ordures domestiques. Pour la mise en rebut de ce produit, utilisez les systèmes de traitement et de collecte disponibles dans votre pays.



Produit concerné: DS-2500



Ce symbole [poubelle sur roues barrée d'une croix Directive 2006/66/CE, annexe II] indique une collecte séparée des piles usagées dans les pays de l'UE. Veuillez ne pas jeter les piles dans les ordures domestiques. Pour la mise en rebut des piles usagées, utilisez les systèmes de traitement et de collecte disponibles dans votre pays.

## Información para clientes europeos:



La marca "CE" indica que este producto cumple las normas europeas de seguridad, salud, medio ambiente y protección del cliente.



Este símbolo [contenedor de basura tachado del Anexo IV de la Directiva RAEE] indica que en los países de la UE los aparatos eléctricos y electrónicos usados deben depositarse en el contenedor correspondiente. No mezcle el aparato con el resto de los residuos domésticos. Utilice los sistemas de devolución y recogida existentes en su país para deshacerse de este producto.



Productos a los que se aplica: DS-2500



Este símbolo [contenedor de basura tachado del Anexo II de la Directiva 2006/66/CE] indica que en los países de la UE las baterías gastadas deben depositarse en el contenedor correspondiente. No mezcle las baterías con el resto de los residuos domésticos. Utilice los sistemas de devolución y recogida existentes en su país para deshacerse de las baterías gastadas.

## Für Kunden in Europa:



Das „CE“-Zeichen weist darauf hin, dass dieses Produkt mit den europäischen Bestimmungen für Produktsicherheit, Gesundheit und Umweltschutz übereinstimmt.



Dieses Symbol [durchgestrichene Mülltonne nach WEEE Anhang IV] weist auf die separate Sammlung von als Industriemüll anfallenden elektrischen und elektronischen Geräten in den EU-Ländern hin. Bitte geben Sie solche Geräte nicht in den Hausmüll. Bitte nutzen Sie zur Entsorgung dieser Produkte die Rücknahme und Sammelsysteme in Ihrem Land.



Anwendbares Produkt: DS-2500



Dieses Symbol [durchgestrichene Mülltonne nach Richtlinie 2006/66/EC Anhang II] weist auf die separate Sammlung verbrauchter Batterien und Akkus in den EU-Ländern hin. Bitte werfen Sie Batterien und Akkus nicht in den Hausmüll. Bitte nutzen Sie zur Entsorgung verbrauchter Batterien und Akkus die Rücknahme und Sammelsysteme in Ihrem Land.

## Per utenti in Europa:



Il marchio “CE” indica che questo prodotto è conforme alle norme della comunità europea per quanto riguarda la sicurezza, la salute, l’ambiente e la protezione del consumatore.



Questo simbolo [contenitore di spazzatura barrato come illustrato nell’allegato IV della direttiva WEEE] indica una raccolta separata dei rifiuti di apparecchiature elettriche ed elettroniche nei paesi dell’Unione Europea. Si prega di non gettare questo dispositivo tra i rifiuti domestici. Si prega di utilizzare i sistemi di raccolta e di recupero disponibili per lo smaltimento di questo tipo di dispositivi.



Prodotto applicabile: DS-2500



Questo simbolo (cassonetto con ruote, barrato, Direttiva 2006/66/EU Allegato II) indica la raccolta differenziata di apparecchiature elettriche ed elettroniche nei paesi dell’UE. Non gettate le batterie nei rifiuti domestici. Usate i sistemi di raccolta rifiuti disponibili nel vostro paese per lo smaltimento delle batterie usate.

## Для покупателей в Европе:



Знак «CE» указывает, что данный продукт соответствует европейским требованиям по безопасности, охране здоровья, окружающей среды и защите потребителя.



Этот символ [перечеркнутый мусорный бак на колесиках, Директива ЕС об отходах WEEE, приложение IV] указывает на отдельный сбор мусора для электрического и электронного оборудования в странах ЕС. Пожалуйста, не выбрасывайте это устройство вместе с бытовыми отходами. Пожалуйста, для утилизации данного продукта пользуйтесь действующими в Вашей стране системами возврата и сбора для утилизации.



Применимое изделие: DS-2500



Этот символ [перечеркнутый мусорный бак на колесиках, Директива ЕС об отходах 2006/66/ EC, приложение II] указывает на отдельный сбор использованных элементов питания в странах ЕС. Пожалуйста, не выбрасывайте элементы питания вместе с бытовыми отходами. Пожалуйста, для утилизации использованных элементов питания пользуйтесь действующими в Вашей стране системами возврата и сбора для утилизации.

# **OLYMPUS®**

---

## **OLYMPUS IMAGING CORP.**

Shinjuku Monolith, 3-1 Nishi-Shinjuku 2-chome, Shinjuku-ku, Tokyo 163-0914, Japan.

Tel. +81 (0)3-3340-2111

<http://www.olympus.com>

## **OLYMPUS EUROPA HOLDING GMBH**

(Premises/Goods delivery) Wendenstrasse 14-18, 20097 Hamburg, Germany.

Tel. +49 (0)40-237730

(Letters) Postfach 10 49 08. 20034 Hamburg, Germany.

<http://www.olympus-europa.com>

## **OLYMPUS IMAGING AUSTRALIA PTY LTD.**

82 Waterloo Rd, North Ryde NSW 2113, Australia

TEL: (61) 2-9886-3999

<http://www.olympus.com.au>