



KONICA MINOLTA

The essentials of imaging

# 7216/7220

---

**Manuale d'uso**

---

# Sommario

## 1 Introduzione

<b>1.1</b>	<b>Vogliamo fare di voi un cliente soddisfatto.....</b>	<b>1-1</b>
<b>1.2</b>	<b>Spiegazione delle convenzioni del manuale .....</b>	<b>1-2</b>
<b>1.3</b>	<b>Il Manuale – Stampato e Digitale .....</b>	<b>1-3</b>
	Manuale (versione stampata) .....	1-3
	Manuale esteso (versione digitale su CD-R) .....	1-3
<b>1.4</b>	<b>Spiegazione dei concetti e dei simboli di base .....</b>	<b>1-4</b>
	Alimentazione carta .....	1-4
	“Larghezza” e “Lunghezza” .....	1-4
	Orientamento carta .....	1-5
<b>1.5</b>	<b>Energy Star® .....</b>	<b>1-6</b>
	Che cos'è un prodotto ENERGY STAR®? .....	1-6
<b>1.6</b>	<b>Informazioni sulla Sicurezza .....</b>	<b>1-7</b>
	Simboli di avvertenza e di precauzione .....	1-7
	Significato dei simboli .....	1-7
	AVVISO .....	1-8
	AVVERTENZA .....	1-9
	Precauzioni per l'uso normale .....	1-11
	Per utenti in paesi soggetti a regolamenti di Classe B .....	1-11
	Per utenti in paesi non soggetti a regolamenti di Classe B .....	1-11
	Sicurezza delle apparecchiature laser .....	1-12
	Etichetta di sicurezza del laser .....	1-13
	Emissione di ozono .....	1-13

## 2 Precauzioni

<b>2.1</b>	<b>Precauzioni per l'installazione .....</b>	<b>2-1</b>
	Luogo di installazione .....	2-1
	Alimentazione .....	2-1
	Requisiti di spazio .....	2-2
<b>2.2</b>	<b>Precauzioni per l'uso .....</b>	<b>2-3</b>
	Condizioni ambientali .....	2-3
	Uso corretto .....	2-3
	Trasporto della macchina .....	2-5
	Cura dei materiali di consumo della macchina .....	2-5
	Conservazione delle copie .....	2-5

<b>2.3</b>	<b>Limitazioni Di Legge sulla Copiatura.....</b>	<b>2-6</b>
<b>2.4</b>	<b>Componenti e loro funzioni .....</b>	<b>2-7</b>
<b>2.5</b>	<b>Nomi e funzioni dei componenti .....</b>	<b>2-9</b>
	Unità principale .....	2-9
	All'interno dell'unità principale .....	2-11
	Alimentatore originali (opzionale).....	2-12
	Bypass multiplo (opzionale) .....	2-13
	Unità di alimentazione carta (opzionale) .....	2-14
	Separatore (opzionale) .....	2-15
<b>2.6</b>	<b>Nomi e funzioni delle parti del pannello di controllo .....</b>	<b>2-16</b>
	Funzioni delle parti del pannello di controllo .....	2-16
	Indicazioni del display .....	2-19
	Regolazione dell'angolo di visualizzazione [CD].....	2-19
<b>2.7</b>	<b>Alimentazione elettrica .....</b>	<b>2-20</b>
	Per accendere il sistema multifunzione .....	2-20
	Per spegnere il sistema multifunzione .....	2-20
	Impostazioni predefinite .....	2-20
	Reset auto .....	2-22
	Modalità Risparmio energia .....	2-22
	Spegnimento automatico .....	2-23
	Lavori di copiatura in coda .....	2-23

### 3 Operazioni di base

<b>3.1</b>	<b>Copiatura.....</b>	<b>3-1</b>
	Per eseguire una copia di base .....	3-1
<b>3.2</b>	<b>Caricamento della carta .....</b>	<b>3-3</b>
	Caricamento della carta nel 1° vassoio.....	3-4
	Caricamento della carta nel 2° vassoio.....	3-6
<b>3.3</b>	<b>Caricare l'originale .....</b>	<b>3-8</b>
	Con l'alimentatore originali .....	3-8
	Posizionare gli originali sulla lastra di esposizione .....	3-10
	Posizionare gli originali trasparenti sulla lastra di esposizione .....	3-11
	Posizionamento dei libri sulla lastra di esposizione .....	3-12
	Caricare i documenti di formati misti nell'alimentatore originali [CD] .....	3-12
<b>3.4</b>	<b>Arrestare/Riavviare/Annullare una copia .....</b>	<b>3-13</b>
<b>3.5</b>	<b>Conferma Modalità [CD].....</b>	<b>3-13</b>
<b>3.6</b>	<b>Riduzione dei consumi elettrici [CD] .....</b>	<b>3-13</b>

---

## 4 Operazioni utili

<b>4.1</b>	<b>Specificare un'impostazione di Zoom [CD]</b> .....	<b>4-1</b>
<b>4.2</b>	<b>Utilizzando la funzione "Contrasto" [CD]</b> .....	<b>4-1</b>
<b>4.3</b>	<b>Copiare su vari tipi di supporti</b> .....	<b>4-1</b>
	Copiare su lucidi .....	4-1
	Copiare su un'etichetta [CD] .....	4-3
	Copiare su buste (formato non standard) [CD].....	4-3
	Copiare su cartoline [CD] .....	4-3

## 5 Prima di fotocopiare

<b>5.1</b>	<b>Carta</b> .....	<b>5-1</b>
	Tipi di carta .....	5-1
	Formati carta .....	5-3
	Capacità carta .....	5-4
	Carta non adatta .....	5-5
<b>5.2</b>	<b>Area di stampa</b> .....	<b>5-6</b>
<b>5.3</b>	<b>Conservazione della carta</b> .....	<b>5-6</b>
<b>5.4</b>	<b>Eseguire copie su carta alimentata manualmente</b> .....	<b>5-7</b>
	Carta che può essere alimentata manualmente .....	5-7
	Regolazione del bypass multiplo .....	5-8
	Caricamento della carta comune sui vassoi bypass.....	5-9
	Caricamento delle cartoline nei bypass [CD].....	5-10
	Caricamento di buste nei bypass [CD] .....	5-10
	Caricamento di lucidi nei bypass .....	5-10
	Caricamento di etichette nei bypass [CD] .....	5-10
	Copia su carta alimentata manualmente nel bypass manuale .....	5-11
	Copia su carta alimentata manualmente nel bypass multiplo .....	5-14
<b>5.5</b>	<b>Selezione della sorgente carta</b> .....	<b>5-17</b>
	Eseguire copie utilizzando la funzione APS .....	5-17
	Copiare con formato di carta selezionato manualmente .....	5-18
	Per caricare carta speciale nel 1° vassoio [CD] .....	5-18
	Selezione automatica dell'alimentazione carta [CD].....	5-18
	Ordine dei cassettei carta a commutazione automatica [CD].....	5-18
<b>5.6</b>	<b>Documenti originali</b> .....	<b>5-19</b>
	Utilizzare l'alimentatore originali .....	5-19
	Tipi di originale .....	5-19
	Originali di formati uniformi.....	5-20
	Formati documenti larghezza mista (DF-321) .....	5-20
	Precauzioni riguardanti gli originali.....	5-21

<b>5.7</b>	<b>Specificare un'impostazione zoom</b> .....	<b>5-22</b>
	Impostazioni zoom .....	5-22
	Eseguire copie usando l'impostazione "Auto" .....	5-23
	Per eseguire copie usando un'impostazione zoom fissa .....	5-24
	Eseguire copie usando un'impostazione di zoom specifica .....	5-25
	Eseguire copie utilizzando la funzione "Zoom X/Y" [CD] .....	5-25
<b>5.8</b>	<b>Specificare la densità copia (funzione "Contrasto")</b> .....	<b>5-26</b>
	Eseguire copie dopo aver specificato una densità .....	5-27
<b>5.9</b>	<b>Interruzione dei lavori di copiatura [CD]</b> .....	<b>5-27</b>

## 6 Operazioni di copiatura avanzate

<b>6.1</b>	<b>Copie su un lato [CD]</b> .....	<b>6-1</b>
	Eseguire copie usando la funzione di copiatura "2in1" (o "4in1") [CD] .....	6-1
	Eseguire copie usando la funzione "COPIA DA LIBRO" [CD] .....	6-1
<b>6.2</b>	<b>Copie fronte-retro</b> .....	<b>6-1</b>
	La copiatura su due lati non è possibile nelle seguenti condizioni: .....	6-3
	Eseguire copie su due lati utilizzando la lastra di esposizione .....	6-3
	Per eseguire copie su due lati utilizzando l'alimentatore originali .....	6-5
<b>6.3</b>	<b>Copie in uscita (funzioni "Sort" e "Group")</b> .....	<b>6-6</b>
	Note sull'uso delle impostazioni "Sort" e "Group" .....	6-7
	Ordinamento traslato .....	6-7
	Ordinamento incrociato .....	6-7
	Raggruppamento traslato .....	6-8
	Raggruppamento incrociato .....	6-8
	Specificare la funzione di Uscita .....	6-9
<b>6.4</b>	<b>Cancellare sezioni di copie [CD]</b> .....	<b>6-10</b>
<b>6.5</b>	<b>Copiatura con immagine negativa [CD]</b> .....	<b>6-10</b>
<b>6.6</b>	<b>Eseguire copie per archiviazione (funzione "SPOSTAMENTO IMMAGINE") [CD]</b> .....	<b>6-10</b>
<b>6.7</b>	<b>Lavori di copiatura programmati [CD]</b> .....	<b>6-10</b>
<b>6.8</b>	<b>Numeri ID [CD]</b> .....	<b>6-10</b>

## 7 Modo Utilità – Funzioni di Copia [CD]

---

## 8 Messaggi di errore

- 8.1 Quando compare il messaggio “AGGIUNGERE TONER” .....8-1**
  - Sostituzione della bottiglia del toner .....8-2
- 8.2 Quando compare il messaggio “INCEPPAMENTO” .....8-4**
  - Per rimuovere la carta inceppata nell'unità fronte-retro.....8-4
  - Eliminare un inceppamento di carta nell'unità principale o nel 1° vassoio .....8-5
  - Per rimuovere la carta inceppata nell'unità di alimentazione carta.....8-8
  - Rimuovere la carta inceppata nel bypass multiplo .....8-9
- 8.3 Quando appare il messaggio “INCEPPAMENTO ORIGIN.” .....8-11**
  - Per rimuovere la carta inceppata nell'alimentatore originali automatico (DF-218) .....8-11
  - Per rimuovere la carta inceppata nell'alimentatore fronte-retro (DF-321) .....8-14
- 8.4 Messaggi di errore principali e loro rimedi.....8-16**

## 9 Localizzazione guasti

- 9.1 Quando vengono prodotte copie non corrette.....9-1**
- 9.2 Quando la copiatura non viene eseguita correttamente.....9-3**

## 10 Appendice

- 10.1 Caratteristiche tecniche .....10-1**
  - Unità principale 7216/7220 ..... 10-1
  - Alimentatore fronte-retro DF-321..... 10-2
  - Formati documenti larghezza mista (DF-321) ..... 10-3
  - Alimentatore originali automatico DF-218 ..... 10-3
  - Unità di alimentazione carta PF-321 ..... 10-4
  - Unità di spostamento IS-101 ..... 10-4
  - Separatore IT-103 ..... 10-4
  - Bypass multiplo MT-103 ..... 10-5
- 10.2 Cura della macchina ..... 10-6**
  - Pulizia ..... 10-6
  - Custodia ..... 10-6
  - Lastra di esposizione..... 10-6
  - Protezione documento..... 10-6
  - Pannello di controllo ..... 10-7
- 10.3 Matrice combinazione funzioni [CD] ..... 10-7**
- 10.4 Tabelle dei formati carta e dei rapporti di zoom [CD] ..... 10-7**



---

## 11 Indice

# 1 Introduzione

## 1.1 Vogliamo fare di voi un cliente soddisfatto

Grazie per avere scelto questa macchina.

Questo Manuale d'Uso descrive le funzioni, le procedure operative, le precauzioni e la risoluzione dei problemi di base per questa macchina. Prima di usare questa copiatrice, leggere interamente il Manuale d'Uso, per garantire l'uso efficiente della macchina. Dopo avere consultato il manuale, conservatelo nel contenitore e mantenetelo a portata di mano in ogni momento.

Notate che alcune delle illustrazioni della macchina utilizzate nel Manuale d'Uso possono essere differenti da ciò che effettivamente vedete sulla vostra macchina.



## 1.2 Spiegazione delle convenzioni del manuale

Di seguito sono descritti i simboli e i formati utilizzati nel testo di questo manuale.



### AVVISO

**La mancata osservanza delle istruzioni evidenziate in questo modo potrebbe causare lesioni gravi o addirittura letali.**

→ Rispettare tutte le avvertenze per assicurare un funzionamento sicuro della copiatrice.



### ATTENZIONE

**La mancata osservanza delle istruzioni evidenziate in questo modo potrebbe causare lesioni gravi o danni materiali.**

→ Rispettare tutte le avvertenze per assicurare un funzionamento sicuro della copiatrice.



### Nota\*

*(\*Può anche comparire come "Importante" o "Consiglio")  
Il testo evidenziato in questo modo contiene informazioni e suggerimenti utili per assicurare un uso in sicurezza della copiatrice.*

- 1 Il numero 1 formattato come in questo esempio indica il primo passo di una sequenza di operazioni.
- 2 I numeri in sequenza formattati come in questo esempio indicano i passi di una sequenza di operazioni.

Un'illustrazione inserita in questo punto mostra quali operazioni devono essere eseguite.

? *Il testo formattato con questo stile fornisce informazioni aggiuntive.*

→ Il testo formattato con questo stile descrive l'operazione che garantirà il raggiungimento dei risultati desiderati.

Tasto [Combinazione]

I nomi dei tasti sul pannello di controllo sono scritti come mostrato sopra.

## 1.3 Il Manuale – Stampato e Digitale

Gli attuali sistemi di copiatura avanzata offrono un'ampia varietà di funzioni diverse. Un sistema di copiatura può essere configurato sulla base di richieste specifiche e adattato per esigenze di copiatura personali. In genere sono gli utenti esperti o gli amministratori di sistema che configurano il sistema multifunzione in base alle proprie esigenze. Un unico manuale che includa tutte le informazioni possibili, molte delle quali rilevanti per l'utente esperto o per l'amministratore di sistema, sarebbe troppo grande e complicato per un uso quotidiano. È per questa ragione che vengono forniti due manuali. Si può quindi scegliere quale manuale incontra le proprie necessità.

### Manuale (versione stampata)

La versione stampata del manuale contiene tutte le informazioni indispensabili per il funzionamento quotidiano della copiatrice. È necessario tenere questo manuale nelle vicinanze della copiatrice, in modo da poterlo consultare in qualsiasi momento.

Contiene un insieme di utili informazioni quali:

- Caricare correttamente gli originali e utilizzare l'alimentatore originali.
- Impostare il modo copiatura.
- Eseguire copie più chiare e più scure.

### Manuale esteso (versione digitale su CD-R)

La versione estesa del manuale viene fornita su un file pdf ed è raccomandata specificatamente per gli utenti esperti e per gli amministratori di sistema.

Questa versione contiene – oltre che tutte le informazioni presenti nella versione stampata – informazioni supplementari quali:

- Modificare le impostazioni di base.
- Utilizzare le funzioni ausiliarie.
- Configurare il Blocca m/c e i numeri dell'amministratore.
- Salvare e richiamare i singoli formati carta e i rapporti di zoom.



#### **Acrobat Reader è già installato?**

*Acrobat Reader è necessario per visualizzare il manuale esteso. Una versione di Acrobat Reader è inclusa sul CD-R e, in caso di necessità, può essere installata sul computer.*

## 1.4 Spiegazione dei concetti e dei simboli di base

Di seguito sono descritti i simboli e i termini specifici utilizzati in questo manuale.

### Alimentazione carta

Durante la stampa, la carta viene alimentata dal lato destro del sistema multifunzione ed esce nel vassoio di uscita sulla sommità del sistema multifunzione o nell'accessorio di uscita sulla sinistra, con la superficie stampata in basso. La direzione di alimentazione carta è indicata dalle frecce nella figura seguente.

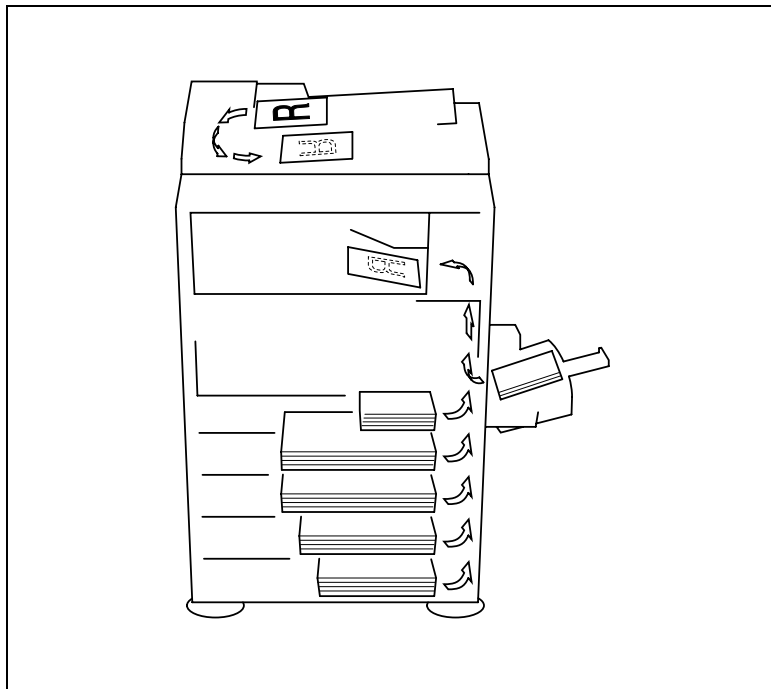

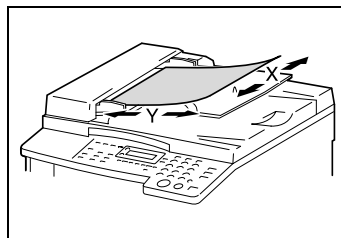

### “Larghezza” e “Lunghezza”

Ogni volta che in questo manuale si specificano le dimensioni della carta, il primo valore si riferisce sempre alla larghezza della carta (“X” figura) e la seconda alla lunghezza (“Y”).





**Orientamento carta**

Longitudinale (  )

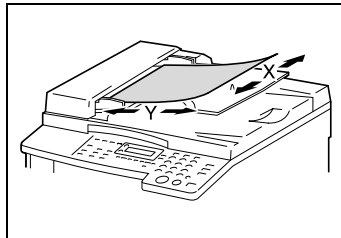
Se la larghezza (X) della carta è minore della lunghezza (Y), la carta ha un orientamento verticale o a ritratto, indicato con "L" oppure .



Trasversale (  )

Se la larghezza (X) della carta è maggiore della lunghezza (Y), la carta ha un orientamento orizzontale o a paesaggio, indicato con "C" oppure .

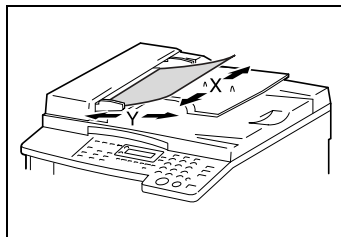

## 1.5 Energy Star®

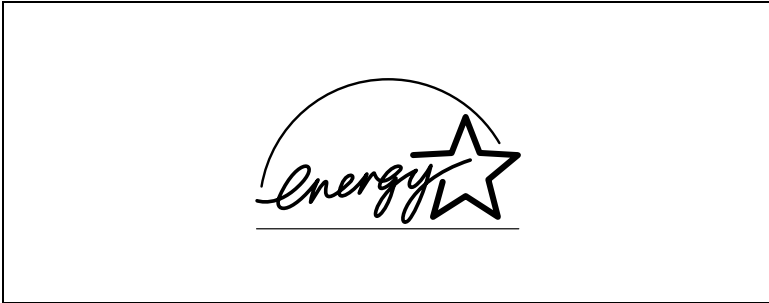

Come partner di ENERGY STAR®, abbiamo ritenuto che questa macchina soddisfi le linee guida ENERGY STAR® per l'efficienza energetica.

### **Che cos'è un prodotto ENERGY STAR®?**

Un prodotto ENERGY STAR® ha una speciale caratteristica che consente ad esso di passare automaticamente ad una "modalità basso consumo" dopo un periodo di inattività. Un prodotto ENERGY STAR® usa l'energia più efficientemente, vi consente di risparmiare denaro nei consumi di energia e vi aiuta a proteggere l'ambiente.

## 1.6 Informazioni sulla Sicurezza

Questa sezione contiene istruzioni dettagliate sul funzionamento e sulla manutenzione di questo sistema multifunzione. Per ottenere il massimo delle prestazioni, tutti gli operatori dovrebbero leggere e seguire attentamente le istruzioni contenute nel manuale. Conservate questo manuale a portata di mano in vicinanza della macchina.

---

Leggete questa sezione prima di usare il dispositivo. Essa contiene informazioni importanti in relazione alla sicurezza per l'operatore e alla prevenzione di problemi per l'apparecchiatura.

---



Fate attenzione a rispettare tutte le precauzioni elencate in questo manuale.

---

\* Ver07

Si noti che alcune parti descritte in questa sezione potrebbero non trovare reale corrispondenza nel prodotto acquistato.

### Simboli di avvertenza e di precauzione

 <b>AVVISO:</b>	Ignorando questa avvertenza si potrebbero causare infortuni gravi o addirittura letali.
 <b>AVVERTENZA:</b>	Ignorando questa precauzione si potrebbero causare lesioni o danni materiali.

### Significato dei simboli



Un triangolo indica un pericolo di fronte al quale occorre adottare appropriate precauzioni.



Questo simbolo avverte del pericolo di ustioni.



Una linea diagonale indica una procedura proibita.



Questo simbolo avverte di non smontare il dispositivo.











Un cerchio nero indica una procedura obbligatoria.







Questo simbolo indica che occorre scollegare il dispositivo dalla rete elettrica.

 **AVVISO**

	<ul style="list-style-type: none"> <li>• Non modificate il prodotto, poiché si possono causare incendi, scosse elettriche o rotture. Se il prodotto impiega un laser, il raggio laser può causare cecità.</li> <li>• Non tentate di rimuovere le coperture ed i pannelli fissati sul prodotto. Alcuni prodotti hanno al loro interno parti sotto alta tensione o sorgenti laser che potrebbero causare scosse elettriche o cecità.</li> </ul>
	<ul style="list-style-type: none"> <li>• Usate solo il cavo di alimentazione in dotazione. Se non viene fornito un cavo di alimentazione, usate soltanto il cavo di alimentazione e la spina specificate nelle ISTRUZIONI CAVO DI ALIMENTAZIONE. Usando un cavo diverso si possono causare incendi o scosse elettriche.</li> <li>• Usare il cavo di alimentazione fornito nella confezione soltanto per questo sistema multifunzione e MAI usarlo per qualsiasi altro prodotto. Non osservando queste precauzioni si possono provocare incendi o scosse elettriche.</li> <li>• Usate solo la tensione di alimentazione specificata. Agendo in modo diverso si possono causare incendi o scosse elettriche.</li> <li>• Non usate prese multiple per collegare altre apparecchiature o macchine. Se si usa una presa per un valore di corrente superiore a quello indicato si possono causare incendi o scosse elettriche.</li> </ul>
	<p>Non scollegate o collegate il cavo di alimentazione con le mani bagnate onde evitare scosse elettriche.</p>
	<p>Inserite a fondo nella presa la spina del cavo di alimentazione. Agendo in modo diverso si possono causare incendi o scosse elettriche.</p>
	<ul style="list-style-type: none"> <li>• Non graffiate, grattate, schiacciate sotto oggetti pesanti, riscaldate, piegate, contorcete, tirate, o danneggiate il cavo di alimentazione. Usando un cavo di alimentazione danneggiato (conduttori esposti, fili rotti, ecc.) si possono causare incendi o rotture. Se si riscontra una di queste condizioni, disinserite immediatamente l'interruttore di alimentazione, staccate il cavo di alimentazione dalla presa e chiamate il centro di assistenza.</li> <li>• In linea di principio non usate prolunghie. Usando una prolunga si possono causare incendi o scosse elettriche. Se è necessaria una prolunga, rivolgersi al centro di assistenza.</li> </ul>
	<p>Non appoggiate sul prodotto vasi da fiori o altri recipienti contenenti acqua, oppure fermagli od altri piccoli oggetti metallici. Acqua versata o oggetti metallici caduti all'interno del prodotto possono causare incendi, scosse elettriche o rotture. Se un pezzo metallico, acqua o analoghi materiali estranei penetrano nel prodotto, spegnete immediatamente l'interruttore di alimentazione, staccate dalla presa il cavo di alimentazione e chiamate il centro di assistenza.</p>
	<ul style="list-style-type: none"> <li>• Non continuate ad utilizzare questo prodotto nel caso in cui diventasse insolitamente caldo o emettesse fumo, oppure un odore o un rumore insolito. Girate immediatamente l'interruttore su OFF, staccate il cavo di alimentazione dalla presa di corrente e chiamate quindi l'assistenza. Se si continua ad usarlo in tali condizioni, si possono causare incendi o scosse elettriche.</li> <li>• Non continuate ad usare questo prodotto nel caso in cui sia caduto a terra o la sua parte superiore sia stata danneggiata. Girate immediatamente l'interruttore su OFF, staccate il cavo di alimentazione dalla presa di corrente e chiamate quindi l'assistenza. Se si continua ad usarlo in tali condizioni, si possono causare incendi o scosse elettriche.</li> </ul>

	Non gettate nel fuoco la bottiglia del toner o il toner. Il toner caldo può disperdersi e causare scottature o altri danni.
	Collegate il cavo di alimentazione a una presa provvista di terminale di terra.

### AVVERTENZA



	<ul style="list-style-type: none"> <li>• Non usate spray, liquidi o gas infiammabili vicino a questo prodotto, poiché si possono causare incendi.</li> <li>• Non lasciate un'unità toner o un'unità tamburo in posti facilmente raggiungibili da bambini.</li> <li>• Leccare o ingerire qualunque di queste sostanze può nuocere alla salute.</li> <li>• Evitate che oggetti tappino i fori di ventilazione del prodotto. Il calore si potrebbe accumulare all'interno del prodotto, causando incendi o malfunzionamenti.</li> <li>• Non installate questo prodotto in punti in cui sia esposto alla luce solare diretta, o in vicinanza di un condizionatore d'aria o di un apparecchio di riscaldamento. Le variazioni di temperatura all'interno del prodotto possono causare malfunzionamenti, incendi o scosse elettriche.</li> <li>• Non collocate il prodotto in un posto polveroso o esposto a fuliggine o a vapore, in vicinanza di un tavolo da cucina, di un bagno o di un umidificatore. Si possono causare incendi, scosse elettriche o rotture.</li> <li>• Non collocate il prodotto su un banco instabile o inclinato, o in una posizione soggetta a molte vibrazioni od urti. Potrebbe cadere, causando lesioni o rotture meccaniche.</li> <li>• Dopo aver installato il prodotto, montatelo su una base sicura. Se l'unità si sposta o cade, può causare lesioni.</li> <li>• Non conservate le unità toner e le unità tamburo PC in vicinanza di floppy disk o di orologi sensibili al campo magnetico. Potrebbero causare malfunzionamenti di tali prodotti.</li> </ul>
	All'interno del prodotto ci sono zone soggette a temperature elevate, che possono causare scottature. Quando si controlla l'interno dell'unità per localizzare malfunzionamenti come un inceppamento di carta, non toccare i punti (intorno all'unità di fusione, ecc.) indicati con un'etichetta di avvertenza "ATTENZIONE, CALDO".
	Non collocate oggetti intorno alla presa di corrente, poiché potrebbe essere difficile staccare la spina in caso di emergenza.
	La presa deve essere installata vicino alla macchina e deve essere facilmente accessibile, altrimenti in caso di emergenza può essere difficoltoso estrarre la spina di alimentazione.





- Usate sempre il prodotto in un ambiente ben ventilato. L'uso del prodotto in un ambiente poco ventilato per un periodo di tempo prolungato può essere nocivo per la salute. Ventilare l'ambiente ad intervalli regolari.
- In caso di spostamento di questo prodotto, fate attenzione a staccare il cavo di alimentazione e gli altri cavi. Agendo in modo diverso si possono danneggiare i cavi, e causare incendi, scosse elettriche o rotture.
- In caso di spostamento di questo prodotto, afferratelo sempre nei punti indicati nel Manuale d'uso o in altri documenti. Se l'unità cade, può causare gravi lesioni. Il prodotto può anche essere danneggiato o presentare un malfunzionamento.
- Almeno una volta all'anno, staccate la spina dalla presa e pulite la zona tra i terminali della spina. La polvere che si accumula tra i terminali della spina può causare incendi.
- Scollegate il cavo di alimentazione, afferrando la spina. Tirando il cavo di alimentazione lo si può danneggiare e causare incendi o scosse elettriche.

## Precauzioni per l'uso normale

	<ul style="list-style-type: none"> <li>• Non conservate unità toner, unità tamburo PC o altro materiale di consumo in un luogo esposto a luce solare diretta o temperatura e umidità elevate, in quanto si potrebbe compromettere la qualità dell'immagine e causare l'insorgenza di anomalie di funzionamento.</li> <li>• Non tentate di sostituire l'unità toner e l'unità tamburo PC in un luogo esposto alla luce solare diretta. Se il tamburo fotoconduttore è esposto a luce intensa, si può avere un peggioramento della qualità d'immagine.</li> <li>• Non togliete dall'imballaggio l'unità toner o l'unità tamburo PC prima del momento dell'installazione. Non lasciate un'unità fuori dall'imballaggio. Installatela immediatamente, altrimenti si può avere un peggioramento della qualità d'immagine.</li> <li>• Non tenete le unità toner e le unità tamburo PC in posizione verticale o capovolti, altrimenti si può avere un peggioramento della qualità d'immagine.</li> <li>• Non lanciate o lasciate cadere un'unità toner o un'unità tamburo PC, altrimenti si può avere un peggioramento della qualità d'immagine.</li> <li>• Non usate questo prodotto in un'area con presenza di ammoniacca e altri gas o prodotti chimici. Agendo in modo diverso si può pregiudicare la durata del prodotto, causare danni o diminuire le prestazioni.</li> <li>• Non usate questo prodotto in un ambiente la cui temperatura non rientri nell'intervallo specificato nel Manuale d'uso, poiché si possono causare rotture o malfunzionamenti.</li> <li>• Non tentate di alimentare questo prodotto con carta con punti metallici, carta carbone o fogli di alluminio, onde evitare malfunzionamenti o incendi.</li> </ul>
	<p>Non toccate o graffiate la superficie dell'unità toner, del rullo di sviluppo e del tamburo fotoconduttore, altrimenti si può avere un peggioramento della qualità d'immagine.</p>
	<p>Usate i materiali di consumo raccomandati dal rivenditore. Usando materiali di consumo non raccomandati si può avere un peggioramento della qualità d'immagine e rotture.</p>

## Per utenti in paesi soggetti a regolamenti di Classe B

Questo dispositivo deve essere usato con cavi di interfaccia schermati. L'utilizzo di un cavo non schermato comporta probabile interferenza con le comunicazioni radio ed è proibito dalle norme CISPR 22 e dalle norme locali.

## Per utenti in paesi non soggetti a regolamenti di Classe B

### AVVISO

Questo è un prodotto di Classe A. In un ambiente domestico, questo prodotto può causare interferenza radio, nel qual caso è necessario che l'utente adotti misure adeguate.

Questo dispositivo deve essere usato con cavi di interfaccia schermati. L'utilizzo di un cavo non schermato comporta probabile interferenze con le comunicazioni radio ed è proibito dalle norme CISPR 22 e dalle norme locali.

## Sicurezza delle apparecchiature laser

Questa è una macchina digitale che funziona utilizzando un laser. Se la macchina viene utilizzata rispettando le istruzioni contenute in questo manuale, il laser non può in alcun modo risultare pericoloso.

Poiché la radiazione elettromagnetica emessa dal laser è completamente confinata all'interno della custodia protettiva, il fascio laser non può fuoriuscire dal sistema multifunzione durante nessuna delle fasi di utilizzo da parte dell'utente.

Questo sistema multifunzione è omologato come prodotto laser di Classe 1. Ciò significa che l'apparecchio non emette raggi laser pericolosi.

### Radiazioni laser interne

Massima Potenza Radiante Media: 6,32  $\mu\text{W}$  all'apertura laser dell'unità testina di stampa.

Lunghezza d'onda: 770-795 nm

Questo prodotto utilizza un diodo laser di Classe 3b che emette un raggio laser invisibile.

Il diodo laser e lo specchio poligonale di scansione sono incorporati nell'unità testina di stampa.

**Il gruppo testina di stampa NON PUÒ ESSERE OGGETTO DI INTERVENTI DI RIPARAZIONE SUL CAMPO:**

Quindi, l'unità testina di stampa non deve essere aperta in nessuna circostanza.

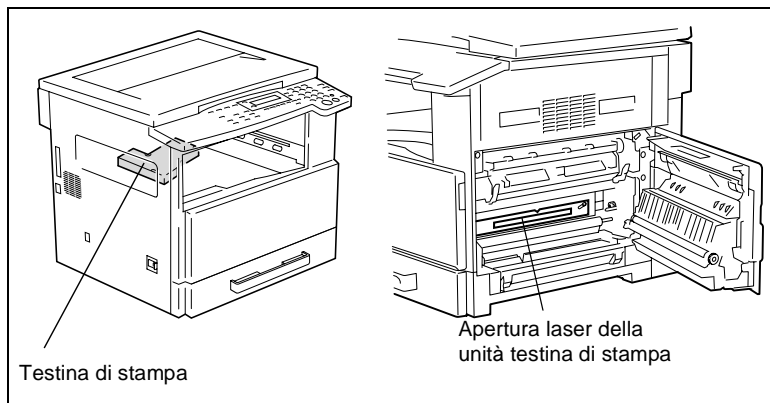

### Etichetta di sicurezza del laser

Sull'esterno della macchina è applicata un'etichetta di sicurezza del laser come quella mostrata qui sotto.

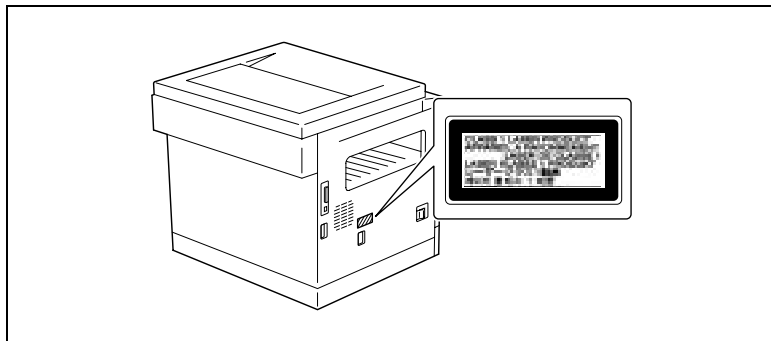

### Emissione di ozono



#### ATTENZIONE

##### Installare il sistema in un locale ben ventilato

- Durante il funzionamento del sistema multifunzione viene liberata una ridotta quantità di ozono. In ambienti scarsamente ventilati è possibile che si crei un odore sgradevole durante un uso intenso della macchina. Per far sì che il vostro ambiente di lavoro sia salubre, sicuro e confortevole, si consiglia di arieggiare bene il locale.

---

#### REMARQUE

= Placer l'appareil dans une pièce largement ventilée =

Une quantité d'ozone négligable est dégagée pendant le fonctionnement de l'appareil quand celui-ci est utilisé normalement. Cependant, une odeur désagréable peut être ressentie dans les pièces dont l'aération est insuffisante et lorsque une utilisation prolongée de l'appareil est effectuée. Pour avoir la certitude de travailler dans un environnement réunissant des conditions de confort, santé et de sécurité, il est préférable de bien aérer la pièce où se trouve l'appareil.

---



## 2 Precauzioni

### 2.1 Precauzioni per l'installazione

#### Luogo di installazione

Per la massima sicurezza e per prevenire possibili malfunzionamenti, installate la macchina in un luogo che risponda ai seguenti requisiti.

- lontano da tendaggi o da altri materiali facilmente infiammabili;
- in un luogo non esposto ad acqua o altri liquidi;
- lontano dalla luce solare diretta;
- in un luogo non esposto a correnti d'aria provocate da condizionatori o stufe e a temperature molto elevate o molto basse;
- in un luogo ben ventilato;
- in un luogo non soggetto a forte umidità;
- in un luogo non molto polveroso;
- in un luogo non soggetto a vibrazioni;
- in un luogo stabile e ben livellato;
- in un luogo dove non si abbia generazione di ammoniaca o altri gas organici;
- in un luogo in cui l'operatore non sia esposto direttamente al flusso d'aria di scarico della macchina;
- in un luogo non vicino a fonti di calore.

#### Alimentazione

La tensione elettrica per l'alimentazione della copiatrice è la seguente.

- Fluttuazione di tensione: Massimo  $\pm 10\%$
- Oscillazione di frequenza: Max.  $\pm 3$  Hz
- Utilizzate una presa elettrica non soggetta a fluttuazioni di tensione e di frequenza.

## Requisiti di spazio

Per facilitare l'uso e la manutenzione della macchina e per semplificare la sostituzione dei materiali di consumo, attenetevi alle indicazioni qui di seguito riportate.

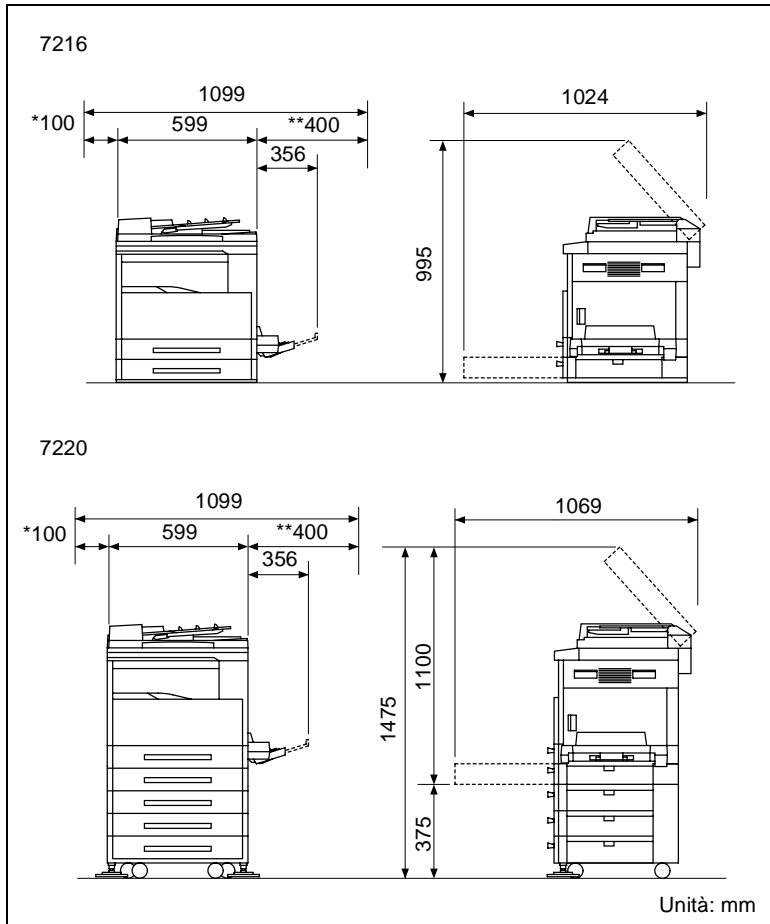

### Nota

Poiché sul lato sinistro della macchina si trova un condotto di ventilazione, è necessario lasciare uno spazio di almeno \*100 mm dalla parte corrispondente.

Lasciare uno spazio di almeno \*\*400 mm sul lato destro della macchina in modo che si possa aprire il coperchio laterale.

## 2.2 Precauzioni per l'uso

### Condizioni ambientali

I requisiti ambientali per il corretto impiego del sistema multifunzione sono i seguenti.

- Temperatura: da 10 °C a 30 °C con fluttuazioni di non più di 10 °C in un'ora
- Umidità: dal 15 % al 85 % con fluttuazioni non superiori al 10 % in un'ora

### Uso corretto

Per assicurare il perfetto funzionamento del sistema multifunzione, osservate le precauzioni seguenti.

- Non appoggiate mai oggetti pesanti sulla lastra di esposizione e non fate subire urti al sistema multifunzione.
- Non aprite mai alcuno sportello e non spegnete mai il sistema multifunzione durante la copiatura, in quanto si causerebbe un inceppamento della carta.
- Non avvicinate mai oggetti magnetizzati al sistema multifunzione e non usate mai spray o liquidi infiammabili vicino al sistema multifunzione.
- + Assicuratevi sempre che la spina di alimentazione sia completamente inserita nella presa elettrica.
- Assicuratevi sempre che la spina di alimentazione della macchina sia visibile, senza risultare nascosta dalla macchina.
- + Scollegate sempre il sistema multifunzione dalla presa elettrica quando non intendete utilizzarla per lunghi periodi di tempo.
- + Verificate che vi sia sempre una buona ventilazione se usate il sistema multifunzione senza interruzione per lungo tempo.



### ATTENZIONE

**In caso di ostruzione del condotto di ventilazione sul lato sinistro della macchina, all'interno di quest'ultima si avrà un accumulo di calore che potrebbe causare difetti di funzionamento o addirittura un incendio.**

- Controllare che ci sia uno spazio di almeno 100 mm sul lato sinistro della macchina per il condotto di ventilazione.





---

**ATTENZIONE**

**La zona intorno all'unità di fusione è molto calda.**

- Per scongiurare il rischio di ustioni, fate attenzione a non toccare alcuna parte vicino all'unità di fusione, ad eccezione di quelle indicate in questo manuale. Prestare particolare attenzione a non toccare le parti che recano etichette di avvertenza e le zone circostanti.
  - In caso di ustione, raffreddate immediatamente la pelle sotto acqua fredda e rivolgetevi a un medico.
-

### Trasporto della macchina

Se dovete trasportare il sistema multifunzione in un altro luogo, consultate il Centro di A.T. più vicino.

### Cura dei materiali di consumo della macchina

Adottate le seguenti precauzioni nel maneggiare i materiali di consumo (bottiglia del toner, carta, ecc.):

- ✦ Conservate i materiali di consumo in un luogo rispondente ai seguenti requisiti:
  - non esposto a luce solare diretta
  - lontano da termosifoni, stufe, ecc.
  - non soggetto a forte umidità
  - non molto polveroso
- ✦ Conservate la carta già tolta dalla confezione originale, ma non ancora caricata nel sistema multifunzione, in un sacchetto di plastica sigillato e in un luogo buio e fresco.
- Usate soltanto il toner prodotto appositamente per questo sistema multifunzione. Non usate altri tipi di toner.
- Tenete i materiali di consumo fuori dalla portata dei bambini.



---

### ATTENZIONE

#### Precauzioni per maneggiare il toner:

- Fate attenzione a non versare del toner dentro la copiatrice e a non sporcarvi di toner le mani o gli abiti.
- Se vi doveste sporcare le mani con il toner, lavatele subito con acqua fredda e sapone.
- In caso di contatto del toner con gli occhi, lavateli immediatamente con acqua e rivolgetevi a un medico.

---

### Conservazione delle copie

- ✦ Le copie che intendete conservare per molto tempo vanno tenute in un luogo non esposto a luce per evitare che sbiadiscano.
- Adesivi che contengono solventi (ad es. colla spray) possono sciogliere il toner sulle copie.

## 2.3 Limitazioni Di Legge sulla Copiatura

Alcuni tipi di documenti non devono mai essere copiati sulla copiatrice allo scopo o con l'intento di spacciare tali documenti come originali.

La seguente non è una lista completa ma può essere usata come guida per un uso responsabile della copiatrice.

### ***Strumenti finanziari***

- Assegni personali
- Traveler Check
- Vaglia
- Certificati di deposito
- Obbligazioni o altri certificati di obbligazione
- Certificati azionari

### ***Documenti legali***

- Buoni alimentari
- Francobolli (annullati o non annullati)
- Assegni o buoni governativi
- Marche da bollo (annullate o non annullate)
- Passaporti
- Documenti di immigrazione
- Patenti di guida e libretti di autoveicoli
- Titoli e atti immobiliari e di proprietà.

### ***Documenti in generale***

- Schede di identificazione, distintivi o insegne
- Opere con diritti d'autore senza permesso dell'autore.

Inoltre, in qualsiasi circostanza è proibito copiare valuta nazionale o estera o opere d'arte senza permesso dell'autore.

Se si hanno dubbi sulla natura del documento, consultate un consulente legale.

## 2.4 Componenti e loro funzioni

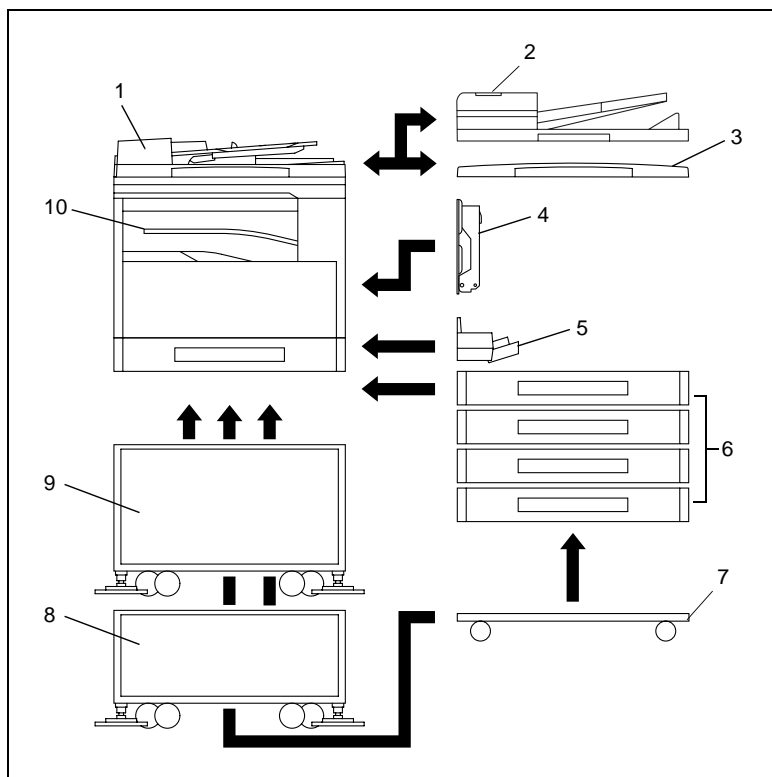

N.	Nome componente	Descrizione
1	ADF DF-218 (opzionale)	Inserisce automaticamente un foglio alla volta per la scansione. Nel manuale sarà chiamato "alimentatore originali automatico".
2	RADF DF-321 (opzione soltanto per 7220)	Inserisce automaticamente un foglio di documento alla volta per la scansione e gira automaticamente i documenti fronte-retro per la scansione. Nel manuale sarà chiamato "alimentatore fronte-retro".
3	Copri-originali CV-118 (opzionale)	Preme verso il basso il documento inserito per tenerlo in posizione. Nel manuale sarà chiamato "copri-originali".
4	Fronte-retro AD-321 (opzione solo per la 7220)	Le pagine vengono girate automaticamente e stampate su entrambi i lati. Nel manuale sarà chiamato "unità fronte-retro".
5	MSBT MT-103 (opzionale)	Può essere caricato con 100 fogli di carta. Nel manuale sarà chiamato "bypass multiplo".

N.	Nome componente	Descrizione
6	PFU PF-321(opzionale: 7216 fino ad una, 7220 fino a quattro)	Dotata di cassetto con capacità di 250 fogli, soltanto per unità di alimentazione carta superiore. Nel manuale sarà chiamata "unità di alimentazione carta".
7	Tavolo (Piccolo) DK-111 (Opzione soltanto per 7220)	La macchina può essere posizionata sul tavolo (piccolo). L'utilizzo del tavolo (piccolo) consente di sistemare la macchina sul pavimento.
8	Tavolo (Medio) DK-112 (Opzione soltanto per 7220)	La macchina può essere posizionata sul tavolo (medio). L'utilizzo del tavolo (medio) consente di sistemare la macchina sul pavimento.
9	Tavolo (Grande) DK-113 (opzione)	La macchina può essere posizionata sul tavolo (grande). L'utilizzo del tavolo (grande) consente di sistemare la macchina sul pavimento.
10	Separatore IT-103 (opzionale)	Consente di separare le pagine stampate.
11	Memoria della copiatrice 32 MB/64 MB MU-418/MU-419 (opzionale)*	L'espansione della memoria aumenta il numero di pagine del documento che possono essere elaborate dalla macchina. Nel manuale ci si riferirà ad essa come "espansione di memoria".
12	Controller stampante (opzionale)* IP 418	Un controller stampante interno. Consente alla macchina di essere utilizzata come stampante su computer. Per dettagli, fare riferimento al Manuale del controller stampante.
13	Kit fax internet IF-118 (opzionale)*	Un kit fax internet interno. Consente di utilizzare questa macchina come scanner di rete. Per dettagli, fare riferimento al Manuale dell'utente per il kit fax internet IF-118.
14	NIC KN-419 (opzionale)*	Installando la scheda interfaccia rete KN-419 in questa macchina, è possibile effettuare la stampa in rete da un ambiente di rete NetWare o Windows. Nel manuale sarà chiamata "scheda interfaccia rete".
15	Unità di spostamento IS-101 (opzionale)*	Sposta le copie e le pagine stampate una volta emesse. Se è installato il Separatore, l'Unità di spostamento non può essere collegata.

\* Le opzioni interne non vengono mostrate.

## 2.5 Nomi e funzioni dei componenti

### Unità principale

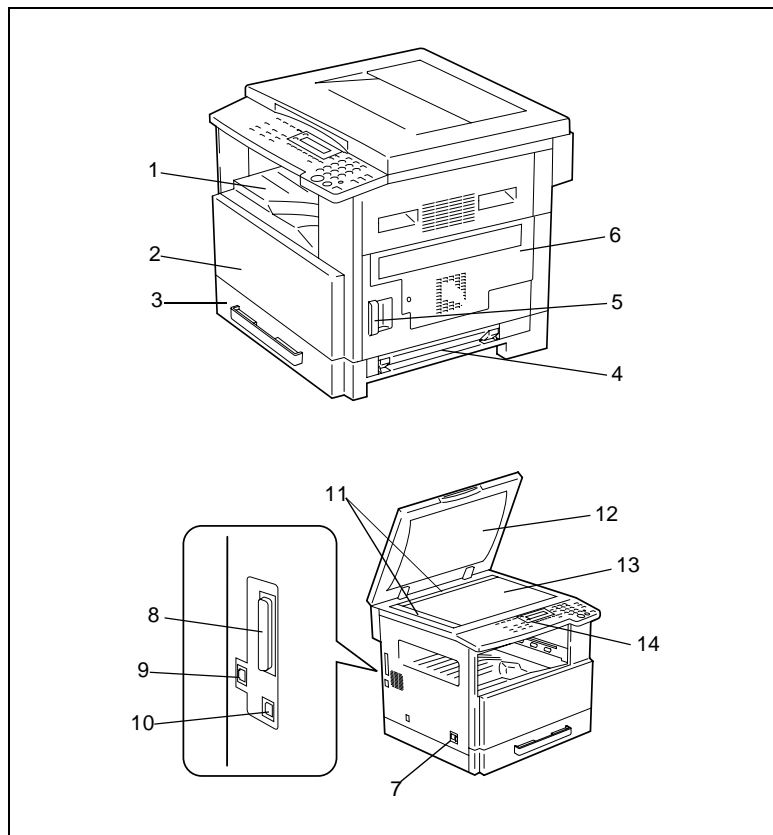

N.	Nome componente	Descrizione
1	Vassoio copie	Raccoglie le copie emesse a faccia in giù.
2	Coperchio frontale	Si apre quando si sostituisce la bottiglia del toner. (p. 8-2)
3	1° vassoio	<ul style="list-style-type: none"> <li>• Contiene fino a 250 fogli.</li> <li>• Il formato carta può essere regolato liberamente.</li> <li>• Può essere caricato con carta speciale. (p. 7-1)</li> </ul>
4	Bypass manuale	<ul style="list-style-type: none"> <li>• Usato per l'alimentazione manuale della carta.</li> <li>• La carta viene alimentata un foglio per volta.</li> <li>• Può essere caricato con carta speciale. (p. 5-7)</li> </ul>
5	Leva sbloccaggio	È utilizzata per aprire e chiudere il coperchio laterale.

N.	Nome componente	Descrizione
6	Coperchio laterale	Si apre per rimuovere la carta inceppata.
7	Interruttore di alimentazione	Utilizzato per accendere e spegnere la macchina. (p. 2-20)
8	Connettore interfaccia parallela	Utilizzato per connettere un cavo parallelo dal computer.
9	Connettore RJ45 per la Rete	Utilizzato per connettere il cavo di rete quando questa macchina viene utilizzata per il fax Internet e la scansione su rete.
10	Connettore USB stampante	Utilizzato per connettere un cavo USB dal computer.
11	Scala graduata per documenti	Utilizzata per allineare il documento. (p. 3-10)
12	Copri-originali (optional)	Preme verso il basso il documento posizionato sulla lastra di esposizione.
13	Lastra di esposizione	Utilizzando l'alimentazione manuale, depositare l'originale sulla lastra per consentirne la scansione. L'originale va depositato a faccia in giù sulla lastra. (p. 3-10)
14	Pannello di controllo	Utilizzato per avviare la copiatura o per specificare varie impostazioni. (p. 2-16)

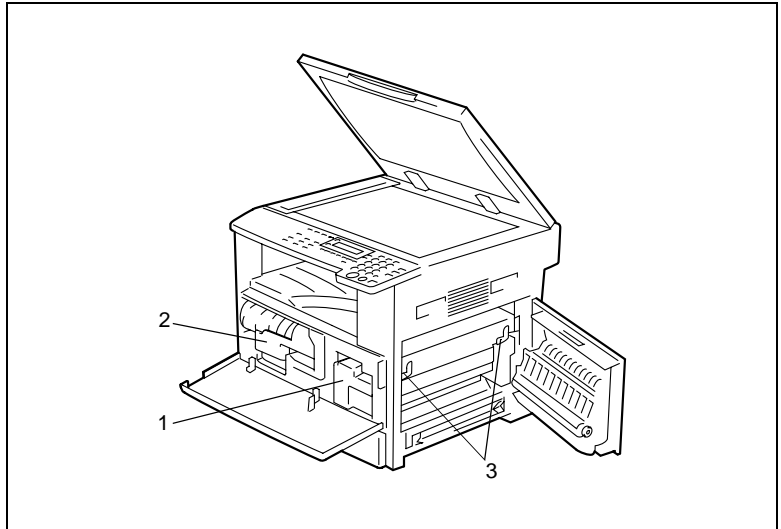
**All'interno dell'unità principale**

N.	Nome componente	Descrizione
1	Unità immagine	Crea l'immagine della copia. La sostituzione dell'unità immagine deve essere effettuata da un responsabile tecnico.
2	Supporto della bottiglia del toner	Aprirlo quando si sostituisce la bottiglia del toner.
3	Leva pressione	Utilizzata quando si deve rimuovere la carta inceppata dall'unità di fusione. (p. 8-4)



## Alimentatore originali (opzionale)

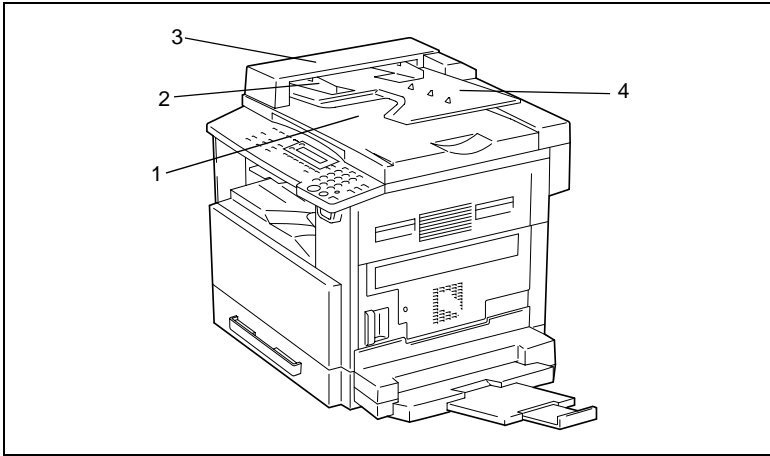

N.	Nome componente	Descrizione
1	Vassoio di uscita originali	Raccoglie gli originali che sono stati scanditi.
2	Piastra guida originali	Regola la larghezza del documento. (p. 3-8)
3	Coperchio alimentatore originali (coperchio alimentatore orig.)	Si apre per rimuovere un documento inceppato. (p. 8-11)
4	Vassoio di alimentazione originali	Contiene i documenti da scandire e carica i documenti a faccia in su. (p. 3-8)

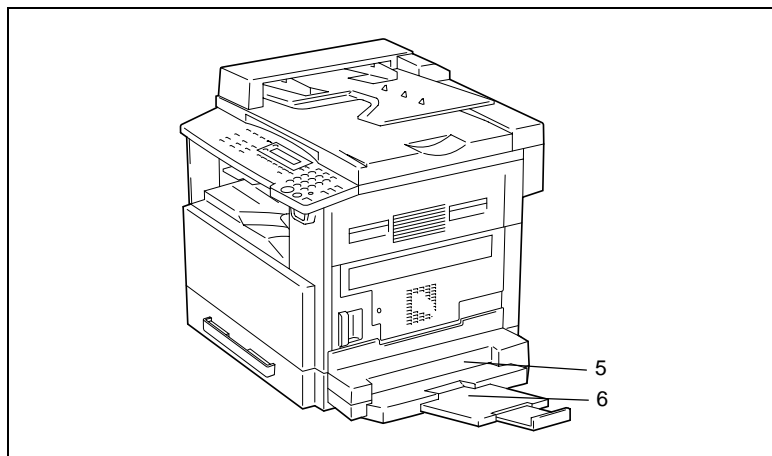
**Bypass multiplo (opzionale)**

N.	Nome componente	Descrizione
5	Bypass	Contiene un massimo di 100 fogli di carta comune, 20 fogli di carta speciale o 10 buste. (p. 5-9)
6	Estensore bypass	Viene estratto quando si carica carta di formato grande.

## Unità di alimentazione carta (opzionale)

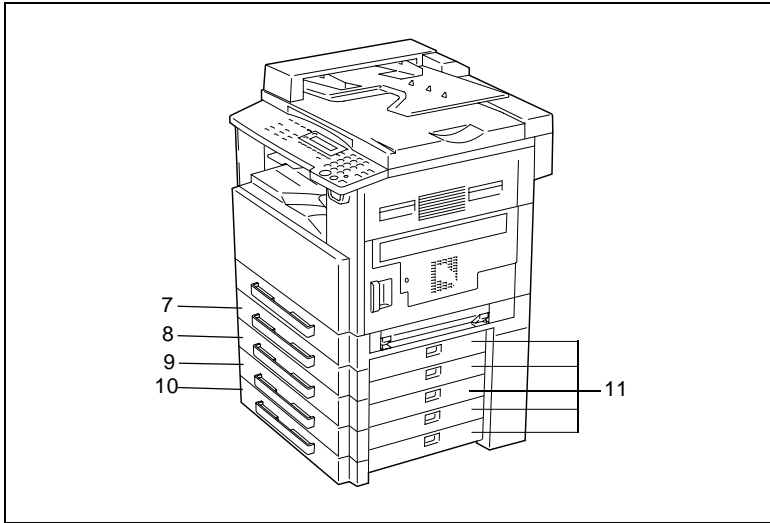

N.	Nome componente	Descrizione
7	2° vassoio	Contiene fino a 250 fogli di carta comune. Con la 7220, possono essere installate fino a quattro unità di alimentazione carta. Con la 7216, può essere installata un'unità di alimentazione carta.
8	3° vassoio	
9	4° vassoio	
10	5° vassoio	
11	Coperchio laterale	Si apre per rimuovere la carta inceppata. (p. 8-8)

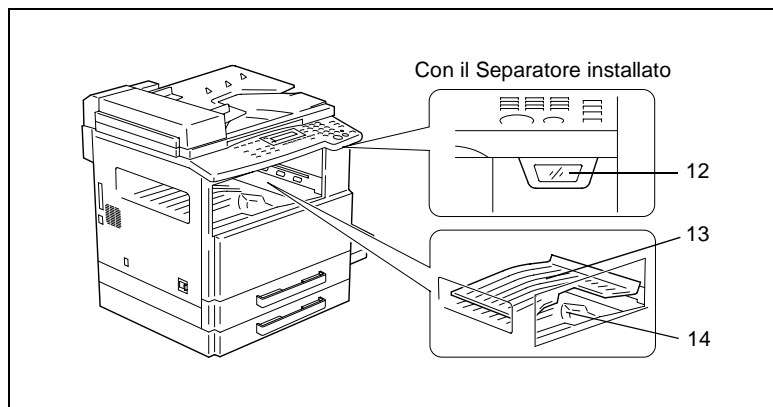
**Separatore (opzionale)**

N.	Nome componente	Descrizione
12	Luce vassoio copie	Si illumina quando la carta viene caricata nel vassoio copie superiore.
13	Vassoio copie superiore	Raccoglie le stampe da computer.
14	Vassoio copie inferiore	Raccoglie le copie.

## 2.6 Nomi e funzioni delle parti del pannello di controllo

### Funzioni delle parti del pannello di controllo

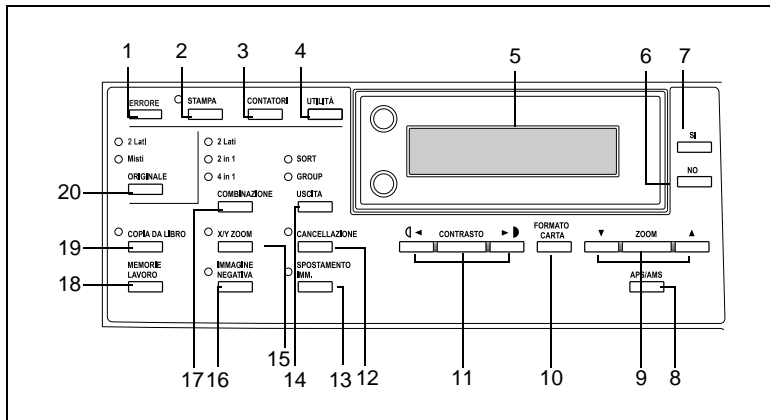

N.	Nome componente	Funzione
1	Indicatore di "ERRORE"	Lampeggia quando si verifica un errore. Fare riferimento a "Messaggi di errore" a pagina 8-1.
2	Tasto/indicatore [Stampa]	Si illumina quando è in corso la stampa dei dati dal computer e lampeggia durante l'invio dei dati. Per ulteriori dettagli, fare riferimento al Manuale d'uso del controller stampante.
3	Tasto [Contatori]	È utilizzato per visualizzare i contatori.
4	Tasto [Utilità]	È utilizzato per accedere alla modalità Utilità e visualizzare la prima schermata di questa modalità. <ul style="list-style-type: none"> <li>• IMPOSTAZIONI, CASSETTO CARTA, GESTIONE UTENTE, GESTIONE AMMINISTR, SETTAGGIO COPIA 1 &amp; 2</li> </ul>
5	Display	Visualizza i menu di impostazione, i messaggi di errore e le impostazioni specificate, come il numero di copie e il rapporto di zoom.
6	Tasto [No]	Cancela i numeri e i caratteri inseriti. Ritorna alla schermata precedente.
7	Tasto [Si]	Conferma l'impostazione attuale.
8	Tasto [APS/AMS]	È utilizzato per selezionare tra la funzione APS oppure AMS.
9	Tasto [Zoom], tasti ▼ e ▲	<ul style="list-style-type: none"> <li>• È utilizzato per selezionare un ingrandimento o un rapporto di riduzione preimpostato.</li> <li>• Ogni volta che viene premuto, è possibile aumentare un rapporto di zoom compreso tra <math>\times 0,50</math> e <math>\times 2,00</math> di <math>0,01</math>.</li> <li>• È utilizzato per specificare la selezione precedente o seguente nelle schermate e nei menu di impostazione.</li> </ul>

N.	Nome componente	Funzione
10	Tasto [Formato Carta]	È utilizzato per selezionare il formato della carta su cui stampare.
11	Tasto [Contrasto], tasti (◀ e ▶)	<ul style="list-style-type: none"> <li>• È utilizzato per specificare la densità di scansione delle copie.</li> <li>• È utilizzato per specificare la selezione a sinistra o destra nelle schermate e nei menu di impostazione.</li> </ul>
12	Tasto [Cancellazione]	È utilizzato per selezionare l'area del documento cancellata.
13	Tasto [Spostamento Imm.]	Premerlo per selezionare la funzione "SPOSTAMENTO IMMAGINE".
14	Tasto [Uscita]	È utilizzato per selezionare una funzione di "USCITA" della copia.
15	Tasto [Zoom X/Y]	È utilizzato per specificare diverse proporzioni per le direzioni orizzontale e verticale.
16	Tasto [Immagine Negativa]	Da premere per eseguire copie con le aree di colore chiaro e scuro del documento invertite.
17	Tasto [Combinazione]	È utilizzato per selezionare tra le funzioni di copia "2in1" e "4in1".
18	Tasto [Memorie Lavoro]	<ul style="list-style-type: none"> <li>• È possibile memorizzare programmi di copia.</li> <li>• I programmi di copia memorizzati possono essere selezionati e richiamati.</li> </ul>
19	Tasto [Copia da Libro]	È utilizzato per selezionare la funzione "COPIA DA LIBRO".
20	Tasto [Originale]	È utilizzato per selezionare tra la funzione "2 LATI" e "MISTI".

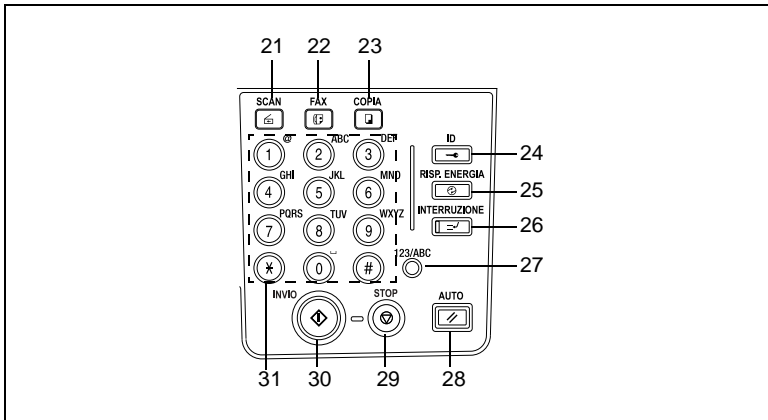

N.	Nome componente	Funzione
21	Tasto [Scan]	Premere per inserire il modo Scansione. L'indicatore si accende di verde per indicare che la macchina è in modalità Scan. (Disponibile soltanto quando sono installati la Scheda interfaccia rete KN-419 e il Kit fax internet IF-118.)
22	Tasto [Fax]	Non funziona su questa macchina.
23	Tasto [Copia]	Premere per inserire la modalità Copia. L'indicatore si illumina di verde per indicare che la macchina è in modalità Copia.
24	Tasto [ID]	È utilizzato con la gestione utente. (p. 6-10)
25	Tasto [Risparmio energia]	Premere per entrare nel modo Risparmio energia. (p. 2-22)
26	Tasto [Interruzione]	Premere per inserire il modo Interruzione. L'indicatore si illumina di verde per indicare che la macchina è in modalità Interruzione. Premere un'altra volta per annullare la modalità Interruzione e tornare alla modalità in cui ci si trovava prima di entrare in modalità Interruzione. (p. 5-27)
27	Tasto [123/ABC]	Non funziona su questa macchina.
28	Tasto [Auto]	<ul style="list-style-type: none"> <li>• Annulla tutte le funzioni di copia e li riporta alle impostazioni predefinite.</li> <li>• Elimina tutti i lavori in coda.</li> </ul>
29	Tasto [Stop]	Arresta le operazioni di copia multipagina.
30	Tasto [Invio]	<ul style="list-style-type: none"> <li>• Avvia la copiatura.</li> <li>• Se premuto durante il riscaldamento della macchina, il lavoro di copia viene messo in coda. (p. 2-23)</li> <li>• L'indicatore si illumina di verde per indicare che la macchina è pronta per iniziare a copiare o si accende di luce arancione per indicare che la macchina non è pronta per iniziare la copia.</li> </ul>
31	Tastiera numerica	<ul style="list-style-type: none"> <li>• È utilizzata per specificare il numero delle copie.</li> <li>• È utilizzata per inserire valori di impostazione.</li> <li>• I tasti [X] e [#] non funzionano su questa macchina.</li> </ul>

## Indicazioni del display

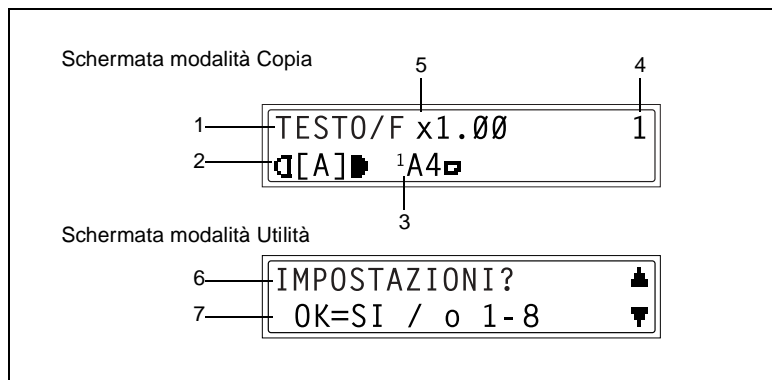

N.	Indicazione display	Descrizione
1	Densità di copia (tipo di documento)	Indica il tipo di documento per l'impostazione di densità. "FOTO", "TESTO", o "TESTO/F"
2	Densità di copia (livello di densità)	Indica il livello di densità per l'impostazione della densità di copia.
3	Alimentazione	Indica il vassoio carta selezionato. Se si seleziona la carta speciale, viene visualizzato il tipo di carta. "AUTO", il tipo e il formato di carta o il tipo di carta.
4	Numero di copie	Indica il numero di copie specificato.
5	Rapporto di zoom	Indica l'attuale impostazione del rapporto di zoom. "AUTO" o viene visualizzata l'attuale impostazione del rapporto di zoom. "x [X/Y]" indica che la funzione "Zoom X/Y" è selezionata.
6	Menu o nome funzione	<ul style="list-style-type: none"> <li>• Visualizza le attuali impostazioni, funzione e menu.</li> <li>• I messaggi di errore vengono visualizzati quando si verificano degli errori.</li> </ul>
7	Messaggi	Visualizza messaggi come istruzioni di funzionamento.

## Regolazione dell'angolo di visualizzazione [CD]

-  Per ulteriori informazioni, vedere il capitolo "2 Precauzioni" nel manuale esteso sul CD-R.



## 2.7 Alimentazione elettrica

### Per accendere il sistema multifunzione

Impostare l'interruttore di alimentazione su "I".

L'indicatore sul tasto [Invio] si illumina di colore arancio ed il messaggio "ATTENDERE!" compare sul display.



#### Nota

*Se si preme il tasto [Invio] mentre l'indicatore è acceso di luce arancione, il lavoro di copiatura viene messo in coda. Quando l'indicatore sul tasto [Invio] si accende di luce verde, il documento caricato viene scandito e le copie vengono eseguite.*

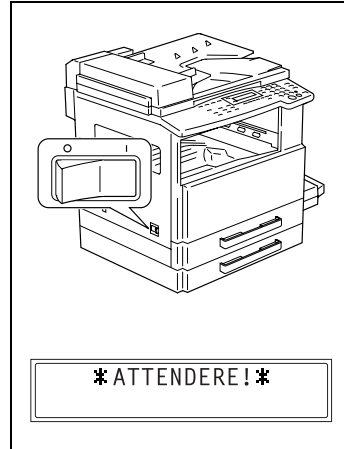

### Per spegnere il sistema multifunzione

- 1 Controllare che tutti lavori siano terminati.
  - Se nel vassoio copie rimangono delle pagine stampate, rimuoverle.
- 2 Impostare l'interruttore di alimentazione su "O".

### Impostazioni predefinite

Le impostazioni che sono selezionate automaticamente quando la macchina è spenta o quando viene premuto il tasto [Auto] sono chiamate "impostazioni predefinite". Queste impostazioni servono come riferimento per tutte le funzioni.

#### Modo Copiatura

- Numero di copie: 1
- Densità di copia: AUTO
- Rapporto zoom: dimensione intera (x 1,00)
- Sorgente carta: AUTO (con l'alimentatore originali installato).
- Funzione di uscita: Non-sort



...

**Consiglio**

*Le impostazioni predefinite possono essere personalizzate utilizzando le funzioni del modo Utilità (“7 Funzioni Copia-Modo utilità”).*

## Reset auto

Con l'attivazione di reset auto, la schermata della modalità Copia appare dopo la copiatura oppure dopo che è trascorso un intervallo di tempo specificato dopo la conclusione dell'ultima operazione. (Impostazione predefinita del costruttore: 1 minuto)



### Consiglio

*L'intervallo di tempo al termine del quale viene eseguita l'attivazione di reset auto può essere impostato su 30 secondi oppure tra 1 e 5 minuti. Inoltre, la funzione Reset auto può essere disabilitata. Per dettagli, fare riferimento al capitolo "7 Modo Utilità – Funzioni di Copia [CD]".*

## Modalità Risparmio energia

Con la modalità Risparmio energia, la macchina entra automaticamente in modalità pausa (modo Risparmio energia) invece di spegnersi.

Quando la macchina è in modalità Risparmio energia, l'indicatore sul tasto [Invio] rimane verde ma il display si spegne.



### Nota

*Se la funzione Auto spegnimento è attivata durante la modalità Risparmio energia, la macchina si spegne.*

Condizioni per l'entrata nel modo Risparmio energia

- Il tasto [Risp. energia] viene premuto.
- L'intervallo di tempo dopo l'ultima operazione è scaduto. (Impostazione predefinita del costruttore: 15 minuti)



### Consiglio

*L'intervallo di tempo prima che la macchina entri in modalità Risparmio energia può essere impostato tra 1 e 240 minuti. (Fare riferimento al capitolo "7 Modo Utilità – Funzioni di Copia [CD]".)*

**Spegnimento automatico**

Con la funzione Spegnimento automatico, la macchina si spegne automaticamente se non viene effettuata nessuna operazione per un intervallo specificato, al fine di risparmiare energia. (Impostazione predefinita del costruttore: 30 minuti)

**Lavori di copiatura in coda**

I lavori di copiatura possono essere messi in coda caricando il documento e premendo il pulsante [Invio] quando "ATTENDERE!" compare sul display.

Quando l'indicatore sul tasto [Invio] si accende di luce verde, il documento caricato viene scandito e le copie vengono eseguite.



## 3 Operazioni di base

### 3.1 Copiatura

La procedura seguente descrive come caricare un originale ed eseguire una copia di base.

#### Per eseguire una copia di base

- 1 Caricare il documento da copiare.
  - Fare riferimento “Caricare l'originale” a pagina 3-8.

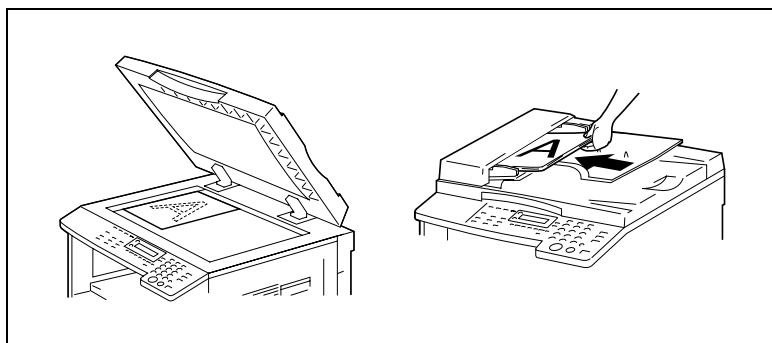

- 2 Selezionare le impostazioni di copiatura desiderate.

- Carta (p. 5-17)
- Zoom (p. 5-22)
- Densità di copia (p. 5-26)
- Operazioni di copia avanzate (p. 6-1)

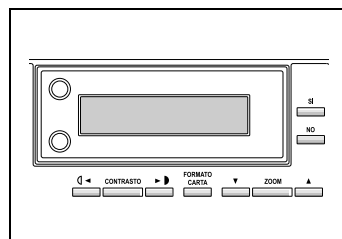

- 3 Utilizzando la tastiera numerica, inserire il numero di copie desiderato.

- Il numero di copie può essere impostato su ogni numero compreso tra 1 e 99.
- Per cancellare il valore inserito, premere il tasto [No].

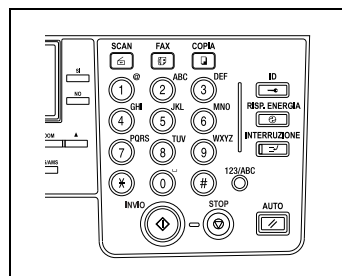

- 4 Premere il tasto [Invio].  
Viene eseguito il numero di copie impostato.
- Per interrompere la copiatura prima che venga eseguito il numero di copie impostato, premere il tasto [Stop].

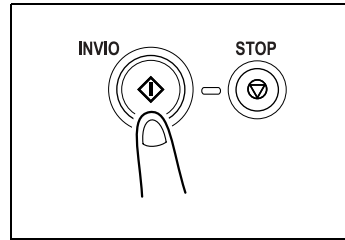

## 3.2 Caricamento della carta

Mentre si carica la carta, assicurarsi di osservare le seguenti precauzioni.

- Se la carta è arrotolata, prima di caricarla stendetela.

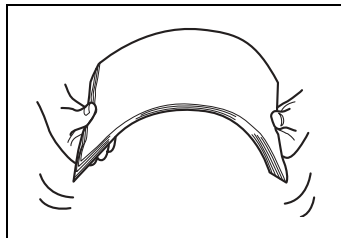

- Non caricare una quantità di carta tale che la cima della risma sia più alta del contrassegno ▼ oppure che superi il numero di fogli specificato.

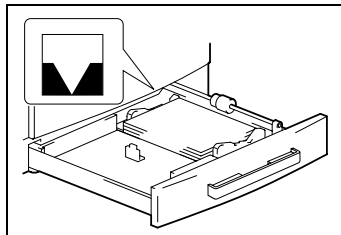

- Accertarsi che le guide della carta siano spinte contro i bordi dei fogli.

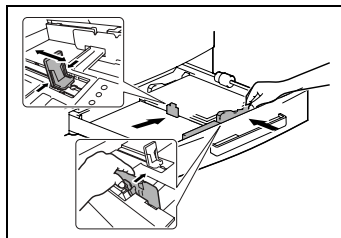

### Consiglio

*Si raccomanda di effettuare il rifornimento soltanto quando il cassetto esaurisce la carta.*



### Caricamento della carta nel 1° vassoio

- 1 Estrarre il 1° vassoio.

? *Estraendo il vassoio sono state osservate le necessarie precauzioni?*

→ *Attenzione a non toccare la superficie del rullo di prelievo carta con le mani.*

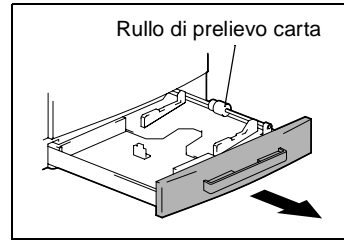

- 2 Premere sulla piastra di sollevamento carta finché si blocca.

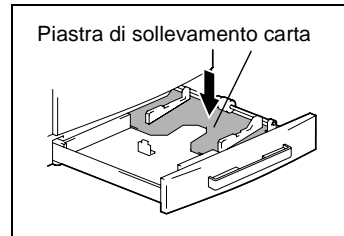

- 3 Caricare la carta nel vassoio in modo tale che la faccia anteriore della carta (il lato rivolto verso l'alto durante lo spacchettamento) sia rivolta verso l'alto.

? *Caricando la carta sono state osservate le necessarie precauzioni?*

→ *Non caricare troppa carta per non superare l'altezza del contrassegno ▼.*

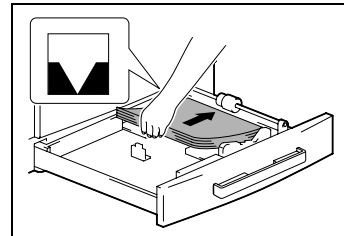

- 4 Fare scorrere le guide della carta contro il bordo dei fogli.

? *La guida carta è posizionata correttamente?*

→ *Accertarsi che le guide della carta siano spinte contro i bordi dei fogli.*

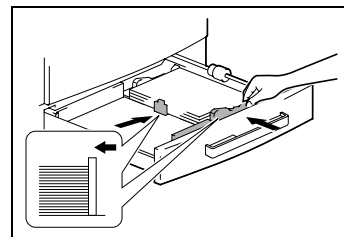

5 Chiudere il 1° vassoio.

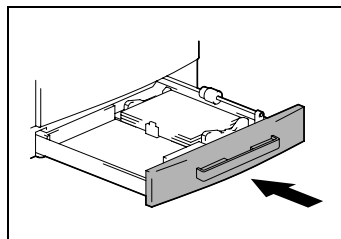

### Caricamento della carta nel 2° vassoio

Caricare la carta nel 3°, 4° e 5° vassoio utilizzando la stessa procedura descritta sotto.

- 1 Estrarre il 2° vassoio.

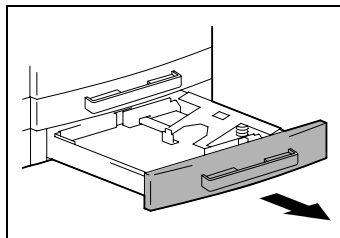

- 2 Premere sulla piastra di sollevamento carta finché si blocca.

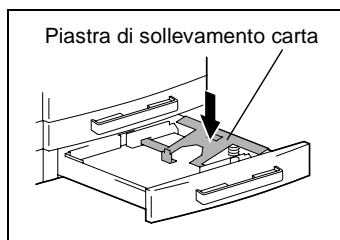

- 3 Caricare la carta nel vassoio in modo tale che la faccia anteriore della carta (il lato rivolto verso l'alto durante lo spaccettamento) sia rivolta verso l'alto.

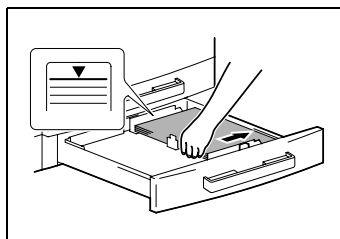

? *Caricando la carta sono state osservate le necessarie precauzioni?*

→ Non caricare troppa carta per non superare l'altezza del contrassegno ▼ .

- 4 Fare scorrere le guide della carta contro il bordo dei fogli.

? *La guida carta è posizionata correttamente?*

→ Accertarsi che le guide della carta siano spinte contro i bordi dei fogli.

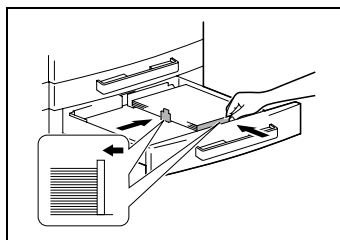

5 Chiudere il 2° vassoio.

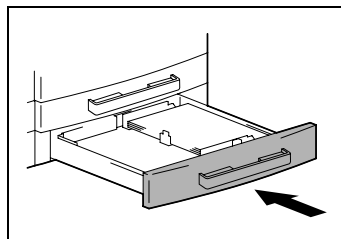

### 3.3 Caricare l'originale

Il documento può essere caricato nell'alimentatore originali (opzionale) o posizionato sulla lastra di esposizione. Posizionare l'originale in modo corretto a seconda del tipo di documento da copiare.

#### Con l'alimentatore originali

- 1 Far scorrere verso l'esterno la piastra guida originali.

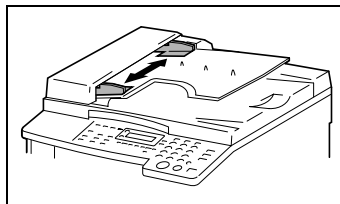

- 2 Caricare le pagine dell'originale rivolte verso l'alto nell'alimentatore originali.

? *Caricando il documento sono state osservate le necessarie precauzioni?*

- Può essere caricato un massimo di 50 pagine di originale. (Con DF-218)
- Può essere caricato un massimo di 80 pagine di originale. (Con DF-321)
- Non caricare così tante pagine che la sommità della risma sia più alta del contrassegno ▼.

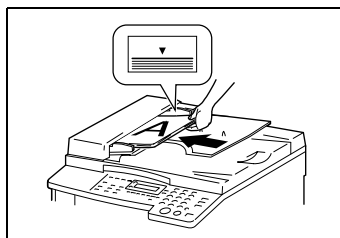

- 3 Regolare la guida documento in base al formato degli originali.



#### Nota

*Assicurarsi di caricare l'originale correttamente, altrimenti le pagine possono non essere alimentate dritte.*

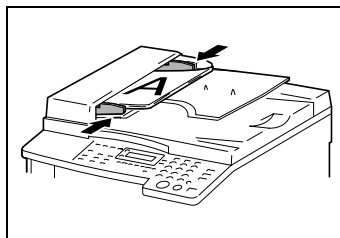

- 4 Se necessario, specificare qualunque altro settaggio copia.
  - Prima di fotocopiare (p. 5-1)
  - Operazioni di copia avanzate (p. 6-1)
- 5 Premere il tasto [Invio].

### Posizionare gli originali sulla lastra di esposizione

Per documenti normali o documenti che non possono essere caricati nell'alimentatore originali automatico, posizzarli come descritto sotto.

1 Aprire il copri-originali o l'alimentatore originali, se installato.

2 Posizionare il documento da copiare a faccia in giù sulla lastra di esposizione.

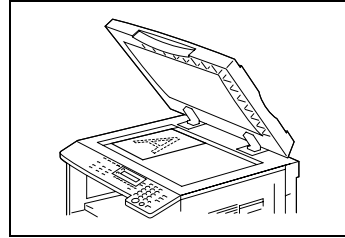

- Allineare il documento sulla scala graduata in alto e a sinistra della lastra di esposizione.

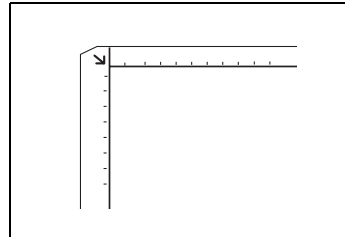

3 Chiudere il copri-originali o l'alimentatore originali automatico, se installato.

4 Se necessario, specificare qualunque altro settaggio copia.

- Prima di fotocopiare (p. 5-1)
- Operazioni di copia avanzate (p. 6-1)

5 Premere il tasto [Invio].

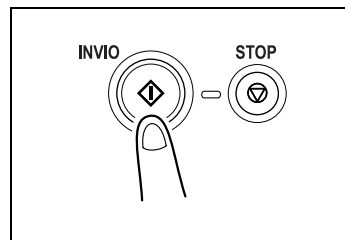

### Posizionare gli originali trasparenti sulla lastra di esposizione

Quando si copia un documento trasparente o traslucido, come un lucido, carta da ricalco o carta fotosensibile, posizionarlo come descritto di seguito.

1 Aprire il copri-originali o l'alimentatore originali, se installato.

2 Posizionare il documento da copiare a faccia in giù sulla lastra di esposizione.

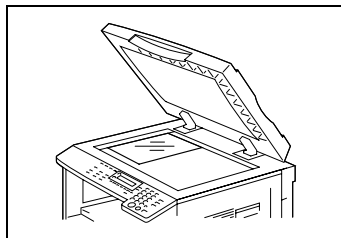

- Allineare il documento sulla scala graduata in alto e a sinistra della lastra di esposizione.

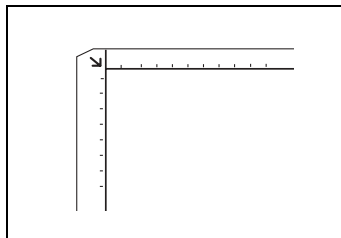

3 Posizionare un foglio di carta bianco dello stesso formato sopra l'originale.

4 Chiudere il copri-originali o l'alimentatore originali, se installato.

5 Se necessario, specificare qualunque altro settaggio copia.

- Prima di fotocopiare (p. 5-1)
- Operazioni di copia avanzate (p. 6-1)

6 Premere il tasto [Invio].

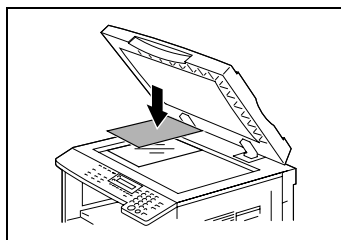



### Posizionamento dei libri sulla lastra di esposizione

Quando si copiano due pagine frontali di un documento rilegato, come un libro o una rivista, posizionare il documento come descritto di seguito.

1 Aprire il copri-originali o l'alimentatore originali, se installato.

2 Posizionare il libro rivolto verso il basso sulla lastra di esposizione, con la sommità del libro rivolta verso il retro della macchina ed il centro allineato con il segno  sulla scala.

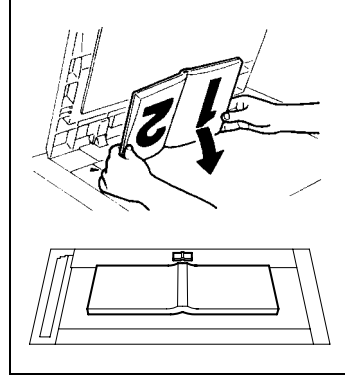

? *Quando si è posizionato il libro sulla lastra di esposizione sono state prese le necessarie precauzioni?*

→ Non sistemare sulla lastra di esposizione oggetti dal peso superiore di 3 kg. Inoltre, non premere verso il basso sull'originale, altrimenti la macchina può danneggiarsi.

3 Chiudere il copri-originali o l'alimentatore originali, se installato.

4 Premere il tasto [Copia da libro]. L'indicatore "COPIA DA LIBRO" si illumina.



5 Se necessario, specificare qualunque altro settaggio copia.

- Prima di fotocopiare (p. 5-1)
- Operazioni di copia avanzate (p. 6-1)

6 Premere il tasto [Invio].

### Caricare i documenti di formati misti nell'alimentatore originali [CD]

I documenti che contengono pagine di diversi formati possono essere caricate come set nell'alimentatore originali.

 Per ulteriori informazioni, vedere "3 Operazioni di base" nel manuale esteso sul CD-R.

### 3.4 Arrestare/Riavviare/Annullare una copia

Per arrestare un lavoro di copiatura, seguire la procedura sotto descritta.

- 1 Specificare le impostazioni di copia e premere il tasto [Invio].

La copia ha inizio.

- 2 Durante la stampa, premere il tasto [Stop].

Compare il messaggio “\*ATTENDERE!\*” e la stampa viene interrotta.

? *Come è possibile riavviare un lavoro interrotto?*

- Quando compare il messaggio “PREMERE INVIO PER RIPRENDERE”, premere il tasto [Invio].  
La stampa continua.

? *Come è possibile annullare un lavoro interrotto?*

- Quando appare il messaggio “PREMERE INVIO PER RIPRENDERE”, premere il tasto [No].  
Appare il messaggio “\*COPIA CANCELLATA\*” e il lavoro è annullato.



### 3.5 Conferma Modalità [CD]

È possibile verificare il numero delle operazioni eseguite da quando la macchina è installata quando si preme il tasto [Contatori].

- 🔍 Per ulteriori informazioni, vedere “3 Operazioni di base” nel manuale esteso sul CD-R.

### 3.6 Riduzione dei consumi elettrici [CD]

Le modalità Pausa e Spegnimento automatico sono usate frequentemente per risparmiare energia.

- 🔍 Per ulteriori informazioni, vedere “3 Operazioni di base” nel manuale esteso sul CD-R.



## 4 Operazioni utili

### 4.1 Specificare un'impostazione di Zoom [CD]

- ☉ Per ulteriori informazioni, vedere “4 Operazioni utili” nel manuale esteso sul CD-R.

### 4.2 Utilizzando la funzione “Contrasto” [CD]

- ☉ Per ulteriori informazioni, vedere “4 Operazioni utili” nel manuale esteso sul CD-R.

### 4.3 Copiare su vari tipi di supporti

#### Copiare su lucidi

Le procedure seguenti descrivono come eseguire copie su lucidi caricati nel 1° vassoio.

- 1 Posizionare il documento di formato A4.
  - Fare riferimento a “Caricare l'originale” a pagina 3-8.

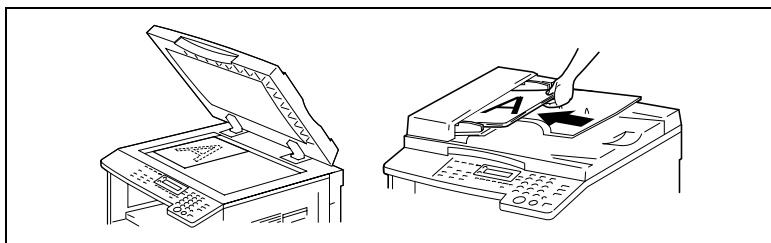

- 2 Regolare le guide carta nel 1° vassoio e caricare i lucidi.
  - Caricare i lucidi nella stessa direzione di un normale originale.



#### **Nota**

*Può essere caricato un massimo di 20 lucidi.*

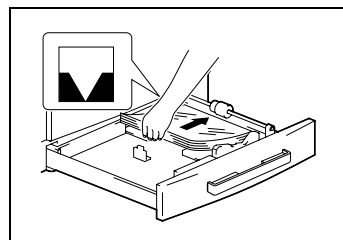

- 3 Premere due volte il tasto [Utilità].

Compare il menu “CASSETTO CARTA”.

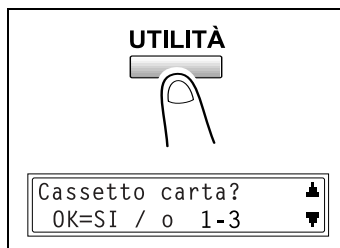

- 4 Dalla tastiera numerica, premere il tasto [2].

“VASSOIO CARTA 1” appare.

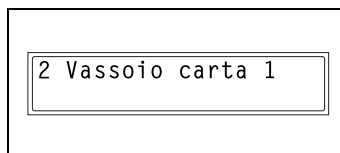

- 5 Premere il tasto ◀ o ▶ per selezionare “OHP”, e quindi premere il tasto [Si].

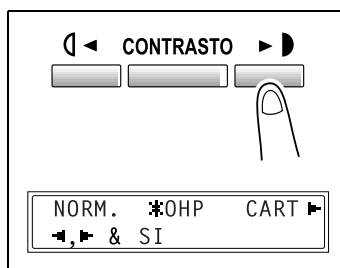

- 6 Premere il tasto ◀ o ▶ per selezionare “AUTO”, quindi premere il tasto [Si].

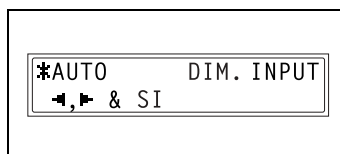

- 7 Premere il tasto [No].

Compare la schermata principale.

- 8 Premere il tasto [Formato Carta] per selezionare la carta caricata nel 1° vassoio.

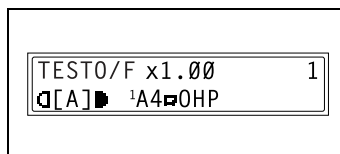

- 9 Se necessario, specificare qualunque altro settaggio copia.

- Prima di fotocopiare (p. 5-1)
- Operazioni di copia avanzate (p. 6-1)

- 10 Premere il tasto [Invio].

**Copiare su un'etichetta [CD]**

-  Per ulteriori informazioni, vedere "4 Operazioni utili" nel manuale esteso sul CD-R.

**Copiare su buste (formato non standard) [CD]**

-  Per ulteriori informazioni, vedere "4 Operazioni utili" nel manuale esteso sul CD-R.

**Copiare su cartoline [CD]**

-  Per ulteriori informazioni, vedere "4 Operazioni utili" nel manuale esteso sul CD-R.



## 5 Prima di fotocopiare

### 5.1 Carta

Usare soltanto carta avente le caratteristiche sotto indicate.

#### Tipi di carta

Tipo carta	Carta comune	Supporti speciali	Carta riciclata
Peso (g/m <sup>2</sup> )			
Alimentazione, ecc.	60 a 90 g/m <sup>2</sup>	91 a 157 g/m <sup>2</sup>	60 a 90 g/m <sup>2</sup>
Bypass manuale	<input type="radio"/>	<input type="radio"/>	<input type="radio"/>
Bypass multiplo	<input type="radio"/>	<input type="radio"/>	<input type="radio"/>
1°cassetto per la carta	<input type="radio"/>	<input type="radio"/>	<input type="radio"/>
2°cassetto per la carta	<input type="radio"/>	—	<input type="radio"/>
3°cassetto per la carta	<input type="radio"/>	—	<input type="radio"/>
4°cassetto per la carta	<input type="radio"/>	—	<input type="radio"/>
5°cassetto carta	<input type="radio"/>	—	<input type="radio"/>
Copie fronte-retro	<input type="radio"/>	—	<input type="radio"/>

Tipo carta	Supporti speciali			
	Lucidi	Cartoline	Etichette	Buste
Alimentazione, ecc.				
Bypass manuale	<input type="radio"/>	<input type="radio"/>	<input type="radio"/>	<input type="radio"/>
Bypass multiplo	<input type="radio"/>	<input type="radio"/>	<input type="radio"/>	<input type="radio"/>
1°cassetto per la carta	<input type="radio"/>	<input type="radio"/>	<input type="radio"/>	<input type="radio"/>
2°cassetto per la carta	—	—	—	—
3°cassetto per la carta	—	—	—	—
4°cassetto per la carta	—	—	—	—
5° cassetto carta	—	—	—	—
Copie fronte-retro	—	—	—	—

: Disponibile —: Non disponibile



**Nota**

*Il 2° cassetto per la carta, il 3°, il 4°, il 5° e il bypass multiplo sono opzionali.*

*Se si utilizza l'unità fronte-retro per eseguire copie fronte-retro, è possibile usare carta comune e carta riciclata.*

## Formati carta

### Carta di formato non standard

Alimentazione	Larghezza carta	Lunghezza carta
Bypass manuale	da 90 mm a 297 mm	da 140 mm a 432 mm
Bypass multiplo	da 90 mm a 297 mm	da 140 mm a 432 mm
1° cassetto per la carta	da 90 mm a 297 mm	da 140 mm a 432 mm
2° cassetto per la carta	da 182 mm a 297 mm	da 140 mm a 432 mm
3° cassetto per la carta	da 182 mm a 297 mm	da 140 mm a 432 mm
4° cassetto per la carta	da 182 mm a 297 mm	da 140 mm a 432 mm
5° cassetto carta	da 182 mm a 297 mm	da 140 mm a 432 mm

### Carta di formato standard

Formato carta Alimentazione, ecc.	A3 L	B4 L	A4 L	A4 C	B5 L	B5 C	A5 L	A5 C
Bypass manuale	○	○	○	○	○	○	○	○
Bypass multiplo	○	○	○	○	○	○	○	○
1° cassetto per la carta	○	○	○	○	○	○	○	○
2° cassetto per la carta	○	○	○	○	○	○	—	○
3° cassetto per la carta	○	○	○	○	○	○	—	○
4° cassetto per la carta	○	○	○	○	○	○	—	○
5° cassetto carta	○	○	○	○	○	○	—	○
Copie fronte-retro	○	○	○	○	○	○	—	○

○: Disponibile —: Non disponibile



#### Nota

*Il 2° cassetto per la carta, il 3°, il 4°, il 5° e il bypass multiplo sono opzionali.*

*Se si utilizza l'unità fronte-retro per eseguire copie fronte-retro, è possibile usare carta comune e carta riciclata.*

## Capacità carta

Tipo carta Peso (g/m <sup>2</sup> ) Alimentazione, ecc.	Carta comune	Supporti speciali	Carta riciclata
	60 a 90 g/m <sup>2</sup>	91 a 157 g/m <sup>2</sup>	60 a 90 g/m <sup>2</sup>
Bypass manuale	1 foglio	1 foglio	1 foglio
Bypass multiplo	100 fogli	20 fogli	100 fogli
1° cassetto per la carta	250 fogli	20 fogli	250 fogli
2° cassetto per la carta	250 fogli	—	250 fogli
3° cassetto per la carta	250 fogli	—	250 fogli
4° cassetto per la carta	250 fogli	—	250 fogli
5° cassetto carta	250 fogli	—	250 fogli

Tipo carta Alimentazione, ecc.	Supporti speciali			
	Lucidi	Cartoline	Etichette	Buste
Bypass manuale	1 foglio	1 cartolina	1 foglio	1 busta
Bypass multiplo	20 fogli	20 cartoline	20 fogli	10 buste
1° cassetto per la carta	20 fogli	20 cartoline	20 fogli	10 buste
2° cassetto per la carta	—	—	—	—
3° cassetto per la carta	—	—	—	—
4° cassetto per la carta	—	—	—	—
5° cassetto carta	—	—	—	—

—: Non disponibile



### Nota

*Il 2° cassetto per la carta, il 3°, il 4°, il 5° e il bypass multiplo sono opzionali.*

*Se si utilizza l'unità fronte-retro per eseguire copie fronte-retro, è possibile usare carta comune e carta riciclata.*

**Carta non adatta**

I seguenti tipi di carta non devono essere usati, altrimenti possono manifestarsi riduzione della qualità della stampa, carta inceppata o danni alla macchina.

- Lucidi che sono già stati alimentati attraverso la macchina  
Anche se il lucido è ancora bianco, non riutilizzarlo.
- Carta già stampata da una stampante termica o a getto d'inchiostro
- La carta eccessivamente spessa o eccessivamente sottile
- Carta piegata, arricciata, raggrinzita o strappata
- Carta che è stata lasciata confezionata per molto tempo
- Carta umida
- Carta perforata o carta su cui siano stati praticati dei fori
- Carta molto liscia o molto grezza, oppure con superficie irregolare
- Carta trattata, come carta carbone, oppure carta sensibile al calore o alla pressione
- Carta metallizzata o gofrata
- Carta di vari formati
- Carta di forma non standard (non rettangolare)
- Carta con fermagli, graffette o colla
- Carta con etichette
- Carta non nastri, ganci, bottoni, ecc. attaccati
- Carta arricciata o increspata
- Carta artistica, rivestita o carta per stampanti a getto di inchiostro

## 5.2 Area di stampa

Qualsiasi parte dell'immagine all'interno dell'area sotto indicata non viene copiata.

- Un margine di 4 mm (a dimensione intera) dal bordo di uscita della carta (A)
- Un margine di 4 mm (a dimensione intera) dal bordo di ingresso della carta (B)
- Un margine di 4 mm (a dimensione intera) su entrambi i lati della carta (C)

Dettagli su come utilizzare il sistema multifunzione per stampare da un computer quando è installato il controller stampante sono disponibili nel manuale del controller stampante.

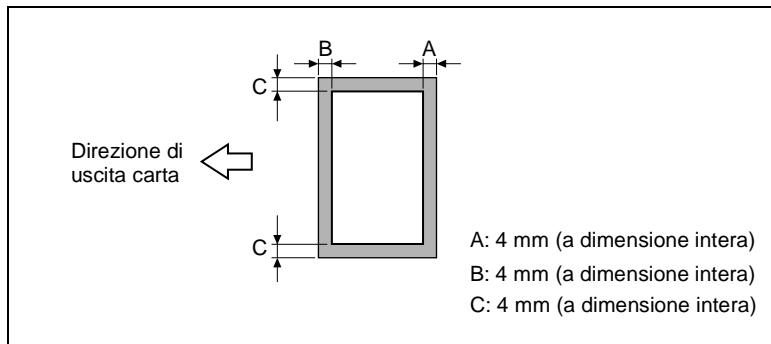

## 5.3 Conservazione della carta

Per la conservazione della carta osservate le seguenti precauzioni:

- Conservare la carta in un luogo rispondente ai seguenti requisiti:
  - Non esposto alla luce solare diretta
  - Non esposto a calore
  - Non esposto ad elevata umidità
  - Non molto polveroso
- La carta tolta dalla confezione deve essere conservata in un sacchetto di plastica e in un luogo fresco e scuro.
- Tenere la carta fuori dalla portata dei bambini.

## 5.4 Eseguire copie su carta alimentata manualmente

Caricare manualmente la carta per copie se si desidera copiare su carta non caricata su alcun vassoio o su carta speciale, come lucidi, cartoline o cartoncino.

### Carta che può essere alimentata manualmente

Tipi di carta:

- Carta comune o carta riciclata (spessore: da 60 g/m<sup>2</sup> a 90 g/m<sup>2</sup>)
- Carta speciale
- Cartoncino (spessore da: 91 g/m<sup>2</sup> a 157 g/m<sup>2</sup>)
- Lucidi
- Cartoline
- Etichette
- Buste

Formati carta:

- Massimo: 297 mm x 432 mm
- Minimo: 90 mm x 140 mm



#### **Nota**

*Quando si eseguono copie utilizzando il bypass manuale, è possibile caricare soltanto una pagina alla volta. Per dettagli sul numero di pagine che possono essere caricate sul bypass multiplo (opzionale), fare riferimento a "Capacità carta" a pagina 5-4.*

## Regolazione del bypass multiplo

Regolare l'estensore del bypass manuale in base al formato carta, come mostrato sotto.

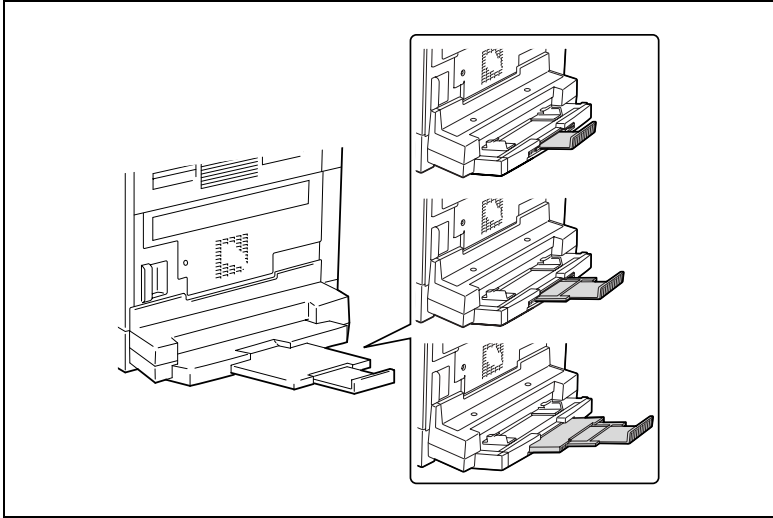

### Caricamento della carta comune sui vassoi bypass

Caricare la carta nel bypass manuale un foglio alla volta.

Nel bypass multiplo possono essere caricati fino a 100 fogli di carta. Non caricare nel bypass multiplo troppa carta, per non superare l'altezza del contrassegno ▼ .



#### Nota

*Quando viene caricata carta diversa da quella comune è necessario specificare il tipo di carta.*

- 1 Caricare la carta nel bypass.

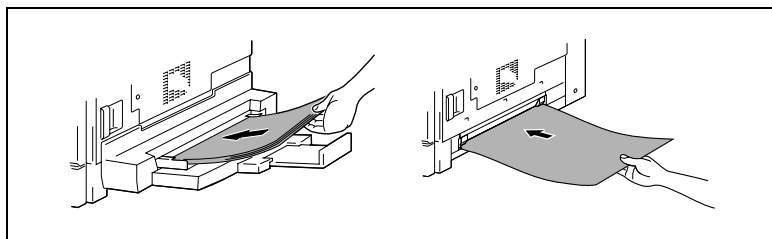

? *Caricando la carta sono state osservate le necessarie precauzioni?*

- Caricare la carta in maniera che il lato frontale della carta sia rivolto verso il basso.
- Controllare che la carta non sia arrotolata (arrotolata).

- 2 Regolare l'estensore del bypass e le guide carta in base al formato della carta.

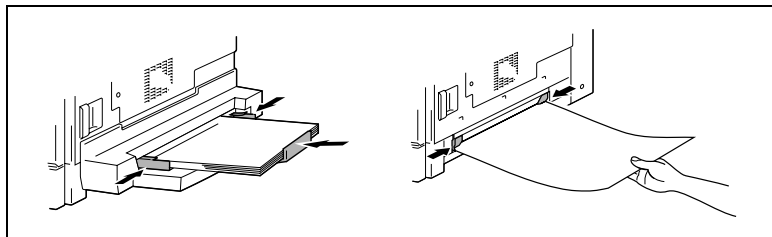



### Caricamento delle cartoline nei bypass [CD]

- ☞ Per ulteriori informazioni, vedere “5 Prima di fotocopiare” nel manuale esteso sul CD-R.

### Caricamento di buste nei bypass [CD]

- ☞ Per ulteriori informazioni, vedere “5 Prima di fotocopiare” nel manuale esteso sul CD-R.

### Caricamento di lucidi nei bypass

Caricare la carta nel bypass manuale un foglio alla volta.

Nel bypass multiplo possono essere caricati fino a 20 fogli di carta.

- Quando si caricano i lucidi, caricarli nello stesso orientamento degli originali.

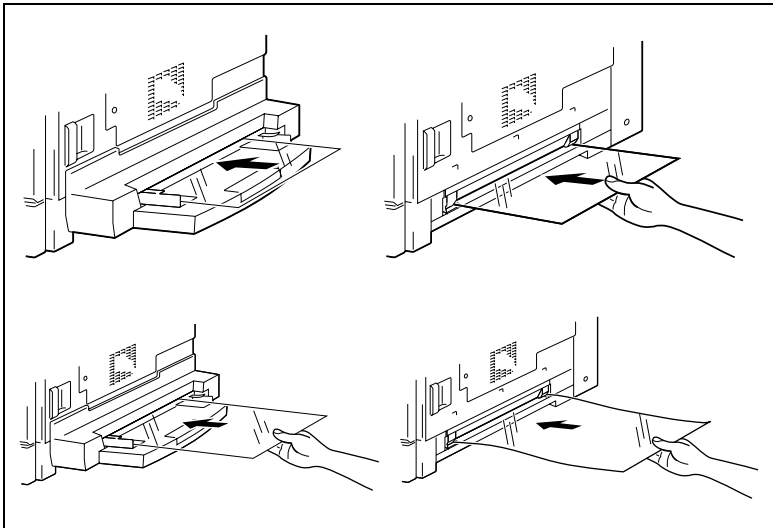

#### **Nota**

*Dopo aver caricato i lucidi, utilizzare il pannello di controllo per specificare il formato e il tipo di carta per il bypass.*

### Caricamento di etichette nei bypass [CD]

- ☞ Per ulteriori informazioni, vedere “5 Prima di fotocopiare” nel manuale esteso sul CD-R.

## Copia su carta alimentata manualmente nel bypass manuale

- 1 Caricare il documento da copiare.
  - Fare riferimento a “Caricare l'originale” a pagina 3-8.

- 2 Regolare le guide carta per adattarsi al formato della carta.

- 3 Inserire un foglio di carta con il lato frontale rivolto verso il basso, far scorrere delicatamente la carta il più possibile all'interno della fessura di alimentazione.

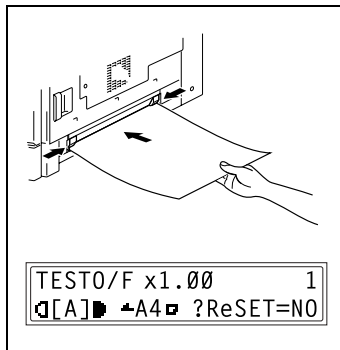



Il contrassegno del bypass manuale (  ) compare sulla riga inferiore della schermata.

? È stato caricato un cartoncino o una cartolina?

→ Controllare che la carta non sia arrotolata.

- 4 Premere il tasto [No].

Compare il menu “CASSETTO CARTA”.

- 5 Utilizzare i tasti  e  per selezionare il tipo di carta caricata.

- Selezionare una delle impostazioni dei quattro tipi di carta seguenti.

“NORM.”

“OHP”

“CART”

“BUSTA”

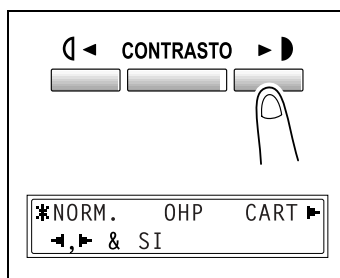

- 6 Premere il tasto [Si].

Compare il menu “FORMATO CARTA”.

- 7 Utilizzando i tasti ◀ e ▶, selezionare il formato della carta caricata.
- Se "OHP" era selezionato al punto 5, selezionare una delle impostazioni dei quattro formati carta seguenti.  
 "A4 L"  
 "A4 C"  
 "Letter L"  
 "Letter C"
  - Se viene caricato un formato non-standard, premere il tasto ▼ e utilizzare la tastiera numerica per inserire il formato di carta. (Per i dettagli, vedere "Copiare su un'etichetta [CD]" a pagina 4-3.)
- ? Si conosce il formato della carta F4?
- Il formato F4 predefinito è di 210 mm x 330 mm. Per modificare il formato F4, contattare l'assistenza.

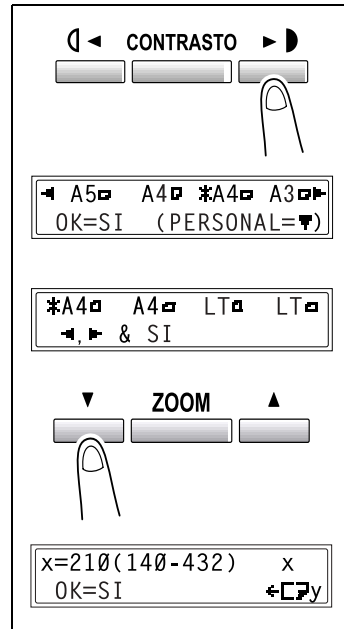

- 8 Premere il tasto [Si].  
 Compare la schermata principale.
- 9 Se necessario, specificare qualunque altro settaggio copia.
- Zoom (p. 5-22)
  - Densità di copia (p. 5-26)
  - Operazioni di copia avanzate (p. 6-1)
- 10 Premere il tasto [Invio].



### Consiglio

Per copiare su più pagine utilizzando le stesse impostazioni, caricare la carta nel bypass manuale per iniziare ad eseguire copie automaticamente.

Per eseguire copie continue su cartoncino, cartoline, lucidi o buste, caricarli sul 1° vassoio.

Se viene specificata carta diversa da quella comune e viene utilizzato il bypass manuale, la schermata cambia come mostrato di seguito.

Cartoncini	Lucidi
TESTO/F x1.00 1 [A] A4C?ReSET=NO	TESTO/F x1.00 1 [A] A4O?ReSET=NO
Cartoline o buste	
TESTO/F x1.00 1 [A] A4E?ReSET=NO	

## Copia su carta alimentata manualmente nel bypass multiplo

- 1 Caricare il documento da copiare.
  - Fare riferimento a “Caricare l'originale” a pagina 3-8.

- 2 Regolare l'estensore del bypass e le guide carta in base al formato della carta.

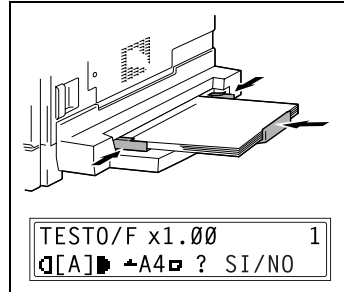

- 3 Caricare la carta con il lato frontale rivolto verso il basso, far scorrere delicatamente la carta per quanto possibile nella fessura di alimentazione.

Il contrassegno del bypass manuale ( ) compare sulla riga inferiore della schermata.

? *I fogli di cartoncino o le cartoline sono state caricate?*

→ Controllare che non siano arricciate (arrotolate).

- 4 Verificare che nella riga in fondo alla schermata appaia “SI/NO”, quindi premere il tasto [No].

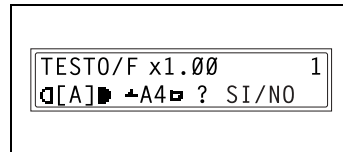

Compare il menu “CASSETTO CARTA”.



### Nota

“SI/NO” viene visualizzato per circa 5 secondi dopo il caricamento della carta nel bypass multiplo.

- 5 Utilizzare i tasti e per selezionare il tipo di carta caricata.

- Selezionare una delle impostazioni dei quattro tipi di carta seguenti.
  - “NORM.”
  - “OHP”
  - “CART”
  - “BUSTA”

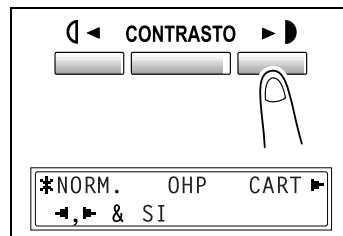

## 6 Premere il tasto [Si].

Compare il menu FORMATO CARTA.

## 7 Utilizzando i tasti ◀ e ▶, selezionare il formato della carta caricata.

- Se "OHP" era selezionato al punto 5, selezionare una delle impostazioni dei quattro formati carta seguenti.

"A4 L"

"A4 C"

"Letter L"

"Letter C"

- Se viene caricato un formato non-standard, premere il tasto ▼ ("PERSONAL"), utilizzare la tastiera numerica per digitare il formato carta. (Per i dettagli, vedere "Copiare su vari tipi di supporti" a pagina 4-1.)

? Si conosce il formato della carta F4?

- Il formato F4 predefinito è di 210 mm x 330 mm. Per modificare il formato F4 contattare l'assistenza.

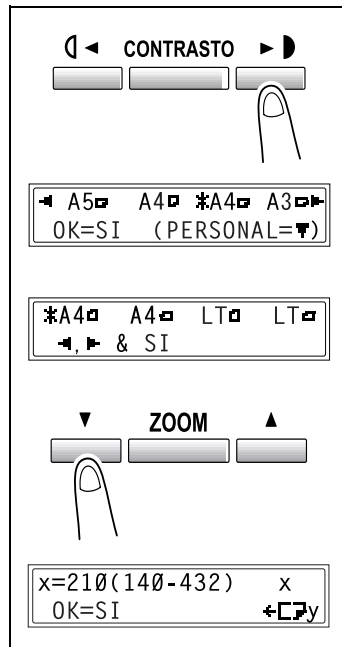

## 8 Premere il tasto [Si].

Compare la schermata principale.

## 9 Se necessario, specificare qualunque altro settaggio copia.

- Zoom (p. 5-22)
- Densità di copia (p. 5-26)
- Operazioni di copia avanzate (p. 6-1)

## 10 Premere il tasto [Invio].

**Consiglio**

Se viene specificata carta diversa da quella comune e viene utilizzato il bypass manuale, la schermata cambia come mostrato di seguito.

Cartoncini	Lucidi
TESTO/F x1.00 1 [A] A4 CART	TESTO/F x1.00 1 [A] A4 OHP
Cartoline o buste	
TESTO/F x1.00 1 [A] A4 busta	

## 5.5 Selezione della sorgente carta

La carta utilizzata per eseguire copie può essere selezionata in due modi.

- **APS:**  
Se è selezionata la funzione APS, il vassoio carta contenete il formato carta più adatto viene selezionato in base al formato del documento e al rapporto zoom specificato.
- **Selezione carta manuale:**  
È possibile selezionare la carta che si desidera utilizzare per la copia.

### Eseguire copie utilizzando la funzione APS

- 1 Caricare l'originale nell'alimentatore originali automatico.
  - Fare riferimento a "Caricare l'originale" a pagina 3-8.
- 2 Premere il tasto [APS/AMS] fino a che viene selezionata la funzione APS.
  - Controllare che "AUTO" compaia sulla riga inferiore della schermata.
- 3 Se necessario, specificare qualunque altro settaggio copia.
  - Zoom (p. 5-22)
  - Densità di copia (p. 5-26)
  - Operazioni di copia avanzate (p. 6-1)
- 4 Utilizzando la tastiera numerica, inserire il numero di copie desiderato, quindi premere il tasto [Invio].

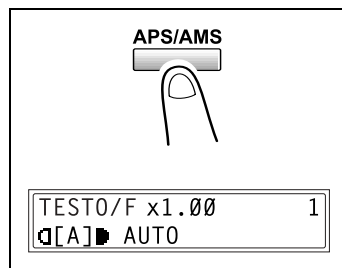

#### Nota

*Se sul display appare "ERRORE DIM. APS" immediatamente dopo che è stato premuto il tasto [Invio], nessun vassoio viene caricato con carta del formato più adatto. Caricare la carta del formato adeguato o premere il tasto [Formato Carta] e selezionare il formato desiderato, quindi premere il tasto [Invio] ancora una volta.*



## Copiare con formato di carta selezionato manualmente

- 1 Caricare il documento da copiare.
  - Fare riferimento a “Caricare l'originale” a pagina 3-8.
- 2 Premere il tasto [Formato Carta] quindi selezionare il formato di carta desiderato.
  - Controllare che il formato di carta corretto compaia sulla riga inferiore della schermata.
- 3 Se necessario, specificare qualunque altro settaggio copia.
  - Zoom (p. 5-22)
  - Densità di copia (p. 5-26)
  - Operazioni di copia avanzate (p. 6-1)
- 4 Utilizzando la tastiera numerica, inserire il numero di copie desiderato, quindi premere il tasto [Invio].

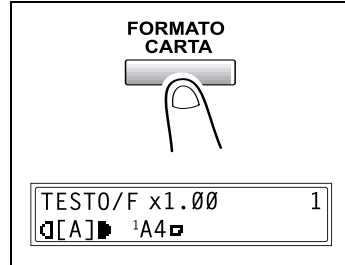

### Per caricare carta speciale nel 1° vassoio [CD]

- 🔍 Per ulteriori informazioni, vedere “5 Prima di fotocopiare” nel manuale esteso sul CD-R.

### Selezione automatica dell'alimentazione carta [CD]

- 🔍 Per ulteriori informazioni, vedere “5 Prima di fotocopiare” nel manuale esteso sul CD-R.

### Ordine dei cassettei carta a commutazione automatica [CD]

- 🔍 Per ulteriori informazioni, vedere “5 Prima di fotocopiare” nel manuale esteso sul CD-R.

## 5.6 Documenti originali

### Utilizzare l'alimentatore originali

L'alimentatore originali alimenta, scansiona e fa uscire automaticamente ciascuna pagina di un documento di molte pagine, una pagina alla volta. Perché l'alimentatore originali possa funzionare correttamente è necessario caricare i tipi di originali appropriati.



L'utilizzo di un tipo errato di documento può provocare un inceppamento della carta o danni al documento o alla macchina.



#### Nota

*Per copiare originali fronte-retro, deve essere installato l'alimentatore fronte-retro DF-321 (per 7220).*

### Tipi di originale

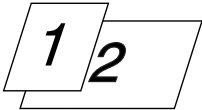
Originali un lato	Originali fronte-retro	Originali dai formati diversi
		

## Originali di formati uniformi

Metodo di alimentazione originali	Tipo documento	Formato originale
Alimentatore originali	<p>Documenti a fogli</p> <ul style="list-style-type: none"> <li>Originali un lato <b>DF-218</b> Capacità: da 50 g/m<sup>2</sup> a 110 g/m<sup>2</sup> <b>DF-321</b> Capacità: da 35 g/m<sup>2</sup> a 128 g/m<sup>2</sup></li> <li>Originali fronte-retro <b>DF-321</b> Capacità: da 50 g/m<sup>2</sup> a 128 g/m<sup>2</sup></li> <li>Originali dai formati diversi <b>DF-218</b> Capacità: da 60 g/m<sup>2</sup> a 90 g/m<sup>2</sup> <b>DF-321</b> Capacità: da 50 g/m<sup>2</sup> a 128 g/m<sup>2</sup></li> </ul>	<p><b>DF-218</b> A3 L, B4 L, A4 L/C, B5 L/C, A5 L/C <b>DF-321</b> A3 L, B4 L, A4 L/C, B5 L/C, A5 L/C, B6 L Larghezza originali: da 90 mm a 297 mm Lunghezza originali: da 210 mm a 432 mm</p> <ul style="list-style-type: none"> <li>Con larghezze originali miste <b>DF-218</b> A3 L e A4 C B4 L e B5 C A4 L e A5 C <b>DF-321</b> Fare riferimento alla tabella seguente.</li> </ul>
Lastra di esposizione	<p>Documenti a fogli, libri e oggetti grandi Peso massimo: 3 kg</p>	<p>A3 L, B4 L, A4 L/C, B5 L/C, A5 L/C Larghezza originali: fino a 297 mm Lunghezza originali: fino a 432 mm</p>

## Formati documenti larghezza mista (DF-321)

Larghezza massima documenti	297 mm		257 mm		210 mm		182 mm	148mm
	A3 L	A4 C	B4 L	B5 C	A4 L	A5 C	B5 L	A5 L
297mm	A3 L	○	○	—	—	—	—	—
	A4 C	○	○	—	—	—	—	—
257mm	B4 L	○	○	○	○	—	—	—
	B5 C	○	○	○	○	—	—	—
210 mm	A4 L	○	○	○	○	○	○	—
	A5 C	2	○	○	○	○	○	—
182 mm	B5 L	—	—	○	○	○	○	—
148mm	A5 L	—	—	—	—	—	○	○

○: Copia possibile —: Copia non possibile

### Precauzioni riguardanti gli originali

I seguenti tipi di originale non devono essere caricati nell'alimentatore fronte-retro, altrimenti possono manifestarsi inceppamenti di carta o danni agli originali. Invece, questi tipi di originale devono essere posizionati sulla lastra di esposizione.

Originali su carta speciale

- Documenti piegati (a metà o aperti)
- Originali altamente traslucidi o trasparenti, come carta fotosensibile
- Originali con buchi di rilegatura
- Originali con molti fori per la rilegatura, come carta a fogli sciolti
- Originali patinati, come carta sensibile al calore e carta carbone
- Carta per stampante a getto d'inchiostro
- Originali che sono già stati stampati con questo sistema multifunzione

Originali su carta che non possono essere alimentati

- Originali arricciati
- Originali piegati o strappati
- Lucidi

Se si determina che della carta di formato non standard è simile ad un formato standard, è possibile la copiatura con le impostazioni "APS" oppure "AMS".



#### **Nota**

*Se si posiziona un documento di formato non-standard sulla lastra di esposizione, le funzioni APS e AMS non sono disponibili.*

*Dopo aver caricato un documento di formato non-standard, premere il tasto [Formato Carta] per selezionare un formato carta o premere il tasto [Zoom] per selezionare un rapporto di zoom.*

## 5.7 Specificare un'impostazione zoom

Specificando un rapporto di zoom è possibile ingrandire o ridurre la copia.

### Impostazioni zoom

Impostazione "Zoom"	Descrizione
Full Size	Le copie eseguite hanno lo stesso formato dell'originale (x 1,00).
Rapporto di zoom "AUTO"	Il rapporto di zoom più appropriato viene selezionato automaticamente in base al formato del documento caricato e del formato carta specificato.
Rapporti di zoom preimpostati	Sono disponibili i seguenti rapporti di zoom comuni per copiare da diversi formati di documenti standard a formati di carta standard. x 0,50 x 0,70 (A3 ► A4 e B4 ► B5) x 0,81 (B4 ► A4 e B5 ► A5) x 1,15 (B4 ► A3 e B5 ► A4) x 1,41 (A4 ► A3 e B5 ► B4) x 2,00
Rapporti zoom selezionati utilizzando i tasti Zoom ▼ e ▲	Utilizzando i tasti ▼ e ▲, è possibile regolare il rapporto di zoom (aumentato o ridotto) in incrementi di 0,01. È possibile impostare un rapporto di zoom tra x 0,50 e x 2,00.
Funzione "Zoom X/Y"	È possibile eseguire copie utilizzando diverse proporzioni per le direzioni verticale e orizzontale. Utilizzando i tasti ▼ e ▲, è possibile regolare il rapporto di zoom (aumentato o ridotto) in incrementi di 0,01. I rapporti di zoom verticale e orizzontale possono essere impostati tra x 0,50 e x 1,00.

**Eseguire copie usando l'impostazione "Auto"**

- 1 Caricare il documento da copiare.
  - Fare riferimento a "Caricare l'originale" a pagina 3-8.

- 2 Premere il tasto [APS/AMS] fino a che viene selezionata la funzione AMS.

- Controllare che "AUTO" compaia sulla riga superiore della schermata.

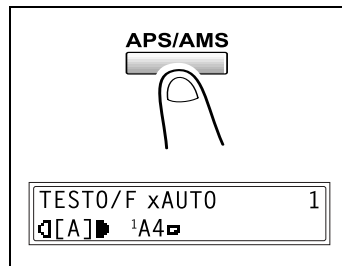

- 3 Premere il tasto [Formato Carta] quindi selezionare il formato di carta desiderato.

- 4 Se necessario, specificare qualunque altro settaggio copia.

- Densità di copia (p. 5-26)
- Operazioni di copia avanzate (p. 6-1)

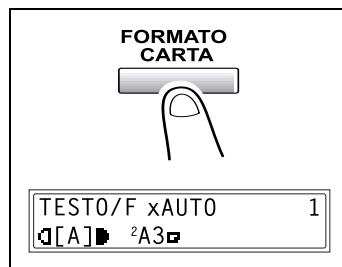

- 5 Utilizzando la tastiera numerica, inserire il numero di copie desiderato, quindi premere il tasto [Invio].

## Per eseguire copie usando un'impostazione zoom fissa

### 1 Caricare il documento da copiare.

- Fare riferimento a *“Caricare l'originale” a pagina 3-8.*

### 2 Premere il tasto [Zoom], quindi selezionare il rapporto di zoom desiderato.

- Ogni volta che si preme il tasto [Zoom], il rapporto di zoom cambia come mostrato sotto.
  - × 1,15 ⇄ × 1,41 ⇄ × 2,00 ⇄
  - × 0,50 ⇄ × 0,70 ⇄ × 0,81 ⇄
  - × 1,00 . .

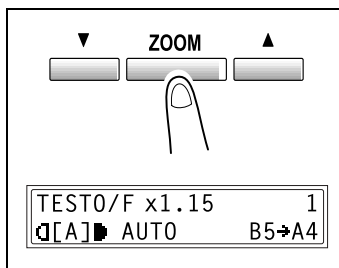

### 3 Se necessario, specificare qualunque altro settaggio copia.

- Carta (p. 5-17)
- Densità di copia (p. 5-26)
- Operazioni di copia avanzate (p. 6-1)

### 4 Utilizzando la tastiera numerica, inserire il numero di copie desiderato, quindi premere il tasto [Invio].

**Eeguire copie usando un'impostazione di zoom specifica**

- 1 Caricare il documento da copiare.
  - Fare riferimento a *"Caricare l'originale"* a pagina 3-8.
- 2 Premere il tasto [Zoom] quindi utilizzare i tasti ▼ e ▲ per specificare il rapporto di zoom desiderato.
  - Il rapporto di zoom è impostato in incrementi di 0,01.
- 3 Se necessario, specificare qualunque altro settaggio copia.
  - Carta (p. 5-17)
  - Densità di copia (p. 5-26)
  - Operazioni di copia avanzate (p. 6-1)
- 4 Utilizzando la tastiera numerica, inserire il numero di copie desiderato, quindi premere il tasto [Invio].

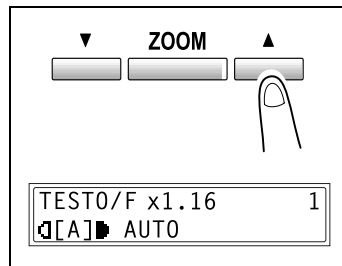
**Eeguire copie utilizzando la funzione "Zoom X/Y" [CD]**

- Per ulteriori informazioni, vedere "5 Prima di fotocopiare" nel manuale esteso sul CD-R.



## 5.8 Specificare la densità copia (funzione “Contrasto”)

Impostazioni del tipo di documento e della densità di copia

- Impostazione “TESTO”:  
Selezionare l'impostazione “TESTO” quando si copiano documenti di testo. Selezionare questa impostazione per evidenziare contorni e riprodurre documenti di testo in modo nitido.  
Sono disponibili il livello di densità automatica e 9 livelli di densità manuale.
- “[A]” livello di densità (automatico):  
Il livello di densità viene regolato automaticamente a seconda del documento che si sta copiando.
- Livelli di densità manuale:  
Selezionare un livello tra le impostazioni più chiaro e più scuro, in base al documento da copiare.
- Impostazione “FOTO”:  
Selezionare questa impostazione per copiare documenti che contengono molte aree di mezzitoni (colori intermedi), come ad esempio le fotografie.  
Il livello di densità (automatico) “[A]” non può essere selezionato se è selezionata l'impostazione “FOTO”.
- Impostazione “TESTO/F”:  
Selezionare l'impostazione “TESTO/F” per copiare documenti che contengono sia testo che foto.  
Sono disponibili il livello di densità automatica e 9 livelli di densità manuale.
- “[A]” livello di densità (automatico):  
Il livello di densità viene regolato automaticamente a seconda del documento che si sta copiando.
- Livelli di densità manuale:  
Per evitare che l'immagine situata sul retro degli articoli di un giornale o di una rivista compaia sulla copia, premere il tasto ◀ per selezionare un livello di densità più chiaro. Per riprodurre colori pallidi in aree luminose dell'immagine, premere il tasto ▶ per selezionare un livello di densità più scuro.



### Nota

*Selezionare un livello di densità troppo scuro può provocare la riproduzione del colore del supporto del documento o selezionare un livello troppo chiaro può provocare una copia sbiadita. Perciò occorre selezionare il livello appropriato in base al tipo di documento.*

## Eeguire copie dopo aver specificato una densità

- 1 Caricare il documento da copiare.
  - Fare riferimento a “Caricare l'originale” a pagina 3-8.

- 2 Premere il tasto [Contrasto] per selezionare tra le impostazioni “TESTO/F[A]” (AUTO), “TESTO[A]” (AUTO), “FOTO”, “TESTO/F” oppure “TESTO”.

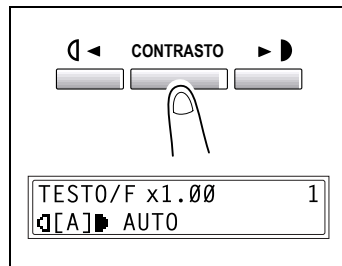

- L'impostazione attuale compare sul lato sinistro della schermata.

- 3 Se è stata selezionata l'impostazione “FOTO”, “TESTO” o “TESTO/F” utilizzare i tasti ◀ e ▶ per regolare il livello di densità.

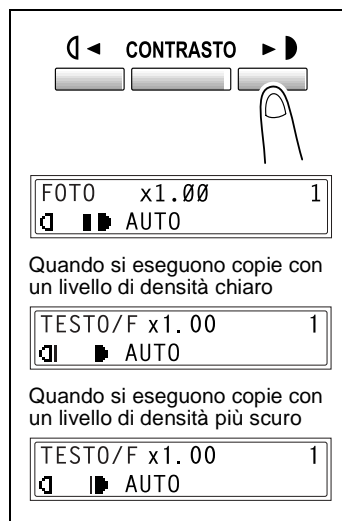

- 4 Se necessario, specificare qualunque altro settaggio copia.

- Carta (p. 5-17)
- Zoom (p. 5-22)
- Operazioni di copia avanzate (p. 6-1)

- 5 Utilizzando la tastiera numerica, inserire il numero di copie desiderato, quindi premere il tasto [Invio].

Quando si eseguono copie con un livello di densità chiaro

Quando si eseguono copie con un livello di densità più scuro

## 5.9 Interruzione dei lavori di copiatura [CD]

- ☎ Per ulteriori informazioni, vedere “5 Prima di fotocopiare” nel manuale esteso sul CD-R.



## 6 Operazioni di copiatura avanzate

### 6.1 Copie su un lato [CD]

#### Eseguire copie usando la funzione di copiatura “2in1” (o “4in1”) [CD]

-  Per ulteriori informazioni, vedere “6 Operazioni di copiatura avanzate” nel manuale esteso sul CD-R.

#### Eseguire copie usando la funzione “COPIA DA LIBRO” [CD]

-  Per ulteriori informazioni, vedere “6 Operazioni di copiatura avanzate” nel manuale esteso sul CD-R.

### 6.2 Copie fronte-retro

Oltre a copie su due lati 2in1 e 4in1 possono essere eseguite copie su due lati da documenti su un lato o su due lati.





#### **Nota**

*Deve essere installata l'unità fronte-retro opzionale. (Soltanto 7220)  
Il tipo di copia su due lati che può essere eseguito dipende dalle  
opzioni che sono installate.*

*Quando si eseguono copie 2in1 e 4in1, utilizzare l'alimentatore  
originali.*

*Quando si copiano originali fronte-retro, utilizzare l'alimentatore  
fronte-retro.*

**Tipi di copiatura su due lati**

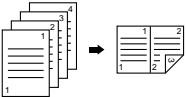
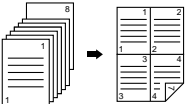
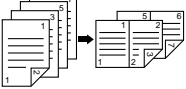
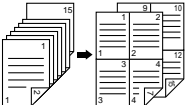
Metodi di copiatura su due lati	Selezione	Copri- originali CV-118	Alimenta- tore originali automatico DF-218	Alimenta- tore fronte-retro DF-321
Originali su un lato ⇨ Copia su due lati 	<input checked="" type="radio"/> <b>2 Lati</b> <input type="radio"/> <b>2 in 1</b> <input type="radio"/> <b>4 in 1</b>	<input type="radio"/>	<input type="radio"/>	<input type="radio"/>
Originale su due lati ⇨ Copia su due lati 	<input checked="" type="radio"/> <b>2 Lati</b> <input type="radio"/> <b>2 in 1</b> <input type="radio"/> <b>4 in 1</b>	<input type="radio"/>	x	<input type="radio"/>
Originali su un lato ⇨ Copia 2in1 su due lati 	<input checked="" type="radio"/> <b>2 Lati</b> <input type="radio"/> <b>2 in 1</b> <input type="radio"/> <b>4 in 1</b>	x	<input type="radio"/>	<input type="radio"/>
Originali su un lato ⇨ Copia 4in1 su due lati 	<input type="radio"/> <b>2 Lati</b> <input type="radio"/> <b>2 in 1</b> <input checked="" type="radio"/> <b>4 in 1</b>	x	<input type="radio"/>	<input type="radio"/>
Originali su un lato ⇨ Copia 2in1 su due lati 	<input type="radio"/> <b>2 Lati</b> <input type="radio"/> <b>2 in 1</b> <input checked="" type="radio"/> <b>4 in 1</b>	x	x	<input type="radio"/>
Originali su un lato ⇨ Copia 4in1 su due lati 	<input type="radio"/> <b>2 Lati</b> <input type="radio"/> <b>2 in 1</b> <input checked="" type="radio"/> <b>4 in 1</b>	x	x	<input type="radio"/>

**La copiatura su due lati non è possibile nelle seguenti condizioni:**

- Gli originali fronte-retro vengono caricati nell'alimentatore originali automatico DF-218.
- Viene selezionato il bypass manuale.
- Vengono caricata carta speciale (cartoncini, lucidi, buste oppure etichette).
- La funzione "TIPO DI CARTA" è settata su "1 LATO".
- Viene selezionata carta con una larghezza inferiore a 140 mm.

**Eeguire copie su due lati utilizzando la lastra di esposizione**

- 1 Posizionare l'originale (o gli originali) da copiare.

Fare riferimento a *"Caricare l'originale"* a pagina 3-8.

- Per dettagli sul caricamento degli originali nell'alimentatore originali, fare riferimento a *"Per eseguire copie su due lati utilizzando l'alimentatore originali"* a pagina 6-5.

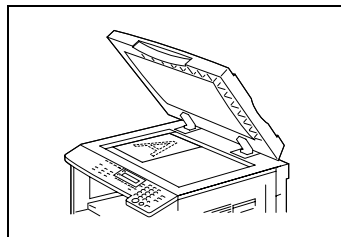

- 2 Premere il tasto [Combinazione].

L'indicatore "2 Lati" si illumina.

- 3 Se necessario, specificare qualunque altro settaggio copia.

- Prima di fotocopiare (p. 5-1)
- Operazioni di copia avanzate (p. 6-1)

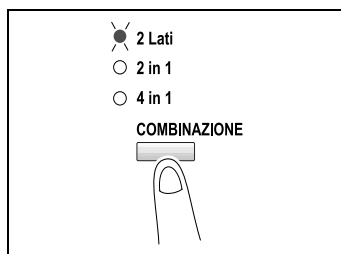

- 4 Utilizzando la tastiera numerica, inserire il numero di copie desiderato.

- 5 Posizionare la prima pagina dell'originale, quindi premere il tasto [Invio].

Dopo che la pagina di originale è stata scansionata, appare il messaggio "PROS.PAG. SCAN=INIZIA".

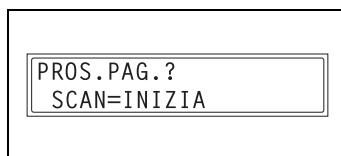

- 6 Posizionare la seconda pagina dell'originale, quindi premere il tasto [Invio].

Dopo che la pagina di originale è stata scansionata, viene stampata una copia su due lati.

**Per eseguire copie su due lati utilizzando l'alimentatore originali**

- 1** Posizionare l'originale (o gli originali) da copiare.  
Fare riferimento a *"Caricare l'originale"* a pagina 3-8.

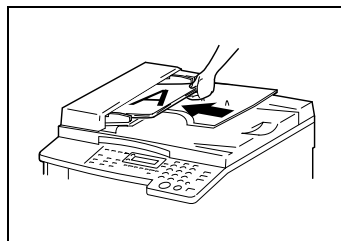

- 2** Premere il tasto [Combinazione].  
Viene selezionata la funzione di copia su due lati desiderata.



- 3** Se necessario, specificare qualunque altro settaggio copia.
- Prima di fotocopiare (p. 5-1)
  - Operazioni di copia avanzate (p. 6-1)
- 4** Utilizzando la tastiera numerica, inserire il numero di copie desiderato, quindi premere il tasto [Invio].



## 6.3 Copie in uscita (funzioni “Sort” e “Group”)

Quando si copiano o si stampano due o più serie di un documento, le copie possono essere suddivise per serie contenenti una copia di ciascuna pagina (selezione) oppure per pagine (raggruppate).



### Nota

*Se l'alimentatore originali automatico non è installato, le funzioni “Sort” e “Group” possono essere utilizzate soltanto se viene selezionata la funzione “COPIA DA LIBRO”.*

### Funzioni di uscita

- Funzione Non-sort:  
Le copie vengono impilate una sopra all'altra così come fuoriescono.
- Funzione “Sort”:  
Le copie vengono automaticamente suddivise in serie, con ciascuna serie contenente una copia di ciascuna pagina.
- Funzione “Group”:  
Le copie vengono automaticamente suddivise in pile contenenti tutte le copie della stessa pagina.

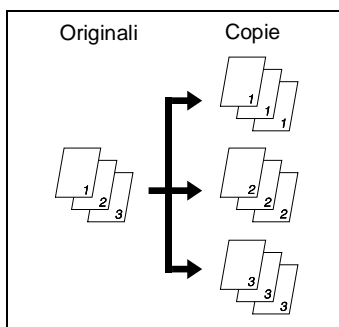
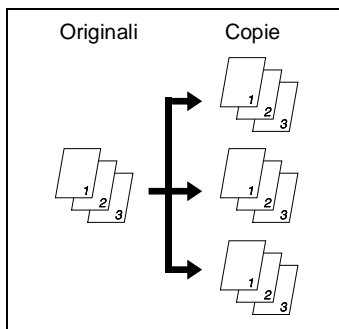
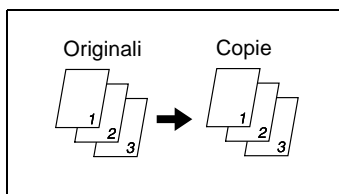

### Note sull'uso delle impostazioni “Sort” e “Group”

Condizioni per la selezione

- Il numero di copie è settato su 2 o più.
- Se non è installato l'alimentatore originali, viene selezionata la funzione “COPIA DA LIBRO”.

Condizioni per l'ordinamento incrociato

- Viene utilizzata carta A4 oppure B5.
- Carta dello stesso formato e tipo è caricata orizzontalmente in un cassetto per la carta e verticalmente in un altro cassetto.
- È selezionata la funzione APS.
- La funzione “MISTI” non deve essere selezionata.
- Viene installato l'alimentatore originali.
- La funzione “MODO CRISSCROSS” nel modo Utilità è settata su “ON”. (p. 7-1)
- Non viene installata l'unità spostamento opzionale.

### Ordinamento traslato

Ciascuna serie di copie esce traslata per alternare i lati.



#### Nota

*Deve essere installata l'unità di spostamento opzionale.*

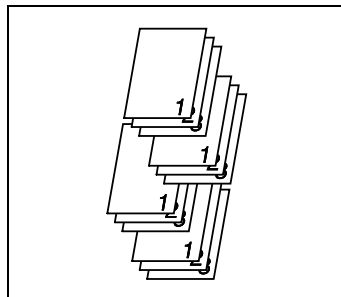

### Ordinamento incrociato

Ciascuna serie di copie esce in una configurazione alternata incrociata.

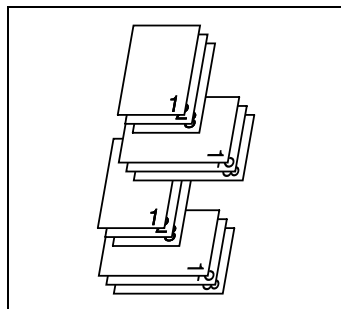

### Raggruppamento traslato

Ciascuna serie di pagine esce traslata per alternare i lati.

**Nota**

*Deve essere installata l'unità di spostamento opzionale.*

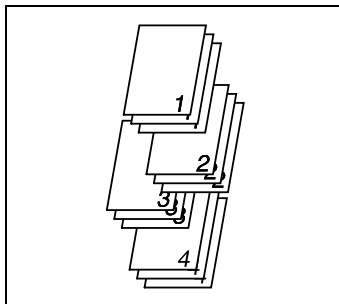

### Raggruppamento incrociato

Ciascuna serie di pagine esce in una configurazione alternata incrociata.

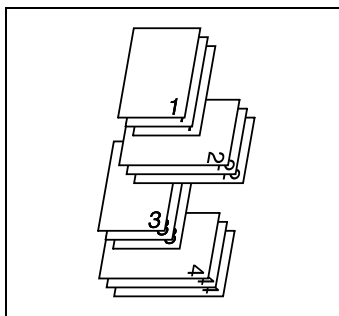

## Specificare la funzione di Uscita

- 1 Caricare il documento da copiare nell'alimentatore originali.

- Fare riferimento a “Caricare l'originale” a pagina 3-8.

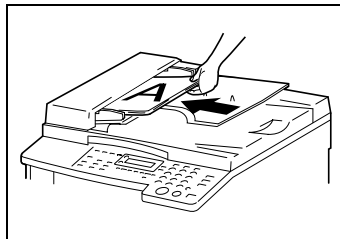

- 2 Premere il tasto [Uscita].

L'indicatore per la funzione di Uscita desiderata si illumina.

? *Non si illuminano né l'indicatore “Sort” né l'indicatore “Group”?*

- È selezionata la funzione “Non-sort”.

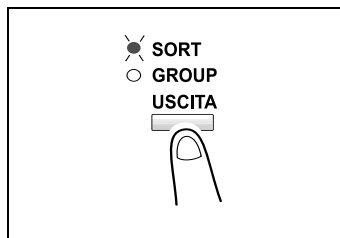

- 3 Se necessario, specificare qualunque altro settaggio copia.

- Prima di fotocopiare (p. 5-1)
- Operazioni di copia avanzate (p. 6-1)

- 4 Utilizzando la tastiera numerica, inserire il numero di copie desiderato, quindi premere il tasto [Invio].

## 6.4 Cancellare sezioni di copie [CD]

Possono essere cancellate zone come cornici poco chiare attorno alle copie.

- ☞ Per ulteriori informazioni, vedere “6 Operazioni di copiatura avanzate” nel manuale esteso sul CD-R.

## 6.5 Copiatura con immagine negativa [CD]

Possono essere eseguite copie con le zone dell'originale chiare (supporto) e le zone dell'originale scure (testo) invertite.

- ☞ Per ulteriori informazioni, vedere “6 Operazioni di copiatura avanzate” nel manuale esteso sul CD-R.

## 6.6 Eseguire copie per archiviazione (funzione “SPOSTAMENTO IMMAGINE”) [CD]

Affinché le copie possano essere facilmente immagazzinate in raccoglitori, è possibile eseguirle con uno spostamento dell'immagine.

- ☞ Per ulteriori informazioni, vedere “6 Operazioni di copiatura avanzate” nel manuale esteso sul CD-R.

## 6.7 Lavori di copiatura programmati [CD]

Memorizza fino a due dei programmi di settaggio copia usati più frequentemente per un richiamo immediato quando necessario.

- ☞ Per ulteriori informazioni, vedere “6 Operazioni di copiatura avanzate” nel manuale esteso sul CD-R.

## 6.8 Numeri ID [CD]

Se sono stati specificati dei numeri ID, l'utilizzo della macchina può essere limitato ad uno specifico utente ed il numero di copie per ciascun utente può essere controllato. Come esempio, la procedura seguente descrive come inserire il numero ID per eseguire delle copie.

- ☞ Per ulteriori informazioni, vedere “6 Operazioni di copiatura avanzate” nel manuale esteso sul CD-R.

## 7 Modo Utilità – Funzioni di Copia [CD]

Questo capitolo descrive le varie funzioni del modo Utilità che possono essere utilizzare per impostare funzioni di copia.

-  Per ulteriori informazioni, vedere “7 Modo Utilità – Funzioni di Copia [CD]” nel manuale esteso sul CD-R.



## 8 Messaggi di errore

### 8.1 Quando compare il messaggio “AGGIUNGERE TONER”

Quando il toner sta per finire, compare il messaggio mostrato di seguito.

Quando compare questo messaggio, sostituire la bottiglia del toner con una nuova.

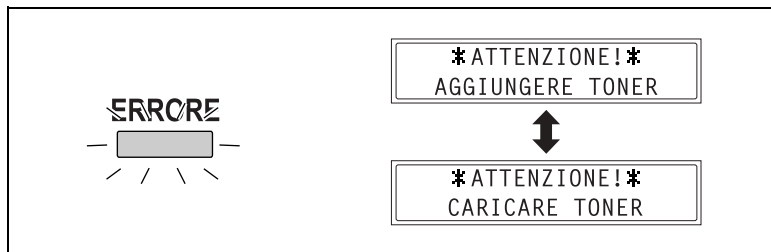

#### **Nota**

*Utilizzare soltanto toner prodotto specificatamente per questa macchina. L'uso di qualsiasi altro tipo di toner può causare danni alla macchina. Per ulteriori dettagli, contattare il responsabile tecnico. Per evitare di sporcare gli oggetti circostanti con la bottiglia del toner, è necessario conservarla nell'apposita confezione.*

*Smaltire le bottiglie di toner usate secondo le normative locali.*



## Sostituzione della bottiglia del toner

- 1 Aprite il coperchio frontale.

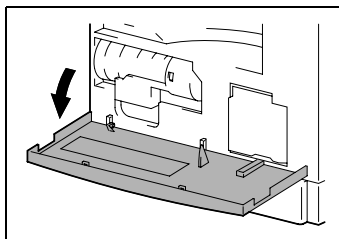

- 2 Ruotare verso l'esterno il supporto bottiglia del toner e rimuovere la bottiglia.

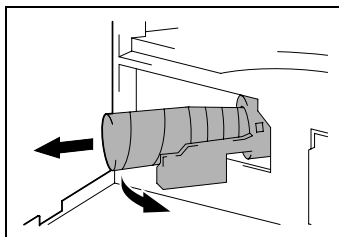

- 3 Tenere l'estremità sigillata della nuova bottiglia del toner rivolta verso l'alto e rimuovere delicatamente il sigillo verso di voi.

? *Nel rimuovere il sigillo sono state osservate le necessarie precauzioni?*

- Fare attenzione a rimuovere il sigillo delicatamente per evitare che il toner possa fuoriuscire durante questa operazione.

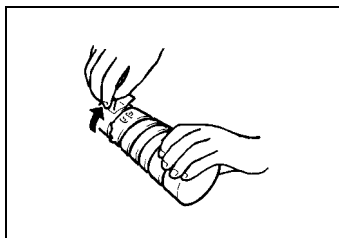

- 4 Con il lato della bottiglia del toner contrassegnato "UP" rivolto verso l'alto, inserire la bottiglia del toner nell'apposito supporto.

? *Durante l'inserimento della bottiglia del toner sono state prese le necessarie precauzioni?*

- Come raffigurato a destra, la linguetta sulla bottiglia del toner deve incastrarsi nell'incavo dell'apposito supporto.

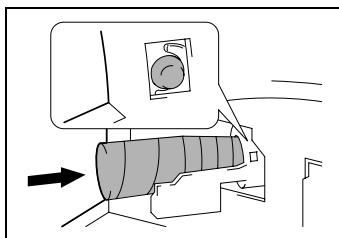

- 5 Scuotere delicatamente la bottiglia del toner per tre o quattro volte.

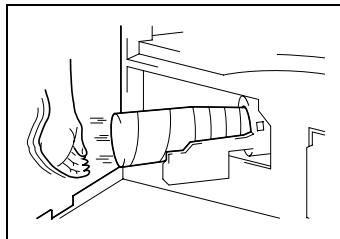

- 6 Chiudere il supporto bottiglia del toner, quindi chiudere il coperchio frontale.

- Quando il coperchio frontale viene chiuso, il toner inizia automaticamente il rifornimento.

? *Le copie risultano sbiadite subito dopo la sostituzione della bottiglia del toner?*

- Attivare la funzione “RIEMPIMENTO TONER” nel modo Utilità (pagina 7-1).

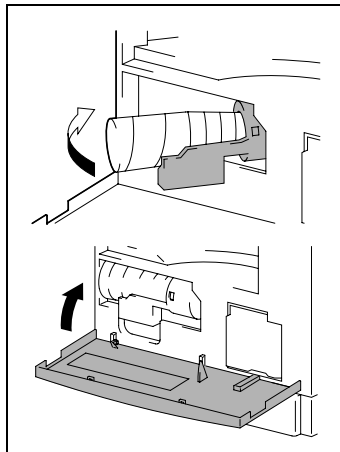

## 8.2 Quando compare il messaggio “INCEPPAMENTO”

Se si verifica un inceppamento di carta durante un processo di copia o di stampa, compare il messaggio mostrato sotto e la macchina interrompe il processo in corso.

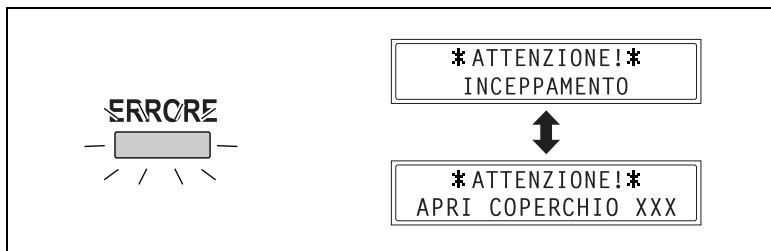

Sulla riga inferiore della schermata appare un messaggio che indica dove è avvenuto l'inceppamento.

Messaggio	Posizione della carta inceppata
APRI COPERCHIO 1	Bypass multiplo (p. 8-9) All'interno dell'unità principale o del 1° vassoio (p. 8-5)
APRI COPERCHIO 2 (3/4/5)	Unità di alimentazione carta (p. 8-8)

Per rimuovere la carta inceppata seguite la procedura descritta sotto.

### Per rimuovere la carta inceppata nell'unità fronte-retro



#### Nota

*Deve essere installata l'unità fronte-retro opzionale. (solo 7220)*

- 1 Aprire lo sportello fronte-retro.
- 2 Estrarre con cura tutta la carta inceppata.
- 3 Chiudere lo sportello fronte-retro.

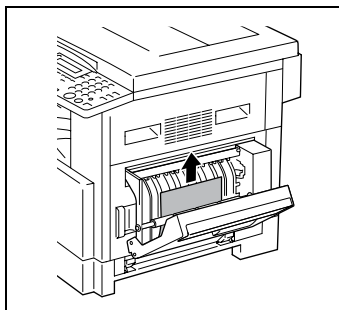

## Eliminare un inceppamento di carta nell'unità principale o nel 1° vassoio

- 1 Aprire il coperchio laterale della unità principale.

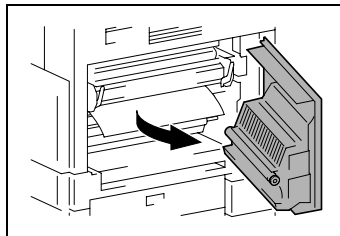

### ATTENZIONE

**La zona intorno all'unità di fusione è molto calda.**

- Toccare qualsiasi altra parte diversa da quelle indicate può provocare ustioni. In caso di ustione, raffreddare immediatamente la pelle sotto acqua fredda e rivolgersi a un medico.

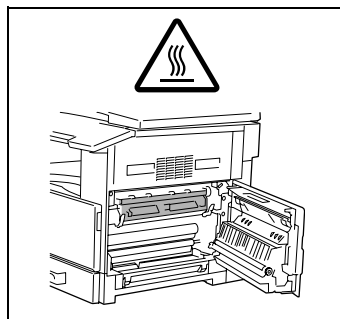

### Ricordare

*Se la superficie del tamburo PC viene toccata, la qualità di copiatura può risultare peggiorata.*

*Prestare attenzione a non toccare la superficie del tamburo PC.*

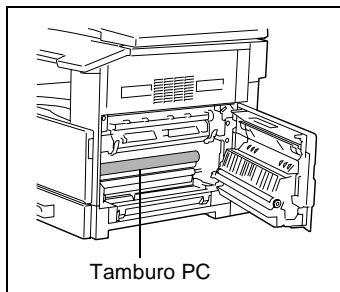

- 2 Abbassare le leve della pressione.

? *Abbassando le leve della pressione sono state osservate le necessarie precauzioni?*

- Tenere soltanto la parte verde delle leve della pressione quando vengono abbassate.

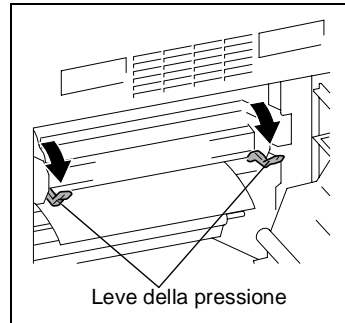

- 3 Estrarre lentamente la carta.

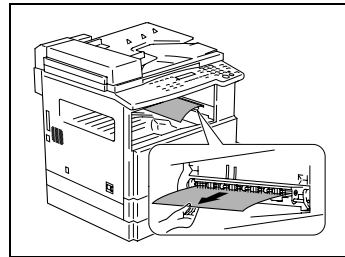

- 4 Mentre si tiene premuta la piastra di guida, estrarre lentamente la carta.

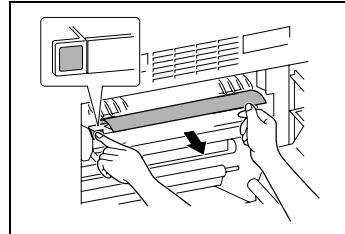

- 5 Ruotare la manopola sul rullo ed estrarre lentamente la carta.

? *Ruotando il rullo sono state osservate le necessarie precauzioni?*

- Ruotare soltanto la manopola verde quando si gira il rullo.
- Prestare attenzione a non toccare la superficie del tamburo PC.

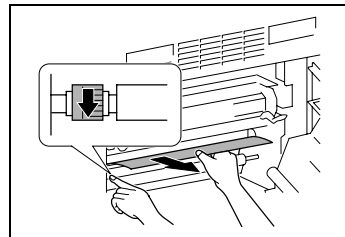

6 Chiudere il coperchio laterale dell'unità principale.

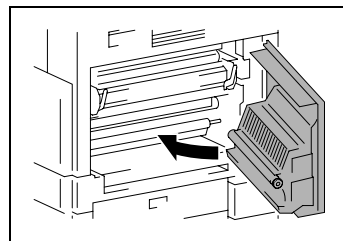

7 Estrarre il 1° vassoio.

8 Rimuovere tutta la carta dal vassoio e metterla di nuovo nel vassoio.

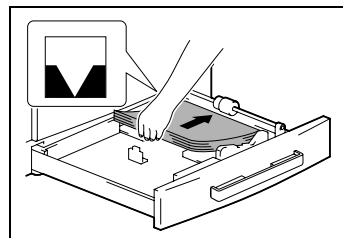

9 Fare scorrere le guide della carta contro il bordo dei fogli.

? *La guida carta è posizionata correttamente?*

→ Accertarsi che le guide della carta siano spinte contro i bordi dei fogli.

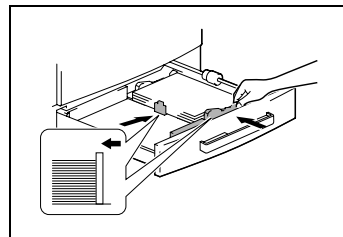

10 Chiudere il 1° vassoio.

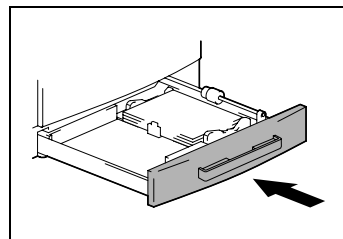

## Per rimuovere la carta inceppata nell'unità di alimentazione carta

- 1 Aprire il coperchio laterale dell'unità di alimentazione carta.

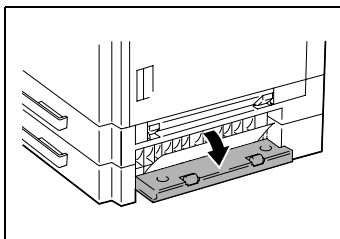

- 2 Estrarre lentamente la carta.

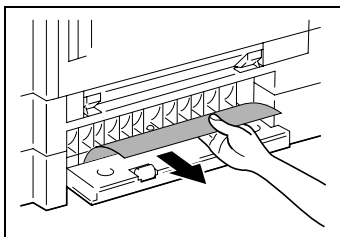

- 3 Aprire il coperchio laterale dell'unità di alimentazione carta.

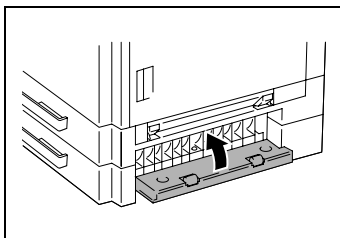

## Rimuovere la carta inceppata nel bypass multiplo



### Ricordare

*Se la superficie del rullo di trasferimento immagine viene toccata, la qualità di copiatura può risultare peggiorata.*

*Prestare attenzione a non toccare la superficie del rullo di trasferimento immagine.*

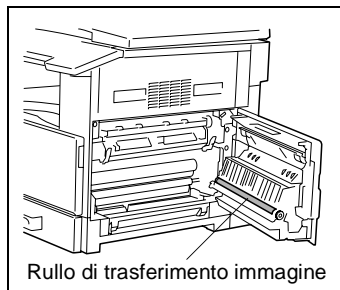

- 1 Rimuovere tutta la carta dal bypass multiplo.

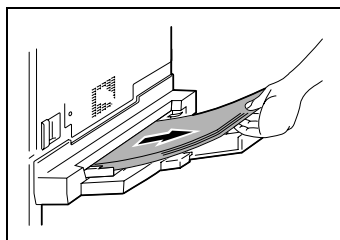

- 2 Aprire il coperchio laterale della unità principale.

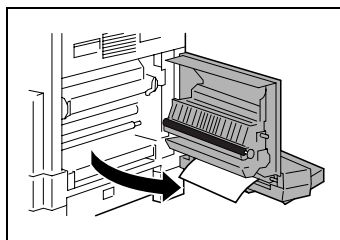

- 3 Estrarre lentamente la carta.

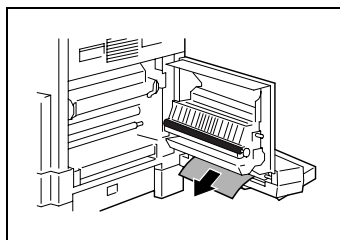



- 4 Chiudere il coperchio laterale dell'unità principale.

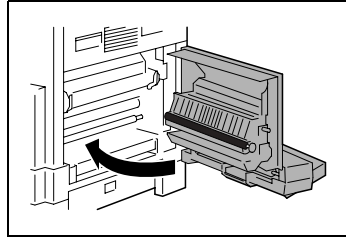

- 5 Caricare la carta nel bypass multiplo.

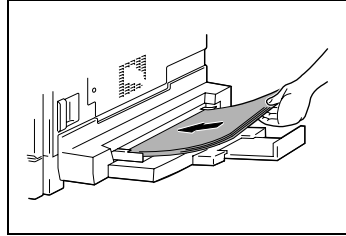

### 8.3 Quando appare il messaggio “INCEPPAMENTO ORIGIN.”

Se si verifica l'inceppamento di un originale durante l'alimentazione di un documento, compare il messaggio mostrato sotto e la macchina interrompe il processo in corso.

Rimuovere il documento inceppato in base alle procedure seguenti.

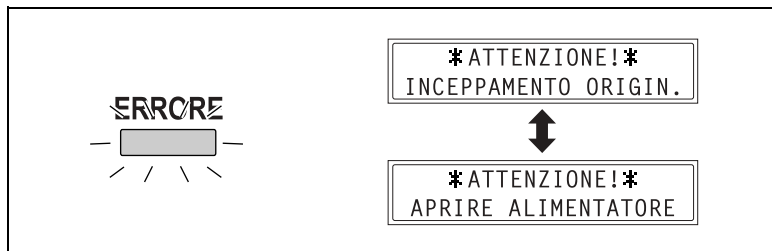

#### Per rimuovere la carta inceppata nell'alimentatore originali automatico (DF-218)

- 1 Aprire il coperchio alimentatore originali.

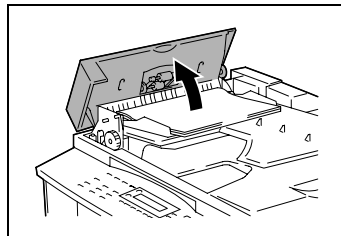

- 2 Rimuovere tutte le pagine di documento dal vassoio di alimentazione originali.

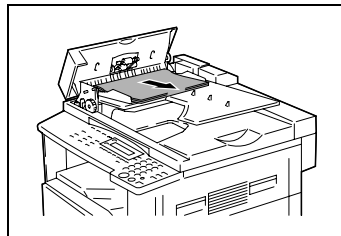

- 3 Sollevare l'alimentatore originali automatico.

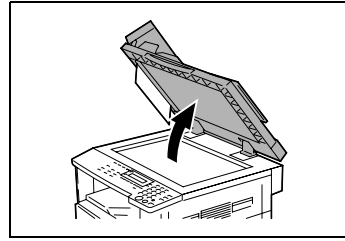

- 4 Mentre si ruota la manopola alimentazione originali nella direzione della freccia, estrarre delicatamente l'originale.

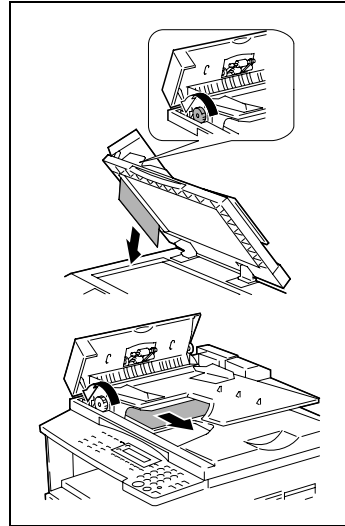

- 5 Chiudere l'alimentatore originali automatico ed il coperchio alimentatore originali.

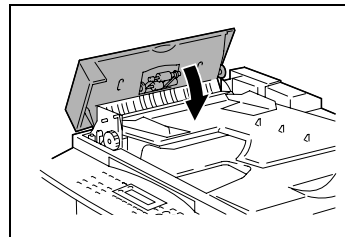

- 6 Ricaricare i documenti rimossi al passo 2 nel vassoio.

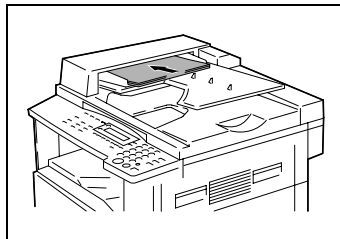
**Nota**

*Se sul display compare "REINS. 1 (2) ORIG. IN ADF e PREMERE INVIO" caricare anche la o le pagine di documento che hanno causato l'inceppamento.*

## Per rimuovere la carta inceppata nell'alimentatore fronte-retro (DF-321)

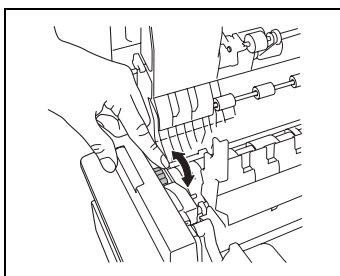
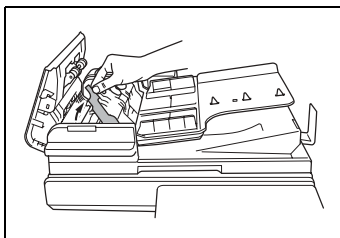
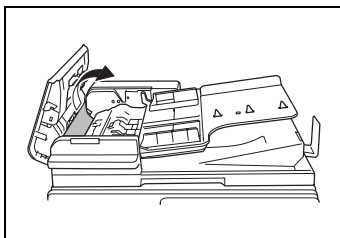
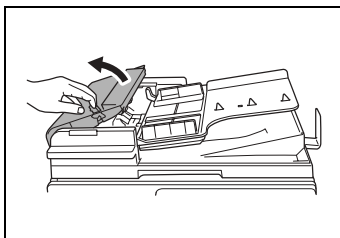

- 1 Alzare la leva del coperchio dell'alimentatore originali per aprirlo.
- 2 Estrarre con cura qualsiasi documento inceppato.
- 3 Ruotare in su la leva della guida documento.
- 4 Girare la manopola alimentazione originali per fare uscire qualsiasi documento inceppato.



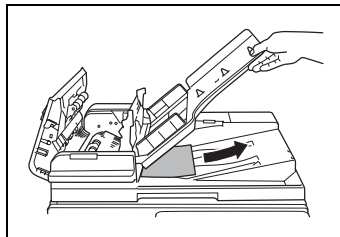

- 5 Mentre si sostiene il vassoio di alimentazione originali con la mano destra, estrarre con cura tutta la carta inceppata.
- 6 Riportare la leva della guida documento nella sua posizione originale, quindi chiudere il coperchio dell'alimentatore originali.



## 8.4 Messaggi di errore principali e loro rimedi

Messaggio	Causa	Rimedio
INCEPPAMENTO  (Lampeggia alternativamente) APRI COPERCHIO XXX	Si è verificato un inceppamento carta nell'unità principale.	Aprire il coperchio sulla posizione indicata, quindi rimuovere la carta inceppata. ( <i>"Quando compare il messaggio "INCEPPAMENTO" a pagina 8-4)</i>
	Tutta la carta inceppata è stata rimossa dall'unità principale.	Controllare il messaggio nel display per rilevare la posizione della carta inceppata, quindi rimuoverla. ( <i>"Quando compare il messaggio "INCEPPAMENTO" a pagina 8-4)</i>
INCEPPAMENTO ORIGIN.  (Lampeggia alternativamente) APRIRE ALIMENTATORE	Si è verificato un inceppamento carta nell'alimentatore originali. Tutta la carta inceppata è stata rimossa dall'alimentatore fronte-retro.	Aprire il coperchio alimentatore originali e l'alimentatore, quindi rimuovere la carta inceppata. ( <i>"Quando appare il messaggio "INCEPPAMENTO ORIGIN." a pagina 8-1)</i>
*RIMUOVERE CARTA DAL BYPASS*	Nel bypass manuale è caricata della carta.	Rimuovere la carta del bypass manuale.
SPORTELLO ANT. APERTO  (Lampeggia alternativamente) CHIUDI SPORTELLO ANT	Il coperchio frontale dell'unità principale è aperto o non chiuso fermamente.	Chiudere fermamente lo coperchio frontale.
COPERCHIO DUPLEX APERTO  (Lampeggia alternativamente) CHIUDI COPER. DUPLEX	Il coperchio dell'unità fronte-retro è aperto o non è chiuso correttamente.	Chiudere fermamente il coperchio fronte-retro.
COPRI ORIG. APERTO  (Lampeggia alternativamente) CHIUDERE COPRI ORIG.	L'alimentatore originali è sollevato (quando un documento viene caricato).	Chiudere correttamente l'alimentatore originali.
ALIMENTATORE APERTO  (Lampeggia alternativamente) CHIUDERE ALIMENTATOR	Il coperchio alimentatore originali è aperto.	Chiudere lo coperchio alimentatore originali.



Messaggio	Causa	Rimedio
ATTENZIONE AGGIUNGERE TONER  (Lampeggia alternativamente)	Il toner è finito. Non è possibile stampare né copiare.	Sostituire la bottiglia del toner con una nuova. ( <i>"Sostituzione della bottiglia del toner" a pagina 8-2</i> )
CARICARE TONER AGGIUNGERE CARTA  (Lampeggia alternativamente)	La carta nel vassoio selezionato è esaurita. "#" indica il vassoio, e "XXX" indica il formato carta.	Caricare la carta del formato specificato nel vassoio desiderato.
CARICA CARTA (#XXX) SET ORIGINALI A ADF	Non è stato caricato il documento nell'alimentatore originali prima di iniziare una funzione di copia (come copia "2in1" o copia "MISTI") che utilizza l'alimentatore originali. Altrimenti, l'alimentatore originali è aperto.	Caricare un documento nell'alimentatore originali. Chiedere correttamente l'alimentatore originali.
RIMUOVI CARTA	Quando si interrompe un processo di copia per eseguire operazioni diverse dalla funzione "COPIA DA LIBRO", il documento per la copia interrotta viene lasciato nell'alimentatore originali.	Rimuovere il documento dall'alimentatore originali.
TESTO/F $\times 1,00$ ([A])#XXX:VUOTO	(Quando si specificano le impostazioni di Copia) La carta nel vassoio selezionato è esaurita. "#" indica il vassoio, e "XXX" indica il formato carta.	Caricare carta del formato specificato nel vassoio impostato, o premere il tasto [Formato Carta] e selezionare un formato di carta diverso.
CARTA NON DISPONIB.  (Lampeggia alternativamente) CARICA CARTA (#XXX)	<ul style="list-style-type: none"> <li>• Durante il processo di copia, il formato della carta nel vassoio carta selezionato è stato modificato.</li> <li>• Quando si copiano documenti di formati misti utilizzando la funzione APS, è possibile che non si trovi il formato corretto. "#" indica il vassoio, e "XXX" indica il formato carta.</li> </ul>	Caricare carta del formato specificato, o premere il tasto [Formato Carta] e selezionare un formato di carta diverso.
ERRORE DIM. APS	Quando si copia utilizzando l'APS, è possibile che non si trovi carta del formato corretto.	Caricare carta del formato adatto, o premere il tasto [Formato Carta] e selezionare un formato di carta diverso.



Messaggio	Causa	Rimedio
ERRORE DIM. AMS	Quando si copia utilizzando l'AMS, la combinazione dei formati dell'originale e della carta ha comportato il superamento da parte del rapporto zoom della gamma tra x0,5 e x2,0.	Caricare la carta di un formato adatto o utilizzare i tasti ▼ e ▲ per specificare il rapporto di zoom.
ERR. FORMATO CARTA  (Lampeggia alternativamente) RESET CARTA (#XXX)	La carta caricata nel vassoio carta ha provocato un errore di formato. "#" indica il vassoio, e "XXX" indica il formato carta.	Estrarre il vassoio carta con l'errore di formato e richiuderlo. Controllare se un formato carta personalizzato è stato inserito e correggere il formato carta utilizzando le funzioni corrette del modo Utilità.
MEMORIA PIENA  (Lampeggia alternativamente) PREMI UN TASTO	La dimensione dei dati per l'immagine scansionata ha superato la capacità della memoria.	Premere un tasto oppure spegnere e riaccendere la macchina. (I dati scanditi dovrebbero essere eliminati dalla memoria.)
*STAMPA PC* MEMORIA PIENA	I dati dell'immagine ricevuti dal computer hanno superato la capacità della memoria.	Premere un tasto oppure spegnere e riaccendere la macchina. (I dati ricevuti dovrebbero essere eliminati dalla memoria.)
SET PLUG-IN COUNTER	Non è inserito il tasto contatore.	Inserire il tasto contatore.
VASSOIO SUP. PIENO  (Lampeggia alternativamente) RIMUOVI CARTA	Il processo di stampa non può continuare se è installato il separatore opzionale e se la carta collocata nel vassoio copia superiore ha raggiunto la capacità massima.	Rimuovere la carta dal vassoio copia superiore del separatore.
ERRORE MOVIM.VASSOIO  (Lampeggia alternativamente) PREMI UN TASTO	Il separatore è installato e la carta nel vassoio copia superiore e in quello inferiore ha raggiunto la capacità massima quando la macchina è accesa, quando inizia a copiare o quando inizia a stampare.	Rimuovere la carta dal vassoio copia superiore o da quello inferiore del separatore, quindi premere un tasto qualsiasi.
CHIAMARE SERVICE(M1)	È necessario un intervento di manutenzione.	Rivolgersi alla Vostra assistenza.
CHIAMARE SERVICE(M2)	L'unità immagine deve essere sostituita.	Rivolgersi alla Vostra assistenza.
GUASTO MACCHINA  (Lampeggia alternativamente) (C####)	Si sono verificati dei problemi nella macchina.	Spegnere e riaccendere la macchina. Se l'errore viene ancora visualizzato, contattare il tecnico dell'assistenza.

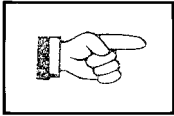
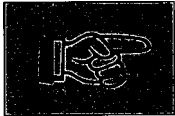

## 9 Localizzazione guasti

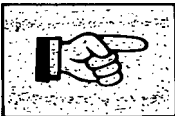
### 9.1 Quando vengono prodotte copie non corrette

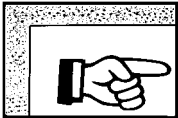
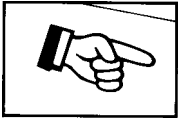
Sintomo	Causa	Rimedio
La copia è troppo chiara. 	La densità copia è settata troppo chiara.	Usare il tasto <b>CONTRASTO</b> ► per selezionare una densità di copia più scura (p. 5-26).
	La carta per copia è umida.	Sostituire la carta. (p. 3-3)
La copia è troppo scura. 	La densità copia è settata troppo scura.	Usare il tasto <b>CONTRASTO</b> ◀ per selezionare una densità di copia più chiara (p. 5-26).
	L'originale non è sufficientemente premuto contro la lastra di esposizione.	Posizionare l'originale a contatto con la lastra di esposizione. (p. 3-10)
Copia sfuocata. 	La carta per copia è umida.	Sostituire la carta. (p. 3-3)
	L'originale non è sufficientemente premuto contro la lastra di esposizione.	Posizionare l'originale a contatto con la lastra di esposizione. (p. 3-10)
Ci sono venature attraverso la copia. 	La lastra di esposizione è sporca.	Pulire la lastra con un panno morbido e asciutto. (p. 10-6)
	La protezione documento è sporca.	Pulire la protezione documento con un panno morbido imbevuto con un detergente neutro. (p. 10-6)
	L'originale è molto trasparente, come carta fotosensibile o lucidi.	Posizionare un foglio di carta bianca sull'originale. (p. 3-11)
Ci sono dei punti attraverso l'intera copia. 	Si deve copiare un documento fronte-retro.	Se si deve copiare un documento sottile su fronte-retro, è possibile che le informazioni della facciata vengano anche riprodotte sul retro. Usare il tasto <b>CONTRASTO</b> ◀ per selezionare una densità di copia più chiara per lo sfondo. (p. 5-26)
	L'unità immagine ha raggiunto la fine della sua vita operativa.	Rivolgersi alla Vostra assistenza.

Sintomo	Causa	Rimedio
Bordo copia sporco. 	La protezione documento è sporca.	Pulire la protezione documento con un panno morbido imbevuto con un detergente neutro. (p. 10-6)
	Il formato di carta selezionato è più grande dell'originale (con un settaggio Zoom di $\times 1,00$ ).	Selezionare una formato di carta che abbia la stessa dimensione dell'originale. (p. 5-17) Altrimenti, selezionare la funzione AMS per ingrandire la copia fino al formato di carta selezionato. (p. 5-22)
	L'orientamento dell'originale è differente dall'orientamento della copia (con un settaggio Zoom di $\times 1,00$ ).	Selezionare un formato di carta che abbia la stessa dimensione dell'originale. Altrimenti selezionare per la carta lo stesso orientamento dell'originale.
	La copia è stata ridotta ad un formato più piccolo della carta (con un rapporto zoom ridotto).	Selezionare un rapporto zoom che regoli il formato della copia rispetto a quello della carta selezionata. (p. 5-22) Altrimenti, selezionare la funzione AMS per ridurre la copia fino al formato di carta selezionato. (p. 5-17)
Immagine non correttamente allineata sulla carta. 	Il documento non è posizionato correttamente.	Posizionare correttamente l'originale contro le scale graduate per documenti. (p. 3-10) Se è installato l'alimentatore originali, regolare correttamente la piastra guida originali per il formato dell'originale. (p. 3-8)
	Originale posizionato in modo non corretto nell'alimentatore originali.	Aprire sollevando l'alimentatore originali e posizionare correttamente l'originale contro le scale graduate per documenti. (p. 3-10)
	Le piastre guida originali non sono state fatte scorrere contro i bordi dell'originale.	Fare scorrere le piastre guida originali contro i bordi dell'originale.
	È stata caricata della carta ondulata nel vassoio carta.	Appiattire la carta prima di caricarla.

## 9.2 Quando la copiatura non viene eseguita correttamente

Sintomo	Causa	Rimedio
Sul display non appare nulla.	È illuminato in verde soltanto l'indicatore del tasto [Invio].	La macchina è in modalità Risparmio energia (modalità preriscaldamento). Premere un tasto qualsiasi per annullare la modalità Risparmio energia. (p. 2-22)
	È stata attivata la funzione "AUTO SPEGNIMENTO".	Impostare l'interruttore di alimentazione su "O" (p. 2-20).
L'indicatore del tasto [Invio] non è illuminato in verde.	Non è stato inserito un numero ID utente (sezione).  	Inserire il numero ID utente (sezione) secondo le istruzioni nei Numeri ID (p. 6-10).
Premendo il tasto [Invio] la copiatura non inizia.	Se l'indicatore "ERRORE" sul pannello di controllo è illuminato, si è verificato un errore.	Seguire le istruzioni dei messaggi che appaiono sul display.
	Se la macchina era già stata accesa, si sta ancora riscaldando.	La macchina impiega circa 30 secondi per scaldarsi dopo che essa è stata accesa.
La macchina non può venire impostata nel modo Copiatura.	La macchina è in modo Interruzione (la spia Interruzione è accesa).  <b>INTERRUZIONE</b> 	Premere il tasto [Interruzione] per cancellare tale modalità. (p. 5-27)
Il sistema multifunzione non può essere acceso.	Il cavo dell'alimentazione elettrica è stato scollegato dalla presa di corrente.	Collegare il cavo di alimentazione alla presa di corrente.
	È scattato l'interruttore per il circuito elettrico.	Chiedere il disgiuntore per il circuito elettrico.



# 10 Appendice

## 10.1 Caratteristiche tecniche

### Unità principale 7216/7220

Specifica	7216	7220
Tipo	Desktop/Console*	
Rullo	Fisso	
Fotoconduttore	Tamburo OPC	
Sistema di copiatura	Sistema di stampa elettrofotografica	
Sistema di sviluppo	A secco, sviluppo con spazzola magnetica a 2 componenti	
Sistema di fusione	Sistema di fissaggio rullo caldo	
Risoluzione	600 dpi x 600 dpi	
Documento	Tipi: Fogli, libri e altri oggetti tridimensionali Formato: massimo A3 L, Ledger L (11 x 17 L) Peso: 3 kg	
Tipi di carta	Carta comune (da 60 g/m <sup>2</sup> a 90 g/m <sup>2</sup> ), carta riciclata (da 60 g/m <sup>2</sup> a 90 g/m <sup>2</sup> ) Carta speciale: cartoncino (da 91 g/m <sup>2</sup> a 157 g/m <sup>2</sup> ), lucidi, cartolina, buste e etichette * La carta speciale può essere alimentata soltanto dal 1° vassoio e dal bypass manuale.	
Formati carta	1° vassoio: In millimetri: A3 L, B4 L, A4 L/C, B5 L/C, A5 L/C, F4 (210 mm x 330 mm) In pollici: Ledger L, 11 x 14 L, Legal L, Letter L/C, Invoice L/C (5-1/2 x 8-1/2 L/C) Bypass manuale: Larghezza: da 90 mm a 297 mm, lunghezza: da 140 mm a 432 mm	
Capacità carta	1° vassoio: Carta comune o riciclata: 250 fogli Carta speciale (cartoncino, lucidi, cartoline, etichette): 20 fogli Buste: 10 buste Bypass manuale: Carta comune, riciclata o speciale: 1 foglio	
Tempo di riscaldamento	Inferiore a 30 secondi (a temperatura ambiente (23 °C))	
Tempo di stampa della prima pagina	Meno di 7 secondi (utilizzando il 1° vassoio caricato con A4 C)	
Velocità di copiatura	7 fogli/min (A3 L) 13 fogli/min (A4 L) 16 fogli/min (A4 C) 18 fogli/min (B5 C)	12 fogli/min (A3 L) 16 fogli/min (A4 L) 20 fogli/min (A4 C) 20 fogli/min (B5 C)

Specifica	7216	7220
Rapporti zoom	Full size: x1,00 Rapporto di allargamento: x 1,15, x 1,41 e x 2,00 Rapporti di riduzione: x 0,81, x 0,70 e x 0,50 Rapporti di zoom: da x 0,50 a x 2,00 (con incrementi di 0,01)	
Copiatura multipla	da 1 a 99 fogli	
Controllo densità	Automatico, manuale	
Perdita immagine	Bordo di ingresso: 4 mm; Bordo di uscita: 4 mm; Bordo posteriore: 4 mm; Bordo frontale: 4 mm	
Alimentazione elettrica	da AC 220 a 240 V, 4,5 A (7216), 5,5 A (7220), 50/60 Hz	
Potenza consumata	230 V: 1050 W (7216), 1250 W (7220)	
Formato	599 mm (larghezza) x 620 mm (profondità) x 487 mm (altezza)	
Peso	39 kg	
Memoria standard	Copiatrice: 32 MB (può essere aumentata fino ad un massimo di 96 MB.)	

\* Dipende dal numero dell'opzione unità di alimentazione carta.

### Alimentatore fronte-retro DF-321

Specifica	
Metodo di alimentazione originali	Metodo standard: Documento un lato e due lati Formati documento misti: Documento un lato e due lati
Tipo documento	Metodo standard: carta comune <ul style="list-style-type: none"> <li>• Un lato: da 35 g/m<sup>2</sup> a 128 g/m<sup>2</sup></li> <li>• Due lati: da 50 g/m<sup>2</sup> a 128 g/m<sup>2</sup></li> </ul> Funzione "Misti": Carta comune (da 50 g/m <sup>2</sup> a 128 g/m <sup>2</sup> )
Formato originale	Metodo standard: A3 L, B4 L, A4 L/C, B5 L/C, A5 L/C, B6 L Formati documento misti: Fare riferimento alla tabella sottoriportata.
Capacità di carico documenti	Massimo 80 fogli (80 g/m <sup>2</sup> )
Potenza consumata	Meno di 48 W
Formato	582 mm (larghezza) x 558 mm (profondità) x 145 mm (altezza)
Peso	Meno di 9,4 kg

### Formati documenti larghezza mista (DF-321)

Larghezza massima documenti		297 mm		257 mm		210 mm		182 mm	148m m
		A3 L	A4 C	B4 L	B5 C	A4 L	A5 C	B5 L	A5 L
Rilevamento originali larghezza mista		A3 L	A4 C	B4 L	B5 C	A4 L	A5 C	B5 L	A5 L
297mm	A3 L	○	○	—	—	—	—	—	—
	A4 C	○	○	—	—	—	—	—	—
257mm	B4 L	○	○	○	○	—	—	—	—
	B5 C	○	○	○	○	—	—	—	—
210 mm	A4 L	○	○	○	○	○	○	—	—
	A5 C	○	○	○	○	○	○	—	—
182 mm	B5 L	—	—	○	○	○	○	○	—
148mm	A5 L	—	—	—	—	—	—	○	○

○: Copia possibile —: Copia non possibile

### Alimentatore originali automatico DF-218

Specifica	
Metodo di alimentazione originali	Metodo standard: Documento un lato Formati documento misti: Documenti un lato
Tipo documento	Metodo standard: Carta comune (da 50 g/m <sup>2</sup> a 110 g/m <sup>2</sup> ) Funzione "MIST!": Carta comune (da 60 g/m <sup>2</sup> a 90 g/m <sup>2</sup> )
Formato originale	Metodo standard: A3 L, B4 L, A4 L/C, B5 L/C, A5 L/C, Formati documento misti: Combinazione di A3 L e A4 C, B4 L e B5 C, o A4 L e A5 C
Capacità di carico documenti	Massimo 50 fogli (80 g/m <sup>2</sup> )
Potenza consumata	Meno di 36 W
Formato	598 mm (larghezza) × 483 mm (profondità) × 102 mm (altezza)
Peso	Meno di 6,3 kg



### Unità di alimentazione carta PF-321

Specifica	
Tipi di carta	Carta comune (da 60 g/m <sup>2</sup> a 90 g/m <sup>2</sup> ), carta riciclata (da 60 g/m <sup>2</sup> a 90 g/m <sup>2</sup> )
Formati carta	In millimetri: A3 L, B4 L, A4 L/C, B5 L/C, A5 C, F4 (210 mm x 330 mm) In pollici Ledger L, 11 x 14 L, Legal L, Letter L/C, Invoice C (5-1/2 x 8-1/2 C)
Capacità carta	250 fogli
Potenza consumata	Meno di 9 W
Formato	590 mm (larghezza) x 558 mm (profondità) x 108 mm (altezza)
Peso	5,5kg

### Unità di spostamento IS-101

Specifica	
Valori di spostamento	28mm
Capacità carta	250 fogli
Potenza consumata	Meno di 63 W

### Separatore IT-103

Specifica	
Tipi di carta	Carta comune (da 60 g/m <sup>2</sup> a 90 g/m <sup>2</sup> ), carta riciclata (da 60 g/m <sup>2</sup> a 90 g/m <sup>2</sup> ) Carta speciale: Cartoncino (da 91 g/m <sup>2</sup> a 157 g/m <sup>2</sup> ), lucidi, cartolina, buste e etichette
Capacità carta	Vassoio copie superiore: Carta comune o riciclata: 100 fogli di formato A4, 50 fogli di altro formato (impilati fino ad un'altezza di 22 mm) Carta speciale: 10 fogli Vassoio copie inferiore: Carta comune o riciclata: 150 fogli di formato A4, 75 fogli di formato diverso Carta speciale: 20 fogli
Potenza consumata	Meno di 24 W

### Bypass multiplo MT-103

Specifica	
Tipi di carta	Carta comune (da 60 g/m <sup>2</sup> a 90 g/m <sup>2</sup> ), carta riciclata (da 60 g/m <sup>2</sup> a 90 g/m <sup>2</sup> ) Carta speciale: Cartoncino (da 91 g/m <sup>2</sup> a 157 g/m <sup>2</sup> ), lucidi, cartolina, buste e etichette
Formati carta	A3 L, B4 L, A4 L/C, B5 L/C, A5 L/C, F4(210 mm x 330 mm) (Larghezza: da 90 mm a 297 mm; Lunghezza: da 140 mm a 432 mm)
Capacità carta	Carta comune o riciclata: 100 fogli Carta speciale (cartoncino, lucidi, cartoline, etichette): 20 fogli Buste: 10 buste
Potenza consumata	Meno di 9 W
Formato	(Massimo) 439 mm (larghezza) x 435 mm (profondità) x 137 mm (altezza)
Peso	3,0 kg

## 10.2 Cura della macchina

### Pulizia

Spegnere la macchina prima di pulirla.

### Custodia

- Pulire la superficie esterna con un panno soffice inumidito con detergente blando per uso domestico.

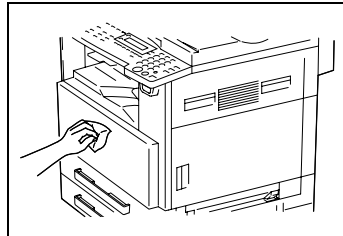

### Lastra di esposizione

- Pulire la lastra di esposizione con un panno soffice ed asciutto.

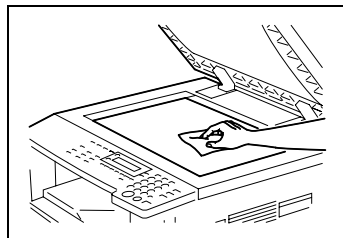

### Protezione documento

- Pulire la superficie della protezione documento con un panno soffice inumidito con alcool.

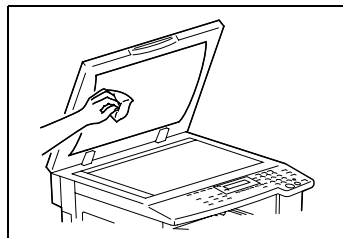

### Pannello di controllo

- Pulire il pannello di controllo con un panno soffice ed asciutto.



#### ATTENZIONE

*L'errata pulizia dei tasti del pannello di controllo li potrebbe danneggiare. Non utilizzare mai dei detersivi domestici o per vetri per pulire il pannello di controllo.*

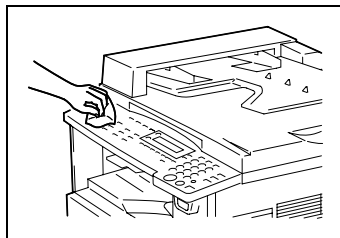

## 10.3 Matrice combinazione funzioni [CD]

-  Per ulteriori informazioni, vedere "10 Appendice" nel manuale esteso sul CD-R.

## 10.4 Tabelle dei formati carta e dei rapporti di zoom [CD]

-  Per ulteriori informazioni, vedere "10 Appendice" nel manuale esteso sul CD-R.



# 11 Indice

## A

Accensione/spegnimento .....	2-20
Accessori	
Alimentatore originali .....	2-12
Separatore .....	2-15
Unità di alimentazione carta .....	2-14
Vassoio bypass multiplo .....	2-13
Alimentatore originali .....	10-3
Alimentazione .....	2-1, 5-17
Alimentazione carta .....	1-4
Alimentazione elettrica .....	2-20
Alimentazione manuale .....	5-7

## B

Bypass multiplo .....	10-5
-----------------------	------

## C

Caratteristiche tecniche .....	10-1
Caricamento della carta .....	3-3
1° vassoio .....	3-4
2° (3°/4°/5°) vassoio .....	3-6
Bypass .....	5-9
Caricare l'originale .....	3-8
Alimentatore originali .....	3-8
Formati misti .....	3-12
Lastra di esposizione .....	3-10
Libri .....	3-12
Lucidi .....	3-11
Carta APS .....	5-17
Componenti .....	2-7
Copia da libro .....	6-1
Copiatura	
Copiatura di base .....	3-1
Copiatura 2in1 .....	6-1
Copiatura 4in1 .....	6-1

Copiatura con immagine negativa .....	6-10
Copie in uscita .....	6-6
Fascicola .....	6-7
Raggruppamento .....	6-8
Copie non corrette .....	9-1
Cura della macchina .....	10-6

## D

Densità copia .....	5-26
Impostazione .....	5-27

## F

Funzione di cancellazione .....	6-10
---------------------------------	------

## I

Impostazione Zoom .....	5-22
Funzione Zoom X/Y .....	5-25
Rapporto di zoom AUTO .....	5-23
Impostazioni carta .....	5-1
Impostazioni predefinite .....	2-20
Inceppamento dell'originale .....	8-11
Interruzione dei lavori di copiatura .....	5-27

## L

Lavori di copiatura in coda .....	2-23
Limitazioni di legge sulla copiatura .....	2-6
Luogo di installazione .....	2-1

## M

Messaggi di errore .....	8-16
Modalità Risparmio energia .....	2-22
Modo Utilità .....	7-1

## O

Orientamento carta .....	1-5
--------------------------	-----

## P

Pannello di controllo .....	2-16
Tasto Risp. energia .....	2-22
Precauzioni per l'uso .....	2-3

## R

Requisiti di spazio .....	2-2
Reset auto .....	2-22
Rifornimento toner .....	8-1
Rimuovere un inceppamento di carta .....	8-4
Alimentatore originali automatico .....	8-11
Bypass multiplo .....	8-9
Unità di alimentazione carta .....	8-8
Unità principale .....	8-5

## S

Selezione manuale della carta .....	5-18
Separatore .....	10-4
Spegnimento automatico .....	2-23

## T

Tabella combinazione funzioni .....	10-7
Tabelle dei formati carta e dei rapporti di zoom .....	10-7

## U

Unità di alimentazione carta .....	10-4
Unità di spostamento .....	10-4
Unità principale .....	2-9





---

## 1 Introduzione

<b>1.1</b>	<b>Vogliamo fare di voi un cliente soddisfatto</b> .....	<b>1-1</b>
<b>1.2</b>	<b>Spiegazione delle convenzioni del manuale</b> .....	<b>1-2</b>
<b>1.3</b>	<b>Il Manuale – Stampato e Digitale</b> .....	<b>1-3</b>
	Manuale (versione stampata) .....	1-3
	Manuale esteso (versione digitale su CD-R) .....	1-3
<b>1.4</b>	<b>Spiegazione dei concetti e dei simboli di base</b> .....	<b>1-4</b>
	Alimentazione carta .....	1-4
	“Larghezza” e “Lunghezza” .....	1-4
	Orientamento carta .....	1-5
<b>1.5</b>	<b>Energy Star®</b> .....	<b>1-6</b>
	Che cos'è un prodotto ENERGY STAR®? .....	1-6
<b>1.6</b>	<b>Informazioni sulla Sicurezza</b> .....	<b>1-7</b>
	Simboli di avvertenza e di precauzione .....	1-7
	Significato dei simboli .....	1-7
	AVVISO .....	1-8
	AVVERTENZA.....	1-9
	Precauzioni per l'uso normale .....	1-11
	Per utenti in paesi soggetti a regolamenti di Classe B .....	1-11
	Per utenti in paesi non soggetti a regolamenti di Classe B .....	1-11
	Sicurezza delle apparecchiature laser.....	1-12
	Etichetta di sicurezza del laser .....	1-13
	Emissione di ozono .....	1-13

## 2 Precauzioni

<b>2.1</b>	<b>Precauzioni per l'installazione</b> .....	<b>2-1</b>
	Luogo di installazione .....	2-1
	Alimentazione .....	2-1
	Requisiti di spazio.....	2-2
<b>2.2</b>	<b>Precauzioni per l'uso</b> .....	<b>2-3</b>
	Condizioni ambientali .....	2-3
	Uso corretto .....	2-3
	Trasporto della macchina .....	2-5
	Cura dei materiali di consumo della macchina .....	2-5
	Conservazione delle copie .....	2-5

<b>2.3</b>	<b>Limitazioni Di Legge sulla Copiatura.....</b>	<b>2-6</b>
<b>2.4</b>	<b>Componenti e loro funzioni .....</b>	<b>2-7</b>
<b>2.5</b>	<b>Nomi e funzioni dei componenti .....</b>	<b>2-9</b>
	Unità principale .....	2-9
	All'interno dell'unità principale .....	2-11
	Alimentatore originali (opzionale).....	2-12
	Bypass multiplo (opzionale) .....	2-13
	Unità di alimentazione carta (opzionale) .....	2-14
	Separatore (opzionale) .....	2-15
<b>2.6</b>	<b>Nomi e funzioni delle parti del pannello di controllo .....</b>	<b>2-16</b>
	Funzioni delle parti del pannello di controllo .....	2-16
	Indicazioni del display .....	2-19
	Regolazione dell'angolo di visualizzazione [CD].....	2-19
<b>2.7</b>	<b>Alimentazione elettrica .....</b>	<b>2-20</b>
	Per accendere il sistema multifunzione .....	2-20
	Per spegnere il sistema multifunzione .....	2-20
	Impostazioni predefinite .....	2-20
	Reset auto .....	2-22
	Modalità Risparmio energia .....	2-22
	Spegnimento automatico .....	2-23
	Lavori di copiatura in coda .....	2-23

### 3 Operazioni di base

<b>3.1</b>	<b>Copiatura.....</b>	<b>3-1</b>
	Per eseguire una copia di base .....	3-1
<b>3.2</b>	<b>Caricamento della carta .....</b>	<b>3-3</b>
	Caricamento della carta nel 1° vassoio.....	3-4
	Caricamento della carta nel 2° vassoio.....	3-6
<b>3.3</b>	<b>Caricare l'originale .....</b>	<b>3-8</b>
	Con l'alimentatore originali .....	3-8
	Posizionare gli originali sulla lastra di esposizione .....	3-10
	Posizionare gli originali trasparenti sulla lastra di esposizione .....	3-11
	Posizionamento dei libri sulla lastra di esposizione .....	3-12
	Caricare i documenti di formati misti nell'alimentatore originali [CD] .....	3-12
<b>3.4</b>	<b>Arrestare/Riavviare/Annullare una copia .....</b>	<b>3-13</b>
<b>3.5</b>	<b>Conferma Modalità [CD].....</b>	<b>3-13</b>
<b>3.6</b>	<b>Riduzione dei consumi elettrici [CD] .....</b>	<b>3-13</b>

---

## 4 Operazioni utili

<b>4.1</b>	<b>Specificare un'impostazione di Zoom [CD]</b> .....	<b>4-1</b>
<b>4.2</b>	<b>Utilizzando la funzione "Contrasto" [CD]</b> .....	<b>4-1</b>
<b>4.3</b>	<b>Copiare su vari tipi di supporti</b> .....	<b>4-1</b>
	Copiare su lucidi .....	4-1
	Copiare su un'etichetta [CD] .....	4-3
	Copiare su buste (formato non standard) [CD].....	4-3
	Copiare su cartoline [CD] .....	4-3

## 5 Prima di fotocopiare

<b>5.1</b>	<b>Carta</b> .....	<b>5-1</b>
	Tipi di carta .....	5-1
	Formati carta .....	5-3
	Capacità carta .....	5-4
	Carta non adatta .....	5-5
<b>5.2</b>	<b>Area di stampa</b> .....	<b>5-6</b>
<b>5.3</b>	<b>Conservazione della carta</b> .....	<b>5-6</b>
<b>5.4</b>	<b>Eseguire copie su carta alimentata manualmente</b> .....	<b>5-7</b>
	Carta che può essere alimentata manualmente .....	5-7
	Regolazione del bypass multiplo .....	5-8
	Caricamento della carta comune sui vassoi bypass.....	5-9
	Caricamento delle cartoline nei bypass [CD].....	5-10
	Caricamento di buste nei bypass [CD] .....	5-10
	Caricamento di lucidi nei bypass .....	5-10
	Caricamento di etichette nei bypass [CD] .....	5-10
	Copia su carta alimentata manualmente nel bypass manuale .....	5-11
	Copia su carta alimentata manualmente nel bypass multiplo .....	5-14
<b>5.5</b>	<b>Selezione della sorgente carta</b> .....	<b>5-17</b>
	Eseguire copie utilizzando la funzione APS .....	5-17
	Copiare con formato di carta selezionato manualmente .....	5-18
	Per caricare carta speciale nel 1° vassoio [CD] .....	5-18
	Selezione automatica dell'alimentazione carta [CD].....	5-18
	Ordine dei cassettei carta a commutazione automatica [CD].....	5-18
<b>5.6</b>	<b>Documenti originali</b> .....	<b>5-19</b>
	Utilizzare l'alimentatore originali .....	5-19
	Tipi di originale .....	5-19
	Originali di formati uniformi.....	5-20
	Formati documenti larghezza mista (DF-321) .....	5-20
	Precauzioni riguardanti gli originali.....	5-21

<b>5.7</b>	<b>Specificare un'impostazione zoom</b> .....	<b>5-22</b>
	Impostazioni zoom .....	5-22
	Eseguire copie usando l'impostazione "Auto" .....	5-23
	Per eseguire copie usando un'impostazione zoom fissa .....	5-24
	Eseguire copie usando un'impostazione di zoom specifica .....	5-25
	Eseguire copie utilizzando la funzione "Zoom X/Y" [CD] .....	5-25
<b>5.8</b>	<b>Specificare la densità copia (funzione "Contrasto")</b> .....	<b>5-26</b>
	Eseguire copie dopo aver specificato una densità .....	5-27
<b>5.9</b>	<b>Interruzione dei lavori di copiatura [CD]</b> .....	<b>5-27</b>

## 6 Operazioni di copiatura avanzate

<b>6.1</b>	<b>Copie su un lato [CD]</b> .....	<b>6-1</b>
	Eseguire copie usando la funzione di copiatura "2in1" (o "4in1") [CD] .....	6-1
	Eseguire copie usando la funzione "COPIA DA LIBRO" [CD] .....	6-1
<b>6.2</b>	<b>Copie fronte-retro</b> .....	<b>6-1</b>
	La copiatura su due lati non è possibile nelle seguenti condizioni: .....	6-3
	Eseguire copie su due lati utilizzando la lastra di esposizione .....	6-3
	Per eseguire copie su due lati utilizzando l'alimentatore originali .....	6-5
<b>6.3</b>	<b>Copie in uscita (funzioni "Sort" e "Group")</b> .....	<b>6-6</b>
	Note sull'uso delle impostazioni "Sort" e "Group" .....	6-7
	Ordinamento traslato .....	6-7
	Ordinamento incrociato .....	6-7
	Raggruppamento traslato .....	6-8
	Raggruppamento incrociato .....	6-8
	Specificare la funzione di Uscita .....	6-9
<b>6.4</b>	<b>Cancellare sezioni di copie [CD]</b> .....	<b>6-10</b>
<b>6.5</b>	<b>Copiatura con immagine negativa [CD]</b> .....	<b>6-10</b>
<b>6.6</b>	<b>Eseguire copie per archiviazione (funzione "SPOSTAMENTO IMMAGINE") [CD]</b> .....	<b>6-10</b>
<b>6.7</b>	<b>Lavori di copiatura programmati [CD]</b> .....	<b>6-10</b>
<b>6.8</b>	<b>Numeri ID [CD]</b> .....	<b>6-10</b>

## 7 Modo Utilità – Funzioni di Copia [CD]

---

## 8 Messaggi di errore

<b>8.1</b>	<b>Quando compare il messaggio “AGGIUNGERE TONER”</b> .....	<b>8-1</b>
	Sostituzione della bottiglia del toner .....	8-2
<b>8.2</b>	<b>Quando compare il messaggio “INCEPPAMENTO”</b> .....	<b>8-4</b>
	Per rimuovere la carta inceppata nell'unità fronte-retro.....	8-4
	Eliminare un inceppamento di carta nell'unità principale o nel 1° vassoio .....	8-5
	Per rimuovere la carta inceppata nell'unità di alimentazione carta.....	8-8
	Rimuovere la carta inceppata nel bypass multiplo .....	8-9
<b>8.3</b>	<b>Quando appare il messaggio “INCEPPAMENTO ORIGIN.”</b> .....	<b>8-11</b>
	Per rimuovere la carta inceppata nell'alimentatore originali automatico (DF-218) .....	8-11
	Per rimuovere la carta inceppata nell'alimentatore fronte-retro (DF-321) .....	8-14
<b>8.4</b>	<b>Messaggi di errore principali e loro rimedi</b> .....	<b>8-16</b>

## 9 Localizzazione guasti

<b>9.1</b>	<b>Quando vengono prodotte copie non corrette</b> .....	<b>9-1</b>
<b>9.2</b>	<b>Quando la copiatura non viene eseguita correttamente</b> .....	<b>9-3</b>

## 10 Appendice

<b>10.1</b>	<b>Caratteristiche tecniche</b> .....	<b>10-1</b>
	Unità principale 7216/7220 .....	10-1
	Alimentatore fronte-retro DF-321.....	10-2
	Formati documenti larghezza mista (DF-321) .....	10-3
	Alimentatore originali automatico DF-218 .....	10-3
	Unità di alimentazione carta PF-321 .....	10-4
	Unità di spostamento IS-101 .....	10-4
	Separatore IT-103 .....	10-4
	Bypass multiplo MT-103 .....	10-5
<b>10.2</b>	<b>Cura della macchina</b> .....	<b>10-6</b>
	Pulizia .....	10-6
	Custodia .....	10-6
	Lastra di esposizione.....	10-6
	Protezione documento.....	10-6
	Pannello di controllo .....	10-7
<b>10.3</b>	<b>Matrice combinazione funzioni [CD]</b> .....	<b>10-7</b>
<b>10.4</b>	<b>Tabelle dei formati carta e dei rapporti di zoom [CD]</b> .....	<b>10-7</b>



---

## 11 Indice

## A

Accensione/spengimento .....	2-20
Accessori	
Alimentatore originali .....	2-12
Separatore .....	2-15
Unità di alimentazione carta .....	2-14
Vassoio bypass multiplo .....	2-13
Alimentatore originali .....	10-3
Alimentazione .....	2-1, 5-17
Alimentazione carta .....	1-4
Alimentazione elettrica .....	2-20
Alimentazione manuale .....	5-7

## B

Bypass multiplo .....	10-5
-----------------------	------

## C

Caratteristiche tecniche .....	10-1
Caricamento della carta .....	3-3
1° vassoio .....	3-4
2° (3°/4°/5°) vassoio .....	3-6
Bypass .....	5-9
Caricare l'originale .....	3-8
Alimentatore originali .....	3-8
Formati misti .....	3-12
Lastra di esposizione .....	3-10
Libri .....	3-12
Lucidi .....	3-11
Carta APS .....	5-17
Componenti .....	2-7
Copia da libro .....	6-1
Copiatura	
Copiatura di base .....	3-1
Copiatura 2in1 .....	6-1
Copiatura 4in1 .....	6-1
Copiatura con immagine negativa .....	6-10
Copie in uscita .....	6-6
Fascicola .....	6-7
Raggruppamento .....	6-8



---

Copie non corrette .....	9-1
Cura della macchina .....	10-6

## D

Densità copia .....	5-26
Impostazione .....	5-27

## F

Funzione di cancellazione .....	6-10
---------------------------------	------

## I

Impostazione Zoom .....	5-22
Funzione Zoom X/Y .....	5-25
Rapporto di zoom AUTO .....	5-23
Impostazioni carta .....	5-1
Impostazioni predefinite .....	2-20
Inceppamento dell'originale .....	8-11
Interruzione dei lavori di copiatura .....	5-27

## L

Lavori di copiatura in coda .....	2-23
Limitazioni di legge sulla copiatura .....	2-6
Luogo di installazione .....	2-1

## M

Messaggi di errore .....	8-16
Modalità Risparmio energia .....	2-22
Modo Utilità .....	7-1

## O

Orientamento carta .....	1-5
--------------------------	-----

---

## P

Pannello di controllo .....	2-16
Tasto Risp. energia .....	2-22
Precauzioni per l'uso .....	2-3

## R

Requisiti di spazio .....	2-2
Reset auto .....	2-22
Rifornimento toner .....	8-1
Rimuovere un inceppamento di carta .....	8-4
Alimentatore originali automatico .....	8-11
Bypass multiplo .....	8-9
Unità di alimentazione carta .....	8-8
Unità principale .....	8-5

## S

Selezione manuale della carta .....	5-18
Separatore .....	10-4
Spegnimento automatico .....	2-23

## T

Tabella combinazione funzioni .....	10-7
Tabelle dei formati carta e dei rapporti di zoom .....	10-7

## U

Unità di alimentazione carta .....	10-4
Unità di spostamento .....	10-4
Unità principale .....	2-9

