



LUXURY SERIES AIR BATHS

INSTALLATION AND OPERATION INSTRUCTIONS

Save these instructions for future use.

Complete and mail in the product registration card provided with your unit.
Write and save the model and serial number of your unit below.

<i>Owner's Record</i>	
Date Purchased	_____
Purchased From	_____
Installed By	_____
Serial Number	_____
Model	_____

Installer: Leave this manual for homeowner.

Homeowner: Read this manual and keep for future reference.

ALSO FIND MANUAL ON-LINE AT JACUZZI.COM

IMPORTANT SAFETY INSTRUCTIONS

READ AND FOLLOW ALL INSTRUCTIONS

SAVE THESE INSTRUCTIONS

INSTRUCTIONS PERTAINING TO A RISK OF FIRE, ELECTRIC SHOCK, OR INJURY TO PERSONS

WARNING: When using this unit, basic precautions should always be followed, including the following.

WARNING: Use this unit only for its intended use as described in this manual. Do not use attachments not recommended by the manufacturer.

DANGER: To reduce the risk of injury, do not permit children to use this unit unless they are closely supervised at all times.

WARNING: Never drop or insert any object into any opening.

INSTALLATION

NOTE: This is a professional grade product. A knowledge of construction techniques, plumbing and electrical installation according to codes are required for proper installation and user satisfaction. We recommend that a licensed contractor perform the installation of all Jacuzzi® Whirlpool Bath products. Our warranty does not cover improper installation related problems.

NOTE: Install this unit in accordance with the Canadian Electrical Code, Part 1.

CAUTION: This equipment is intended for indoor use only. Install the equipment in accordance with these instructions. Use supply wires that are suitable for 75°C, including the temperature rating of the supply conductors to be used.

This unit should be electrically grounded and installed by a licensed contractor, electrician, and plumber.

Building materials and wiring should be routed away from the motor/pump or blower or other heat producing components of this unit.

A pressure wire connector is provided on the exterior of the motor/pump and heater to permit connection of an No. 8 AWG (8.4 mm) solid copper bonding conductor between this unit and all other electric equipment and exposed metal in the vicinity, as needed to comply with local requirements.

DANGER: Risk of electric shock. Connect only to a circuit protected by a ground fault circuit interruptor (GFCI).

WARNING: This unit must be connected only to a supply circuit that is protected by a 15 A ground fault circuit interrupter (GFCI). Such a GFCI should be provided by the installer and should be tested on a routine basis. To test the GFCI, push the test button. The GFCI should interrupt power. Push the reset button. Power should be restored. If the GFCI fails to operate in this manner, the GFCI is defective. If the GFCI interrupts power to the bathtub without the test button being pushed, a ground current flowing, indicating a possibility of an electric shock. Do not use this hydromassage bathtub. Disconnect the hydromassage bathtub and have the problem corrected by a qualified service representative before using.

WARNING: (For permanently connected units) A green-colored terminal (or a wire connector) marked "G," "GR," "GROUND," or "GROUNDING" is provided within the terminal compartment. To reduce the risk of electric shock, connect the terminal or connector to the grounding terminal of your electric service or supply panel with a conductor equivalent in size to the circuit conductors supplying the equipment.

For built-in and drop-in units, install to permit access for servicing.

OPERATION

 **CAUTION:** Test the ground fault circuit interrupter protecting this appliance periodically in accordance with manufacturer's instructions.

WARNING: Risk of hyperthermia and possible drowning: Water temperature in excess of 104°F (40°C) may be injurious to your health. Check and adjust water temperature before use.

WARNING: Prolonged immersion in hot water may induce hyperthermia. Hyperthermia occurs when the internal temperature of the body reaches a level several degrees above the normal body temperature of 98.6°F. The symptoms of hyperthermia include an increase in the internal temperature of the body, dizziness, lethargy, drowsiness and fainting. The effects of hyperthermia include:

- a. Failure to perceive heat.
- b. Failure to recognize the need to exit the spa or hot tub.
- c. Unawareness of impending hazard.
- d. Fetal damage in pregnant women.
- e. Physical inability to exit the spa or hot tub.
- f. Unconsciousness resulting in danger of drowning.

WARNING: Risk of fetal injury: Pregnant or possibly pregnant women should consult a physician before using a hydromassage bathtub equipped with a heater.

WARNING: The use of alcohol, drugs or medication can greatly increase the risk of fatal hyperthermia. People using medications or having an adverse medical history should consult a physician before using a hydromassage bathtub equipped with a heater.

WARNING: Risk of hyperthermia and possible drowning: Do not use a hydromassage bathtub equipped with a heater immediately following strenuous exercise.

WARNING: Do not tamper with user-operated controls or such devices.

WARNING: Use this unit only for its intended use as described in this manual. Do not use attachments not recommended by the manufacturers.

WARNING: To avoid injury, exercise caution when entering or exiting the hydromassage bathtub.

WARNING: Risk of electrical shock: Do not permit electrical appliances such as a hair dryer, lamp, telephone, radio or television) within 60" (1.5 m) of this hydromassage bathtub.

- Do not operate hydromassage system unless the bath is filled with water to at least 1-2" (25-51 mm) above highest jet.
- Do not immerse the control panel by overfilling the bath.
- Do not use oil-based bath additives in your hydromassage bath.
- When cleaning your bath, do not use abrasive substances which will damage the bath's surface.
- To prevent discoloration of the acrylic finish, do not fill the bath with water in excess of 140°F (60°C).

PRODUCT SPECIFICATIONS ARE SUBJECT TO CHANGE WITHOUT NOTICE.

USE INSTALLATION INSTRUCTIONS SUPPLIED WITH PRODUCT.

The Company has obtained applicable code (standards) listings generally available on a national basis for products of this type. It is the responsibility of the installer/owner to determine specific local code compliance prior to installation of the product. The Company makes no representation or warranty regarding, and will not be responsible for any code compliance.

CONTENTS

Important Safety Instructions	2
Specifications	5
Rectangular	5
Oval	5
Rough-in Reference	7
Installation	8
Framing and Support	8
Anchor Strap	8
Service Access	8
Electrical Connections	11
Relocating the Blower Motor	11
PrO ₃ Ozone Sanitation System	12
Plumbing	12
Water Supply	12
Clean-up After Installation	12
Operation	13
Air Bath Control System	13
Cleaning the Air Bath	13
Repairs to the Surface	13
PrO ₃ Ozone Sanitation System	13
Maintenance	14
Heated AB Drying Cycle	14
Program the 24-Hour Drying Cycle	14
Airbath Interconnection Diagram	15
Authorized Service	16
Warranty	

SPECIFICATIONS

IMPORTANT: Read complete instructions before beginning installation.

Each bath arrives ready for installation, completely equipped with blower motor and plumbing necessary for operation. A drain/overflow kit is included for installation on the bath.

Remove the bath from the carton. Retain the shipping carton until satisfactory inspection of the product has been made. **Do not lift the bath by the plumbing at any time; handle by the shell only.**

Immediately upon receipt, inspect the shell before installing. Should inspection reveal any damage or defect in the finish, do not install the bath. Damage or defect to the finish claimed after the bath is installed is excluded from the warranty. Jacuzzi® Whirlpool Bath's responsibility for shipping damage ceases upon delivery of the products in good order to the carrier.

Refer any claims for damage to the carrier. For definitions of warranty coverage and limitations, refer to the published warranty information packed with the product. All bath units are factory tested for proper operation and watertight connections prior to shipping.

NOTE: Prior to installation, the bath must be filled with water and operated to check for leaks that may have resulted from shipping damage or mishandling. Jacuzzi® Whirlpool Bath is not responsible for any defect that could have been discovered, repaired, or avoided by following this inspection and testing procedure.

RECTANGULAR BATHS

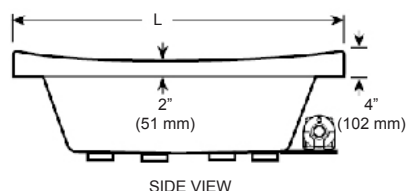

Allusion

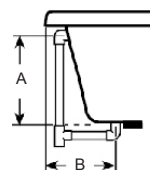
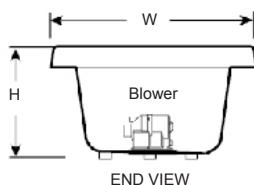

Drain/Overflow

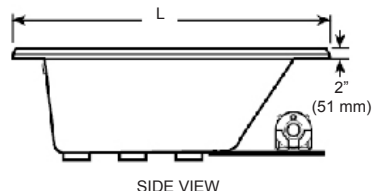

Bellavista 5.5 and 6

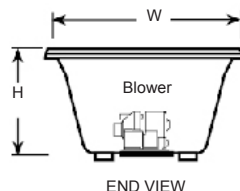

MODEL	DIMENSIONS	DRAIN/OVERFLOW	CUTOUT	TOTAL WEIGHT/ FLOOR LOADING	OPERATING GALLONS	PRODUCT WEIGHT	SKIRT AND MOUNTING
ALLUSION 6636 800W	66" (1829 mm) L 36" (914 mm) W 26" (660 mm) H	17-3/8" (441 mm) A 11-15/16" (210 mm) B	Template Provided P/N BY20000	868 lb (395 kg)/ 53 lb/ft ² (259 kg/m ²)	58 U.S. gal (220 liters)	135 lb (61 kg)	Not available
ALLUSION 7236 800W	72" (1829 mm) L 36" (914 mm) W 26" (660 mm) H	17-3/8" (441 mm) A 11-15/16" (210 mm) B	Template Provided P/N BY20000	945 lb (430 kg)/ 53 lb/ft ² (259 kg/m ²)	66 U.S. gal (250 liters)	145 lb (66 kg)	Not available
ALLUSION 7242 800W	72" (1829 mm) L 42" (1067 mm) W 26" (660 mm) H	17-3/8" (441 mm) A 11-15/16" (210 mm) B	Template Provided P/N BY20000	1170 lb (532 kg)/ 56 lb/ft ² (273 kg/m ²)	73-94 U.S. gal (277 to 356 liters)	155 lb (70 kg)	Not available
BELLAVISTA 5.5' 800W	66" (1676 mm) L 42" (1067 mm) W 26" (660 mm) H	20" (508 mm) A 11-3/4" (298 mm) B	Template Provided P/N P187000	1078 lb (490 kg)/ 56 lb/ft ² (273 kg/m ²)	85 U.S. gal (322 liters)	120 lb (56 kg)	Not available
BELLAVISTA 6' 800W	72" (1829 mm) L 42" (1067 mm) W 26" (660 mm) H	20" (508 mm) A 11-3/4" (298 mm) B	Template Provided P/N P187000	1180 lb (535 kg)/ 56.2 lb/ft ² (274.4 kg/m ²)	90 U.S. gal (341 liters)	130 lb (59 kg)	Not available

NOTE: The overall dimensions are nominal with a tolerance of +0 and -1/4" (6.4 mm).

ELECTRICAL SERVICE REQUIREMENTS: 115 VAC, 15 AMP, 60 Hz.

Requires dedicated separate GFCI protected circuit.

Gallons given are in U.S. gallons.

RECTANGULAR BATHS (Continued)

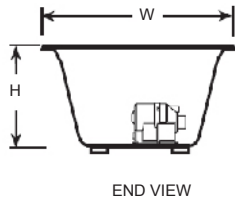
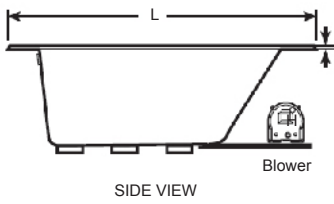

Elara 6042

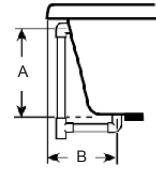

Drain/Overflow

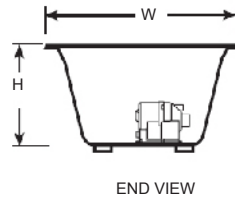
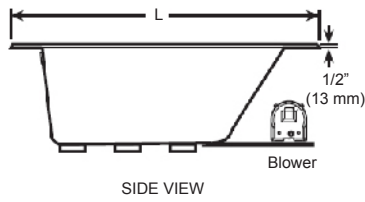

Elara 6636

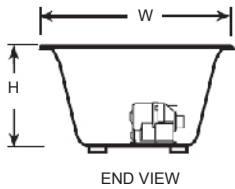
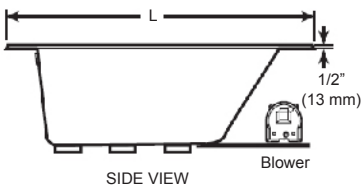

Elara 7242

MODEL	DIMENSIONS	DRAIN/OVERFLOW	CUTOUT	TOTAL WEIGHT/ FLOOR LOADING	OPERATING GALLONS	PRODUCT WEIGHT	SKIRT AND MOUNTING
Elara 6042 800 W	60" (1524 mm) L 42" (1067 mm) W 26" (660 mm) H	18.5" (470 mm) A 10.6 (269 mm) B	58 x 40" Undermount Template Provided P/N DQ50000	1126 lb (511 kg)/ 65 lb/ft ² (319 kg/m ²)	73 gal (276 Lt) 53 gal (201 Lt) min 92 gal (348 Lt) max	200 lb (91 kg)	Not available
Elara 6636 800 W	66" (1676 mm) L 36" (914 mm) W 26" (660 mm) H	18.5" (470 mm) A 10.6 (269 mm) B	64 x 34" Undermount Template Provided P/N DQ51000	1039 lb (471 kg)/ 63 lb/ft ² (308 kg/m ²)	69 gal (261 Lt) 46 gal (174 Lt) min 83 gal (314 Lt) max	200 lb (91 kg)	Not available
Elara 7242 800 W	72" (1829 mm) L 42" (1067 mm) W 26" (660 mm) H	18.5" (470 mm) A 10.6 (269 mm) B	70 x 40" Undermount Template Provided P/N BZ50000	1345 lb (610 kg)/ 64 lb/ft ² (312 kg/m ²)	86 gal (326 Lt) 66 gal (250 Lt) min 105 gal (397 Lt) max	215 lb (98 kg)	Not available

NOTE: The overall dimensions are nominal with a tolerance of +0 and -1/4" (6.4 mm).
 ELECTRICAL SERVICE REQUIREMENTS: 115 VAC, 15 AMP, 60 Hz.
 Requires dedicated separate GFCI protected circuit.
 Gallons are given in U.S. gallons

OVAL BATHS

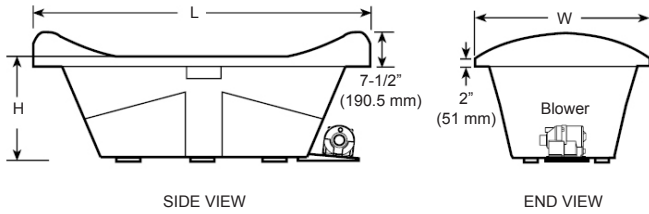

Fresco

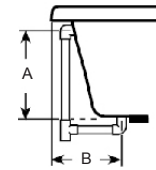

Drain/Overflow

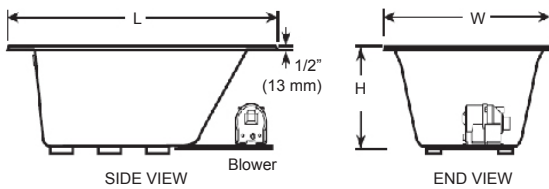

Duetta 6042

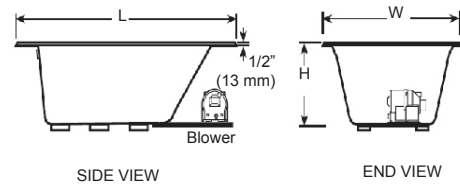

Duetta 6642

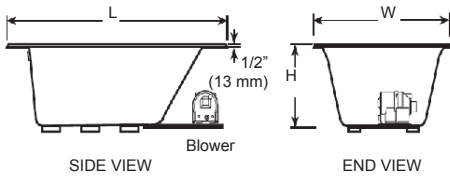

Duetta 6636

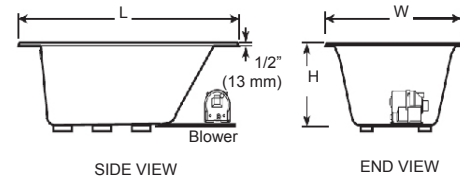

Duetta 7242

MODEL	DIMENSIONS	DRAIN/OVERFLOW	CUTOUT	TOTAL WEIGHT/ FLOOR LOADING	OPERATING GALLONS	PRODUCT WEIGHT	SKIRT AND MOUNTING
FRESCO 800W	71-1/2" (1816 mm) L 42" (1067 mm) W 27-1/4" (692 mm) H	20-1/8" (511 mm) A 11-3/4" (299 mm) B	Template Provided P/N P188000	1170 lb (531 kg)/ 51 lb/ft ² (249 kg/m ²)	75 U.S. gal (284 liters)	146 lb (66 kg)	Not available
Duetta 6042 800W	60" (1524 mm) L 42" (1067 mm) W 26" (660 mm) H	18.4" (467 mm) A 11" (279 mm) B	Template Provided P/N DA09000	999 lb (502 kg)/ 57.1 lb/ft ² (279 kg/m ²)	53 gal (201 Lt) min 83 gal (314 Lt) max	110 lb (50 kg)	Not available
Duetta 6636 800W	66" (1676 mm) L 36" (914 mm) W 26" (660 mm) H	18.4" (467 mm) A 11" (279 mm) B	Template Provided P/N DA08000	1028 lb (466 kg)/ 62.3 lb/ft ² (281 kg/m ²)	53 gal (201 Lt) min 80 gal (303 Lt) max	160 lb (73 kg)	Not available
Duetta 6642 800W	66" (1676 mm) L 42" (1067 mm) W 26" (660 mm) H	18.4" (467 mm) A 11" (279 mm) B	Template Provided P/N DA07000	1106 lb (502 kg)/ 57.5 lb/ft ² (281 kg/m ²)	64 gal (242 Lt) min 95 gal (360 Lt) max	117 lb (53 kg)	Not available
Duetta 7242 800W	72" (1829 mm) L 42" (1067 mm) W 26" (660 mm) H	18.4" (467 mm) A 11" (279 mm) B	Template Provided P/N DA06000	1277 lb (579 kg)/ 60.8 lb/ft ² (297 kg/m ²)	74 gal (371 Lt) min 106 gal (401 Lt) max	130 lb (59 kg)	Not available

NOTE: The overall dimensions are nominal with a tolerance of +0 and -1/4" (6.4 mm).
 ELECTRICAL SERVICE REQUIREMENTS: 115 VAC, 15 AMP, 60 Hz.
 Requires dedicated separate GFCI protected circuit.
 Gallons are given in U.S. gallons

ROUGH-IN REFERENCE

RECTANGULAR BATHS

All tubs are supplied with templates, see Cutout in the Specifications section. Measurements inside the diagrams represent the cutout in the floor to allow for drain/overflow. Also minimum dimensions are given

ENGLISH

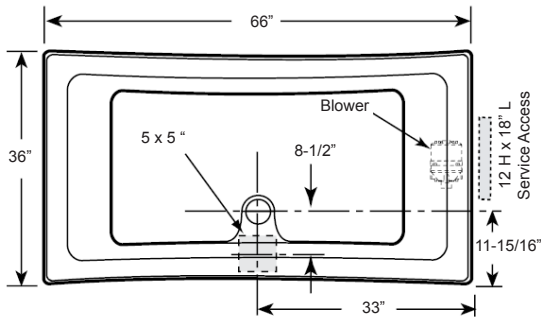

Allusion 6636

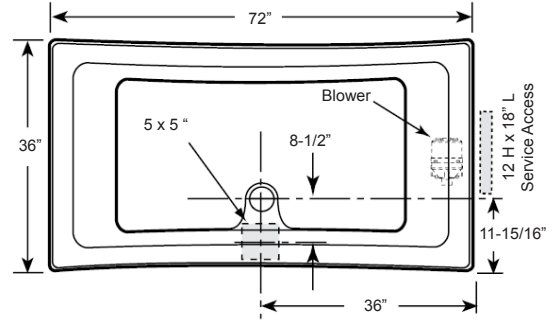

Allusion 7236

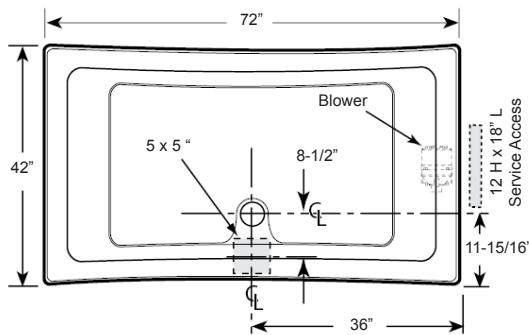

Allusion 7242

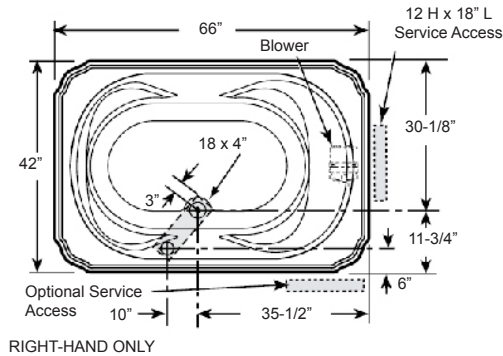

Bellavista 5.5

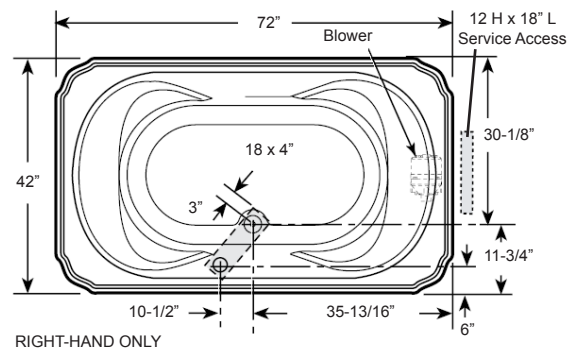

Bellavista 6

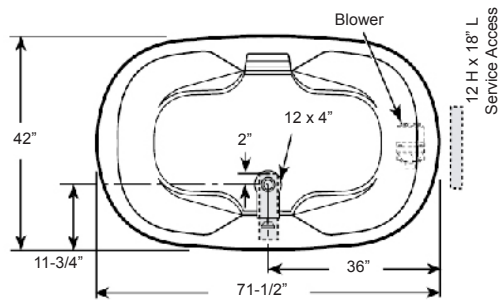

Fresco

NOTE: The overall dimensions are nominal with a tolerance of +0 and -1/4" (6.4 mm). Measurements inside each unit represent cutout in floor to allow for drain/overflow. All measurements are in inches. To convert to millimeters, multiply inches by 25.4.

All tubs are supplied with templates, see Cutout in the Specifications section. Measurements inside the diagrams represent the cutout in the floor to allow for drain/overflow. Also minimum dimensions are given

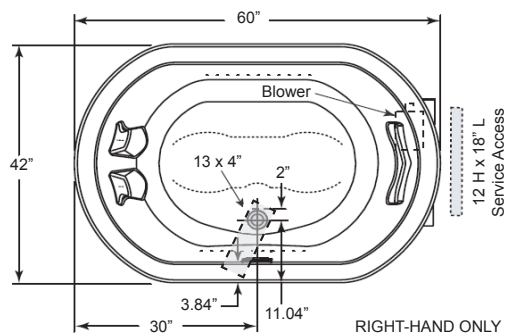

Duetta 6042

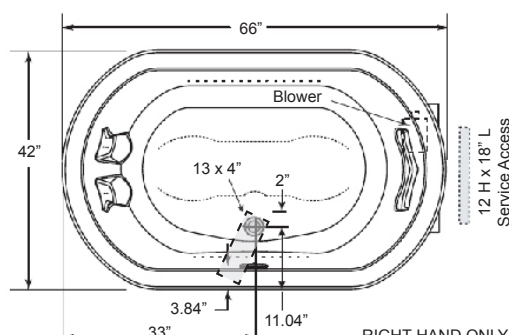

Duetta 6642

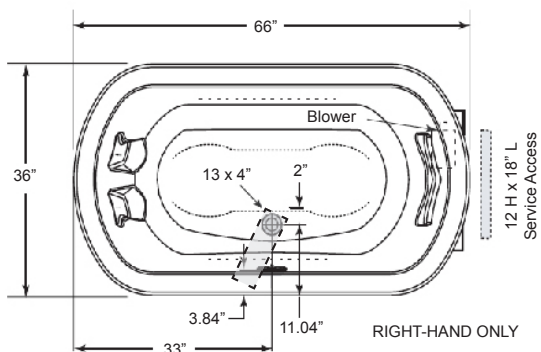

Duetta 6636

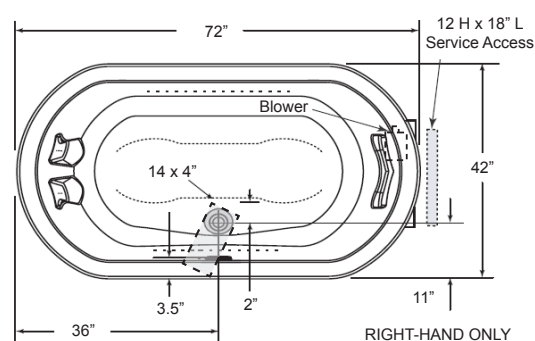

Duetta 7242

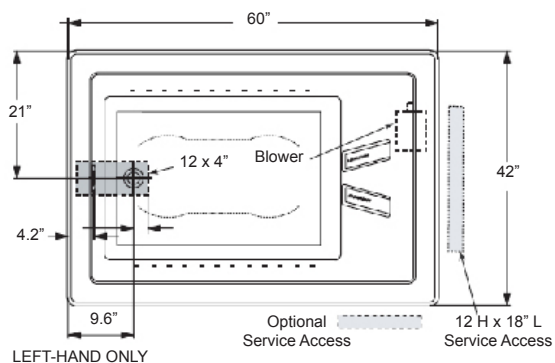

Elara 6042

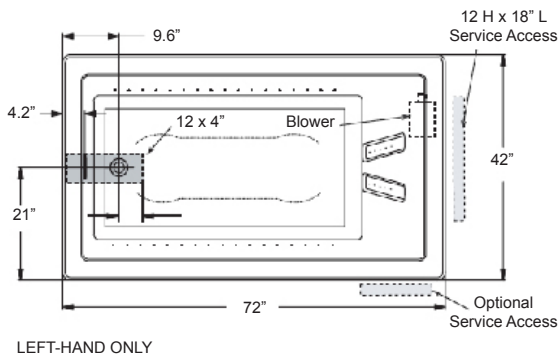

Elara 7242

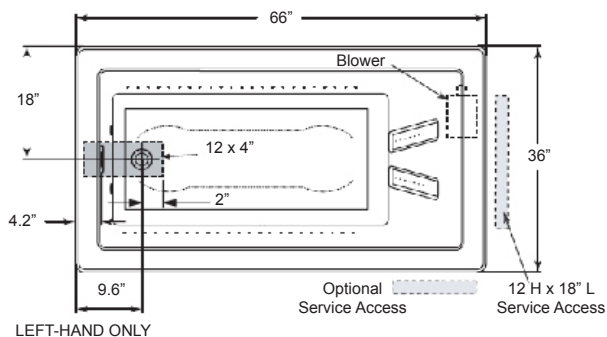

Elara 6636

NOTE: The overall dimensions are nominal with a tolerance of +0 and -1/4" (6.4 mm). Measurements inside each unit represent cutout in floor to allow for drain/overflow. All measurements are in inches. To convert to millimeters, multiply inches by 25.4.

INSTALLATION

FRAMING AND SUPPORT

The optional drain/overflow of the bath extends below the bottom of the bath. Note that this requires a cutout in the floor.

The floor structure beneath the bath must be able to support a total weight of bath, water, and bather. Refer to the table under total weight for your model. The unit must be supported from the bottom of the bath and not from the bath rim or nailing flange. If the subfloor is level and a continuous surface, no other preparation is necessary. You can proceed to install the bath. If the subfloor is not level, you **MUST** level the entire surface prior to installing the bath. The use of materials that shim or provide a level installation are allowed provided the method used will insure a level bath that is supported from the bottom. Materials that may be used are a floor leveling compound, mortar, plaster or minimal expansion structural foam; however the bath must remain level in order for it to drain properly and all foam feet must make full contact with the leveling material. Both sides of a joint or splice of subfloor should be level to each other.

The rim of the bath is not designed to support weight. If finish material is to overlap or contact the bath, the added weight must be fully self-supporting.

Install optional trim parts when all installation has been completed.

ANCHOR STRAP

Drop-In Bath units are equipped with metal anchor straps. These straps can be used to secure the unit to the floor or sub-floor to reduce movement after installation. If mortar or similar anchoring material is used, these straps are not necessary.

WARNING: ALL foam feet must contact the floor. Anchoring straps and/or other anchoring materials will not properly anchor unit if ALL foam feet are NOT in contact with a level floor. Operating a unit improperly installed may cause irreparable damage to the unit.

SERVICE ACCESS

For partially or fully sunken installations, allow for access to service connections. It is the installer's responsibility to provide sufficient service access. The recommended minimum dimensions allowable for service to the bath are shown in the "Service Access" illustration below.

Provide adequate ventilation for cooling and to supply sufficient air for the blower. Do not insulate this area or around blower or motor.

TYPICAL INSTALLATION (Semi-Sunken)

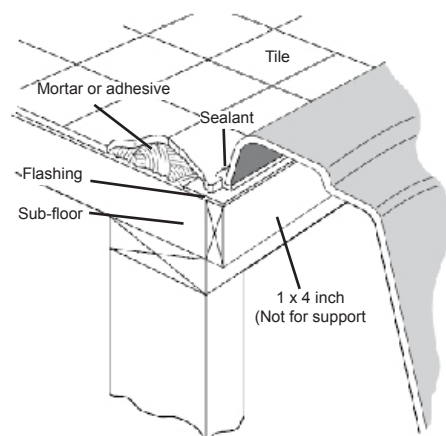

ANCHOR STRAP

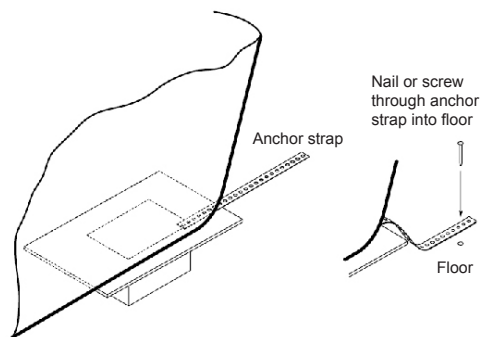

SERVICE ACCESS REQUIRED

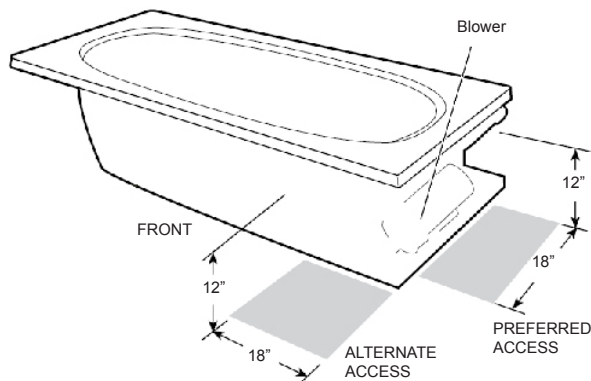

ELECTRICAL CONNECTION

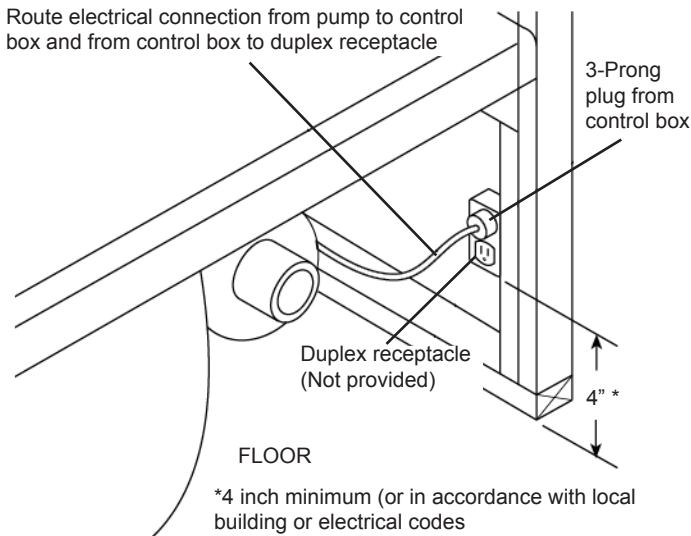

ELECTRICAL CONNECTIONS

A separate circuit, which must be protected by a Ground Fault Circuit Interrupter (GFCI), is required. Install a duplex outlet to the studwall underneath the bathtub, at least 4 inches (102 mm) above the floor or according to local building and electrical codes. The duplex outlet is not provided.

⚠ DANGER: Risk of electric shock. Connect only to a circuit protected by a Ground Fault Circuit Interrupter.

RELOCATING THE BLOWER MOTOR

The 800W units come with a fused control box. For convenience and/or accessibility, the blower motor (and fused control box on 800W units) can be installed in a remote location.

IMPORTANT: Normally the Ozone equipment is connected to the Blower equipment. Because the Ozone equipment should be kept with the air bath, you need to provide a dedicated GFCI at 15 A for the Ozone equipment.

NOTE: The blower motor (and fused control box on 800W units) must be relocated as a unit.

A separate circuit, which must be protected by a Ground Fault Circuit Interrupter (GFCI), is required in the remote location. Electrical connections should be performed by a licensed electrician. The remote location must be service accessible. The total length of the air pipe must not require more than 15' (4.57 m) of piping and 6 directional changes. Pipe diameter must be 1-1/2" (38 mm) or larger. Choose a space as close to the bath as possible so the system works as efficiently as possible. This space must be at least 30 cubic feet (2.79 m²) and the blower must be mounted at least 2" (50.8 mm) above the floor and 2" (50.8 mm) minimum away from any wall. The blower must not be installed in an attic area.

NOTE: Do not remove the inverted U and check valve, see figures below. Do not glue piping to the blower. Blower is attached to the piping via a screw. Glue the air pipe and let set overnight before attaching the blower with screw.

NOTE: Installing the Blower in a remote location will reduce system efficiency.

⚠ CAUTION: It is imperative to let the glued blower air pipe set overnight as there may be fumes from the glue that could be ignited if not allowed to dissipate.

Provide adequate ventilation in the remote location for cooling the motor and to supply sufficient air for the blower. The intake of the blower must not be blocked, restricted or have any debris around it that can potentially be sucked into blower. Insulation on the air pipe length can reduce heat loss.

NOTE: Relocated blower requires a service access for the control box and blower.

REMOTE LOCATION IN ADJACENT SPACE

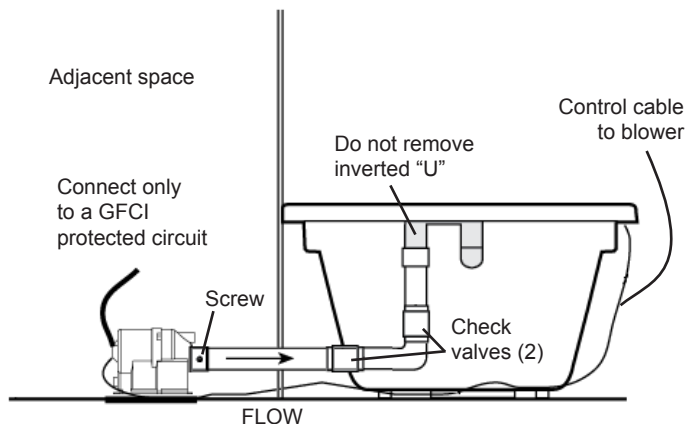

REMOTE LOCATION UNDER FLOOR

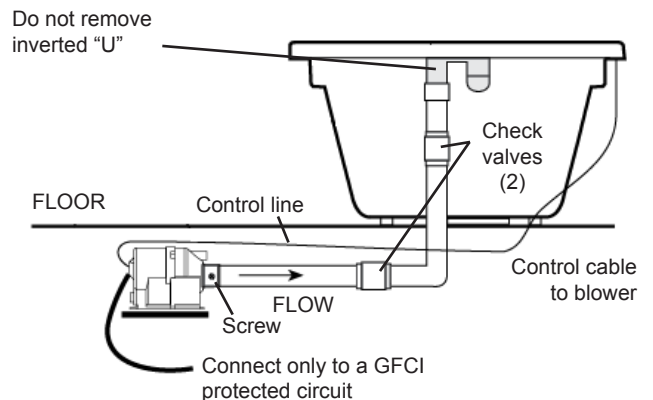

PrO₃ OZONE SANITATION SYSTEM

The unit has a PrO₃ Ozone Sanitation System installed. The ozone generator is set to operate as follows.

At the time the power is initiated, the ozone operates for 30 minutes, and then it will automatically shut off. Thereafter, every 4 hours, the ozone will operate for about 20 minutes.

NOTE: A soft noise is produced by the pump during operation of the equipment.

PLUMBING

All Luxury Series baths are factory tested for proper operation and watertight connections prior to shipping. If leaks are detected, notify your dealer immediately. Do not install the unit.

WATER SUPPLY

Consult local authorities for plumbing code requirements in your area.

IMPORTANT: Proper installation of the fill spout plumbing and compliance with local codes are the responsibility of the installer. Jacuzzi® Whirlpool Bath does not warrant connections of water supply fittings and piping, fill systems, or drain/overflow systems. Nor is it responsible for damage to the bath which occurs during installation.



CAUTION: A nonflammable protective barrier must be placed between soldering work and bath unit to prevent damage to the bath.

CLEAN-UP AFTER INSTALLATION

The acrylic finish will give long-lasting beauty when properly maintained. To avoid dulling and scratching of the finish, never use abrasive cleaners or harsh chemicals. A mild liquid detergent and warm water will clean soiled surfaces.

Remove spilled plaster with a wood or plastic edge. Metal tools will scratch the surface. Spots left by plaster or grout can be removed if lightly rubbed with a mild detergent and a damp cloth or sponge.

Minor scratches that do not penetrate the color finish can be removed by lightly sanding the surface with a 600-grit, wet-dry sandpaper. To restore the glossy finish, use a special compound like Meguiar's No. 10 Mirror Glaze. If it is not available, use an automotive rubbing compound followed by an application of automotive paste wax.

Major scratches and gouges that penetrate the acrylic surface may require refinishing. Ask your Jacuzzi® Whirlpool Bath dealer

OPERATION

AIR BATH CONTROL OPERATION

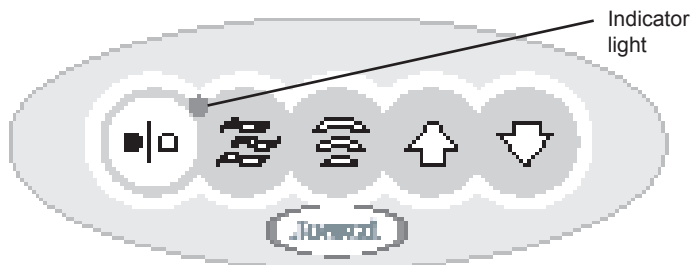

Air Bath Controls

Normal Mode



Press this button to turn the blower on. The Indicator light will come on. The blower will turn on for 20 minutes at a constant intensity. The intensity may be changed by using either the Up Arrow button or the Down Arrow button.

Pressing this button a second time will turn the blower off. The control will automatically remember the last mode used. When the blower is turned off, the Indicator light will go off and the blower will continue to run for 10 to 15 seconds to allow the heater element to cool.

Wave Mode



Press this button to change the blower's power from a minimum to a user-defined maximum. The blower intensity will vary from a minimum to the user-defined maximum and back to the minimum in about 6 seconds to produce a wave effect. The Indicator light's intensity changes smoothly showing this Wave mode. Press this button a second time to return to normal mode where the blower's power is constant.

Pulse Mode



Press this button to change the blower's power rapidly from the minimum to a user-defined maximum. The blower intensity is off for about 1.5 seconds then on at the user-defined maximum for about 1.5 seconds, producing a pulse effect. The indicator light flashes showing the Pulse mode. Press this button a second time to return to normal mode where the blower's power is constant.

Toggle Switches

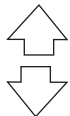

In the Normal mode with the blower power constant, press the Up arrow to increase or the Down arrow to decrease. In the Wave or Pulse mode, these buttons change the blower's intensity to a user-defined maximum.

CLEANING THE BATH

To clean your bath, simply use a mild, nonabrasive liquid detergent solution. You can protect and restore the gloss to a dulled acrylic surface by applying Meguiar's #10 Mirror Glaze, a product specifically designed for use on acrylic finishes. If Meguiar's is not available, an acrylic polish of equal quality or automotive paste wax is acceptable.

Never use abrasive household cleaners on any Jacuzzi® Whirlpool Bath product.

REPAIRS TO THE SURFACE

Major scratches and gouges which penetrate the acrylic surface will require refinishing. Ask your Jacuzzi® Whirlpool Bath dealer for special instructions.

PrO₃ OZONE SANITATION SYSTEM

The unit has a PrO₃ Ozone Sanitation System installed. The ozone generator is set to operate as follows.

At the time the power is initiated, the ozone operates for 20 minutes, and then it will automatically shut off. Thereafter, every 4 hours, the ozone will operate for 20 minutes automatically and continuously.

NOTE: A soft noise is produced by the pump during operation of the equipment.

TO SET OZONE TIMER

Determine the best time for the ozone generator to operate. The ozone generator should be programmed to operate when the air bath is not in use. Six hours before use, interrupt the power to the air bath at the dedicated GFCI circuit breaker. Be sure to observe all safety precautions. When the dedicated GFCI circuit comes back on, the system is activated and the ozone timer is set to begin a regular cycle as scheduled.

CAUTION: In the event of a power outage, the timer period will need to be reset.

MAINTENANCE

HEATED AIR BATH DRYING CYCLE

The Heated Drying Cycle feature is an integral part of and required to complete the draining process of the Jacuzzi® Luxury Air Bath air channel system. While the bathtub is being drained, after normal use, dual water sensors monitor the water level. The sensors are located near the tub drain. Once the dual water sensors detect a “No Water” condition this specially designed system will activate a 5 minute wait timer before activating the blower. This action is indicated on the control panel by a slow flashing LED near the blower ON/OFF button. If the unit has not been used during this 5 minute wait and the sensors have not detected water, the blower will automatically come on at various speeds over a 2-1/2 minute duration. The duration and speed of the blower are exclusively matched for Jacuzzi® Luxury Air Bath products and are programmed to effectively reduce excessive accumulation of remaining bath water in the air plumbing.

If at any time during the Drying Cycle, the control panel is operated by the User, or a system power recycle has occurred, the 5 minute timer will re-initialize and the above sequence will repeat to ensure the completion of the Drying Cycle.

NOTE: The Drying Cycle will activate on first power-up of the unit.

PROGRAM THE 24-HOUR DRYING CYCLE

A 24-hour drying cycle can be programmed to come on at the same time every day. To activate this feature, hold the Up Arrow button for five seconds when the blower-heater is off or while waiting for the normal cycle to occur.

The Indicator will flash twice. (If the unit is in the Standby mode for the normal cycle when activating the 24-hour cycle, the normal cycle will be cancelled.)

When the 24-hour cycle is activated, the Indicator will flash continuously (at a slower rate than during normal cycle). The cycle will then come on at the same time every day. To cancel the 24-hour cycle, press the Up Arrow button and the Indicator will stop flashing.

AIRBATH INTERCONNECTION DIAGRAM

The Airbath equipment is shown in the following figure. It shows the only acceptable manner in which the system components may be interconnected for efficient and safe operation. If the equipment is not configured as shown in the figure, the equipment may not operate or it may result in damage to the equipment



AUTHORIZED SERVICE

If you need a referral for a service company near you, or need assistance with operation or maintenance related questions, please call our Service Support Department at 1-800-288-4002. Visit our web site at <http://www.jacuzzi.com/> for products, services, and an on-line copy of these Installation and Operation Instructions.

To find service agent listings for:

Electrical or Mechanical Repairs visit <http://jacuzzi.com/pdf/ASA.PDF>

Finish, Surface, or Shell-Related Repairs visit <http://jacuzzi.com/pdf/AFC.PDF>

Repair Parts or Accessories visit <http://jacuzzi.com/pdf/MPD.PDF>

When requesting service or technical assistance please have available both the model and serial number of your unit. This information can be obtained from the product registration card provided with your unit. If the card has been misplaced, this information can be obtained from the specification/serial number label on the unit itself (for location of specification/serial number label see below).

BATH PRODUCTS

Salon™ Spa baths: The label is located on the wall of the bath near the pump/motor.

SPECIFICATION/SERIAL NUMBER LABEL

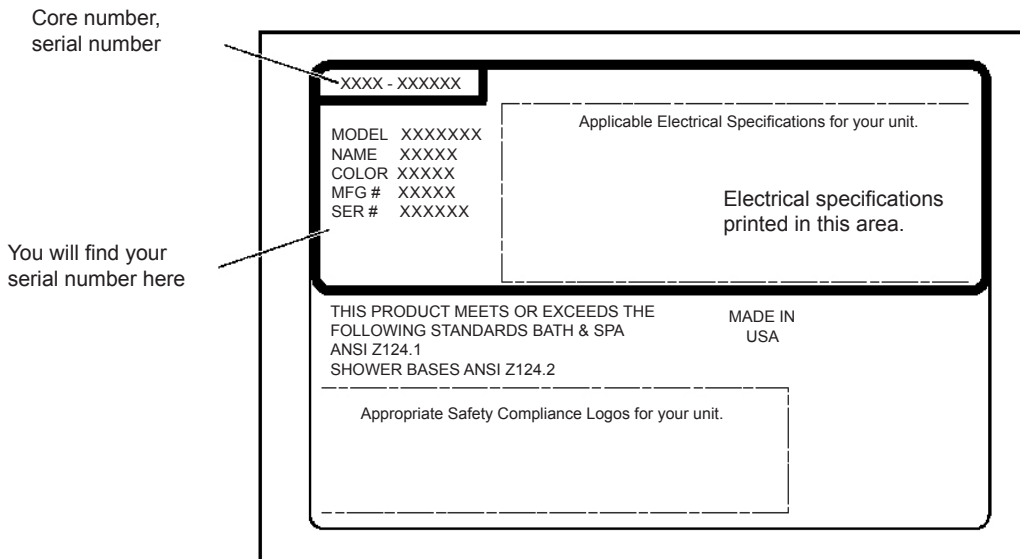

PRODUCT SPECIFICATIONS ARE SUBJECT TO CHANGE WITHOUT NOTICE.

USE INSTALLATION INSTRUCTIONS SUPPLIED WITH PRODUCT.

Jacuzzi® Whirlpool Bath has obtained applicable code (standards) listings generally available on a national basis for products of this type. It is the responsibility of the installer/owner to determine specific local code compliance prior to installation of the product. Jacuzzi® Whirlpool Bath makes no representation or warranty regarding, and will not be responsible for any code compliance.

Jacuzzi® Whirlpool Bath

14525 Monte Vista Avenue
Chino, California, 91710

Limited Lifetime Warranty on Jacuzzi Branded Baths for the for the Comfort, Comfort Plus, Pure Air®, Luxury, Salon™ Spa, and Pure Air® II Collections

ENGLISH

WARRANTY COVERAGE

Jacuzzi Whirlpool Bath (the "Company") offers the following expressed limited lifetime warranty to the original purchaser of any Jacuzzi® Whirlpool Bath products provided in the Company's Comfort, Comfort Plus, Pure Air®, Pure Air® II, and Luxury™ collections ("Bath") who purchases the Bath for personal or single family residential use ("User"): The Company will repair or replace, at its sole option, the Bath or its equipment in accordance with the following terms and conditions. This warranty does not apply to non-branded Bath products manufactured by the Company.

LIFETIME WARRANTY ON BATHS

The Company extends to the User of the Bath a non-transferable limited lifetime warranty that the shell will maintain its structural integrity and configuration and be free of water loss due to a defect in the tub shell. This warranty covers only the tub shell and the manufacturer installed pump, jets, controls, and blower against defects in material or workmanship. This warranty does not apply to any display models or to any options or accessories which are covered under our limited ninety (90) day warranty set forth below. Warranty coverage begins on the date the unit was originally purchased by the User and upon receipt by the Company of a completely filled out Warranty Registration Card as described below.

2 YEAR LABOR WARRANTY FOR ALL FACTORY INSTALLED COMPONENTS

Our limited labor warranty is for a period of two (2) years from the date the unit was originally purchased by the User, but not more than Three (3) Years from date of manufacture. All factory installed components (e.g., pump, motor, blower, and plumbing) are covered under our labor warranty against failure due to defects in materials and workmanship.

NINETY DAY (PARTS ONLY) LIMITED WARRANTY ON OPTIONS AND ACCESSORIES

Our limited warranty on options and accessories is for ninety (90) days for parts only. Our warranty covers options and accessories manufactured (e.g., fill spout kits, trim kits, skirts, video monitors, plasma television screens, CD and MP3 players and other music and video devices and optional heaters) against defects in material or workmanship. Warranty coverage begins on the date the option or accessory was originally purchased by the User. These items may be covered by a manufacturer's warranty which may have a longer duration than this limited warranty. Please confirm with the manufacturer the duration of the appropriate warranty for Options and Accessories.

WARRANTY LIMITATIONS

Our limited warranty does not cover defects, damage, or failure caused by the common carrier, installer, user, or other persons, pets, or rodents, or resulting from, without limitation, any of the following: careless handling (lifting unit by plumbing, abrading finish, etc.) including its own negligence; modification of any type for any reason (including modification to meet local codes); improper installation (including installation not in accordance with instructions and specifications provided with the unit); connections supplied by the installer of the equipment; improper voltage supply or unauthorized electrical modification; misuse; incorrect operation, or lack of proper routine maintenance; operation of the unit without specified minimum amount of water or at inappropriate water temperature; use of abrasive or improper cleaners; or acts of God, such as lightning, floods, earthquakes, etc.

In addition, THE COMPANY WILL NOT BE RESPONSIBLE FOR INCIDENTAL OR CONSEQUENTIAL DAMAGES or losses arising from any cause (e.g., water damage to carpet, ceiling, tiles, marble, loss of use, etc.) including its own negligence; damages to, respecting, or resulting from: plated parts when pool and/or spa chemicals are used in the unit or hard water conditions; optional bath equipment not manufactured by the Company but supplied by Dealer, installer or the Company; the unit's prior usage as an operational display; or defects that should have been discovered before installation.

This limited warranty does not include: labor, transportation, or other costs incurred in the removal and/or reinstallation of the original unit and/or installation of a replacement unit; any costs relating to obtaining access for repair; or loss of use damage, including loss of sales, profit or business advantage of any kind under any circumstances. Bath units are excluded from any warranty coverage if any addition, deletion, or modification of any kind whatsoever has been made to the unit (or to any component). Warranty coverage is provided in the United States of America and Canada only.

EXCLUSION OF IMPLIED WARRANTIES

IMPLIED WARRANTIES OF MERCHANTABILITY AND FITNESS FOR A PARTICULAR PURPOSE ARE DISCLAIMED ALTOGETHER OR TO THE FULLEST EXTENT ALLOWED BY LAW.

NOTICE: This warranty gives you specific legal rights, and you may also have other rights which vary from state to state. There are no warranties applicable to Jacuzzi Whirlpool Bath products except as expressly stated herein or as implied by applicable state and federal laws. The Company will not be responsible for any statements or representations made in any form that go beyond, are broader than or are inconsistent with any authorized literature or specifications furnished by the Company. Some states do not allow limitations on how long an implied warranty lasts, or the exclusion or limitation of incidental or consequential damages, so the above limitations and exclusions may not apply to you.

Luxury Series Air Baths
BE76000F, December 2007



Jacuzzi® Whirlpool Bath
14525 Monte Vista Avenue
Chino, California 91710

RETURN OF WARRANTY CARD

The attached Warranty Registration Card MUST be filled out by the purchaser within thirty (30) days from purchase and received by Jacuzzi Whirlpool Bath in order for this warranty to become effective.

RESPONSIBILITIES OF OTHERS

Inspecting the unit prior to installation is the responsibility of the installer or building contractor who acts on behalf of the User. They are responsible for ensuring the unit is free of defect or damage. Notices are placed on and in the unit and on the shipping carton advising the installer of this responsibility. In the event of a problem, the unit must not be installed. The Company is not responsible for failures or damage that could have been discovered, repaired, or avoided by proper inspection and testing (including proper water testing) prior to installation.

Damage occurring in transit is the responsibility of the carrier. The User or installer MUST open the crate and inspect the unit for damage when it is delivered. If damage is discovered, it must be reported immediately to the seller and the carrier in writing, and an inspection requested. Failure of the carrier to respond should be reported to the seller and the carrier. Your freight claims should be filed promptly thereafter.

It is the responsibility of the installer, building contractor, or User to provide access for service. The Company is not responsible for any costs relating to obtaining access for repair. The User shall bear such costs and, if appropriate, must seek recovery from the installer.

Damage occurring to the unit during installation is the responsibility of the installer and/or building contractor and damage occurring thereafter is the responsibility of the user.

Failure of any optional equipment is the sole responsibility of the equipment manufacturer except as provided above and shall not extend to or apply to any replacement parts for the Options and Accessories. Any replacement parts shall be covered by the original equipment manufacturer.

The Distributor or Dealer is responsible for knowing local code requirements and notifying the installing contractor and/or User of these requirements at the time of purchase. The Company is not responsible for costs to modify any product to obtain any code approval, such as city, county, or state building codes in U.S.A. or municipal or provincial codes in Canada.

WARRANTY SERVICE

For the customer's benefit, the Company maintains a list of independent service personnel to perform required warranty service repairs. Such firms are not agents or representatives of the Company and cannot bind the Company by words or conduct.

The Company will provide the warranty service described above when the following conditions have been met: the failure is of the nature or type covered by the warranty; the User has informed an Authorized Jacuzzi Whirlpool Bath Service Agent or Warranty Service Department Representative of the nature of the problem during the warranty period; conclusive evidence (e.g., proof of purchase or installation) is provided to the foregoing by the user proving that the failure occurred or was discovered within the warranty period; an authorized independent service person or Company representative has been permitted to inspect the unit during regular business hours within a reasonable time after the problem was reported by the User.

In order to obtain warranty service, contact the nearest Jacuzzi Whirlpool Bath Authorized Service Agent (http://www.jacuzzi.com/trade/bath_product_support/repairs/) for listing. Describe the problem and the Authorized Service Agent will inspect the unit and provide the required warranty service.

If you are unable to contact a Jacuzzi Whirlpool Bath Authorized Service Agent, call or write:

Jacuzzi® Whirlpool Bath
Warranty Service Department
14525 Monte Vista Avenue
Chino, California 91710
Call: 1-(800) 288-4002

To obtain warranty replacement for factory-installed components for Company supplied options and accessories manufactured and supplied by the Company, call or write the above. Provide a description of the problem and proof of purchase. You will be instructed how to obtain replacements and where to return, at your expense, the failed component(s), option(s), or accessory(ies).

All replacement parts, equipment, and repairs shall assume the remaining warranty period of the part(s) replaced. The Company's warranty obligation shall be discharged upon tender of replacement or repair. The customer's refusal to accept the tender terminates the Company's warranty obligation.

To register your product, please go to our web-site Jacuzzi.com, click on Bath and Showers, then select ONLINE WARRANTY REGISTRATION from the top of the page. You will then be prompted to enter your product Serial Number followed by your warranty registration information.



**WARRANTY
REGISTRATION CARD**

This card must be filled out and returned to the address printed on the other side within thirty (30) days from date of purchase in order for this warranty to be come effective.

Purchaser's Name _____

Purchaser's Address _____ State _____ Zip _____

City _____

Date of Purchase _____

Model Name _____

Serial Number _____

Dealer's Name _____

Dealer's Address _____

1. How did you first hear about this Jacuzzi® product?
 - Advertisement Article in Magazine/Newspaper
 - Visited Dealer/Plumbing Supplier Yellow Pages
 - Builder/Plumber/Remodeler Decorator/Architect
 - Visited Retailer/Home Center Store
 - Word of Mouth ... Friend/Relative/Acquaintance
 - Other (Please Describe) _____
2. Who first gave you specific information about this product (specifications, prices, etc.)?
 - Dealer/Plumbing Supplier Builder Remodeler
 - Plumbing Contractor Retailer/Home Center Store
 - Decorator/Architect Already Installed
3. What was the main reason for purchase?
 - Styling Warranty/Service Product Features
 - Brand Name Price Hydrotherapy
 - Home Resale _____
 - Other _____
4. Who finally decided which product you would buy?
 - Self Spouse Self and Spouse Together
 - Other Family Member Designer/Architect
 - Builder/Plumber/Remodeler Already Installed
 - Who installed? Already installed/New Home
 - Contractor/Plumber when remodeling
 - Self/Spouse when remodeling
 - Other _____
5. What is the current market value of this property? _____
6. Please estimate \$ _____
7. What is the age of the head of the household? _____ years
8. What other manufacturers did you consider? _____
 - Eljer Lasco Price Pricer Aqua Glass
 - Kohler American Standard Sterling
 - Other (Specify) _____
9. How long did you shop before purchasing unit?
 - 1 day 2 months- 6 months
 - 2-7 days 6 months- 1 year
 - 1 week- 2 weeks 1 year- 2 years
 - 2 weeks- 4 weeks +2 years
 - 1 month- 2 months _____
10. Approximately how long have you lived in this home? _____
11. Please indicate, approximately, the total annual income of your household.
 - Up to \$24,999 \$50,000 to \$74,999
 - \$25,000 to \$29,999 \$75,000 to \$99,999
 - \$30,000 to \$39,999 \$100,000 to \$149,999
 - \$40,000 to \$49,999 \$150,000 and Above
12. Was your purchase process?
 - Very easy Easy Difficult Very Difficult
 - How technically aware were you of the patented Jacuzzi® jet system prior to your purchase? Not aware Somewhat aware Very aware

Ninety-Day
Parts Only
Limited Warranty
On
Accessory(ies)

Ninety-Day
Parts Only
Limited Warranty
On
Accessory(ies)

JACUZZI® WHIRLPOOL BATH
BE76000F



BAINS D'AIR DE SÉRIE LUXURY

INSTRUCTIONS D'INSTALLATION ET DE FONCTIONNEMENT

Conserver ces instructions pour une utilisation ultérieure.

Complet et le courrier dans la carte d'enregistrement de produit fournie avec votre unité.
Écrivez et sauvez le numéro de modèle et série de votre unité ci-dessous.

À Remplir par le Propriétaire

Date d'achat _____

Lieu d'achat _____

Installé par _____

Numéro de série _____

Modèle _____

Installateur: Manuel destiné au propriétaire.

Propriétaire: Lisez ce manuel et conservez-le pour référence future.

TROUVEZ AUSSI LE MANUEL EN LIGNE INTERNET À JACUZZI.COM

INSTRUCTIONS DE SÉCURITÉ IMPORTANTES

LIRE ET RESPECTER TOUTES LES INSTRUCTIONS

CONSERVER CES INSTRUCTIONS

INSTRUCTIONS CONCERNANT LES RISQUES D'INCENDIE, LES CHOCS ÉLECTRIQUES ET LES BLESSURES

AVERTISSEMENT: Lorsque cette unité est utilisée, des précautions de base doivent toujours être prises notamment:

AVERTISSEMENT: Utiliser cette unité uniquement conformément à l'usage prévu tel qu'indiqué dans ce manuel. Ne pas utiliser d'accessoires non recommandés par le fabricant.

DANGER: Pour réduire les risques de blessures, ne pas laisser les enfants utiliser cette unité sauf en cas de surveillance étroite par un adulte.

AVERTISSEMENT: Ne jamais faire tomber ou insérer un objet dans une ouverture.

INSTALLATION

REMARQUE : Ceci est un produit de classe professionnelle. Une connaissance des techniques de construction, de la plomberie et de l'installation électrique conformément aux codes en vigueur est requise pour une installation adéquate et la satisfaction de l'utilisateur. Il est recommandé de faire effectuer l'installation de tous les produits Jacuzzi® Whirlpool Bath par un entrepreneur licencié. Notre garantie ne couvre pas les problèmes liés à une installation incorrecte.

REMARQUE: Installer cet appareil en respectant le code électrique canadien, 1re Partie.

AVERTISSEMENT: Ce matériel est prévu pour utiliser à l'intérieur uniquement. Installer ce matériel en suivant ces instructions. Utiliser des fils d'alimentation appropriés pour 75°C, y compris le nominal de température des conducteurs d'alimentation à utiliser. Cette unité doit être électriquement mise à la terre et installée par un entrepreneur, un électricien ou un plombier qualifié. Les matériaux de construction et le câblage doivent être écartés du moteur/de la pompe, de la soufflante ou de tout autre composant de l'unité générant de la chaleur.

Un connecteur à pression est fourni à l'extérieur du moteur/de la pompe et du chauffage pour permettre de connecter un conducteur de raccordement en cuivre massif de 8,4 mm (N° 8 Awg [calibre des fils Américain]).

MISE EN GARDE: Tester régulièrement le disjoncteur de fuite à la terre protégeant cet appareil conformément aux instructions du fabricant.

AVERTISSEMENT: Cet appareil ne doit être branché qu'à un circuit d'alimentation protégé par un disjoncteur de fiche de terre 15 A (GFCI). Le disjoncteur de fuite à la terre doit être fourni par l'installateur et doit être testé régulièrement. Pour tester le disjoncteur de fuite à la terre, appuyer sur le bouton de test. Le disjoncteur doit couper l'alimentation. Appuyer sur le bouton de réinitialisation. L'alimentation doit être restauré. Si le disjoncteur ne fonctionne pas de cette manière, il est défectueux. Si le disjoncteur coupe l'alimentation vers la baignoire sans que le bouton de test n'ait été activé, un courant à la terre est présent, indiquant un risque de choc électrique. Ne pas utiliser cette baignoire à hydromassage. Débrancher la baignoire à hydromassage et faire corriger le problème par un technicien d'entretien qualifié avant d'utiliser le produit.

AVERTISSEMENT: (Pour les unités à connexion permanente) une borne verte (ou un connecteur marqué «G.» «GR.» «GROUND» (terre), ou «GROUNDING» (mise à la terre) est fourni dans le compartiment de la borne. Pour réduire les risques de choc électrique, connecter la borne ou le connecteur à la borne de terre du service électrique ou du panneau d'alimentation avec un connecteur de taille similaire à celle des conducteurs du circuit.

Pour les unités intégrées et encastrées, installer de façon à permettre l'accès pour l'entretien.

FONCTIONNEMENT



MISE EN GARDE: Tester régulièrement le disjoncteur de fuite à la terre protégeant cet appareil conformément aux instructions du fabricant.

AVERTISSEMENT: Risque d'hyperthermie et de noyade; une température de l'eau supérieure à 40°C (104°F) peut nuire à la santé. Vérifier et régler la température de l'eau avant l'utilisation.

AVERTISSEMENT: Une immersion prolongée dans l'eau chaude peut provoquer une hyperthermie. L'hyperthermie a lieu lorsque la température interne du corps atteint un niveau de plusieurs de degrés au-delà de la température normale du corps de 37°C (98,6°F). Les symptômes de l'hyperthermie incluent une augmentation de la température interne du corps, des vertiges, une léthargie, une somnolence et un évanouissement. Les effets de l'hyperthermie incluent:

- a. Réduction de la perception de la chaleur.
- b. Non-reconnaissance du besoin de sortir de la baignoire ou du Jacuzzi®.
- c. Non-conscience de la présence d'un danger imminent.
- d. Lésions du fœtus chez les femmes enceintes.
- e. Inaptitude physique à sortir de la baignoire ou du Jacuzzi®.
- f. Inconscience entraînant un danger de noyade.

AVERTISSEMENT: Risque de lésions du fœtus; les femmes enceintes ou possiblement enceintes doivent consulter un médecin avant d'utiliser une baignoire à hydromassage équipée d'un chauffage.

AVERTISSEMENT: L'Usage d'alcool, de stupéfiants ou de médicaments peut grandement augmenter les risques d'hyperthermie fatale. Les personnes prenant des médicaments et/ou présentant un passé médical problématique doivent consulter un médecin avant d'utiliser une baignoire à hydromassage équipée d'un chauffage.

AVERTISSEMENT: Risque d'hyperthermie et de noyade; ne pas utiliser la baignoire à hydromassage équipée d'un chauffage immédiatement suite à une activité physique vigoureuse.

AVERTISSEMENT: Ne pas modifier les commandes de l'utilisateur ou les dispositifs similaires.

AVERTISSEMENT: Utiliser cette unité uniquement conformément à l'usage prévu tel qu'indiqué dans ce manuel. Ne pas utiliser d'accessoires non recommandés par les fabricants.

AVERTISSEMENT: Pour éviter les blessures, faire preuve de prudence pour entrer et sortir de la baignoire à hydromassage.

AVERTISSEMENT: Risque de choc électrique; ne pas permettre d'appareils électriques (tels que sèche-cheveux, lampe, téléphone, radio ou télévision) à moins d' 1,5 m (60 po) de cette baignoire à hydromassage.

- Ne pas utiliser le système à hydromassage à moins que la baignoire ne soit remplie jusqu'à au moins 25-51 mm (1-2 po) au-dessus du jet le plus haut.
- Ne pas immerger le panneau de commande en remplissant trop la baignoire.
- Ne pas utiliser de produits de bain à base d'huile dans la baignoire à hydromassage.
- Lors du nettoyage de la baignoire, ne pas utiliser de substances abrasives pouvant endommager la surface de la baignoire.
- Pour éviter la décoloration du fini en acrylique, ne pas remplir la baignoire d'eau à une température supérieure à 60°C (140°F).

LES SPÉCIFICATIONS DU PRODUIT SONT SUJETTES À MODIFICATION SANS PRÉAVIS.

UTILISER LES INSTRUCTIONS D'INSTALLATION FOURNIES AVEC LE PRODUIT.

La société a obtenu l'homologation aux codes (normes) en vigueur généralement applicables aux produits de ce type à une échelle nationale. Il relève de la responsabilité de l'installateur/du propriétaire de déterminer la conformité aux codes locaux spécifiques avant l'installation du produit. La société ne fait aucune représentation ou garantie concernant toute conformité aux codes et ne peut également pas en être tenue responsable.

MATIÈRES

Instructions de Sécurité Importante	20
Spécifications	23
Baignoires Rectangulaires	23
Baignoires Ovalees	25
Plomberie Brute	26
Installation	28
Armature et Support	28
Bandes d’Ancrage	28
Accès pour l’Entretien	28
Connexions Électriques	29
Transfert du Ventilateur	29
PrO ₃ Système Sanitaire d’Ozone	30
Plomberie	30
Arrivée d’Eau	30
Nettoyage Après l’Installation	30
Fonctionnement	30
Panneau de Contrôle	31
Mode Normal	31
Mode de Signe	31
Mode de Pouls	31
Bouton de Toggle	31
Nettoyage de la Baignoire	31
Réparations de Surface	31
PrO ₃ Système Sanitaire d’Ozone	31
Mettre le Compte-Minutes d’Ozone	31
Entretien	32
Bain Aérien Chauffé Séchant le Cycle	32
Programmez le Cycle de Séchant de 24 Heures	32
Diagramme d’Interconnexion de Bain Aérien	33
Entretien et Réparations par des Techniciens Agréés	34
Garantie Limitée	

SPECIFICATIONS

IMPORTANT: Lire les instructions dans leur intégralité avant de commencer l'installation.

Chaque bain arrive prêt pour l'installation, complètement équipée avec le moteur de ventilateur et la plomberie nécessaire pour l'opération. Un kit de vidange/trop-plein est inclus pour l'installation sur le bain.

Retirer la baignoire du carton. Conserver le carton d'expédition jusqu'à ce qu'une inspection satisfaisante du produit ait eu lieu.

Ne jamais relever la baignoire par la tuyauterie; manipuler uniquement par la coque.

Dès réception, inspecter la coque avant l'installation. Si l'inspection révèle un dommage ou un défaut quelconque dans le fini, ne pas installer la baignoire. Les réclamations concernant les dommages ou les défauts faites après l'installation de la baignoire sont exclues de la garantie. La responsabilité de Jacuzzi® Whirlpool Bath concernant les dommages durant l'expédition cesse à la livraison de produit en bon état au transporteur.

Faire toute réclamation en cas de dommages auprès du transporteur. Pour les définitions concernant la couverture et les limitations de la garantie, consulter les informations de garantie publiées emballées avec le produit. Toutes les baignoires sont testées en usine pour vérifier leur bon fonctionnement et l'étanchéité des connexions avant l'expédition.

REMARQUE: Avant l'installation, la baignoire doit être remplie avec de l'eau et actionnée pour vérifier qu'il n'y a pas de fuites résultant de dommages qui auraient pu avoir lieu durant le transport ou la manipulation. Jacuzzi® Whirlpool Bath n'est pas responsable des défauts qui auraient pu être découverts, réparés ou évités en suivant cette procédure d'inspection et de test.

FRANÇAIS

BAIGNOIRES RECTANGULAIRES

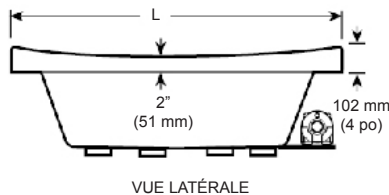

VUE LATÉRALE

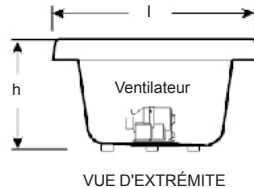

VUE D'EXTRÉMITÉ

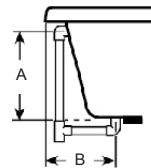

Allusion

Vidange/Trop-plein

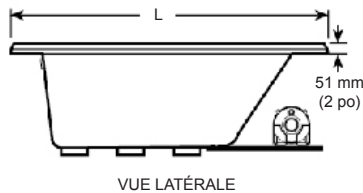

VUE LATÉRALE

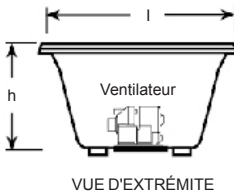

VUE D'EXTRÉMITÉ

Bellavista 5.5 and 6

MODÈLE	DIMENSIONS	SYSTÈME DE VIDANGE/TROP-PLEIN	DÉCOUPE	POIDS TOTAL/CHARGE AU SOL	CONTENANCE MOYENNE	POIDS DU PRODUIT	JUPE ET MONTANTS
ALLUSION 6636 800W	1829 mm (66 po) L 914 mm (36 po) I 660 mm (26 po) h	441 mm (17-3/8 po) A 210 mm (11-15/16 po) B	Gabarit fourni, PN BY20000	395 kg (868 lb)/ 259 kg/m ² (53 lb/ft ²)	220 Lt (58 gal)	61 kg (135 lb)	Non disponible
ALLUSION 7236 800W	1829 mm (72 po) L 914 mm (36 po) I 660 mm (26 po) h	441 mm (17-3/8 po) A 210 mm (11-15/16 po) B	Gabarit fourni, PN BY20000	430 kg (945 lb)/ 259 kg/m ² (53 lb/ft ²)	250 Lt (66 gal)	66 kg (145 lb)	Non disponible
ALLUSION 7242 800W	1829 mm (72 po) L 1067 mm (42 po) I 660 mm (26 po) h	441 mm (17-3/8 po) A 210 mm (11-15/16 po) B	Gabarit fourni, PN BY20000	532 kg (1170 lb)/ 273 kg/m ² (56 lb/ft ²)	277 to 356 Lt (73-94 gal)	70 kg (155 lb)	Non disponible
BELLAVISTA 5.5 800W	1676 mm (66 po) L 1067 mm (42 po) I 660 mm (26 po) h	508 mm (20 po) A 298 mm (11-3/4 po) B	Gabarit fourni, PN P187000	490 kg (1078 lb)/ 273 kg/m ² (56 lb/ft ²)	322 Lt (85 gal)	56 kg (120 lb)	Non disponible
BELLAVISTA 6 800W	1829 mm (72 po) L 1067 mm (42 po) I 660 mm (26 po) h	508 mm (20 po) A 298 mm (11-3/4 po) B	Gabarit fourni, PN P187000	535 kg (1180 lb)/ 274.4 kg/m ² (56.2 lb/ft ²)	341 Lt (90 gal)	59 kg (130 lb)	Non disponible

NOTES: Les dimensions sont nominales avec une tolérance de +0 et 6,4 mm (1/4 po).

Exigences électriques: 115 VAC, 15 A, 60 Hz

Nécessitent un circuit séparé protégé par un disjoncteur de fuite à la terre dédié.

Les gallons opérants sont dans les gallons américains.

BAIGNOIRES RECTANGULAIRES (Continued)

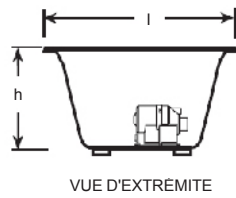
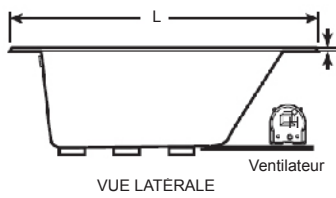

Elara 6042

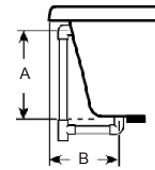

Vidange/Trop-plein

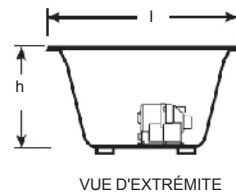
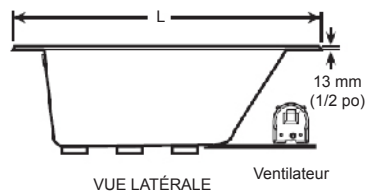

Elara 6636

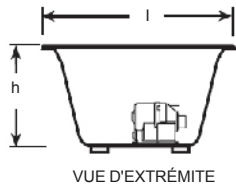
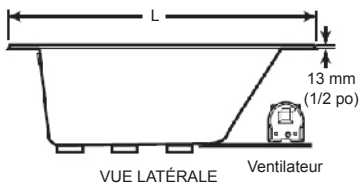

Elara 7242

MODÈLE	DIMENSIONS	SYSTÈME DE VIDANGE/TROP-PLEIN	DÉCOUPE	POIDS TOTAL/CHARGE AU SOL	CONTENANCE MOYENNE	POIDS DU PRODUIT	JUPE ET MONTANTS
Elara 6042 800 W	1524 mm (60 po) L 1067 mm (42 po) W 660 mm (26 po) H	470 mm (18.5 po) A 269 mm (10.6) B	Montage par en dessous (58 x 40 po) Gabarit fourni, PN DQ50000	511 kg (1126 lb)/ 319 kg/m ² (65 lb/ft ²)	276 Lt (73 gal) 201 Lt (53 gal) min 348 Lt (92 gal) max	91 kg (200 lb)	Non disponible
Elara 6636 800 W	1676 mm (66 po) L 914 mm (36 po) W 660 mm (26 po) H	470 mm (18.5 po) A 269 mm (10.6) B	Montage par en dessous (64 x 34 po) Gabarit fourni, PN DQ51000	471 kg (1039 lb)/ 308 kg/m ² (63 lb/ft ²)	261 Lt (69 gal) 174 Lt (46 gal) min 314 Lt (83 gal) max	91 kg (200 lb)	Non disponible
Elara 7242 800 W	1829 mm (72 po) L 1067 mm (42 po) W 660 mm (26 po) H	470 mm (18.5 po) A 269 mm (10.6) B	Montage par en dessous (70 x 40 po) Gabarit fourni, PN BZ50000	610 kg (1345 lb)/ 312 kg/m ² (64 lb/ft ²)	326 Lt (86 gal) 250 Lt (66 gal) min 397 Lt (105 gal) max	98 kg (215 lb)	Non disponible

NOTES: Les dimensions sont nominales avec une tolérance de +0 et 6,4 mm (1/4 po).

Exigences électriques: 115 VAC, 15 A, 60 Hz

Nécessitent un circuit séparé protégé par un disjoncteur de fuite à la terre dédié.

Les gallons opérants sont dans les gallons américains.

BAIGNOIRES OVALES

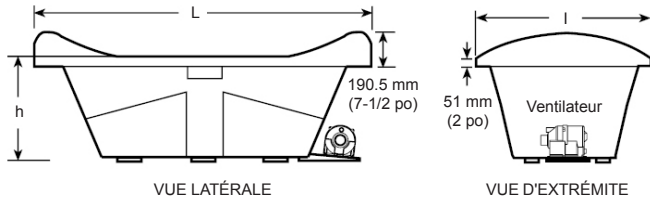

Fresco

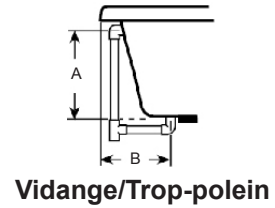

Vidange/Trop-plein

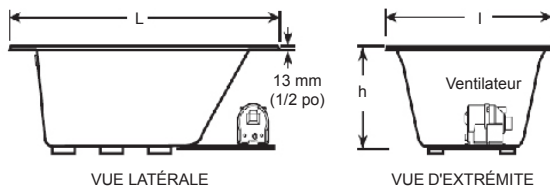

Duetta 6042

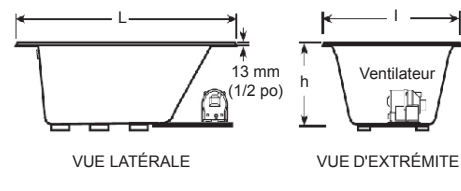

Duetta 6642

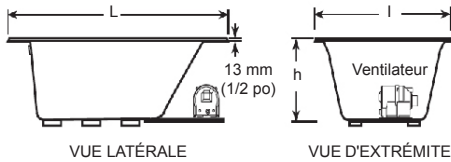

Duetta 6636

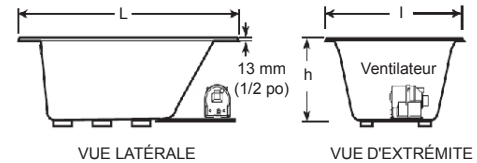

Duetta 7242

MODÈLE	DIMENSIONS	SYSTÈME DE VIDANGE/TROP-PLEIN	DÉCOUPE	POIDS TOTAL/CHARGE AU SOL	CONTENANCE MOYENNE	POIDS DU PRODUIT	JUPE ET MONTANTS
FRESCO 800W	1816 mm (71-1/2 po) L 1067 mm (42 po) W 692 mm (27-1/4 po) H	511 mm (20-1/8 po) A 299 mm (11-3/4 po) B	Gabarit fourni, P/N P188000	531 kg (1170 lb)/ 249 kg/m ² (51 lb/ft ²)	284 liters (75 gal)	146 lb (66 kg)	Non disponible
Duetta 6042 800W	1524 mm (60 po) L 1067 mm (42 po) W 660 mm (26 po) H	467 mm (18.4 po) A 279 mm (11 po) B	Gabarit fourni, P/N DA09000	502 kg (999 lb)/ 279 kg/m ² (57.1 lb/ft ²)	201 Lt (53 gal) min 314 Lt (83 gal) max	110 lb (50 kg)	Non disponible
Duetta 6636 800W	1676 mm (66 po) L 914 mm (36 po) W 660 mm (26 po) H	467 mm (18.4 po) A 279 mm (11 po) B	Gabarit fourni, P/N DA08000	466 kg (1028 lb)/ 281 kg/m ² (62.3 lb/ft ²)	201 Lt (53 gal) min 303 Lt (80 gal) max	160 lb (73 kg)	Non disponible
Duetta 6642 800W	1676 mm (66 po) L 1067 mm (42 po) W 660 mm (26 po) H	467 mm (18.4 po) A 279 mm (11 po) B	Gabarit fourni, P/N DA07000	502 kg (1106 lb)/ 281 kg/m ² (57.5 lb/ft ²)	242 Lt (64 gal) min 360 Lt (95 gal) max	117 lb (53 kg)	Non disponible
Duetta 7242 800W	1829 mm (72 po) L 1067 mm (42 po) W 660 mm (26 po) H	467 mm (18.4 po) A 279 mm (11 po) B	Gabarit fourni, P/N DA06000	579 kg (1277 lb)/ 297 kg/m ² (60.8 lb/ft ²)	371 Lt (74 gal) min 401 Lt (106 gal) max	59 kg (130 lb)	Non disponible

NOTES: Les dimensions sont nominales avec une tolérance de +0 et 6,4 mm (1/4 po).
Exigences électriques: 115 VAC, 15 A, 60 Hz
Nécessitent un circuit séparé protégé par un disjoncteur de fuite à la terre dédié.
Les gallons opérants sont dans les gallons américains.

PLOMBERIE BRUTE

BAIGNOIRES RECTANGULAIRES

Tous les bains sont fournis des template, voit la cut-out dans la section de Spécifications.

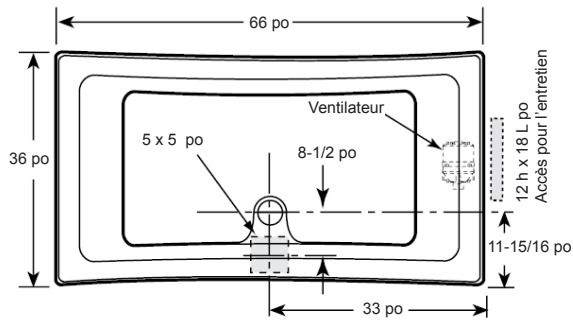

Allusion 6636

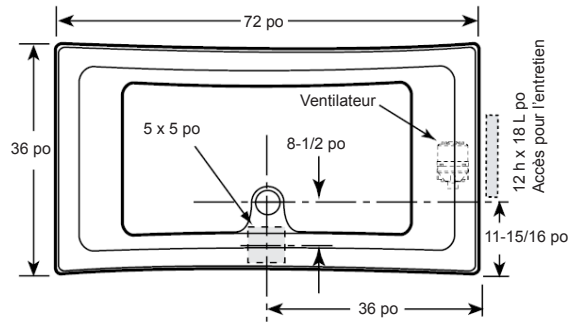

Allusion 7236

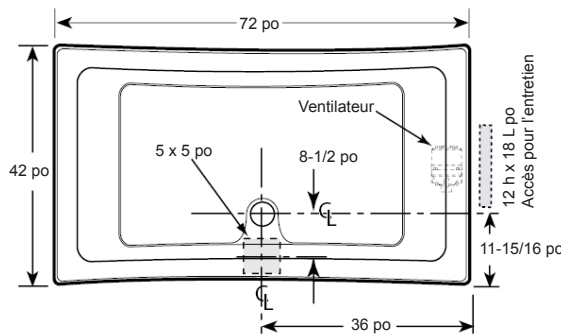

Allusion 7242

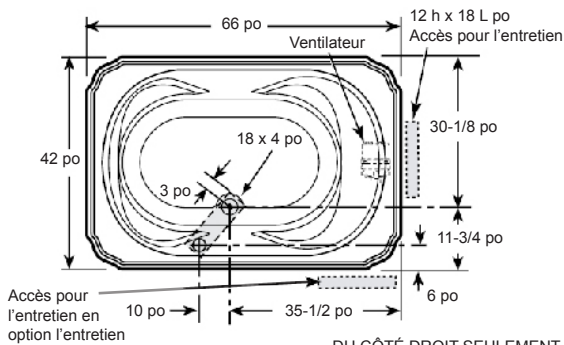

Bellavista 5.5

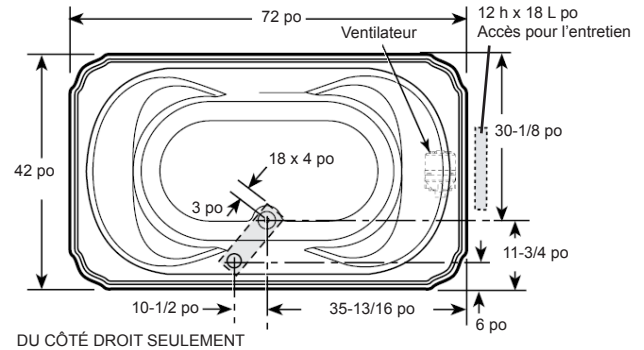

Bellavista 6

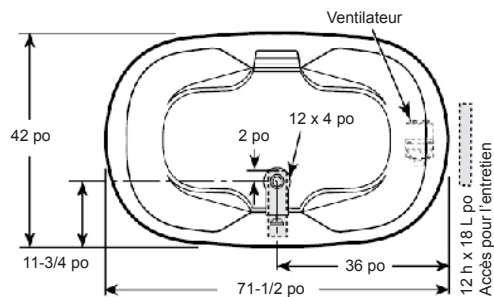

Fresco

NOTES:

1. Les dimensions sont nominales avec une tolérance de +0 et 6,4 mm (1/4 po)
2. Les dimensions à l'intérieur de chaque unité représentent la découpe dans le plancher pour le système de vidange/trop-plein
3. Toutes les dimensions sont en pouces. Pour convertir en millimètres, multiplier les pouces par 25,4

BAIGNOIRES RECTANGULAIRES (Continued)

Tous les bains sont fournis des template, voit la cut-out dans la section de Spécifications.

FRANÇAIS

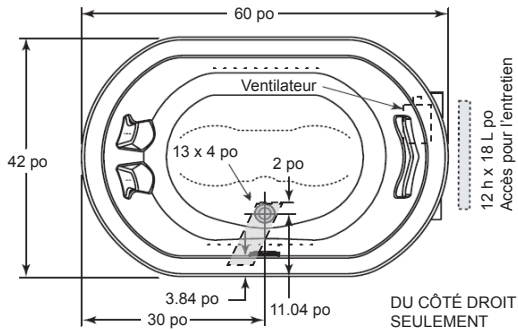

Duetta 6042

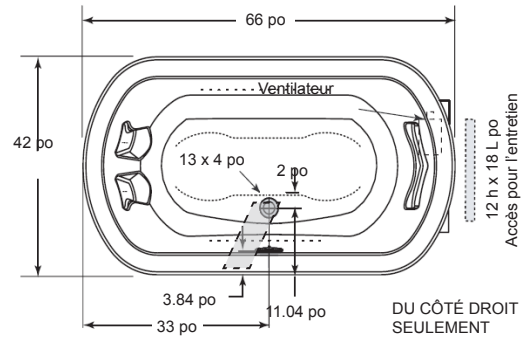

Duetta 6642

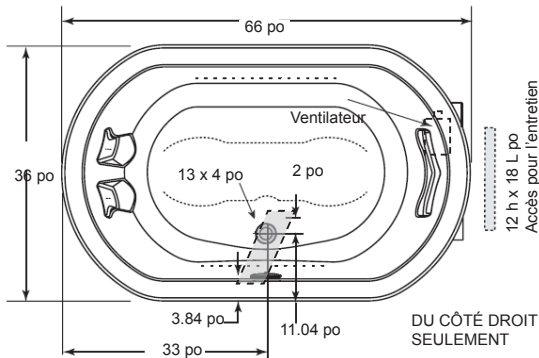

Duetta 6636

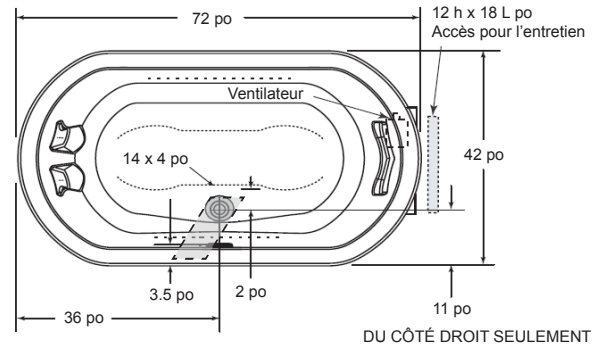

Duetta 7242

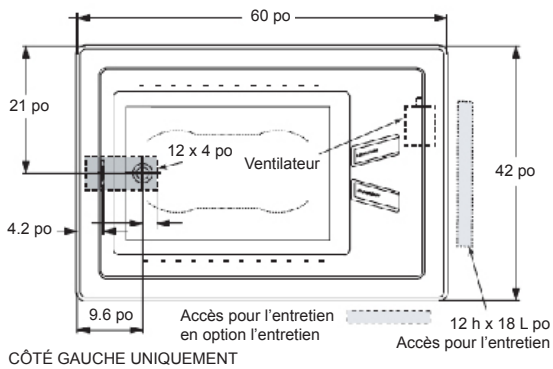

Elara 6042

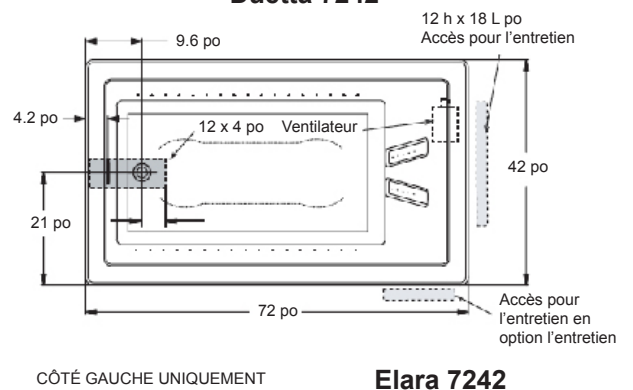

Elara 7242

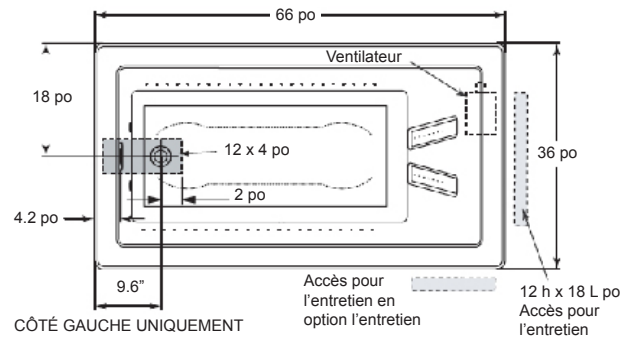

Elara 6636

NOTES:

1. Les dimensions sont nominales avec une tolérance de +0 et 6,4 mm (1/4 po)
2. Les dimensions à l'intérieur de chaque unité représentent la découpe dans le plancher pour le système de vidange/trop-plein
3. Toutes les dimensions sont en pouces. Pour convertir en millimètres, multiplier les pouces par 25,4

INSTALLATION

ARMATURE ET SUPPORT

Le système de vidange/trop-plein de la baignoire dépasse en dessous du bas de la baignoire. Noter que ceci nécessite une découpe dans le plancher.

La structure du plancher sous la baignoire doit pouvoir supporter le poids total de la baignoire, de l'eau et de l'utilisateur. Consulter le tableau concernant le modèle en question dans la section concernant le poids total. L'unité doit être supportée au niveau du fond de la baignoire et non pas par le bord de la baignoire ou par la bride de carrelage. Si le sous-plancher est plat et horizontal, et est une surface continue, aucune autre préparation n'est nécessaire. L'installation de la baignoire peut commencer. Si le sous-plancher n'est pas plat et horizontal, la surface entière **DOIT** être mise à niveau avant l'installation de la baignoire. L'utilisation de matériaux fournissant une installation parfaitement horizontale est permise lorsque la méthode utilisée permet de garantir une baignoire bien horizontale soutenue pas le bas. Les matériaux permis pour la mise à niveau du sol sont le mortier, le plâtre ou la mousse structurée à expansion minimale d'une densité minimum de 80 kg/m³ (5 lb/pi³); la baignoire doit cependant rester bien horizontale pour permettre une bonne vidange et tous les pieds de mousse doivent entièrement entrer en contact avec le matériau de mise à niveau.

Le bord de la baignoire n'est pas conçu pour soutenir un poids. Si le matériau de finition doit chevaucher ou entrer en contact avec la baignoire, le poids supplémentaire doit être entièrement autoportant.

Installez les parties soignées optionnelles quand toute l'installation a été accomplie.

BANDES D'ANCRAGE

Les baignoires encastrées sont munies de bandes d'ancrage en métal. Ces bandes peuvent être utilisées pour fixer l'appareil au plancher ou au faux plancher pour réduire le mouvement après l'installation. Si vous utilisez du mortier ou un autre matériau d'ancrage, il n'est pas nécessaire d'installer ces bandes.

AVERTISSEMENT : TOUS les pieds en mousse doivent toucher au plancher. Les bandes d'ancrage et/ou autres matériaux d'ancrage ne seront pas ancrés correctement à l'appareil si les pieds en mousse ne touchent PAS TOUS à un plancher de niveau. Faire fonctionner un appareil qui n'est pas installé correctement peut causer des dommages irréparables à l'appareil.

ACCÈS POUR L'ENTRETIEN

Pour des installations partiellement ou entièrement encastrées, prévoir un accès pour les branchements. Il relève de la responsabilité de l'installateur de fournir un accès suffisant pour l'entretien. Les dimensions minimum recommandées permettant de faire l'entretien de la baignoire sont indiquées sans le schéma « Accès pour l'entretien » ci-dessous.

Assurez une aération appropriée pour le refroidissement et pour qu'il y ait assez d'air au ventilateur. De plus, assurez un espace approprié autour de l'appareil pour la circulation d'air afin de refroidir le moteur et de fournir assez d'air pour les jets.

N'isolez pas cet espace ou l'espace autour du ventilateur ou du moteur.

INSTALLATION TYPIQUE (Semi-Encastré)

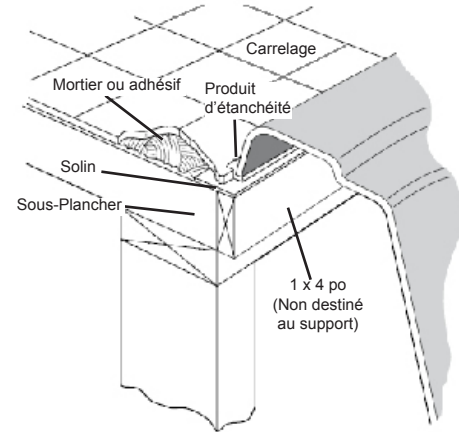

BANDES D'ANCRAGE

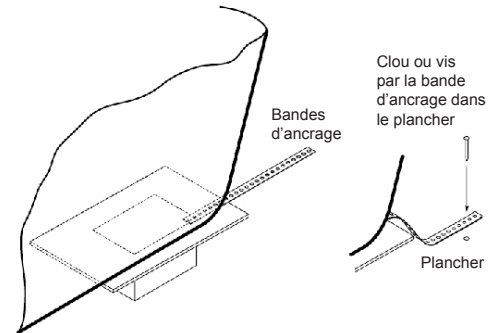

APPROCHE DE SERVICE EXIGÉE

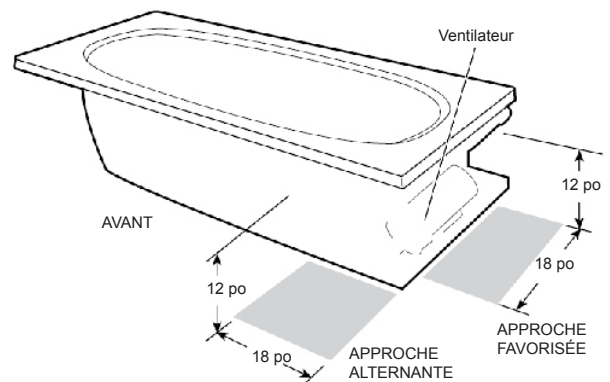

CONNEXION DU VENTILATEUR

Le trajet la connexion électrique de la pompe au contrôle boîte et de la boîte de contrôle au réceptacle duplex

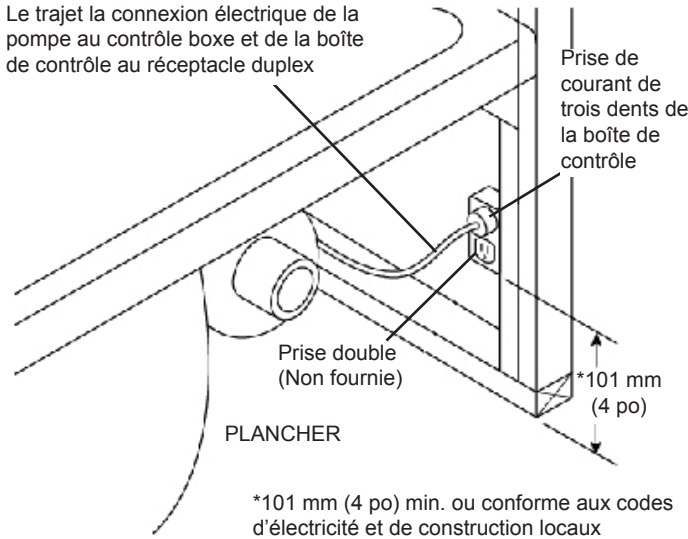

CONNEXIONS ÉLECTRIQUES

Un circuit séparé protégé par un disjoncteur de fuite à la terre est requis. Installer une prise double sur la cloison à montant sous la baignoire, à au moins 102 mm (4 po) au-dessus du sol. La prise double n'est pas fournie ou conforme aux codes d'électricité et de construction locaux.

⚠ DANGER: RISQUE DE CHOCS ÉLECTRIQUES. Brancher uniquement à un circuit protégé par un disjoncteur de fuite à la terre.

REMOTE LOCATION IN ADJACENT SPACE

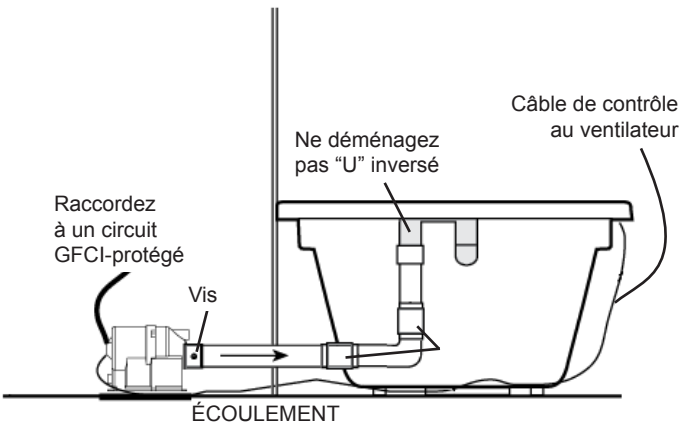

REMOTE LOCATION UNDER FLOOR

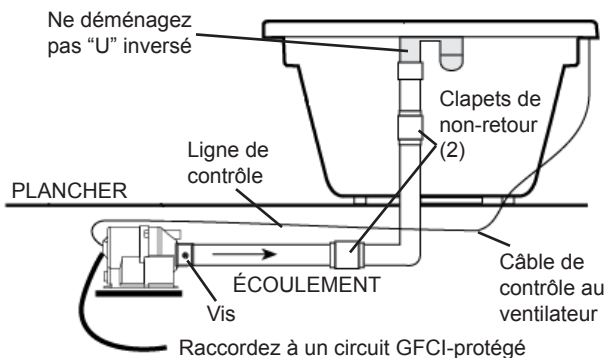

TRANSFERT DU VENTILATEU

NOTEZ: Le fait d'installer le ventilateur dans un endroit lointain réduira l'efficacité de système.

Les unités de 800 watts viennent avec une boîte de contrôle faite fusionner. Pour l'avantage et l'accessibilité, le ventilateur et la boîte de contrôle peuvent être installés dans un endroit lointain.

IMPORTANT: L'équipement d'Ozone est normalement raccordé au ventilateur. Parce que l'équipement d'Ozone devrait être gardé avec le bain aérien, vous devez fournir un circuit GFCI dévoué à 15 ampères pour l'Ozone.

NOTEZ : Le ventilateur et la boîte de contrôle doivent être transférés ensemble.

Un circuit séparé, qui doit être protégé par un circuit GFCI, est exigé pour l'endroit lointain. Les connexions électriques devraient être exécutées par un électricien agréé. L'endroit lointain doit être accessible pour le service.

La longueur totale de la pipe aérienne ne doit pas exiger plus de 15 pieds (4.57 mètres) de pipe et de 6 changements directionnels. Le diamètre de pipe doit être des pouces 1-1/2 (38 millimètres) ou plus grand. Choisissez un espace comme près du bain que possible pour que le système travaille si efficacement que possible. Cet espace doit être au moins 30 pieds cubiques (2.79 mètres carrés) et le ventilateur doit être monté à au moins 2 pouces (50.8 millimètres) au-dessus de l'étage et du minimum de 2 pouces (50.8 millimètres) loin de n'importe quel mur. Le ventilateur ne doit pas être installé dans une région de grenier.

PRUDENCE: N'enlevez pas U inversé et le clapet de non-retour, voir les figures ci-dessous. Ne collez pas le piping au ventilateur. Le ventilateur est attaché au piping par une vis. Collez la pipe aérienne et permettez-y de mettre dans la nuit avant le fait d'attacher le ventilateur avec la vis.

⚠ AVERTISSEMENT: Vous devez permettre le jeu de pipe aérien collé dans la nuit. Il peut y avoir des exhalaisons inflammables de la colle qui pourrait devenir enflammée si non permis de dissiper.

Fournissez la ventilation adéquate dans l'endroit lointain au refroidissement du moteur et fournir l'air au ventilateur. La consommation du ventilateur ne doit pas être bloquée ou obstruée ou avoir n'importe quels débris autour de cela qui peut être sucé dans le ventilateur. L'isolation sur la pipe aérienne peut réduire la perte de chaleur.

NOTEZ : Le ventilateur transféré exige une approche de service pour la boîte de contrôle et le ventilateur.

PrO3 SYSTÈME SANITAIRE D'OZONE

Votre unité a un Système de Système sanitaire d'Ozone PrO3 installé. Les connexions électriques et l'alimentation électrique pour le Système de Système sanitaire d'Ozone PrO3 sont incorporés dans le design de contrôle de l'unité. Aucune connexion électrique supplémentaire n'est exigée pour le Système de Système sanitaire d'Ozone PrO3.

PLOMBERIE

Tous les bains de Série de Luxury sont l'usine évaluée pour l'opération nécessaire et les connexions inattaquables avant l'expédition. Si les fuites sont découvertes, notifiez votre commerçant immédiatement. N'installez pas l'unité.

ARRIVÉE D'EAU

Consulter les autorités locales pour obtenir les exigences du code de plomberie en vigueur.

IMPORTANT: Il relève de la responsabilité de l'installateur d'effectuer une installation adéquate de la plomberie du bec de remplissage et de respecter la conformité aux codes locaux. Jacuzzi® Whirlpool Bath ne garantit pas les connexions des raccords et de la tuyauterie d'arrivée d'eau, les systèmes de remplissage ou de vidange/trop-plein. La société n'est également pas responsable des dommages à la baignoire ayant lieu durant l'installation.



MISE EN GARDE: Une barrière de protection non inflammable doit être placée entre les travaux de soudure et la baignoire pour éviter les dommages à la baignoire.

NETTOYAGE APRÈS L'INSTALLATION

Les en acrylique finissent donnera la beauté résistante quand correctement maintenu. Pour éviter dulling et la suppression de la fin, n'utilisez jamais des appareils de nettoyage abrasifs ou des produits chimiques durs. Un détergent liquide léger et une eau chaude nettoieront des surfaces salies.

Enlevez le plâtre déversé avec un bord de bois ou de plastique. Les instruments en métal supprimeront la surface. Les taches quittées par le plâtre ou le coulis de ciment peuvent être enlevées si légèrement frotté avec un détergent léger et un tissu humide ou une éponge.

Les égratignures mineures qui ne pénètrent pas la fin en couleur peuvent être enlevées par légèrement travaillez la surface avec un papier de verre de 600 sables, sec-mouillé. Restituer la fin brillante, utilisation une enceinte spéciale comme le Meguiar's No. 10 Mirror Glaze sous verre. Si ce n'est pas disponible, utilisez une enceinte de frottement automotrice suivie par une application de cire de colle automotrice.

Les égratignures importantes et les gouges qui pénètrent la surface en acrylique peuvent exiger le refinissage. Comme votre le commerçant de Jacuzzi® Whirlpool Bath pour les instructions spéciales ou la visite notre site Internet à:

<http://www.jacuzzi.com/>

Trouver des listes d'agent de service pour le suivant.

Réparations électriques ou mécaniques, visitez:

<http://jacuzzi.com/pdf/ASA.PDF>

Réparations sur la finition, les surfaces ou la coque, visitez:

<http://jacuzzi.com/pdf/AFC.PDF>

Pièces détachées ou accessoires, visitez:

<http://jacuzzi.com/pdf/MPD.PDF>

FONCTIONNEMENT

PANNEAU DE CONTRÔLE

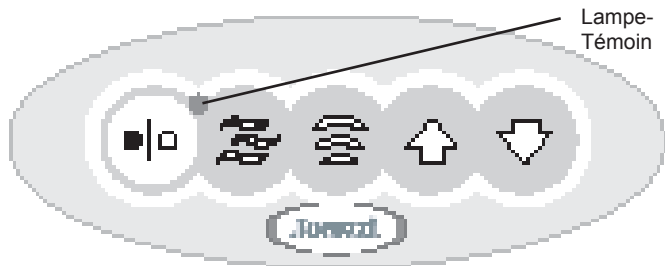

Panneau de Contrôle



Mode Normal

Appuyez sur ce bouton pour allumer le ventilateur. La Lampe-Témoin avancera. Le ventilateur allumera depuis 20 minutes à une intensité constante. L'intensité peut être changée en utilisant le bouton d'Up Arrow ou le bouton de Down Arrow.

En appuyant sur ce bouton une deuxième fois dégoûtera le ventilateur. Le contrôle se souviendra automatiquement du dernier mode utilisé. Quand le ventilateur est dégoûté, la Lampe-Témoin partira et le ventilateur continuera à courir depuis 10 à 15 secondes pour permettre à l'élément de chauffage de se refroidir.

Mode de Signe



Appuyez sur ce bouton pour changer le pouvoir du ventilateur d'un minimum à un maximum défini d'utilisateur. L'intensité de ventilateur variera d'un minimum au maximum défini d'utilisateur et en arrière au minimum dans environ 6 secondes pour produire un effet de signe. L'intensité de la Lampe-Témoin change doucement montrant ce mode de Signe. Appuyez sur ce bouton une deuxième fois pour revenir au mode normal où le pouvoir du ventilateur est constant.

Mode de Pouls



Appuyez sur ce bouton pour changer le pouvoir du ventilateur rapidement du minimum à un maximum défini d'utilisateur. L'intensité de ventilateur est débranchée depuis environ 1.5 secondes alors sur au maximum défini d'utilisateur depuis environ 1.5 secondes, en produisant un effet de pouls. Les éclats de lampe-témoin en montrant le mode de Pouls. Appuyez sur ce bouton une deuxième fois pour revenir au mode normal où le pouvoir du ventilateur est constant.

Bouton de Toggle



Dans le Mode Normal avec le pouvoir de ventilateur constant, appuyez En haut la flèche pour augmenter ou En bas la flèche pour diminuer. Dans le mode de Pouls ou de Signe, ces boutons changent l'intensité du ventilateur à un maximum défini d'utilisateur.

NETTOYAGE DE LA BAIGNOIRE

Pour nettoyer la baignoire, il suffit d'utiliser un détergent liquide non abrasif. Vous pouvez protéger et restaurer le brillant d'une surface acrylique ternie en appliquant de la pâte Mirror Glaze n° 10 de Meguiar, un produit spécialement conçu pour une utilisation sur les finis en acrylique. Si ce produit n'est pas disponible, un produit polissant pour acrylique de qualité similaire ou une cire en pâte automobile sont également acceptables.

Ne jamais utiliser de nettoyeurs ménagers sur tous les produits Jacuzzi® Whirlpool Bath.

RÉPARATIONS DE SURFACE

Les égratignures importantes et les gouges qui pénètrent la surface en acrylique exigeront le refinissage. Demandez à votre Commerçant Jacuzzi® Whirlpool Bath des instructions spéciales.

PrO₃ SYSTÈME SANITAIRE D'OZONE DE

L'unité a un Système Sanitaire d'Ozone PrO³ installé. On charge que le générateur d'ozone opère comme suit.

Au temps le pouvoir est lancé, l'ozone opère depuis 30 minutes et ensuite il arrêtera automatiquement. Par la suite, toutes les 4 heures, l'ozone opérera depuis 20 minutes automatiquement et constamment.

REMARQUE: Un bruit mol est produit par la pompe pendant l'opération de l'équipement.

METTRE LE COMPTE-MINUTES D'OZONE

Déterminez le meilleur moment pour le générateur d'ozone pour opérer. Le générateur d'ozone devrait être programmé pour opérer quand le bain aérien n'est pas dans l'utilisation. Six heures avant l'utilisation, interrompez le pouvoir du bain aérien au disjoncteur GFCI dévoué. Soyez sûrs d'observer toutes les précautions de sécurité. Quand le circuit GFCI dévoué revient sur, le système est activé et on charge que le compte-minutes d'ozone commence un cycle régulier comme programmé.

PRUDENCE : En cas des marchandises perdues de pouvoir, la période de compte-minutes aura besoin d'être la reconstruction.

ENTRETIEN

BAIN AÉRIEN CHAUFFÉ SÉCHANT LE CYCLE

La caractéristique de Cycle se Séchant Chauffée est une partie intégrale d'est tenue d'accomplir, le processus de drainage du système de canal aérien. Pendant que la baignoire est égouttée, après l'utilisation normale, les détecteurs doubles d'eau contrôlent le niveau d'eau. Les détecteurs sont trouvés près de la canalisation de cuve. Dès que les détecteurs doubles d'eau ne découvrent une "Aucune" condition D'eau ce système spécialement conçu activera une 5 minute attendent le compte-minutes avant le fait d'activer le ventilateur. Cette action est indiquée sur le pupitre de commande par un solin lent MENÉ près du ventilateur le bouton ON/OFF. Si l'unité n'a pas été utilisée pendant cette 5 minute attendent et les détecteurs n'ont pas découvert d'eau, le ventilateur avancera automatiquement aux vitesses différentes sur une durée de minute 2-1/2. La durée et la vitesse du ventilateur sont exclusivement correspondus pour le Bain Aérien et sont programmés pour efficacement réduire l'accumulation excessive d'eau de bain restante dans la plomberie aérienne.

Si à tous moments pendant le Cycle se Séchant, le pupitre de commande est fait marcher par l'Utilisateur, ou un pouvoir de système recycle s'est produit, le compte-minutes de 5 minute réinitialisera et le susdit ordre se répétera pour garantir l'achèvement du Cycle se Séchant.

NOTEZ : le Cycle se Séchant activera sur le premier pouvoir en haut de l'unité.

PROGRAMMEZ LE CYCLE SE SÉCHANT DE 24 HEURES

Un cycle se séchant de 24 heures peut être programmé pour avancer en même temps chaque jour. Pour activer cette caractéristique, tenez le bouton d'Up Arrow depuis cinq secondes où le chauffage de téléphone est débranché ou en attendant le cycle normal pour se produire.

L'Indicateur brillera deux fois. (Si l'unité est dans le mode de Secours pour le cycle normal en activant le cycle de 24 heures, le cycle normal sera annulé.)

Quand le cycle de 24 heures est activé, l'Indicateur brillera constamment (à un taux plus lent que pendant le cycle normal). Le cycle avancera alors en même temps chaque jour. Pour annuler le cycle de 24 heures, appuyez sur le bouton d'Up Arrow et l'Indicateur arrêtera de briller.

DIAGRAMME D'INTERCONNEXION DE BAIN AÉRIEN

L'équipement de bain aérien est montré dans la figure suivante. Il montre la seule manière acceptable dans laquelle les composantes de système peuvent être raccordées pour l'opération efficace et sûre. Si l'équipement n'est pas configuré comme montré dans la figure, l'équipement peut ne pas opérer ou il peut s'ensuivre dans le dommage à l'équipement

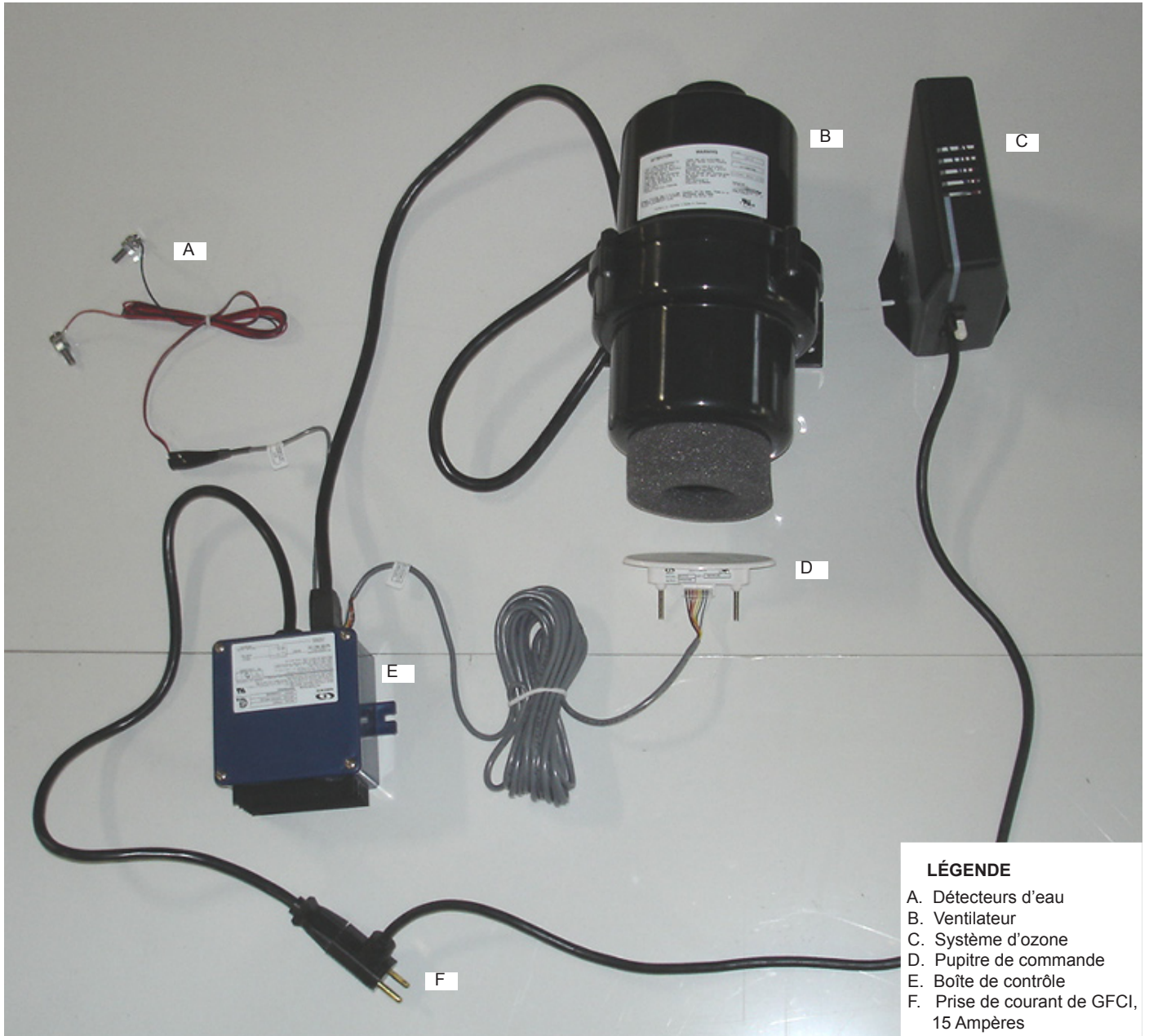

ENTRETIEN ET RÉPARATIONS PAR DES TECHNICIENS AGRÉES

Pour obtenir une recommandation pour une entreprise de réparation locale, ou pour obtenir de l'aide concernant le fonctionnement ou l'entretien, veuillez appeler le département d'assistance pour l'entretien et les réparations au 1-800-288-4002. Visitez notre site Web à <http://www.jacuzzi.com/> pour découvrir nos produits, services, et une copie en ligne Internet d'entre ceux-ci l'Installation et les Instructions d'Opération..

Pour trouver une liste des techniciens d'entretien pour:

Réparations électriques ou mécaniques, visitez <http://jacuzzi.com/pdf/ASA.PDF>

Réparations sur la finition, les surfaces ou la coque, visitez <http://jacuzzi.com/pdf/AFC.PDF>

Pièces détachées ou accessoires, visitez <http://jacuzzi.com/pdf/MPD.PDF>

Pour toute demande d'assistance technique ou pour les réparations/l'entretien, veuillez avoir à disposition le modèle et le numéro de série de l'unité. Cette information peut être obtenue sur la carte d'enregistrement du produit fournie avec l'unité. Si la carte est perdue, cette information peut être obtenue sur l'étiquette des spécifications/du numéro de série sur l'unité même (pour l'emplacement de l'étiquette des spécifications/du numéro de série, voir ci-dessous).

BAIGNOIRES

Baignoires à remous : L'étiquette est située sur la paroi de la baignoire près de la pompe/du moteur.

ETIQUETA DE ESPECIFICACIONES/NÚMERO DE SERIE

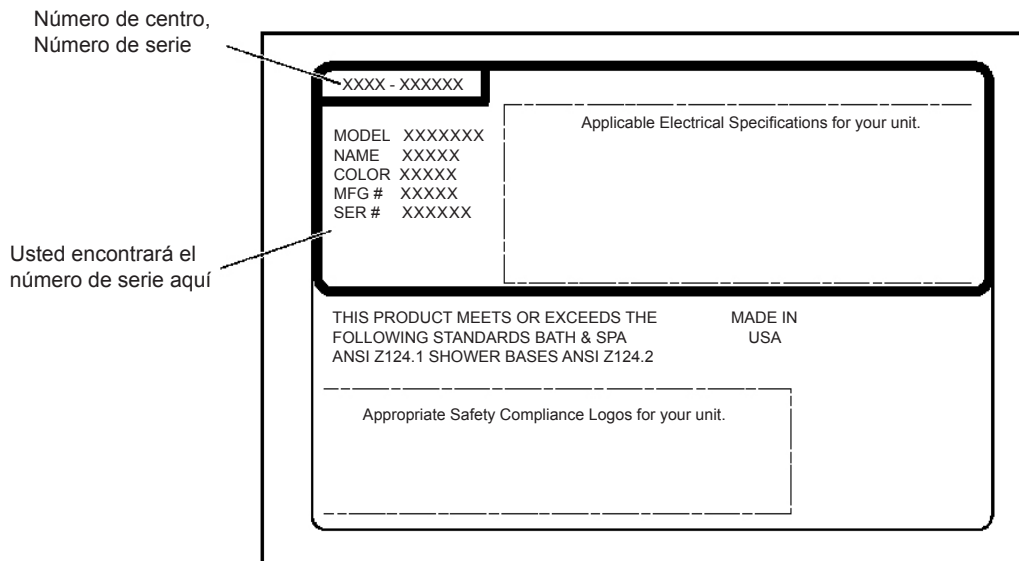

LES SPÉCIFICATIONS DU PRODUIT SONT SUJETTES À MODIFICATION SANS PRÉAVIS

UTILISER LES INSTRUCTIONS D'INSTALLATION FOURNIES AVEC LE PRODUIT

La société a obtenu l'homologation aux codes (normes) en vigueur généralement applicables aux produits de ce type à une échelle nationale. Il relève de la responsabilité de l'installateur/du propriétaire de déterminer la conformité aux codes locaux spécifiques avant l'installation du produit. La société ne fait aucune représentation ou garantie concernant toute conformité aux codes et ne peut également pas en être tenue responsable

Jacuzzi® Whirlpool Bath

14525 Monte Vista Avenue

Chino, California, 91710

Garantie limitée à vie sur les baignoires de marque Jacuzzi de la Collection Comfort, Comfort Plus, Pure Air®, Luxury, Salon™, et Pure Air® II

COUVERTURE DE LA GARANTIE

Jacuzzi Whirlpool Bath (la « Société ») offre la garantie limitée à vie expresse suivante à l'acheteur d'origine (« Utilisateur ») d'une baignoire à remous Jacuzzi® offerte dans la collection Comfort, Comfort Plus, Pure Air®, Pure Air® II, et Luxury™ de la Société ayant fait l'achat d'une baignoire pour un usage personnel ou résidentiel en maison individuelle: La Société réparera ou remplacera, à sa discrétion, la baignoire ou son équipement, conformément aux termes et conditions suivants. Cette garantie ne s'applique pas aux produits de Bain non-de marque fabriqués par la Société.

GARANTIE À VIE SUR LES BAINOIRES

La société étend à l'utilisateur de la baignoire une garantie à vie limitée non transférable concernant l'intégrité structurelle et la configuration de la coque, ainsi que l'absence de fuites d'eau provenant d'un défaut de coque de la baignoire. Cette garantie couvre uniquement la coque de la baignoire et la pompe, les jets, les commandes et le ventilateur installés par le fabricant contre tout défaut de main d'œuvre et de fabrication. Cette garantie ne s'applique pas aux modèles d'exposition ou à toute option ou tout accessoire couverts par la garantie limitée de quatre-vingt-dix (90) jours indiquée ci-dessous. La couverture de la garantie commence à la date d'achat d'origine de l'unité par l'Utilisateur et à réception par la Société de la fiche de garantie entièrement remplie, tel que décrit ci-dessous.

GARANTIE D'DEUX ANS SUR LA MAIN D'ŒUVRE POUR TOUS LES COMPOSANTS INSTALLÉS EN USINE

Notre garantie limitée sur la main d'œuvre est valable pour une période d deux (2) ans à partir de la date d'achat d'origine par l'utilisateur, mais ne dépassant pas trois (3) ans à partir de la date de fabrication. Tous les composants installés en usine (par exemple, la pompe, le moteur, le ventilateur, et la plomberie) sont couverts par notre garantie sur la main d'œuvre contre les pannes dues à des vices de fabrication et de main d'œuvre.

GARANTIE LIMITÉE DE 90 JOURS (PIÈCES UNIQUEMENT) SUR LES AUTRES OPTIONS ET ACCESSOIRES

Notre garantie limitée sur les options et les accessoires est depuis quatre-vingt-dix (90) jours pour les parties seulement. Notre garantie couvre des options et des accessoires fabriqués (par ex., remplissez des kits de bec, coupez des kits, des jupes, des moniteurs vidéos, des écrans de télévision de plasma, un CD et des joueurs MP3 et d'autre musique et des artifices vidéos et des chauffages optionnels) contre les défauts dans la matière ou le travail professionnel. La couverture de Garantie commence à la date l'option ou le complice ont été à l'origine achetés par l'Utilisateur. Ces articles peuvent être couverts selon la garantie d'un fabricant qui peut avoir une plus longue durée que cette garantie limitée. Confirmez s'il vous plaît avec le fabricant la durée de la garantie appropriée pour les Options et les Accessoires.

LIMITES DE LA GARANTIE

Notre garantie limitée ne couvre pas les défauts, les dommages ou les pannes causés par le transporteur général, l'installateur, l'Utilisateur ou d'autres personnes, les animaux domestiques ou les rongeurs, ou par les faits suivants, de manière non limitative: manipulation négligente (levage de l'unité par la plomberie, abrasant la finition, etc.), y compris notamment sa propre négligence; modification quelconque pour une raison quelconque (y compris les modifications faites pour conformité aux codes locaux); mauvaise installation (y compris installation non conforme aux instructions et aux spécifications fournies avec l'unité); connexions fournies par l'installateur de l'équipement; alimentation électrique incorrecte ou modification électrique non autorisée; utilisation incorrecte; fonctionnement incorrect, y compris entretien de routine insuffisant; fonctionnement de l'unité sans la quantité d'eau minimum spécifiée ou avec de l'eau à une température inappropriée; utilisation de nettoyeurs abrasifs ou inappropriés; catastrophes naturelles, telles que foudre, inondations, tremblements de terre, etc.

En outre, LA SOCIÉTÉ NE SERA PAS RESPONSABLE DES DOMMAGES ACCESSOIRES OU INDIRECTS, des pertes découlant de toute cause (par exemple, dégâts des eaux sur les tapis, plafonds, carrelage, marbre, perte de jouissance, etc.) y compris sa propre négligence, des dommages concernant ou résultant de: pièces galvanisées lorsque des produits chimiques pour piscine et/ou cuve thermique sont utilisés dans l'unité ou conditions d'eau dure; équipement de baignoire en option non fabriqué par la société mais fourni par le distributeur, l'installateur ou la Société; utilisation antérieure de l'unité en tant que modèle de démonstration; défauts qui auraient dû être découverts avant l'installation.

Cette garantie limitée n'inclut pas: la main d'œuvre, le transport, ni les autres coûts occasionnés lors du retrait et/ou de la réinstallation de l'unité d'origine et/ou de l'installation d'une unité de rechange; les coûts liés à l'obtention d'un accès pour la réparation; les dommages dus à la perte de jouissance, y compris les pertes de nature commerciale ou les manques à gagner de toutes sortes et sous n'importe quelle circonstance. Les baignoires sont exclues de toute couverture de garantie si un ajout, un retrait ou une modification quelconque et de toute nature a été effectué sur l'unité (ou l'un de ses composants). La couverture de garantie est fournie pour les États-Unis d'Amérique et le Canada uniquement.

EXCLUSION DE GARANTIES IMPLICITES

LES GARANTIES IMPLICITES DE QUALITÉ MARCHANDE OU D'ADAPTATION À UN BUT PARTICULIER SONT DÉNIÉES COMPLÈTEMENT OU DANS LA PLUS GRANDE MESURE PERMISE PAR LA LOI.

AVIS: Cette garantie octroie des droits spécifiques et d'autres droits pouvant varier d'un état ou province à l'autre peuvent également exister. Il n'existe pas de garanties applicables aux produits de Jacuzzi Whirlpool Bath autres que celles expressément déclarées dans ce document et découlant des lois fédérales et des États. La société ne sera pas responsable des déclarations et des représentations faites sous toute forme, s'étendant au-delà, dépassant ou étant inconsistantes avec la documentation autorisée et les spécifications fournies pas la société. Certains États ne permettant pas de limitations de durée sur les garanties implicites, ou l'exclusion et la limitation des dommages accessoires et consécutifs, les limitations et exclusions ci-dessus peuvent ne pas s'appliquer.

Luxury Series Air Baths
BE76000F, December 2007



Jacuzzi® Whirlpool Bath
14525 Monte Vista Avenue
Chino, California 91710

RENOI DE LA FICHE DE GARANTIE

La fiche de garantie jointe DOIT être remplie par l'acheteur dans les trente (30) jours suivants l'achat et reçue par Jacuzzi Whirlpool Bath afin que cette garantie puisse entrer en vigueur.

RESPONSABILITÉS DES TIERS

L'inspection de l'unité préalable à l'installation relève de la responsabilité de l'installateur ou de l'entrepreneur en bâtiments agissant pour le compte de l'utilisateur. Ceux-ci sont responsables d'assurer que l'unité est exempte de défauts ou de dommages. Des avis sont placés sur et dans l'unité, et sur le carton d'expédition, alertant l'installateur de cette responsabilité. En cas de problème, l'unité ne doit pas être installée. La Société n'est pas responsable des pannes et des dommages qui auraient pu être découverts, réparés ou évités par une inspection et des tests adéquats (y compris les tests d'eau adéquats) avant l'installation.

Les dommages ayant lieu durant le transit relèvent de la responsabilité du transporteur. L'utilisateur ou l'installateur DOIVENT ouvrir l'emballage et inspecter l'unité pour vérifier l'absence de dommages lors de la livraison. Si des dommages sont notés, ceux-ci doivent être immédiatement reportés au vendeur et au transporteur par écrit, et une inspection doit être demandée. L'absence de réponse du transporteur doit être reportée au vendeur et au transporteur. Les réclamations doivent être soumises au plus tôt.

L'accès pour les réparations relève de la responsabilité de l'installateur, de l'entrepreneur en bâtiments ou de l'utilisateur. La Société n'est pas responsable des coûts liés à l'obtention de l'accès pour les réparations. L'utilisateur est responsable de ces frais, et, le cas échéant, doit en demander le remboursement auprès de l'installateur.

Les dommages à l'unité ayant lieu durant l'installation relèvent de la responsabilité de l'installateur et/ou de l'entrepreneur en bâtiments, et les dommages ayant lieu ultérieurement relèvent de la responsabilité de l'utilisateur.

Les pannes de tout équipement en option relèvent de la responsabilité exclusive du fabricant de l'équipement, sauf dans les cas ci-dessus, et ne s'étendent pas, ni ne s'appliquent, aux pièces de rechange des options et des accessoires. Toute pièce de rechange est couverte par le fabricant de l'équipement d'origine.

Le distributeur ou le revendeur est responsable de l'application des codes locaux et doit en avertir l'entrepreneur responsable de l'installation et/ou l'utilisateur lors de l'achat. La Société n'est pas responsable des frais de modification du produit en vue d'obtenir la conformité aux codes, tels que les codes locaux (villes, comtés et États) pour les États-Unis et les codes municipaux ou provinciaux au Canada.

ENTRETIEN ET RÉPARATIONS DANS LE CADRE DE LA GARANTIE

Pour le bénéfice du client, la société offre une liste de personnel d'entretien indépendant pour effectuer les entretiens et les réparations requis dans le cadre de la garantie. De telles sociétés ne sont pas des agents ou des représentants de la Société et ne peuvent pas lier la société en termes ou en conduite.

La Société fournira l'entretien ou les réparations sous garantie décrits ci-dessus lorsque les conditions suivantes sont réunies: la panne est de nature ou de type couvert par la garantie; l'utilisateur a informé l'agent du département d'entretien et de réparation autorisé de Jacuzzi Whirlpool Bath ou le représentant du département d'entretien et de réparation sous garantie de la nature du problème dans la période de garantie; une preuve concluante (par exemple, preuve d'achat ou d'installation) est fournie aux parties indiquées précédemment par l'utilisateur prouvant que la panne a eu lieu ou a été découverte dans la période de garantie; une personne du département de l'entretien et des réparations indépendante et autorisée ou un représentant de la société a obtenu la permission d'inspecter l'unité durant les heures ouvrables et dans un délai raisonnable après que le problème a été reporté par l'utilisateur.

Pour obtenir l'entretien ou les réparations sous garantie, contacter l'agent de l'entretien et des réparations autorisé de Jacuzzi Whirlpool Bath le plus proche (http://www.jacuzzi.com/trade/bath_product_support/repairs/). Donner une description du problème, l'agent de l'entretien et des réparations autorisé inspectera l'unité et fournira l'entretien ou les réparations sous garantie requis.

En cas d'incapacité à contacter un agent de l'entretien et des réparations de Jacuzzi Whirlpool Bath, veuillez appeler le numéro ou écrire à l'adresse:

Jacuzzi® Whirlpool Bath
Warranty Service Department
14525 Monte Vista Avenue,
Chino, California 91710
Téléphone: 1-(800) 288-4002

Pour obtenir le remplacement sous garantie des composants installés en usine pour les options et accessoires fournis et fabriqués par la société, veuillez écrire à l'adresse ou appeler le numéro ci-dessus. Veuillez fournir une description du problème et une preuve d'achat. Vous obtiendrez les instructions sur l'obtention des pièces de rechange et comment renvoyer, à vos frais, le ou les composants, options ou accessoires défectueux.

Toutes les pièces de rechange, l'équipement et les réparations bénéficient de la période de garantie restante des pièces remplacées. L'obligation de garantie de la société sera acquittée après l'offre de remplacement ou de réparation. Le refus du client d'accepter l'offre met fin à l'obligation de garantie de la société.

Pour enregistrer votre produit, allez s'il vous plaît au site Internet, JACUZZI.COM et choisissez BATH AND SHOWERS. Choisissez alors ONLINE WARRANTY REGISTRATION, au sommet de la page. Vous serez alors incités à entrer dans votre Numéro de Série de Produit suivi par vos renseignements d'enregistrement de garantie.



Notez s'il vous plaît que la Carte d'Enregistrement peut être accomplie en ligne Internet à Jacuzzi.com

Il faut remplir cette carte et la retourner à l'adresse imprimée au verso dans les trente (30) jours qui suivent la date d'achat pour que cette garantie prenne effet.

Nom de l'acheteur _____

Adresse de l'acheteur _____

Ville _____ État _____ Code postal _____

Date d'achat _____

Nom du modèle _____

Numéro de série _____

Nom du vendeur _____

Adresse du vendeur _____

1. Comment est-ce que vous avez entendu parler de ce produit, Jacuzzi® la première fois?

() Publicité () Article dans un Magazine/Journal () Pages jaunes
 () Visite au Détaillant/Fournisseur d'articles de plomberie
 () Constructeur/Plombier/Remodèleur () Décorateur/Architecte
 () Visite Détaillant/Centre d'équipement ménager
 () Bouche à oreille... Ami/Parent/Connaissance
 () Autre (Décrire s.v.p.) _____

2. Quelle est la personne qui vous a donné des renseignements spécifiques sur ce produit (spécifications, prix, etc.)?

() Détaillant/Fournisseur d'articles de plomberie () Constructeur
 () Remodèleur () Entreprenseur de plomberie () Déjà installé
 () Détaillant/Centre d'équipement ménager () Décorateur/Architecte
 () Décorateur/Architecte

3. Quelle est la raison principale de votre achat?

() Style () Service garantie () Caractéristiques de l'appareil
 () Marque () Prix \$ _____ () Hydrothérapie
 () Vente de la maison () Autre _____

4. Qui a décidé quel produit acheter?

() Moi-même () Conjoint () Épouse et moi-même ensemble
 () Autre membre de la famille () Designer/Architecte
 () Constructeur/Plombier/Remodèleur () Déjà installé

5. Qui a installé?

() Déjà installé/nouvelle maison
 () Entreprenneur/Plombier pendant le remodelage
 () Moi-même/Épouse pendant le remodelage
 () Autre _____

6. Quelle est la valeur actuelle de cette propriété? Estimation s.v.p. \$ _____

7. Quel est l'âge du chef de famille? _____ ans

8. Quels autres fabricants ont été considérés?

() Eljer () Lasco () Price Frister () Aqua Glass
 () Kohler () American Standard () Sterling () Autre (Spécifier) _____

9. Pendant combien de temps avez-vous cherché avant d'acheter l'appareil?

() 1 jour () 1-2 semaines () 1-2 mois () 6 mois - 1 an
 () 2-7 jours () 2-4 semaines () 2-6 mois () 1-2 ans () +2 ans

10. Pendant combien de temps environ avez-vous habité dans cette maison? _____

11. Veuillez indiquer le revenu annuel total approximatif de votre famille.

() Jusqu'à 24,999 \$ () 40,000 \$ à 49,999 \$ () 100,000 \$ à 140,000 \$
 () 25,000 \$ à 29,999 \$ () 50,000 \$ à 74,999 \$ () 150,000 \$ et plus
 () 30,000 \$ à 39,999 \$ () 75,000 \$ à 99,999 \$

12. Est-ce que l'achat a été? () Très facile () Facile () Difficile () Très difficile

13. Est-ce que vous connaissez techniquement le système de jets Jacuzzi® breveté avant votre achat?

() Non () Quelque peu () Très bien



CARTE D'ENREGISTREMENT
DE GARANTIE

Garantie Limitée
de 90 Jours
(Pièces Uniquement)
sur les Accessoires

Garantie Limitée
de 90 Jours
(Pièces Uniquement)
sur les Accessoires

JACUZZI® WHIRLPOOL BATH

BE76000F