

MANUALE ISTRUZIONI PER L'USO E LA MANUTENZIONE



Trinciasarmenti semovente mod. HR661A / HR801A



Leggere attentamente questo manuale istruzioni prima di qualsiasi uso della macchina e conservarlo poi come riferimento. Per qualsiasi domanda riguardo a questo manuale, si prega di rivolgersi al rivenditore OREC, al distributore nazionale oppure al sito: <http://www.orec-jp.com>.

INTRODUZIONE

Introduzione per l'utilizzatore

Leggere questo manuale prima di usare il trinciasarmenti; soltanto le istruzioni riportate in questo manuale vi aiuteranno ad utilizzarlo in modo efficiente e sicuro.

Un uso sicuro risulterà soltanto dal modo in cui sarà utilizzata la macchina, in conformità alle norme ed alle limitazioni descritte in questo manuale. Quindi dovete conoscere e rispettare **tutte** le avvertenze per la sicurezza riportate in questo manuale e quelle relative all'uso del vostro trinciasarmenti.

Il TRINCIASARMENTI da voi acquistato è stato progettato e costruito per la vostra completa soddisfazione. Come qualsiasi altra apparecchiatura meccanica, esige una corretta manutenzione e dovrà essere mantenuta pulita. Lubrificate il trinciasarmenti come indicato. Seguite le misure e le indicazioni di sicurezza descritte in questo manuale ed illustrate sugli adesivi per la sicurezza.

Per quanto riguarda la manutenzione, ricordate sempre che il rivenditore OREC ha la competenza, i ricambi originali e l'attrezzatura necessari per risolvere ogni possibile problema.

Utilizzare soltanto ricambi originali OREC: parti «non originali» non assicurano un funzionamento corretto e sicuro e rendono nulla la garanzia. Riportate qui di seguito il modello ed il numero di matricola del vostro trinciasarmenti:

MODELLO:

Numero di matricola:

(vedi targhetta sul longherone sinistro del telaio)

Queste informazioni dovranno sempre essere citate al rivenditore, per ottenere la fornitura dei ricambi giusti.

Interessata ad un costante progresso, OREC si riserva il diritto di modificare le macchine senza obbligo di modificare quelle già vendute.

Le illustrazioni e le caratteristiche in questo manuale possono leggermente differire dalla vostra macchina a causa dei costanti miglioramenti da parte del nostro reparto produzione.

In questo manuale le parti sinistra, destra, anteriore oppure posteriore sono determinate rispetto alla posizione del manubrio, cioè del posto di guida, del trinciasarmenti.

La parola **IMPORTANTE** in questo manuale viene sempre usata per indicare che un difetto potrebbe causare un guasto alla macchina. Le parole **AVVERTENZA**, **ATTENZIONE**, **PERICOLO** sono usate con il simbolo «sicurezza / avvertimento» (triangolo con punto esclamativo), per indicare un rischio per la sicurezza della persona.



Questo simbolo segnala che dovete fare molta attenzione perché la vostra sicurezza è in pericolo. Esso ricorda che dovete seguire le istruzioni di sicurezza e prestare attenzione alle manovre azzardate, che potrebbero causare ferite.



AVVERTENZA

Ricorda le norme di sicurezza che possono causare lesioni, se non vengono rispettate.



ATTENZIONE

Ricorda di prestare attenzione ad un pericolo reale, che potrebbe causare ferite o persino la morte se non vengono adottate le giuste precauzioni.



PERICOLO

Indica un rischio maggiore, che potrebbe causare gravi ferite od anche la morte, se non vengono prese le giuste precauzioni.

INDICE

INTRODUZIONE	2
INDICE	3
CARATTERISTICHE TECNICHE	4
ELENCO PER IL CONTROLLO	4
NORME DI SICUREZZA	5
PARTI PRINCIPALI DEL TRINCIASARMENTI	6
ADESIVI PER LE ISTRUZIONI DI SICUREZZA	7
COMANDI	9
USO DEL TRINCIASARMENTI	13
OPERAZIONI DI MANUTENZIONE EFFETTUABILI DALL'UTILIZZATORE	15
GUASTI E RIMEDI	24
COPPIE DI SERRAGGIO BULLONERIA	22
CERTIFICATO DI CONFORMITÀ "CE"	23
DICHIARAZIONE DI CONFORMITÀ "CE"	23
LIVELLO DELLE VIBRAZIONI	23
CERTIFICATO DI CONFORMITÀ "CE"	24
DICHIARAZIONE DI CONFORMITÀ "CE"	24
LIVELLO DELLE VIBRAZIONI	24
CONDIZIONI DI GARANZIA	25
ANNOTAZIONI	26

CARATTERISTICHE TECNICHE

Modello	HR661A	HR801A
Motore	KAWASAKI FE250D	KAWASAKI FE290D
Potenza massima (kW)	6,0	7,1
Trasmissione	Meccanica, 4 marce avanti + 2 retromarce	
Velocità di avanzamento (km/h)	(1 ^a) 1,0 (2 ^a) 1,5 (3 ^a) 3,0 (4 ^a) 5,0	
Velocità in retromarcia (km/h)	(1 ^a) 1,4 (2 ^a) 2,2	
Larghezza di taglio (mm)	650	800
Regolazione altezza di taglio (mm)	50 - 80	
Peso (kg)	135	155
Capacità serbatoio carburante (litri)	5,3	6,0
Velocità rotazione rotore (giri/min)	2865	
Larghezza complessiva (mm)	790	940

ELENCO PER IL CONTROLLO

ISTRUZIONI PER IL RIVENDITORE

Assemblaggio, installazione e funzionamento iniziale della macchina sono sotto la responsabilità del rivenditore OREC.

Leggere attentamente il libretto istruzioni e le avvertenze per la sicurezza. Controllare che tutti i punti di verifica prima della consegna ed alla consegna, specificati nelle liste seguenti, siano stati verificati ed effettuati prima di consegnare la macchina all'acquirente.

CONTROLLI PRIMA DELLA CONSEGNA

- Controllare che tutti gli schermi, le griglie e le protezioni di sicurezza siano al loro posto ed in buono stato.
- Controllare che le tubazioni del sistema di alimentazione siano in ordine e in buono stato. Sostituirle se necessario.
- Controllare che i cavi flessibili dei comandi siano in ordine e in buono stato. Sostituirli se necessario.
- Controllare che non vi siano perdite d'olio; riparare, se necessario.
- Controllare che gli adesivi per le istruzioni di sicurezza siano in ordine e in buono stato. Sostituirli, se necessario.
- Controllare che tutta la bulloneria sia serrata a fondo con la giusta coppia (vedi pag. 26).
- Proteggere con grasso i registri a vite e lubrificare la macchina.
- Controllare il regolare funzionamento della macchina in ogni sua parte.

CONTROLLI ALLA CONSEGNA

- Spiegare all'utilizzatore come effettuare le regolazioni.
- Spiegare all'utilizzatore l'importanza della lubrificazione ed indicare i diversi punti da ingrassare sulla macchina.
- Mostrare i dispositivi di sicurezza, le griglie, le protezioni.
- Consegnare il libretto istruzioni al cliente, raccomandandogli di leggerlo attentamente.

NORME DI SICUREZZA



PERICOLO

Alcune delle illustrazioni mostrano la macchina senza protezioni e senza schermi. Non utilizzare mai la macchina senza questi dispositivi.

- Imparare come arrestare la macchina in caso d'emergenza.
- Leggere attentamente questo libretto istruzioni.
- Non lasciare utilizzare questa macchina a nessuno, prima che abbia letto e capito questo manuale.
- Non lasciare utilizzare la macchina ai bambini.
- Non indossare indumenti abbondanti, che potrebbero restare presi nelle parti in movimento della macchina.
- Indossare sempre un equipaggiamento di protezione, quando si utilizza la macchina.
- Lavorare soltanto alla luce del giorno, od in presenza di una buona illuminazione artificiale.
- Controllare che gli adesivi per le istruzioni di sicurezza siano in ordine e in buone condizioni.
- Tenere la macchina pulita da detriti e residui vegetali.
- Controllare il regolare funzionamento della macchina, ogni volta, prima dell'uso.
- Controllare che tutti gli schermi, le griglie e le protezioni di sicurezza siano in ordine e in buono stato.
- E' severamente vietato portare persone o animali sulla macchina durante il funzionamento o durante il trasferimento.



- Non fermarsi od avviarsi mai bruscamente quando si lavora su terreni in pendenza. Non utilizzare la macchina per lavorare su terreni in forma di terrazzamento.

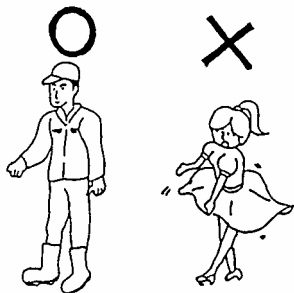

- Ridurre la velocità di avanzamento quando si lavora su una pendenza e quando si curva, per evitare qualsiasi rischio di perdere il controllo della macchina.

- Fare molta attenzione quando si costeggia un fosso.

- Spegner il motore e scollegare il cavo della candela, prima di eseguire qualsiasi intervento sulla macchina.

- Non lavorare mai sotto la macchina o sotto parti sollevate, a meno che non siano bloccati e mantenuti in posizione con sufficiente sicurezza.

- Quando si lavora in pendenza, procedere sempre verso l'alto o verso il basso, mai trasversalmente.

- Evitare argini irregolari, buche e pietre. Potrebbero essere pericolosi durante le manovre o i trasferimenti.
- Tenersi lontano da conduttori elettrici ed ostacoli. Il contatto con conduttori elettrici può causare folgorazione e morte.
- Deposare la macchina progressivamente, quando la sollevate od abbassate.
- Dopo aver concluso il lavoro, spegnere il motore e scollegare il cavo della candela, prima di allontanarsi dal rasaerba.
- Tenere sempre in efficienza tutti i dispositivi di sicurezza.
- Azionare i comandi soltanto dopo essersi posizionati correttamente dietro al rasaerba.
- Controllare visivamente eventuali perdite di liquidi (carburante, olio, olio idraulico) e parti difettose o mancanti. Provvedere alle riparazioni, prima di usare nuovamente la macchina.
- Non alterare mai il regime di taratura del motore, regolato in fabbrica dal costruttore. Modificare la taratura del regolatore potrebbe causare guasti.
- Assicurarsi che l'utilizzatore della macchina abbia letto e compreso questo manuale e che sia consapevole di tutte le istruzioni di sicurezza, prima di iniziarne l'uso.
- Utilizzare sempre una morsa ed un martello in bronzo per sostituzioni o interventi su perni e bulloni all'estremità di perni, alberi, ... ecc., in modo da evitare la proiezione di frammenti metallici.
- Liberare sempre preventivamente l'area di lavoro da corpi estranei (pietre, legni, lattine, bottiglie, rottami metallici, ecc.) che potrebbero essere proiettati dal rotore durante il lavoro.

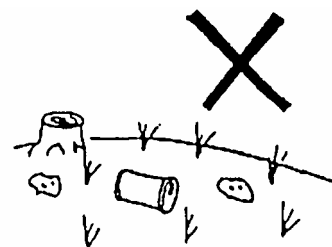

PARTI PRINCIPALI DEL TRINCIASARMENTI

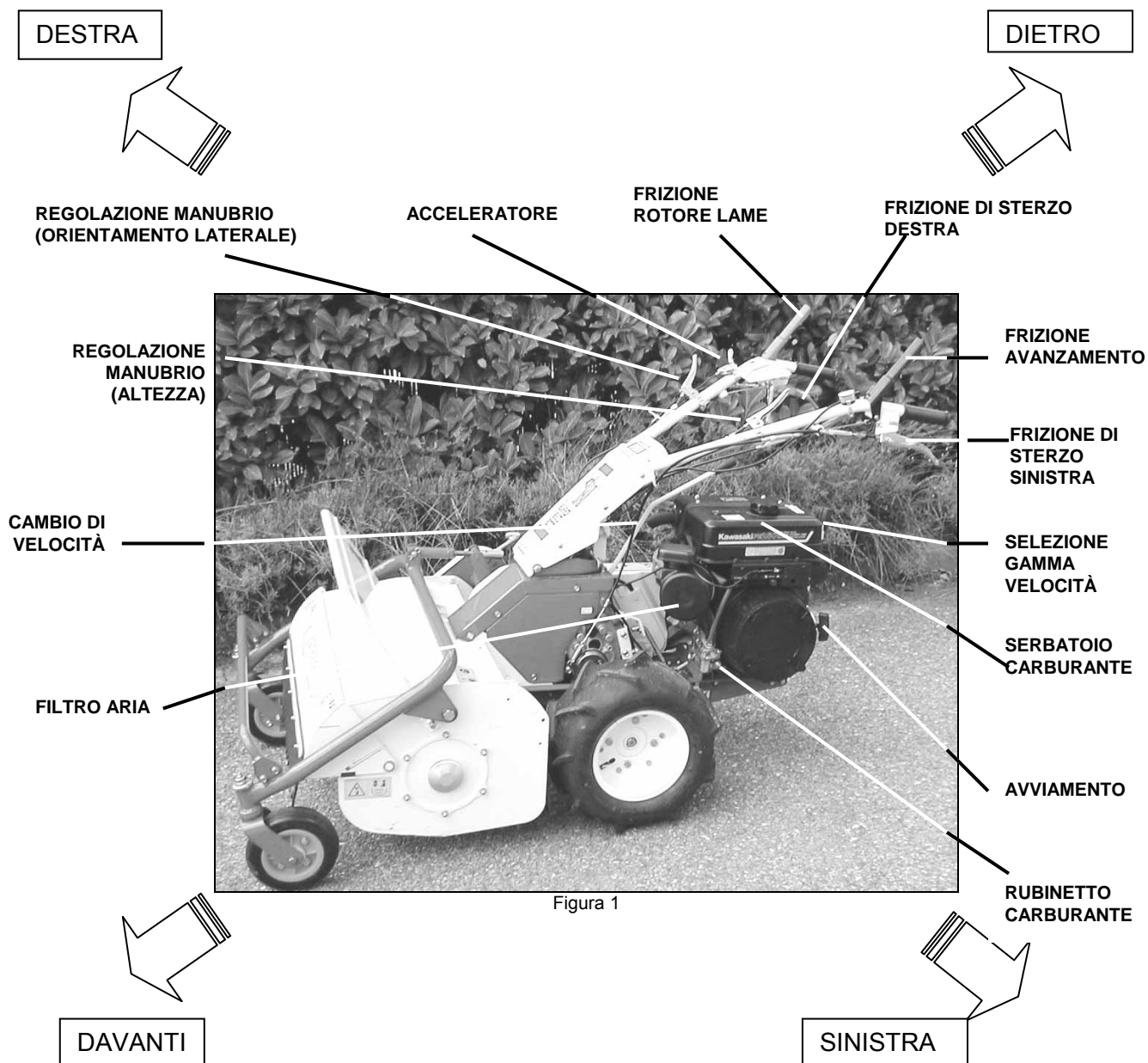

ADESIVI PER LE ISTRUZIONI DI SICUREZZA

Annotare la posizione e sostituire immediatamente, in caso di danneggiamento o mancanza.



Attenzione alle superfici calde vicino al motore



Attenzione ai gas di scarico del motore. Sono tossici!

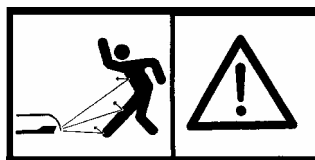

Attenzione alla proiezione di oggetti

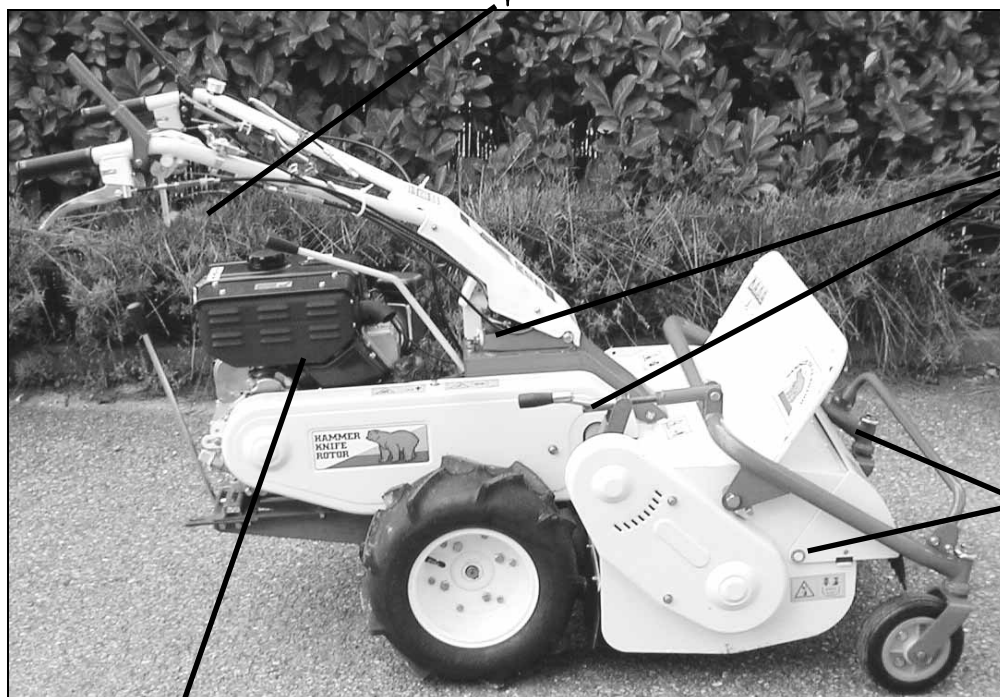

Attenzione alle parti in rotazione sotto alle protezioni



Non mettere mani o piedi sotto al carter protezione rotore



Non lavorare su terreni con pendenza superiore a 15°

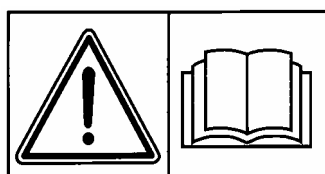

Leggere il manuale istruzioni prima di usare la macchina



Tenere gli astanti a distanza di sicurezza dalla macchina, durante il lavoro

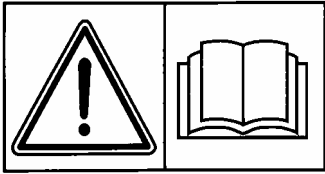

Leggere il manuale istruzioni prima di usare la macchina



Scollegare il cavo candela prima di ogni operazione di manutenzione

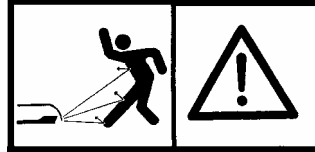

Attenzione alla proiezione di oggetti



Tenere gli astanti a distanza di sicurezza dalla macchina, durante il lavoro

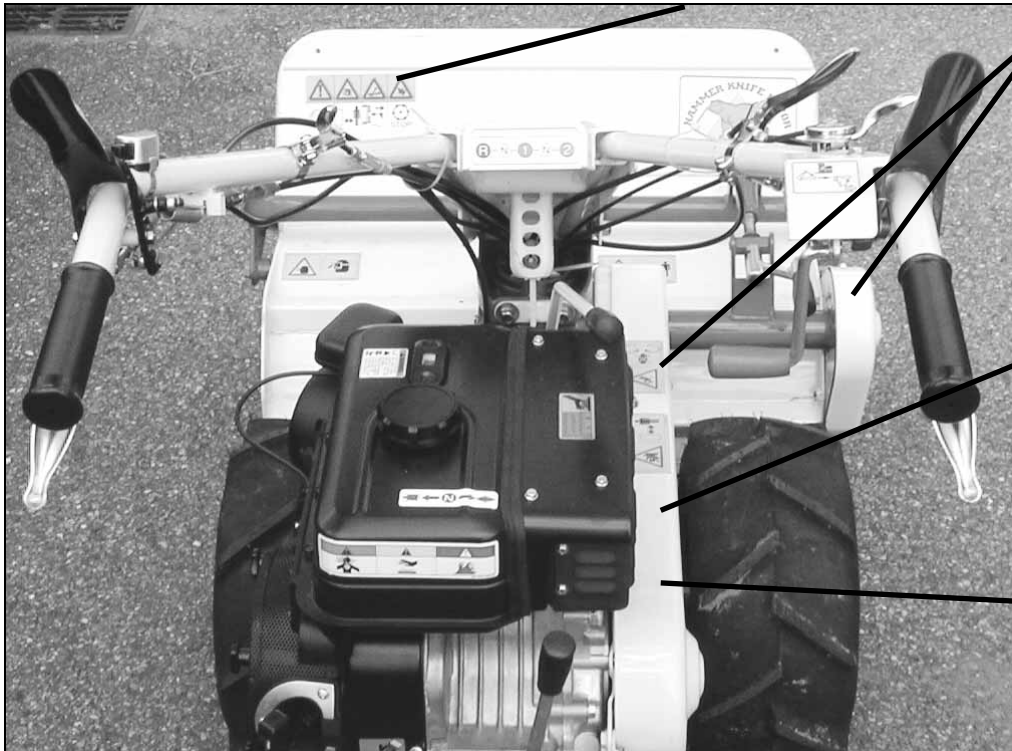

Attenzione alle parti in rotazione sotto alle protezioni



Indossare sempre equipaggiamento di protezione per vista, udito, polvere, durante il lavoro



Non lavorare su terreni con pendenza superiore a 15°



COMANDI



Figura 2

FRIZIONE AVANZAMENTO

Per mettere in movimento la macchina, abbassare la leva (1, Figura 2) verso il manubrio e tenerla in quella posizione. Per arrestare la macchina, è sufficiente rilasciare la leva.

FRIZIONE ROTORE LAME

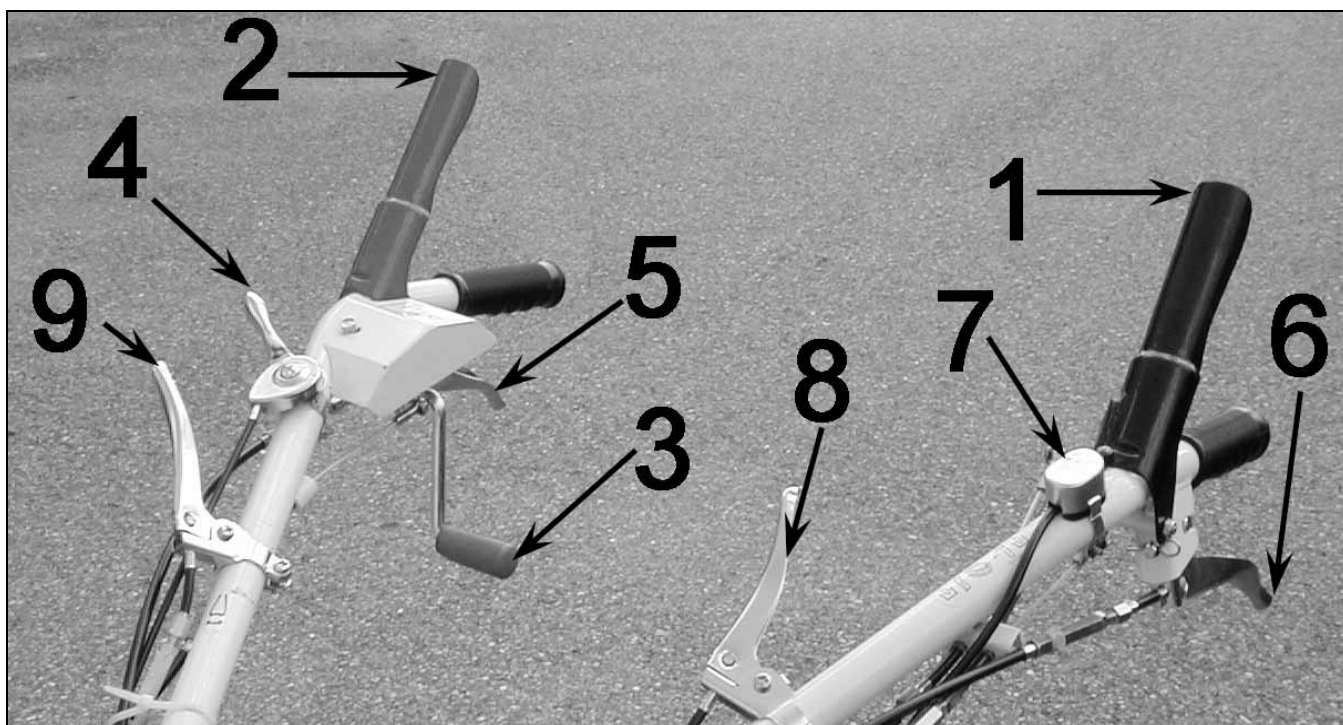
Per mettere in rotazione il rotore lame, abbassare verso il manubrio la leva di sicurezza (2, Figura 2), quindi ruotare verso l'alto la leva (3, Figura 2,) di innesto della frizione. Rilasciando la leva di sicurezza, il rotore si arresta.



AVVERTENZA

Non cercare mai di avviare od arrestare il motore a frizione inserita.

COMANDO ACCELERATORE

Spostare verso sinistra la leva di comando dell'acceleratore (4, Figura 2) per aumentare il regime di rotazione del motore. Spostarla verso destra per ridurre il regime di rotazione.

Lavorare sempre con il motore al massimo regime di rotazione.

FRIZIONI DI STERZO

Le leve delle frizioni di sterzo (5 & 6, Figura 2) servono per cambiare direzione alla macchina. Azionare la leva di destra per curvare a destra, quella di sinistra per curvare a sinistra. Per spostare la macchina a motore spento, azionare contemporaneamente entrambe le frizioni di sterzo.



PERICOLO

Non azionare le leve delle frizioni di sterzo mentre la macchina procede su di una pendenza, per non rischiare di perderne il controllo.

LEVA SELEZIONE GAMMA DI VELOCITÀ

Questa leva (1, Figura 3) consente di selezionare la gamma di velocità lenta

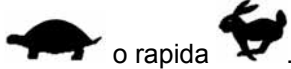

LEVA CAMBIO DI VELOCITÀ

Questa leva (2, Figura 3) consente di selezionare la velocità avanzamento desiderata. In abbinamento alla leva selezione gamma di velocità, la macchina offre complessivamente 4 marce avanti e 2 retromarce.

Lo schema qui di seguito indica le varie combinazioni ottenibili dall'abbinamento delle posizioni delle due leve.

AVVERTENZA

Azionare le leve del cambio di velocità e della selezione gamma di velocità solamente a macchina ferma e con l'acceleratore al minimo.

Marce	1 ^a	2 ^a	3 ^a	4 ^a	R 1 ^a	R 2 ^a
Posizione leva cambio di velocità	1	1	2	2	R	R
Posizione leva selezione gamma di velocità						

COMANDO STARTER

Per l'avviamento a freddo del motore, spostare completamente indietro la leva dello starter (1, Figura 4), in posizione (3) di chiusura.

Una volta avviato il motore, disinserire gradualmente lo starter spingendo in avanti la leva, in posizione di apertura (2).

IMPORTANTE

Non fare uso dello starter per l'avviamento a caldo del motore, per non rischiare di ingolfarlo.



Figura 3



Figura 4

COMANDO ACCELERATORE

Spostare la leva di comando sul manubrio verso sinistra «HI» per accelerare il motore; spostare la leva verso destra «LO» per ridurre il regime di rotazione. Lavorare sempre con il motore al massimo regime di giri.

Anche sul motore è previsto un comando dell'acceleratore. Spostare la leva di comando verso per accelerare il motore; spostare la leva verso per ridurre il regime di rotazione.

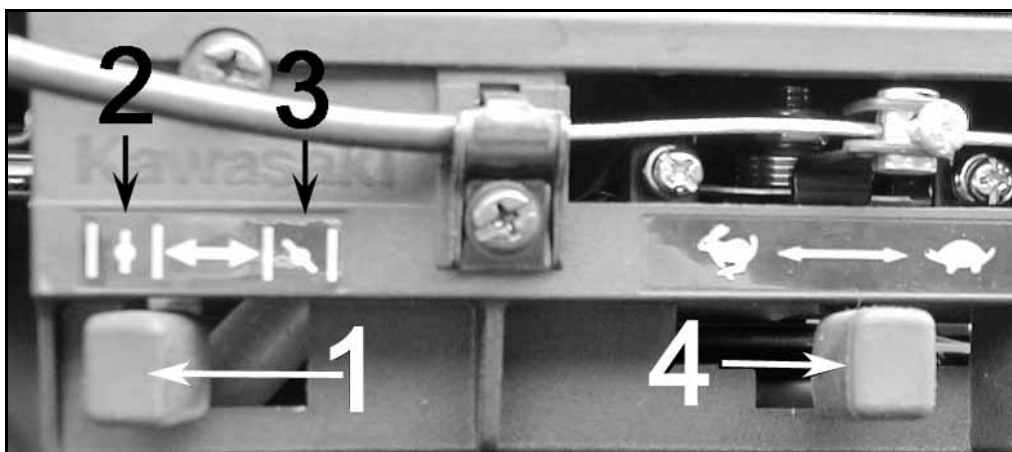
RUBINETTO CARBURANTE

Il rubinetto del carburante (1, Figura 5) è chiuso quando la leva è in posizione orizzontale, è aperto quando la leva è in posizione verticale. Tenere sempre chiuso il rubinetto del carburante, quando la macchina non è in uso.



Figura 5

REGOLAZIONE ALTEZZA DI TAGLIO

L'altezza di taglio si regola mediante rotazione dell'apposita manovella (1, Figura 6), in senso orario per aumentare l'altezza di taglio, in senso antiorario per diminuirla.

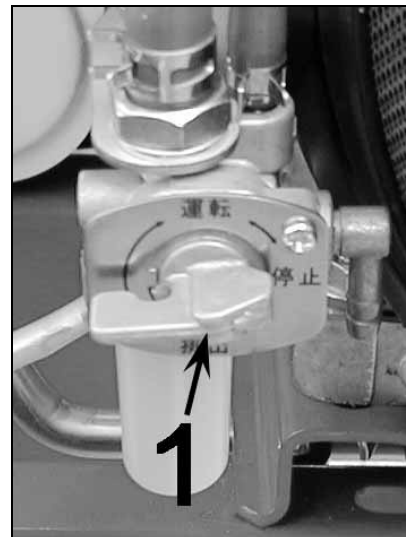

AVVERTENZA

Eeguire sempre la regolazione dell'altezza di taglio a motore spento e dopo avere scollegato il cavo candela.

Quando si esegue il taglio ad altezza ridotta, si richiede maggiore potenza al motore ad aumenta il rischio di proiezione oggetti. Lavorare ad altezza troppo bassa può provocare danni alla macchina ed incrementa il rischio di incidenti.



Figura 6

REGOLAZIONE MANUBRIO

Premere la leva (8, Figura 7) per regolare l'altezza del manubrio.

Premere la leva (9, Figura 7) per orientare lateralmente il manubrio. Questa possibilità è utile per consentire all'operatore di lavorare restando di fianco alla macchina, sui terreni in pendenza oppure lungo muri, recinzioni, alberi.

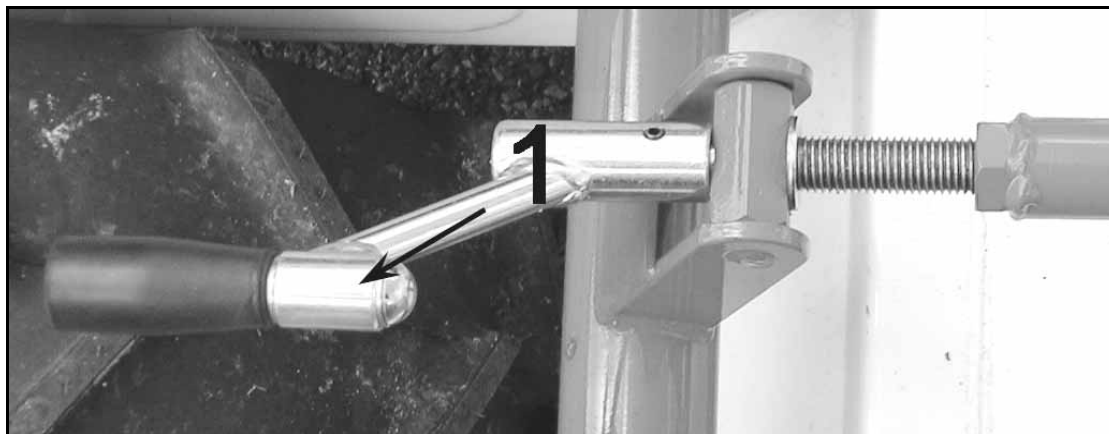

Figura 7



ATTENZIONE

Non azionare la leva del cambio, ne' quella della selezione gamma di velocità quando il manubrio è orientato lateralmente.

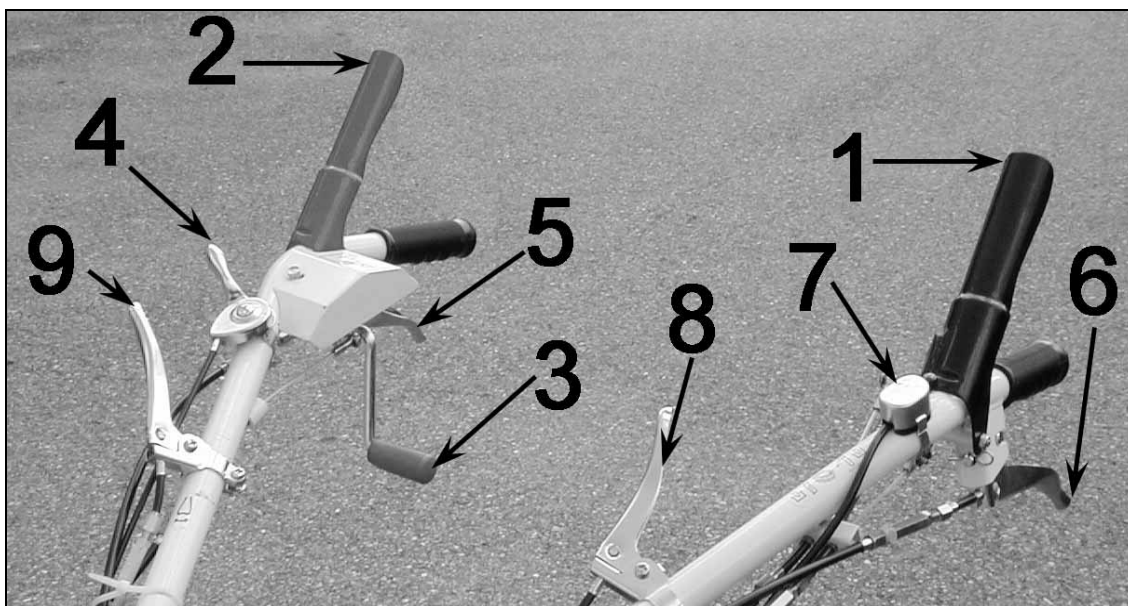
INTERRUTTORE ARRESTO MOTORE

Questo interruttore consente il normale funzionamento del motore, quando il comando è sulla posizione «ON» e provoca l'arresto del motore spostando il comando sulla posizione «OFF» (7, Figura 7). Usare questo interruttore sia per l'avviamento sia per l'arresto del motore.

MOTORE

Assieme alla macchina viene fornito anche il manuale istruzioni relativo al motore. Leggere con attenzione anche il manuale istruzioni del motore, prima di utilizzare la macchina.

USO DEL TRINCIASARMENTI

ATTENZIONE

Controllare il corretto serraggio della bulloneria, facendo riferimento alla tavola delle coppie di serraggio.

La sicurezza è stata una delle nostre maggiori preoccupazioni durante la progettazione e la fabbricazione di questa macchina. Quindi, la negligenza nell'uso della macchina renderebbe vani i nostri sforzi. La prevenzione è strettamente legata all'accuratezza ed all'abilità dell'utente nell'uso e nella manutenzione della macchina. Il miglior metodo di sicurezza rimane un utente accurato e abile; ci auguriamo che voi siate questo tipo di utente.

L'utilizzatore di questa macchina è responsabile del suo impiego sicuro. Egli deve essere un utente abile, appositamente addestrato all'uso di questa macchina. Leggere le istruzioni di sicurezza. Questa macchina è stata progettata per tagliare l'erba. Non è stata progettata per nessun'altra operazione. Non è stata progettata per trasportare altri attrezzi o materiali che potrebbero danneggiare la macchina e causare ferite all'utente. Non deve essere utilizzata per trasportare persone.

PERICOLO

Non usare mai la macchina senza aver prima eseguito tutte le operazioni di manutenzione descritte nel paragrafo della manutenzione giornaliera.

ATTENZIONE

Non lasciare usare mai la macchina a bambini o persone inesperte. Controllare che nessuna persona, animale od oggetto si trovi vicino alla macchina quando è in funzione. Eventuali astanti potrebbero essere colpiti dagli oggetti proiettati dalla lama. Nessuno deve trovarsi in prossimità della macchina, tranne l'operatore. Non mettere mai mani o piedi sotto le parti in movimento.

AVVIAMENTO DEL MOTORE

- Aprire il rubinetto del carburante (posizione "ON").
- Controllare che le frizioni dell'avanzamento e del rotore siano disinnestate e che la leva del cambio di velocità sia in posizione "N" di folle.
- Azionare il comando dello starter per l'avviamento a freddo del motore, se invece il motore è già caldo accelerare parzialmente.
- Azionare l'avviamento autoavvolgente e – una volta avviato il motore – disinserire gradualmente lo starter.
- Lasciare scaldare brevemente il motore, prima di iniziare il lavoro.
- Selezionare la gamma di velocità e la marcia desiderate, azionare la frizione avanzamento e spostare la macchina verso il luogo di lavoro.

OPERAZIONI DI TAGLIO

- Regolare l'altezza di taglio al valore desiderato.
- Avviare il motore e regolare l'acceleratore al massimo regime di giri.



AVVERTENZA: Non dimenticare che è meglio tagliare spesso l'erba. Non farla crescere troppo per poi tagliarne una quantità elevata in una sola volta. L'erba troppo corta non resiste alla siccità e le lame del rotore possono colpire il terreno danneggiandosi e/o proiettare oggetti intorno. Lavorare sui terreni in pendenza è molto pericoloso. Non lavorare mai su pendenze superiori a 15°.

- Abbassare verso il manubrio la leva di sicurezza della frizione rotore (2 Figura 8), quindi sollevare gradualmente la leva frizione rotore (3 Figura 8) per mettere in tensione la cinghia e trasmettere potenza al rotore lame.
- Abbassare verso il manubrio la leva della frizione avanzamento (1 Figura 8), per iniziare il lavoro .
- La giusta velocità di taglio dipende dall'altezza, densità e consistenza dell'erba da tagliare. Generalmente la velocità di lavoro è compresa tra 2,5 and 6 Km/h. L'erba alta richiede una velocità di lavoro più ridotta, mentre l'erba bassa consente una maggiore velocità di lavoro.

⚠ ATTENZIONE: Liberare preventivamente l'area di lavoro dagli oggetti estranei, quali pietre, legni, lattine, bottiglie, rottami metallici, ecc., che potrebbero essere proiettati dalle lame durante il lavoro e ferire l'operatore o gli astanti.



Figura 8

COME ARRESTARE LA MACCHINA

- Rilasciare le leve della frizione avanzamento (1, Figura 8) e della frizione lama (2, Figura 8).
- Riportare il comando dell'acceleratore (4, Figura 8) al minimo e lasciare girare il motore per farlo raffreddare un po'.
- Spostare il comando dell'interruttore arresto motore (7, Figura 8) su "OFF" per spegnere il motore.
- Chiudere il rubinetto del carburante.

⚠ ATTENZIONE

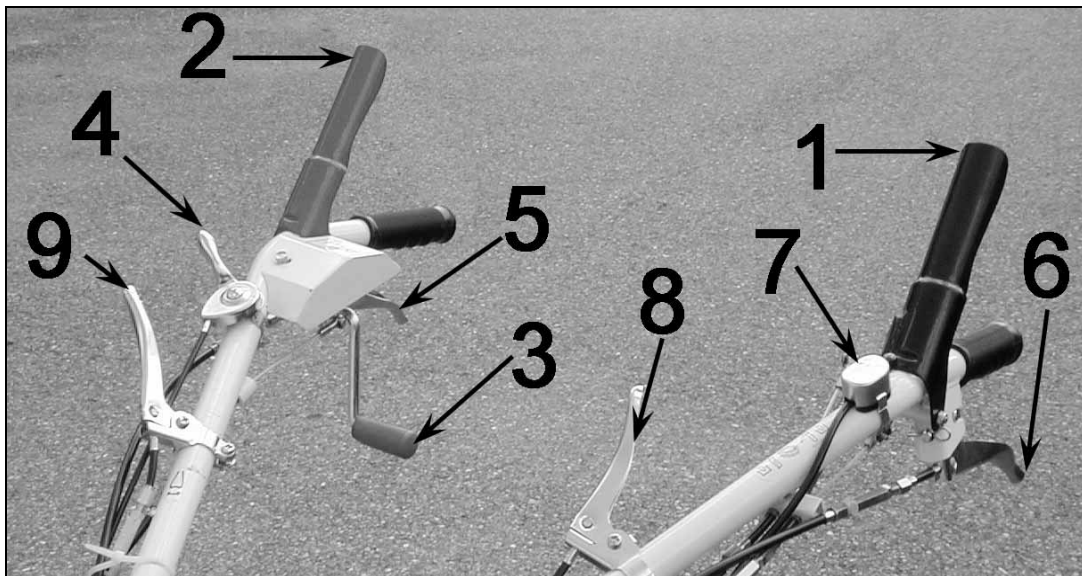
Non parcheggiare mai la macchina su terreno in pendenza. Cercare sempre una superficie piana.

RIMESSAGGIO DELLA MACCHINA

Pulire accuratamente la macchina. Ritoccare le zone di vernice danneggiata, per prevenire la ruggine. Controllare le parti eventualmente danneggiate od usurate, sostituendole secondo necessità. Provvedere alle normali operazioni di manutenzione della macchina, facendo riferimento alla tavola delle manutenzioni periodiche. Riporre la macchina al coperto, in luogo fresco ed asciutto. Scollegare il cavo candela.

TRASPORTO DELLA MACCHINA

- Controllare che la frizione rotore sia disinnestata.
- Controllare che il cavo candela sia scollegato.
- Controllare che il rubinetto del carburante sia chiuso.

⚠ ATTENZIONE

Prestare sempre attenzione alle parti calde della macchina, specialmente intorno al motore.

OPERAZIONI DI MANUTENZIONE EFFETTUABILI DALL'UTILIZZATORE

PERICOLO

PRIMA di compiere qualsiasi operazione di manutenzione sulla macchina, spegnere il motore e scollegare il cavo dalla candela.

Se le operazioni di manutenzione non vengono effettuate, si possono verificare danni alla macchina e ferite all'utilizzatore e/o agli astanti. Questi danni e ferite non saranno coperti dalla garanzia.

- La manutenzione giornaliera dovrà essere effettuata dall'utilizzatore.
- Le operazioni di manutenzione dopo le prime 20, 100 e 300 ore di funzionamento dovranno essere eseguite presso il rivenditore.
- Chiedere al rivenditore di controllare la macchina, se si verificano dei problemi.
- Chiedere all'importatore il nominativo del rivenditore più vicino.

MANUTENZIONE GIORNALIERA, PRIMA DI INIZIARE IL LAVORO

Livello olio trasmissione (Figura 9):

- Controllare il livello togliendo il tappo in gomma (1, Figura 9): l'olio deve essere visibile dal bocchettone.
- Utilizzare solamente olio di buona qualità per cambi e differenziali 80W90 API GL4.
- Chiedere al rivenditore di sostituire l'olio dopo le prime 20 ore, a macchina nuova, e successivamente ogni 100 ore od annualmente, quale dei due termini ricorra per primo.
- Capacità olio carter trasmissione: 1,4 litri.
- Svuotare l'olio esausto svitando il tappo posto inferiormente al carter trasmissione.



Figura 9

Carburante (Figura 15)

Controllare il livello del carburante nel serbatoio, prima di iniziare il lavoro.

L'indicatore livello carburante (1, Figura 15) si trova sul serbatoio: marcatura "F" = pieno, "E" = vuoto.

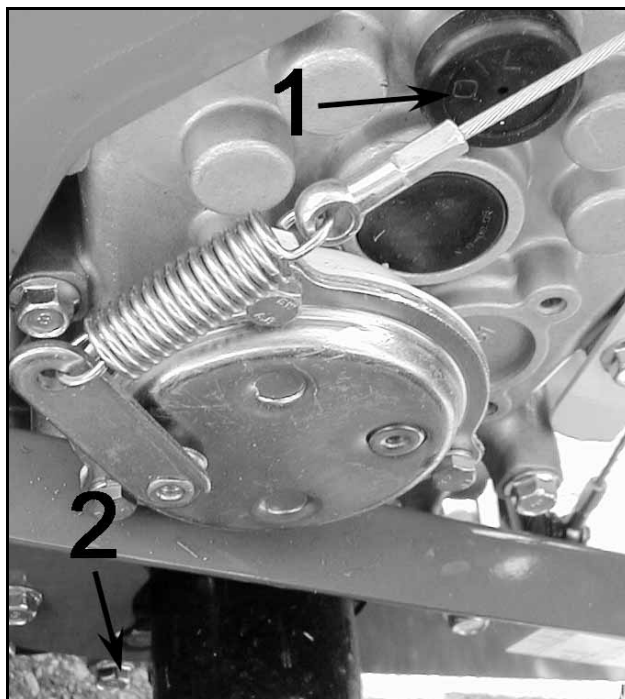
Controllare che il tappo del serbatoio sia ben chiuso e che non vi siano perdite di carburante.

Usare solamente benzina senza piombo di buona qualità.



Figura 10

PERICOLO

Controllare che il serbatoio del carburante sia ben chiuso ed asciugare eventuali fuoriuscite di carburante prima di accendere il motore.

Controllare che non vi siano fiamme libere, scintille elettriche, sigarette vicino alla macchina, durante i rifornimenti di carburante.

Pneumatici (Figura 16)

- Controllare che i pneumatici non abbiano tagli, screpolature e che non siano troppo usurati.
- Controllare la corretta pressione di gonfiaggio: **1,4 bar**.

Adesivi con le istruzioni per la sicurezza

- Controllare che gli adesivi siano tutti presenti ed in buone condizioni. Sostituirli se danneggiati o mancanti.

Protezione anteriore rotore in gomma

- Controllare che la protezione anteriore in gomma del rotore sia in sede ed in buone condizioni. Sostituirla se usurata o danneggiata.

Filtro Aria a Secco

- Smontare il coperchio filtro aria, sganciando i 2 fermi a molla (1, Figura 12). Pulire l'elemento filtrante (2) con un getto d'aria a bassa pressione, soffiando dall'interno verso l'esterno, in direzione opposta al normale flusso dell'aria. Sostituire l'elemento filtrante se troppo intasato, o comunque dopo 5 pulizie.
- Pulire il prefililtro in schiuma sintetica in acqua saponata. Lasciarlo asciugare all'aria ed ungerlo leggermente con olio motore, prima di reinstallarlo.

Filtro Aria a Bagno d'Olio

- Allentare i ganci che trattengono la coppa olio del filtro.
- Pulire l'elemento filtrante e la coppa olio con acqua saponata.
- Lasciare asciugare l'elemento filtrante prima della reinstallazione, quindi riempire la coppa olio fino al livello indicato con olio motore pulito. Riassemblare il tutto.

Livello Olio Motore

- Fare riferimento allo specifico manuale del motore, fornito in dotazione alla macchina.

Condizioni lame e porta lame



ATTENZIONE

Le lame del rotore sono taglienti e possono ferire le mani. Indossare sempre robusti guanti da lavoro, quando si lavora alle lame del rotore.

Verificare che tutte le lame siano in buone condizioni, sostituendole se usurate.

- Per sostituire le lame, svitare i bulloni di fissaggio al rotore.
- Controllare le condizioni delle lame. Sostituirle se usurate, piegate od incrinata.
- Se un tagliente delle lame è usurato, è possibile installare le lame in posizione invertita, così da utilizzare anche il tagliente sull'altro lato.
- Controllare che TUTTE le lame siano saldamente imbullonate ed in buone condizioni.
- Controllare che i bulloni fissaggio lame siano correttamente stretti alla coppia prescritta. Fare riferimento alla tavola delle coppie di serraggio bulloneria in fondo al manuale.

PRESSIONE PNEUMATICI



Figura 11



Figura 12 – Filtro aria a secco

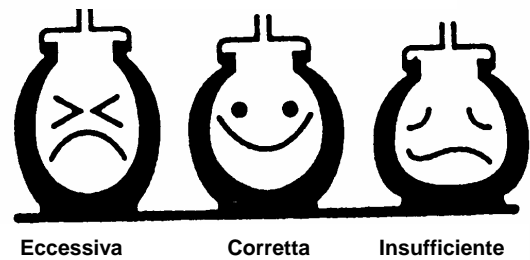

Figura 13 – Filtro aria a bagno d'olio

⚠ AVVERTENZA

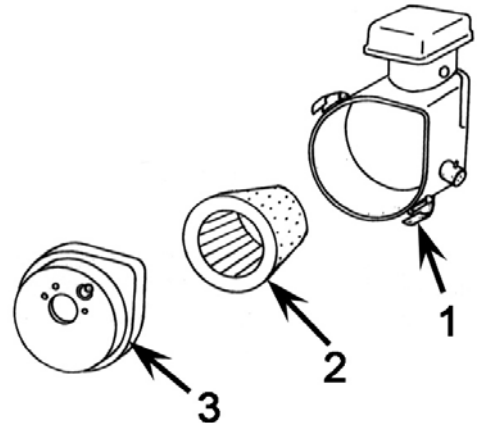
Utilizzare solamente parti di ricambio originali OREC. I ricambi non originali possono danneggiare la macchina ed essere pericolosi per l'operatore e per gli astanti.

⚠ ATTENZIONE

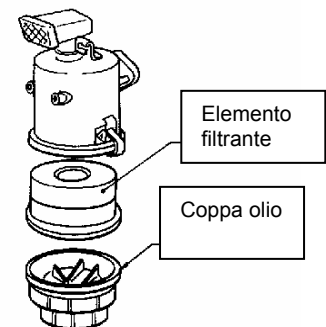
Se alcune lame sono mancanti o spezzate, il livello delle vibrazioni aumenta eccessivamente. Se l'operatore avverte maggiori vibrazioni del solito al manubrio, è necessario controllare le condizioni di lame e rotore. L'eccesso di vibrazioni può provocare l'allentamento della bulloneria ed incrinature alla struttura della macchina.

Serraggio della bulloneria

- Verificare il corretto serraggio della bulloneria, facendo riferimento alla tavola delle coppie di serraggio bulloneria. Le vibrazioni della macchina possono causare l'allentamento della bulloneria.

MANUTENZIONE MENSILE

Lubrificazione

Lubrificare i perni pivotanti delle ruote anteriori (1, figura 15) con grasso NLGI N°2.

Lubrificare cavi, perni, snodi leve di comando (G, figura 16) con olio fluido.

Lubrificare i punti indicati (G, figura 17) con olio fluido.



Figura 15



Figura 16



Figura 17

REGISTRAZIONE CAVI DI COMANDO

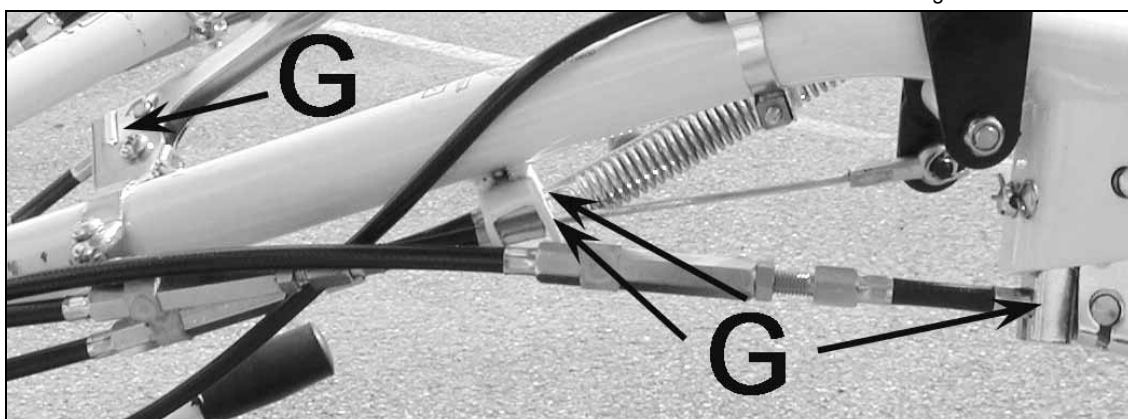
Cavo frizione avanzamento

Se la macchina non si muove, oppure se la cinghia dal motore alla trasmissione slitta quando la frizione principale è innestata, registrare la tensione del cavo procedendo come segue:

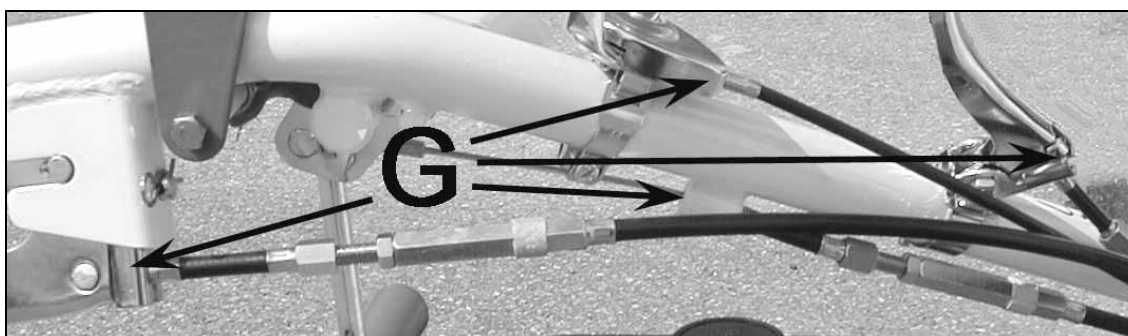
- Allentare il controdado (A, Figura 18) ed avvitare il registro B, per aumentare la tensione del cavo.
- Provare se ora la trasmissione funziona regolarmente, ripetendo la registrazione del cavo, se necessario. Una volta ultimata la registrazione, stringere nuovamente il controdado A.

Se la macchina continua a muoversi dopo avere rilasciato la leva della frizione principale, registrare la tensione del cavo procedendo come segue:

- Allentare il controdado (G, Figura 18) e svitare il registro H per diminuire la tensione del cavo.
- Provare nuovamente se la macchina si arresta regolarmente dopo avere rilasciato la leva della frizione principale, ripetendo la registrazione del cavo, se necessario. Una volta ultimata la registrazione, stringere nuovamente il controdado G.



Figura 18

Cavo comando frizione rotore

Se la cinghia trasmissione rotore slitta ed è rumorosa quando si innesta la frizione rotore, è necessario registrare la tensione del cavo procedendo come segue:

- Allentare il controdado (A, Figura 19) e svitare il registro a vite (B) per aumentare la tensione del cavo.
- Provare se la trasmissione al rotore funziona regolarmente, ripetendo la registrazione del cavo se necessario.
- Una volta ultimata la registrazione, stringere nuovamente il controdado (A).

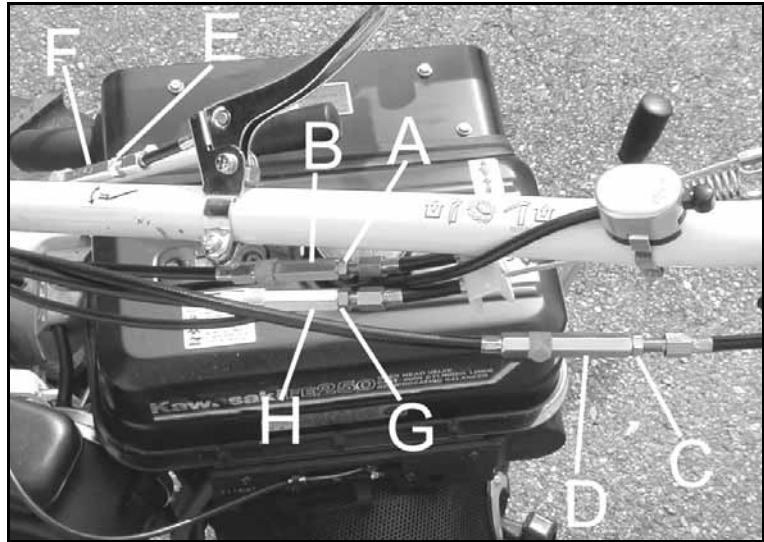
Se il rotore non si arresta rilasciando la leva della frizione rotore, è necessario registrare la tensione del cavo procedendo come segue:

- Allentare il controdado ed avvitare il registro a vite per diminuire la tensione del cavo.
- Provare se la trasmissione al rotore funziona regolarmente, ripetendo la registrazione del cavo se necessario.
- Una volta ultimata la registrazione, stringere nuovamente il controdado.



Figura 19

⚠ AVVERTENZA: Il cavo del freno rotore è abbinato al comando frizione rotore. Dopo la registrazione del cavo frizione, controllare che anche il freno rotore funzioni regolarmente.

Cavi comando frizioni di sterzo

Se la trazione alla ruota non si disinnesta azionando la frizione di sterzo relativa, registrare il cavo come segue:

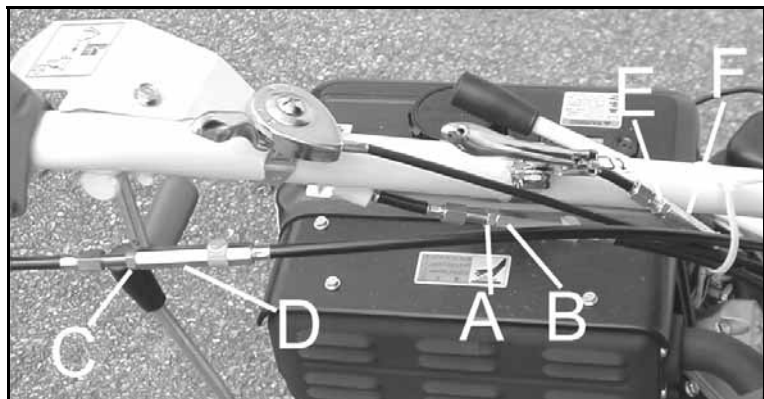
- Allentare il controdado (C, Figure 18 e 19).
- Avvitare o svitare secondo necessità il registro a vite (D, Figure 18 e 19)
- Provare se la frizione di sterzo funziona correttamente, ripetendo la registrazione se necessario.
- Ultimata la registrazione, stringere nuovamente il controdado (C, Figure 18 e 19).

REGISTRAZIONE CINGHIE



AVVERTENZA

Se una cinghia è allentata, può slittare ed usurarsi prematuramente. Se è troppo tesa, può usurare prematuramente i cuscinetti.

- Controllare lo stato di usura della cinghia e l'eventuale presenza di crepe. Sostituirla, se necessario.

Cinghia di trasmissione dal motore al contr'albero (Figura 20)

- Spegnerne il motore, scollegare il cavo candela e bloccare la frizione rotore in posizione di inserimento.
- Svitare i 3 bulloni di fissaggio e rimuovere il carter copri cinghia.
- Premere la cinghia con il dito in posizione mediana tra le 2 pulegge (A, Figura 20): la cinghia deve flettere di circa 10 ~ 12 mm. In caso contrario, registrare la tensione della cinghia.
- Controllare che – a cinghia tesa – i guida cinghia "B" siano a 3 ~ 4 mm di distanza dal dorso della cinghia.
- Se necessario, per registrare i guida cinghia è sufficiente allentare il bullone "C". Dopo la registrazione, stringere nuovamente il bullone "C".

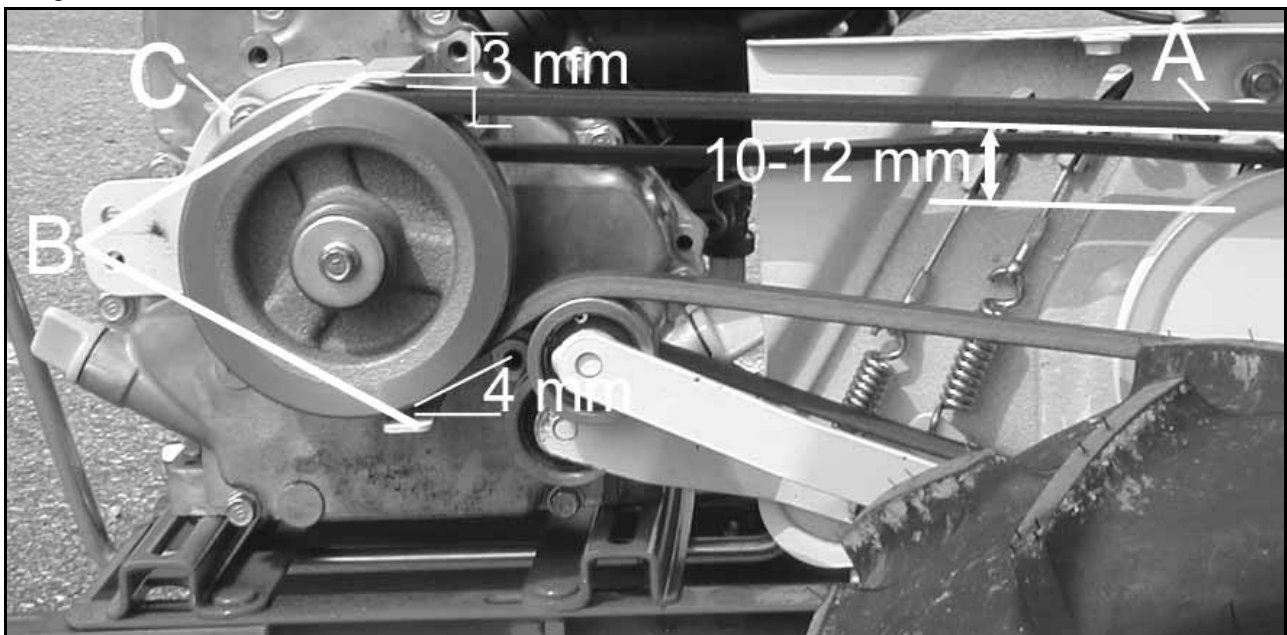

Figure 20

Cinghia di trasmissione dal contr'albero al rotore

- Spegnerne il motore e scollegare il cavo candela.
- Svitare i 2 bulloni di fissaggio e rimuovere il carter copri cinghia.
- Premere la cinghia con il dito in posizione mediana tra le 2 pulegge (F, Figura 21): la cinghia deve flettere di circa 3 ~ 5 mm. In caso contrario, registrare la tensione della cinghia mediante i dadi "A" e "B".
- Reinstallare il carter copri cinghia e fissarlo con i 2 bulloni precedentemente rimossi.

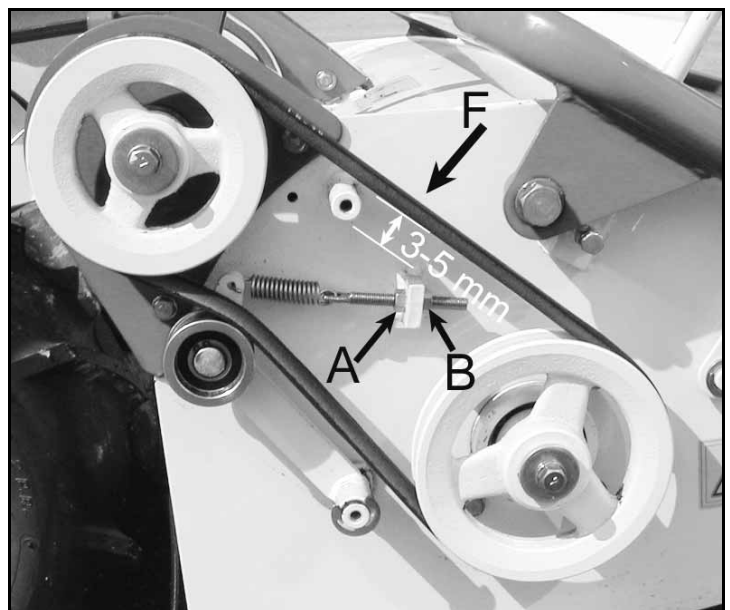

Figure 21

Registrazione cinghia trasmissione avanzamento (Figura 22)

- Spegnere il motore, scollegare il cavo candela e bloccare la frizione avanzamento in posizione di inserimento.
- Svitare i 3 bulloni di fissaggio e rimuovere il carter copri cinghia.
- Premere la cinghia con il dito in posizione mediana tra le 2 pulegge (A, Figura 22): la cinghia deve flettere di circa 12 ~ 14 mm. In caso contrario, registrare la tensione della cinghia.
- Reinstallare il carter copri cinghia e fissarlo con i 3 bulloni rimossi in precedenza.



Figura 22

Freno rotore (Figura 23)

Controllare l'efficienza del freno rotore (B, Figura 30) almeno ogni mese, rilasciando la frizione rotore durante il funzionamento.

Se il rotore impiega più di 7 secondi per arrestarsi, chiedere al rivenditore di controllare con urgenza il dispositivo del freno rotore.

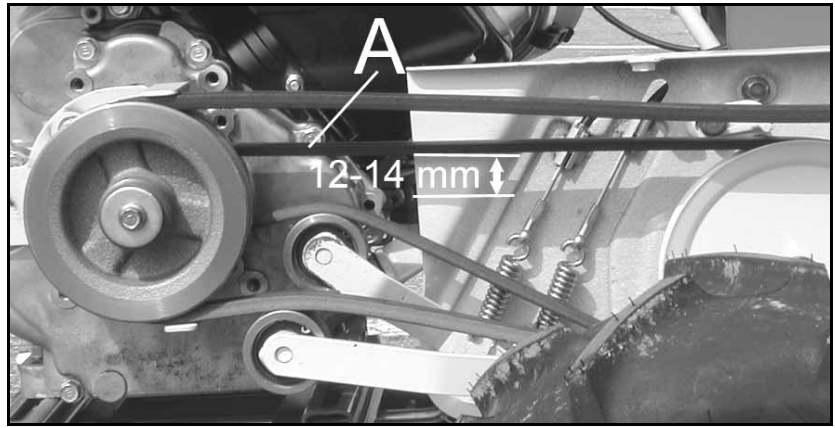
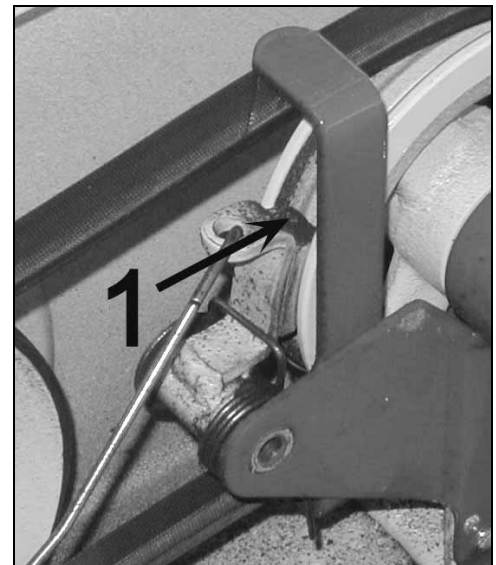

Figure 23

TAVOLA DELLE VERIFICHE PERIODICHE

† Chiedere al rivenditore di effettuare quelle operazioni che richiedono attrezzi speciali ed esperienza specifica.

⊕ Ispezione da effettuarsi dall'utilizzatore, prima di avviare il motore.

⊗ Ispezione da effettuarsi dall'utilizzatore, dopo avere avviato il motore.

Elemento da controllare	Ispezione	Ad ogni uso	Prime 20 ore	Ogni 100 ore	Ogni 300 ore / ogni anno
Cinghia rotore	Controllo tensione cinghia		<input type="checkbox"/>	<input type="checkbox"/>	
	Controllo stato di usura		<input type="checkbox"/>	<input type="checkbox"/>	
Carburante	Rifornimento serbatoio	⊕			
	Aprire rubinetto carburante	⊕			
Residui di materiali infiammabili	Pulire la macchina da ogni residuo vegetale o di materiali infiammabili	⊕			
Leva comando frizione avanzamento	Verificare che la macchina non si muova quando la leva è in posizione di disinnesto	⊗			
	Verificare che la cinghia non slitti quando la frizione è innestata	⊗			
Pneumatici	Controllare pressione gonfiaggio	⊕			
	Controllare stato di usura	⊕			
Freno trasmissione	Controllare efficienza freno	⊗			
Telaio	Verificare presenza di ruggine ed eventuali incrinature				
Adesivi con le istruzioni per la sicurezza	Controllare che siano tutti presenti e ben leggibili	⊕			
Interruttore arresto motore	Controllare che funzioni regolarmente	⊗			
Carter e schermi di protezione	Controllare che siano tutti debitamente installati e fissati saldamente	⊕			
Serbatoio e tubazioni carburante	Controllare buone condizioni ed assenza di perdite. Sostituire se necessario	⊕			
Leva comando acceleratore	Controllare che funzioni regolarmente	⊗			
Lame rotore	Controllare che siano saldamente imbullonate ed in buone condizioni	⊕			
Leva comando frizione rotore	Controllare la corretta tensione del cavo di comando	⊕	<input type="checkbox"/>	<input type="checkbox"/>	
Freno rotore	Controllare che funzioni regolarmente	⊕	<input type="checkbox"/>	<input type="checkbox"/>	
Cinghia trasmissione rotore	Controllare la corretta tensione della cinghia		<input type="checkbox"/>	<input type="checkbox"/>	
Motore	Fare riferimento allo specifico manuale istruzioni del motore				

GUASTI E RIMEDI

PROBLEMA	CAUSA PROBABILE	SOLUZIONE
Il motore non si avvia	Mancanza di carburante	Rifornire serbatoio carburante
	Rubinetto carburante chiuso	Aprire rubinetto carburante
	Interruttore di massa su "OFF"	Spostare interruttore di massa su "ON"
La macchina non si muove	Freno trasmissione bloccato	Registrare cavo comando freno
La macchina non si ferma rilasciando la leva della frizione avanzamento	Eccessiva tensione cavo frizione avanzamento, che impedisce il disinnesto della frizione	Registrare la tensione del cavo di comando
Il rotore non gira	Frizione rotore disinnestata	Azionare leva frizione rotore
	Cinghia trasmissione allentata	Registrare tensione cinghia
	Freno rotore bloccato	Registrare cavo comando freno

COPPIE DI SERRAGGIO BULLONERIA (Nm)

Diametro stelo del bullone (mm)	Dimensione chiave (mm)	Marcatura sulla testa del bullone	
		8.8	10.9
8	13	2.5	3.5
10	16	5	7.5
12	18	8.5	13
14	21	12.87	18.11
16	24	21.5	31.5
18	27	26.6	37.4
20	30	43.5	62
22	32	51	71.71
24	36	75	107
30	46	149.5	213

CERTIFICATO DI CONFORMITÀ "CE"

Il sottoscritto: OREC CO LTD 548-22 HIYOSHI HIROKAWA-MACHI YAME-GUN JAPAN

Certifica che il rasaerba / triciasarmenti:

1. Classe: motore a combustione interna
 2. Marca: OREC
 3. Tipo: HR661A
 4. Numero di serie (da compilare):
 5. Motore:
 - Fabbricante: KAWASAKI
 - Tipo: FE290D
 - Velocità di rotazione durante I test: 3550 +/- 10(giri/min)
- è conforme alle prescrizioni della direttiva CEE 2000/14.
- Livello di potenza sonora garantito: 99dB(A)
- Livello di pressione sonora garantito: 87,5dB(A)
- Dispositivo di taglio: lame a flagelli
 - Larghezza di taglio: 65cm
 - Velocità di rotazione del dispositivo di taglio: 2865 +/-10 (giri/min)

Eseguito a Fukuoka in data:

Firmato: Haruhiko Imamura 
Posizione: Amministratore Delegato

DICHIARAZIONE DI CONFORMITÀ "CE"

Il sottoscritto: OREC CO LTD 548-22 HIYOSHI HIROKAWA-MACHI YAME-GUN JAPAN

Certifica che il rasaerba / triciasarmenti:

2. Marca: OREC
 3. Tipo : HR661A
 4. Numero di serie (da compilare):
- Distribuito da:

è conforme alle prescrizioni delle direttive CEE 98/37, CEE 2000/14 ed EN 12733.

Eseguito a Fukuoka in data:

Firmato: Haruhiko Imamura 
Posizione: Amministratore Delegato

MISURAZIONE DELLE VIBRAZIONI (m/sec²)

Marca: OREC Tipo: rasaerba Modello : HR 661A
Motore: Kawasaki FE 250 D Velocità di rotazione durante i test: 3620 giri/min

POSIZIONE ACCELEROMETRO	Awp
100 mm dall'estremità del manubrio (lato sinistro)	5,86 m/s ²
100 mm dall'estremità del manubrio (lato destro)	6,59 m/s ²

CERTIFICATO DI CONFORMITÀ "CE"

Il sottoscritto: OREC CO LTD 548-22 HIYOSHI HIROKAWA-MACHI YAME-GUN JAPAN

Certifica che il rasaerba / triciasarmenti:

1. Classe: motore a combustione interna
 2. Marca: OREC
 3. Tipo: HR801A
 4. Numero di serie (da compilare):
 5. Motore:
 - Fabbricante: KAWASAKI
 - Tipo: FE290D BG80
 - Velocità di rotazione durante i test: 2940 +/- 10 (giri/min)
- è conforme alle prescrizioni della direttiva CEE 2000/14.
- Livello di potenza sonora garantito: 98,56 dB(A)
- Livello di pressione sonora garantito: 81,3 dB(A)
- Dispositivo di taglio: lame a flagelli
 - Larghezza di taglio: 80 cm
 - Velocità di rotazione del dispositivo di taglio: 2390 +/-10 (giri/min)

Eseguito a Fukuoka in data:

Firmato: Haruhiko Imamura 
Posizione: Amministratore Delegato

DICHIARAZIONE DI CONFORMITÀ "CE"

Il sottoscritto: OREC CO LTD 548-22 HIYOSHI HIROKAWA-MACHI YAME-GUN JAPAN

Certifica che il rasaerba / triciasarmenti:

2. Marca: OREC
 3. Tipo : HR801A
 4. Numero di serie (da compilare):
- Distribuito da:

è conforme alle prescrizioni delle direttive CEE 98/37, CEE 2000/14 ed EN 12733.

Eseguito a Fukuoka in data:

Firmato: Haruhiko Imamura 
Posizione: Amministratore Delegato

MISURAZIONE DELLE VIBRAZIONI (m/sec²)

Marca: OREC Tipo: rasaerba Modello : HR 801A
Motore : KAWASAKI FE290D Velocità di rotazione durante i test: 2940 giri/min

POSIZIONE ACCELEROMETRO	Awp
100 mm dall'estremità del manubrio (lato sinistro)	5,97 m/s ²
100 mm dall'estremità del manubrio (lato destro)	7,82 m/s ²

CONDIZIONI DI GARANZIA

Ogni nuovo prodotto fabbricato da OREC è garantito secondo i seguenti termini. La garanzia si applica alle parti che risultassero difettose in conseguenza a difetti nell'assemblaggio e nella costruzione e / o a difetti di materiale imputabili a noi. E' valida per un periodo di anni due per il privato consumatore e per un uso normale della macchina; sei mesi in caso di utilizzo professionale. Non è valida per motori fabbricati da altre aziende che a loro volta garantiscono i propri materiali e la cui garanzia viene consegnata con la macchina.

1° Questa garanzia è limitata alla sola sostituzione dei particolari difettosi entro il termine della garanzia, a partire dalla data d'acquisto della macchina. La garanzia è limitata ai particolari che in precedenza siano stati esaminati e riconosciuti difettosi da parte di OREC.

2° Ogni parte che abbia diritto ad una rivendicazione di garanzia, deve essere restituita ad OREC in modo che possa essere ispezionata, riparata e / o sostituita. Il pezzo / i pezzi vanno inviati con costo di trasporto prepagato e devono essere muniti di prova d'acquisto. Il pezzo / i pezzi devono essere imballati con la massima cura in modo da garantirne l'integrità durante il trasporto.

3° La macchina non deve essere manomessa, riparata o modificata da alcuno senza previa autorizzazione da parte di OREC. La macchina non deve essere stata danneggiata da incidente stradale, maneggiata in modo grossolano od utilizzata in modo scorretto.

Questa garanzia non obbliga OREC o i suoi rivenditori a rimborsare costi di manodopera.

Nessun'altra garanzia sarà applicata a questa macchina se non la garanzia legale. OREC non è responsabile di nessun danno o costo che derivino dalla mancata disponibilità della macchina, quali ad esempio:

1. costi per noleggio
2. mancati guadagni
3. lavoro svolto da una macchina sostitutiva.

OREC non si assume nessun'altra responsabilità e non autorizza nessuno ad assumersi altre responsabilità, al di fuori di quelle nei 3 paragrafi summenzionati.

OREC Co., Ltd.

Questo prodotto è importato e distribuito sul mercato Italiano da:

FIABA S.r.l.
Via Roma, 74 – Santa Maria
36043 Camisano Vicentino (Vicenza) – ITALIA
tel. 0444 419 811 / fax 0444 611 923
sito web www.fiaba.net / e-mail commerciale@fiaba.net

