



Istruzioni per l'uso

Lampada d'emergenza di orientamento



Sommario

Panoramica prodotto	4
Utilizzo	5
Dotazione/Parti dell'apparecchio.....	6
In generale	7
Leggere e conservare le istruzioni per l'uso.....	7
Descrizione pittogrammi.....	8
Controllare la lampada e la dotazione.....	12
Sicurezza.....	13
Utilizzo conforme alla destinazione d'uso.....	13
Note relative alla sicurezza	14
Messa in funzione	21
Utilizzo	24
Funzionamento della lampada portatile	25
Funzionamento del sensore	26
Funzione: luce d'emergenza	27
Funzione: fase di carica	28

Pulizia e manutenzione	29
Trasporto e conservazione.....	33
Dati tecnici	36
Dichiarazione di conformità.....	37
Smaltimento	38
Smontare l'accumulatore	38
Smaltimento dell'imballaggio.....	41
Garanzia.....	43
Tagliando di garanzia	43
Condizioni di garanzia	45

Provate ora

Basta acquisire con il vostro smartphone il seguente codice QR per ottenere ulteriori informazioni relative al vostro prodotto Aldi. Eseguendo il lettore di codici QR potrebbero generarsi costi a seconda della tariffa scelta con il vostro operatore mobile a seguito del collegamento ad internet.

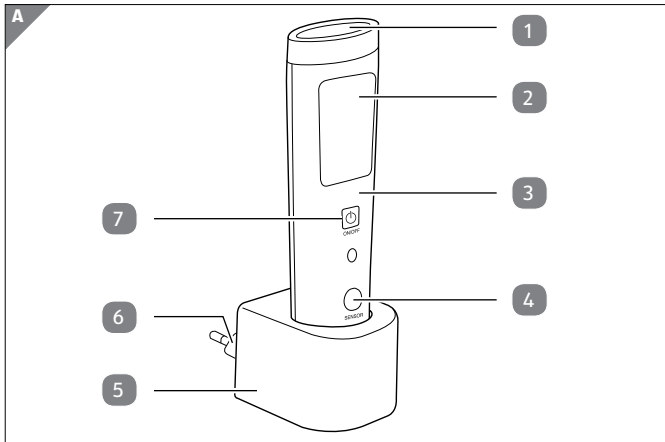

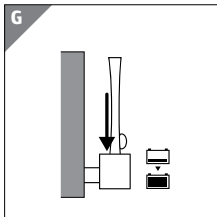
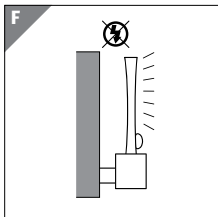
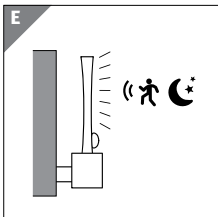
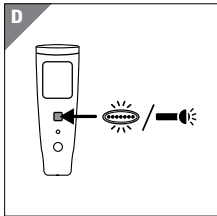
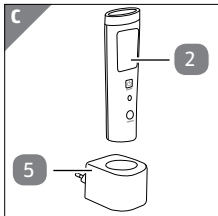
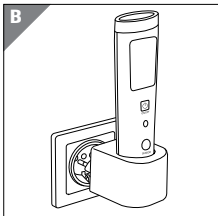

Dotazione/Parti dell'apparecchio

- 1 Faretto (lampada portatile)
- 2 Luce frontale
- 3 Lampada
- 4 Sensore di movimento
- 5 Stazione di ricarica
- 6 Spina
- 7 Interruttore accensione/spegnimento

In generale

Leggere e conservare le istruzioni per l'uso



Le presenti istruzioni per l'uso si riferiscono a questa lampada d'emergenza di orientamento (in breve: "lampada"). Contiene informazioni importanti relative alla messa in funzione e all'utilizzo.

Prima di mettere in funzione la lampada leggere attentamente le istruzioni per l'uso, in particolar modo le note relative alla sicurezza. Il non rispetto delle presenti istruzioni per l'uso può provocare il danneggiamento della lampada. Le istruzioni per l'uso si basano sulle normative e regole vigenti nell'Unione Europea. All'estero rispettare anche linee guida e normative nazionali. Conservare le istruzioni per l'uso per usi futuri. In caso di cessione della lampada, consegnare anche le istruzioni per l'uso.

Descrizione pittogrammi

Nelle istruzioni per l'uso, sulla lampada stessa o sull'imballaggio sono riportati i seguenti pittogrammi e le seguenti parole d'avvertimento.



AVVERTENZA! Questa parola d'avvertimento indica un pericolo a rischio medio che, se non evitato, può avere come conseguenza la morte o un ferimento grave.



ATTENZIONE! Questa parola d'avvertimento indica un pericolo a basso rischio che, se non evitato, può avere come conseguenza un ferimento lieve o medio.



AVVISO! Questa parola d'avvertimento indica possibili danni a cose o fornisce ulteriori indicazioni al funzionamento.



Pericolo di esplosione



La lampada può essere utilizzata solo in ambienti asciutti.



Il caricabatterie è conforme alla classe di protezione 2.



La lampada è conforme alla classe di protezione 3.



Dichiarazione di conformità (vedi capitolo “Dichiarazione di conformità”): I prodotti marchiati con questo simbolo sono conformi alla direttiva CE.



Il sigillo “sicurezza testata” (pittogramma GS) certifica, che un prodotto risponde ai requisiti richiesti dalla legge tedesca relativa alla sicurezza dei prodotti (ProdSG). Il pittogramma GS indica che, in caso di utilizzo conforme e utilizzo prevedibile del prodotto contrassegnato, la sicurezza e la salute dell'utilizzatore non sono a rischio. Si tratta di una certificazione volontaria inerente alla sicurezza.

Controllare la lampada e la dotazione



AVVISO!

Pericolo di danneggiamento!

Se si apre la confezione con un coltello affilato o altri oggetti appuntiti senza prestare sufficiente attenzione, è possibile danneggiare subito la lampada.

- Quindi nell'aprire la confezione fare molta attenzione.

1. Togliere la lampada dalla confezione.

2. Controllare che essa o la stazione di ricarica non presentino danni. In tale eventualità non utilizzare la lampada. Rivolgersi al produttore tramite il centro d'assistenza indicato sul tagliando di garanzia.
3. Controllare che la fornitura sia completa (vedi **figura A**).

Sicurezza

Utilizzo conforme alla destinazione d'uso

La lampada è stata concepita per l'utilizzo all'asciutto e in ambienti chiusi. Deve essere utilizzata esclusivamente come dispositivo di orientamento e non per illuminare una stanza. La lampada è destinata soltanto all'uso in ambito privato e non in ambito professionale.

Utilizzare la lampada esclusivamente come descritto nelle presenti istruzioni per l'uso. Ogni altro utilizzo è da intendersi come non conforme alla destinazione d'uso e può provocare danni a cose. La lampada non è un giocattolo per bambini.

Il produttore o rivenditore non si assume nessuna responsabilità per i danni dovuti all'uso non conforme alla destinazione o all'uso scorretto.

Note relative alla sicurezza



AVVERTENZA! **Pericolo di esplosione!**

Se vengono surriscaldate, accumulatori possono esplodere.

- Non utilizzare la stazione di ricarica e la lampada in ambienti infiammabili ed esplosivi.
- Tenere lontano la lampada e l'accumulatore da fonti di calore e fiamme libere.

**AVVERTENZA!****Pericolo di scosse elettriche!**

La scorretta installazione elettrica o l'eccessiva tensione di rete può provocare scosse elettriche.

- Collegare la lampada solo a una presa di corrente installata a norma a 230 V ~, 50 Hz.
- Collegare la lampada solo a una presa di corrente accessibile in modo tale che, in caso di malfunzionamento, essa possa essere velocemente staccata dalla rete elettrica.
- Non collegare la lampada a una ciabatta o a una presa multipla.
- Non usare la lampada, se presenta danni visibili e se la spina è difettosa. A intervalli regolari e prima di ogni suo utilizzo

controllare che l'involucro e la spina della lampada non siano danneggiati.

- Mai aprire l'involucro e infilare oggetti nell'involucro.
- Collegare la lampada a una presa a muro in modo che i LED siano rivolti verso l'alto.
- Mai coprire la lampada, durante il suo utilizzo.
- Non toccare la spina con mani umide.
- Utilizzare la lampada solo in ambienti chiusi. Non utilizzarla in ambienti umidi o sotto la pioggia.

- Non riporre mai la lampada in posizione tale che possa cadere in una vasca o in un lavandino.
- Se non si utilizza la lampada o si verifica un malfunzionamento, spegnere sempre la lampada e staccarla dalla fonte di energia elettrica.
- Utilizzare esclusivamente la stazione di ricarica fornita per caricare la lampada.
- La stazione di ricarica fornita serve solo per ricaricare la relativa lampada.



AVVERTENZA!
Pericolo di ferimento

- Non consentire ai bambini di giocare con la lampada.
- Evitare che i bambini giochino con la pellicola d'imballaggio. Potrebbero restarvi intrappolati e soffocare.

**AVVISO!****Pericolo di danni alle cose!**

L'uso improprio della lampada rischia di danneggiarla.

- Non utilizzare la lampada se i suoi componenti in plastica sono screpolati o spaccati, o se si sono deformati.
- Non esporre la lampada a temperature estreme o forti sollecitazioni meccaniche.
- Evitare di riporla su radiatori o nell'immediata vicinanza degli stessi, nonché

sotto la luce solare diretta.

- Non smontare gli accumulatori o i diodi luminosi per sostituirli. Sono chiusi saldamente.

Messa in funzione



AVVISO!

Assicurarsi che l'accumulatore della lampada sia completamente carica. La stazione di ricarica si riscalda un po' durante la ricarica. È del tutto normale.

1. Collegare la spina **6** della stazione di ricarica **5** a una presa a muro facilmente accessibile a 230 V~, 50 Hz. La base di ricarica è rivolta verso l'alto.
2. Posizionare la lampada **3** nella stazione di ricarica con il sensore di movimento **4** rivolto verso il basso. La luce frontale **2** si illumina e si spegnerà dopo circa 20 secondi.
3. La prima volta far caricare la lampada nella stazione di ricarica dalle 8 alle 10 ore.
4. Scaricare completamente gli accumulatori le prime 3/5 volte fino allo spegnimento dei LED e ricaricarle in seguito completamente. In tal modo si otterrà la piena capacità.

5. Se la lampada portatile restasse inutilizzata per più di tre mesi, sarebbe necessario ricaricarla e poi scaricarla nuovamente. Solo così si potrà mantenere in efficienza la capacità degli accumulatori.

**AVVISO!**

Il sistema di ricarica automatica integrata evita il sovraccarico dell'accumulatore. La lampada può restare fissa nella stazione di ricarica.

Utilizzo



AVVERTENZA!

Pericolo di danni agli occhi!

Se si guarda per lungo tempo nel raggio di luce della lampada si rischia di danneggiare la vista.

- Non guardare direttamente nel fascio luminoso della lampada.



- Non direzionare il fascio luminoso della lampada negli occhi di persone o animali.

Funzionamento della lampada portatile

1. Estrarre la lampada **3** dalla stazione di ricarica **5**.
2. Premendo ripetutamente l'interruttore accensione/ spegnimento **7**, è possibile selezionare le modalità di funzionamento "luce frontale" **2**, "faretto (lampada portatile)" e "spegnimento" **1** (vedi **figura D**).

Funzionamento del sensore



AVVISO!

Affinché il funzionamento sia affidabile, assicurarsi che nessuna luce estranea scenda sul sensore di movimento. Il raggio d'azione ottimale viene raggiunto a una distanza di 1,5 m.

Quando la lampada è inserita nella stazione di ricarica collegata alla rete elettrica, si accenderà automaticamente in presenza di oscurità se il sensore rileva un movimento a una distanza tra i 2 e i 3 m. Dopo circa 20 secondi la luce si

spegnerà automaticamente. Il sensore funziona solo con l'oscurità per risparmiare energia (vedi **figura E**).

È possibile disattivare questa funzione:

1. Premere l'interruttore accensione/spegnimento **7** in caso di luce frontale accesa **2**.
2. Per attivare nuovamente la funzione estrarre la lampada **3** per un attimo dalla stazione di ricarica **5** e reinserirla.

Funzione: luce d'emergenza

Quando la lampada è inserita nella stazione di ricarica collegata alla rete elettrica, si accenderà automaticamente la luce frontale in caso di interruzione di energia elettrica (vedere **figura F**).

La durata dell'illuminazione è di circa un'ora quando l'accumulatore è completamente carica.

Funzione: fase di carica

Quando la lampada è inserita nella stazione di ricarica collegata alla rete elettrica, l'accumulatore si caricherà automaticamente. Quando l'accumulatore sarà completamente carico il processo di carica si arresterà automaticamente.

- Non è necessario rimuovere la lampada dalla stazione di ricarica (vedi **figura G**).

Pulizia e manutenzione



AVVERTENZA! **Pericolo di ferimento!**

- L'uso errato può provocare ferimenti.
- Disconnettere dall'alimentazione di corrente la lampada e la stazione di ricarica prima di qualsiasi operazione di pulizia e intervento di manutenzione.



- Non è consentito ai bambini incustoditi di pulire e prendersi cura dell'apparecchio.
- Non utilizzare alcun detergente contenente acido carbossilico, benzina, alcol e simili. Tali sostanze rischiano di intaccare la superficie della lampada e le esalazioni sono dannose per la salute, nonché esplosive.



AVVISO!
Pericolo di corto circuito!

Infiltrazioni d'acqua nell'involucro possono provocare corto circuito.

- Non immergere la lampada e la stazione di ricarica in acqua.



AVVISO!
Pericolo di danni alle cose!

L'uso improprio può danneggiare la lampada.



- Pulire la lampada solo dall'esterno.
- La lampada non richiede alcun tipo di manutenzione, pertanto non va aperta. La relativa garanzia decade nel momento in cui viene aperta.
- Non utilizzare alcun utensile tagliente, cacciavite, spazzole in ferro o simili per pulire la lampada.

1. Estrarre la spina **6** dalla presa.
2. Prima di pulire la lampada **3** attendere che si sia completamente raffreddata.
3. Pulire la lampada dall' esterno con un panno morbido asciutto o con una spazzola.

Trasporto e conservazione



AVVISO!

Pericolo di danni alle cose!

L'uso improprio può danneggiare la lampada.



- Si raccomanda di evitare urti violenti che potrebbero danneggiare i circuiti di commutazione elettronici e l'accumulatore.
- Proteggere la stazione di ricarica e la lampada con l'accumulatore dal calore diretto, come per es. fuoco, riscaldamento o luce diretta del sole.



– Evitare l'eccessivo scaricamento dell'accumulatore, perché rischia di danneggiare il dispositivo. Riporre la lampada con l'accumulatore carica. In caso di scarsa luminosità si raccomanda di caricarla nuovamente.

1. Riporre la lampada **3** in un luogo asciutto, lontano da sporco, polvere, luce solare o umidità.
2. Utilizzare a tal fine l'imballaggio originale.

Dati tecnici

Tipo:	WTG-001S
Tensione di esercizio:	230 V~, 50 Hz, 2 W
Durata della carica in casodi accumulatore completamente scarica:	6 – 7 ore
Classe di protezione della stazione di ricarica:	II
Classe di protezione della lampada portatile:	III
Batteria Li-Ion ricaricabile:	3,7 V, 650 mAh
Durata dell'illuminazione della lampada portatile (5 LEDs):	circa 5 h

Durata dell'illuminazione della luce di emergenza (15 LEDs):	circa 1 h
Durata di funzionamento del sensore:	circa 20 sec
Raggio d'azione del sensore di movimento:	2 – 3 m

Dichiarazione di conformità



Richiedere la dichiarazione di conformità CE all'indirizzo indicato sul tagliando di garanzia (in fondo al presente manuale).

Smaltimento

Smontare l'accumulatore



AVVERTENZA! **Pericolo di esplosione!**

Se vengono surriscaldate, cortocircuitate o smontate, accumulatori possono esplodere.

- Tenere l'accumulatore lontano da bambini e animali.
- Non gettare l'accumulatore in fiamme aperte.



- Non cortocircuitare l'accumulatore.
- Non smontare l'accumulatore.

**AVVISO!****Pericolo di danni alle cose!**

L'accumulatore va smontata soltanto ai fini dello smaltimento. La lampada diventerebbe inutilizzabile e ne sarebbe inoltre annullata la relativa garanzia.

1. Staccare la stazione di ricarica **5** dalla rete elettrica e utilizzare la lampada **3** fino a quando l'accumulatore non sarà scarica.
2. Rimuovere con un piccolo cacciavite entrambe le viti collocate sul lato posteriore della lampada.
3. Sollevare entrambe le parti dell'alloggiamento separatamente.
4. Entrambe le celle dell'accumulatore sono fissate sulla parte interna della metà dell'alloggiamento. Separare, con un tronchese o simili, i cavi di collegamento degli accumulatori.
5. Sollevare le celle dell'accumulatore dall'alloggiamento e smaltirle presso un centro di raccolta per batterie dismesse.

Smaltimento dell'imballaggio



Smaltire l'imballaggio differenziandolo. Conferire il cartone e la scatola alla raccolta di carta straccia, avviare la pellicola al recupero dei materiali riciclabili.

Smaltire apparecchio esausto

(Applicabile nell'Unione Europea e altri stati con sistemi di raccolta differenziata)



Apparecchi esausti non vanno gettati nei rifiuti domestici!

Se un giorno la lampada non dovesse essere più utilizzabile, ogni consumatore **è obbligato per legge, a smaltire gli apparecchi non più**

utilizzati separatamente dai rifiuti domestici, per esempio presso un centro di raccolta comunale/di quartiere. In questo modo è sicuro che gli apparecchi dismessi vengono correttamente smaltiti e si evitano ripercussioni negative sull'ambiente. Per questo motivo gli apparecchi elettrici sono contrassegnati con il simbolo seguente.

Batterie ed accumulatori non vanno smaltiti nei rifiuti domestici!



In qualità di consumatore è obbligato per legge a smaltire tutte le batterie o accumulatori, indipendentemente se contengono sostanze dannose* presso un centro di raccolta del proprio comune/quartiere in modo che possano essere smaltite in tempo reale.

* contrassegnate da: Cd = cadmio, Hg = mercurio, Pb = piombo

TAGLIANDO DI GARANZIA
LAMPADA D'EMERGENZA DI ORIENTAMENTO

I tuoi dati:

Nome: _____

Indirizzo: _____

 _____ E-Mail: _____

Data di acquisto*: _____

* Si consiglia di conservare la ricevuta con questa scheda di garanzia.

Posizione de acquisto:



Descrizione del malfunzionamento:



Inviare la scheda di garanzia compilata insieme al prodotto guasto a:

Zeitlos Service Center
c/o M+R Spedag Group
Hirsrütiweg
4303 Kaiseraugst
Switzerland

ASSISTENZA POST-VENDITA



00800-09348567



info@zeitlos-vertrieb.de

Modello:
WTG-001S

Cod. art.: 42214

06/2015

Hotline di assistenza gratuita

3

ANNI DI
GARANZIA



Condizioni di garanzia

Gentile cliente!

Il periodo di garanzia ha una durata di 3 anni e inizia il giorno dell'acquisto o della consegna della merce. Perché i diritti di garanzia abbiano validità è assolutamente necessario presentare lo scontrino relativo all'acquisto e riempire la scheda della garanzia. Conservare quindi sia lo scontrino che la scheda della garanzia!

Il 95% circa dei reclami sono purtroppo da ricondursi a errori di utilizzo e potrebbero pertanto essere evitati senza problemi: basta contattare telefonicamente, per e-mail o per fax l'apposito servizio di assistenza.

Desideriamo quindi invitarla a rivolgersi alla hotline da noi messa a disposizione prima di restituire l'apparecchio ovvero riportalo al negozio dove è stato acquistato. La potremo così aiutare senza che si debba rivolgere altrove.

Il produttore garantisce la risoluzione gratuita di casi di mancanze riconducibili a difetti di materiale o di fabbricazione attraverso la riparazione, la sostituzione o il rimborso, a discrezione del produttore stesso. La garanzia non si estende a danni causati da incidenti, eventi imprevisti (problemi causati da fulmini, acqua, fuoco ecc.), uso o trasporto non conforme, mancato rispetto delle prescrizioni di sicurezza e/o di manutenzione o da altro tipo di uso o modifiche diversi da quelli conformi.

Il periodo di garanzia per i componenti soggetti ad usura e le parti di consumo in caso di utilizzo normale e conforme (ad es. lampade, batterie, pneumatici etc.) dura 6 mesi. Le conseguenze dell'utilizzo quotidiano (graffi, ammaccamenti) non sono coperte da garanzia.

L'obbligo di garanzia da parte del rivenditore stabilito per legge non viene limitato dalla presente garanzia. Il periodo di garanzia può essere esteso soltanto se una norma di legge lo prevede. Nei paesi nei quali la legge prescrive una garanzia (obbligatoria) e/o una

disponibilità a magazzino di ricambi e/o una regolamentazione per il rimborso dei danni, valgono le condizioni minime stabilite dalla legge.

Il servizio assistenza e il rivenditore non sono in alcun modo responsabili in caso di riparazione per eventuali dati o impostazioni salvate sul prodotto dall'utente.

Anche dopo la scadenza del periodo di garanzia è possibile inviare gli apparecchi difettosi al servizio di assistenza a scopo di riparazione. In questo caso i lavori di riparazione verranno effettuati a pagamento. Nel caso in cui la riparazione o il preventivo non fossero gratuiti, verrà informato in anticipo.









CH

Commercializzato da:

AHG Wachsmuth & Krogmann mbH
Lange Mühren 1
20095 Hamburg
GERMANY

ASSISTENZA POST VENDITA



00800-09348567



info@zeitlos-vertrieb.de

Modello: **WTG-001S**

06/2015

Cod. art.: **42214**

3

**ANNI DI
GARANZIA**