

Aton C28

Istruzioni per l'uso



swisscom

Prescrizioni di sicurezza

Per l'installazione, allacciamento e funzionamento del telefono osservare assolutamente le seguenti avvertenze:

- **Pericolo:** Mai



- aprire il telefono!
- toccare i contatti delle prese con punte ed oggetti metallici!
- tenere appeso il telefono o la cornetta ai cavi di allacciamento!

- **Pericolo:** Non utilizzare il telefono in ambienti umidi (ad es. il bagno).



- **Pericolo:** Funzione di chiamata soccorso: Non è possibile garantire la comunicazione con un numero di soccorso in tutte le circostanze. Ad esempio può cadere la linea telefonica. In caso di situazioni di rischio letale oltre alla funzione di chiamata soccorso usare una ulteriore sicurezza supplementare.
- Posizionare il telefono su un tappetino antiscivolo.
- Disporre i cavi di allacciamento in modo che non intralcino.
- Posizionare il telefono lontano da fonti di calore, dall'irradiazione solare diretta e da altri apparecchi elettrici.
- Proteggere il telefono dall'umidità, dalla polvere, dai liquidi aggressivi e da vapori.
- Collegare i cavi di allacciamento alle apposite prese di connessione.
- Utilizzare esclusivamente il cavo di collegamento fornito.
- Utilizzare esclusivamente la spina di alimentazione tipo G090020A25.
- Collegare solo accessori omologati.
- Pulire il telefono solo con una pezza leggermente umida.

Elementi di comando del telefono

Assegnazione dei tasti



Il tasto viva voce attiva/disattiva il funzionamento Viva voce e l'altoparlante.



Il tasto ripetizione della selezione, richiama il numero selezionato per ultimo.



Con cornetta abbassata: il tasto R indica l'identificativo telefonico trasmesso dell'ultima chiamata.
Con cornetta sollevata: il tasto R serve per inoltrare una chiamata di ritorno o per attivare le funzioni della rete telefonica.



Il tasto chiamata soccorso, se programmato, avvia una chiamata soccorso.



Tasto di selezione diretta (sinistra e destra) seleziona direttamente un numero telefonico memorizzato.

Impostazioni:



La pressione contemporanea del tasto R e del tasto di ripetizione della selezione apre e chiude le programmazioni. "P" sta per "Programmazione".

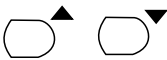

I tasti freccia consentono di selezionare le funzioni da impostare.









Conferma selezione menu e/o salvataggio dati.



Cancellazione parziale dei dati inseriti, ritorno al primo livello delle funzioni, fine programmazione.

Elementi di comando del telefono

Impostazioni cursore

-   Volume dell'altoparlante
-   Volume dell'auricolare
-   Volume della suoneria

Vista d'insieme

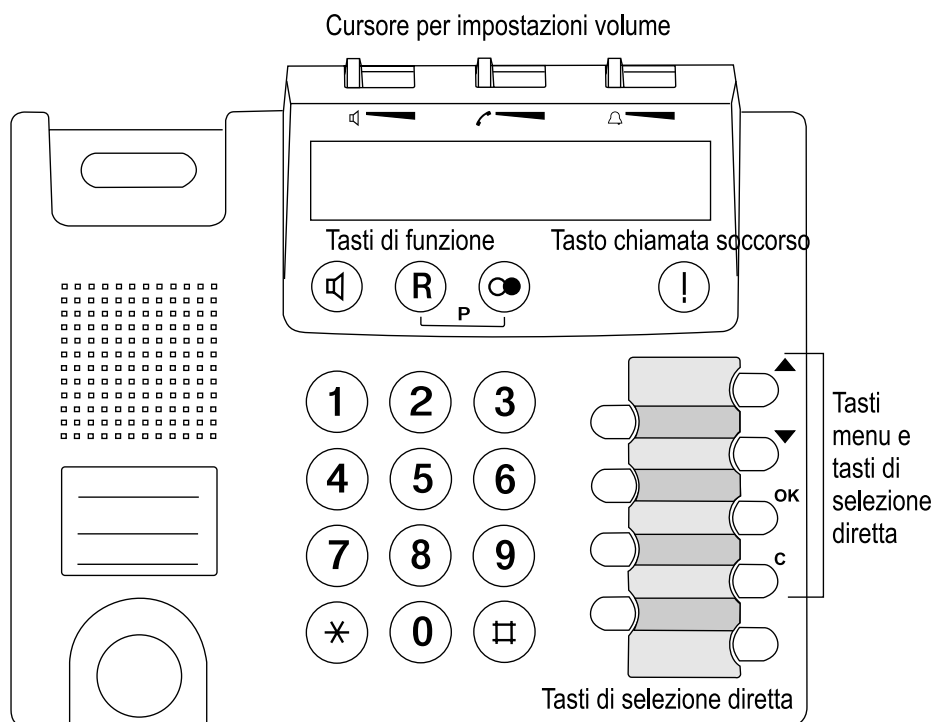

Indice

Avvertenze per l'utilizzo	3
Guida a menu	3
Visualizzazione	4
Istruzioni generali	5
Messa in servizio del telefono	6
Disimballo del telefono	6
Installazione telefono	6
Allacciamento del telefono	7
Applicazione targhette descrittive	9
Manuale rapido d'istruzione	10
Esecuzione di una chiamata	11
Selezione numero da tastiera	11
Risposta ad una chiamata	11
Selezione con preparazione del numero	11
Ripetizione ultimo numero	12
Ripetizione automatica della selezione	12
Avvio ripetizione automatica della selezione	13
Arresto ripetizione automatica della selezione	13
Programmazione numeri telefonici sui tasti di selezione diretta	14
Selezione con tasti di selezione diretta	16
Memorizzazione dei numeri abbreviati	16
Selezione con i tasti dei numeri abbreviati	17
Selezione dell'ultimo numero identificativo trasmesso	17
Cancellare un numero telefonico trasmesso	18
Selezione con cornetta abbassata	19
Attivazione dell'altoparlante	19
Viva voce	20
Commutazione tra funzionamento con cornetta e viva voce	21
COMBOX	21
Memorizzazione del numero di telefono della segreteria telefonica di rete	22
Ascolto messaggio/messaggi	22
Funzione di chiamata soccorso	23

Indice

Descrizione del funzione di chiamata soccorso	23
Memorizzazione numero di soccorso	23
Attivazione/disattivazione funzione di chiamata soccorso	24
Invio chiamata soccorso	25
Interruzione manuale chiamata soccorso	26
Sicurezza in entrambe le direzioni	27
Modifica PIN telefono	27
Blocco della selezione	27
Memorizzazione numeri da bloccare	28
Attivazione/disattivazione blocco totale/blocco numeri telefonici	28
Impostazione telefono	30
Impostazione lingua dei messaggi su display	30
Impostazione volume suoneria, altoparlante e cornetta	30
Attivazione/disattivazione della suoneria	30
Melodie suoneria	31
Impostazione contrasto del display	32
Suono tasti	32
Ripristino/Configurazione di fornitura	33
In combinazione con un centralino	34
Funzioni del tasto R	34
Impostazione „Codice linea urbana“	34
Impostazione pausa di selezione per il codice linea urbana	35
Appendice	37
Pulizia – qualora necessario	37
Impostazioni alla consegna	37
Disturbi e provvedimenti nella ricerca problemi	38
Marchio CE	39
Riparazioni/Manutenzione	40
Panoramica menu	40
Dati tecnici	42
Avvertenze per lo smaltimento	43
Indice alfabetico	44

Avvertenze per l'utilizzo

La vostra decisione d'acquisto è caduta sul telefono Aton C28 – un efficiente telefono dal design moderno. L'utilizzo del telefono è molto semplice. Il telefono è progettato per essere collegato alla rete analogica svizzera.

Guida a menu

Le impostazioni devono essere effettuate una sola volta o molto raramente. Per ogni operazione è disponibile una semplice guida a menu.



Accesso al menu: Per iniziare una programmazione, premere contemporaneamente il tasto R ed il tasto di ripetizione della selezione. Sulla barra simboli del display compare una „P“ (per Programmazione).



Selezione delle funzioni: Le funzioni si trovano tutte su un livello e vengono selezionate con i tasti freccia.



Modifica delle impostazioni: Il tasto OK consente di modificare subito le impostazioni visualizzate oppure di accedere al secondo livello per inserire numeri o caratteri. Per alcune funzioni è richiesto il codice PIN a 4 cifre, impostato proprio al fine di proteggere le funzioni.



Uscita dal menu: Con il tasto C è possibile cancellare parzialmente i dati immessi, accedere al primo livello delle funzioni oppure uscire dalla programmazione. La „P“ scompare, quando la programmazione viene chiusa.

A questo riguardo osservare le seguenti avvertenze:

- Se durante l'impostazione viene premuto un „tasto sbagliato“ in questo contesto, la procedura si interrompe, senza memorizzare la modifica.
- Se durante un'impostazione non viene premuto nessun tasto per 40 sec., la procedura viene terminata senza memorizzazione.

Avvertenze per l'utilizzo

- Una procedura di programmazione può essere interrotta sollevando la cornetta e riabbassandola subito. La programmazione non viene memorizzata.
- Terminata un'immissione/impostazione, compare sul display „memorizzata”. Attendere la scomparsa della segnalazione prima di accedere ad altre funzioni o di terminare la programmazione.
- Se si desidera modificare diverse funzioni protette da codice PIN, è sufficiente specificare il PIN per la prima funzione (eccezioni: Ripristino/Configurazione di fornitura).
- Nell'immissione in memoria di numeri telefonici è possibile inserire manualmente pause di attesa tramite il tasto di ripetizione della selezione. La pausa viene visualizzata tramite una „P” nella riga in alto del display. Se è stato immesso un numero telefonico sbagliato, è possibile cancellarlo con il tasto C.
- Se è stato memorizzato un codice linea urbana, questo va anteposto al numero di telefono che si desidera inserire in memoria (numeri con selezione diretta, numeri abbreviati, funzione di chiamata soccorso e funzione blocco numeri).

Visualizzazione



- Auto Ripetizione della selezione attiva.
- Ripetizione automatica della selezione attiva.
- R E' presente una chiamata non risposta. E' possibile visualizzare il numero identificativo trasmesso.
- P Viene effettuata una programmazione.
- Altoparlante o Viva voce inserito.

Avvertenze per l'utilizzo



La suoneria (campanello) è disattivata.



All'interno della guida a menu si possono utilizzare i tasti freccia.

Istruzioni generali

- In caso di mancanza di alimentazione non sono utilizzabili le seguenti funzioni:
 - illuminazione del display e dei tasti altoparlante e chiamata di soccorso
 - selezione preparata
 - ripetizione automatica della selezione
 - indicatore degli identificativi telefonici trasmessi (CLIP)
 - il volume dell'altoparlante, della cornetta e della suoneria sono ridotti.
- La capsula auricolare della cornetta contiene un generatore di campo magnetico. Con apparecchi acustici posizionati dietro all'orecchio, la conversazione viene ricevuta più forte e chiara per via dell'accoppiamento magnetico.
- Tramite la visualizzazione di durata della chiamata avete sempre il controllo di quanto a lungo telefonate. La visualizzazione si avvia ca. 10 secondi dopo aver effettuato la selezione.
- L'illuminazione del display viene accesa sollevando la cornetta o premendo il tasto dell'altoparlante oppure uno degli altri tasti a piacere.
- L'illuminazione viene spenta posando la cornetta oppure premendo il tasto dell'altoparlante.

**Innanzitutto impostare la lingua dei messaggi su display su „italiano”.
Vedere pag. 30.**

Messa in servizio del telefono

Disimballo del telefono

Nell'imballo del vostro telefono sono contenuti:

- telefono
- cornetta
- cavo connessione telefonica
- cavo cornetta
- alimentatore di rete
- confezione con
 - manuale d'istruzione ed istruzioni brevi,
 - foglio diciture e copertura in plastica per i tasti di selezione diretta. Un'etichetta da inserire ed un cappuccio in plastica per i numeri telefonici „Polizia/Pompieri/Pronto soccorso“.

Installazione telefono

Il vostro telefono è costruito per condizioni d'uso normali. I mobili odierni sono rivestiti con uno strato invisibile di diversi tipi di vernici e plastiche e vengono trattati con differenti prodotti per la cura della vernice. Non è escluso, che qualcuno di questi prodotti possa contenere dei componenti che attaccano la plastica dei piedini del telefono, sciogliendola. I piedini dell'apparecchio, danneggiati da queste sostanze, possono lasciare delle antiestetiche tracce sulla superficie dei mobili.

La Swisscom non può, per comprensibili motivi, rispondere per tale tipo di danni. Si prega quindi di utilizzare per il telefono un tappetino antiscivolo, in particolare con mobili nuovi o recentemente trattati con prodotti per la cura della vernice.

Messa in servizio del telefono

Allacciamento del telefono

Presse connessione telefonica

Presse 230 V

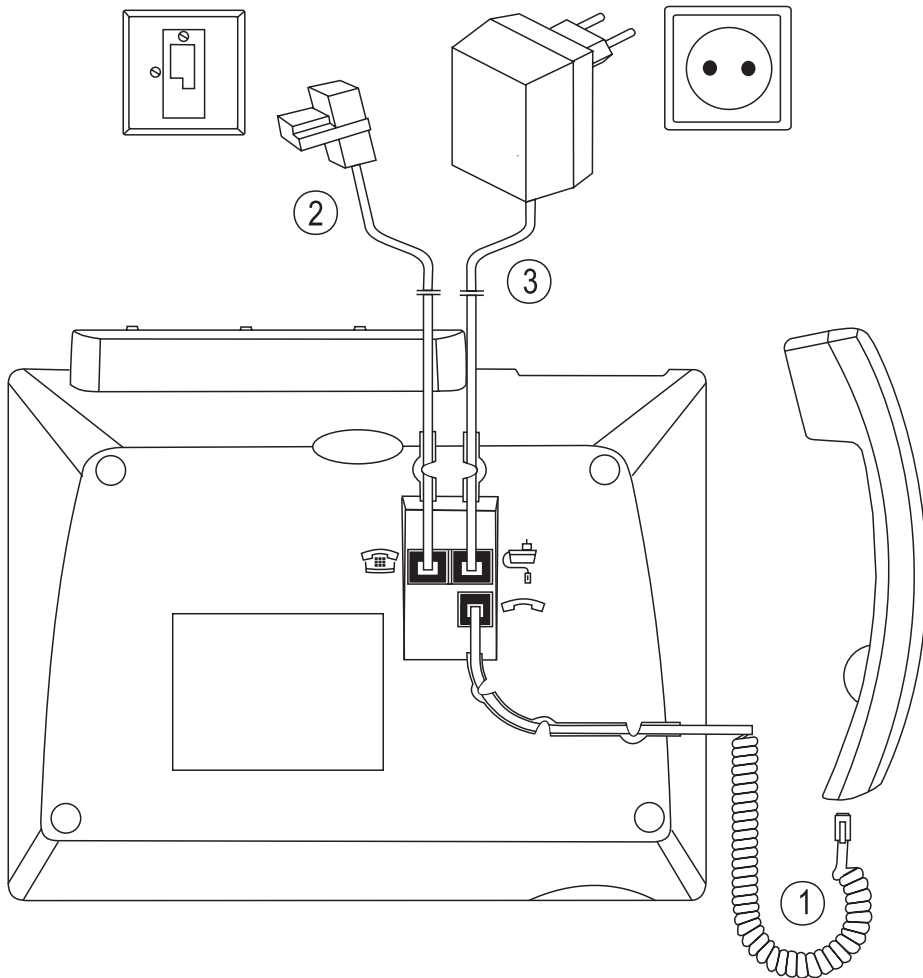

Messa in servizio del telefono

① Cavo microtelefono (cornetta)

Il cavo della cornetta ha due connettori uguali. Innestare il connettore, dalla parte più lunga senza la spirale del cavo della cornetta, nella presa con il simbolo della cornetta  nella parte sottostante dell'apparecchio, sino a che non si aggancia. Infilare l'altro connettore nella presa del microtelefono (cornetta). Alloggiare il cavo all'interno dell'apposita scanalatura.

② Cavo connessione telefonica

Il cavo di connessione telefonica presenta due connettori differenti. Il connettore piccolo viene innestato nella presa contrassegnata con il simbolo „Telefono“  sulla parte sottostante del telefono. Alloggiare il cavo all'interno dell'apposita scanalatura. Infilare il connettore più grande nella presa telefonica a muro.

Attenzione: Utilizzare esclusivamente il cavo di collegamento fornito. Altri cavi di collegamento possono avere una diversa disposizione delle connessioni, con la conseguenza che il telefono non funziona.

③ Cavo alimentatore di rete

Innестare lo spinotto del cavo dell'alimentatore di rete nella presa con il simbolo „Alimentatore“ . Alloggiare il cavo all'interno dell'apposita scanalatura. In ultimo infilare la spina dell'alimentatore di rete in una presa 230 V. Il telefono è pronto per il funzionamento. Ora potete effettuare le vostre chiamate.

Attenzione: Utilizzare esclusivamente la spina di alimentazione tipo G090020A25.

Scollegamento dei cavi

Estrarre innanzitutto la spina dell'alimentatore dalla presa 230V e quindi lo spinotto del cavo di connessione telefonica dalla presa telefonica a muro.

Estrarre i cavi dalle scanalature sulla parte sottostante del telefono.

Premere (ad es. con una penna a sfera) il gancio di fermo dello spinotto in direzione del corpo dello stesso ed estrarre quindi lo spinotto con il cavo.

Messa in servizio del telefono

Applicazione targhette descrittive

Diciture dei tasti di selezione diretta

Scrivere i nomi dei destinatari sulle etichette dei tasti di selezione diretta (vedi fig. a sinistra).

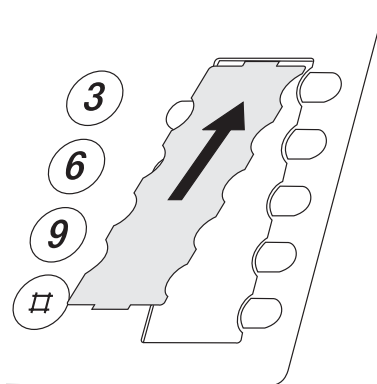

Inserimento etichette dei tasti di selezione diretta

Posizionare l'etichetta del tasto nell'avvallamento.

Applicare la copertura in plastica: Infilare la copertura nell'aggancio superiore (vedi fig. a destra), incurvarla leggermente ed innestarla nell'aggancio inferiore. Infilare a spinta i dentini laterali posti al centro della copertura negli appositi agganci.

Rimozione copertura in plastica: Afferrare la copertura infilando le unghie o un utensile adeguato sotto il bordo superiore e tirare verso l'esterno sino a che la copertura si libera dagli agganci.

Etichetta da inserire e copertura in plastica per „Polizia/Pompieri/Pronto soccorso“

Scrivere i numeri telefonici per Polizia/Pompieri/Pronto soccorso nelle tre righe.

Posizionare l'etichetta nell'avvallamento sul lato sinistro della copertura.

Applicare la copertura in plastica: Spingere il lato con l'appendice più lunga (senza la scanalatura centrale) nell'aggancio inferiore. Premere la copertura in

Messa in servizio del telefono

alto, in modo che le due appendici più corte si incastrino nell'aggancio sopra.

Rimozione copertura in plastica: Afferrare la copertura infilando le unghie o un utensile adeguato sotto il bordo superiore e tirare verso l'esterno sino a che la copertura si libera dagli agganci.

Manuale rapido d'istruzione

Sul retro del manuale rapido specificare i nomi delle persone il cui numero di telefono è memorizzato nella selezione rapida.

Conservare il manuale rapido accanto al telefono, sempre a portata di mano.

Esecuzione di una chiamata

Selezione numero da tastiera



Sollevare la cornetta, attendere il segnale di linea.

Comporre il numero telefonico, segnale di libero oppure occupato.



Quando l'utente risponde, effettuare la conversazione.



Abbassare la cornetta.

Avviso:

In caso di necessità è possibile escludere il suono dei tasti e poi eventualmente riattivarlo (vedi pagina 32).

Risposta ad una chiamata

Il telefono squilla ed il tasto viva voce lampeggia in rosso al ritmo della suoneria. Sul display viene visualizzato il numero del chiamante. Se il nome del chiamante è memorizzato nella selezione diretta o selezione abbreviata, al posto del numero viene visualizzato il nome corrispondente.



Sollevare la cornetta.

Avviso:

E' possibile impostare il volume e la melodia della suoneria (vedi da pagina 30).

Selezione con preparazione del numero

Se si vuole preparare la selezione, comporre il numero telefonico, controllarlo sul display ed eventualmente correggerlo. Il numero telefonico viene selezionato solo quando viene sollevata la cornetta.



Comporre il numero telefonico completo.

Esecuzione di una chiamata



Sollevare la cornetta. Il numero telefonico viene selezionato.



Per terminare la conversazione abbassare la cornetta.

Avviso:

Durante la composizione di numeri di telefono è possibile cancellare singole cifre, premendo il tasto C.

Ripetizione ultimo numero

Se non è possibile raggiungere l'interlocutore, perché il numero è occupato oppure l'utente non risponde, è possibile ripetere la selezione premendo un solo tasto. Il numero telefonico può contenere massimo 24 cifre.



Sollevare la cornetta.



Premere il tasto ripetizione della selezione. Sul display compaiono il numero telefonico ed il simbolo di ripetizione della selezione.



Quando l'utente risponde, effettuare la conversazione.

Avvisi:

- Ogni nuovo numero telefonico immesso sovrascrive l'immissione precedente.
- Potete anche premere prima il tasto ripetizione della selezione e poi sollevare la cornetta.

Ripetizione automatica della selezione

Se non è stato possibile raggiungere l'interlocutore, è possibile attivare la ripetizione automatica della selezione.

Il telefono ripete la selezione sino a 10 volte. Il numero viene chiamato ogni volta per 30 secondi, con una pausa di 30 secondi dopo ogni chiamata. Dopo 10 chiamate senza risposta la ripetizione automatica della selezione si disattiva automaticamente.

Esecuzione di una chiamata

Avvio ripetizione automatica della selezione



Avete selezionato un numero di telefono ma l'interlocutore è occupato:



Premere contemporaneamente il tasto R ed il tasto di ripetizione della selezione (passaggio al modo programmazione: Sul display appare „P“).



Premere il tasto OK.



Appoggiare la cornetta.

Il telefono effettua una pausa di 30 secondi e quindi ripete la selezione sino a 10 volte. Durante le chiamate il tasto viva voce si illumina di rosso.

Se l'utente chiamato risponde:



sollevare la cornetta,



effettuare la conversazione.

Avviso:

La ripetizione automatica della selezione viene attivata anche se, con la cornetta abbassata, vengono premuti contemporaneamente il tasto R ed il tasto ripetizione selezione e successivamente il tasto OK. Sulla riga in basso del display, sotto al numero telefonico, compaiono i simboli „Auto“ e „Ripetizione selezione“. Dopo 30 secondi il telefono inizia la selezione. Se l'interlocutore risponde, la sua voce viene trasmessa dall'altoparlante. Sollevare la cornetta oppure premere il tasto viva voce. Ora potete effettuare la conversazione.

Arresto ripetizione automatica della selezione



Con il telefono in pausa sollevare la cornetta e riabbassarla. La ripetizione automatica della selezione viene disattivata.

Esecuzione di una chiamata



Dopo 10 tentativi infruttuosi di chiamata la ripetizione della selezione si disattiva da sola.

Programmazione numeri telefonici sui tasti di selezione diretta

Sono disponibili 9 tasti di selezione diretta. La numerazione dei tasti di selezione diretta è illustrata nella figura sottostante. Ogni numero telefonico da memorizzare deve essere di max. 24 cifre.

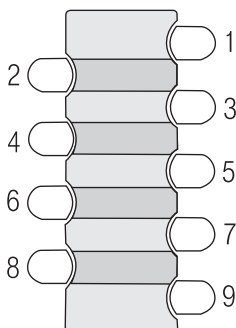

Premere contemporaneamente il tasto R ed il tasto di ripetizione della selezione (passaggio al modo programmazione: Sul display appare „P“).



Con il tasto freccia selezionare la posizione di memoria desiderata „Numero diretto (1 – 9)“ e confermare con il tasto .



Immettere il numero di telefono, quindi premere il tasto  per confermare.



Immettere il nome, quindi premere il tasto  per confermare.

(La procedura per inserire i nomi è descritta a pag. 15).

Esecuzione di una chiamata



Selezionare un altro tasto di selezione diretta (o un'altra funzione) con il tasto freccia oppure uscire dalla programmazione con il tasto C.

Immettere dei nomi

Per inserire le lettere si utilizzano i tasti numerici. Premere il tasto accanto al quale è stampata la lettera desiderata. Premere una volta per il primo carattere, due volte per il secondo e così via. La tabella dei caratteri si trova a destra.

Si possono inserire al massimo 16 caratteri (lettere maiuscole, minuscole e caratteri speciali) per ciascun nome.

Per cancellare uno o più caratteri, premere il tasto C.

Tasto	Carattere
0	┐ . / -
1	ä ö ü
2	a b c A B C
3	d e f D E F
4	g h i G H I
5	j k l J K L
6	m n o M N O
7	p q r s P Q R S
8	t u v T U V
9	w x y z W X Y Z

Caratteri maiuscoli e minuscoli

La prima lettera viene automaticamente immessa come lettera maiuscola, le seguenti come lettere minuscole. Dopo uno spazio vuoto, il telefono inserisce automaticamente una lettera maiuscola, seguita da lettere minuscole. Se si desidera immettere solo lettere maiuscole, consultare la tabella dei caratteri e premere il tasto il numero di volte necessario, fino a visualizzare la lettera desiderata.

Immettere pause

Durante l'immissione dei numeri di telefono in memoria, il tasto di ripetizione selezione consente di inserire degli intervalli di selezione manuali. L'intervallo di selezione è rappresentato nella riga superiore del display con una „P”.

Esecuzione di una chiamata

Cancellazione di numeri di telefono e/o nomi

Per cancellare numeri e lettere, premere il tasto C.

Selezione con tasti di selezione diretta



Premere il tasto di selezione diretta desiderato. Il numero telefonico con selezione diretta appare sul display e viene selezionato. Il funzionamento viva voce è inserito, il tasto viva voce si illumina di rosso.



Quando l'interlocutore risponde, sollevare la cornetta oppure telefonare in viva voce.

Avvisi:

- Postselezione: Sotto un tasto di selezione diretta è possibile memorizzare solo una parte di un numero telefonico, ad es. il centralino di una ditta o un prefisso e selezionare poi gli interlocutori aggiungendo manualmente il numero interno. Le cifre aggiunte vengono memorizzate nella memoria di ripetizione della selezione.
- I numeri telefonici, selezionati con i tasti di selezione diretta, vengono memorizzati nella memoria di ripetizione della selezione, cioè possono venire risSelectedati con la ripetizione della selezione.
- E' anche possibile, sollevare prima la cornetta per impegnare la linea e poi premere il tasto di selezione diretta.

Memorizzazione dei numeri abbreviati

I tasti numerici 2 – 9 e lo 0 possono essere configurati come numeri abbreviati. Ogni numero che si desidera memorizzare può essere al massimo di 24 cifre.



Premere contemporaneamente il tasto R ed il tasto di ripetizione della selezione (passaggio al modo programmazione: Sul display appare „P“).

Esecuzione di una chiamata



Con il tasto freccia selezionare la posizione di memoria desiderata „Numero abbreviato (2 – 0)“ e confermare con il tasto, quindi premere il tasto  per confermare.



Immettere il numero di telefono, quindi premere il tasto  per confermare.



Immettere il nome, quindi premere il tasto  per confermare.



Con il tasto freccia selezionare un altro numero abbreviato (o un'altra funzione) oppure uscire dalla programmazione con il tasto C.

Avviso:

Le modalità per immettere nomi e pause nonché per cancellare numeri di telefono e/o nomi sono descritte a pag. 15.

Selezione con i tasti dei numeri abbreviati



Sollevare la cornetta.



Premere per almeno 2 secondi il tasto numerico al quale è assegnato il numero abbreviato memorizzato. Il nome corrispondente al numero viene visualizzato sul display. Il numero viene selezionato.

Avviso:

I numeri abbreviati vengono registrati nella memoria ripetizione ultimo numero, di conseguenza possono essere selezionati con il tasto di ripetizione selezione.

Selezione dell'ultimo numero identificativo trasmesso

Il numero identificativo trasmesso con la chiamata viene memorizzato automaticamente sul vostro telefono. Il numero identificativo può essere visualizzato ed anche selezionato. Se non è stato risposto ad una chiamata,

Esecuzione di una chiamata

sulla barra simboli del display appare una „R“. Potete visualizzare il numero telefonico e sapere chi vi ha chiamato. Se necessario potete selezionare direttamente il numero telefonico. Se il nome del chiamante è memorizzato nella selezione diretta o selezione abbreviata, al posto del numero viene visualizzato il nome corrispondente.

Nella barra simboli del display è visualizzata una „R“.



Premere il tasto R. Sul display appare il numero telefonico.



Sollevarre la cornetta. Il numero telefonico viene automaticamente selezionato.

Avvisi:

- Dopo la pressione del tasto R, il numero telefonico rimane visualizzato sul display per 40 sec.
- La funzione „Trasmissione del numero del chiamante“ deve essere abilitata dal gestore di rete. Tale funzione è anche chiamata „CLIP“.

Cancelarre un numero telefonico trasmesso

È possibile cancellare dalla memoria del telefono un numero telefonico trasmesso.



Premere contemporaneamente il tasto R ed il tasto di ripetizione della selezione (passaggio al modo programmazione: Sul display appare „P“).



Con i tasti freccia selezionare la funzione „Cancellare numero risposta“ e confermare con il tasto . Il numero è cancellato.



Selezionare un'altra funzione con i tasti freccia oppure uscire dalla programmazione con il tasto C.

Esecuzione di una chiamata

Selezione con cornetta abbassata

Non è necessario sollevare la cornetta per effettuare la selezione. Dopo aver premuto il tasto viva voce si può selezionare l'interlocutore desiderato. Quando questo risponde, potete decidere se sollevare la cornetta ed effettuare la telefonata come di consueto. Oppure, telefonare con la cornetta abbassata utilizzando la funzione „Viva voce“.



Premere il tasto viva voce ed attendere il segnale di linea. Il tasto viva voce si illumina in rosso.



Immettere il numero telefonico **oppure** premere il tasto di selezione abbreviata **oppure...**



premere il tasto di selezione diretta **oppure...**



premere il tasto di ripetizione della selezione.

l'interlocutore risponde – modo Viva voce **oppure...**



sollevare la cornetta.

Attivazione dell'altoparlante

Durante un telefonata potete attivare l'altoparlante per rendere udibile la conversazione nell'ambiente.

Inserire l'altoparlante:



Premere il tasto viva voce.

Disinserire l'altoparlante:



Premere il tasto viva voce.

Esecuzione di una chiamata

Avviso:

Il volume dell'altoparlante impostato col controllo a cursore viene mantenuto anche per la successiva conversazione.

Viva voce

Potete telefonare, senza sollevare la cornetta. La conversazione avviene quindi attraverso il microfono sull'apparecchio e l'altoparlante.

Quando il telefono suona:



Premere il tasto viva voce. Il tasto si illumina in rosso.

Effettuare la conversazione.

Per fare una chiamata:



Premere il tasto viva voce. Il tasto si illumina in rosso.



Immettere il numero telefonico **oppure** premere il tasto di selezione abbreviata **oppure...**



premere il tasto di ripetizione della selezione **oppure...**



premere il tasto di selezione diretta, sotto il quale è memorizzato il numero telefonico.

Effettuare la conversazione.



Potete terminare la conversazione, premendo nuovamente il tasto viva voce. La luce del tasto si spegne.

Avviso:

L'ascolto in viva voce può essere interrotto sollevando la cornetta e continuando la telefonata.

Esecuzione di una chiamata

Commutazione tra funzionamento con cornetta e viva voce



Durante una conversazione volete commutare dalla cornetta al funzionamento in viva voce.



Premere il tasto viva voce e tenerlo premuto. Il tasto viva voce si illumina in rosso.



Abbassare prima la cornetta e poi rilasciare il tasto viva voce.

Avviso:

Durante una conversazione in funzionamento viva voce o altoparlante potete regolare il volume dell'altoparlante per mezzo del controllo a cursore a sinistra.

COMBOX

Con COMBOX basic il vostro telefono è sempre accessibile. La segreteria telefonica invisibile risponde a tutte le chiamate alle quali non potete rispondere personalmente e registra i messaggi di chi chiama in formato digitale. Non vi occorre **alcun apparecchio supplementare** e non pagate alcun **canone d'abbonamento**. Potete gestire COMBOX basic nel mondo intero per ascoltare i vostri messaggi e richiamare la persona corrispondente, semplicemente premendo un tasto da qualsiasi apparecchio telefonico fisso o mobile.

Message Waiting Indicator (MWI)

COMBOX basic è in grado di segnalare i nuovi messaggi sul vostro telefono. Se non avete ancora COMBOX basic di Swisscom, potete ordinarlo gratuitamente. Per la registrazione, chiamare dal vostro telefono il numero gratuito 0800 266 269 e selezionare COMBOX basic.

Esecuzione di una chiamata

Memorizzazione del numero di telefono della segreteria telefonica di rete



Premere contemporaneamente il tasto R ed il tasto di ripetizione della selezione (passaggio al modo programmazione: Sul display appare „P“).



Selezionare la „COMBOX” con il tasto freccia e confermare con il tasto .



Viene visualizzato il codice 086. Specificare il proprio numero di telefono e confermare con il tasto .



Selezionare un'altra funzione con il tasto freccia oppure uscire dalla programmazione con il tasto C.

Ascolto messaggio/messaggi

Non appena la COMBOX basic registra un nuovo messaggio vocale, sul display compare la seguente segnalazione:



Premere il tasto numerico 1 per almeno 2 secondi per riprodurre uno o più messaggi vocali.

Avviso:

La segnalazione sul display scompare non appena tutti i messaggi sono stati ascoltati.

Funzione di chiamata soccorso

Descrizione del funzione di chiamata soccorso

Con la chiamata soccorso è possibile chiamare automaticamente sino a 3 numeri di telefono in successione con la pressione di un solo tasto.

- Potete impostare il funzionamento della chiamata soccorso con la programmazione. Alla consegna il funzionamento è disattivato.
- La chiamata soccorso viene attivata premendo il tasto chiamata soccorso .
- Premendo il tasto chiamata soccorso si illumina di rosso (a condizione che sia impostato il funzione di chiamata soccorso e che la spina di corrente sia inserita). Il tasto si spegne dopo aver effettuato una chiamata soccorso oppure dopo max. 12 tentativi infruttuosi di chiamata.
- Durante la chiamata soccorso è attivata il funzione viva voce: il tasto viva voce si illumina in rosso (se la spina di corrente è inserita).
- In funzione di chiamata soccorso le chiamate soccorso hanno la priorità su tutte le altre funzioni del telefono.
- Prima di attivare il funzione di chiamata soccorso, è necessario memorizzare il numero di soccorso.

Pericolo: Non è possibile garantire la comunicazione con un numero di soccorso in tutte le circostanze. Ad esempio può cadere la linea telefonica. In caso di situazioni di rischio letale oltre alla funzione di chiamata soccorso usare una ulteriore sicurezza supplementare.



Memorizzazione numero di soccorso

Potete memorizzare max. 3 numeri di chiamata soccorso. All'attivazione della chiamata soccorso verranno selezionati uno dopo l'altro. Ogni numero di soccorso deve essere di max. 24 cifre.



Premere contemporaneamente il tasto R ed il tasto di ripetizione della selezione (passaggio al modo programmazione: Sul display appare „P“).

Funzione di chiamata soccorso



Con il tasto freccia selezionare la posizione di memoria desiderata „Numero soccorso (1 – 3)“ e confermare con il tasto .



Immettere il PIN a 4 cifre (impostazione alla consegna “0000”).

Immettere il numero di telefono e confermare con il tasto .



Con il tasto freccia selezionare un altro numero di soccorso (o un'altra funzione) oppure uscire dalla programmazione con il tasto C.

Avvisi:

- Durante la procedura di programmazione è possibile cancellare completamente un numero telefonico di soccorso immesso, premendo il tasto C.
- All'attivazione della chiamata soccorso vengono effettuati max. 12 tentativi di chiamata. Se sono stati impostati 3 numeri di soccorso, essi verranno selezionati uno dopo l'altro. In caso di mancata risposta questa sequenza viene ripetuta 4 volte. Se sono stati impostati 2 numeri di soccorso verranno selezionati anch'essi uno dopo l'altro. In caso di mancata risposta questa sequenza viene ripetuta sino a 6 volte. Se è stato memorizzato solo un numero di soccorso, questo viene selezionato sino a 12 volte. Se tutti i tentativi di chiamata risultano infruttuosi, il telefono emette tre toni brevi e termina la chiamata di soccorso.
- Ogni numero di soccorso programmato viene chiamato per 90 secondi. In successione immediata viene selezionato il numero di soccorso seguente.
- Se è programmato un solo numero di soccorso, è difficile percepire la nuova selezione dopo 90 secondi, perché il ciclo di selezione è molto veloce.

Attivazione/disattivazione funzione di chiamata soccorso

Attivare il funzione di chiamata soccorso solo dopo aver memorizzato i numeri di soccorso.

Funzione di chiamata soccorso



Premere contemporaneamente il tasto R ed il tasto di ripetizione della selezione (passaggio al modo programmazione: Sul display appare „P“).



Con i tasti freccia selezionare la funzione „Attivazione chiamata soccorso” e confermare con il tasto .



Immettere il PIN a 4 cifre (impostazione alla consegna “0000”).

L'impostazione è memorizzata.



Selezionare un'altra funzione con i tasti freccia oppure uscire dalla programmazione con il tasto C.

Avviso:

Se si desidera disattivare la funzione, selezionare “Disattivazione chiamata soccorso” nel menu.

Invio chiamata soccorso

Alla pressione del tasto chiamata soccorso vengono selezionati in successione sino a 3 numeri telefonici memorizzati. Devono essere prima memorizzati i numeri di soccorso ed attivato il funzione di chiamata soccorso.



Premere il tasto chiamata soccorso. Il numero di soccorso selezionato appare sul display (chiamata soccorso 1 -3). Il tasto chiamata soccorso ed il tasto viva voce si illuminano in rosso. Il funzionamento in viva voce è acceso.

Se viene risposto alla chiamata soccorso:

Potete sentire l'interlocutore attraverso l'altoparlante. Effettuare la conversazione in viva voce.

Fine chiamata soccorso:

Quando l'interlocutore riaggancia, la chiamata soccorso sul vostro telefono viene automaticamente terminata. L'illumina-

Funzione di chiamata soccorso

zione dei tasti di chiamata d'emergenza e di viva voce si spegne.

Attenzione: Se l'utente chiamato mantiene il collegamento per meno di 10 secondi, la chiamata viene considerata non riuscita e viene selezionato il numero successivo.



Se si seleziona un numero di soccorso e viene riprodotto un annuncio (ad es. "Il numero selezionato è occupato. Desiderate l'assistenza ..."), la chiamata è considerata accettata ed il numero successivo non viene più selezionato. La chiamata è considerata accettata anche se interviene una segreteria telefonica accesa.

Nel funzionamento con centralino in caso di caduta di tensione può verificarsi che non sia possibile effettuare nessuna chiamata soccorso.

Avvisi:

- Se il tasto chiamata soccorso non si illumina premendolo, non è impostata la funzione di chiamata soccorso oppure manca l'alimentazione dalla spina di corrente. La selezione di un numero di soccorso viene visualizzata sul display.
- Se premendo il tasto chiamata soccorso, il tasto si illumina ma non viene selezionato nessun numero di soccorso, non è memorizzato nessun numero telefonico.

Interruzione manuale chiamata soccorso

Premendo il tasto chiamata soccorso, con l'impostazione programmata, viene inviata la chiamata soccorso. Se la chiamata soccorso viene attivata accidentalmente, è possibile arrestarla con la seguente procedura.



Premere contemporaneamente il tasto R ed il tasto di ripetizione della selezione (passaggio al modo programmazione: Sul display appare „P“).



Premere il tasto cancelletto. La chiamata soccorso si interrompe.

Sicurezza in entrambe le direzioni

L'abuso del vostro telefono da parte di altri può essere impedito tramite diverse funzioni di sicurezza. Potete proteggere le impostazioni del vostro telefono per mezzo di un numero segreto (PIN telefono).

Modifica PIN telefono

Il PIN del telefono è un numero segreto di quattro cifre che viene richiesto se volete proteggere le impostazioni del sistema (ad es. blocco della selezione e numeri d'emergenza) da accesso non autorizzato.

L'impostazione di fabbrica del PIN del telefono è „0000”.



Premere contemporaneamente il tasto R ed il tasto di ripetizione della selezione (passaggio al modo programmazione: Sul display appare „P”).



Con i tasti freccia selezionare la funzione „Modifica del PIN” e confermare con il tasto .



Immettere il PIN.

Immettere il nuovo PIN a quattro cifre per due volte di seguito e confermare con .



Selezionare un'altra funzione con i tasti freccia oppure uscire dalla programmazione con il tasto C.

Attenzione: Dimenticare il PIN del telefono ha le stesse conseguenze della perdita di una chiave. Se non ricordate più il PIN telefono, siete pregati di rivolgervi al vostro venditore.



Blocco della selezione

Sul vostro telefono potete impostare due tipi di „blocco della selezione”:

a) Blocco numeri telefonici: Viene bloccata la selezione di singoli numeri telefonici (ad es. il numero 0900). Il blocco dei numeri telefonici richiede

Sicurezza in entrambe le direzioni

l'immissione dei numeri da bloccare.

- b) Blocco totale: Praticamente non può essere selezionato nessun numero telefonico (eccezioni: il numero telefonico della polizia (117), dei pompieri (118) e del pronto soccorso (144) e dei numeri d'emergenza, con funzione di chiamata d'emergenza inserita).

Memorizzazione numeri da bloccare

Per i numeri di blocco sono disponibili 5 posizioni di memoria (1 - 5). Ogni numero di blocco deve essere di max. 24 cifre.



Premere contemporaneamente il tasto R ed il tasto di ripetizione della selezione (passaggio al modo programmazione: Sul display appare „P“).



Con il tasto freccia selezionare la posizione di memoria desiderata „Numero bloccato (1 - 5)“ e confermare con il tasto .



Immettere il PIN a 4 cifre (impostazione alla consegna “0000”).

Immettere il numero da bloccare e confermare con il tasto .



Con i tasti freccia selezionare un altro numero da bloccare (o un'altra funzione) oppure uscire dalla programmazione con il tasto C.

Avviso:

Durante la procedura di programmazione è possibile cancellare completamente un numero di blocco già immesso, premendo il tasto C.

Attivazione/disattivazione blocco totale/blocco numeri telefonici

Il blocco numeri telefonici dovrebbe essere attivato solo dopo aver memorizzato i numeri da bloccare (vedi paragrafo precedente).

Sicurezza in entrambe le direzioni



Premere contemporaneamente il tasto R ed il tasto di ripetizione della selezione (passaggio al modo programmazione: Sul display appare „P“).



Con i tasti freccia selezionare la funzione desiderata:
„Attivazione blocco numeri“ oppure
„Attivazione blocco totale“ oppure
„Disattivazione blocco“ e confermare con il tasto  OK.



Immettere il PIN a 4 cifre (impostazione alla consegna “0000”).
Ciascun blocco viene attivato o disattivato.



Selezionare un'altra funzione con i tasti freccia oppure uscire dalla programmazione con il tasto C.

Avvisi:

- Se viene digitato un numero telefonico bloccato ed impegnata la linea, sul display compare „Bloccato“.
- Con blocco totale impostato, sul display rimane acceso „Bloccato“.
- Se si desidera disattivare un blocco totale o un blocco dei numeri telefonici attivato precedentemente, programmare „Disattivazione blocco“.

Impostazione telefono

Impostazione lingua dei messaggi su display

I messaggi visualizzati sul display possono essere, secondo l'impostazione, nelle seguenti lingue: tedesco, francese, italiano o inglese. Stato di fornitura: tedesco.



Premere contemporaneamente il tasto R ed il tasto di ripetizione della selezione (passaggio al modo programmazione: Sul display appare „P“).



Con i tasti freccia selezionare la lingua desiderata:
„Sprache: deutsch“,
„Langue: français“,
„Lingua: italiano“,
„Language: english“ e confermare con il tasto .
La lingua è memorizzata.



Selezionare un'altra funzione con i tasti freccia oppure uscire dalla programmazione con il tasto C.

Impostazione volume suoneria, altoparlante e cornetta



Il volume della suoneria viene impostato con il controllo a cursore a destra.



Il volume dell'altoparlante viene impostato con il cursore a sinistra.



Il volume della suoneria viene impostato con il cursore centrale.

Attivazione/disattivazione della suoneria

L'apparecchio viene fornito con la suoneria attivata.

Impostazione telefono



Premere contemporaneamente il tasto R ed il tasto di ripetizione della selezione (passaggio al modo programmazione: Sul display appare „P“).



Con i tasti freccia selezionare la funzione „Disattivazione suoneria” e confermare con il tasto .



Selezionare un'altra funzione con i tasti freccia oppure uscire dalla programmazione con il tasto C.

Avvisi:

- Se si desidera riattivare la suoneria, selezionare „Attivazione suoneria” nel menu.
- Se la suoneria è disattivata, compare un simbolo  sulla riga inferiore del display.
- All'arrivo di una chiamata il tasto viva voce lampeggia in rosso al ritmo della suoneria (anche se questa è disattivata). Solo in caso di caduta di tensione il tasto non lampeggia.

Melodie suoneria

Il telefono mette a vostra disposizione 10 diverse variazioni di suoneria.



Premere contemporaneamente il tasto R ed il tasto di ripetizione della selezione (passaggio al modo programmazione: Sul display appare „P“).



Selezionare la „Melodie suoneria” con i tasti freccia e confermare con il tasto . La suoneria suona con la melodia impostata fino ad ora.



Modificare la melodia con i tasti numerici e confermare con il tasto .



Selezionare un'altra funzione con i tasti freccia oppure uscire dalla programmazione con il tasto C.

Impostazione telefono

Impostazione contrasto del display

La leggibilità dei numeri e delle lettere sul display dipende dal contrasto tra lo sfondo e i numeri o lettere. È possibile selezionare il contrasto ottimale, a propria discrezione, su 9 livelli diversi. Stato di fornitura: livello 5.



Premere contemporaneamente il tasto R ed il tasto di ripetizione della selezione (passaggio al modo programmazione: Sul display appare „P“).



Selezionare „Contrasto del display” con i tasti freccia e confermare con il tasto .



Modificare il livello (0 - 9) con i tasti numerici e confermare con il tasto .



Selezionare un'altra funzione con i tasti freccia oppure uscire dalla programmazione con il tasto C.

Suono tasti

Con suono tasti acceso la pressione di ciascun tasto numerico viene confermata da un suono. Potete disattivare il suono tasti e riattivarlo in caso di necessità. L'apparecchio viene fornito con il suono dei tasti attivato.



Premere contemporaneamente il tasto R ed il tasto di ripetizione della selezione (passaggio al modo programmazione: Sul display appare „P“).



Con i tasti freccia selezionare la funzione „Disattivazione suono tasti” e confermare con il tasto .



Selezionare un'altra funzione con i tasti freccia oppure uscire dalla programmazione con il tasto C.

Avviso:

Se si desidera riattivare il suono dei tasti, selezionare „Attivazione suono tasti”.

Impostazione telefono

Ripristino/Configurazione di fornitura

Con la funzione „Ripristino”, le voci di memoria modificate vengono conservate. Con la funzione di „Configurazione di fornitura”, le voci modificate vengono cancellate.

Problema	Soluzione del problema	Risultato
Avete attivato e disattivato ripetutamente le funzioni ed avete perso l'orientamento.	„Ripristino“	Il telefono viene resettato, i dati in memoria rimangono inalterati.
Volete spostare il telefono in un altro luogo e ripristinare le condizioni di fornitura	Impostazione „Configurazione di fornitura”	Il telefono viene resettato, tutti i dati in memoria vengono cancellati.

Considerare attentamente se si desidera un ripristino del telefono oppure la configurazione di fornitura.



Premere contemporaneamente il tasto R ed il tasto di ripetizione della selezione (passaggio al modo programmazione: Sul display appare „P“).



Con i tasti freccia selezionare la funzione “Ripristino” oppure “Configurazione di fornitura” e confermare con il tasto OK.



Immettere il PIN a 4 cifre (impostazione alla consegna “0000”). L'impostazione è memorizzata.



Selezionare un'altra funzione con i tasti freccia oppure uscire dalla programmazione con il tasto C.

In combinazione con un centralino

Funzioni del tasto R

Tramite il tasto R possono essere utilizzate funzioni della rete telefonica o funzioni del centralino. Al momento della consegna il Flash è impostato su breve. Questo serve ad es. per attivare prestazioni tipiche della rete telefonica. Controllare sul manuale d'istruzione del vostro centralino.

Impostazione del tasto R:



Premere contemporaneamente il tasto R ed il tasto di ripetizione della selezione (passaggio al modo programmazione: Sul display appare „P“).



Con i tasti freccia selezionare il tempo flash:
„Durata flash 100 ms” (flash breve)
„Durata flash 200 ms” e confermare con il tasto .



Immettere il PIN a 4 cifre. Il tempo flash è memorizzato.



Selezionare un'altra funzione con i tasti freccia oppure uscire dalla programmazione con il tasto C.

Impostazione „Codice linea urbana“

Se il vostro telefono è allacciato ad un centralino, alla prima messa in funzione deve essere impostato un codice linea urbana per le chiamate esterne e definita una „pausa di selezione per cifre di preselezione“ (dopo selezione del codice linea urbana o pressione del tasto R).

Potere usare un codice linea urbana esterna da 1 a 4 cifre.



Premere contemporaneamente il tasto R ed il tasto di ripetizione della selezione (passaggio al modo programmazione: Sul display appare „P“).



Selezionare la funzione „Codice linea urbana” con i tasti freccia e confermare con il tasto .

In combinazione con un centralino



Immettere il PIN a 4 cifre (impostazione alla consegna "0000").

Immettere il codice urbano (ad es. 0) con i tasti numerici e confermare con il tasto OK.



Selezionare un'altra funzione con i tasti freccia oppure uscire dalla programmazione con il tasto C.

Attenzione: Se è stato memorizzato un codice linea urbana, questo va anteposto al numero di telefono che si desidera inserire in memoria (numeri con selezione diretta, numeri abbreviati, funzione di chiamata soccorso e funzione blocco numeri).



Avvisi:

- Durante la procedura di programmazione è possibile cancellare completamente il codice linea urbana immesso, premendo il tasto C.
- L'immissione di un codice linea urbana serve solo per stabilire, dopo quale serie di numeri deve essere effettuata la pausa di selezione.

Impostazione pausa di selezione per il codice linea urbana

Dopo avere inserito il codice linea urbana, si può impostare l'intervallo di selezione su uno o tre secondi (secondo il tipo d'impianto). In merito consultare anche il manuale d'istruzione del vostro centralino. Alla consegna è impostata una pausa di 3 secondi.



Premere contemporaneamente il tasto R ed il tasto di ripetizione della selezione (passaggio al modo programmazione: Sul display appare „P“).



Selezionare la funzione „Lunghezza della pausa” con i tasti freccia e confermare con il tasto OK.



Immettere il PIN a 4 cifre (impostazione alla consegna „0000”).

In combinazione con un centralino



Modificare lunghezza della pausa con i tasti numerici (1 - 9) e confermare con il tasto  **OK**.



Selezionare un'altra funzione con i tasti freccia oppure uscire dalla programmazione con il tasto **C**.

Avviso:

La lunghezza della pausa è un tempo massimo. Se il segnale di linea è presente, la selezione avviene immediatamente.

Appendice

Pulizia – qualora necessario

Strofinare semplicemente il telefono con un panno leggermente umido o con un panno antistatico. Evitare panni eccessivamente asciutti o bagnati.

Attenzione: Evitare l'uso di solventi, detersivi o sostanze abrasive! Possono danneggiare l'apparecchio.



Impostazioni alla consegna

Per poter utilizzare subito l'apparecchio dopo l'installazione e l'allacciamento (vedi pagina 6), questo viene fornito preimpostato per usi generali. Potete modificare queste preimpostazioni in funzione delle vostre personali esigenze e condizioni di allacciamento.

Preimpostazioni alla fornitura:

- PIN telefono: 0000
- Suoneria: ON
- Melodia suoneria: 3
- Suono tasti: ON
- Contrasto display: Livello 5
- Funzionamento della chiamata soccorso: OFF
- Blocco della selezione: OFF
- Codice linea urbana: Nessuna impostazione
- Lunghezza pausa: 3 secondi
- Funzioni del tasto R: Flash breve (100 msec).

Appendice

Disturbi e provvedimenti nella ricerca problemi

Se il vostro telefono non si comporta come dovrebbe, tentate innanzitutto di risolvere voi stessi il problema con l'aiuto della seguente tabella.

Problema	Possibile causa	Suggerimento
Nessun segnale di linea sollevando la cornetta	Il cavo di collegamento, della cornetta, o dell'alimentatore di rete non sono collegati	Verificare tutti i collegamenti dei cavi, provare la presa telefonica con un altro telefono, se necessario contattare il gestore di rete.
Codice PIN dimenticato		Contattare l'assistenza clienti
Nessuna suoneria (il telefono non suona all'arrivo di una chiamata)	Suoneria disattivata	Attivare la suoneria (vedere pagina 30)
La preparazione della selezione del numero non funziona	Spina di rete non innestata o mancanza di tensione	Controllare la spina dell'alimentatore di rete
La ripetizione automatica della selezione non funziona	Spina di rete non innestata o mancanza di tensione	Controllare la spina dell'alimentatore di rete
Il telefono si spegne durante la selezione	Blocco della selezione acceso	Disattivare il blocco selezione (vedere pagina 28)
Non arriva nessuna chiamata	La cornetta non è appoggiata correttamente	Posare correttamente la cornetta.
Illuminazione display, altoparlante e tasto chiamata di emergenza non presente	Spina di rete non innestata o mancanza di tensione	Controllare la spina dell'alimentatore di rete
I volumi (suoneria, cornetta, altoparlante) sono bassi	Spina di rete non innestata o mancanza di tensione	Controllare la spina dell'alimentatore di rete

Appendice

Problema	Possibile causa	Suggerimento
Non viene visualizzato il numero della chiamata in arrivo.	<ul style="list-style-type: none">- Spina di rete non innestata o mancanza di tensione- Mancato supporto visualizzazione del numero telefonico.- Soppressione visualizzazione del numero telefonico	<p>Controllare la spina dell'alimentatore di rete</p> <p>Rivolgersi al gestore di rete</p> <p>Nessun rimedio possibile</p>
Premendo il tasto chiamata soccorso non viene selezionato nessun numero	<ul style="list-style-type: none">- Nessun numero di soccorso in memoria- Funzione di chiamata soccorso non impostata	<ul style="list-style-type: none">- Memorizzare i numeri (vedere pagina 23)- Attivare la funzione di chiamata soccorso (vedere pagina 24)
Con connessione ad un centralino: Mancato o errato collegamento con selezione da memoria (ad es. selezione diretta)	<ul style="list-style-type: none">- Codice linea urbana non impostati- Pausa di selezione troppo breve	<ul style="list-style-type: none">- Impostare codice linea urbana (vedere pagina 34)- Impostare la lunghezza di pausa (vedere pagina 35)
Con connessione ad un centralino: Chiamata intermedia non possibile	Tasto chiamata intermedia erroneamente impostato	Impostare correttamente il tasto R (vedere pagina 34)

Se il problema persiste, rivolgetevi al vostro rivenditore.

Marchio CE

Quest'apparecchio è previsto per il funzionamento sulla rete analogica svizzera. Le particolarità dei vari paesi sono considerate. Per le richieste sulle differenze delle reti telefoniche pubbliche, vi preghiamo di rivolgervi al rivenditore oppure al gestore rete. La conformità dell'apparecchio con le disposizioni di base sulle direttive R&TTE (99/05/EG) degli apparecchi telefonici è confermata con il marchio CE.

Appendice

La dichiarazione di conformità è contenuta nel seguente sito web:

www.swisscom.ch/onlineshop

Riparazioni/Manutenzione

Apparecchi in affitto

Se il vostro telefono non funziona correttamente, rivolgetevi al servizio di assistenza (Numero di telefono 0800 800 800). La riparazione ¹⁾ e l'intervento sono gratuiti.

Apparecchi acquistati

Entro il periodo di garanzia, le riparazioni vengono effettuate gratuitamente secondo le condizioni stabilite sul certificato di garanzia ¹⁾. Se si dovesse rendere necessaria una riparazione, l'apparecchio deve essere riportato al punto di vendita. Interpellando il servizio di pronto intervento (anche durante il periodo di garanzia), l'intervento viene addebitato (importo forfettario a copertura del viaggio e del tempo). Fuori dal periodo di garanzia vengono addebitati anche i costi del materiale.

Informazioni

Per informazioni di carattere generale riguardanti p. es. i prodotti, i servizi, ecc., vi preghiamo di rivolgervi al servizio informazioni del vostro punto vendita Swisscom (numero di telefono 0800 800 800).

Indicazioni generali

¹⁾ Sono esclusi i danni dei particolari soggetti ad usura (cavi, targhette, accumulatori, ecc.) e danni causati da manomissioni o dal trattamento non conforme (cadute, penetrazione di liquidi, ecc.).

Panoramica menu

Accesso al menu



Premere contemporaneamente il tasto R ed il tasto di ripetizione della selezione (passaggio al modo programmazione: Sul display appare „P“).

Appendice



Con i tasti freccia selezionare la funzione desiderata:

Funzione	Breve descrizione
Ripetizione selezione	Utente occupato. OK
Numero diretto 1 - 9	OK, Immettere il numero, OK Immettere il nome, OK
COMBOX	OK, Immettere il numero, OK
Numero abbreviato 2 - 0	OK, Immettere il numero, OK Immettere il nome, OK
Attivazione/disattivazione suoneria	OK
Melodie suoneria	OK, Selezione melodia con i tasti numerici, OK
Cancellare un numero risposta	OK
Attivazione/disattivazione suono tasti	OK
Contrasto del display	OK, Selezione livello con i tasti numerici, OK
Attivazione/disattivazione chiamata soccorso	OK, Immettere il PIN
Numero di soccorso 1 - 3	OK, Immettere il PIN, immettere il numero, OK
Modifica PIN telefono	OK, Immettere il PIN, immettere il nuovo PIN due volte
Numero bloccato 1 - 5	OK, Immettere il PIN, immettere il numero, OK
Attivazione blocco numeri	OK, Immettere il PIN
Attivazione blocco totale	OK, Immettere il PIN
Disattivazione blocco	OK, Immettere il PIN
Durata flash 100, 200 msec.	OK, Immettere il PIN
Codice linea urbana	OK, Immettere il PIN, immettere il codice linea urbana, OK

Appendice

Lunghezza della pausa	OK, Immettere il PIN, selezione la lunghezza della pausa con i tasti numerici, OK
Lingua: tedesco, francese, italiano, inglese	OK
Ripristino	OK, Immettere il PIN
Configurazione di fornitura	OK, Immettere il PIN
Uscita dal menu	 Premere il tasto C.

Dati tecnici

Dimensioni (L x A x P):	ca. 230 x 200 x 90 mm
Peso:	ca. 740 g
Materiale involucri:	ABS
Cavo connessione telefonica:	3 m
Fili impegnati:	Pin 3: La, Pin 4: Lb
Alimentazione:	Alimentazione derivata dalla linea solo per la conversazione
Circuito conversazione:	attivo
Capsula auricolare e microfono:	Capsula auricolare dinamica / Microfono electret
Dispositivo di chiamata:	Suoneria variabile, regolabile in volume (continuo con controllo a cursore) e melodie (10 varianti)
Viva voce:	semi-duplex
Volume dell'altoparlante:	regolazione continua con controllo a cursore
Volume dell'auricolare:	regolazione continua con controllo a cursore
Display:	Visualizzazione grafica, su 2 righe, con pittogrammi
Lunghezza numeri telefonici:	24 caratteri
Omologazione:	Marchio di conformità CE
Temperatura d'esercizio:	da 0 a +40 gradi Celsius
Temperatura di stoccaggio	da -5 a +70 gradi Celsius
Con riserva di modifiche tecniche.	

Avvertenze per lo smaltimento



Al termine della sua durata di vita, questo prodotto non deve essere smaltito con i normali rifiuti domestici, ma consegnato a un punto vendita o un punto di rac-colta per il riciclaggio degli apparecchi elettrici ed elettronici secondo l'ordinanza concernente la restituzione, la ripresa e lo smaltimento degli apparecchi elettrici ed elettronici (ORSAE) I materiali sono riciclabili conformemente al loro marchio.

Con il riciclo, il riutilizzo dei materiali o altre forme di riciclo di apparecchi obsoleti, date un importante contributo alla protezione dell'ambiente.

Indice alfabetico

A

- Alimentatore 8
- Allacciamento del telefono 7
- Altoparlante 19, 30
 - Volume 30
- Applicazione targhette descrittive 9
- Attivazione dell'altoparlante 19
- Avvertenze per lo smaltimento 43
- Avvertenze per l'utilizzo 3

B

- Blocco della selezione 27
 - Attivazione / disattivazione 28
 - Blocco numeri telefonici 27
 - Blocco totale 28

C

- Capsula auricolare della cornetta 5
- Caratteri maiuscoli e minuscoli 15
- Cavo alimentatore di rete 8
- Cavo connessione telefonica 8
- Cavo microtelefono 8
- CE 39
- Centralino 34
 - Codice linea urbana 34
 - Flash 34
 - Funzioni del tasto R 34
 - Pausa di selezione 35
- Chiamata soccorso 23
- CLIP 18
- Codice linea urbana 34
- COMBOX 21
 - Ascolto messaggio 22

- Memorizzazione del numero 22
- Message Waiting Indicator (MWI) 21

- Conformità dell'apparecchio 39
- Contrasto del display 32
- Cornetta 30
 - Volume 30
- Cornetta abbassata 19

D

- Dati tecnici 42
- Disimballo del telefono 6
- Disturbi 38

E

- Elementi di comando del telefono
 - busta davanti
- Esecuzione di una chiamata 11
- Etichette dei tasti di selezione diretta 9

F

- Flash 34
- Funzione di chiamata soccorso 23
 - Attivazione/disattivazione 24
 - Interruzione manuale 26
 - Numero di soccorso 23
- Funzioni del tasto R 34

G

- Generatore di campo magnetico 5

I

- Illuminazione del display 5

Indice alfabetico

Immettere dei nomi 15
Immettere pause 15
Impostazione telefono 30
Impostazioni alla consegna 37
Installazione telefono 6
Interruzione manuale chiamata soccorso 26
Invio chiamata soccorso 25

L

Lingua dei messaggi su display 30

M

Manuale rapido d'istruzione 10
Manualmente pause 4
Marchio CE 39
Melodie suoneria 31
Memorizzazione 14, 23, 28
 dei numeri abbreviati 16
 numeri da bloccare 28
 numeri telefonici sui tasti di selezione diretta 14
 Numero di soccorso 23
Menu 3, 40
 Guida a menu 3
 Panoramica menu 40
Messa in servizio 6
Messaggi su display 30
Messaggio vocale 22
Modifica PIN telefono 27

N

Numeri abbreviati 16
 Caratteri maiuscoli e minuscoli 15

Immettere dei nomi 15
Immettere pause 15
Memorizzazione 16
Selezione 17
Numero bloccato 28
Numero di soccorso 23
 Invio 25
 Memorizzazione 23
Numero telefonico trasmesso 18
 Cancellare 18
 Selezione 17

O

ORSAE 43

P

Pausa di selezione 35
PIN telefono 27
Polizia/Pompieri/Pronto soccorso 6, 9
Prescriptioni di sicurezza
 busta davanti
Procedura di programmazione 4
provvedimenti nella ricerca problemi 38
Pulizia 37

R

Riparazioni/Manutenzione 40
Ripetizione automatica della selezione 5, 12
Ripetizione ultimo numero 12
Ripristino impostazioni di fabbrica 31, 33

Indice alfabetico

Risposta ad una chiamata 11

S

Scollegamento dei cavi 8

Selezione

con cornetta abbassata 19

con i tasti dei numeri abbreviati 17

con preparazione del numero 11

con tasti di selezione diretta 16

dell'ultimo numero identificativo

trasmesso 17

Numero da tastiera 11

Ripetizione automatica della

selezione 12

Ripetizione ultimo numero 12

Selezione numero da tastiera 11

Sicurezza in entrambe le direzioni 27

smaltimento 43

Suoneria 30

Attivazione/disattivazione 30

Melodie 31

Volume 30

Suono tasti 32

T

Tasti di selezione diretta 14

Caratteri maiuscoli e minuscoli 15

Immettere dei nomi 15

Immettere pause 15

Programmazione 14

Selezione 16

Telefono 6, 30

allacciamento 7

disimballo 6

Impostazione 30

installazione 6

Messa in servizio 6

Trasmissione del numero 18

U

Ultimo numero identificativo trasmesso

17

V

Visualizzazione 4

Visualizzazione di durata della

chiamata 5

Viva voce 20, 21

Volume 5

della cornetta 5

della suoneria 5

dell'altoparlante 5

