

## **Congratulazioni**

Desideriamo congratularci con Lei per l'acquisto del Suo nuovo autocaravan Globecar e La ringraziamo per aver scelto un prodotto di qualità della nostra casa.

Qualsiasi sia la meta - con l'autocaravan Globecar Lei avrà sempre dalla Sua il giusto compagno di viaggio: Sia che si tratti di un viaggio in una città, di una breve gita o di una vacanza familiare. Le innovative e ben studiate piante offrono numerose possibilità e il moderno design interno, comune a tutti i modelli, conferisce fin da subito una nota di calda accoglienza. Lei rimarrà inoltre entusiasta degli elevati standard qualitativi e della grande flessibilità - i problemi di spazio con i nostri veicoli sono appannaggio del passato. Avrà modo di scoprire poco alla volta che numerosi utili dettagli sono estremamente pratici e potrà così godersi in modo ancora più rilassato le sue vacanze.

Tutti i veicoli Globecar vengono costruiti con cura e la loro qualità è sottoposta a rigidi controlli. Ciò è una sicura garanzia di durata dei nostri prodotti.

Le presenti istruzioni per l'uso contengono principalmente indicazioni sull'abitacolo del Suo autocaravan. Le fornisce tutte le informazioni e i consigli necessari per sfruttare al massimo tutti i comfort del Suo autocaravan. Abbiamo preso in considerazione anche la cura - e pertanto il mantenimento della qualità.

Inoltre riceverà i documenti separati relativi al veicolo di base e ai vari apparecchi montati.

Per l'esecuzione di lavori di manutenzione e ogni qual volta abbia bisogno di aiuto non esiti a rivolgersi con fiducia al Suo concessionario Globecar. Questi conosce il Suo veicolo fin nei minimi dettagli e potrà soddisfare ogni Sua richiesta rapidamente e in modo affidabile.

Ora non ci resta che augurarLe buon divertimento con il Suo autocaravan, molto relax e buon viaggio.



<b>1</b>	<b>Documenti</b> . . . . .	<b>5</b>	<b>7</b>	<b>Abitare</b> . . . . .	<b>33</b>
1.1	Certificato del veicolo . . . . .	5	7.1	Sportelli esterni . . . . .	33
1.2	Garanzia . . . . .	5	7.1.1	Sportello per collegamento a 230 V, quadrato . . . . .	33
1.3	Documenti comprovanti l'ispezione . . . . .	6	7.1.2	Sportello esterno cassetta Thetford . . . . .	34
1.4	Piano di ispezione . . . . .	7	7.1.3	Coperchio per bocchettone di riempimento dell'acqua potabile . . . . .	34
<b>2</b>	<b>Introduzione</b> . . . . .	<b>9</b>	7.2	Aerazione . . . . .	35
2.1	Note generali . . . . .	10	7.3	Finestre . . . . .	35
2.2	Avvertenze sull'ambiente . . . . .	10	7.3.1	Finestra apribile con deflettori a rotazione . . . . .	36
<b>3</b>	<b>Sicurezza</b> . . . . .	<b>13</b>	7.3.2	Finestra apribile con deflettori automatici . . . . .	38
3.1	Protezione antincendio . . . . .	13	7.3.3	Finestra scorrevole senza bloccaggio . . . . .	39
3.1.1	Evitamento di incendi . . . . .	13	7.3.4	Oscurante a rullo e zanzariera a rullo . . . . .	40
3.1.2	Lotta antincendio . . . . .	13	7.3.5	Tendine oscuranti pieghevoli per il finestrino del conducente e del passeggero . . . . .	40
3.1.3	In caso di incendio . . . . .	13	7.3.6	Oscurante a rullo per il parabrezza . . . . .	41
3.2	Note generali . . . . .	14	7.4	Oblò . . . . .	41
3.3	Sicurezza stradale . . . . .	14	7.4.1	Oblò a scatto . . . . .	42
3.4	Marcia con rimorchio . . . . .	15	7.4.2	Oblò inclinabile . . . . .	42
3.5	Impianto del gas . . . . .	15	7.4.3	Oblò a manovella . . . . .	44
3.5.1	Note generali . . . . .	15	7.4.4	Tetto multifunzione . . . . .	45
3.5.2	Bombole del gas . . . . .	18	7.5	Rotazione dei sedili . . . . .	46
3.6	Impianto elettrico . . . . .	18	7.6	Sedili . . . . .	47
3.7	Impianto idrico . . . . .	18	7.7	Tavoli . . . . .	47
<b>4</b>	<b>Prima della partenza</b> . . . . .	<b>19</b>	7.7.1	Tavolo sospeso con supporto snodabile . . . . .	47
4.1	Carico utile . . . . .	19	7.7.2	Tavolo sospeso con piede di sostegno divisibile . . . . .	48
4.1.1	Definizioni . . . . .	19	7.7.3	Tavolo fisso della dinette posteriore . . . . .	50
4.1.2	Calcolo del carico utile . . . . .	20	7.7.4	Tavolo orientabile . . . . .	51
4.1.3	Come caricare correttamente il veicolo . . . . .	21	7.7.5	Tavolo ribaltabile . . . . .	52
4.2	Scalino di ingresso . . . . .	22	7.8	Lampade . . . . .	52
4.2.1	Scalino di ingresso a comando elettrico . . . . .	22	7.8.1	Faretto alogeno (mobile) . . . . .	53
4.3	Televisore . . . . .	22	7.8.2	Faretto alogeno . . . . .	53
4.4	Sicurezza stradale . . . . .	23	7.8.3	Lampada nel tetto sollevabile . . . . .	54
<b>5</b>	<b>Durante il viaggio</b> . . . . .	<b>25</b>	7.9	Letti . . . . .	54
5.1	Guidare l'autocaravan . . . . .	25	7.9.1	Letto fisso . . . . .	54
5.2	Velocità di marcia . . . . .	25	7.9.2	Letto nel tetto sollevabile . . . . .	56
5.3	Cinture di sicurezza . . . . .	26	7.10	Trasformazione delle dinette per la notte . . . . .	57
5.3.1	Come allacciare correttamente le cinture di sicurezza . . . . .	26	7.10.1	Dinette zona posteriore . . . . .	57
5.4	Sedile del conducente e sedile del passeggero . . . . .	27	7.10.2	Dinette zona anteriore . . . . .	58
5.4.1	Sedili (Aguti) . . . . .	27	7.10.3	Dinette contrapposta con prolunga . . . . .	59
5.4.2	Sedili (ISRl) . . . . .	28	7.10.4	Dinette zona anteriore con prolunga . . . . .	60
5.5	Disposizione dei posti a sedere . . . . .	29	<b>8</b>	<b>Impianto del gas</b> . . . . .	<b>61</b>
5.6	Porte esterne . . . . .	30	8.1	Note generali . . . . .	61
5.7	Rifornimento di gasolio . . . . .	30	8.2	Bombole del gas . . . . .	62
<b>6</b>	<b>Stazionamento autocaravan</b> . . . . .	<b>31</b>	8.3	Come sostituire le bombole del gas . . . . .	63
6.1	Freno a mano . . . . .	31	8.4	Rubineti di arresto del gas . . . . .	64
6.2	Scalino di ingresso . . . . .	31	8.5	Dispositivo antirottura del tubo flessibile (sensore di crash) . . . . .	64
6.3	Collegamento a 230 V . . . . .	31	8.6	Impianto di commutazione DuoControl . . . . .	65
6.4	Frigorifero . . . . .	31			
6.4.1	Frigorifero ad assorbimento . . . . .	31			
6.4.2	Frigorifero a compressore . . . . .	31			

<b>9</b>	<b>Impianto elettrico</b> .....	<b>67</b>	<b>12</b>	<b>Cura</b> .....	<b>101</b>
9.1	Istruzioni di sicurezza generali.....	67	12.1	Cura degli esterni.....	101
9.2	Rete di bordo a 12 V.....	67	12.1.1	Lavaggio con pulitori ad alta pressione.....	101
9.2.1	Batteria dell'abitacolo.....	68	12.1.2	Lavaggio del veicolo.....	101
9.3	Centralina elettrica (EBL 99).....	70	12.1.3	Finestre in vetro acrilico.....	102
9.3.1	Interruttore staccabatteria.....	71	12.1.4	Serbatoio delle acque grigie.....	102
9.3.2	Sorveglianza della batteria.....	72	12.1.5	Scalino di ingresso.....	102
9.3.3	Carica della batteria.....	72	12.2	Cura dell'interno.....	102
9.4	Pannello di controllo LT 410.....	72	12.3	Cura invernale.....	104
9.4.1	Indicatore volt/serbatoio per la tensione delle batterie e livelli serbatoi acqua e acque grigie.....	73	12.3.1	Funzionamento invernale.....	104
9.4.2	Allarme batteria per la batteria dell'abitacolo.....	73	12.4	Inattività.....	104
9.4.3	Interruttore principale a 12 V.....	73	12.4.1	Inattività temporanea.....	104
9.4.4	Spia di controllo a 12 V.....	74	12.4.2	Inattività nel periodo invernale.....	105
9.4.5	Spia di controllo a 230 V.....	74	12.4.3	Rimessa in funzione del veicolo dopo un periodo di fermo temporaneo o dopo un periodo di fermo invernale.....	106
9.5	Rete di bordo a 230 V.....	74	<b>13</b>	<b>Manutenzione</b> .....	<b>109</b>
9.5.1	Collegamento a 230 V.....	74	13.1	Controlli ufficiali.....	109
9.6	Fusibili.....	75	13.2	Interventi di ispezione.....	109
9.6.1	Fusibile principale.....	75	13.3	Interventi di manutenzione.....	109
9.6.2	Fusibili 12 V.....	75	13.4	Sostituzione delle lampade ad in candescenza e dei tubi fluorescenti.....	109
9.6.3	Fusibile a 230 V.....	77	13.4.1	Lampada a soffitto.....	110
<b>10</b>	<b>Apparecchi montati</b> .....	<b>79</b>	13.4.2	Plafoniera.....	110
10.1	Note generali.....	79	13.4.3	Faretto alogeno (con calotta in vetro).....	111
10.2	Riscaldamento.....	79	13.4.4	Faretto alogeno (mobile).....	111
10.2.1	Come riscaldare correttamente.....	80	13.4.5	Lampada alogena sospesa (orientabile).....	112
10.2.2	Riscaldamento ad aria calda Truma Combi.....	80	13.5	Sostituzione della batteria con lampada nel tetto sollevabile.....	112
10.2.3	Riscaldamento per il serbatoio delle acque grigie e per le tubazioni delle acque grigie (Pacchetto Comfort Invernale).....	83	13.6	Pezzi di ricambio.....	113
10.3	Boiler.....	83	13.7	Targhetta del modello.....	113
10.3.1	Boiler Truma Combi.....	84	13.8	Etichette adesive informative e di riferimento.....	114
10.4	Fornello a gas.....	86	<b>14</b>	<b>Ricerca dei guasti</b> .....	<b>115</b>
10.5	Frigorifero.....	87	14.1	Impianto elettrico.....	115
10.5.1	Griglia di aerazione del frigorifero.....	88	14.2	Impianto del gas.....	117
10.5.2	Funzionamento (serie Dometic 4).....	88	14.3	Area cottura.....	117
10.5.3	Funzionamento (Waeco).....	90	14.4	Riscaldamento/boiler.....	118
10.5.4	Bloccaggio della porta del frigorifero.....	91	14.5	Frigorifero.....	119
<b>11</b>	<b>Dispositivi igienico-sanitari</b> .....	<b>93</b>	14.5.1	Frigorifero Dometic senza AES.....	119
11.1	Alimentazione idrica, note generali.....	93	14.5.2	Frigorifero Waeco.....	120
11.2	Serbatoio dell'acqua.....	93	14.6	Alimentazione idrica.....	121
11.2.1	Riempimento massimo 20 l.....	94	14.7	Scocca.....	122
11.3	Serbatoio delle acque grigie.....	95	<b>15</b>	<b>Dati tecnici</b> .....	<b>123</b>
11.4	Impianto idrico.....	96	15.1	Pesi.....	123
11.5	Vano WC.....	97	15.2	Dimensioni.....	123
11.6	Vano WC Vario.....	98	15.3	Equipaggiamento.....	124
11.6.1	Trasformazione in cabina doccia.....	98			
11.6.2	Trasformazione in vano WC.....	98			
11.7	Toilette Thetford.....	98			

## 1.1 Certificato del veicolo

<b>Dati del veicolo</b>	
Modello:	
Produttore del veicolo/tipo di motore:	
N. di matricola:	
Prima immatricolazione:	
Acquistato presso la ditta:	
N. chiave:	
N. telaio:	
<b>Indirizzo del cliente</b>	
Cognome, nome:	
Via, n. civico:	
CAP, località:	
E-mail:	
Timbro e firma del rivenditore	

Ci riserviamo il diritto di effettuare modifiche su costruzione, equipaggiamento e volume di consegna. Vengono anche eseguiti accessori opzionali che non appartengono al volume di consegna di serie. Le descrizioni e le illustrazioni in questo opuscolo non si riferiscono ad alcuna versione precisa. Per tutti i dettagli ha validità solamente la rispettiva lista di dotazione.

## 1.2 Garanzia

1. Per il veicolo valgono le disposizioni di garanzia e di responsabilità sul prodotto previste dalla legge.
2. Per far valere i diritti di garanzia in caso di danno si raccomanda di portare ad ispezionare il veicolo da un concessionario Globecar alla fine del primo anno. La presentazione deve avvenire entro 2 mesi dalla ricorrenza della data della prima immatricolazione (ovvero della consegna).  
Quale prova dell'avvenuta ispezione, il concessionario Globecar deve confermare l'avvenuta ispezione apponendo il timbro, la data e la firma sulla pagina riservata delle presenti istruzioni per l'uso.
3. I costi dell'ispezione devono essere sostenuti dal proprietario del veicolo.

### 1.3 Documenti comprovanti l'ispezione

#### Consegna

Data:

Timbro e firma del concessionario Globecar:

---

#### 1° anno

Data:

Timbro e firma del concessionario Globecar:

---

- Nessun difetto riscontrato
- Difetti riscontrati:

\_\_\_\_\_

\_\_\_\_\_

Nel caso in cui, sulla base dell'ispezione, si dovesse accertare la necessità di ulteriori interventi, la loro esecuzione dipenderà dal conferimento dell'ordine da parte del cliente. Si prega di osservare anche gli intervalli di manutenzione dei produttori dei singoli apparecchi. Per le avvertenze vedere la documentazione di assistenza acclusa.

## 1.4 Piano di ispezione

Pos.	Elemento costruttivo	Operazione	Intervallo
	Giunti, cerniere	Lubrificare	Ogni anno
	Frigorifero, riscaldamento, boiler, fornello, illuminazione, chiusure di sportelli di sbarramento e porte, toilette, cinture di sicurezza	Controllo del funzionamento	Ogni anno
	Finestre, oblò	Controllo del funzionamento, prova di impermeabilità	Ogni anno
	Cuscini, tendine, tende a rullo	Controllo a vista	Ogni anno
	Listelli, angoli, gommine di tenuta	Verificare che non ci siano danni	Ogni anno
	Alimentazione idrica	Prova di impermeabilità	Ogni anno
	Impianto ad aria calda	Controllo del funzionamento, ev. pulire la ventola	Ogni anno
	Pellicola protettiva, fissaggio dei componenti montati sul sottoscocca	Controllo a vista	Ogni anno
	Impianto elettrico	Controllo del funzionamento	Ogni anno
	Impianto del gas	Controllo ufficiale del gas	Ogni 2 anni
	Sottoscocca	Controllo a vista, ev. riparare la pellicola protettiva	Ogni 2 anni

Ci riserviamo il diritto di apportare modifiche al piano di ispezione.





## Leggere attentamente in queste istruzioni per l'uso prima di utilizzare per la prima volta il veicolo!

Le istruzioni per l'uso devono essere sempre a portata di mano sul veicolo. Consegnare tutte le disposizioni di sicurezza anche ad altri utenti.



- ▶ La mancata osservanza di questo simbolo può causare rischi per le persone.



- ▷ La mancata osservanza di questo simbolo può causare danni all'interno o all'esterno del veicolo.



- ▷ Questo simbolo indica raccomandazioni o particolarità.



- ▷ Questo simbolo indica un comportamento ecologicamente responsabile.

**Le presenti istruzioni per l'uso contengono paragrafi in cui sono descritti le dotazioni o gli accessori opzionali. Queste paragrafi non sono contrassegnate in modo particolare. È possibile che il Vostro veicolo non sia dotato di questi accessori opzionali. L'equipaggiamento del veicolo può, per il motivo sopra citato, variare nelle descrizioni e nelle figure.**

Il veicolo può inoltre essere dotato di ulteriori accessori opzionali che non vengono descritti in queste istruzioni per l'uso.

Gli accessori opzionali sono descritti solo se è necessaria una spiegazione tecnica.

Osservare inoltre le istruzioni d'uso in allegato.



- ▷ Le indicazioni "destra", "sinistra", "davanti", "dietro" si riferiscono sempre al veicolo visto in senso di marcia.
- ▷ Tutte le indicazioni relative alle misure ed ai pesi sono approssimative.

Nel caso in cui il veicolo subisse danni a seguito della mancata osservanza delle indicazioni illustrate nelle presenti istruzioni per l'uso, viene a mancare il diritto di garanzia.

I nostri veicoli vengono costantemente perfezionati. Pertanto ci riserviamo il diritto di effettuare modifiche su forma, equipaggiamento e tecnica. Per questo motivo, dal contenuto delle presenti istruzioni per l'uso non potrà essere dedotto alcun diritto nei confronti del produttore. Le presenti istruzioni per l'uso descrivono le dotazioni conosciute ed introdotte fino al momento della stampa.

La ristampa, la traduzione e/o riproduzione delle presenti istruzioni per l'uso, anche per sommi capi, non sono ammesse senza previa autorizzazione del produttore.

## 2.1 Note generali

Il veicolo è costruito secondo lo standard tecnico e secondo le normative riconosciute in materia di sicurezza tecnica. Tuttavia si corre il pericolo di lesioni per le persone o di danneggiare il veicolo se non si rispettano le istruzioni di sicurezza contenute nelle presenti istruzioni per l'uso.

A seconda dell'equipaggiamento, la cassetta del pronto soccorso ed il triangolo di segnalazione non sono in dotazione. Prima di mettere in funzione il veicolo, dotarlo della cassetta del pronto soccorso e del triangolo di segnalazione. Per veicoli di peso complessivo maggiore di 3,5 t è necessario avere a bordo una lampada portatile di emergenza lampeggiante.

Utilizzare il veicolo solo in condizioni tecniche perfette. Attenersi alle istruzioni per l'uso.

Far riparare subito da personale specializzato eventuali guasti che pregiudicano la sicurezza delle persone o del veicolo. Per evitare ulteriori danni, in caso di guasti e anomalie occorre tenere presente l'obbligo di salvataggio imposto all'utente.

Far ispezionare e riparare l'impianto frenante e del gas del veicolo unicamente da un'officina specializzata autorizzata.

Eventuali modifiche alla scocca devono essere eseguite solo dietro approvazione del costruttore.

Il veicolo è destinato unicamente al trasporto di persone. Trasportare accessori e bagaglio da viaggio solo fino al raggiungimento del carico massimo tecnicamente ammesso.

Attenersi agli intervalli per ispezioni e controlli indicati dal costruttore.

## 2.2 Avvertenze sull'ambiente



- ▷ Rispettare la quiete e la pulizia della natura.
- ▷ Regola generale: tutte le acque grigie e i rifiuti domestici non devono essere scaricati nei pozzetti di raccolta stradali o all'aria aperta.
- ▷ Il serbatoio delle acque grigie e la cassetta della toilette o il serbatoio fecale devono essere svuotati solo nei punti di smaltimento dei campeggi, o nei punti di smaltimento appositamente previsti. Rispettare le indicazioni nelle aree di stazionamento delle città o dei comuni di soggiorno, o informarsi sui stazioni di smaltimento disponibili.
- ▷ Raccogliere le acque grigie esclusivamente nel relativo serbatoio o, all'occorrenza, in altri recipienti idonei.
- ▷ Svuotare il serbatoio delle acque grigie il più spesso possibile, anche se non è completamente pieno (igiene).  
Per quanto possibile, dopo ogni scarico risciacquare con acqua potabile il serbatoio delle acque grigie ed eventualmente la tubazione di scarico.
- ▷ Non lasciare che la cassetta della toilette o il serbatoio fecale si riempiano troppo. Provvedere immediatamente a svuotare la cassetta della toilette o il serbatoio fecale al più tardi quando l'indicatore di pieno si accende.
- ▷ Anche in viaggio raccogliere i rifiuti domestici separando il vetro, i barattoli di latta, la plastica e l'umido. Informarsi presso i singoli comuni sulle possibilità di smaltimento. I rifiuti domestici non devono essere smaltiti nei contenitori dei rifiuti situati sulle aree di parcheggio.
- ▷ Svuotare i contenitori dei rifiuti il più spesso possibile nei bidoni o container previsti a tale scopo. In questo modo si evitano odori molesti e problematici accumuli di rifiuti a bordo.



- ▷ Non lasciare inutilmente acceso il motore del veicolo quando è in sosta. Durante il funzionamento a vuoto un motore a freddo esala particolarmente numerose sostanze dannose. La temperatura di esercizio del motore viene raggiunta più velocemente durante la marcia.
- ▷ Per la toilette utilizzare una sostanza chimica per WC ecologica e ben biodegradabile in un piccolo dosaggio.
- ▷ In caso di soggiorni prolungati all'interno di città e comuni, cercare aree di sosta specifiche per autocaravan. Informarsi presso i comuni delle possibilità di parcheggio.
- ▷ Lasciare sempre pulite le aree di stazionamento.



### 3.1 Protezione antincendio

#### 3.1.1 Evitamento di incendi



- ▶ Non lasciare mai soli i bambini all'interno del veicolo.
- ▶ Tenere i materiali infiammabili lontano da apparecchi di riscaldamento e di cottura.
- ▶ Le lampade possono assumere una temperatura molto elevata. A lampada accesa, la distanza di sicurezza da oggetti infiammabili deve essere di almeno 30 cm. Pericolo d'incendio!
- ▶ Non utilizzare mai apparecchi di riscaldamento o di cottura portatili.
- ▶ Solo personale specializzato può modificare l'impianto elettrico, l'impianto del gas o gli apparecchi montati.

#### 3.1.2 Lotta antincendio



- ▶ Sul veicolo deve essere sempre disponibile un estintore a polvere asciutta. L'estintore deve essere omologato, revisionato e a portata di mano.
- ▶ Far controllare regolarmente l'estintore da personale specializzato. Attenzione alla data dell'ultima revisione.
- ▶ L'estintore non è in dotazione.
- ▶ In prossimità dell'area di cottura tenere sempre pronta una coperta di estinzione.

#### 3.1.3 In caso di incendio



- ▶ Far uscire tutti i passeggeri.
- ▶ Spegner e staccare dalla rete l'alimentazione elettrica.
- ▶ Chiudere la valvola principale della bombola del gas.
- ▶ Dare l'allarme e chiamare i vigili del fuoco.
- ▶ Combattere l'incendio se possibile senza correre rischi.



- ▷ Tenere libere le vie di fuga.
- ▷ Attenersi alle istruzioni per l'uso dell'estintore.

### 3.2 Note generali



- ▶ L'ossigeno presente all'interno del veicolo viene consumato dalla respirazione o dal funzionamento degli apparecchi montati e funzionanti a gas. Per questo occorre continuamente ricambiare l'ossigeno. Per questo motivo nel veicolo sono montati dispositivi di aerazione forzata (p. es. oblò con aerazione forzata, aeratori a fungo o aeratori sul pavimento). I dispositivi di aerazione forzata non devono essere coperti né dall'interno né dall'esterno, p. es. con una stuoia invernale, o essere chiusi. Tenere le aerazioni forzate libere da neve e foglie. Vi è infatti il pericolo di asfissia, dovuto all'aumento della percentuale di CO<sub>2</sub>.
- ▶ Tenere presente l'altezza delle porte.
- ▶ Nel pavimento si trovano condutture del gas e cavi elettrici. Non praticare in nessun caso fori o avvitare viti nel pavimento. Pericolo di esplosione del gas, di folgorazione elettrica o di cortocircuito a causa del danneggiamento di una linea.



- ▷ Per gli apparecchi montati (riscaldamento, area cottura, frigorifero ecc.) nonché per il veicolo di base (motore, freni, ecc.) sono determinanti i relativi manuali di funzionamento e d'uso. Rispettarli assolutamente.
- ▷ L'installazione di accessori opzionali può modificare le dimensioni, il peso e il comportamento del veicolo durante la guida. I componenti accessori devono essere registrati in parte nei documenti del veicolo.
- ▷ Utilizzare solo cerchi e pneumatici omologati per il veicolo. Consultare il libretto del veicolo per informazioni sulla dimensione dei cerchi e dei pneumatici omologati o consultare i concessionari e i punti di assistenza.
- ▷ Durante la sosta del veicolo, tirare forte il freno a mano.



- ▷ Quando si lascia il veicolo chiudere sempre tutte le porte, gli sportelli esterni e le finestre.
- ▷ Il triangolo di segnalazione e la cassetta del pronto soccorso sono prescritti dalla DIN 13164 e devono essere presenti a bordo.
- ▷ Mettere il veicolo in circolazione stradale solo se il conducente possiede una patente di guida valida per la categoria del veicolo.
- ▷ In caso di vendita del veicolo, dovranno essere consegnati al nuovo proprietario tutti i manuali d'uso del veicolo, nonché quelli degli apparecchi montati.

### 3.3 Sicurezza stradale



- ▶ Prima della partenza controllare il funzionamento dei dispositivi di illuminazione e di segnalazione, dello sterzo e dei freni.
- ▶ Dopo una sosta prolungata (circa 10 mesi) far controllare l'impianto frenante e del gas da una officina specializzata autorizzata.
- ▶ Prima della partenza ed anche dopo brevi soste controllare che lo scaglino di ingresso sia completamente rientrato.
- ▶ Prima della partenza chiudere e bloccare il tetto sollevabile.
- ▶ Prima della partenza aprire e bloccare gli oscuranti del parabrezza e dei finestrini della cabina guida.



- ▶ Prima della partenza girare tutti i sedili girevoli e fissarli in senso di marcia. Durante il viaggio tutti i sedili girevoli devono essere bloccati in senso di marcia.
- ▶ Prima della partenza rimuovere il televisore dalla base e stivato in modo sicuro.
- ▶ Durante la marcia i passeggeri devono restare seduti nei loro posti a sedere consentiti (vedi capitolo 5). Consultare il libretto del veicolo per il numero omologato di posti a sedere.
- ▶ Prima della partenza allacciarsi le cinture di sicurezza e restare allacciati durante il viaggio.
- ▶ Assicurare i bambini sempre con i dispositivi di sicurezza per bambini prescritti a seconda dell'altezza e del peso dei bambini.
- ▶ Sistemare i seggiolini per bambini esclusivamente in posti a sedere muniti di cinture di sicurezza con attacco a tre punti.
- ▶ Il veicolo di base è un veicolo industriale (piccolo autocarro). Guidare il veicolo di conseguenza.
- ▶ In caso di sottopassaggi, tunnel o altro rispettare l'altezza complessiva del veicolo (inclusi i carichi sul tetto).
- ▶ Prima della partenza, d'inverno il tetto deve essere libero da neve e ghiaccio.



- ▷ Prima della partenza distribuire il carico utile in modo uniforme all'interno del veicolo (vedi capitolo 4).
- ▷ Caricando il veicolo e durante le soste, quando p. es. si ricaricano bagagli o generi alimentari, è necessario rispettare la massa tecnicamente ammessa e i carichi assiali ammessi (vedi libretto del veicolo).
- ▷ Prima della partenza chiudere le ante degli armadi, la porta del vano WC e tutti i cassetti e gli sportelli. Bloccare la sicura dello sportello del frigorifero. Bloccare la parete pieghevole del vano WC Vario.
- ▷ Prima della partenza chiudere le finestre e gli oblò.
- ▷ Prima della partenza bloccare tutti gli sportelli esterni e le relative serrature.

### 3.4 Marcia con rimorchio



- ▶ Prestare particolare attenzione durante le operazioni di agganciamento e sganciamento di un rimorchio. Rischio di incidente e di ferimento!
- ▶ Durante le operazioni di agganciamento e sganciamento è vietato sostare tra la motrice ed il rimorchio.

### 3.5 Impianto del gas

#### 3.5.1 Note generali



- ▶ Prima della partenza e prima di lasciare il veicolo chiudere tutti i rubinetti di arresto del gas e la valvola principale di arresto.
- ▶ Durante il rifornimento di carburante e durante il trasporto su traghetti o in garage non deve funzionare nessun apparecchio (p. es. riscaldamento o frigorifero) se funziona mediante il bruciatore incorporato. Pericolo di esplosione!



- ▶ Se un apparecchio funziona mediante il bruciatore incorporato, non mettere in funzione l'apparecchio in ambienti chiusi (p. es. garage). Pericolo di avvelenamento e di asfissia!
- ▶ Far sottoporre a manutenzione, riparare o modificare l'impianto del gas solo da una officina specializzata autorizzata.
- ▶ Prima della messa in funzione, secondo le disposizioni nazionali è necessario fare controllare l'impianto del gas da una officina specializzata autorizzata. Ciò vale anche per veicoli non immatricolati. Eventuali guasti all'impianto del gas devono essere immediatamente riparati da una officina specializzata autorizzata.
- ▶ È necessario controllare anche il regolatore della pressione del gas ed il tubo dei gas di scarico. Il regolatore della pressione del gas deve essere sostituito almeno ogni 10 anni. Il proprietario del veicolo è responsabile di questo intervento di manutenzione.
- ▶ Nel caso di difetto dell'impianto del gas (odore di gas, alto consumo di gas) vi è pericolo di esplosione! Chiudere immediatamente la valvola principale di arresto della bombola del gas. Aprire finestre e porte ed aerare bene.
- ▶ In caso di difetto dell'impianto del gas: non fumare, non accendere fiamme vive e non azionare dispositivi elettrici (interruttore luci, ecc.).
- ▶ Far riparare subito il guasto dell'impianto del gas da una officina specializzata autorizzata.
- ▶ Prima di mettere in funzione apparecchi a fiamma libera (fornello a gas) aprire un oblò o una finestra.
- ▶ Non utilizzare mai il fornello a gas o il forno a gas per riscaldare l'ambiente.
- ▶ Nel caso in cui il veicolo o gli apparecchi a gas non vengano utilizzati, chiudere la valvola principale di arresto della bombola del gas sulla bombola.
- ▶ Nel caso siano presenti diversi apparecchi a gas, è necessario che ognuno di essi sia dotato di un rubinetto di arresto del gas. Nel caso alcuni singoli apparecchi non vengano utilizzati, chiudere il rubinetto di arresto del gas corrispondente.
- ▶ I dispositivi di sicurezza devono chiudersi entro un minuto dallo spegnimento della fiamma del gas emettendo uno scatto udibile. Di tanto in tanto controllare il funzionamento.
- ▶ Gli apparecchi a gas integrati sono predisposti per funzionare esclusivamente con propano, butano o con una miscela di questi due gas. Il regolatore della pressione del gas e tutti gli apparecchi a gas integrati sono predisposti per una pressione di esercizio di 30 mbar.
- ▶ Il propano è nello stato gassoso a temperature maggiori di -42 °C ed il butano solo a temperature maggiori di 0 °C. A temperature minori la pressione del gas è nulla. Il butano non è adatto per la stagione invernale.
- ▶ Verificare a intervalli regolari la tenuta del tubo del gas posto sul raccordo della bombola. Il tubo del gas non deve presentare né fessure né porosità. Far sostituire il tubo del gas al più tardi dopo 10 anni dalla data di produzione da una officina specializzata autorizzata. Il gestore dell'impianto del gas deve autorizzare la sostituzione.
- ▶ Per funzione e struttura, il vano portabombole è un vano aperto verso l'esterno. Non coprire e non chiudere l'aerazione forzata di serie. In caso contrario le perdite di gas non si disperdono all'esterno.





- ▶ Non utilizzare il vano portabombole come gavone, in quanto vi può penetrare umidità.
- ▶ Proteggere il vano portabombole dall'accesso di persone non autorizzate chiudendo a chiave lo sportello di accesso.
- ▶ La valvola principale della bombola del gas deve essere accessibile.
- ▶ Collegare solo apparecchi a gas (p. es. grill a gas) predisposti per una pressione del gas di 30 mbar.
- ▶ Il tubo del gas di scarico va collegato ermeticamente e saldamente al riscaldamento ed al camino. Il tubo del gas di scarico non deve presentare nessun difetto.
- ▶ L'uscita dei gas combusti nell'atmosfera e l'entrata di aria fresca devono avere luogo liberamente. Per questo tenere puliti e liberi (p. es. da neve e ghiaccio) i camini di scarico e le aperture di aspirazione. Attorno al veicolo non si devono collocare mucchi di neve o teloni.

### 3.5.2 Bombole del gas



- ▶ Portare a bordo le bombole di gas solo all'interno del vano portabombole.
- ▶ Collocare le bombole di gas nel vano portabombole sempre in posizione verticale.
- ▶ Fissare correttamente le bombole di gas con le cinghie per escluderne la rotazione ed il ribaltamento.
- ▶ Se le bombole del gas non sono collegate al tubo del gas, applicare su di esse sempre la calotta di protezione.
- ▶ Chiudere la valvola principale delle bombola del gas prima di rimuovere il regolatore della pressione del gas o il tubo del gas.
- ▶ Collegare il regolatore della pressione del gas o il tubo del gas alla bombola del gas solo manualmente. Non utilizzare utensili.
- ▶ Utilizzare esclusivamente regolatori della pressione del gas speciali muniti di valvola di sicurezza e pensati per l'uso nei veicoli. Altri tipi di regolatore della pressione del gas non sono ammessi e non sono sufficienti in caso di forti sollecitazioni.
- ▶ Utilizzare solamente bombole del gas da 11 kg o da 5 kg. Le bombole di gas da camping con valvola di non ritorno incorporata (bombole blu con contenuto max. di 2,5 o 3 kg) possono essere utilizzate in casi eccezionali ma solo con una valvola di sicurezza.
- ▶ Non bloccare mai le aperture di aerazione situate sul pavimento sotto le bombole di gas.

### 3.6 Impianto elettrico



- ▶ Solo personale specializzato può lavorare sull'impianto elettrico.
- ▶ Prima di eseguire interventi all'impianto elettrico, spegnere tutti gli apparecchi e le luci, scollegare la batteria e staccare il veicolo dalla rete.
- ▶ Utilizzare unicamente i fusibili originali con i valori indicati.
- ▶ Sostituire i fusibili guasti solo dopo aver individuato ed eliminato la causa del guasto.
- ▶ Non cortocircuitare e non riparare mai i fusibili.

### 3.7 Impianto idrico



- ▶ Dopo poco tempo l'acqua presente nel serbatoio dell'acqua o nelle tubature diventa imbevibile. Perciò prima di ogni utilizzo del veicolo risciacquare con parecchi litri d'acqua potabile le tubature e il serbatoio dell'acqua. A tal fine aprire tutti i rubinetti dell'acqua. Dopo aver utilizzato il veicolo svuotare completamente il serbatoio dell'acqua e le tubature.



- ▷ Se il veicolo non viene utilizzato per vari giorni o non viene riscaldato in caso di pericolo di gelo, svuotare l'intero impianto idrico. Lasciare aperti i rubinetti dell'acqua in posizione centrale. Lasciare aperti la valvola di sicurezza/di scarico (se presente) e tutti i rubinetti di scarico. In questo modo si evitano danni a causa del gelo agli apparecchi montati e al veicolo e depositi negli elementi costruttivi acquiferi.

## 4.1 Carico utile



- ▶ Un veicolo sovraccarico ed una pressione degli pneumatici scorretta possono causare lo scoppio degli pneumatici. Il conducente può perdere il controllo del veicolo.
- ▶ Adattare la velocità al carico utile. Un grande carico utile aumenta lo spazio di frenata.



- ▷ Il massa tecnicamente ammessa riportata nel libretto del veicolo (carico complessivo consentito) non deve essere superata con il carico utile.
- ▷ Accessori montati e accessori opzionali diminuiscono il carico utile.
- ▷ Rispettare i carichi sugli assi indicati nel libretto del veicolo.

Fare attenzione durante il carico che il baricentro del carico utile si trovi direttamente sopra il pavimento del veicolo. Il comportamento su strada del veicolo potrebbe modificarsi.

### 4.1.1 Definizioni



- ▷ Nella tecnica il termine "massa" ha sostituito il termine "peso". Nel linguaggio corrente il "peso" continua tuttavia ad essere il termine ancora più in uso. Per maggior comprensione, nelle sezioni seguenti si utilizza pertanto il termine "massa" solo in formulazioni fisse predefinite.

#### Massa tecnicamente ammessa in stato caricato

La massa tecnicamente ammessa in stato caricato corrisponde al peso che un veicolo non può mai superare.

La massa tecnicamente ammessa in stato caricato è costituita dalla **massa in ordine di marcia** e dal **carico utile**.

La massa tecnicamente ammessa in stato caricato (massa complessiva consentita) viene indicata dal produttore nel campo F.1 del libretto del veicolo.

#### Massa in ordine di marcia

La massa in ordine di marcia viene indicata dal produttore nel campo G del libretto del veicolo.

#### Carico utile

Il carico utile è costituito da:

- Carico convenzionale
- Equipaggiamento supplementare
- Equipaggiamento personale

Le spiegazioni per i singoli componenti del carico utile si trovano nel testo seguente.

#### Carico convenzionale

Il carico convenzionale è il peso previsto dal produttore per i passeggeri.

Il carico convenzionale significa: Per ogni posto a sedere previsto dal costruttore, vengono calcolati 75 kg, indipendentemente dal peso effettivo dei passeggeri. Il posto del conducente è già compreso nella massa del veicolo in ordine di marcia e **non** deve essere calcolato.

Il numero dei posti a sedere viene indicato dal produttore nel campo S.1 del libretto del veicolo.

#### Equipaggiamento supplementare

L'equipaggiamento supplementare è composto dagli accessori ordinari e dagli accessori opzionali. Esempi di equipaggiamento supplementare sono:

- Gancio di traino
- Supporto per il tetto

- Tenda
- Portabiciclette o portamotociclette
- Impianto satellitare

I pesi dei diversi accessori opzionali disponibili possono essere richiesti al produttore.

### Equipaggiamento personale

L'equipaggiamento personale comprende tutti quegli oggetti portati a bordo del veicolo che non sono compresi nel carico convenzionale e nell'equipaggiamento supplementare. Dell'equipaggiamento personale fanno parte, ad esempio:

- Generi alimentari
- Stoviglie
- Televisore
- Radio
- Capi di abbigliamento
- Biancheria da letto
- Giocattoli
- Libri
- Articoli da toilette

Inoltre sono considerati equipaggiamento personale, indipendentemente da come vengono stivati:

- Animali
- Biciclette
- Gommoni
- Tavole da surf
- Equipaggiamenti sportivi

#### 4.1.2 Calcolo del carico utile



- ▶ Il calcolo standard del carico utile viene effettuato in parte sulla base di pesi generalizzati. Per motivi di sicurezza la massa tecnicamente ammessa in stato caricato non deve comunque mai essere superata.
- ▶ Nel libretto del veicolo è indicata soltanto la massa tecnicamente ammessa e la massa del veicolo in ordine di marcia ma non l'effettivo peso del veicolo. Pertanto per sicurezza consigliamo di pesare il veicolo (passeggeri inclusi) su una pesa pubblica prima di iniziare il viaggio.

Il carico utile (vedi paragrafo 4.1.1) è pari alla differenza di peso tra

- il carico massimo tecnicamente ammesso in stato caricato e
- della massa del veicolo in ordine di marcia.

**Esempio per il calcolo del carico utile**

	Massa da calcolare in kg	Calcolo
Massa tecnicamente ammessa conformemente al campo F.1 del libretto del veicolo	3300	
Massa in ordine di marcia, incluso equipaggiamento di base, conformemente al campo G del libretto del veicolo	- 2720	
<b>Massa del carico utile consentito</b>	<b>580</b>	
Carico convenzionale, p. es. 3 persone di 75 kg ognuna	- 225	
Equipaggiamento supplementare	- 40	
<b>Massa dell'equipaggiamento personale</b>	<b>= 315</b>	

Il carico utile, che risulta dalla differenza fra la massa tecnicamente ammessa in stato caricato e la massa indicata dal produttore in ordine di marcia, è da considerarsi solo teorico.

Solo quando il veicolo viene pesato su una pesa pubblica con i serbatoi pieni (carburante e acqua), bombole del gas piene ed equipaggiamento supplementare completo, può venire calcolato il carico utile effettivo.

**4.1.3 Come caricare correttamente il veicolo**

- ▶ Per sicurezza, non superare mai la massa tecnicamente ammessa in stato caricato.
- ▶ Distribuire uniformemente il carico sui lati sinistro e destro del veicolo.
- ▶ Ripartire uniformemente il carico su entrambi gli assi, rispettando i carichi sugli assi indicati nel libretto del veicolo. Prestare inoltre attenzione alla portata massima degli pneumatici.
- ▶ Stivare tutti gli oggetti in modo che non possano scivolare.
- ▶ Stivare gli oggetti pesanti (tenda veranda, scatolame, ecc.), vicino agli assi. Per lo stivaggio di oggetti pesanti, si prestano a fungere da gavoni soprattutto le bauliere sottococca, le cui porte non si possono aprire in senso di marcia.
- ▶ Accatastare gli oggetti più leggeri (biancheria) negli armadietti a tetto.

## 4.2 Scalino di ingresso



- ▶ Prima della partenza ed anche dopo brevi soste controllare che lo scalino di ingresso sia completamente rientrato.
- ▶ Non sostare in prossimità dello scalino di ingresso durante il movimento di inserimento o di estrazione.
- ▶ Salire sullo scalino di ingresso soltanto quando è stato completamente estratto. Pericolo di ferirsi!
- ▶ Non abbassare e non sollevare mai persone o carichi con lo scalino di ingresso.



- ▷ Pulire regolarmente lo scalino di ingresso, non ingrassare e non oliare le parti mobili.

### 4.2.1 Scalino di ingresso a comando elettrico

#### Interruttore di comando

L'interruttore per il comando dello scalino di ingresso si trova all'interno del veicolo nella zona della porta di ingresso.

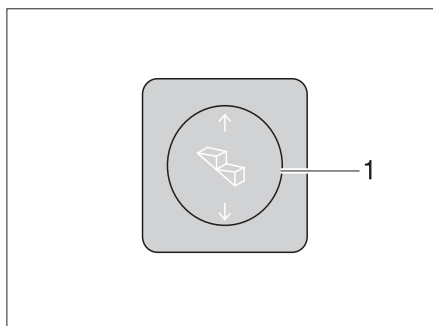

Fig. 1 Interruttore di comando scalino di ingresso

- Estrazione:*
- Premere in basso l'interruttore a bilico (Fig. 1,1) fino a che lo scalino di ingresso è stato completamente estratto.
- Inserimento:*
- Premere in alto l'interruttore a bilico (Fig. 1,1) fino a che lo scalino di ingresso è completamente inserito.

## 4.3 Televisore



- ▶ Prima della partenza rimuovere il televisore dalla base e stivato in modo sicuro.

#### 4.4 Sicurezza stradale



► Prima della partenza, o ad intervalli di 2 settimane, controllare regolarmente la pressione degli pneumatici. Una pressione scorretta degli pneumatici causa un'usura eccessiva e può portare al danneggiamento degli pneumatici fino al loro scoppio. Il conducente può perdere il controllo del veicolo.

Prima della partenza effettuare i seguenti controlli:

N.	Controlli	Controlato
<b>Veicolo di base</b>		
1	Tutta la documentazione sul veicolo è a bordo	
2	Pneumatici in stato regolamentare	
3	L'illuminazione, le luci di retromarcia ed i freni del veicolo funzionano	
4	Livello dell'olio del motore, del cambio e del servosterzo controllato	
5	Liquido di raffreddamento e liquido lavavetri rabboccato	
6	I freni funzionano	
7	I freni reagiscono in maniera uniforme	
8	In caso di frenata il veicolo non deve sbandare	
<b>Abitacolo, esterno</b>		
9	Tenda completamente avvolta	
10	Tetto libero da neve e ghiaccio (in inverno)	
11	Collegamenti esterni staccati e tubature stivate	
12	Tetto sollevabile chiuso	
13	Scalino di ingresso inserito	
14	Sportelli esterni e porte chiusi e bloccati	
15	Altezza complessiva del veicolo incluso portabagagli del tetto carico determinata e annotata. Conservare l'indicazione dell'altezza nella cabina di guida, a portata di mano	
<b>Abitacolo, interno</b>		
16	Finestre e oblò chiusi e bloccati	
17	Televisore stivato in modo sicuro	
18	Antenna televisore rientrata (se incorporata)	
19	Pezzi sfusi stivati o bloccati	
20	Basi aperte sgomberate	
21	Porta del frigorifero bloccata	
22	Frigorifero commutato su funzionamento a 12 V	
23	Tutti i cassette e gli sportelli chiusi	
24	Porte del vano abitabile bloccate	
25	Seggiolini per bambini montati in posti a sedere muniti di cinture di sicurezza a tre punti	
26	Arresto per sedili girevoli innestato per sedili del conducente e del passeggero	
27	Tendine oscuranti agganciate ai passanti di sostegno	

	N.	Controlli	Control- lato
	28	Oscuranti bloccati e aperti nella cabina di guida	
<b>Impianto del gas</b>	29	Bombole di gas fissate correttamente nel vano portabombole con le cinghie per impedirne la rotazione	
	30	Calotta di protezione applicata sulla bombola di gas	
	31	Valvola principale di arresto della bombola del gas e rubinetti di arresto del gas chiusi	
<b>Impianto elettrico</b>	32	<p>Controllare la tensione della batteria di avviamento e dell'abitacolo (vedi capitolo 9). Se il pannello indica una tensione insufficiente, la batteria in questione deve essere ricaricata. Attenersi alle avvertenze del capitolo 9</p> <p> ▷ Iniziare il viaggio con la batteria di avviamento e dell'abitacolo completamente carica.</p>	



## 5.1 Guidare l'autocaravan



- ▶ Il veicolo di base è un veicolo industriale (autocarro leggero). Guidare il veicolo di conseguenza.
- ▶ Prima della partenza ed anche dopo brevi soste controllare che lo scalinio di ingresso sia completamente rientrato.
- ▶ Durante il viaggio allacciarsi sempre la cintura di sicurezza sui posti a sedere su cui è montata.
- ▶ Non slacciarsi mai la cintura di sicurezza con veicolo in marcia.
- ▶ I passeggeri devono rimanere seduti ai posti previsti per gli stessi.
- ▶ Il bloccaggio della porta non deve essere aperto.
- ▶ Evitare frenate brusche.
- ▶ Se si utilizza un navigatore, cambiare il luogo di destinazione solo a veicolo fermo. A tal fine recarsi in un'area di sosta o in un luogo adatto.
- ▶ A veicolo in marcia non riprodurre DVD sul monitor del navigatore.



- ▷ Moderare la velocità su strade in cattivo stato.



- ▷ Il costruttore non si assume alcuna responsabilità per incidenti o danni causati dalla mancata osservanza di queste avvertenze.
- ▷ Le misure di sicurezza descritte nel capitolo 3 devono essere osservate.

## 5.2 Velocità di marcia



- ▶ Il veicolo possiede un motore potente che offre sufficienti riserve in situazioni di traffico difficili. Quest'alta potenza consente di raggiungere velocità elevate e richiede una maestria di guida superiore alla media.
- ▶ Il veicolo offre una grande superficie resistente al vento. In caso di vento laterale improvviso sussiste un pericolo particolare.
- ▶ Un carico non uniforme o su un solo lato modifica l'assetto di guida.
- ▶ Su strade sconosciute possono regnare difficili condizioni della strada e situazioni di traffico impreviste, per cui, per la propria sicurezza, adattare la velocità alla situazione di traffico e dell'ambiente.
- ▶ Rispettare i limiti di velocità.



- ▷ Gli oblò e le finestre non sono predisposti per alte velocità. Velocità eccessive possono causare una rumorosità eccessiva.

### 5.3 Cinture di sicurezza

Il veicolo è dotato nel vano abitabile di cinture di sicurezza automatiche con attacco a tre punti sui posti a sedere in cui sono obbligatorie cinture di sicurezza. Per allacciare le cinture di sicurezza valgono le relative disposizioni nazionali.



- ▶ Prima della partenza allacciarsi le cinture di sicurezza e restare allacciati durante il viaggio.
- ▶ Non danneggiare e non incastrare le cinture. Far sostituire le cinture di sicurezza danneggiate da una officina specializzata autorizzata.
- ▶ Non modificare i fissaggi, il sistema di riavvolgimento automatico e le chiusure delle cinture.
- ▶ Di tanto in tanto controllare la stabilità del collegamento a vite delle cinture di sicurezza.
- ▶ Utilizzare ogni cintura di sicurezza per **un solo** adulto.
- ▶ Non allacciare oggetti insieme a persone.
- ▶ Le cinture di sicurezza non sono sufficienti per persone di statura minore di 150 cm. In questo caso utilizzare anche sistemi di ritenuta. Attenersi al certificato di collaudo.
- ▶ Sistemare i seggiolini per bambini esclusivamente in posti a sedere muniti di cinture di sicurezza con attacco a tre punti.
- ▶ Dopo un incidente (far) sostituire le cinture di sicurezza usate.
- ▶ Durante il viaggio non inclinare eccessivamente indietro lo schienale del sedile, altrimenti l'effetto di protezione della cintura di sicurezza non è più garantito.

#### 5.3.1 Come allacciare correttamente le cinture di sicurezza



- ▶ Non torcere la cintura. La cintura di sicurezza deve appoggiare trovandosi piatta sul corpo.
- ▶ Per allacciarsi la cintura di sicurezza assumere una posizione seduta corretta.

La cintura di sicurezza è allacciata correttamente se tra il corpo e la cintura c'è posto per far passare un pugno.

## 5.4 Sedile del conducente e sedile del passeggero



- ▶ Prima della partenza girare tutti i sedili girevoli e fissarli in senso di marcia.
- ▶ Durante il viaggio bloccare i sedili in senso di marcia e non girarli.



- ▷ Il sedile del conducente e il sedile del passeggero sono parte essenziale del veicolo di base a seconda del modello e della variante di allestimento. In questo caso la regolazione dei sedili è descritta nel manuale di funzionamento del veicolo di base.

### 5.4.1 Sedili (Aguti)

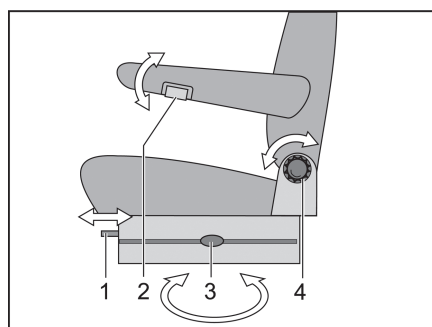

- 1 Regolazione in lunghezza
- 2 Regolazione dei braccioli
- 3 Orientamento
- 4 Regolazione degli schienali

Fig. 2 Sedile del conducente e sedile del passeggero (Aguti)

#### Rotazione dei sedili in senso di marcia

Si può scegliere qualsiasi direzione. È possibile arrestare il sedile solo in senso di marcia.

- Ribaltare in alto entrambi i braccioli.
- Spingere all'indietro o in posizione centrale il sedile del conducente/passeggero.
- Girare il sedile in senso di marcia e bloccarlo.



- ▷ La rotazione dei sedili nel veicolo è descritta nel capitolo 7.
- ▷ Abbassare completamente i sedili o spostarli completamente avanti prima di girarli. Altrimenti non è possibile ruotare i sedili.

#### Regolazione del bracciolo

I braccioli possono essere regolati in altezza, in modo continuo.

- Ruotare la rotella zigrinata (Fig. 2,2) in senso antiorario (vista anteriormente). In questo modo viene sbloccato l'arresto del bracciolo.
- Portare il bracciolo nella posizione desiderata.
- Ruotare la rotella zigrinata in senso orario fino all'arresto.

#### Regolazione della posizione del sedile corretta

È possibile regolare la posizione del sedile del conducente e del passeggero. Le maniglie apposite sono posizionate sul davanti, sulla sinistra o sulla destra del sedile.

- Tirare la maniglia (Fig. 2,1). Il sedile può essere spostato in avanti o all'indietro.
- Ruotare il pomello zigrinato (Fig. 2,4). È possibile regolare l'inclinazione dello schienale.

### Regolazione dell'altezza del sedile

A seconda della versione il sedile può essere regolato in altezza in modo continuo.

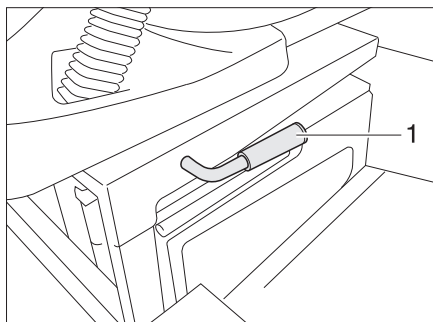
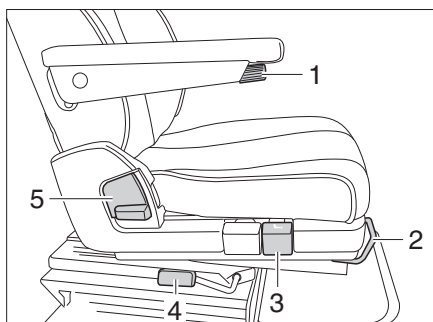

Fig. 3 Regolazione dell'altezza del sedile

- Tirare la leva (Fig. 3,1) verso l'alto.
- Scaricare o caricare il sedile. Il sedile viene sollevato o abbassato.
- Rilasciare la leva quando viene raggiunta la posizione desiderata. Il sedile viene bloccato.

### 5.4.2 Sedili (ISRI)



- 1 Regolazione dei braccioli
- 2 Regolazione in lunghezza
- 3 Regolazione in altezza
- 4 Orientamento
- 5 Regolazione degli schienali

Fig. 4 Sedile del conducente e sedile del passeggero (ISRI)

### Rotazione dei sedili in senso di marcia

Si può scegliere qualsiasi direzione. È possibile arrestare il sedile solo in senso di marcia.

- Ribaltare in alto entrambi i braccioli.
  - Spingere all'indietro o in posizione centrale il sedile del conducente/passeggero.
  - Girare il sedile in senso di marcia e bloccarlo.
- ▷ La rotazione dei sedili nel veicolo è descritta nel capitolo 7.



### Regolazione del bracciolo

I braccioli possono essere regolati in altezza, in modo continuo.

- Per facilitarne l'uso, prima di tutto sollevare il bracciolo un po' verso l'alto.
- Per una regolazione precisa, ruotare la manovella (Fig. 4,1) verso l'alto o verso il basso.

**Regolazione della  
posizione del sedile  
corretta**

È possibile regolare la posizione e anche l'altezza dei sedili del conducente e del passeggero. Le maniglie apposite sono posizionate sul davanti, sulla sinistra o sulla destra del sedile.



- ▶ Lo schienale si trova sotto una tensione molla più forte. Se lo schienale non oppone nessuna resistenza, lo schienale scatta in avanti dopo lo sbloccaggio.



- ▷ Se lo schienale scatta in avanti senza controllo può danneggiare la chiusura della cintura.

- Tirare la maniglia (Fig. 4,2). Il sedile può essere spostato in avanti o all'indietro.
- Tirare la maniglia (Fig. 4,5). È possibile regolare l'inclinazione dello schienale.
- Tirare la maniglia (Fig. 4,3). Il sedile può essere sollevato o abbassato in avanti.

## 5.5 Disposizione dei posti a sedere



- ▶ A veicolo in marcia, i passeggeri devono restare seduti nei posti a sedere consentiti. Consultare il libretto del veicolo per il numero omologato di posti a sedere.
- ▶ Durante il viaggio è vietato sedere sui divani.
- ▶ Sui posti a sedere è obbligatorio allacciarsi la cintura.



Fig. 5 Simbolo posto a sedere

I posti a sedere che possono essere utilizzati durante la marcia sono dotati di un adesivo (Fig. 5).

## 5.6 Porte esterne



- ▶ Guidare solo con porte esterne bloccate.



- ▷ Bloccando le porte si impedisce che esse si aprano autonomamente in caso p. es. di incidente.
- ▷ Le porte bloccate impediscono inoltre che persone estranee possano penetrare dall'esterno, p. es. durante una sosta al semaforo. In caso di emergenza le porte bloccate ostacolano tuttavia l'accesso delle persone di soccorso all'interno del veicolo.
- ▷ Quando si lascia il veicolo bloccare sempre le porte.
- ▷ Le porte sono parte del veicolo di base. L'apertura e la chiusura delle porte sono descritte nelle istruzioni per l'uso del veicolo di base.

## 5.7 Rifornimento di gasolio



- ▶ Durante il rifornimento di carburante e durante il trasporto su traghetti o in garage non deve funzionare nessun apparecchio (p. es. riscaldamento o frigorifero) se funziona mediante il bruciatore incorporato. Pericolo di esplosione!

Per la posizione del bocchettone di riempimento per il rifornimento di carburante consultare le istruzioni per l'uso del veicolo di base.

## 6.1 Freno a mano

Durante la sosta del veicolo, tirare forte il freno a mano.



- ▷ Il freno a mano tirato può ostacolare la rotazione del sedile del conducente. Se necessario, sbloccare brevemente il freno a mano.

## 6.2 Scalino di ingresso

Per scendere dal veicolo estrarre completamente lo scalino di ingresso.

## 6.3 Collegamento a 230 V

Il veicolo può essere collegato ad un'alimentazione a 230 V (vedi capitolo 9).

## 6.4 Frigorifero

### 6.4.1 Frigorifero ad assorbimento

Il frigorifero alimentato a 12 V funziona solo se il motore del veicolo è acceso. Quando il motore è spento, commutare il frigorifero su funzionamento a 230 V o funzionamento a gas.

### 6.4.2 Frigorifero a compressore

Il frigorifero funziona solo a 12 V.





## 7.1 Sportelli esterni



▷ Prima della partenza bloccare tutti gli sportelli esterni e le relative serrature.



▷ Quando si lascia il veicolo chiudere tutti gli sportelli esterni.

Gli sportelli esterni montati sul veicolo sono dotati di serratura a chiave unica. Perciò possono essere aperti tutti con la stessa chiave.

### 7.1.1 Sportello per collegamento a 230 V, quadrato

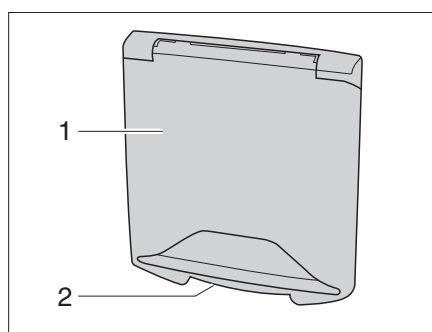

- 1 Sportello esterno
- 2 Tiraporta

Fig. 6 Sportello per collegamento a 230 V

**Apertura:** ■ Afferrare il tiraporta (Fig. 6,2) dello sportello esterno (Fig. 6,1) e ruotare lo sportello esterno verso l'alto.

**Chiusura:** ■ Abbassare lo sportello esterno e chiuderlo premendo.

### 7.1.2 Sportello esterno cassetta Thetford



- ▷ Per evitare danni, non chiudere lo sportello esterno lasciandolo cadere liberamente.

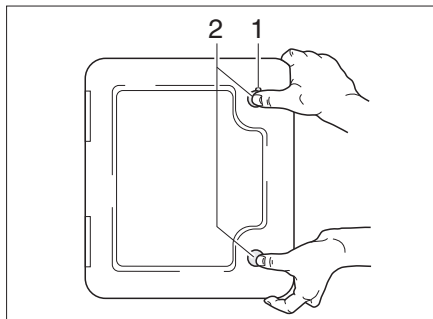

Fig. 7 Sportello esterno cassetta Thetford

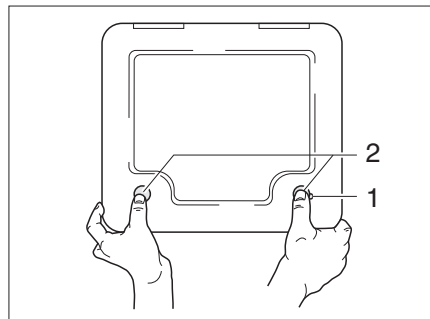

Fig. 8 Sportello esterno cassetta Thetford 2

- Apertura:**
- Inserire la chiave nel cilindro della serratura a pressione (Fig. 7,1) e ruotare di un quarto di giro.
  - Estrarre la chiave.
  - Premere contemporaneamente entrambe le serrature a pressione (Fig. 7,1 e 2) con il pollice e aprire lo sportello esterno.
- Chiusura:**
- Chiudere lo sportello esterno e premerlo.
  - Inserire la chiave nel cilindro della serratura (Fig. 7,1) e ruotare di un quarto di giro.
  - Estrarre la chiave.

### 7.1.3 Coperchio per bocchettone di riempimento dell'acqua potabile

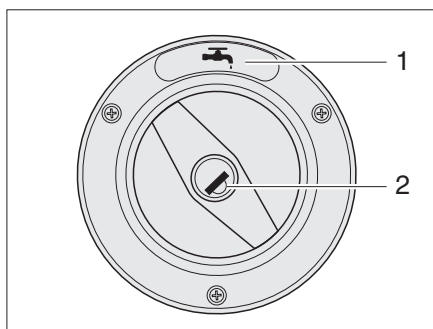

Fig. 9 Coperchio per bocchettone di riempimento dell'acqua potabile



- ▷ Il bocchettone di riempimento dell'acqua potabile è contraddistinto dal simbolo "ACQUA" (Fig. 9,1) o dalla scritta "ACQUA".

- Apertura:**
- Inserire la chiave nel cilindro della serratura (Fig. 9,2) e ruotare in senso antiorario.
  - Svitare il coperchio.

- Chiusura:**
- Avvitare il coperchio sul bocchettone di riempimento dell'acqua potabile.
  - Girare la chiave in senso orario.
  - Estrarre la chiave.

## 7.2 Aerazione



- ▶ L'ossigeno presente all'interno del veicolo viene consumato dalla respirazione o dal funzionamento degli apparecchi montati e funzionanti a gas. Per questo occorre continuamente ricambiare l'ossigeno. Per questo motivo nel veicolo sono montati dispositivi di aerazione forzata (p. es. oblò con aerazione forzata, aeratori a fungo o aeratori sul pavimento). I dispositivi di aerazione forzata non devono essere coperti né dall'interno né dall'esterno, p. es. con una stuoia invernale, o essere chiusi. Tenere le aerazioni forzate libere da neve e foglie. Vi è infatti il pericolo di asfissia, dovuto all'aumento della percentuale di CO<sub>2</sub>.



- ▷ In determinate condizioni atmosferiche, nonostante una sufficiente aerazione è possibile che si formi condensa sugli oggetti metallici (p. es. sul collegamento tra scocca e autotelaio).
- ▷ In corrispondenza dei passaggi (p. es. aeratori a fungo, bordi degli oblò, prese, bocchettoni di riempimento, sportelli, ecc.) possono formarsi ulteriori conduzioni termiche.

### Condensa

Provvedere ad un continuo scambio d'aria tramite un'aerazione frequente e mirata. Solo in questo modo si riduce la formazione di condensa in condizioni atmosferiche rigide. Se la potenza di riscaldamento, la distribuzione dell'aria e l'aerazione sono concordati fra loro, durante i periodi freddi è possibile ottenere un clima piacevole. Per evitare correnti d'aria, chiudere le bocchette di uscita dell'aria sul cruscotto e posizionare su ricircolo la distribuzione dell'aria del veicolo di base. Durante soste prolungate, aerare di tanto in tanto accuratamente il veicolo, soprattutto in estate, in quanto sono possibili ristagni di calore.

## 7.3 Finestre



- ▷ Le finestre sono dotate di oscuranti e zanzariere a rullo.
- ▷ Quando l'oscurante a rullo è completamente chiuso, in caso di irradiazione solare forte, è possibile che si crei un ristagno di calore tra l'oscurante a rullo e la finestra. La finestra può venire danneggiata. Pertanto, in caso di irradiazione solare forte, chiudere l'oscurante a rullo solo di 2/3.
- ▷ Prima della partenza chiudere le finestre.
- ▷ Prima di azionare la porta scorrevole chiudere e bloccare le finestre apribili della porta scorrevole e dietro la porta scorrevole stessa.
- ▷ Prima di azionare la porta scorrevole aprire le tende a rullo della finestra apribile della porta scorrevole stessa.
- ▷ A seconda delle condizioni atmosferiche, chiudere le finestre per non far penetrare umidità.
- ▷ Per aprire e chiudere le finestre apribili, aprire o chiudere tutte le leve di serraggio che sono montate nella finestra apribile.



- ▷ Quando si lascia il veicolo chiudere sempre le finestre.
- ▷ In caso di forti sbalzi termici o condizioni atmosferiche estremamente rigide, all'interno dei doppi vetri acrilici si può formare un leggero appannamento causato da condensa. La lastra è costruita in modo che, in caso di aumento delle temperature esterne, la condensa possa evaporare. Non sono da temere danni dei doppi vetri acrilici a causa della condensa.
- ▷ Portare tutte le leve di serraggio della finestra apribile nella stessa posizione. In questo modo si evitano sollecitazioni meccaniche della finestra.

### 7.3.1 Finestra apribile con deflettori a rotazione



- ▷ Quando si aprono le finestre apribili verificare che non compaiono distorsioni. Aprire e chiudere uniformemente la finestra apribile.

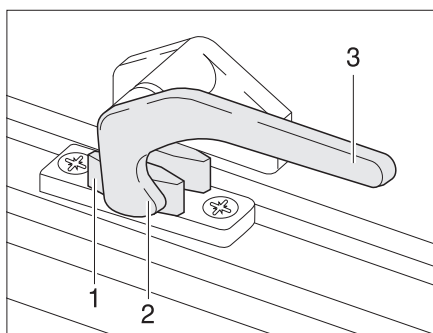

Fig. 10 Leva di serraggio in posizione "Chiuso"

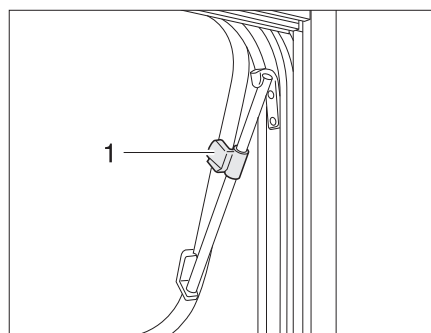

Fig. 11 Finestra apribile con deflettori a rotazione, aperta

- Apertura:**
- Ruotare la leva di serraggio (Fig. 10,3) di un quarto di giro verso il centro della finestra.
  - Aprire la finestra apribile fino alla posizione desiderata e bloccarla con il pomello zigrinato (Fig. 11,1).

La finestra apribile resta bloccata nella posizione desiderata.

- Chiusura:**
- Ruotare il pomello zigrinato (Fig. 11,1) fino a sbloccare l'arresto.
  - Chiudere la finestra apribile.
  - Ruotare la leva di serraggio (Fig. 10,3) di un quarto di giro verso il telaio della finestra. Il nasello di chiusura (Fig. 10,2) si trova sul lato interno della chiusura della finestra (Fig. 10,1).

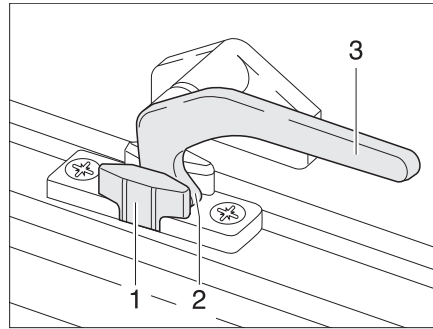

Fig. 12 Leva di serraggio in posizione "Aerazione continua"

### **Aerazione continua**

Mediante la leva di serraggio è possibile fissare la finestra apribile in 2 diverse posizioni:

- In posizione di "Aerazione continua" (Fig. 12)
- In posizione "Completamente chiusa" (Fig. 10)

Per portare la finestra apribile in posizione di "Aerazione continua":

- Ruotare la leva di serraggio (Fig. 12,3) di un quarto di giro verso il centro della finestra.
- Premere leggermente verso l'esterno la finestra apribile.
- Girare nuovamente all'indietro la leva di serraggio. Riportare contemporaneamente il nasello di chiusura (Fig. 12,2) nella rientranza della chiusura della finestra (Fig. 12,1).

Con veicolo in marcia la finestra apribile non deve trovarsi in posizione "Aerazione continua".

Con finestra apribile in posizione "Aerazione continua", in caso di pioggia spruzzi d'acqua possono entrare nel vano abitabile. Per questo motivo chiudere completamente la finestra apribile.

### 7.3.2 Finestra apribile con deflettori automatici



- ▷ Aprire completamente la finestra per sbloccare l'arresto. Se si chiude la finestra con arresto non sbloccato, essa può rompersi a causa dell'elevata contropressione.
- ▷ Quando si aprono le finestre apribili verificare che non compaiono distorsioni. Aprire e chiudere uniformemente la finestra apribile.

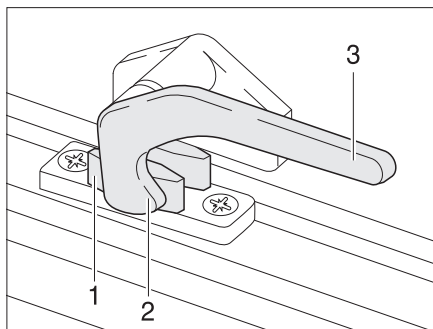

Fig. 13 Leva di serraggio in posizione "Chiuso"

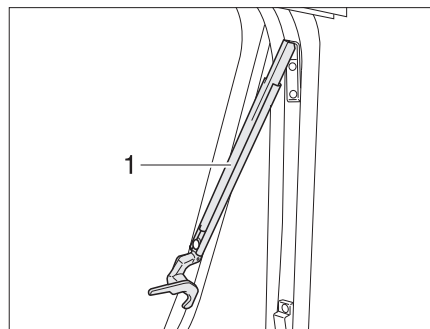

Fig. 14 Finestra apribile con deflettori automatici, aperta

- Apertura:**
- Ruotare la leva di serraggio (Fig. 13,3) di un quarto di giro verso il centro della finestra.
  - Aprire la finestra apribile fino al punto di arresto desiderato. Il deflettore automatico (Fig. 14,1) si innesta automaticamente in posizione.

La finestra apribile resta bloccata nella posizione desiderata.

- Chiusura:**
- Aprire la finestra apribile fino a sbloccare l'arresto.
  - Chiudere la finestra apribile.
  - Ruotare la leva di serraggio (Fig. 13,3) di un quarto di giro verso il telaio della finestra. Il nasello di chiusura (Fig. 13,2) si trova sul lato interno della chiusura della finestra (Fig. 13,1).

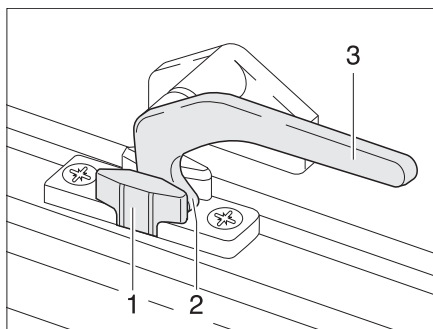

Fig. 15 Leva di serraggio in posizione "Aerazione continua"

#### Aerazione continua

Mediante la leva di serraggio è possibile fissare la finestra apribile in due diverse posizioni:

- in posizione di "Aerazione continua" (Fig. 15)
- in posizione "Completamente chiusa" (Fig. 13).

Per portare la finestra apribile in posizione di "Aerazione continua":

- Ruotare la leva di serraggio (Fig. 15,3) di un quarto di giro verso il centro della finestra.
- Premere leggermente verso l'esterno la finestra apribile.
- Ruotare la leva di serraggio di un quarto di giro verso il telaio della finestra. Riportare contemporaneamente il nasello di chiusura (Fig. 15,2) nella rientranza della chiusura della finestra (Fig. 15,1).

Con veicolo in marcia la finestra apribile non deve trovarsi in posizione "Aerazione continua".

Con finestra apribile in posizione "Aerazione continua", in caso di pioggia spruzzi d'acqua possono entrare nel vano abitabile. Per questo motivo chiudere completamente la finestra apribile.

### 7.3.3 Finestra scorrevole senza bloccaggio

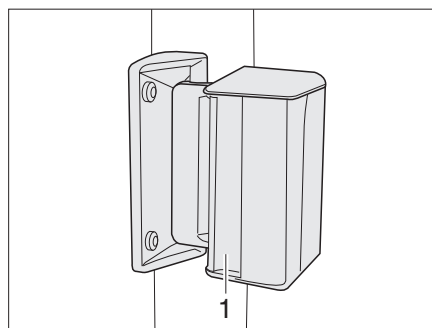

Fig. 16 Finestra scorrevole

- Apertura:*
- Premere la maniglia (Fig. 16,1) e spingerla o tirarla contemporaneamente in avanti o indietro.
  - Aprire la mezzafinestra fino alla posizione desiderata.
- Chiusura:*
- Chiudere la finestra fino all'arresto e far scattare nell'arresto la maniglia.

### 7.3.4 Oscurante a rullo e zanzariera a rullo

Le finestre sono dotate di oscuranti e zanzariere a rullo. Oscurante a rullo e zanzariera a rullo dispongono di un asservimento individuale.

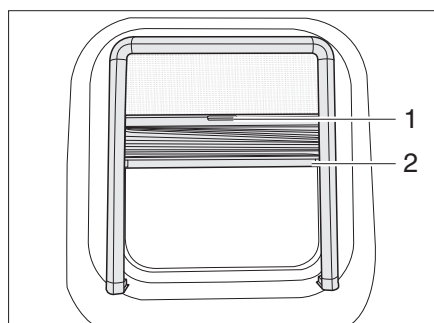

Fig. 17 Finestra apribile

#### Oscurante a rullo

**Chiusura:** ■ Afferrare per l'intaglio (Fig. 17,2) e tirare l'oscurante a rullo dall'alto verso il basso fino all'altezza desiderata.

**Apertura:** ■ Afferrare per l'intaglio (Fig. 17,2) e sollevare l'oscurante a rullo.

#### Zanzariera a rullo

**Chiusura:** ■ Abbassare la zanzariera a rullo afferrandola per la maniglia (Fig. 17,1).

**Apertura:** ■ Sollevare la zanzariera a rullo afferrandola per la maniglia (Fig. 17,1).

### 7.3.5 Tendine oscuranti pieghevoli per il finestrino del conducente e del passeggero

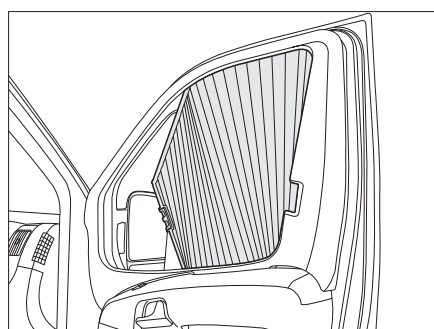

Fig. 18 Tendina oscurante pieghevole per i finestrini della cabina guida

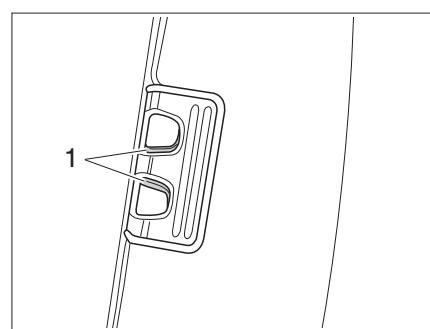

Fig. 19 Tendina oscurante pieghevole, bloccaggio

**Chiusura:** ■ Comprimere il bloccaggio (Fig. 19,1) e sollevarlo leggermente.  
■ Chiudere le tendine oscuranti pieghevoli dei finestrini della cabina guida.

**Apertura:** ■ Aprire le tendine oscuranti pieghevoli per il finestrino del guidatore e del passeggero e spingere il bloccaggio nell'intaglio.



### 7.3.6 Oscurante a rullo per il parabrezza

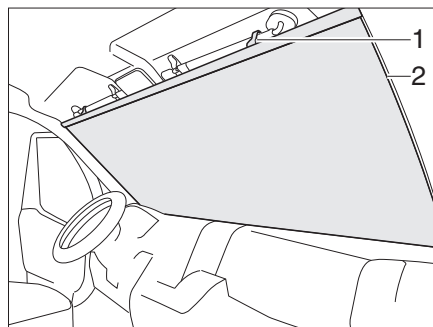

Fig. 20 Oscurante a rullo per il parabrezza

- Chiusura:**
- Ribaltare verso il basso i parasole.
  - Sollevare l'oscurante a rullo (Fig. 20,2) ed agganciarlo ai parasole con il gancio (Fig. 20,1).
- Apertura:**
- Sganciare l'oscurante a rullo (Fig. 20,2) dai parasole.
  - Ribaltare i parasole verso l'alto.

## 7.4 Oblò



- ▶ Tenere sempre aperte le aperture dei dispositivi di aerazione forzata. Non coprire mai i dispositivi di aerazione forzata, p. es. con una stuoia invernale, e non chiuderli. Tenere le aerazioni forzate libere da neve e foglie.



- ▷ Gli oblò sono dotati di oscurante a rullo o tendina oscurante pieghevole e di zanzariera a rullo o protezione contro gli insetti pieghevole. L'oscurante e la zanzariera a rullo ritornano automaticamente nella posizione iniziale per reazione elastica, non appena viene allentato il bloccaggio. Per non danneggiare la meccanica di trazione, tenere la zanzariera/l'oscurante a rullo e riportarli lentamente nella posizione iniziale. La tendina oscurante pieghevole e la protezione contro gli insetti sono in tessuto sottile. Per non danneggiare la tendina oscurante pieghevole o la protezione contro gli insetti, riportarle dolcemente nella posizione iniziale servendosi della maniglia.
- ▷ Quando l'oscurante a rullo o la tendina oscurante pieghevole sono completamente chiusi, in caso di irradiazione solare forte, è possibile che si crei un ristagno di calore tra l'oscurante a rullo/la tendina oscurante pieghevole e l'oblò. L'oblò può venire danneggiato. Pertanto, in caso di irradiazione solare forte, chiudere l'oscurante a rullo/la tendina oscurante pieghevole solo di 2/3. Aprire leggermente l'oblò oppure portare sulla posizione di ricircolo d'aria.
- ▷ A seconda delle condizioni atmosferiche, chiudere gli oblò per non far penetrare umidità.
- ▷ Non salire sugli oblò.
- ▷ Prima della partenza chiudere gli oblò.
- ▷ Prima della partenza controllare il bloccaggio degli oblò.
- ▷ Prima della partenza aprire l'oscurante a rullo o le tendine oscuranti pieghevoli.



▷ Quando si lascia il veicolo chiudere sempre gli oblò.

### 7.4.1 Oblò a scatto

L'oblò può essere sollevato su un lato o su due lati.

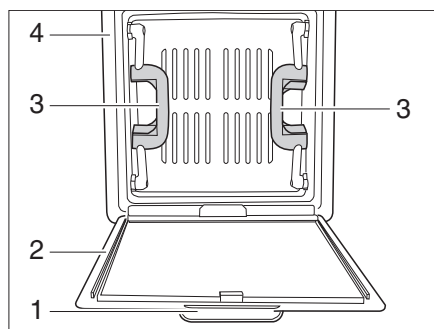

Fig. 21 Oblò a scatto

- Apertura:**
- Tirare la protezione contro gli insetti (Fig. 21,2) verso il basso utilizzando la maniglia (Fig. 21,1). La protezione contro gli insetti si ribalta verso il basso.
  - Spingere l'oblò verso l'alto mediante le due maniglie (Fig. 21,3).
  - Ribaltare la protezione contro gli insetti verso l'alto e bloccarla (Fig. 21,4) sul telaio.
- Chiusura:**
- Tirare la protezione contro gli insetti (Fig. 21,2) verso il basso utilizzando la maniglia (Fig. 21,1). La protezione contro gli insetti si ribalta verso il basso.
  - Tirare energicamente l'oblò verso il basso mediante le due maniglie (Fig. 21,3).
  - Ribaltare la protezione contro gli insetti verso l'alto e bloccarla (Fig. 21,4) sul telaio.

### 7.4.2 Oblò inclinabile



▷ Con oblò inclinabile in posizione di ricircolo d'aria, in caso di pioggia l'acqua può entrare nel vano abitabile. Per questo motivo l'oblò inclinabile deve, in caso di pioggia, essere chiuso.

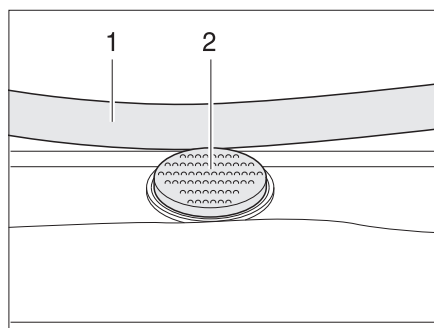

Fig. 22 Bottone di sicurezza sull'oblò inclinabile

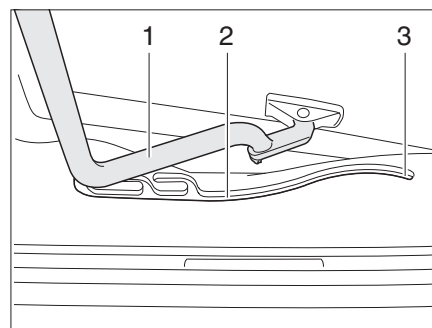

Fig. 23 Oblò inclinabile, guida

L'oblò inclinabile viene aperto da un lato.

- Apertura:**
- Premere il bottone di sicurezza (Fig. 22,2) e tirare verso il basso la staffa (Fig. 22,1) con entrambe le mani.
  - Tirare la staffa (Fig. 23,1) nelle guide (Fig. 23,2) fino alla posizione più all'indietro (Fig. 23,3).
- Chiusura:**
- Spingere la staffa (Fig. 23,1) leggermente verso l'alto con ambedue le mani.
  - Spingere di nuovo la staffa nelle guide.
  - Premere la staffa verso l'alto con ambedue le mani, finché la staffa non poggia al di sopra del bottone di sicurezza (Fig. 22,2).

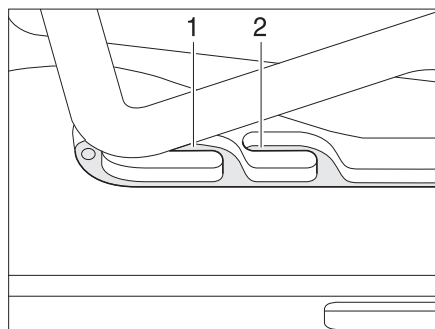

Fig. 24 Oblò inclinabile in posizione di ricircolo d'aria

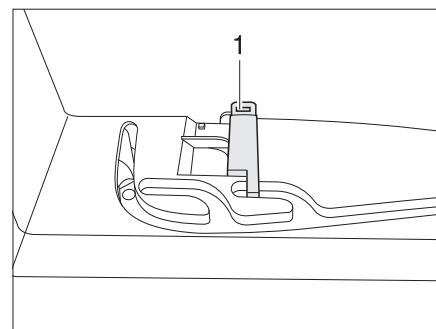

Fig. 25 Bloccaggio in posizione di ricircolo d'aria

### Posizione di ricircolo d'aria

È possibile portare l'oblò inclinabile in due posizioni di ricircolo d'aria: posizione brutto tempo (Fig. 24,1) e posizione centrale (Fig. 24,2). A seconda del modello è possibile bloccare l'oblò nella posizione centrale con il chiavistello (Fig. 25,1).

- Premere il bottone di sicurezza (Fig. 22,2) e tirare verso il basso la staffa (Fig. 22,1) con entrambe le mani.
- Tirare la staffa nelle guide (Fig. 23,2) fino alla posizione desiderata.
- Premere la staffa leggermente verso l'alto, spingerla nella guida selezionata (Fig. 24,1 o 2) ed eventualmente bloccarla.

### Tendina oscurante pieghevole

Per chiudere e aprire la tendina oscurante pieghevole:

- Chiusura:**
- Tirare la tendina oscurante pieghevole per la maniglia fino alla posizione desiderata e rilasciare. La tendina oscurante pieghevole rimane in questa posizione.
- Apertura:**
- Spingere lentamente la tendina oscurante pieghevole nella posizione iniziale, tenendola per l'impugnatura.

### Protezione contro gli insetti

Per chiudere e aprire la protezione contro gli insetti:

- Chiusura:**
- Tirare la protezione contro gli insetti per la maniglia verso la maniglia contrapposta della tendina oscurante pieghevole.
- Apertura:**
- Premere indietro la maniglia della protezione contro gli insetti. L'arresto si sblocca.
  - Ricondurre lentamente la protezione contro gli insetti accompagnandola con la maniglia.

### 7.4.3 Oblò a manovella

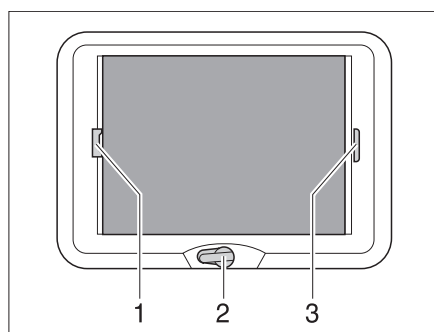

Fig. 26 Oblò a manovella

L'oblò a manovella può essere aperto con la manovella.

- Apertura:**
- Ruotare la manovella (Fig. 26,2) fino a quando non si incontra resistenza (angolo di apertura max. 70°).
- Chiusura:**
- Ruotare la manovella finché l'oblò a manovella non è chiuso. Compiendo altri due o tre giri con la manovella si blocca l'oblò a manovella.
  - Verificare il bloccaggio. Premere con una mano contro il vetro acrilico.

#### Tendina oscurante pieghevole

La tendina oscurante pieghevole può essere chiusa a piacere. Se la tendina oscurante pieghevole con la protezione contro gli insetti è bloccata, quando si chiude, la tendina oscurante pieghevole porta con sé anche la protezione contro gli insetti.

- Chiusura:**
- Tirare la tendina oscurante pieghevole per la maniglia (Fig. 26,3) e rilasciarla alla posizione desiderata. La tendina oscurante pieghevole rimane in questa posizione.
- Apertura:**
- Spingere lentamente la tendina oscurante pieghevole nella posizione iniziale, tenendola per l'impugnatura.

#### Protezione contro gli insetti

Se la protezione contro gli insetti con la tendina oscurante pieghevole è bloccata, quando si chiude, la protezione contro gli insetti porta con sé la tendina oscurante pieghevole.

- Chiusura:**
- Tirare la protezione contro gli insetti per la maniglia (Fig. 26,1) verso la maniglia contrapposta della tendina oscurante pieghevole (Fig. 26,3) e farla innestare.
- Apertura:**
- Tirare la maniglia della protezione contro gli insetti (Fig. 26,1) dietro, verso l'alto, e sganciare la protezione contro gli insetti dalla tendina oscurante pieghevole (Fig. 26,3).
  - Spingere lentamente la protezione contro gli insetti nella posizione iniziale, tenendola per l'impugnatura.

#### 7.4.4 Tetto multifunzione



- ▷ Non salire sul vetro acrilico del tetto multifunzione.
- ▷ Prima della partenza controllare il bloccaggio del tetto multifunzione.
- ▷ Non azionare il tetto multifunzione mentre il veicolo è in marcia.
- ▷ Il tetto multifunzione deve essere azionato solo con entrambe le mani sulle maniglie.

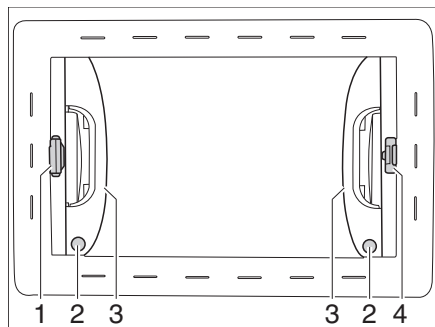

Fig. 27 Tetto multifunzione

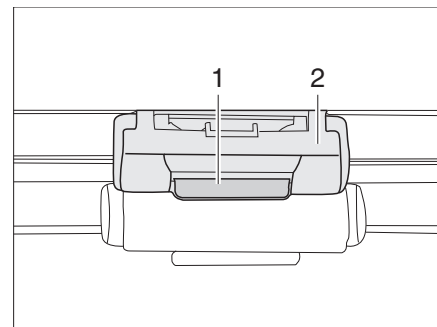

Fig. 28 Bloccaggio rullo sul tetto multifunzione

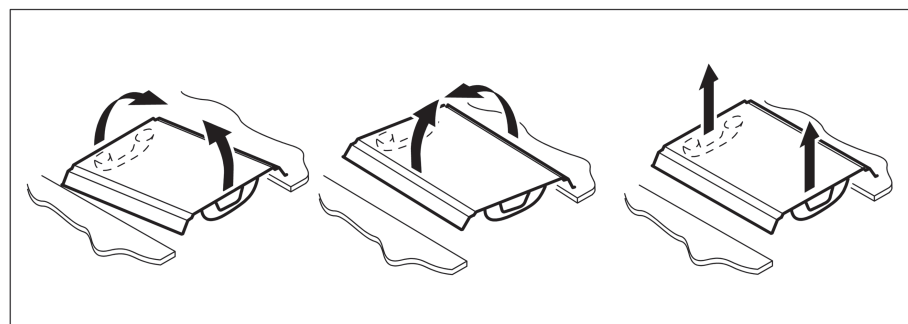

Fig. 29 Posizione del tetto multifunzione

Il tetto multifunzione può essere aperto in diverse posizioni.

- Apertura:**
- Afferrare ogni impugnatura (Fig. 27,3) con una mano e portare il tetto multifunzione nella posizione desiderata.
  - Se il tetto multifunzione si trova aperto verso l'alto, premere gli elementi di bloccaggio (Fig. 27,2) e spingere indietro il tetto multifunzione con le maniglie.

**Oscurante a rullo** Per chiudere e aprire l'oscurante a rullo:

- Chiusura:**
- Comprimere i bottoni di sbloccaggio rossi sulla maniglia (Fig. 27,1) e con la maniglia tirare l'oscurante a rullo fino all'altezza desiderata.
  - Rilasciare la maniglia. L'oscurante a rullo rimane in questa posizione.
- Apertura:**
- Comprimere i bottoni di sbloccaggio rossi sulla maniglia (Fig. 27,1). L'arresto si sblocca.
  - Ricodurre lentamente in posizione l'oscurante a rullo accompagnandolo con la maniglia.

**Zanzariera a rullo** Per chiudere e aprire la zanzariera a rullo:

- Chiusura:*
- Tirare la zanzariera a rullo per la maniglia (Fig. 27,4) verso la maniglia contrapposta della zanzariera a rullo (Fig. 27,1) e farla innestare.
- Apertura:*
- Tenere ferma la zanzariera a rullo con la maniglia (Fig. 28,2) e premere il listello di sblocco (Fig. 28,1) sulla maniglia. Il bloccaggio si sblocca.
  - Riconduurre lentamente la zanzariera a rullo accompagnandola con la maniglia.

## 7.5 Rotazione dei sedili



- ▶ Prima della partenza girare tutti i sedili girevoli e fissarli in senso di marcia. Durante il viaggio tutti i sedili girevoli devono essere bloccati in senso di marcia.



- ▷ La regolazione della posizione dei sedili e dei braccioli è descritta nel capitolo 5.
- ▷ Abbassare completamente i sedili prima di girarli. Altrimenti non è possibile ruotare i sedili.

A seconda del modello, la leva per ruotare il sedile è posizionata davanti oppure a sinistra o a destra del sedile.

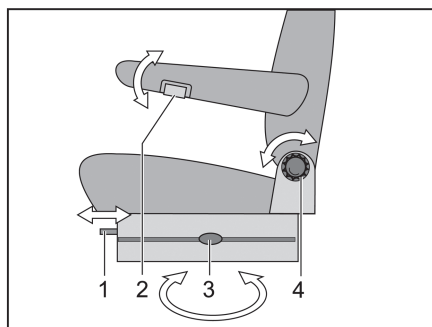

Fig. 30 Sedile del conducente e sedile del passeggero (Aguti)

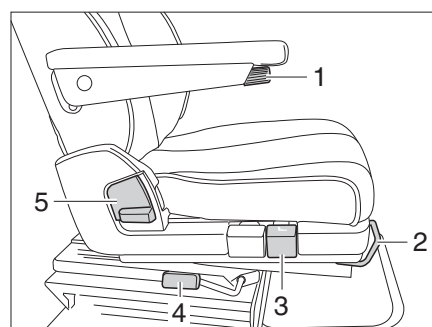

Fig. 31 Sedile del conducente e sedile del passeggero (ISRI)

- Orientamento:*
- Ribaltare in alto i braccioli del sedile del conducente/passeggero.
  - Spingere all'indietro o in posizione centrale il sedile del conducente/passeggero.
  - Premere o tirare la leva (Fig. 30,3 o Fig. 31,4) per la rotazione del sedile. L'arresto del sedile si sblocca.

Si può scegliere qualsiasi direzione. È possibile arrestare il sedile solo in senso di marcia.

## 7.6 Sedili

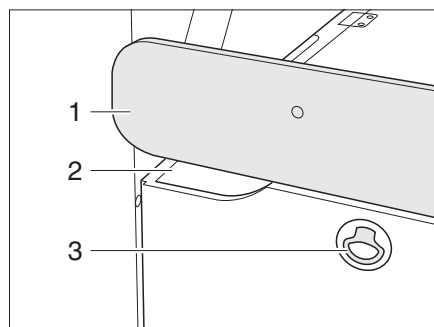

Fig. 32 Sedili

### Prolunga dei sedili

Se necessario, il sedile può essere allungato.

*Estrazione del piano di seduta:*



▷ Non tirare per il diaframma (Fig. 32,1).

■ Estrarre la prolunga con la maniglia (Fig. 32,2) sotto il diaframma.

### Gavone

Sotto il sedile si trova un altro gavone.

*Aprire lo sportello del gavone:*

■ Tirando il bloccaggio (Fig. 32,3), aprire lo sportello del gavone.

## 7.7 Tavoli

### 7.7.1 Tavolo sospeso con supporto snodabile

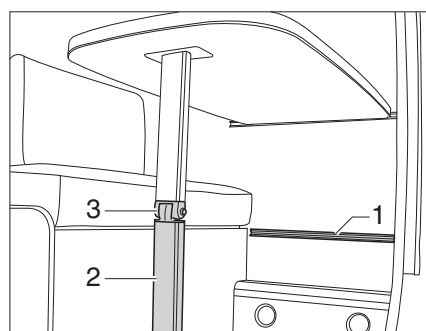

Fig. 33 Tavolo sospeso con supporto snodabile

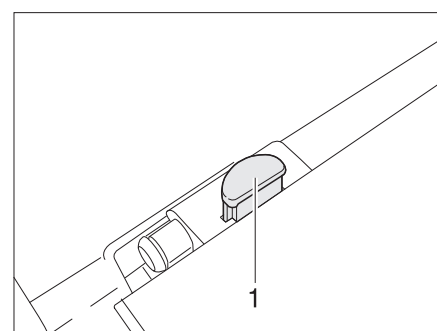

Fig. 34 Bloccaggio del piano del tavolo

Il tavolo sospeso può essere utilizzato come struttura di supporto per un letto.

*Trasformazione in struttura di supporto letto:*

- Sollevare leggermente il piano del tavolo dal lato anteriore.
- Sbloccare il piede del tavolo (Fig. 33,2) sul giunto e richiuderlo.
- Sul bloccaggio del piano del tavolo premere il bottone di sbloccaggio (Fig. 34,1).
- Sganciare il tavolo sospeso dalla sbarra di aggancio superiore.

- Agganciare il tavolo sospeso nella sbarra di aggancio inferiore (Fig. 33,1) e deporlo sul giunto del piede del tavolo (Fig. 33,3).
- Bloccare il piano del tavolo.

## 7.7.2 Tavolo sospeso con piede di sostegno divisibile

### Variante 1

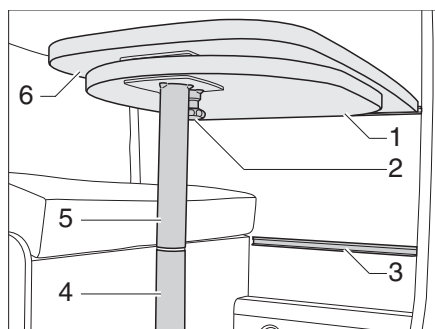

Fig. 35 Tavolo sospeso con piede di sostegno divisibile

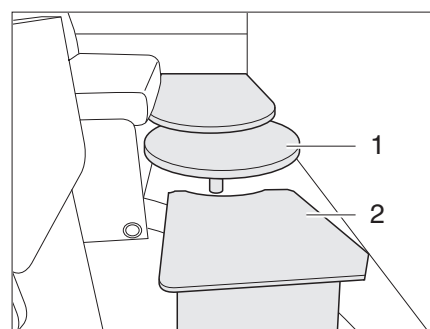

Fig. 36 Prolunga del letto (letto supplementare)

È possibile estendere la superficie di appoggio aprendo una prolunga del piano del tavolo.

*Estrazione:* ■ Tirare in basso il pomello (Fig. 35,2) del bloccaggio ed aprire la prolunga del piano del tavolo (Fig. 35,1).

*Riduzione delle dimensioni:* ■ Richiudere la prolunga del piano del tavolo (Fig. 35,1) sotto il piano del tavolo (Fig. 35,6) fino ad udire la chiusura a scatto.

Il tavolo sospeso può essere utilizzato come supporto letto grazie al piede di sostegno divisibile.

*Trasformazione in struttura di supporto letto (letto supplementare):*

- Aprire la prolunga del piano del tavolo (Fig. 35,1).
- Sollevare il piano del tavolo (Fig. 35,6) di circa 45° in avanti.
- Estrarre verso il basso la parte inferiore del piede di sostegno (Fig. 35,4) e riporla.
- Sollevare il piano del tavolo dal listello di supporto superiore.
- Agganciare il piano del tavolo ad un angolo di 45° ai supporti del listello di supporto inferiore (Fig. 35,3) e deporlo sul pavimento con la parte superiore del piede di sostegno (Fig. 35,5).
- Bloccare il piano del tavolo.
- Collocare la prolunga del letto (Fig. 36,2) del letto supplementare sulla prolunga del piano del tavolo (Fig. 36,1).

*Trasformazione in struttura di supporto letto (letto extra):*

- Ruotare il sedile del conducente e spostarlo completamente in avanti.
- Aprire la prolunga del piano del tavolo (Fig. 35,1).
- Sollevare il piano del tavolo (Fig. 35,6) di circa 45° in avanti.
- Estrarre verso il basso la parte inferiore del piede di sostegno (Fig. 35,4) e riporla.
- Sollevare il piano del tavolo dal listello di supporto superiore.



- Agganciare il piano del tavolo ad un angolo di 45° ai supporti del listello di supporto inferiore (Fig. 35,3) e deporlo sul pavimento con la parte superiore del piede di sostegno (Fig. 35,5).
- Bloccare il piano del tavolo.

### Variante 2

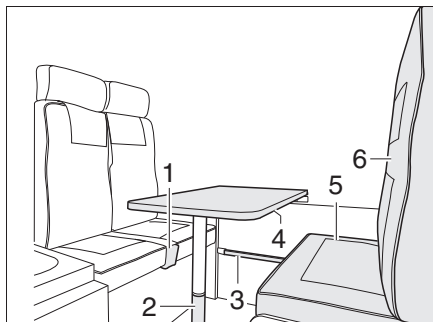

Fig. 37 Tavolo sospeso

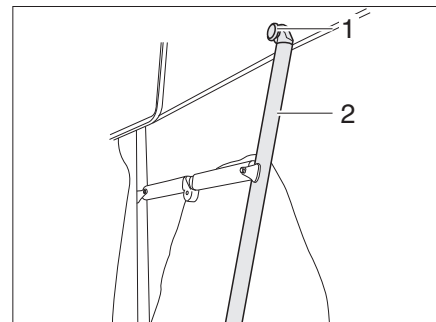

Fig. 38 Intelaiatura del cuscino dello schienale

È possibile estendere la superficie di appoggio applicando una prolunga del piano del tavolo.

#### *Estrazione:*

- Svitare le viti di bloccaggio (Fig. 37,4) e tirare il tavolo in avanti.
- Applicare la prolunga del piano del tavolo e serrare a fondo le viti di bloccaggio (Fig. 37,4).

#### *Riduzione delle dimensioni:*

- Togliere la prolunga del piano del tavolo e stivarla.
- Svitare le viti di bloccaggio (Fig. 37,4) e spingere il tavolo indietro.

Il tavolo sospeso può essere utilizzato come supporto letto grazie al piede di sostegno divisibile.

#### *Trasformazione in struttura di supporto letto (letto supplementare):*

- Sollevare il piano del tavolo di circa 45° in avanti.
- Svitare le viti di bloccaggio (Fig. 37,4) e tirare il tavolo in avanti.
- Serrare a fondo le viti di bloccaggio (Fig. 37,4).
- Estrarre verso il basso la parte inferiore del piede di sostegno (Fig. 37,2) e riparla.
- Sollevare il piano del tavolo dal listello di supporto superiore.
- Agganciare il piano del tavolo ad un angolo di 45° ai supporti del listello di supporto inferiore (Fig. 37,3) e deporlo sul pavimento con la parte superiore del piede di sostegno.
- Inserire la prolunga del piano del tavolo tra il tavolo e la parete.
- Aumentare il piano di seduta (vedi paragrafo 7.6).
- Inserire il cuneo (Fig. 37,1) per la prolunga del sedile tra i cuscini.
- Aprire la chiusura a velcro del cuscino dello schienale (Fig. 37,6) dietro il sedile del conducente.
- Svitare la vite a testa cilindrica zigrinata (Fig. 38,1) dell'intelaiatura del cuscino dello schienale e comprimere l'intelaiatura del cuscino dello schienale (Fig. 38,2). Se necessario, spostare il sedile del conducente completamente in avanti.
- Raggruppare il cuscino del divano e dello schienale (Fig. 37,5 e 6).
- Posizionare gli altri cunei del cuscino.

### 7.7.3 Tavolo fisso della dinette posteriore

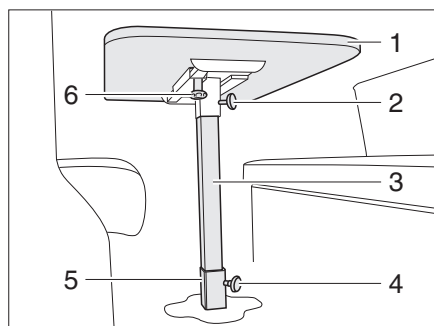

Fig. 39 Tavolo fisso della dinette posteriore

Il piano del tavolo fisso della dinette posteriore può essere spostato in senso longitudinale.

*Spostare il piano del tavolo:*

- Svitare la vite a testa cilindrica zigrinata (Fig. 39,6).
- Spingere il piano del tavolo (Fig. 39,1) nella posizione desiderata.
- Riserrare a fondo la vite a testa cilindrica zigrinata.

*Trasformazione in struttura di supporto letto:*

- Svitare la vite a testa cilindrica zigrinata (Fig. 39,2).
- Sollevare il piano del tavolo (Fig. 39,1).
- Svitare la vite a testa cilindrica zigrinata (Fig. 39,4).
- Svitare il piede del tavolo (Fig. 39,3) dalla sede (Fig. 39,5).
- Stivare il piede del tavolo ed il piano del tavolo dietro il sedile del conducente.
- Estrarre i telai portamaterasso dalla cassapanca di circa 50 cm.
- Posizionare i cuscini.

### 7.7.4 Tavolo orientabile

Il tavolo orientabile può essere spostato su guide o tolto completamente. Il piano del tavolo orientabile può essere inclinato in varie posizioni.

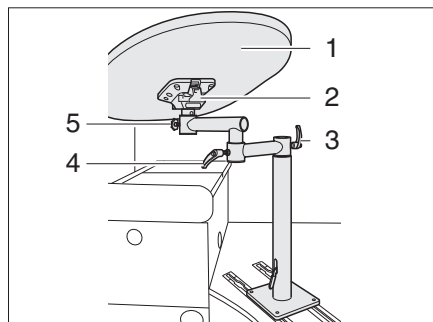

Fig. 40 Tavolo orientabile

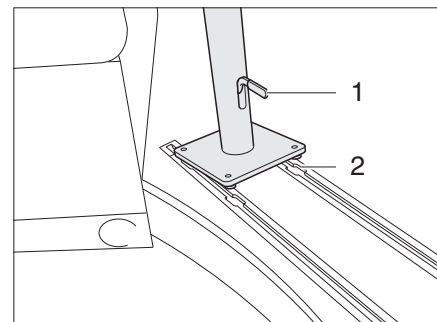

Fig. 41 Alloggiamento intelaiatura del tavolo

#### *Montaggio del tavolo orientabile:*

- Collocare l'intelaiatura del tavolo nell'alloggiamento (Fig. 41,2) e spingerlo nella posizione desiderata.
- Spingere il bloccaggio (Fig. 41,1) verso il basso.
- Inserire il piano del tavolo nell'alloggiamento e bloccare con la vite a testa cilindrica zigrinata (Fig. 40,5).
- Fissare il piano del tavolo con le viti a levetta (Fig. 40,3 e 4).

#### *Orientamento del piano del tavolo:*

- Svitare le viti a levetta (Fig. 40,3 e 4).
- Ruotare il piano del tavolo (Fig. 40,1) nella posizione desiderata.
- Riserrare a fondo le viti a levetta (Fig. 40,3 e 4).

#### *Smontaggio del tavolo orientabile:*

- Svitare la vite a testa cilindrica zigrinata (Fig. 40,5).
- Estrarre il piano del tavolo dall'alloggiamento (Fig. 40,1).
- Sbloccare il bloccaggio (Fig. 41,1) dell'intelaiatura del tavolo.
- Spingere l'intelaiatura del tavolo verso l'alloggiamento (Fig. 41,2) e toglierlo dall'alto.

#### *Posizionamento del tavolo orientabile dietro il sedile:*

- Tirare verso l'alto la sicura del piano del tavolo (Fig. 40,2) e portare il piano del tavolo (Fig. 40,1) in posizione verticale.
- Sbloccare il bloccaggio (Fig. 41,1) dell'intelaiatura del tavolo.
- Spingere il tavolo orientabile sulle guide completamente a sinistra (dietro il sedile del conducente) o a destra (dietro il sedile del passeggero).
- Spingere verso il basso il bloccaggio (Fig. 41,1) dell'intelaiatura del tavolo.
- Svitare le viti a levetta (Fig. 40,3 e 4).
- Ruotare il piano del tavolo (Fig. 40,1) nella posizione desiderata.
- Riserrare a fondo le viti a levetta (Fig. 40,3 e 4).

### 7.7.5 Tavolo ribaltabile

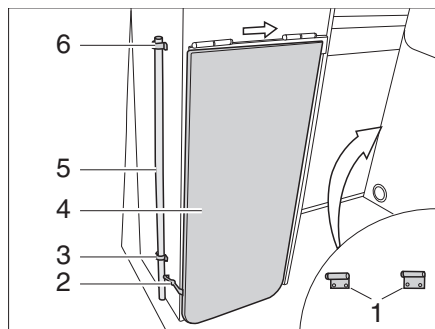

Fig. 42 Tavolo ribaltabile, chiuso

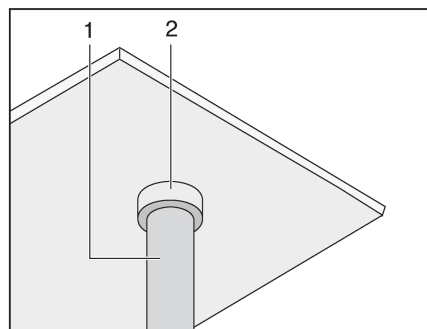

Fig. 43 Tavolo ribaltabile, sede del piede del tavolo

Il tavolo ribaltabile può essere utilizzato come tavolo o come superficie di appoggio all'esterno del veicolo. Con porta laterale aperta, il tavolo ribaltabile può essere montato sulla parete posteriore del blocco cucina.

*Installazione all'interno del veicolo:*

- Staccare il nastro di sicurezza (Fig. 42,2) (botone automatico).
- Estrarre il piede del tavolo (Fig. 42,5) verso l'alto dai supporti (Fig. 42,3).
- Ribaltare il piano del tavolo (Fig. 42,4) verso l'alto ed inserire il piede del tavolo (Fig. 43,1) nella sede (Fig. 43,2).

*Installazione all'esterno del veicolo:*

- Staccare il nastro di sicurezza (Fig. 42,2) (botone automatico).
- Estrarre il piede del tavolo (Fig. 42,5) verso l'alto dai supporti (Fig. 42,3).
- Ribaltare il piano del tavolo (Fig. 42,4) di un tratto verso l'alto e spingerlo verso il lato posteriore (Fig. 42, freccia).
- Spingere il piano del tavolo nelle sedi sulla parete posteriore del blocco cucina (Fig. 42,1).
- Inserire il piede del tavolo (Fig. 43,1) nella sede (Fig. 43,2).

### 7.8 Lampade



- ▶ Le lampade ad incandescenza e i portalampada possono essere molto caldi.
- ▶ Prima di toccarle, far raffreddare le lampade ad incandescenza ed i portalampada.
- ▶ A lampada accesa o ancora ad alta temperatura, la distanza di sicurezza da oggetti infiammabili come tendaggi o tendine deve essere di almeno 30 cm. Pericolo d'incendio!

### 7.8.1 Faretto alogeno (mobile)

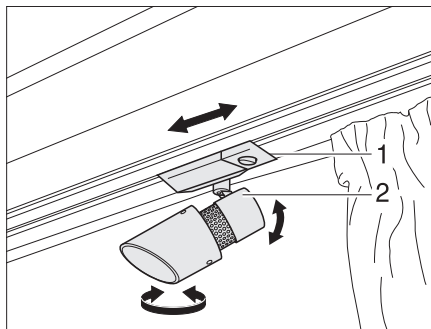

Fig. 44 Faretto

*Come orientare il faretto:*

- Afferrare l'involucro (Fig. 44,2) e girarlo.

L'involucro può essere orientato in diverse posizioni:

- a sinistra o a destra
- in basso o in alto

*Come posizionare il faretto:*

- Afferrare il supporto (Fig. 44,1).
- Spingere il faretto lungo la guida.

### 7.8.2 Faretto alogeno

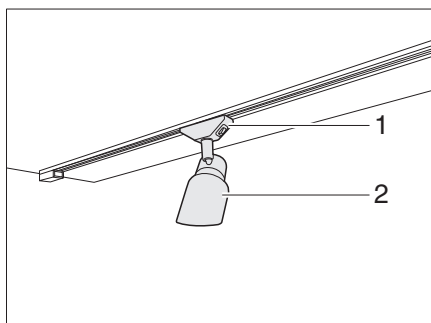

Fig. 45 Faretto alogeno

*Come spostare il faretto alogeno:*

- Afferrare il supporto (Fig. 45,1) e girarlo di 45°.
- Togliere il faretto alogeno (Fig. 45,2) dal sistema di guide.
- Riapplicare il faretto alogeno (Fig. 45,2) nel sistema di guide nella posizione desiderata e girarlo di 45°.
- Girare il supporto (Fig. 45,1) di 45°.

### 7.8.3 Lampada nel tetto sollevabile

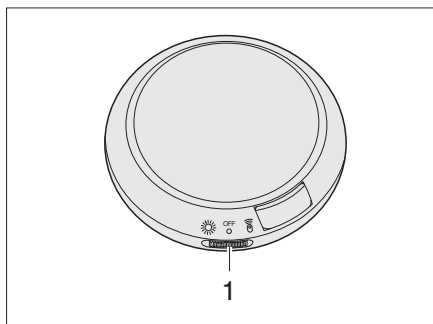

Fig. 46 Lampada nel tetto sollevabile

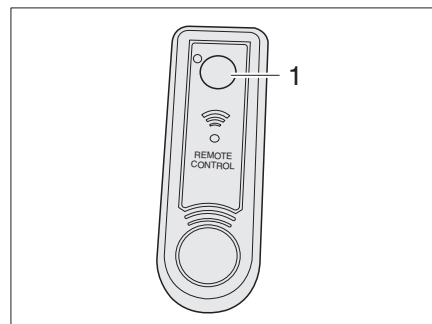

Fig. 47 Telecomando lampada nel tetto sollevabile

*Accensione della lampada:* ■ Spostare l'interruttore (Fig. 46,1) verso sinistra.

*Spegnimento della lampada:* ■ Spostare l'interruttore (Fig. 46,1) al centro.

*Accensione e spegnimento con il telecomando:* ■ Spostare l'interruttore (Fig. 46,1) verso destra.  
■ Premere il pulsante (Fig. 47,1) per accendere o spegnere la lampada.

## 7.9 Letti

### 7.9.1 Letto fisso



► Durante la chiusura non far cadere il telaio portamaterasso!

Sotto il letto si trova un gavone. A seconda del modello, per riempire e svuotare il gavone ribaltare dall'interno il telaio portamaterasso verso l'alto o sollevarlo dall'arresto o rimuovere i pannelli divisorii.

*Apertura:* ■ Sollevare il materasso in avanti e depositarlo sul diaframma.  
■ Sollevare il telaio portamaterasso e tenerlo sollevato.

*Chiusura:* ■ Abbassare completamente il telaio portamaterasso.  
■ Eventualmente premere il materasso dietro il diaframma.

**Smontaggio del letto fisso** Per ingrandire il gavone, il letto può essere smontato completamente e stivato.

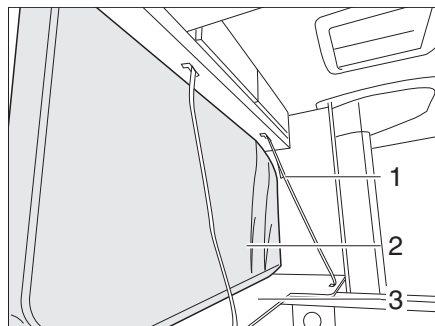

Fig. 48 Smontaggio, variante 1

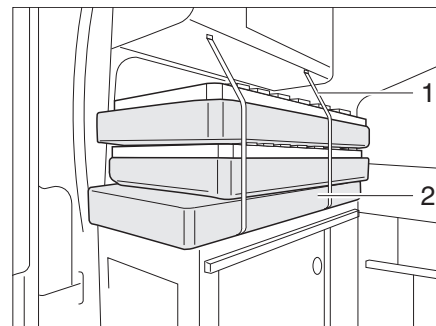

Fig. 49 Smontaggio, variante 2

*Smontaggio, variante 1:*



▷ Per creare un passaggio si può smontare anche il primo gradino della scala.

- Rimuovere il cuscino centrale e la tavola centrale.
- Rimuovere il materasso.
- Sollevare il telaio portamaterasso dall'arresto e collocarlo sul diaframma (Fig. 48,3).
- Affiancare i cuscini, i materassi ed i telai portamaterasso (Fig. 48,2).
- Fissare il tutto con la cinghia (Fig. 48,1).

*Smontaggio, variante 2:*

- Rimuovere il materasso.
- Collocare il telaio portamaterasso con il materasso sul diaframma.
- Accatastare i cuscini, i materassi ed i telai portamaterasso (Fig. 49,2).
- Fissare il tutto con la cinghia (Fig. 49,1).

**Aumento del letto fisso**

È possibile collegare i due letti singoli per formare un letto doppio.

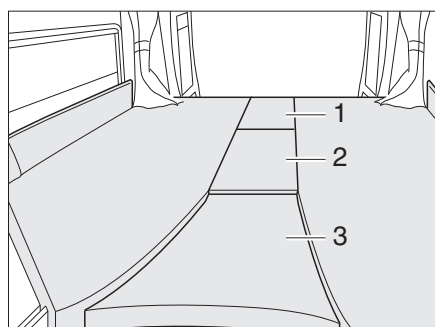

Fig. 50 Letto doppio posteriore

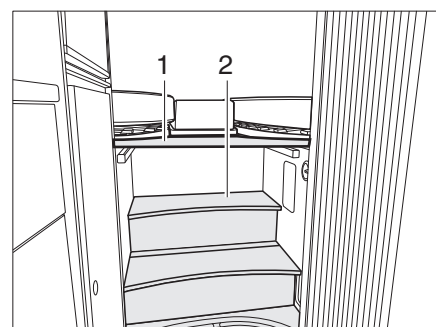

Fig. 51 Letto doppio scala



▷ Per poter utilizzare la scala, non utilizzare la tavola (Fig. 51,1) al di sopra della scala ed il cuscino aggiuntivo (Fig. 50,3).

*Collegamento dei letti:*

- Collocare la tavola centrale tra i due letti.
- Collocare la tavola (Fig. 51,1) sulle colonne al di sopra della scala (Fig. 51,2).
- Applicare i cuscini aggiuntivi (Fig. 50,1, 2 e 3).

### 7.9.2 Letto nel tetto sollevabile



- ▶ Caricare il letto nel tetto sollevabile con massimo 200 kg.
- ▶ Prima della partenza chiudere il tetto sollevabile.
- ▶ Utilizzare il letto nel tetto sollevabile solo dopo aver montato le sicure anticaduta.
- ▶ Non lasciare mai i bambini piccoli incustoditi.
- ▶ In particolare per i bambini al di sotto di 6 anni, fare attenzione che non possano cadere dal letto.
- ▶ Spegnerne le luci di lettura nel letto sollevabile prima di richiudere il tetto sollevabile. Pericolo d'incendio!



- ▷ Applicare le sicure anticaduta quando le persone si sono già stese nel letto nel tetto sollevabile.

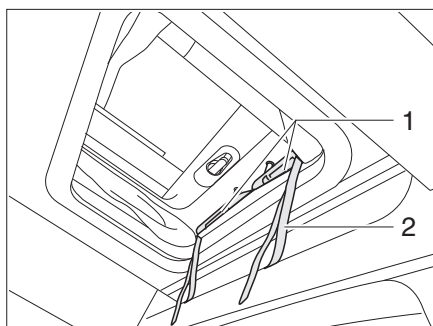

Fig. 52 Apertura del tetto sollevabile

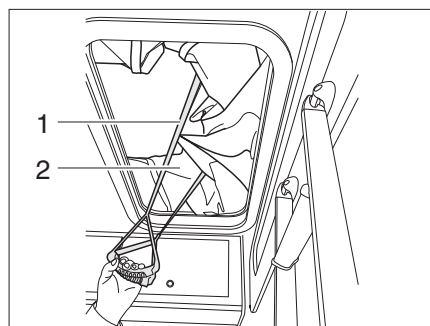

Fig. 53 Chiusura del tetto sollevabile

- Apertura:**
- Sbloccare le sicure (Fig. 52,2).
  - Premere i bloccaggi sulle maniglie (Fig. 52,1) del tetto sollevabile.
  - Spingere il tetto sollevabile verso l'alto con ambedue le mani.

**Chiusura:**



- ▷ Prima di chiudere il tetto sollevabile, aprire le porte del veicolo. Sussiste pericolo di danni materiali per sovrappressione.

- Aprire le porte del veicolo.
- Chiudere i tiranti di gomma nel tetto sollevabile per non incastrare i soffietti di stoffa (Fig. 53,2).
- Abbassare il tetto sollevabile tirando per i dispositivi di trazione (Fig. 53,1).
- Chiudere il tetto sollevabile con le maniglie (Fig. 52,1) fino ad udire la chiusura a scatto.



- ▶ La chiusura a scatto del tetto sollevabile deve emettere un clic udibile.



- ▷ Per richiudere il tetto sollevabile: prestare attenzione a non incastrare le sicure anticaduta ed i soffietti di stoffa.



## 7.10 Trasformazione delle dinette per la notte

### 7.10.1 Dinette zona posteriore

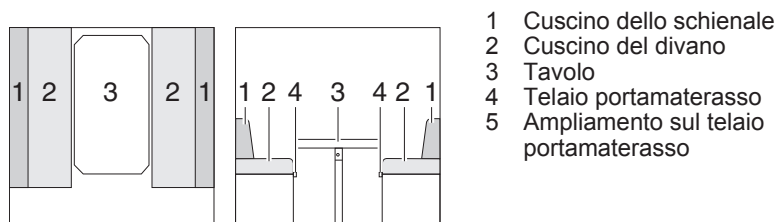

- 1 Cuscino dello schienale
- 2 Cuscino del divano
- 3 Tavolo
- 4 Telaio portamaterasso
- 5 Ampliamento sul telaio portamaterasso

Fig. 54 Prima della trasformazione

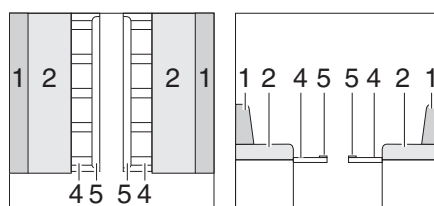

Fig. 55 Durante la trasformazione

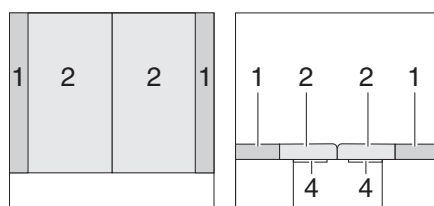

Fig. 56 Dopo la trasformazione

- Smontare il tavolo (Fig. 54,3) (vedi paragrafo 7.7).
- Estrarre i telai portamaterasso (Fig. 54,4).
- Aprire l'ampliamento (Fig. 55,5) sul telaio portamaterasso.
- Tirare i cuscini del divano (Fig. 55,2) verso il centro sul telaio portamaterasso.
- Posizionare i cuscini dello schienale (Fig. 55,1) tra i cuscini del divano e la parete esterna.



- ▷ I cuscini sagomati nelle pareti laterali possono essere tolti per allungare la superficie utile.

### 7.10.2 Dinette zona anteriore

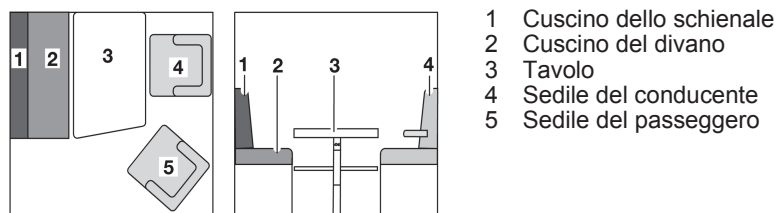

Fig. 57 Prima della trasformazione

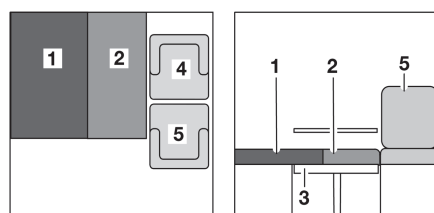
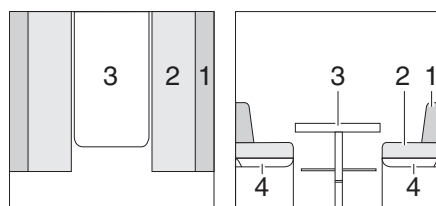

Fig. 58 Dopo la trasformazione

- Ruotare il sedile del conducente (Fig. 57,4) con lo schienale verso la porta del conducente.
- Ruotare il sedile del passeggero (Fig. 57,5) con lo schienale verso la porta del passeggero.
- Trasformare il tavolo (Fig. 57,3) in struttura di supporto letto (vedi paragrafo 7.7).
- Tirare il cuscino del divano (Fig. 58,2) sul tavolo.
- Collocare il cuscino dello schienale (Fig. 58,1) sul sedile.
- Spingere il sedile del passeggero (Fig. 58,5) il più possibile verso il lato del conducente.
- Avvicinare il sedile del conducente (Fig. 58,4) il più possibile al sedile del passeggero.

### 7.10.3 Dinette contrapposta con prolunga



- 1 Cuscino dello schienale
- 2 Cuscino del divano
- 3 Tavolo
- 4 Prolunga dei sedili
- 5 Cuscino del divano
- 6 Cuscino aggiuntivo
- 7 Cuscino aggiuntivo
- 8 Cuscino aggiuntivo

Fig. 59 Prima della trasformazione

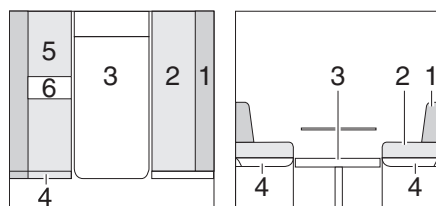

Fig. 60 Durante la trasformazione

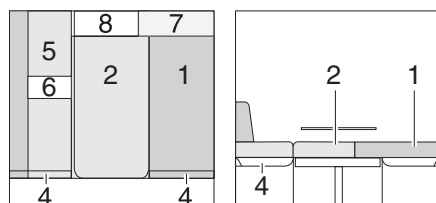
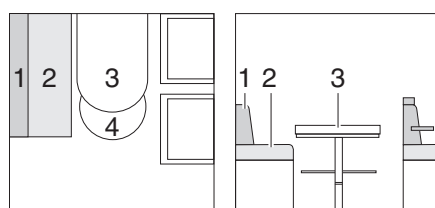

Fig. 61 Dopo la trasformazione

- Allungare il tavolo (Fig. 59,3) e trasformare il tavolo in struttura di supporto letto (vedi paragrafo 7.7).
- Rimuovere il cuscino dello schienale (Fig. 59,1) e riporlo.
- Richiudere l'intelaiatura dello schienale.
- Tirare la maniglia ed aprire la prolunga del sedile (Fig. 59,4).
- Separare il cuscino del divano (Fig. 59,5).
- Applicare il cuscino aggiuntivo (Fig. 59,6).
- Collocare il cuscino dello schienale (Fig. 61,1) tra il cuscino del divano (Fig. 61,2) ed il sedile del conducente.
- Posizionare il cuscino aggiuntivo (Fig. 61,7) tra il cuscino dello schienale e la parete.
- Posizionare i cuscini aggiuntivi (Fig. 61,8) tra il cuscino del divano e la parete.

### 7.10.4 Dinette zona anteriore con prolunga



- 1 Cuscino dello schienale
- 2 Cuscino del divano
- 3 Tavolo
- 4 Prolunga del piano del tavolo
- 5 Prolunga del letto
- 6 Cuscino aggiuntivo
- 7 Sedile del conducente

Fig. 62 Prima della trasformazione

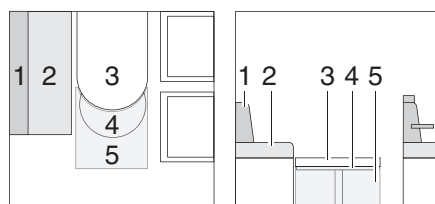

Fig. 63 Durante la trasformazione (letto supplementare)

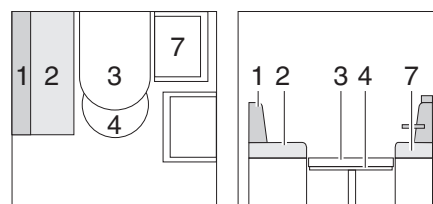

Fig. 64 Durante la trasformazione (letto extra)

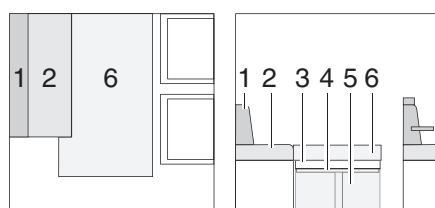

Fig. 65 Dopo la trasformazione (letto supplementare)

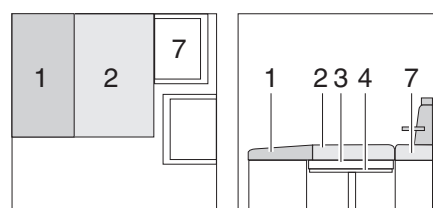

Fig. 66 Dopo la trasformazione (letto extra)

#### Variante 1 (letto supplementare):

- Allungare il tavolo (Fig. 62,3) e trasformare il tavolo in struttura di supporto letto (vedi paragrafo 7.7).
- Collocare la prolunga del letto (Fig. 63,5) sulla prolunga del piano del tavolo (Fig. 63,4).
- Collocare il cuscino aggiuntivo (Fig. 65,6) sul tavolo e sulla prolunga del letto.

#### Variante 2 (letto extra):

- Ruotare il sedile del conducente (Fig. 64,7) e spostarlo completamente in avanti.
- Allungare il tavolo (Fig. 64,3) e trasformare il tavolo in struttura di supporto letto (vedi paragrafo 7.7).
- Ribaltare il cuscino dello schienale (Fig. 64,1).
- Posizionare il cuscino del divano (Fig. 66,2) tra il cuscino dello schienale (Fig. 66,1) ed il sedile del conducente (Fig. 66,7).

## 8.1 Note generali



- ▶ Prima della partenza e prima di lasciare il veicolo chiudere tutti i rubinetti di arresto del gas e la valvola principale di arresto.
- ▶ Nei veicoli con sensore di crash viene a mancare la chiusura delle valvole.
- ▶ Durante il rifornimento di carburante e durante il trasporto su traghetti o in garage non deve funzionare nessun apparecchio (ad esempio riscaldamento o frigorifero) se funziona mediante il bruciatore incorporato. Pericolo di esplosione!
- ▶ Se un apparecchio funziona mediante il bruciatore incorporato, non mettere in funzione l'apparecchio in ambienti chiusi (ad esempio garage). Pericolo di avvelenamento e di asfissia!
- ▶ Far sottoporre a manutenzione, riparare o modificare l'impianto del gas solo da una officina specializzata autorizzata.
- ▶ Prima della messa in funzione, secondo le disposizioni nazionali è necessario fare controllare l'impianto del gas da una officina specializzata autorizzata. Ciò vale anche per veicoli non immatricolati. Eventuali guasti all'impianto del gas devono essere immediatamente riparati da una officina specializzata autorizzata.
- ▶ È necessario controllare anche il regolatore della pressione del gas ed il tubo dei gas di scarico. Il regolatore della pressione del gas deve essere sostituito almeno ogni 10 anni. Il proprietario del veicolo è responsabile di questo intervento di manutenzione.
- ▶ Nel caso di difetto dell' impianto del gas (odore di gas, alto consumo di gas) vi è pericolo di esplosione! Chiudere immediatamente la valvola principale di arresto della bombola del gas. Aprire finestre e porte ed aerare bene.
- ▶ In caso di difetto dell'impianto del gas: non fumare, non accendere fiamme vive e non azionare dispositivi elettrici (interruttore luci, ecc.).
- ▶ Far riparare subito il guasto dell'impianto del gas da una officina specializzata autorizzata.
- ▶ Prima di mettere in funzione apparecchi a fiamma libera (fornello a gas) aprire un oblò o una finestra.
- ▶ Non utilizzare mai il fornello a gas o il forno a gas per riscaldare l'ambiente.
- ▶ Nel caso in cui il veicolo o gli apparecchi a gas non vengano utilizzati, chiudere la valvola principale di arresto della bombola del gas sulla bombola.
- ▶ Nel caso siano presenti diversi apparecchi a gas, è necessario che ognuno di essi sia dotato di un rubinetto di arresto del gas. Nel caso alcuni singoli apparecchi non vengano utilizzati, chiudere il rubinetto di arresto del gas corrispondente.
- ▶ I dispositivi di sicurezza devono chiudersi entro un minuto dallo spegnimento della fiamma del gas emettendo uno scatto udibile. Di tanto in tanto controllare il funzionamento.
- ▶ Gli apparecchi a gas integrati sono predisposti per funzionare esclusivamente con propano, butano o con una miscela di questi due gas. Il regolatore della pressione del gas e tutti gli apparecchi a gas integrati sono predisposti per una pressione di esercizio di 30 mbar.



- ▶ Il propano è nello stato gassoso a temperature maggiori di  $-42^{\circ}\text{C}$  ed il butano solo a temperature maggiori di  $0^{\circ}\text{C}$ . A temperature minori la pressione del gas è nulla. Il butano non è adatto per la stagione invernale.
- ▶ Verificare a intervalli regolari la tenuta del tubo del gas posto sul raccordo della bombola. Il tubo del gas non deve presentare né fessure né porosità. Far sostituire il tubo del gas al più tardi dopo 10 anni dalla data di produzione da una officina specializzata autorizzata. Il gestore dell'impianto del gas deve autorizzare la sostituzione.
- ▶ Per funzione e struttura, il vano portabombole è un vano aperto verso l'esterno. Non coprire e non chiudere l'aerazione forzata di serie. In caso contrario le perdite di gas non si disperdono all'esterno.
- ▶ Non utilizzare il vano portabombole come gavone, in quanto vi può penetrare umidità.
- ▶ Proteggere il vano portabombole dall'accesso di persone non autorizzate chiudendo a chiave lo sportello di accesso.
- ▶ La valvola principale della bombola del gas deve essere accessibile.
- ▶ Collegare solo apparecchi a gas (p. es. grill a gas) predisposti per una pressione del gas di 30 mbar.
- ▶ Il tubo del gas di scarico va collegato ermeticamente e saldamente al riscaldamento ed al camino. Il tubo del gas di scarico non deve presentare nessun difetto.
- ▶ L'uscita dei gas combustibili nell'atmosfera e l'entrata di aria fresca devono avere luogo liberamente. Per questo tenere puliti e liberi (p. es. da neve e ghiaccio) i camini di scarico e le aperture di aspirazione. Attorno al veicolo non si devono collocare mucchi di neve o teloni.

## 8.2 Bombole del gas



- ▶ Portare a bordo le bombole di gas solo all'interno del vano portabombole.
- ▶ Collocare le bombole di gas nel vano portabombole sempre in posizione verticale.
- ▶ Fissare correttamente le bombole di gas con le cinghie per escluderne la rotazione ed il ribaltamento.
- ▶ Se le bombole del gas non sono collegate al tubo del gas, applicare su di esse sempre la calotta di protezione.
- ▶ Chiudere la valvola principale della bombola del gas prima di rimuovere il regolatore della pressione del gas o il tubo del gas.
- ▶ Collegare il regolatore della pressione del gas o il tubo del gas alla bombola del gas solo manualmente. Non utilizzare utensili.
- ▶ Utilizzare esclusivamente regolatori della pressione del gas speciali muniti di valvola di sicurezza e pensati per l'uso nei veicoli. Altri tipi di regolatore della pressione del gas non sono ammessi e non sono sufficienti in caso di forti sollecitazioni.



- ▶ Utilizzare solamente bombole del gas da 11 kg o da 5 kg. Le bombole di gas da camping con valvola di non ritorno incorporata (bombole blu con contenuto max. di 2,5 o 3 kg) possono essere utilizzate in casi eccezionali ma solo con una valvola di sicurezza.
- ▶ Non bloccare mai le aperture di aerazione situate sul pavimento sotto le bombole di gas.



- ▷ I collegamenti a vite del regolatore della pressione del gas hanno una filettatura sinistrorsa.
- ▷ Per gli apparecchi a gas, la pressione del gas deve essere ridotta a 30 mbar.
- ▷ Collegare il regolatore della pressione del gas non regolabile sulla valvola del gas alla valvola di sicurezza.  
Il regolatore della pressione del gas riduce la pressione del gas della bombola fino alla pressione di esercizio degli apparecchi a gas.
- ▷ Il servizio accessori mette a disposizione euro-set completi relativi alla ricarica delle bombole del gas o alle nuove bombole di gas.
- ▷ Informazioni presso i concessionari o il punto di assistenza.

### 8.3 Come sostituire le bombole del gas



- ▶ Durante la sostituzione delle bombole del gas non fumare e non accendere nessuna fiamma viva.
- ▶ Dopo aver cambiato le bombole del gas controllare se dagli attacchi fuoriesce del gas. Allo scopo spruzzare sugli attacchi lo speciale spray rileva-perdite. Questi prodotti sono disponibili presso il servizio accessori.

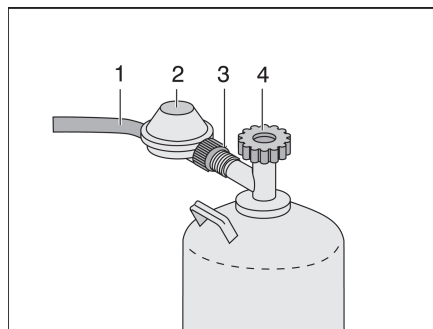
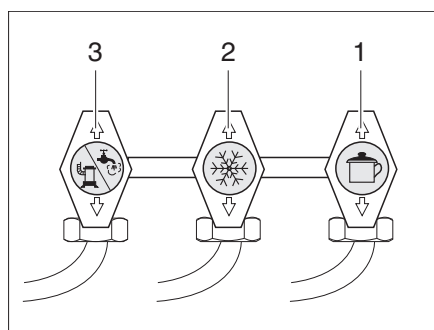

Fig. 67 Raccordo bombola del gas

- Aprire lo sportello del vano portabombole.
- Chiudere la valvola principale di arresto (Fig. 67,4) della bombola del gas. Osservare la direzione della freccia.
- Tenere fermo il regolatore della pressione del gas (Fig. 67,2) e svitare il dado zigrinato (Fig. 67,3) (filettatura sinistrorsa).
- Rimuovere il regolatore della pressione del gas con il tubo del gas (Fig. 67,1).
- Allentare le cinghie di fissaggio ed estrarre la bombola del gas.
- Piazzare la bombola piena nel vano portabombole.
- Fissare la bombola del gas con le cinghie di fissaggio.

- Applicare il regolatore della pressione del gas (Fig. 67,2) con il tubo del gas (Fig. 67,1) sulla bombola del gas e serrare a mano il dado zigrinato (Fig. 67,3) (filettatura sinistrorsa).
- Chiudere lo sportello.

## 8.4 Rubinetti di arresto del gas



- 1 Area cottura
- 2 Frigorifero
- 3 Riscaldamento/boiler

Fig. 68 Simboli dei rubinetti di arresto del gas

Nel veicolo, tutti gli apparecchi del gas sono dotati di un rubinetto di arresto del gas (Fig. 68).

I rubinetti di arresto del gas si trovano nel veicolo in diverse posizioni e possono essere montati anche in luoghi diversi.

## 8.5 Dispositivo antirottura del tubo flessibile (sensore di crash)



- ▷ Se il veicolo possiede il sensore di crash, durante la marcia il riscaldamento dell'abitacolo può restare in funzione.
- ▷ Inoltre prestare attenzione alle istruzioni per l'uso del produttore.

Il sensore di crash (Fig. 69) protegge da una fuoriuscita di gas involontaria. In caso di incidente o di inclinazione troppo forte del veicolo il rifornimento di gas viene automaticamente interrotto.

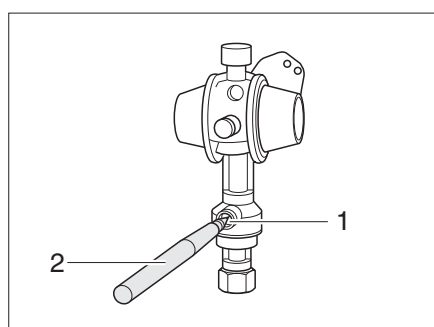

Fig. 69 Sensore di crash

Se è intervenuto, il sensore di crash deve essere sbloccato manualmente.

- Sbloccaggio:**
- Con una penna (Fig. 69,2) premere il pulsante di sbloccaggio (Fig. 69,1) e tenerlo premuto per diversi secondi.



## 8.6 Impianto di commutazione DuoControl



► Non utilizzare l'impianto di commutazione in locali chiusi.



- ▷ Se il veicolo possiede un pannello di controllo della serie DT e l'impianto di commutazione viene utilizzato mediante questo pannello, la centralina di controllo viene a mancare.
- ▷ Inoltre prestare attenzione alle istruzioni per l'uso del produttore.

DuoControl è un impianto di commutazione automatico con visualizzatore a distanza per un impianto del gas a due bombole. L'impianto di commutazione DuoControl commuta automaticamente l'alimentazione del gas dalla bombola in uso alla bombola di riserva quando la bombola in uso è vuota o non è più pronta per il funzionamento. Così le utenze a gas possono rimanere in funzione. L'impianto di commutazione DuoControl è adatto per tutte le bombole del gas esistenti in commercio da 3 kg fino a 33 kg.

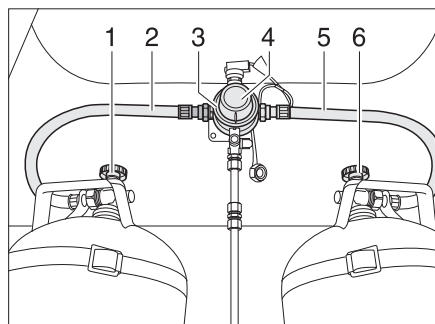

Fig. 70 Impianto di commutazione DuoControl

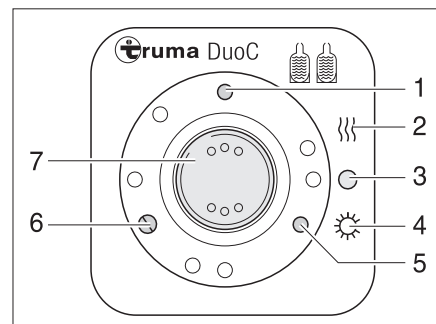

Fig. 71 Centralina di controllo

### Costruzione dell'impianto

L'impianto di commutazione DuoControl è costituito da una valvola commutatrice (Fig. 70,3) e dalla centralina di controllo (Fig. 71). La valvola commutatrice è montata tra i tubi del gas (Fig. 70,2 e 5). Con la manopola (Fig. 70,4) sulla valvola commutatrice è possibile stabilire, quale delle bombole del gas viene utilizzata come bombola in uso e quale bombola del gas viene utilizzata come bombola di riserva.

La valvola commutatrice possiede l'impianto antighiaccio Eis-Ex. In questo modo si possono evitare guasti nell'impianto del gas in inverno.

Sulla centralina di controllo (Fig. 71) possono venire azionate solo le funzioni elettriche. Le valvole principali di arresto delle bombole del gas (Fig. 70,1 e 6) devono essere aperti manualmente.

La valvola commutatrice garantisce una pressione del gas costante, indipendentemente da quale bombola provenga l'alimentazione del gas. Le due spie di controllo della centralina di controllo segnalano il livello della bombola in uso. Se la spia di controllo verde (Fig. 71,6) è accesa, la bombola in uso è piena. Se la spia di controllo rosso (Fig. 71,5) è accesa, la bombola in uso è vuota. In questo caso il gas viene fornito dalla bombola di riserva.

**Modalità di funzionamento**

L'impianto di commutazione DuoControl ha due modalità di funzionamento:

- Funzionamento invernale "On e riscaldamento"
- Funzionamento estivo "On"

*Per la messa in funzione:*

- Aprire le valvole principali di arresto delle bombole del gas (Fig. 70,1 e 6).
- Con la manopola (Fig. 70,4) sulla valvola commutatrice (Fig. 70,3) selezionare la bombola del gas, da cui proviene la principale alimentazione del gas (bombola in uso).  
Girare la manopola fino all'arresto.
- Sulla centralina di controllo (Fig. 71) attivare l'impianto di commutazione DuoControl.  
Posizionare l'interruttore a bilico (Fig. 71,7) su funzionamento invernale "On e riscaldamento" (Fig. 71,2) oppure su funzionamento estivo "On" (Fig. 71,4). Ora la valvola commutatrice è disaerata. La spia di controllo gialla (Fig. 71,1) si accende selezionando il funzionamento invernale e con impianto antighiaccio in funzione.

*Spegnimento:*

- Portare l'interruttore a bilico (Fig. 71,7) in posizione "O" (Fig. 71,3). La spia di controllo gialla (Fig. 71,1) si spegne.
- Chiudere le valvole principali di arresto delle bombole del gas (Fig. 70,1 e 6).

**Visualizzatore a distanza**

Le spie di controllo sulla centralina di controllo (Fig. 71,5 e 6) segnalano all'interno del veicolo se la bombola del gas in uso è pronta.

**Sostituzione delle bombole del gas**

Se la spia di controllo verde (Fig. 71,6) si spegne durante il funzionamento e la spia di controllo rossa (Fig. 71,5) si accende, la bombola del gas selezionata come bombola in uso è vuota e deve essere sostituita. La bombola di riserva continua ad alimentare le utenze a gas.



- ▶ Durante la sostituzione delle bombole del gas non fumare e non accendere nessuna fiamma viva.

*Sostituzione delle bombole del gas:*

- Chiudere la valvola principale di arresto della bombola del gas vuota.
- Svitare il tubo del gas dalla bombola del gas.
- Collegare la bombola del gas piena al tubo del gas.
- Aprire la valvola principale della bombola del gas.
- Posizionare con un mezzo giro la manopola sulla valvola commutatrice in modo tale che la bombola del gas appena sostituita serva da bombola di riserva.

## 9.1 Istruzioni di sicurezza generali



- ▶ Solo personale specializzato può lavorare sull'impianto elettrico.
- ▶ Tutti gli apparecchi elettrici (p. es. radiotelefoni, radiotrasmittenti, televisori oppure DVD Player), montati successivamente nel veicolo e che vengono usati durante la marcia, devono presentare determinate caratteristiche: il marchio CE, l'omologazione CEM (compatibilità elettromagnetica) e l'omologazione "E1".

Solo così è possibile garantire la sicurezza di funzionamento del veicolo durante la marcia. Altrimenti è possibile che l'airbag scatti o che l'elettronica di bordo venga disturbata.

Il veicolo è un sicuro luogo di permanenza durante i temporali (gabbia di Faraday). Per precauzione staccare il collegamento a 230 V e ritirare l'antenna per proteggere gli apparecchi elettrici.

## 9.2 Rete di bordo a 12 V



- ▷ Per separare **tutti** gli utenti elettrici a 12 V dall'alimentazione di tensione, separare la batteria dell'abitacolo dalla rete di bordo a 12 V. A questo scopo, a seconda del modello, azionare l'interruttore sulla centralina elettrica oppure attivare la separazione della batteria sul pannello di controllo.

Se il veicolo non è collegato all'alimentazione a 230 V o se l'alimentazione a 230 V è spenta, la parte soggiorno viene alimentata dalla batteria dell'abitacolo con tensione continua a 12 V. La riserva di energia della batteria dell'abitacolo ha infatti un tempo limitato. Per questo motivo, non bisogna lasciare accese a lungo le utenze elettriche, ad esempio la radio o le lampade, senza l'alimentazione a 230 V.

L'alimentazione a 12 V può essere interrotta tramite l'interruttore principale a 12 V del pannello di controllo. Il riscaldamento e lo scalino di ingresso elettrico continuano ad essere in stand-by.

Quando il motore del veicolo è acceso, la batteria dell'abitacolo e la batteria di avviamento vengono ricaricate mediante l'alternatore del veicolo.

### Frigorifero ad assorbimento

Il frigorifero viene alimentato a 12 V solo quando il motore del veicolo è acceso. In questo modo si evita uno scaricamento rapido della batteria dell'abitacolo.

### Frigorifero a compressore

Il frigorifero funziona solo a 12 V.

### 9.2.1 Batteria dell'abitacolo



- ▷ Iniziare il viaggio solo con la batteria dell'abitacolo completamente carica. Provvedere quindi a caricare la batteria dell'abitacolo per almeno 20 ore prima di iniziare il viaggio.
- ▷ Durante il viaggio sfruttare ogni occasione per ricaricare la batteria dell'abitacolo.
- ▷ Dopo il viaggio, ricaricare la batteria dell'abitacolo per almeno 20 ore.
- ▷ Prima di un'inattività temporanea, ricaricare la batteria per almeno 20 ore.
- ▷ La scarica totale della batteria la danneggia in modo irreparabile.
- ▷ Per ricaricare la batteria dell'abitacolo utilizzare solo la centralina elettrica integrata.
- ▷ In caso di sovraccarico della batteria dell'abitacolo, subentrano danni irreparabili alla batteria stessa.
- ▷ In caso di soste prolungate (4 settimane o più) separare la batteria dell'abitacolo dalla rete di bordo a 12 V o ricaricarla regolarmente.
- ▷ Se la batteria di avviamento o dell'abitacolo è staccata, non azionare l'accensione. Pericolo di cortocircuito!



- ▷ La batteria non richiede manutenzione. Questo significa:
  - Non è necessario controllare il livello dell'acido.
  - Non è necessario ingrassare i poli della batteria.
  - Non è necessario aggiungere acqua distillata.
 Anche la batteria (non richiede manutenzione) però deve essere costantemente ricaricata.

Lo stato di carica delle batterie dell'abitacolo può essere visionato sul pannello di controllo.

#### Ubicazione

A seconda del modello, la batteria dell'abitacolo è situata nella console sotto il sedile del conducente o sotto il sedile del passeggero.

#### Caricare tramite alimentazione a 230 V

Se il veicolo è collegato all'alimentazione a 230 V, la batteria dell'abitacolo e la batteria di avviamento vengono ricaricate tramite il modulo caricabile nella centralina elettrica. In questo modo la batteria di avviamento viene caricata con una carica di mantenimento di 2 A. La corrente di carica viene adattata allo stato di carica della batteria. In questo modo un sovraccarico non risulta possibile.

Per sfruttare la piena potenza del modulo caricabile nella centralina elettrica spegnere tutte le utenze elettriche durante la procedura di carica.

#### Caricare tramite motore del veicolo

Quando il motore del veicolo è acceso, la batteria dell'abitacolo e la batteria di avviamento vengono ricaricate mediante l'alternatore del veicolo. Se il motore del veicolo è spento, nella centralina elettrica le batterie vengono staccate l'una dall'altra automaticamente tramite un relais. In questo modo si evita che la batteria di avviamento venga scaricata da utenze elettriche dell'abitacolo. Ciò consente di mantenere intatta la capacità di avviamento del veicolo. Lo stato di carica della batteria dell'abitacolo o della batteria di avviamento può essere visionato sul pannello di controllo.

**Sostituzione**

- ▷ Per sostituire la batteria dell'abitacolo utilizzare solo una batteria dello stesso tipo.
- ▷ Durante la sostituzione della batteria dell'abitacolo usare solo batterie corrispondenti alla capacità minima del caricabatteria. Osservare quanto contenuto nelle istruzioni per l'uso a parte del caricabatteria. Le batterie di capacità troppo ridotta si scaldano eccessivamente durante il caricamento. Pericolo di esplosione!
- ▷ Non collegare i cavi della batteria scambiando le polarità.
- ▷ Se la batteria di avviamento o dell'abitacolo è staccata, non azionare l'accensione. Pericolo di cortocircuito!
- ▷ Prima di staccare e connettere i morsetti della batteria, spegnere il motore del veicolo e staccare l'alimentazione a 230 V e a 12 V nonché tutte le utenze elettriche. Pericolo di cortocircuito!

Per sostituire la batteria dell'abitacolo, procedere come segue:

- Spegnere il motore del veicolo.
- Disinserire l'interruttore principale a 12 V sul pannello di controllo. La spia di controllo si spegne.
- Sulla centralina elettrica portare l'interruttore staccabatteria in posizione "Batteria Off".
- Estrarre la spina alla centralina elettrica.
- Spegnere tutte le utenze a gas, chiudere tutti i rubinetti di arresto del gas e chiudere e la valvola principale di arresto della bombola del gas.
- Quando si staccano i morsetti della batteria vi è infatti pericolo di cortocircuito. Per questo motivo, staccare prima il polo negativo e poi il polo positivo della batteria dell'abitacolo.
- Smontare la batteria dell'abitacolo dal veicolo.
- Montare una nuova batteria dell'abitacolo in sequenza inversa.

### 9.3 Centralina elettrica (EBL 99)



▷ Non coprire le feritoie di aerazione. Pericolo di surriscaldamento!



▷ A seconda del modello, i posti dei fusibili non sono sempre tutti occupati.  
▷ Per ulteriori informazioni consultare le istruzioni per l'uso separate del produttore.

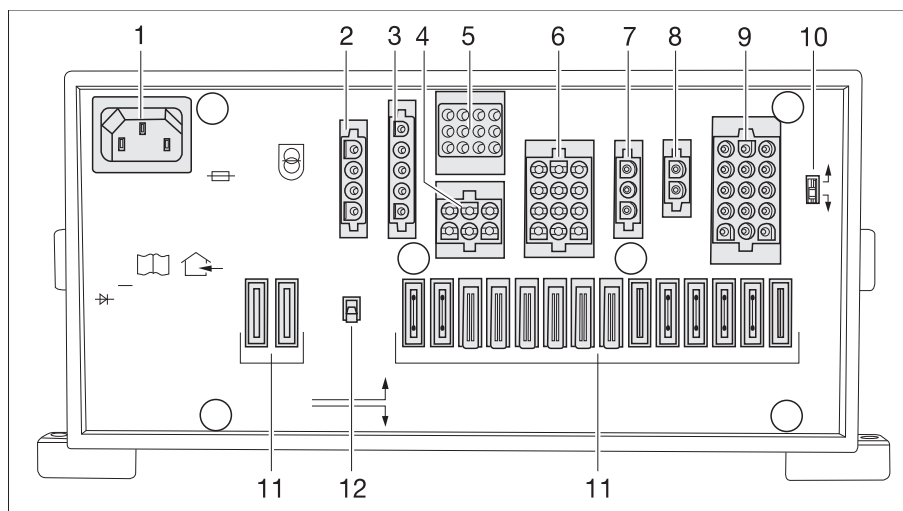

Fig. 72 Centralina elettrica (EBL 99)

- 1 Presa a 230 V AC
- 2 Uscita: Gruppo 1 - Frigorifero
- 3 Ingresso: Gruppo 2 - Linee di comando, dinamo D+
- 4 Uscita: Gruppo 4 - Riscaldamento, valvola di sicurezza/di scarico, luce di fondo (illuminazione della zona di ingresso), scalino di ingresso
- 5 Uscita: Gruppo 3 - Pannello di controllo
- 6 Uscita: Gruppo 5 - Pannello solare (qualora montato), riserva 2, riserva 3, riserva 4
- 7 Uscita: Gruppo 6 - Regolatore di carica del pannello solare (qualora montato)
- 8 Uscita: Gruppo 7 - Caricabatteria supplementare
- 9 Uscita: Gruppo 8 - Circuito utenze 1, circuito utenze 2, TV, pompa dell'acqua, riserva 1, riserva 5, riserva 6
- 10 Interruttore batteria ("Blei-Säure/Blei-Gel" (piombo-acido/piombo-gel)
- 11 Fusibili
- 12 Interruttore staccabatteria ("batteria "On/Off")

**Compiti** La centralina elettrica ha i seguenti compiti:

- La centralina elettrica ricarica la batteria dell'abitacolo. La batteria di avviamento riceve dalla centralina elettrica solamente una corrente di mantenimento.
- La centralina elettrica controlla la tensione della batteria dell'abitacolo.
- La centralina elettrica distribuisce la corrente ai circuiti di corrente a 12 V e li protegge. Alle prese è possibile connettere apparecchi funzionanti al massimo a 10 A.
- La centralina elettrica contiene collegamenti per un regolatore di ricarica fotovoltaica, un caricabatteria supplementare ed altre funzioni di controllo e di sorveglianza.
- La centralina elettrica separa elettricamente la batteria di avviamento dalla batteria dell'abitacolo quando il motore del veicolo è spento. Questo impedisce alle utenze elettriche a 12 V dell'abitacolo di scaricare la batteria di avviamento.

La centralina elettrica funziona solo in collegamento con un pannello di controllo.

Caricando la centralina elettrica eroga molta corrente, il caricabatteria incorporato riduce la corrente di carica. In questo modo il caricabatteria si protegge dal surriscaldamento. La centralina elettrica eroga molta corrente p. es. durante la ricarica della batteria dell'abitacolo se sono accesi contemporaneamente altre utenze elettriche e la temperatura ambiente è elevata.

**Ubicazione** A seconda del modello, la centralina elettrica nella console del sedile è situata sotto al sedile del conducente oppure sotto il sedile del passeggero.

### 9.3.1 Interruttore staccabatteria



- ▷ Quando l'interruttore staccabatteria viene disinserito, si apre la valvola di sicurezza/di scarico. L'acqua fuoriesce dal boiler. Quando l'interruttore staccabatteria è stato reinserito, chiudere manualmente la valvola di sicurezza/di scarico del boiler.
- ▷ Dopo il reinserimento dell'interruttore staccabatteria: rimettere in funzione la luce di fondo (illuminazione della zona di ingresso), lo scalino di ingresso, il riscaldamento e la riserva 4 (a seconda del modello). A tal fine inserire brevemente l'interruttore principale a 12 V. Ciò vale anche dopo aver staccato e ricollegato la batteria dell'abitacolo.

L'interruttore staccabatteria serve a disinserire tutte le utenze a 12 V dell'abitacolo, compresa la valvola di sicurezza/di scarico. In tal modo si evita uno scaricamento eccessivo della batteria dell'abitacolo nei lunghi periodi di fermo del veicolo (p. es. in occasione di inattività temporanea).

Le batterie possono continuare ad essere caricate dalla centralina elettrica anche quando l'interruttore staccabatteria è inserito.

*Accensione/spengimento:*

- Premere l'interruttore staccabatteria in alto: batteria On.
- Premere l'interruttore staccabatteria in basso: batteria Off.

### 9.3.2 Sorveglianza della batteria



- ▷ Ricaricare prima possibile una batteria dell'abitacolo scarica.

Il controllo della batteria nella centralina elettrica controlla la tensione della batteria dell'abitacolo.

Quando la tensione della batteria scende sotto 10,5 V, il controllore della batteria disinserisce nella centralina elettrica tutte le utenze a 12 V, ad esclusione della valvola di sicurezza/di scarico.

*Provvedimenti:*

- Spegnerne tutte le utenze elettriche non indispensabili con il relativo interruttore.
- Se necessario, con l'interruttore principale a 12 V collegare brevemente l'alimentazione a 12 V. Ciò è possibile solamente se la tensione della batteria è maggiore di 11 V. Se la tensione è minore di tale valore, l'alimentazione a 12 V può essere riaccesa solamente dopo che la batteria dell'abitacolo è stata ricaricata.

### 9.3.3 Carica della batteria

Quando il motore del veicolo è acceso, la batteria dell'abitacolo e la batteria di avviamento vengono ricaricate mediante l'alternatore del veicolo. Se il motore del veicolo è spento, nella centralina elettrica le batterie vengono staccate l'una dall'altra automaticamente tramite un relais. In questo modo si evita che la batteria di avviamento venga scaricata da utenze elettriche dell'abitacolo. Ciò consente di mantenere intatta la capacità di avviamento del veicolo. Lo stato di carica della batteria dell'abitacolo o della batteria di avviamento può essere visionato sul pannello di controllo.

Se il veicolo è collegato all'alimentazione a 230 V, la batteria dell'abitacolo e la batteria di avviamento vengono ricaricate tramite il modulo caricabile nella centralina elettrica. In questo modo la batteria di avviamento viene caricata con una carica di mantenimento di 2 A. La corrente di carica viene adattata allo stato di carica della batteria. In questo modo un sovraccarico non risulta possibile.

Per sfruttare la piena potenza del modulo caricabile nella centralina elettrica spegnere tutte le utenze elettriche durante la procedura di carica.

## 9.4 Pannello di controllo LT 410

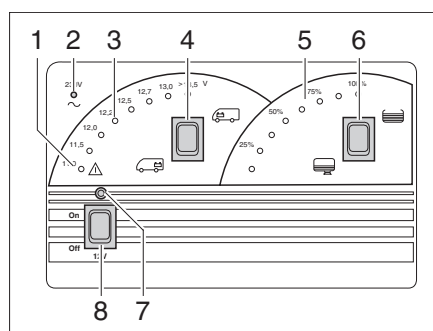

Fig. 73 Pannello di controllo LT 410

- 1 Spia luminosa ALARM per batteria dell'abitacolo
- 2 Spia di controllo a 230 V
- 3 Indicazione V
- 4 Interruttore a bilico per il controllo della tensione della batteria di avviamento e della batteria dell'abitacolo
- 5 Indicazione livello serbatoio
- 6 Interruttore a bilico per il controllo del livello di riempimento del serbatoio dell'acqua o delle acque grigie
- 7 Spia di controllo per l'alimentazione a 12 V del vano abitabile
- 8 Interruttore principale a 12 V





### 9.4.1 Indicatore volt/serbatoio per la tensione delle batterie e livelli serbatoi acqua e acque grigie

#### Tensione della batteria

Mediante l'indicatore volt/serbatoio è possibile visualizzare la tensione della batteria di avviamento o di quella dell'abitacolo.

I LED dell'indicazione V (Fig. 73,3) indicano la tensione della batteria.

#### Indicazione:

- Premere in alto l'interruttore a bilico (Fig. 73,4) : Viene indicata la tensione della batteria di avviamento.
- Premere l'interruttore a bilico (Fig. 73,4) in basso : Viene indicata la tensione della batteria dell'abitacolo.

#### Quantità dell'acqua/quantità delle acque grigie



Mediante l'indicatore volt/serbatoio, è possibile visualizzare la quantità dell'acqua oppure delle acque grigie.

Due LED dell'indicazione serbatoio (Fig. 73,5) indicano il livello di riempimento.



- ▷ Richiamare i livelli di riempimento dei serbatoi solo brevemente. Se il richiamo resta attivo a lungo, i sensori di misura possono subire danni.

#### Indicazione:

- Premere in alto l'interruttore a bilico (Fig. 73,6) : viene indicato il livello del serbatoio dell'acqua.
- Premere l'interruttore a bilico (Fig. 73,6) in basso : viene indicato il livello del serbatoio delle acque grigie.

### 9.4.2 Allarme batteria per la batteria dell'abitacolo

La spia luminosa rossa ALARM (Fig. 73,1) inizia a lampeggiare non appena la tensione della batteria dell'abitacolo scende al di sotto di 11 V (misurazione durante il normale esercizio) con conseguente rischio che la batteria si scarichi troppo.



- ▷ In caso di allarme batteria, spegnere tutte le utenze e ricaricare la batteria dell'abitacolo facendo viaggiare il veicolo o collegandosi ad un'alimentazione a 230 V.
- ▷ La scarica totale danneggia la batteria.



- ▷ Quando la tensione della batteria scende sotto 10,5 V, il controllore della batteria disinserisce nella centralina elettrica tutte le utenze a 12 V, ad esclusione della valvola di sicurezza/di scarico.

### 9.4.3 Interruttore principale a 12 V

L'interruttore principale a 12 V (Fig. 73,8) inserisce o disinserisce il pannello di controllo e l'alimentazione a 12 V dell'abitacolo.

Eccezione: A seconda del modello, la valvola di sicurezza/di scarico, il riscaldamento, la luce di fondo (illuminazione della zona di ingresso), lo scalino di ingresso e la riserva 4 rimangono funzionanti.

#### Accensione:

- Premere in alto l'interruttore a bilico (Fig. 73,8) "On": L'alimentazione a 12 V dell'abitacolo è inserita. La spia di controllo (Fig. 73,7) diventa verde.

*Spegnimento:* ■ Premere l'interruttore a bilico (Fig. 73,8) in basso "Off": L'alimentazione a 12 V dell'abitacolo è disinserita. La spia di controllo (Fig. 73,7) si spegne.



- ▷ Quando si lascia il veicolo disinserire l'interruttore principale a 12 V. In questo modo si evita uno scaricamento superfluo della batteria dell'abitacolo.
- ▷ Con interruttore principale a 12 V spento, da 20 mA a 65 mA di capacità della batteria vengono assorbiti da utenze come valvola di sicurezza/di scarico, il caricabatteria, il regolatore di carica del pannello solare, il pannello di controllo e dispositivi simili. Separare pertanto la batteria dell'abitacolo dalla rete di bordo a 12 V, se il veicolo non viene utilizzato per un periodo prolungato.

#### 9.4.4 Spia di controllo a 12 V

La spia di controllo a 12 V (Fig. 73,7) si accende non appena l'interruttore principale a 12 V (Fig. 73,8) viene inserito.

#### 9.4.5 Spia di controllo a 230 V

La spia di controllo gialla a 230 V (Fig. 73,2) si accende quando all'ingresso della centralina elettrica è presente una tensione di rete.

### 9.5 Rete di bordo a 230 V



- ▶ Solo personale specializzato può lavorare sull'impianto elettrico.

La rete di bordo a 230 V alimenta:

- le prese con contatto di terra per apparecchi a 16 A al massimo
- il frigorifero
- la centralina elettrica

Le utenze elettriche collegate alla rete di bordo a 12 V dell'abitacolo vengono alimentate con tensione dalla batteria dell'abitacolo.

A tale scopo, collegare il più spesso possibile il veicolo ad un'alimentazione esterna a 230 V. Il modulo caricabile della centralina elettrica carica quindi automaticamente la batteria dell'abitacolo. In questo modo la batteria di avviamento viene inoltre caricata con una corrente di mantenimento di 2 A.

#### 9.5.1 Collegamento a 230 V



- ▶ L'alimentazione esterna a 230 V deve essere protetta da un interruttore di sicurezza per correnti di guasto (interruttore automatico FI, 30 mA).
- ▶ In caso di tamburi portacavo, srotolare completamente il cavo, per evitare un surriscaldamento.



- ▷ Per gli attacchi di campeggi (distributori del campeggio) sono prescritti interruttori di sicurezza per correnti di guasto molto sensibili (salvavita, 30 mA).

Il veicolo può essere collegato ad un'alimentazione esterna a 230 V. Il cavo non deve essere lungo più di 25 m.

A seconda del modello, lo sportello del collegamento a 230 V è contrassegnato dal simbolo "⚡".

*Collegamento del cavo di alimentazione:*



- Aprire lo sportello esterno.
  - A seconda del modello, sollevare la copertura.
  - Inserire la presa.
- ▷ A seconda del modello, sbloccare la presa prima di estrarla.

## 9.6 Fusibili



- ▶ Sostituire i fusibili guasti solo dopo aver individuato ed eliminato la causa del guasto.
- ▶ Sostituire i fusibili guasti solo dopo aver disattivato l'alimentazione elettrica.
- ▶ Non cortocircuitare e non riparare mai i fusibili.

### 9.6.1 Fusibile principale

**Ubicazione**

Il fusibile principale si trova all'interno del montante B. Esso è accessibile dal lato del passeggero.

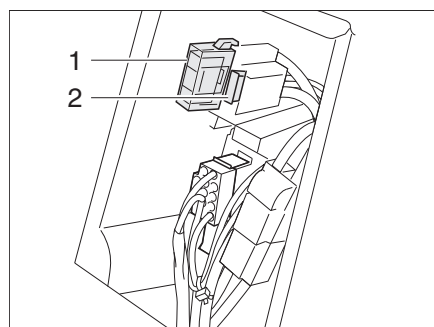

- 1 Fusibile principale 50 A/rosso
- 2 2 x fusibile piatto 2 A/grigio

Fig. 74 Fusibile principale

### 9.6.2 Fusibili 12 V

Le utenze dell'abitacolo allacciate all'alimentazione a 12 V sono protette da propri fusibili. I fusibili sono accessibili in differenti punti del veicolo.

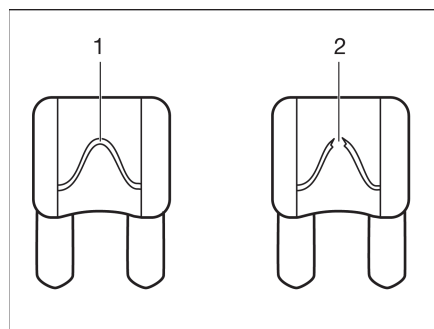

- 1 Elemento fusibile non danneggiato
- 2 Elemento fusibile interrotto

Fig. 75 Fusibile a 12 V

È possibile riconoscere un fusibile intatto a 12 V dall'elemento fusibile non danneggiato (Fig. 75,1). Se l'elemento fusibile è interrotto (Fig. 75,2), cambiare il fusibile.

Prima di sostituire i fusibili, apprendere la funzione, il valore e il colore dei fusibili interessati dalle indicazioni seguenti. Quando si sostituiscono i fusibili, utilizzare unicamente fusibili piatti con i valori indicati successivamente.

### Fusibili nella batteria di avviamento

A seconda del modello, i fusibili sono situati vicino alla batteria di avviamento sotto a una copertura tra i sedili o in una console del sedile.

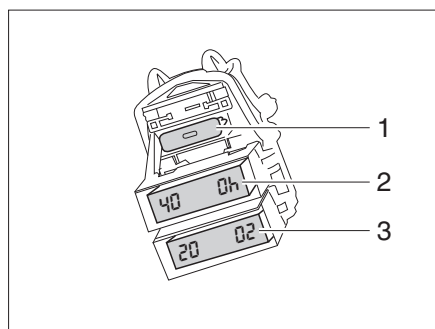

- 1 Fusibile piatto 2 A/grigio (per dinamo D+)
- 2 Fusibile piatto Jumbo 40 A/arancione
- 3 Fusibile piatto 20 A/giallo (per frigorifero e cavo di caricamento)

Fig. 76 Fusibili nella batteria di avviamento

### Fusibili nella batteria dell'abitacolo

I fusibili sono montati accanto alla batteria dell'abitacolo.

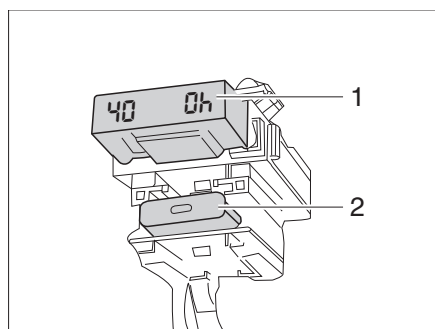

- 1 Fusibile piatto Jumbo 40 A/arancione
- 2 Fusibile piatto 2 A/grigio (per sensore batteria del caricabatteria)

Fig. 77 Fusibili nella batteria dell'abitacolo

### Fusibile della toilette Thetford (toilette mobile)

Il fusibile è situato nel telaio della cassetta Thetford.

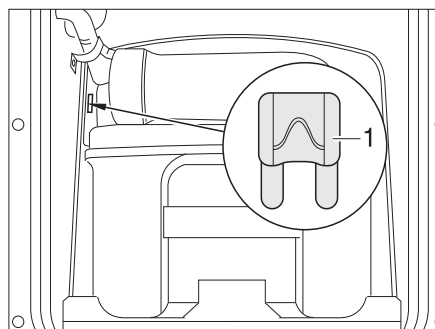

- 1 Fusibile piatto 3 A/viola

Fig. 78 Fusibile della toilette Thetford

- Sostituzione:**
- Aprire lo sportello della cassetta Thetford all'esterno del veicolo.
  - Estrarre completamente la cassetta Thetford.
  - Sostituire il fusibile (Fig. 78,1).

**Fusibili nella centralina elettrica EBL 99**

Funzione	Valore/Colore
Modulo caricabile interno	20 A giallo
Frigorifero a compressore/frigorifero AES	20 A giallo
Riscaldamento	10 A rosso
Luce di fondo/scalino di ingresso elettrico	25 A bianco
Riserva 4	–
Riserva 3	–
Riserva 2	–
Riserva 1	15 A blu
Fotovoltaico	15 A blu
Riserva 5	–
Riserva 6	–
Caricabatteria supplementare	20 A giallo
Circuito 1	10 A rosso
Circuito 2	10 A rosso
TV	10 A rosso
Pompa per acqua	5 A beige

**9.6.3 Fusibile a 230 V**

- ▷ L'interruttore di sicurezza a 230 V è montato sempre in prossimità del collegamento a 230 V.

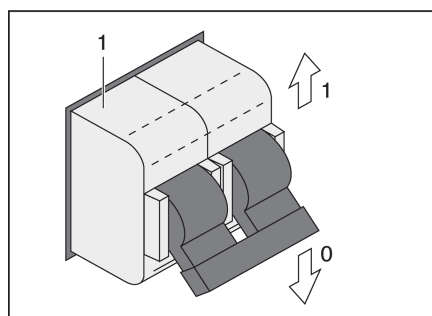

Fig. 79 Interruttore di sicurezza a 230 V

Il collegamento a 230 V è protetto da un interruttore di sicurezza bipolare (Fig. 79,1).

**Ubicazione**

A seconda del modello, l'interruttore di sicurezza si trova nell'armadio guardaroba oppure sotto una copertura nella zona posteriore (sotto il telaio portamaterasso).



### 10.1 Note generali



- ▷ Dopo 30 anni è necessario sostituire gli scambiatori di calore del riscaldamento ad aria calda Truma. Solo il produttore del riscaldamento oppure un'officina specializzata autorizzata può sostituire lo scambiatore di calore. Il gestore del riscaldamento deve autorizzare la sostituzione.
- ▷ Per sicurezza, i pezzi di ricambio per apparecchi di riscaldamento devono essere conformi alle indicazioni del produttore ed essere approvati da quest'ultimo. Questi pezzi di ricambio devono essere montati solo dal produttore dell'apparecchio oppure da un'officina specializzata autorizzata.



- ▷ Per ulteriori informazioni consultare le istruzioni per l'uso dell'apparecchio montato specifico.

A seconda della versione, il veicolo è dotato di apparecchi montati quali il riscaldamento, il boiler, l'area cottura e il frigorifero.

In queste istruzioni per l'uso sono descritti solo l'uso e le particolarità degli apparecchi montati.

Prima di mettere in funzione un apparecchio montato e funzionante a gas è necessario aprire la valvola principale di arresto della bombola del gas e il rubinetto di arresto del gas corrispondente.

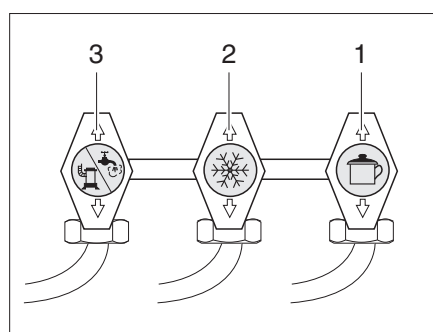

- 1 Area cottura
- 2 Frigorifero
- 3 Riscaldamento/boiler

Fig. 80 Simboli dei rubinetti di arresto del gas

### 10.2 Riscaldamento



- ▶ Non lasciar mai fuoriuscire gas incombusto per pericolo di esplosione.
- ▶ Durante il rifornimento di carburante, durante il trasporto su traghetti e quando il veicolo è in garage non azionare mai al suo interno il riscaldamento con funzionamento a gas. Pericolo di esplosione!
- ▶ In ambienti chiusi (p. es. garage) non far funzionare mai il riscaldamento con gas. Pericolo di avvelenamento e di asfissia!



- ▷ La ventola di ricircolo dell'aria si accende automaticamente quando un riscaldamento ad aria calda viene messo in funzione e durante il funzionamento viene spenta e riaccesa automaticamente mediante la centralina del termostato. La batteria dell'abitacolo è perciò estremamente sollecitata, se il veicolo non è collegato con un'alimentazione esterna a 230 V. Tenere presente che la batteria dell'abitacolo ha solo una riserva di energia limitata.

**Prima messa in funzione** Quando il riscaldamento viene acceso per la prima volta, si sviluppa brevemente fumo ed odore. Regolare subito il riscaldamento sul livello massimo con l'interruttore di comando. Aprire finestre e porte ed aerare bene. Dopo poco tempo il fumo e gli odori scompaiono da soli.

### 10.2.1 Come riscaldare correttamente

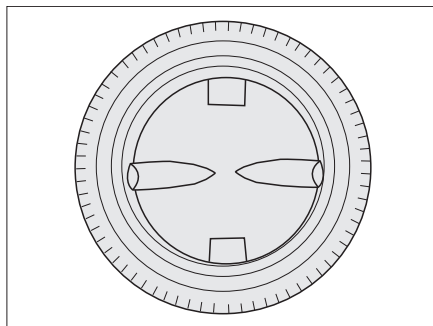

Fig. 81 Bocchetta di uscita dell'aria

#### Distribuzione dell'aria calda

Nel veicolo sono montate diverse bocchette di uscita dell'aria (Fig. 81). Dei tubi mandano l'aria calda alle bocchette di uscita dell'aria. Ruotare le bocchette di uscita dell'aria in modo che l'aria calda venga inviata nell'area desiderata. Per evitare correnti d'aria, chiudere le bocchette di uscita dell'aria sul cruscotto e posizionare su ricircolo la distribuzione dell'aria del veicolo di base.

#### Regolazione delle bocchette di uscita dell'aria

- Completamente aperte: massimo flusso di aria calda
- Aperte a metà o in parte: flusso di aria calda ridotto

Se 5 bocchette sono completamente aperte, da ognuna di esse fuoriuscirà una quantità di aria calda ridotta. Se invece sono aperte solo 3 bocchette, da ognuna di esse fuoriuscirà una quantità superiore di aria calda.

### 10.2.2 Riscaldamento ad aria calda Truma Combi



- ▷ Se il riscaldamento non è in funzione per pericolo di gelo, svuotare l'intero sistema del riscaldamento.
- ▷ Non usare come gavone lo spazio sopra e dietro il sistema di riscaldamento.

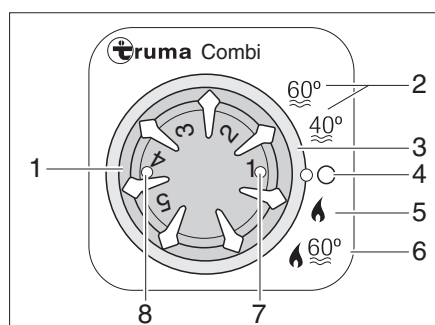

Fig. 82 Centralina di controllo per riscaldamento/boiler

- 1 Manopola della temperatura
- 2 Funzionamento estivo con temperatura acqua a 40 °C o 60 °C
- 3 Interruttore girevole
- 4 Spento
- 5 Funzionamento invernale "Riscaldamento senza boiler"
- 6 Funzionamento invernale "Riscaldamento e boiler"
- 7 Spia di controllo verde:  
Accesa = "Funzionamento riscaldamento"  
Lampeggiante = "Ritardo attivo per la riduzione della temperatura dell'apparecchio"
- 8 Spia di controllo gialla/rossa:  
Accesa in giallo = "Fase riscaldamento boiler"  
Lampeggiante/accessa in rosso = "Guasto"



**Modalità di funzionamento**

Il riscaldamento ha due modalità di funzionamento:

- Funzionamento invernale
- Funzionamento estivo

Il riscaldamento del veicolo è possibile solo con la modalità di funzionamento "Invernale". Nella modalità di funzionamento "Estivo" viene riscaldata l'acqua solo nel boiler. Il riscaldamento del veicolo non è possibile con questa modalità di funzionamento.

*Selezione della modalità di funzionamento:*

- Impostare la modalità di funzionamento tramite l'interruttore girevole (Fig. 82,3).

L'alimentazione di tensione del riscaldamento non può essere interrotta tramite l'interruttore principale a 12 V.

**Funzionamento invernale**

Il riscaldamento seleziona da solo lo stadio necessario del bruciatore a seconda dello stadio di riscaldamento regolato. Durante la modalità di funzionamento "Riscaldamento e boiler" (Fig. 82,6) si riscalda anche l'acqua nel boiler. Nella modalità di funzionamento "Riscaldamento senza boiler" (Fig. 82,5) il riscaldamento può funzionare anche con boiler vuoto.

*Accensione:*

- Aprire la valvola principale di arresto della bombola del gas e il rubinetto di arresto del gas "Riscaldamento/boiler".
- Posizionare la manopola della temperatura (Fig. 82,1) della centralina di controllo sullo stadio di riscaldamento desiderato.
- Posizionare l'interruttore girevole (Fig. 82,3) sul funzionamento invernale "Riscaldamento senza boiler" (Fig. 82,5) o sul funzionamento invernale "Riscaldamento e boiler" (Fig. 82,6).

La spia di controllo verde (Fig. 82,7) si accende.

La ventola di ricircolo dell'aria si accende automaticamente mettendo in funzione il riscaldamento.

*Spegnimento:*

- Posizionare l'interruttore girevole (Fig. 82,3) su "O" (Fig. 82,4).
- Chiudere il rubinetto di arresto del gas "Riscaldamento/boiler" e la valvola principale di arresto della bombola del gas.

Dopo aver spento il riscaldamento, la ventola di ricircolo dell'aria può spegnersi in ritardo per sfruttare il calore residuo.

**Funzionamento estivo**

Il riscaldamento del veicolo non è possibile nella modalità di funzionamento "Estivo". In questa modalità di funzionamento viene riscaldata l'acqua solo nel boiler.



- ▷ Per ulteriori informazioni consultare le istruzioni per l'uso separate "Riscaldamento a gas".
- ▷ Per ulteriori informazioni sul funzionamento del boiler vedere il paragrafo "Boiler".

**Variante: riscaldamento  
con funzionamento a gas  
ed elettrico a 230 V**



- ▷ Il funzionamento elettrico a 230 V è possibile solo se il veicolo è collegato all'alimentazione a 230 V.
- ▷ Selezionare il grado di potenza per il funzionamento elettrico a 230 V corrispondente alla sicura del collegamento a 230 V (900 W per il fusibile 3,9 A, 1800 W per il fusibile 7,8 A).
- ▷ Se con la centralina di controllo si regola il riscaldamento sul funzionamento estivo ed il selettore di energia sul funzionamento misto, il riscaldamento funziona solo nel funzionamento a 230 V. Il bruciatore per gas non viene inserito.

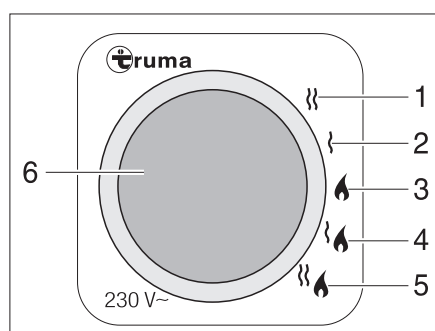

- 1 Funzionamento elettrico a 230 V (1800 W)
- 2 Funzionamento elettrico a 230 V (900 W)
- 3 Funzionamento a gas
- 4 Funzionamento a gas ed elettrico a 230 V (900 W)
- 5 Funzionamento a gas ed elettrico a 230 V (1800 W)
- 6 Spia di controllo gialla "Funzionamento elettrico a 230 V"

Fig. 83 Selettore di energia per riscaldamento/boiler

Il riscaldamento può essere alimentato con i seguenti tipi di energia:

- Funzionamento a gas (Fig. 83,3)
- Funzionamento elettrico a 230 V con livello di potenza 900 W (Fig. 83,2) o 1800 W (Fig. 83,1)
- Funzionamento a gas ed elettrico a 230 V (funzionamento misto) con livello di potenza 900 W (Fig. 83,4) o 1800 W (Fig. 83,5)

La combinazione funzionamento a gas e funzionamento elettrico a 230 V diminuisce il tempo di riscaldamento (è possibile solo se il riscaldamento viene impostato sulla centralina di controllo (Fig. 82) su funzionamento invernale).

Selezionando il funzionamento elettrico a 230 V, la spia di controllo gialla (Fig. 83,6) si accende.



- ▷ Per ulteriori informazioni consultare le istruzioni per l'uso separate "Riscaldamento a gas".
- ▷ Per ulteriori informazioni sul funzionamento del boiler vedere il paragrafo "Boiler".

### 10.2.3 Riscaldamento per il serbatoio delle acque grigie e per le tubazioni delle acque grigie (Pacchetto Comfort Invernale)

Per impedire il congelamento dell'impianto di scolo delle acque grigie è possibile riscaldare in modo elettrico e separatamente il serbatoio delle acque grigie e le tubazioni delle acque grigie.

A riscaldamento acceso, i sensori di temperatura monitorano la temperatura nel serbatoio delle acque grigie e nelle tubazioni delle acque grigie. Se la temperatura scende al di sotto dei 5 °C gli elementi riscaldanti si accendono e il serbatoio delle acque grigie e le tubazioni delle acque grigie si riscaldano. Se la temperatura sale al di sopra di un determinato valore, gli elementi riscaldanti si rispegnono.

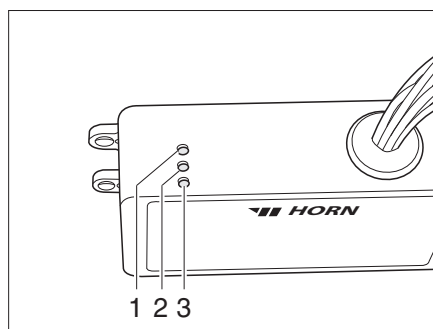

Fig. 84 Apparecchio di regolazione

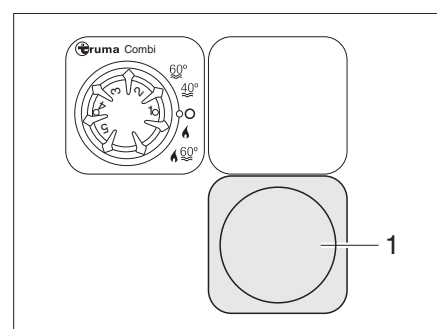

Fig. 85 Interruttore spia di controllo

L'apparecchio di regolazione (Fig. 84) è integrato sotto il sedile. Le spie di controllo sull'apparecchio di regolazione hanno il seguente significato:

- La spia di controllo (Fig. 84,2) diventa verde: regolazione in funzione.
- La spia di controllo (Fig. 84,1) diventa rossa: il serbatoio delle acque grigie viene riscaldato.
- La spia di controllo (Fig. 84,3) diventa rossa: le tubazioni delle acque grigie vengono riscaldate.

L'interruttore (Fig. 85,1) di accensione e spegnimento è integrato nel diaframma sotto il lavandino. Per l'accensione premere l'interruttore in alto, per lo spegnimento premerlo in basso.

## 10.3 Boiler



- ▶ Non lasciar mai fuoriuscire gas incombusto per pericolo di esplosione.
- ▶ Durante il rifornimento di carburante, durante il trasporto su traghetti e quando il veicolo è in garage non azionare mai al suo interno il boiler con funzionamento a gas. Pericolo di esplosione!
- ▶ In ambienti chiusi (p. es. garage) non far funzionare mai il boiler con gas. Pericolo di avvelenamento e di asfissia!
- ▶ L'acqua nel boiler può essere riscaldata a 60 °C. Pericolo di scottatura!



- ▷ Non far mai funzionare il boiler senza acqua.
- ▷ Se non è in funzione svuotare il boiler in caso di pericolo di gelo.
- ▷ Impiegare il boiler alla massima temperatura solamente quando è necessaria una grande quantità di acqua calda. In questo modo il boiler viene protetto dal rischio di calcificazione.



- ▷ Non impiegare l'acqua del boiler come acqua potabile.

### 10.3.1 Boiler Truma Combi

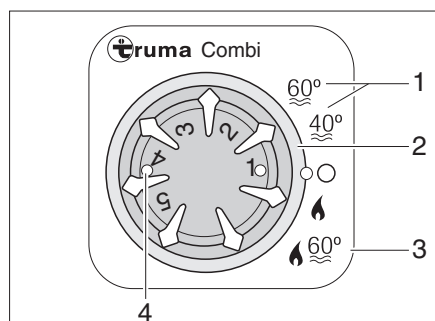

- 1 Funzionamento estivo con temperatura acqua a 40 °C o 60 °C
- 2 Interruttore girevole
- 3 Funzionamento invernale "Riscaldamento e boiler"
- 4 Spia di controllo gialla/rossa: Accesa in giallo = "Fase riscaldamento boiler" Lampeggiante/accessa in rosso = "Guasto"

Fig. 86 Centralina di controllo per riscaldamento/boiler

Il boiler è integrato nel riscaldamento e funziona a gas. Il boiler si accende dalla centralina di controllo (Fig. 86) con l'interruttore girevole (Fig. 86,2).

Durante il funzionamento invernale "Riscaldamento e boiler" (Fig. 86,3), accendendo il riscaldamento è riscaldata automaticamente anche l'acqua nel boiler. Quando il riscaldamento si spegne al raggiungimento della temperatura ambiente desiderata, il boiler continua a riscaldare l'acqua, fino a quando questa raggiunge la temperatura impostata.

Durante il funzionamento estivo (Fig. 86,1) l'acqua è riscaldata soltanto nel boiler fino a 40 °C o 60 °C. L'acqua si riscalda a 60 °C in ca. 25 minuti. La spia di controllo gialla (Fig. 86,4) si accende durante la fase di riscaldamento del boiler.

L'alimentazione di tensione dell'apparecchio non può essere interrotta tramite l'interruttore principale a 12 V. In caso di guasto si accende la spia di controllo rossa (Fig. 86,4) sulla centralina di controllo (vedi capitolo 14).

#### Valvola di sicurezza/di scarico

Il boiler è dotato di una valvola di sicurezza/di scarico (Fig. 87). La valvola di sicurezza/di scarico impedisce che l'acqua congeli nel boiler in presenza di basse temperature esterne, quando il riscaldamento dell'autocaravan non è acceso.



- ▷ Aprire la valvola di sicurezza/di scarico e svuotare il boiler quando il veicolo non viene utilizzato per lungo tempo.
- ▷ Con temperature inferiori a 3 °C, si apre automaticamente la valvola di sicurezza/di scarico. Prima di riempire il boiler accendere il riscaldamento dell'abitacolo ed aspettare che la temperatura della valvola di sicurezza/di scarico salga sopra circa 7 °C. Solo a questo punto la valvola di sicurezza/di scarico può essere richiusa.
- ▷ La valvola di sicurezza/di scarico non protegge dal gelo la pompa dell'acqua e le rubinetterie dell'acqua.



- ▷ Il bocchettone di scarico della valvola di sicurezza/di scarico deve essere sempre pulito (p. es. senza ghiaccio, foglie).

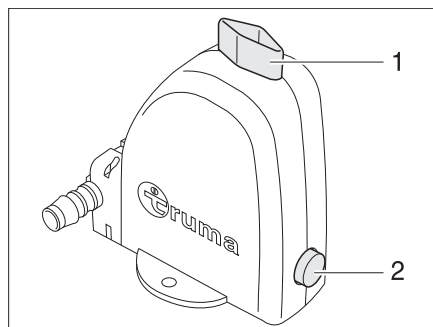

Fig. 87 Valvola di sicurezza/di scarico del boiler

### Funzionamento invernale

Nel funzionamento invernale, nella posizione dell'interruttore "Riscaldamento e boiler", il boiler è già inserito.

### Funzionamento estivo

Nel funzionamento estivo è possibile riscaldare l'acqua fino a 40 °C o 60 °C.

#### Accensione:

- Aprire la valvola principale di arresto della bombola del gas e il rubinetto di arresto del gas "Riscaldamento/boiler".
- Sulla centralina di controllo (Fig. 86) posizionare l'interruttore girevole (Fig. 86,2) su "Funzionamento estivo" (Fig. 86,1).

La spia di controllo gialla (Fig. 86,4) si accende durante la fase di riscaldamento. Al raggiungimento della temperatura dell'acqua desiderata, la fase di riscaldamento termina e la spia di controllo gialla si spegne.

#### Spegnimento:

- Sulla centralina di controllo (Fig. 86) posizionare l'interruttore girevole (Fig. 86,2) su "O".
- Chiudere il rubinetto di arresto del gas "Riscaldamento/boiler" e la valvola principale di arresto della bombola del gas.

### Riempimento/ svuotamento del boiler

Il boiler viene alimentato con l'acqua del serbatoio dell'acqua.

#### Riempimento del boiler con acqua:

- Accendere l'alimentazione a 12 V sul pannello di controllo.
- Chiudere la valvola di sicurezza/di scarico. A tal fine ruotare la manopola verticalmente rispetto alla valvola di sicurezza/di scarico (Fig. 87,1) e premere verso l'interno il bottone automatico (Fig. 87,2).
- Posizionare tutti i rubinetti dell'acqua su "Caldo" e aprirli. La pompa dell'acqua si inserisce. Tutte le tubature di acqua calda si riempiono di acqua.
- Lasciare aperti i rubinetti dell'acqua fino a che l'acqua fuoriesce senza bolle d'aria. Solo in questo modo è assicurato che il boiler sia pieno di acqua.
- Chiudere tutti i rubinetti dell'acqua.

#### Svuotamento del boiler:

- Sulla centralina di controllo (Fig. 86) posizionare l'interruttore girevole (Fig. 86,2) su "O".
- Aprire la valvola di sicurezza/di scarico. A tal fine ruotare la manopola (Fig. 87,1) nel senso della lunghezza della valvola di sicurezza/di scarico. Il bottone automatico (Fig. 87,2) scatta fuori. Il boiler viene svuotato verso l'esterno tramite la valvola di sicurezza/di scarico.
- Verificare che tutta l'acqua contenuta nel boiler sia fuoriuscita (circa 10 litri).



- ▷ Per ulteriori informazioni consultare le istruzioni per l'uso separate "Boiler".

## 10.4 Fornello a gas



- ▶ Non lasciar mai fuoriuscire gas incombusto per pericolo di esplosione.
- ▶ Prima di mettere in funzione l'area cottura, provvedere ad una aerazione adeguata. Aprire finestre o oblò.
- ▶ Non utilizzare mai il fornello a gas o il forno a gas come riscaldamento.
- ▶ Quando si maneggiano pentole, padelle e oggetti simili bollenti, servirsi di guanti o di presine. Pericolo di ferirsi!
- ▶ Durante l'accensione e quando il fornello a gas è in funzione non si devono trovare sostanze combustibili o facilmente infiammabili come canovacci per asciugare piatti, tovaglioli, ecc. nelle vicinanze del fornello a gas. Pericolo d'incendio!
- ▶ L'accensione deve essere visibile dall'alto e non deve essere coperta da pentole.
- ▶ La copertura del fornello a gas viene chiusa a seconda del modello per mezzo di molle. Durante la chiusura sussiste pericolo di lesioni!



- ▷ Non utilizzare la copertura di vetro del fornello a gas come campo di cottura.
- ▷ Non chiudere la copertura del fornello a gas mentre il fornello a gas è in funzione.
- ▷ Non esercitare pressione sulla copertura del fornello a gas quando è chiusa.
- ▷ Non collocare pentole ad alta temperatura sulla copertura del fornello a gas.
- ▷ Dopo aver cucinato tenere la copertura del fornello a gas aperta finché i bruciatori non hanno emesso tutto il calore. Altrimenti la lastra di vetro potrebbe andare in frantumi.



- ▷ Utilizzare soltanto pentole e padelle il cui diametro è adatto alla griglia dei bruciatori del fornello a gas.
- ▷ Quando la fiamma si spegne, la valvola di sicurezza chiude autonomamente l'alimentazione del gas.
- ▷ Per ulteriori informazioni consultare le istruzioni per l'uso separate "Fornello a gas".

Il blocco cucina del veicolo è dotato di un fornello a gas a 2 fiamme.

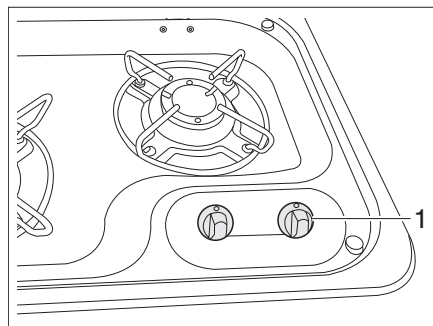

Fig. 88 Elementi di comando del fornello a gas

- Accensione:**
- Aprire la valvola principale di arresto della bombola del gas e il rubinetto di arresto del gas "Area di cottura".
  - Aprire la copertura del fornello a gas.
  - Ruotare il pomello girevole (Fig. 88, 1) dell'impianto a fiamma libera desiderato in posizione accesa (fiamma alta).
  - Premere il pomello girevole e mantenerlo premuto.
  - Accendere il bruciatore con un accendigas, un fiammifero o con altri strumenti adatti.
  - Dopo l'accensione della fiamma tenere premuto il pomello girevole per ca. 10 - 15 secondi, fino a quando la valvola di sicurezza non riesce ad alimentare da sola il gas.
  - Rilasciare il pomello girevole e ruotarlo sulla posizione desiderata.
  - Se non si riesce ad accendere, ripetere la procedura dall'inizio.
- Spegnimento:**
- Ruotare il pomello girevole sulla posizione 0 (Fig. 88,1). La fiamma si spegne.
  - Chiudere il rubinetto di arresto del gas "Area cottura" e la valvola principale di arresto della bombola del gas.

## 10.5 Frigorifero

A veicolo in marcia azionare il frigorifero unicamente tramite la rete di bordo a 12 V. Se la temperatura ambiente è elevata, il frigorifero non raggiunge più la potenza di raffreddamento massima. Se la temperatura ambiente è elevata, la potenza di raffreddamento massima del gruppo frigorifero è garantita solo se il frigorifero viene sufficientemente aerato. Per migliorare l'aerazione, le griglie di aerazione del frigorifero possono essere tolte.



- ▷ Quando si lascia il veicolo montare sempre le griglie di aerazione del frigorifero. In caso di pioggia può altrimenti penetrare acqua.

### 10.5.1 Griglia di aerazione del frigorifero

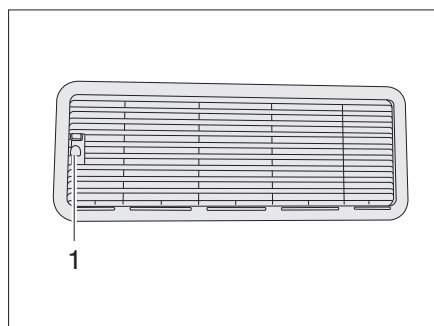

Fig. 89 Griglia di aerazione del frigorifero

- Smontaggio:*
- Premere sul bloccaggio (Fig. 89,1).
  - Rimuovere la griglia di aerazione del frigorifero.

### 10.5.2 Funzionamento (serie Dometic 4)

#### Modalità di funzionamento

Il frigorifero è caratterizzato da 2 modalità di funzionamento:

- Funzionamento a gas
- Funzionamento elettrico (tensione alternata a 230 V o tensione continua a 12 V)

La modalità di funzionamento viene impostata tramite gli elementi di comando del pannello del frigorifero. Una regolazione continua della potenza refrigerante è possibile solo con funzionamento a gas ed alimentazione a 230 V mentre non è possibile con alimentazione a 12 V.



- ▷ Attivare solo una fonte di energia.
- ▷ Anche se l'alimentazione a 12 V è spenta, un flusso ridotto di corrente elettrica sollecita ulteriormente la batteria dell'abitacolo. Prima di un'inattività temporanea, spegnere sempre il frigorifero.

#### Funzionamento a gas



- ▶ Non lasciar mai fuoriuscire gas incombusto per pericolo di esplosione.
- ▶ Il funzionamento con gas per auto del frigorifero non è consentito.

Il frigorifero è dotato di un'accensione elettrica.



Fig. 90 Elementi di comando del frigorifero (accensione elettrica)

- 1 Selettore di energia 12 V
- 2 Selettore di energia 230 V
- 3 Pomello girevole regolazione della temperatura funzionamento a 230 V
- 4 Selettore di energia gas
- 5 Pomello girevole regolazione temperatura funzionamento a gas
- 6 Interruttore di accensione



- Accensione:**
- Aprire la valvola principale di arresto della bombola del gas e il rubinetto di arresto del gas "Frigorifero".
  - Posizionare l'interruttore 12 V "☐" (Fig. 90,1) su "O".
  - Posizionare l'interruttore 230 V "☐" (Fig. 90,2) su "O".
  - Ruotare il pomello girevole sul livello massimo (Fig. 90,5).
  - Premere la manopola (Fig. 90,4), ruotarla su gas "🔥" e mantenerla premuta. Aspettare fino a che il gas non fluisce verso il bruciatore.
  - Inserire l'interruttore di accensione (Fig. 90,6). L'interruttore di accensione lampeggia fino a quando non sarà stato possibile effettuare con successo il procedimento di accensione.
  - Tenere premuta la manopola (Fig. 90,4) per altri 10 - 15 secondi, poi rilasciarla.
  - Se l'interruttore di accensione inizia di nuovo a lampeggiare: ripetere la procedura di accensione.
  - Impostare la temperatura di refrigerazione con il pomello girevole (Fig. 90,5).

- Spegnimento:**
- Portare l'interruttore di accensione (Fig. 90,6) su "O".
  - Ruotare la manopola sulla posizione 0 (Fig. 90,4).
  - Ruotare il pomello girevole sulla posizione 0 (Fig. 90,5).
  - Chiudere il rubinetto di arresto del gas "Frigorifero" e la valvola principale di arresto della bombola del gas.

### Funzionamento elettrico



- ▷ Chiudere il rubinetto di arresto del gas "Frigorifero" quando il frigorifero funziona elettricamente.

Il frigorifero può essere alimentato con le seguenti tensioni:

- Tensione alternata a 230 V
- Tensione continua a 12 V

*Accensione del funzionamento a 230 V:*

- Posizionare l'interruttore 12 V "☐" (Fig. 90,1) su "O".
- Posizionare l'interruttore 230 V "☐" (Fig. 90,2) su "I".
- Impostare la temperatura di refrigerazione con il pomello girevole "🔥" (Fig. 90,3).

*Spegnimento del funzionamento a 230 V:*

- Ruotare il pomello girevole sulla posizione 0 e spegnere l'interruttore a 230 V. Il frigorifero è spento.

*Accensione del funzionamento a 12 V:*

- Posizionare l'interruttore 230 V "☐" (Fig. 90,2) su "O".
- Posizionare l'interruttore 12 V "☐" (Fig. 90,1) su "I".

*Spegnimento del funzionamento a 12 V:*

- Spegnere l'interruttore a 12 V. Il frigorifero è spento.

Con funzionamento a 12 V, il frigorifero viene alimentato solo con tensione dalla batteria di avviamento del veicolo. La batteria di avviamento alimenta il frigorifero a 12 V solo quando il motore del veicolo è acceso. Se il motore del veicolo è spento, il frigorifero viene staccato elettricamente dall'alimentazione elettrica nel vano abitabile. Per questo motivo, in caso di pause prolungate, commutare sul funzionamento a gas.

Con il funzionamento a 12 V il termostato non funziona. Il frigorifero funziona continuamente.



- ▷ Per ulteriori informazioni consultare le istruzioni per l'uso separate "Frigorifero".

### 10.5.3 Funzionamento (Waeco)

#### Modalità di funzionamento

Il frigorifero funziona esclusivamente con tensione continua a 12 V o a 24 V.

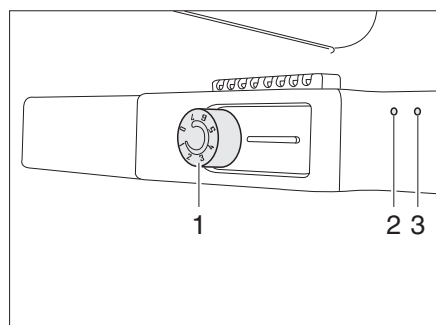

- 1 Termoregolatore
- 2 LED verde: funzionamento
- 3 LED rosso: errore

Fig. 91 Elementi di comando nel frigorifero

**Accensione:**

- Ruotare il termoregolatore (Fig. 91,1) dalla posizione "0" alla posizione "1". L'apparecchio è acceso, l'illuminazione interna è accesa. Il LED verde (Fig. 91,2) è acceso. Se il LED rosso (Fig. 91,3) è acceso, si è in presenza di un errore (vedi capitolo 14).

**Spegnimento:**

- Portare il termoregolatore (Fig. 91,1) in posizione "0".

**Regolare la temperatura:**

- Impostare la temperatura al termoregolatore (Fig. 91,1).

- Posizione "1" = potenza minima di raffreddamento
- Posizione "7" = potenza massima di raffreddamento



- ▷ Se nel congelatore vengono riposti cibi surgelati, suggeriamo di impostare il termoregolatore tra "4" e "7"; in questo caso la temperatura negli scomparti raggiunge -18 °C o valori minori.
- ▷ La temperatura all'interno del frigorifero dipende dalla temperatura ambiente (luogo di installazione), dalla frequenza di apertura della porta e dagli oggetti all'interno di esso. Se necessario, riregolare con il termoregolatore.
- ▷ Per ulteriori informazioni consultare le istruzioni per l'uso separate del produttore.

### 10.5.4 Bloccaggio della porta del frigorifero



▷ Durante il viaggio la porta del frigorifero deve essere sempre ben chiusa e bloccata nella posizione chiusa.



▷ Quando il frigorifero è spento, bloccare la porta del frigorifero in posizione di ricircolo d'aria. È possibile così evitare la formazione di muffa.

La porta del frigorifero può essere arrestata in due posizioni diverse:

- Porta del frigorifero chiusa, a veicolo in marcia e frigorifero in uso
- Porta del frigorifero socchiusa per consentire l'aerazione, a frigorifero spento

#### Serie Dometic 4

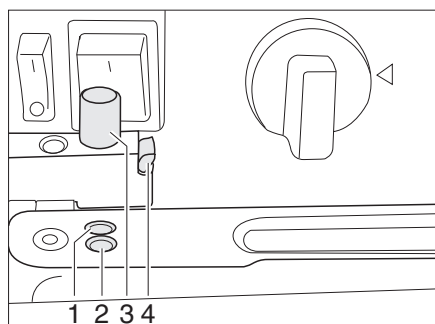

Fig. 92 Bloccaggio della porta del frigorifero

**Apertura:** ■ Premere lateralmente sulla sicura di colore verde (Fig. 92,4) per sbloccare la porta. Il nottolino (Fig. 92,3) scatta all'infuori.

■ Aprire la porta del frigorifero tirandola per la maniglia o per l'apposito incavo.

**Chiusura:** ■ Chiudere la porta del frigorifero.

■ Premere il nottolino (Fig. 92,3) in modo che scatti nel foro esterno (Fig. 92,2).

**Arresto in posizione di ricircolo d'aria:**

■ Aprire leggermente lo sportello del vano congelatore e la porta del frigorifero.

■ Premere il nottolino (Fig. 92,3) in modo che scatti nel foro interno (Fig. 92,1). In questo modo la porta del frigorifero rimane ferma in posizione socchiusa.

## Waeco

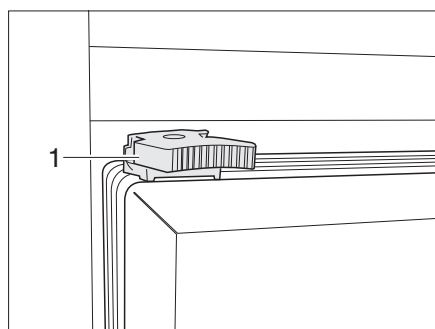

Fig. 93 Bloccaggio della porta del frigorifero

- Apertura:*
- Ruotare il bloccaggio (Fig. 93,1) verso sinistra.
  - Aprire la porta del frigorifero.

- Chiusura:*
- Chiudere la porta del frigorifero.
  - Ruotare il bloccaggio (Fig. 93,1) verso destra.

- Arresto in posizione di ricircolo d'aria:*
- Aprire leggermente la porta del frigorifero.
  - Ruotare il bloccaggio (Fig. 93,1) verso destra in modo che il bloccaggio si innesti.

## 11.1 Alimentazione idrica, note generali



- ▶ Riempire il serbatoio dell'acqua solo con acqua potabile.
- ▶ Dopo poco tempo l'acqua presente nel serbatoio dell'acqua o nelle tubature diventa imbevibile. Perciò prima di ogni utilizzo del veicolo risciacquare con parecchi litri d'acqua potabile le tubature e il serbatoio dell'acqua. A tal fine aprire tutti i rubinetti dell'acqua. Dopo aver utilizzato il veicolo svuotare completamente il serbatoio dell'acqua e le tubature.



- ▷ Se il veicolo non viene utilizzato per vari giorni o non viene riscaldato in caso di pericolo di gelo, svuotare l'intero impianto idrico. Lasciare aperti i rubinetti dell'acqua in posizione centrale. Lasciare aperti la valvola di sicurezza/di scarico (se presente) e tutti i rubinetti di scarico. In questo modo si evitano danni a causa del gelo agli apparecchi montati e al veicolo e depositi negli elementi costruttivi acquiferi.
- ▷ Se manca l'acqua, la pompa dell'acqua può surriscaldarsi e danneggiarsi. Non far mai funzionare la pompa dell'acqua quando il serbatoio dell'acqua è vuoto.

Il veicolo è equipaggiato con un serbatoio incorporato per l'acqua. Una pompa elettrica pompa l'acqua ai singoli punti di presa. Aprendo un rubinetto dell'acqua si accende automaticamente la pompa dell'acqua che trasporta l'acqua al punto di erogazione.

Il serbatoio delle acque grigie raccoglie le acque grigie. Sul pannello di controllo è possibile visualizzare i livelli nei serbatoi dell'acqua o delle acque grigie.



- ▷ Prima di utilizzare le rubinetterie dell'acqua, è necessario inserire l'alimentazione a 12 V sul pannello di controllo. In caso contrario la pompa dell'acqua non funziona.
- ▷ L'impianto di alimentazione dell'acqua è conforme allo standard tecnico 03/2009 (direttiva 2002/72/CE).

## 11.2 Serbatoio dell'acqua

### Capienza

A seconda del modello, il serbatoio dell'acqua ha una capacità di circa 80 l o di circa 100 l.

### Bocchettone di riempimento dell'acqua potabile

Il bocchettone di riempimento dell'acqua potabile è montato sul lato destro del veicolo.

Il bocchettone di riempimento dell'acqua potabile è contraddistinto dal simbolo "ACQUA" o dalla scritta "ACQUA".

Il coperchio viene aperto o chiuso con la chiave per le serrature degli sportelli esterni (vedi capitolo 7).

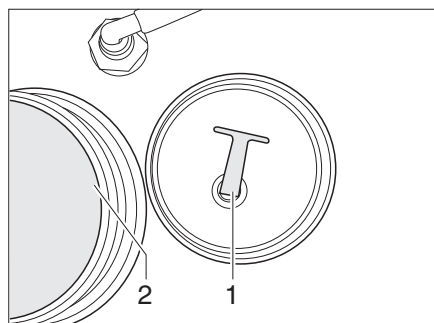

Fig. 94 Serbatoio dell'acqua

- Rifornimento d'acqua:**
- Svitare il coperchio (Fig. 94,2) del serbatoio dell'acqua.
  - Premere il tappo di chiusura (Fig. 94,1) nell'apertura di scarico e ruotare la leva.
  - Aprire il bocchettone di riempimento dell'acqua potabile.
  - Riempire il serbatoio dell'acqua con acqua potabile. Per riempire servirsi di una gomma, di una tanica dell'acqua con imbuto o di apparecchiature simili.
  - Chiudere il bocchettone di riempimento dell'acqua potabile.
  - Riavvitare il coperchio sul serbatoio dell'acqua.

- Scarico dell'acqua:**
- Svitare il coperchio (Fig. 94,2) del serbatoio dell'acqua.
  - Estrarre il tappo di chiusura (Fig. 94,1) dall'apertura di scarico. L'acqua fuoriesce.
  - Riavvitare il coperchio sul serbatoio dell'acqua.

### 11.2.1 Riempimento massimo 20 l

Per raggiungere il carico utile consentito, il serbatoio dell'acqua può essere scaricato fino a 20 litri.

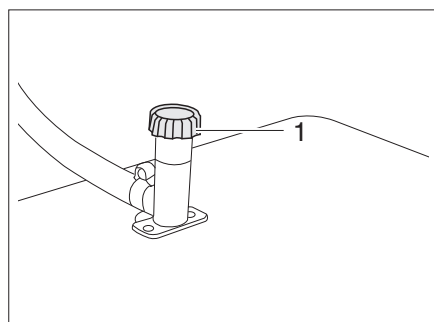

Fig. 95 Riempimento massimo 20 l

**Ubicazione** La vite di scarico del riempimento massimo 20 l si trova sotto il serbatoio dell'acqua.

- Scarico dell'acqua:**
- Aprire la vite di scarico (Fig. 95,1). L'acqua potabile si scarica fino a 20 litri.
  - Chiudere la vite di scarico (Fig. 95,1).

### 11.3 Serbatoio delle acque grigie



- ▷ In caso di pericolo di gelo aggiungere dell'antigelo (p. es. sale da cucina) nel serbatoio delle acque grigie in maniera che le acque grigie non possa congelare.
- ▷ Non versare mai acqua bollente direttamente nello scarico del lavandino. L'acqua bollente può causare delle deformazioni o delle perdite di tenuta nel sistema di scarico delle acque grigie.



- ▷ Svuotare il serbatoio delle acque grigie solo nei punti di smaltimento appositamente previsti nelle stazioni di smaltimento dei campeggi o nelle aree di stazionamento.

Il serbatoio delle acque grigie sistemato sotto il pavimento del veicolo.

Il rubinetto di scarico e l'apertura per la pulizia si trovano sul lato inferiore del serbatoio delle acque grigie.

**Capienza** A seconda del modello, il serbatoio delle acque grigie ha una capacità di circa 90 l o di circa 100 l.

**Pulizia** Pulire il serbatoio delle acque grigie più volte all'anno (vedi capitolo 12).

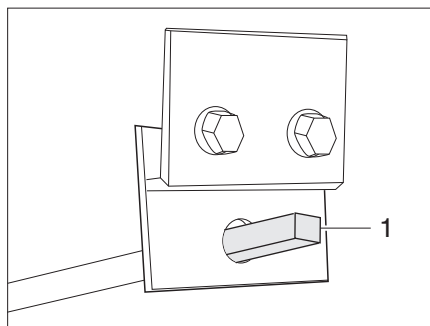

Fig. 96 Utilizzo del rubinetto di scolo delle acque grigie

Il perno quadro per l'apertura del rubinetto di scolo si può raggiungere direttamente dal di sotto del fondo del veicolo.

- Svuotamento:**
- Inserire la chiave sul perno quadro (Fig. 96,1).
  - Per aprire il rubinetto di scolo delle acque grigie ruotare il perno quadro di un quarto di giro.
  - Svuotare completamente il serbatoio delle acque grigie.
  - Per chiudere il rubinetto di scolo delle acque grigie ruotare indietro il perno quadro fino alla battuta.

## 11.4 Impianto idrico



- ▶ Quando si riempie il serbatoio dell'acqua, rispettare la massa tecnicamente ammessa del veicolo.



- ▷ Se manca l'acqua, la pompa dell'acqua può surriscaldarsi e danneggiarsi. Non far mai funzionare la pompa dell'acqua quando il serbatoio dell'acqua è vuoto.
- ▷ Se il veicolo non viene utilizzato per vari giorni o non viene riscaldato in caso di pericolo di gelo, svuotare l'intero impianto idrico. Lasciare aperti i rubinetti dell'acqua in posizione centrale. Lasciare aperti la valvola di sicurezza/di scarico (se presente) e tutti i rubinetti di scarico. In questo modo si evitano danni a causa del gelo agli apparecchi montati e al veicolo e depositi negli elementi costruttivi acquiferi.



- ▷ Durante la fase di riempimento del serbatoio dell'acqua, sul pannello di controllo si può controllare la quantità d'acqua.

### Riempimento:

- Sistemare il veicolo in posizione orizzontale.
- Chiudere tutti i rubinetti dell'acqua.
- Accendere l'alimentazione a 12 V sul pannello di controllo.
- Chiudere la valvola di sicurezza/di scarico (Truma). A tal fine ruotare la manopola verticalmente rispetto alla valvola di sicurezza/di scarico e premere verso l'interno il bottone automatico.  
Con temperature inferiori a circa 7 °C non è possibile chiudere la valvola di sicurezza/di scarico. Per questo motivo è necessario inserire il riscaldamento dell'abitacolo ed aspettare che la temperatura interna salga sopra a 7 °C.
- Riempire il serbatoio dell'acqua con acqua potabile. Per riempire servirsi di una gomma, di una tanica dell'acqua con imbuto o di apparecchiature simili.
- Posizionare tutti i rubinetti dell'acqua su "Caldo" e aprirli. La pompa dell'acqua si inserisce. Tutte le tubature di acqua calda si riempiono di acqua.
- Lasciare aperti i rubinetti dell'acqua fino a che l'acqua fuoriesce senza bolle d'aria. Solo in questo modo è assicurato che il boiler sia pieno di acqua.
- Posizionare tutti i rubinetti dell'acqua su "Freddo" e lasciarli aperti. Tutte le tubature di acqua fredda si riempiono di acqua.
- Lasciare aperti i rubinetti dell'acqua fino a che l'acqua fuoriesce senza bolle d'aria.
- Chiudere tutti i rubinetti dell'acqua.

### Svuotamento:

- Sistemare il veicolo in posizione orizzontale.
- Spegnerne l'alimentazione a 12 V sul pannello di controllo.
- Spegnerne l'alimentazione a 230 V intervenendo sulla scatola dei fusibili a 230 V.
- Aprire tutti i rubinetti dell'acqua e impostare sulla posizione centrale.
- Spegnerne il boiler.



- Aprire la valvola di sicurezza/di scarico. A tal fine ruotare la manopola nel senso della lunghezza della valvola di sicurezza/di scarico. Il bottone a pressione scatta all'infuori.
- Svitare il coperchio del serbatoio dell'acqua.
- Estrarre il tappo di chiusura dall'apertura di scarico.
- Riavvitare il coperchio sul serbatoio dell'acqua.
- Controllare lo scarico dell'acqua.
- Svuotare il serbatoio delle acque grigie. Rispettare le avvertenze sull'ambiente illustrate in questo capitolo.
- Svuotare la cassetta Thetford. Rispettare le avvertenze sull'ambiente illustrate in questo capitolo.
- Risciacquare bene il serbatoio dell'acqua.
- Lasciar asciugare l'impianto idrico il più a lungo possibile.
- Dopo aver svuotato l'impianto, lasciare aperti tutti i rubinetti dell'acqua in posizione centrale.
- Lasciare aperti tutti i rubinetti di scarico.

### 11.5 Vano WC



- ▷ Non trasportare carichi nella vasca della doccia. La vasca della doccia o altre suppellettili del vano WC possono subire danni.

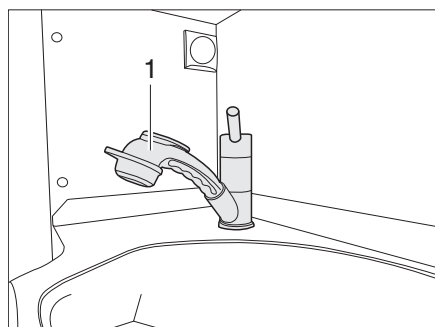

Fig. 97 Diffusore della doccia



- ▷ Per la ventilazione del vano WC durante e dopo la doccia, oppure per asciugare capi di abbigliamento bagnati, chiudere la porta del vano WC ed aprire la finestra o l'oblò. L'aria può così circolare meglio.
- ▷ Per la doccia utilizzare il diffusore (Fig. 97, 1). A tal fine estrarre il diffusore della doccia.
- ▷ Durante la doccia chiudere completamente la cortina per impedire che l'acqua penetri tra la parete del vano WC e la vasca della doccia.
- ▷ Dopo l'uso asciugare la doccia, altrimenti si può formare umidità.
- ▷ Ulteriori informazioni relative alla pulizia del vano WC si trovano nel paragrafo 12.2.

## 11.6 Vano WC Vario

A seconda del modello nel veicolo può essere integrato un vano WC Vario. Il vano WC può essere modificato con un paio di manovre in modo che per la doccia ci sia a disposizione una cabina chiusa indipendente.

### 11.6.1 Trasformazione in cabina doccia

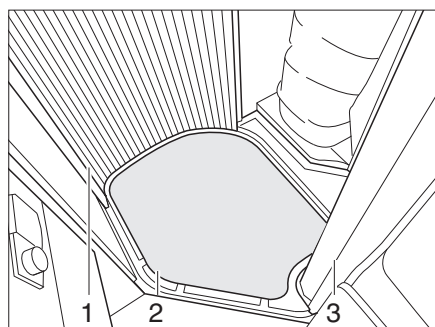

Fig. 98 Copertura della vasca della doccia

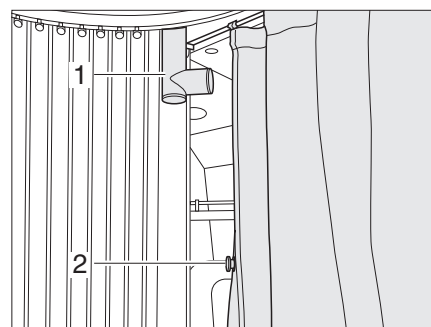

Fig. 99 Fissaggio della cortina della doccia

- Estrarre la copertura della vasca della doccia (Fig. 98,2).
- Chiudere completamente la parete della doccia (Fig. 98,1 e 3).
- Prelevare il diffusore della doccia ed agganciarlo nel supporto (Fig. 99,1).
- Chiudere la cortina della doccia verso la toilette con il magnete (Fig. 99,2).

### 11.6.2 Trasformazione in vano WC

La trasformazione del vano WC avviene in ordine inverso di quello della trasformazione in cabina doccia.



- ▷ Per la ventilazione durante o dopo la doccia, aprire l'oblò del vano WC.
- ▷ Prima della chiusura far asciugare completamente la cortina della doccia.
- ▷ Dopo l'uso asciugare la vasca della doccia, altrimenti si può formare umidità.

## 11.7 Toilette Thetford



- ▷ In caso di pericolo di gelo e con il veicolo non riscaldato, svuotare completamente la cassetta Thetford.
- ▷ Non sedersi sul coperchio della toilette. Il coperchio non è predisposto per il peso di una persona e si può rompere.
- ▷ Per la toilette utilizzare una sostanza chimica adatta. L'aerazione elimina solo gli odori, ma non i germi ed i gas. I germi ed i gas attaccano le guarnizioni di gomma.



- ▷ Svuotare la cassetta Thetford solo nei punti di smaltimento appositamente previsti nelle stazioni di smaltimento dei campeggi o nelle aree di stazionamento.

Il risciacquo della toilette Thetford avviene direttamente attraverso l'impianto idraulico per l'acqua del veicolo. Se necessario, la tazza del WC può essere ruotata nella posizione desiderata.

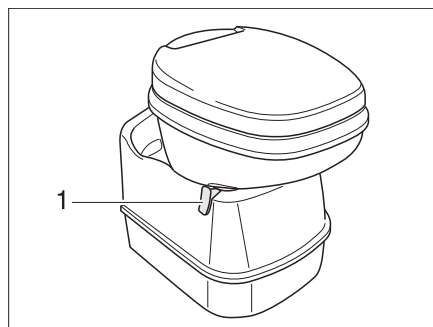

Fig. 100 Tazza del WC Thetford, orientabile

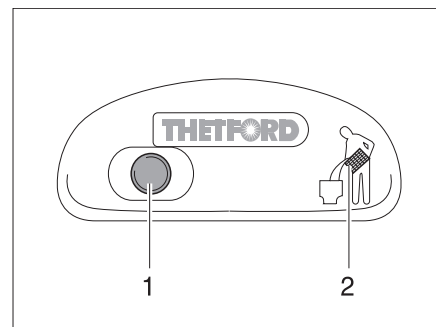

Fig. 101 Pulsante dello sciacquone/spia di controllo toilette Thetford

**Risciacquo:**

- Prima di tirare l'acqua, aprire il cursore della toilette Thetford. A tal fine spingere la leva del cursore (Fig. 100,1) in senso antiorario.
- Per sciacquare premere il pulsante blu (Fig. 101,1).
- Dopo aver tirato l'acqua chiudere il cursore. Girare la leva del cursore in senso orario.

Quando la cassetta Thetford è piena e deve venire svuotata, la spia di controllo (Fig. 101,2) si accende.

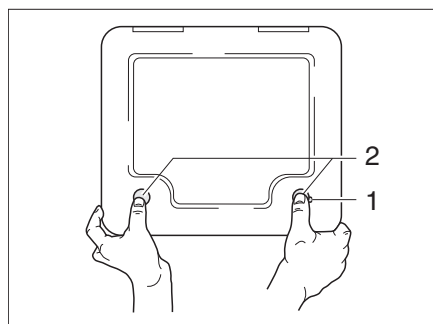

Fig. 102 Sportello per la cassetta Thetford

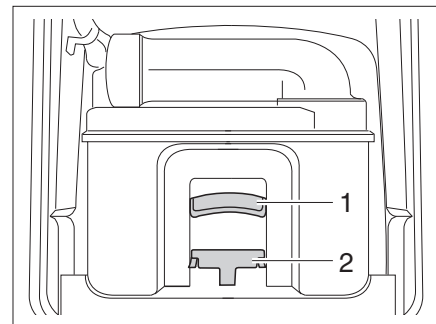

Fig. 103 Cassetta Thetford

**Svuotamento:**

- Girare la leva del cursore (Fig. 100,1) in senso orario. Il cursore viene chiuso. Per svuotare il cursore **deve** essere chiuso sulla toilette Thetford.
- Aprire lo sportello della cassetta Thetford all'esterno del veicolo. Inserire la chiave nel cilindro della serratura a pressione (Fig. 102,1) e ruotare in senso orario di un quarto di giro.
- Estrarre la chiave.
- Premere contemporaneamente con i pollici entrambe le serrature a pressione (Fig. 102,2) e aprire lo sportello per la cassetta Thetford.
- Tirare verso l'alto la staffa di supporto (Fig. 103,1) ed estrarre la cassetta Thetford (Fig. 103,2).
- Portare e svuotare completamente la cassetta Thetford nei punti di smaltimento previsti.



- ▷ Per ulteriori informazioni consultare le istruzioni per l'uso separate "Cassetta Thetford".
- ▷ Per svuotare completamente, con il pollice azionare il tasto per l'aerazione della cassetta Thetford.



## 12.1 Cura degli esterni

### 12.1.1 Lavaggio con pulitori ad alta pressione



- ▷ Non pulire gli pneumatici con pulitori ad alta pressione. Gli pneumatici possono subire danni.
- ▷ Non spruzzare direttamente le applicazioni esterne con il pulitore ad alta pressione. In caso contrario le applicazioni esterne potrebbero staccarsi.

Prima di lavare il veicolo con un pulitore ad alta pressione consultare il relativo manuale di funzionamento.

Quando si utilizza un ugello a getto circolare per il lavaggio, mantenere una distanza minima di ca. 700 mm fra il veicolo e l'ugello di pulizia.

Prestare attenzione che il getto d'acqua fuoriesca in pressione. Se si utilizza il pulitore ad alta pressione in modo non professionale si possono arrecare danni al veicolo. La temperatura dell'acqua non deve superare i 60 °C. Muovere il getto d'acqua durante l'intera procedura di lavaggio. Non indirizzare il getto direttamente sugli spiragli delle porte, sui componenti elettrici, sui connettori a spina, sulle guarnizioni e sulle griglie di aerazione o sugli oblò. Pericolo di danneggiamento del veicolo oppure di penetrazione d'acqua nell'abitacolo.

### 12.1.2 Lavaggio del veicolo



- ▷ Non lavare il veicolo in linee di lavaggio automatico. Nelle griglie di aerazione del frigorifero, nei camini di scarico, nelle aerazioni delle cappe di aspirazione o nei dispositivi di aerazione forzata può penetrare acqua. Il veicolo può subire danni.
  - Pulire il veicolo esclusivamente negli spazi appositamente allestiti per il lavaggio di veicoli.  
Evitare la radiazione solare diretta. Rispettare le misure di protezione dell'ambiente.
  - Pulire le applicazioni esterne ed i componenti applicati di plastica solo con molta acqua calda, detersivo per stoviglie ed un panno morbido.
  - Lavare il veicolo con molta acqua, con una spugna pulita oppure con una spazzola delicata. Se lo sporco è ostinato, aggiungere detersivo per stoviglie all'acqua.
  - Trattare regolarmente con un lucidante le parti supplementari in vetroresina. Si evita, in questo modo, che le parti in plastica si rovinino a contatto con i raggi solari, permettendo così di mantenere inalterata la funzione sigillante della superficie esterna della plastica.
  - Sfregare le guarnizioni di gomma delle porte e degli sportelli dei gavoni con talco.
  - Trattare i cilindri delle serrature delle porte e degli sportelli dei gavoni con polvere di grafite.

### 12.1.3 Finestre in vetro acrilico

Le finestre in vetro acrilico richiedono un trattamento particolarmente accurato a causa della loro sensibilità.



- ▷ Non sfregare mai a secco le finestre in vetro acrilico, in quanto i granelli di polvere danneggiano la superficie.
- ▷ Pulire le finestre in vetro acrilico solo con molta acqua calda, un po' di detersivo per stoviglie ed un panno morbido.
- ▷ Non utilizzare mai detersivo per vetri con additivi chimici, abrasivi o contenenti alcool. Le conseguenze sarebbero l'infragilimento precoce dei vetri e la formazione di screpolature.
- ▷ Non portare a contatto con vetro acrilico i detersivi impiegati per la carrozzeria (p. es. sostanze per la rimozione di catrame e silicone).
- ▷ Non entrare in linee di lavaggio automatico.
- ▷ Non attaccare adesivi alle finestre in vetro acrilico.
- ▷ Dopo il lavaggio del veicolo sciacquare ancora una volta le finestre in vetro acrilico con abbondante acqua pulita.
- ▷ Trattare le guarnizioni di gomma con glicerina.



- ▷ Per il trattamento dopo la pulizia si presta un detersivo per acrilico con azione antistatica. Piccoli graffi possono essere trattati con una sostanza lucidante per acrilico. Questi prodotti sono disponibili presso il servizio accessori.

### 12.1.4 Serbatoio delle acque grigie

Dopo aver utilizzato l'autocaravan pulire il serbatoio delle acque grigie, come minimo più volte l'anno.

*Pulizia:*

- Svuotare il serbatoio delle acque grigie.
- Sciacquare a fondo il serbatoio delle acque grigie con acqua potabile.
- Se possibile, pulire manualmente le sonde delle acque grigie attraverso le apposite aperture per la pulizia.

### 12.1.5 Scalino di ingresso

Lubrificando lo scalino di ingresso, durante la marcia si possono accumulare grandi particelle di sporco e disturbare il funzionamento dello scalino di ingresso o danneggiarlo. Per questo motivo non ingrassare e non oliare le parti mobili dello scalino di ingresso.

## 12.2 Cura dell'interno



- ▷ Se possibile, trattare immediatamente le macchie.
- ▷ Le finestre in vetro acrilico richiedono un trattamento particolarmente accurato a causa della loro sensibilità (vedi paragrafo 12.1.3).
- ▷ Le parti di plastica nel vano WC e nel vano abitabile richiedono un trattamento particolarmente accurato a causa della loro sensibilità. Non utilizzare solventi o detersivi contenenti alcool e neppure sostanze abrasive contenenti sabbia. In questo modo si previene l'infragilimento e la formazione di screpolature.



- ▷ Non versare sostanze corrosive nelle aperture di scarico. Non versare acqua bollente nelle aperture di scarico. Le sostanze corrosive o l'acqua bollente danneggiano i tubi di scarico ed i sifoni.
- ▷ Non utilizzare essenza d'aceto per pulire le toilette e l'impianto idrico, o per togliere le incrostazioni di calcare dell'impianto idrico stesso. L'essenza di aceto può danneggiare le guarnizioni o alcune parti dell'impianto. Per togliere il calcare utilizzare agenti decalcificanti esistenti in commercio.
- ▷ Usare l'acqua con parsimonia. Rimuovere completamente i residui d'acqua.



- ▷ Per informazioni sull'utilizzo di sostanze per la cura si prega di rivolgersi ai punti di assistenza del rivenditore.

- Pulire le superfici e le maniglie dei mobili, le lampade e tutte le parti di plastica nel vano WC ed abitativo con acqua ed un panno di lana. All'acqua si può aggiungere un detergente delicato. Se necessario, trattare le superfici verniciate con una sostanza lucidante per mobili.
- Pulire le stoffe dei cuscini con una schiuma apposita o con la schiuma di un detersivo delicato. Non lavare le stoffe dei cuscini. Proteggere i cuscini dalla radiazione solare per non farli sbiadire.
- Far pulire le tendine ed i tendaggi in una lavanderia chimica.
- Pulire il rivestimento in PVC del pavimento con un detergente delicato che contiene sapone, adatto per pavimenti in PVC. Non appoggiare i tappeti sul rivestimento in PVC bagnato. Le moquette e i rivestimenti in PVC dei pavimenti potrebbero incollarsi l'uno con l'altro.
- Non pulire mai il lavello ed il fornello a gas con sostanze abrasive contenenti sabbia. Evitare tutto ciò che può causare graffi e screpolature.
- Pulire il fornello a gas solo con un panno umido. Evitare l'infiltrazione di acqua nelle aperture del fornello a gas. L'acqua può danneggiare il fornello a gas.
- Spazzolare la protezione contro gli insetti alle finestre e agli oblò con una spazzola morbida, oppure usare la spazzola dell'aspirapolvere.
- Spazzolare l'oscurante a rullo con una spazzola morbida oppure usare la spazzola dell'aspirapolvere. Rimuovere lo sporco e il grasso con acqua saponata a 30 °C (sapone duro).
- Spazzolare le tendine oscuranti pieghevoli con una spazzola morbida oppure usare la spazzola dell'aspirapolvere. Rimuovere lo sporco e il grasso con acqua saponata a 30 °C (sapone duro).
- Le cinture di sicurezza possono essere pulite con acqua saponata calda. Prima di essere avvolte, le cinture di sicurezza devono essere completamente asciutte.
- Pulire il serbatoio dell'acqua con acqua e detersivo per piatti, risciacquare con abbondante acqua potabile.

## 12.3 Cura invernale



- ▷ In caso di pericolo di gelo è necessario alimentare il riscaldamento sempre ad una temperatura di 15°C al minimo. Mettere la ventola di ricircolo dell'aria (se presente) in automatico. In caso di temperature esterne estreme aprire inoltre leggermente gli sportelli e le porte dei mobili. L'aria calda che entra in essi può contrastare il congelamento, p. es. dei tubi dell'acqua, e la formazione di condensa nei gavoni.
- ▷ In caso di pericolo di gelo coprire le finestre sul lato esterno del veicolo con i pannelli isolanti invernali.

### 12.3.1 Funzionamento invernale

Nel funzionamento invernale, a causa del soggiorno all'interno del veicolo, in caso di basse temperature si forma condensa. Per garantire una buona qualità dell'aria e per evitare che il veicolo si danneggi a causa della condensa, è fondamentale aerare in modo adeguato.

- Nella fase di riscaldamento del veicolo portare il riscaldamento al massimo e aprire armadi a tetto, tendine e tende a rullo. In questo modo si ottiene un'aerazione e disaerazione ottimale.
- Al mattino rimuovere tutti i cuscini, far prendere aria alle cassette di stivamento e asciugare i punti umidi.



- ▷ Nel caso dovesse comunque formarsi condensa da qualche parte, pulire semplicemente con un panno.

## 12.4 Inattività

### 12.4.1 Inattività temporanea





- ▶ Dopo una sosta prolungata (circa 10 mesi) far controllare l'impianto frenante e del gas da una officina specializzata autorizzata.
- ▶ Tener presente che già dopo poco tempo l'acqua diventa imbevibile.

Prima della messa a riposo effettuare la lista di controllo:

**Veicolo di base**

Operazioni	Eseguita
Riempire completamente il serbatoio carburante. In questo modo si possono evitare danni da corrosione dell'impianto del carburante	
Interporre sotto il veicolo dei cavalletti per scaricare ruote/pneumatici, oppure muovere il veicolo ogni 4 settimane. In questo modo si evitano punti di eccessiva pressione sui pneumatici e sui cuscinetti delle ruote	
Proteggere i pneumatici dall'irraggiamento diretto del sole. Pericolo di formazione di screpolature!	
Pompare i pneumatici fino alla pressione massima raccomandata	
Assicurarsi che il pianale e il sottoscocca abbiano sufficiente circolazione d'aria	
 ▷ Umidità e mancanza d'aria, come p. es. causate da copertura con teloni o fogli di plastica, possono causare macchie e chiazze nel sottoscocca.	



	Operazioni	Eseguita
	Osservare anche le indicazioni nelle istruzioni per l'uso del veicolo di base	
<b>Abitacolo</b>	Sollevare i cuscini imbottiti per migliore aerazione e coprirli Pulire il frigorifero Lasciare socchiuse la porta del frigorifero e del vano congelatore Estrarre il tunnel della doccia dal veicolo, dalla custodia e appenderlo per asciugare	
<b>Impianto del gas</b>	Chiudere la valvola principale della bombola del gas Chiudere tutti i rubinetti di arresto del gas Togliere sempre le bombole del gas dal vano portabombole, anche se sono vuote	
<b>Impianto elettrico</b>	Caricare completamente la batteria dell'abitacolo e la batteria di avviamento  ▷ Prima di un'inattività temporanea, ricaricare la batteria per almeno 20 ore. Staccare la batteria dell'abitacolo dalla rete di bordo a 12 V	
<b>Impianto idrico</b>	Svuotare completamente l'impianto idrico. Soffiare via l'acqua residua dalle tubature dell'acqua (max. 0,5 bar). Lasciare aperti i rubinetti dell'acqua in posizione centrale. Lasciare aperti la valvola di sicurezza/di scarico (se presente) e tutti i rubinetti di scarico. Attenersi alle avvertenze contenute nel capitolo 11 Spegnendo la centralina con l'interruttore staccabatteria, la valvola di sicurezza/di scarico si apre e l'acqua fuoriesce.  ▷ Se la valvola di sicurezza/di scarico è spenta, l'impianto idrico non è più protetto dal gelo.	

### 12.4.2 Inattività nel periodo invernale

Sono necessari dei provvedimenti supplementari per l'inattività invernale:

	Operazioni	Eseguita
<b>Veicolo di base</b>	Pulire accuratamente la carrozzeria ed il sottoscocca e spruzzarvi cera a caldo o proteggere con prodotti per la cura della vernice Riempire il serbatoio del carburante di gasolio Controllare l'antigelo nell'acqua di raffreddamento Riparare i danni alla vernice	
<b>Scozza</b>	Tenere aperti i dispositivi di aerazione forzata Pulire e lubrificare le cerniere di tutte le porte e sportelli Con un pennello spalmare olio o glicerina sui bloccaggi Sfregare tutte le guarnizioni di gomma con talco Trattare i cilindri delle serrature con polvere di grafite	

	Operazioni	Eseguita
<b>Abitacolo</b>	Inserire il deumidificatore dell'aria	
	Rimuovere i cuscini dal veicolo e depositarli in luogo asciutto	
	Aerare l'abitacolo ogni 3 settimane	
	Svuotare tutti gli armadi e i ripiani e aprire gli sportelli, le porte e i cassetti	
	Pulire accuratamente l'abitacolo	
<b>Impianto elettrico</b>	Smontare la batteria di avviamento e la batteria dell'abitacolo e depositarla in un ambiente protetto dal gelo (vedi capitolo 9)	
<b>Impianto idrico</b>	Pulire l'impianto idrico con speciali detergenti acquistati da un rivenditore specializzato	
<b>Veicolo complessivo</b>	Coprire il veicolo con teloni di protezione senza coprire le aperture di aerazione, oppure utilizzare teloni permeabili all'aria	

### 12.4.3 Rimessa in funzione del veicolo dopo un periodo di fermo temporaneo o dopo un periodo di fermo invernale

Prima della messa in funzione effettuare i seguenti controlli:

	Operazioni	Eseguita
<b>Veicolo di base</b>	Controllare la pressione degli pneumatici	
	Controllare la pressione dello pneumatico di scorta	
<b>Scocca</b>	Togliere la polvere e lo sporco dallo scalino di ingresso	
	Controllare il corretto funzionamento delle porte, delle finestre e degli oblò	
	Verificare il funzionamento di tutte le serrature esterne	
	Togliere la copertura del camino di scarico del riscaldamento (qualora esistente)	
	Togliere la protezione dalla griglia di aerazione del frigorifero (qualora esistente)	
<b>Impianto del gas</b>	Sistemare le bombole del gas nel vano portabombole, fissarle per bene e collegarle al regolatore della pressione del gas	
<b>Impianto elettrico</b>	Collegare il veicolo alla rete esterna di alimentazione a 230 V	
	Caricare completamente la batteria dell'abitacolo e la batteria di avviamento	
	 ▷ Dopo l'inattività ricaricare la batteria per almeno 20 ore.	
	Collegare la batteria dell'abitacolo con una rete di bordo a 12 V (vedi capitolo 9)	
	Controllare il funzionamento dell'impianto elettrico, p. es. delle luci interne, della presa di corrente e degli apparecchi elettrici installati a bordo	

**Impianto idrico**

Operazioni	Eseguita
Lavare le tubature dell'acqua e il serbatoio dell'acqua facendovi scorrere più litri di acqua potabile. A tal fine aprire tutti i rubinetti dell'acqua	
Controllare la funzione della leva del serbatoio delle acque grigie	
Chiudere la valvola di sicurezza/di scarico, i rubinetti di scarico e i rubinetti dell'acqua	
Controllare che la valvola di sicurezza/di scarico, i rubinetti dell'acqua, i rubinetti di scarico e i distributori dell'acqua non presentino perdite	

**Apparecchi montati**

Controllare la funzione del frigorifero	
Controllare il funzionamento del riscaldamento/del boiler	
Controllare il funzionamento del fornello a gas	



### 13.1 Controlli ufficiali

Ai sensi dell'articolo 29 del codice della strada, i veicoli immatricolati nella Repubblica Federale di Germania devono essere sottoposti a revisione ("TÜV", "DEKRA") ad intervalli regolari.

Per gli altri paesi si applicano le disposizioni in essi valide.

Ogni 2 anni è necessario far controllare l'impianto del gas da un'officina specializzata autorizzata. Ciò vale anche per veicoli non immatricolati. Le modifiche all'impianto del gas devono essere controllate subito da una officina specializzata autorizzata. L'officina specializzata autorizzata certifica il controllo e lo stato regolare in un certificato di prova per impianti a gas. Il bollino di controllo viene applicato in prossimità della targa posteriore del veicolo.

### 13.2 Interventi di ispezione

Come ogni apparecchio tecnico, il veicolo deve essere sottoposto a controllo a intervalli regolari.

Questi interventi di ispezione devono essere eseguiti da personale specializzato.

Il punto di assistenza responsabile conferma l'esecuzione dei lavori.

Far confermare gli interventi di ispezione del telaio nel libretto del servizio clienti del produttore del telaio.



- ▷ Tenere presenti le ispezioni indicate dal produttore e fare eseguire quelle successive negli intervalli di tempo previsti. Ciò consente di mantenere intatto il valore del veicolo.
- ▷ La conferma dell'avvenuta esecuzione dell'ispezione vale come prova nel caso di eventuali danneggiamenti e di richieste di garanzia.

### 13.3 Interventi di manutenzione

Come ogni altro apparecchio tecnico, il veicolo richiede una manutenzione. Ambito e frequenza degli interventi di manutenzione dipendono dalle diverse condizioni di impiego e di utilizzo. In condizioni di utilizzo gravose, sottoporre il veicolo a manutenzione con una maggiore frequenza.

Sottoporre a manutenzione il veicolo di base e gli apparecchi montati, negli intervalli di tempo indicati nelle rispettive istruzioni per l'uso.

### 13.4 Sostituzione delle lampade ad incandescenza e dei tubi fluorescenti



- ▶ Le lampade ad incandescenza e i portalampada possono essere molto caldi. Per questo, prima di sostituire la lampada ad incandescenza far raffreddare la lampada.
- ▶ Prima di sostituire la lampada ad incandescenza staccare la tensione elettrica con l'interruttore di sicurezza nella scatola dei fusibili a 230 V.
- ▶ Riporre le lampade ad incandescenza in un luogo inaccessibile ai bambini.
- ▶ Non utilizzare lampade ad incandescenza cadute o con vetro graffiato. Potrebbe scoppiare.
- ▶ Le lampade possono assumere una temperatura molto elevata. A lampada accesa, la distanza di sicurezza da oggetti infiammabili deve essere di almeno 30 cm. Pericolo d'incendio!



- ▷ Non toccare con le dita una lampada ad incandescenza nuova. Per applicare la lampada ad incandescenza nuova utilizzare un panno.
- ▷ Utilizzare soltanto lampade ad incandescenza dello stesso tipo e della potenza giusta.

### 13.4.1 Lampada a soffitto

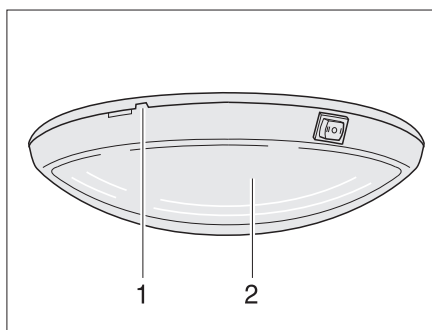

Fig. 104 Lampada a soffitto

#### Sostituzione della lampada:

- Sollevare e rimuovere con precauzione la copertura (Fig. 104,2) con l'ausilio di un utensile appropriato (p. es. un cacciavite) agendo sull'intaglio (Fig. 104,1).
- Rimuovere la lampada ad incandescenza.
- Applicare una nuova lampada ad incandescenza.
- Rimontare la lampada in sequenza inversa.

### 13.4.2 Plafoniera

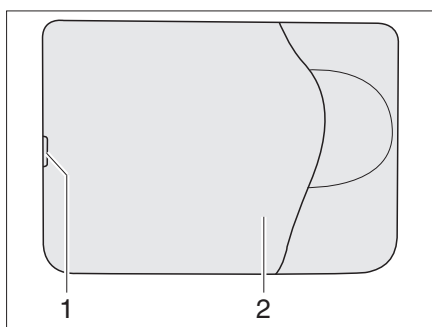

Fig. 105 Plafoniera

#### Sostituzione della lampada:

- Sollevare e rimuovere verso sinistra con precauzione la copertura (Fig. 105,2) con l'ausilio di un utensile appropriato (p. es. un cacciavite) agendo sull'intaglio (Fig. 105,1).
- Rimuovere la lampada alogena ad incandescenza.
- Applicare una nuova lampada alogena ad incandescenza.
- Rimontare la lampada in sequenza inversa.

### 13.4.3 Faretto alogeno (con calotta in vetro)

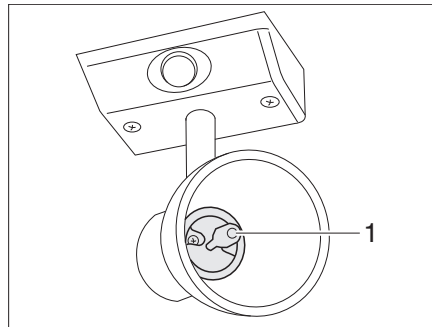

Fig. 106 Faretto alogeno (con calotta in vetro)

*Sostituzione della lampada:*

- Togliere la lampada alogena ad incandescenza (Fig. 106,1) dal supporto, tirandola in avanti.
- Premere la nuova lampada alogena ad incandescenza tra le due linguette a molla nel supporto.

### 13.4.4 Faretto alogeno (mobile)

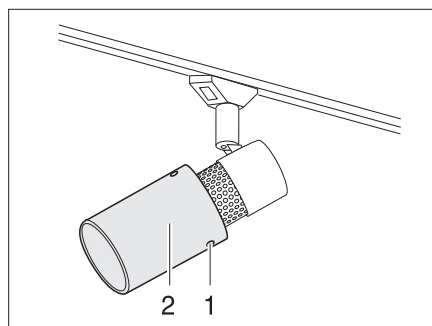

Fig. 107 Faretto alogeno (mobile)

*Sostituzione della lampada:*

- Svitare le viti di fissaggio (Fig. 107,1).
- Estrarre con cura il calice della lampada (Fig. 107,2) dal supporto.
- Rimuovere la lampada alogena ad incandescenza.
- Applicare una nuova lampada alogena ad incandescenza.
- Rimontare la lampada in sequenza inversa.

### 13.4.5 Lampada alogena sospesa (orientabile)

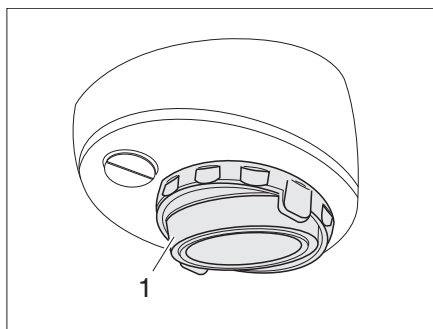

Fig. 108 Lampada alogena sospesa (orientabile)

*Sostituzione della lampada:*

- Sollevare e rimuovere la copertura di vetro (Fig. 108,1) con un attrezzo adatto (p. es. un cacciavite).
- Rimuovere la lampada alogena ad incandescenza.
- Applicare una nuova lampada alogena ad incandescenza.
- Rimontare la lampada in sequenza inversa.

### 13.5 Sostituzione della batteria con lampada nel tetto sollevabile

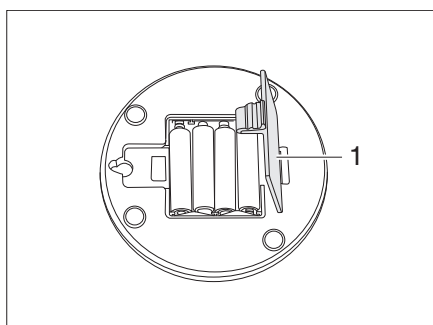

Fig. 109 Lampada nel tetto sollevabile

*Sostituzione della batteria.*

- Togliere la lampada.
- Aprire il vano batterie (Fig. 109,1) e togliere le batterie.
- Collocare batterie nuove e chiudere il vano batterie (Fig. 109,1).
- Applicare la lampada nel tetto sollevabile.



### 13.6 Pezzi di ricambio



- ▶ Ogni modifica della condizione originaria del veicolo può pregiudicare la sicurezza di guida e la sicurezza stradale.
- ▶ Gli accessori opzionali e i pezzi di ricambio originali consigliati da noi sono progettati e approvati in particolar modo per il vostro veicolo. Il concessionario Globecar vende questi prodotti. Il concessionario Globecar è a conoscenza dei dettagli tecnici ammessi e svolge in modo professionale gli interventi necessari.
- ▶ L'utilizzo di accessori, parti di montaggio, parti di riparazione o elementi incorporati non approvati da noi può danneggiare il veicolo e pregiudicare la sicurezza stradale. Anche nel caso in cui queste parti dispongano di una perizia di un esperto, di un'autorizzazione generale al funzionamento o di un'approvazione del sistema costruttivo, non vi è alcuna sicurezza sulla qualità regolamentare del prodotto.
- ▶ Non è possibile reclamare alcuna garanzia per eventuali danni provocati da prodotti non approvati da noi. Ciò vale anche per modifiche non consentite del veicolo.

Per sicurezza, i pezzi di ricambio per apparecchi devono essere conformi alle indicazioni del produttore ed essere approvati da quest'ultimo. Questi pezzi di ricambio devono essere montati solo dal produttore dell'apparecchio oppure da un'officina specializzata autorizzata. I concessionari Globecar sono a disposizione per eventuali richieste di ricambi.

Negli ordini dei pezzi di ricambio specificare al concessionario Globecar il numero di matricola ed il tipo di veicolo.

Il veicolo illustrato nelle presenti istruzioni per l'uso è concepito e attrezzato secondo le norme della tecnica. A seconda dell'impiego, vengono offerti utili accessori speciali. Montando accessori speciali, controllare se devono essere registrati nei documenti del veicolo. Fare attenzione alla massa tecnicamente ammessa. Il concessionario Globecar sarà lieto di consigliarvi.

### 13.7 Targhetta del modello

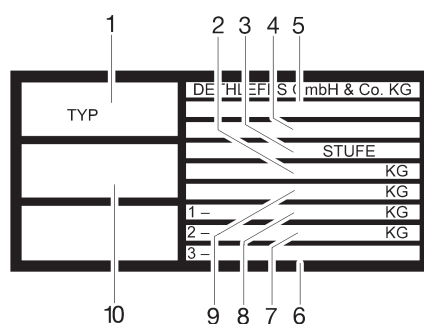

Fig. 110 Targhetta del modello

- 1 Tipo
- 2 Massa tecnicamente ammessa del veicolo con rimorchio
- 3 Produttore del gradino (smontabile)
- 4 Abbreviazione del produttore e numero di scocca
- 5 Numero di autorizzazione al funzionamento CE
- 6 Carico assiale ammissibile asse posteriore (con assale in tandem)
- 7 Carico assiale posteriore ammissibile
- 8 Carico assiale anteriore ammissibile
- 9 Massa tecnicamente ammessa del veicolo
- 10 N. di matricola

La targhetta del modello (Fig. 110) con il numero di matricola è montata nella zona della porta del passeggero.

Non rimuovere la targhetta del modello. La targhetta del modello:

- Identifica il veicolo
- Serve per l'ordine dei pezzi di ricambio
- Documenta, assieme alla carta di circolazione il proprietario del veicolo

### 13.8 Etichette adesive informative e di riferimento

All'esterno ed all'interno del veicolo si trovano etichette adesive informative e di riferimento. Le etichette sono importanti per la Vostra sicurezza. E' vietato asportarle.



- ▷ Le etichette possono essere richieste presso il concessionario autorizzato o il punto di assistenza.

### 14.1 Impianto elettrico



▷ Per sostituire la batteria dell'abitacolo utilizzare solo una batteria dello stesso tipo.



▷ Per la sostituzione dei fusibili vedi capitolo 9.

Guasto	Causa	Rimedio
Le luci dell'illuminazione interna non funzionano	Lampada ad incandescenza difettosa	Svitare il coperchio dell'involucro della lampada in questione e sostituire la lampada ad incandescenza. Fare attenzione ai valori di Volt e Watt
	Fusibile della centralina elettrica difettoso	Sostituire il fusibile della centralina elettrica
Lo scalino di ingresso elettrico non si lascia estrarre o inserire	Fusibile della centralina elettrica difettoso	Sostituire il fusibile della centralina elettrica
Mancanza di alimentazione a 230 V nonostante il collegamento	L'interruttore di sicurezza a 230 V è scattato	Reinserire l'interruttore di sicurezza a 230 V
La batteria di avviamento o dell'abitacolo non è ricaricata dal sistema a 230 V	Il fusibile piatto Jumbo (40 A) della batteria di avviamento o della batteria dell'abitacolo è difettoso	Sostituire il fusibile piatto Jumbo (40 A) della batteria di avviamento o della batteria dell'abitacolo
	Il modulo caricabile della centralina elettrica è difettoso	Rivolgersi al servizio clienti
La batteria dell'abitacolo non viene caricata correttamente dal veicolo	Il fusibile della dinamo, morsetto D+ è difettoso	Sostituire il fusibile
	Relè di esclusione della centralina elettrica difettoso	Rivolgersi al servizio clienti
La spia di controllo a 12 V non si accende	Alimentazione a 12 V disinserita	Inserire l'alimentazione a 12 V
	L'interruttore staccabatteria sulla centralina elettrica è disinserito	Inserire l'interruttore staccabatteria
	La batteria dell'abitacolo o di avviamento sono scariche	Ricaricare le batterie di avviamento o dell'abitacolo
	Relè di esclusione della centralina elettrica difettoso	Rivolgersi al servizio clienti
	Il fusibile piatto (2 A) della batteria dell'abitacolo è difettoso	Sostituire il fusibile piatto (2 A) della batteria dell'abitacolo

Guasto	Causa	Rimedio
L'alimentazione a 12 V non funziona con funzionamento a 230 V	Alimentazione a 12 V disinserita	Inserire l'alimentazione a 12 V
	L'interruttore staccabatteria sulla centralina elettrica è disinserito	Inserire l'interruttore staccabatteria
	Il modulo caricabile della centralina elettrica è difettoso	Rivolgersi al servizio clienti
	L'interruttore di sicurezza a 230 V è scattato	Rivolgersi al servizio clienti
	Il fusibile piatto Jumbo (40 A) della batteria dell'abitacolo è difettoso	Sostituire il fusibile piatto Jumbo (40 A) della batteria dell'abitacolo
La batteria di avviamento viene scaricata con l'uso del circuito a 12 V	Relè di esclusione della centralina elettrica difettoso	Rivolgersi al servizio clienti
	L'interruttore staccabatteria sulla centralina elettrica è disinserito	Inserire l'interruttore staccabatteria
Mancanza di tensione dalla batteria dell'abitacolo	Batteria dell'abitacolo è scarica	Ricaricare subito la batteria dell'abitacolo   ▷ La scarica totale danneggia la batteria.  In caso di fermo prolungato del veicolo ricaricare completamente la batteria dell'abitacolo

## 14.2 Impianto del gas



- ▶ Nel caso di difetto dell' impianto del gas (odore di gas, alto consumo di gas) vi è pericolo di esplosione! Chiudere immediatamente la valvola principale di arresto della bombola del gas. Aprire finestre e porte ed aerare bene.
- ▶ In caso di difetto dell'impianto del gas: non fumare, non accendere fiamme vive e non azionare dispositivi elettrici (interruttore luci, ecc.).
- ▶ Far riparare subito il guasto dell'impianto del gas da una officina specializzata autorizzata.

Guasto	Causa	Rimedio
Mancanza di gas	Bombola del gas vuota	Sostituire la bombola del gas
	Rubinetto di arresto del gas chiuso	Aprire il rubinetto di arresto del gas
	Valvola principale della bombola del gas chiusa	Aprire la valvola principale della bombola del gas
	Temperatura esterna troppo bassa (-42 °C per propano, 0 °C per butano)	Attendere che la temperatura esterna aumenti
	Apparecchio montato guasto	Rivolgersi al servizio clienti

## 14.3 Area cottura

Guasto	Causa	Rimedio
I dispositivi di sicurezza non reagiscono (la fiamma si spegne rilasciando le maniglie del regolatore)	Tempo di preriscaldamento insufficiente	Dopo l'accensione tenere premuta la maniglia del regolatore per circa 15 - 20 secondi
	Il dispositivo di sicurezza è guasto	Rivolgersi al servizio clienti
La fiamma si spegne al minimo	Il sensore del dispositivo di sicurezza non è in posizione corretta	Regolare bene il sensore del dispositivo di sicurezza (senza piegarlo). La punta del sensore deve sporgere dal bruciatore di 5 mm. Il collo del sensore non deve essere ad una distanza maggiore di 3 mm dal bruciatore; se necessario rivolgersi al servizio clienti

## 14.4 Riscaldamento/boiler

In caso di un difetto, informare il più vicino centro di assistenza dell'apparecchio in questione. L'elenco degli indirizzi è allegato ai documenti accompagnatori. Far riparare l'apparecchio esclusivamente da personale specializzato.

Guasto	Causa	Rimedio
Il riscaldamento non si accende	Sensore di temperatura sull'elemento di regolazione o sensore remoto guasto	Estrarre la spina sull'elemento di regolazione. Ora il riscaldamento funziona senza termostato. Rivolgersi prima possibile al servizio clienti
La spia di controllo rossa "Guasto" è accesa	Presenza d'aria nel sistema dei tubi del gas	Spegnere e riaccendere. Dopo due vani tentativi di accensione, prima di riaccendere attendere 10 minuti
	Mancanza di gas	Aprire la valvola principale di arresto e il rubinetto di arresto del gas
		Collegare una bombola del gas piena
	Guasto di un componente del fusibile	Rivolgersi al servizio clienti
La spia di controllo rossa "Guasto" lampeggia	Tensione di esercizio insufficiente	(Far) ricaricare la batteria dell'abitacolo o sostituirla
La spia di controllo verde dietro la manopola non è accesa	Fusibile sull'apparecchio per l'alimentazione elettrica difettoso	Sostituire il fusibile sull'apparecchio per l'alimentazione elettrica
	Il fusibile della centralina elettronica è intervenuto	Rivolgersi al servizio clienti
	Batteria dell'abitacolo guasta	(Far) ricaricare la batteria dell'abitacolo o sostituirla
Il boiler si svuota, la valvola di sicurezza/di scarico si è aperta	Temperatura della valvola di scarico minore di circa 3 °C	Accendere il riscaldamento. A temperatura minore di circa 3 °C, la valvola di scarico si apre automaticamente.
	L'interruttore staccabatteria o l'interruttore principale sulla centralina elettrica è disinserito	Inserire l'interruttore staccabatteria o l'interruttore principale
	Tensione di esercizio minore di 10,8 V	(Far) ricaricare la batteria dell'abitacolo o sostituirla
	Fusibile difettoso	Sostituire il fusibile della centralina elettrica

Guasto	Causa	Rimedio
All'accensione, la valvola di sicurezza/di scarico non si chiude	L'interruttore staccabatteria o l'interruttore principale sulla centralina elettrica è disinserito	Inserire l'interruttore staccabatteria o l'interruttore principale
	Tensione di esercizio minore di 10,8 V	(Far) ricaricare la batteria dell'abitacolo
	Fusibile difettoso	Sostituire il fusibile della centralina elettrica
	Temperatura della valvola di scarico minore di circa 7 °C	Accendere il riscaldamento. Senza riscaldamento acceso, la valvola di scarico può essere richiusa solo a temperature maggiori di circa 7 °C.
Le spie di controllo rossa e verde non sono accese	Fusibile difettoso	Sostituire il fusibile della centralina elettrica
La ventola è rumorosa o non funziona uniformemente	Ventola sporca	Rivolgersi al servizio Truma

## 14.5 Frigorifero

In caso di un difetto, informare il più vicino centro di assistenza dell'apparecchio in questione. L'elenco degli indirizzi è allegato ai documenti accompagnatori. Far riparare l'apparecchio esclusivamente da personale specializzato.

### 14.5.1 Frigorifero Dometic senza AES

Guasto	Causa	Rimedio
Il frigorifero non si accende con funzionamento a 230 V	Mancanza di alimentazione a 230 V	Collegare ad un'alimentazione a 230 V
	L'interruttore di sicurezza a 230 V è scattato	Reinserire l'interruttore di sicurezza a 230 V
	Tensione di esercizio 230 V insufficiente	Far controllare il guasto all'alimentazione a 230 V da un'officina specializzata
Con funzionamento a 12 V, il frigorifero non si accende	Il fusibile piatto Jumbo (40 A) della batteria di avviamento è difettoso	Sostituire il fusibile piatto Jumbo (40 A) della batteria di avviamento
	Il fusibile piatto (2 A) della batteria di avviamento è difettoso	Sostituire il fusibile piatto (2 A) della batteria di avviamento
	Relè di esclusione della centralina elettrica difettoso	Rivolgersi al servizio clienti
	Tensione di esercizio 12 V insufficiente	Far controllare il guasto all'alimentazione a 12 V da un'officina specializzata

Guasto	Causa	Rimedio
Il frigorifero non si accende con funzionamento a gas	Mancanza di gas	Aprire la valvola principale di arresto e il rubinetto di arresto del gas Collegare una bombola del gas piena
	Aria nella condotta del gas	Ripetere la procedura di accensione 3 o 4 volte
	Ragnatele o residui di combustibile nella camera di combustione	All'esterno del veicolo, estrarre la griglia di aerazione e pulire la camera di combustione

### 14.5.2 Frigorifero Waeco

Guasto	Causa	Rimedio
Ogni 4 secondi il LED rosso lampeggia da 1 a 5 volte (a seconda dell'errore)	Errore nell'apparecchio	Rivolgersi al servizio clienti
Il compressore funziona ininterrottamente	Il termostato è difettoso	Rivolgersi al servizio clienti
Il compressore funziona a lungo	Temperatura ambiente troppo alta	Migliorare la ventilazione e lo sfato
	Ventilatore guasto	Rivolgersi al servizio clienti
Il frigorifero non si accende	Fusibile difettoso	Sostituire il fusibile
	Tensione di esercizio 12 V insufficiente	Caricamento della batteria
		Far controllare il guasto all'alimentazione a 12 V da un'officina specializzata
Alimentazione a 12 V disinserita	Inserire l'alimentazione a 12 V	



## 14.6 Alimentazione idrica

Guasto	Causa	Rimedio
Perdita d'acqua nel veicolo	Falla	Localizzare la falla e fissare nuovamente le tubature dell'acqua
Mancanza acqua	Serbatoio dell'acqua vuoto	Riempire con acqua potabile
	Rubinetto di scarico aperto	Chiudere il rubinetto di scarico
	Alimentazione a 12 V disinserita	Inserire l'alimentazione a 12 V
	Il fusibile della pompa dell'acqua è difettoso	Sostituire il fusibile della centralina elettrica
	La pompa dell'acqua è difettosa	Sostituire la pompa dell'acqua (o farla sostituire)
	Tubatura dell'acqua piegata	Raddrizzare o sostituire la tubatura dell'acqua
	Centralina elettrica è difettosa	Rivolgersi al servizio clienti
Mancanza d'acqua di risciacquo toilette	Serbatoio dell'acqua vuoto	Riempire con acqua potabile
	Fusibile per la cassetta difettoso	Sostituire il fusibile
Indicazione per l'acqua e le acque grigie mostra valori errati	Sonda di misurazione nel serbatoio dell'acqua e in quello delle acque grigie difettosa	Pulire il serbatoio dell'acqua o quello delle acque grigie
	Sonda di misurazione difettosa	Sostituire la sonda di misurazione
Il serbatoio delle acque grigie non si lascia svuotare	Rubinetto di scarico intasato	Aprire il coperchio per la pulizia del serbatoio delle acque grigie e scaricare l'acqua. Sciacquare bene il serbatoio delle acque grigie

## 14.7 Scocca

Guasto	Causa	Rimedio
Cerniere/giunti del vano bagno/vano WC di difficile movimentazione/rumorosi	Cerniere/giunti non/poco lubrificati	Lubrificare le cerniere/giunti con olio senza solventi/acidi   ▷ Le bombolette spray contengono spesso solventi
Cerniere degli armadi di difficile movimentazione o rumorose	Cerniere degli armadi non/poco lubrificate	Lubrificare le cerniere degli armadi con olio sintetico senza acidi e resine



- ▷ I concessionari ed i punti di assistenza sono a disposizione per eventuali richieste di ricambi.

## 15.1 Pesì



- ▶ Ogni modifica della condizione originaria del veicolo può pregiudicare la sicurezza di guida e la sicurezza stradale.
- ▶ Il montaggio a posteriori di accessori aumenta la massa in ordine di marcia. Il carico utile si riduce del valore corrispondente. Per motivi di sicurezza la massa tecnicamente ammessa in stato caricato non deve comunque mai essere superata.

Modello	Massa tecnicamente ammessa in stato caricato	Massa in ordine di marcia	Carico utile
Globescout	3300 kg	2885 kg	415 kg
Globescout Style	3300 kg	2885 kg	415 kg
Roadscout	3300 kg	2830 kg	470 kg
Campscout	3500 kg	2995 kg	505 kg
Familyscout	3500 kg	3020 kg	480 kg
Fortscout	3500 kg	2530 kg	970 kg

## 15.2 Dimensioni



- ▷ Le dimensioni di ingombro del veicolo sono riportate nel libretto del veicolo stesso.
- ▷ Tutti i valori in mm.

Modello	Altezza interna	Misure dei letti		
		Letto doppio	Letto singolo	Semidinet- te (letto extra)
Globescout	1905	1960 x 1400/1300	1960 x 700 (con allargamento del letto)	1800 x 880
Globescout Style	1905	1960 x 1400/1300	1960 x 700 (con allargamento del letto)	1800 x 880
Roadscout	1905	1960 x 1320/1170	–	–
Campscout	1905	1900 x 2000/1900	2000 x 800 1900 x 800	1700 x 880
Familyscout	1905	1960 x 1450/1350	1750 x 900	–
Fortscout	1950	1920 x 1300/1220	–	1790 x 880

### 15.3 Equipaggiamento

Modello	Batteria dell'abitacolo	Supporti per 2 bombole del gas	Regolatore della pressione del gas	Serbatoio dell'acqua (circa)	Serbatoio delle acque grigie (circa)
Globescout	95 Ah	2 x 11 kg	30 mbar	100 l	92 l
Globescout Style	95 Ah	2 x 11 kg	30 mbar	100 l	92 l
Roadscout	95 Ah	2 x 11 kg	30 mbar	100 l	92 l
Campscout	95 Ah	2 x 11 kg	30 mbar	100 l	92 l
Familyscout	95 Ah	2 x 11 kg	30 mbar	100 l	92 l
Fortscout	95 Ah	2 x 11 kg	30 mbar	100 l	80 l