

Aton CL120-CLT120

Istruzioni per l'uso



Sommario

Introduzione	
Composizione modello	3
Informazioni sugli accessori	3
Informazioni generali	4
Support/Garanzia/Concessione/Conformità/ Consigli per la cura	5
Informazioni importanti	
Per la sicurezza dell'utente	6
Istruzioni importanti di sicurezza	7
Per risultati ottimali	7
Altre informazioni	8
Specifiche	8
Operazioni preliminari	
Installazione	9
Comandi	11
Icone del display	12
Accensione e spegnimento	13
Impostazione della lingua	13
Data e ora	14
Registrazione del proprio messaggio di saluto	14
Altre impostazioni	14
Composizione/risposta di chiamate	
Composizione di chiamate	16
Risposta alle chiamate	16
Funzioni utili durante una chiamata	17
Intercomunicazione	18
Blocco tastiera	19
Rubrica	
Rubrica	20
Composizione rapida	21
Programmazione	
Elenco menu	23
Allarme	29
Modalità Non disturbare	30
Blocco delle chiamate indesiderate	31
Baby Monitor	32
Altra programmazione	34
Registrazione di un apparecchio	35
Servizio ID chiamante	
Uso del servizio ID chiamante	37
Elenco chiamante	37
Segreteria telefonica	
Segreteria telefonica	39
Attivazione/disattivazione della segreteria telefonica	39
Messaggio di saluto	39
Ascolto dei messaggi	40
Funzioni avanzate di avviso nuovi messaggi	42
Operazioni a distanza	43
Impostazione della segreteria telefonica	44
Informazioni utili	
Servizio di messaggio vocale (Combox)	46
Immissione di caratteri	46
Domande e risposte	48
Indice	
Indice	53

Composizione modello

■ Serie Aton CL120



■ Serie Aton CLT120



Serie	Modello n.	Unità base	Portatile	
		Nr. parte	Nr. parte	Quantità
Serie Aton	CL120	BS Aton CL120	MT Aton CLx120	1
	CLT120	BS Aton CLT120	MT Aton CLx120	1
	CLT120 Duo	BS Aton CLT120	MT Aton CLx120	2

Informazioni sugli accessori

Accessori in dotazione

N.	Accessorio/Numero parte	Quantità
①	Adattatore CA per unità base/PNLV226CE	1
②	Cavo telefonico (RJ11/RJ11)	1
③	Spina telefonica (adattatore RJ11/TT83)	1
④	Batterie ricaricabili*1	2
⑤	Coperchio del portatile*2	1

*1 Per informazioni sulla sostituzione delle batterie, vedere pagina 4.

*2 Il coperchio del portatile è fissato al portatile stesso.

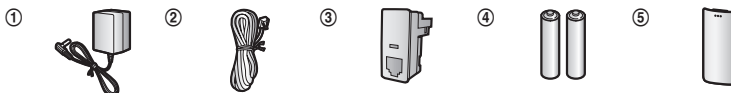

Accessori aggiuntivi o di ricambio

È possibile acquistare tutti gli accessori e le batterie nei negozi specializzati o al sito web www.swisscom.ch/onlineshop

Introduzione

Utilizzando accessori originali vi garantirete il mantenimento dei requisiti qualitativi del prodotto, un uso affidabile dello stesso e la certezza della rispondenza a tutte le importantissime norme europee sulla sicurezza della salute (emissioni elettromagnetiche, ecc.)

Accessori	Numero modello
Batterie ricaricabili	HHR-4MVE*1 Tipo di batterie: – Idruro di Nichel (Ni-MH) – 2 di formato AAA (R03) per ogni portatile
Ripetitore DECT	Repeater RTX 4002
Dispositivo trova oggetti*2	KX-TGA20EX*3

*1 Le batterie di ricambio possono presentare una capacità diversa rispetto alle batterie in dotazione.

*2 Al momento Swisscom non offre il dispositivo trova oggetti.

*3 Registrando il dispositivo trova oggetti (massimo 4) su un telefono cordless digitale modello Aton CL117, CLx120, CLx200, CLx210 e attaccandolo preventivamente agli articoli che si perdono di frequente, è possibile individuare tali articoli con facilità quando vengono smarriti.
Contattare il reparto vendite autorizzato per la disponibilità dei dispositivi trova oggetti nella propria zona.

Altre informazioni

- Caratteristiche tecniche ed estetiche soggette a modifiche senza preavviso.
- Le illustrazioni contenute in queste istruzioni possono essere leggermente diverse dal prodotto effettivo.

Espansione del sistema di telefonia

Portatile (opzionale): con Set MT/LS Aton CLx120	
<p>È possibile espandere il sistema di telefonia registrando portatili opzionali (massimo 6) su una singola unità base.</p> <ul style="list-style-type: none">• I portatili opzionali possono essere di un colore diverso rispetto ai portatili in dotazione.	

Informazioni generali

Swisscom Contact Centre 0800 800 800

- A questo numero gratuito vi consigliamo su tutti gli aspetti della telecomunicazione: rete fissa e mobile, banda larga DSL, Bluewin TV e rispondiamo alle vostre domande su fatture e molto altro ancora.

Support/Garanzia/Concessione/Conformità/Consigli per la cura

Support

Per informazioni di carattere generale riguardanti p. es. prodotti e servizi, vi preghiamo di rivolgervi al servizio clienti di Swisscom (numero telefonico gratuito 0800 800 800 o www.swisscom.ch).

Garanzia

Le prestazioni di riparazione vengono eseguite secondo le "disposizioni di garanzia di Swisscom (Svizzera) SA". Se si riscontrano dei difetti, il cliente può rivolgersi al punto vendita oppure al relativo servizio clienti di Swisscom. Le spese per l'invio e il ritiro dell'apparecchio sono sempre e comunque a carico dell'acquirente. Per difetti e guasti da riparare al domicilio del cliente su sua richiesta (non possibile per tutti gli apparecchi), Swisscom addebita le spese per il tragitto, il veicolo e la durata del lavoro. In caso d'apparecchi in affitto potete usufruire del servizio a domicilio gratuito.

Limitazioni

La garanzia non si estende al materiale d'esercizio o di consumo quali batterie, accumulatori o supporti informativi (ad es. CD o istruzioni per l'uso cartacee) e neppure a difetti dovuti alla normale usura, all'uso improprio e al danneggiamento intenzionale o per negligenza ad opera dell'acquirente o di terzi. Inoltre, la garanzia non si estende neanche ai difetti riconducibili all'umidità o ad altri influssi esterni (danni derivanti da caduta, colpi, schiacciamento e trasporto).

Concessione/Conformità

Quest'apparecchio è previsto per il funzionamento sulla rete analogica svizzera. Le particolarità dei vari paesi sono considerate. Per le richieste sulle differenze delle reti telefoniche pubbliche, vi preghiamo di rivolgervi al rivenditore oppure al gestore di rete.

La conformità dell'apparecchio con le disposizioni di base sulle direttive R & TTE (1999 / 5 / EG) degli apparecchi telefonici è confermata con il marchio CE.

CE 2200

La dichiarazione di conformità è contenuta nel seguente sito web:
www.swisscom.ch

Consigli per la cura

Pulire le superfici degli apparecchi con un panno morbido e antipelucchi.
Non utilizzare mai detersivi o solventi.

Informazioni importanti

Per la sicurezza dell'utente

Per evitare lesioni gravi, decesso o danni alla proprietà, leggere attentamente questa sezione prima di utilizzare il prodotto, al fine di assicurare un funzionamento appropriato e sicuro del prodotto.

AVVERTENZA

Collegamento all'alimentazione elettrica

- Utilizzare esclusivamente la sorgente di alimentazione indicata nel prodotto.
- Non sovraccaricare le prese di alimentazione o i cavi di prolunga. Ciò può causare rischi di incendio o scossa elettrica.
- Inserire completamente l'adattatore CA/spina di alimentazione nella presa di corrente. In caso contrario, esistono rischi di scossa elettrica e/o calore eccessivo con eventuali rischi di incendio.
- Rimuovere regolarmente ogni traccia di polvere, ecc. dall'adattatore CA e dalla spina di alimentazione estraendoli dalla presa di corrente e pulendoli con un panno asciutto. L'accumulo di polvere può causare un mancato isolamento dall'umidità, ecc. con conseguente rischio di incendio.
- Staccare il prodotto dalle prese di corrente se emette fumo, un odore anomalo o dei rumori insoliti. Queste situazioni possono generare un incendio o una scossa elettrica. Assicurarsi che non vi sia più emissione di fumo e contattare il centro servizi autorizzato.
- Scollegare dalle prese di corrente e non toccare mai l'interno del prodotto se l'involucro esterno risulta aperto a seguito di rottura.
- Non toccare mai la spina con mani umide. Esiste il pericolo di scosse elettriche.

Installazione

- Per evitare il rischio di incendio o scosse elettriche, non esporre questo apparecchio a pioggia o a qualsiasi forma di umidità.
- Non collocare o utilizzare questo prodotto accanto a dispositivi ad azionamento automatico quali porte automatiche o allarmi antincendio. Le onde radio emesse da questo prodotto possono causare il funzionamento difettoso di tali dispositivi con conseguente rischio di incidenti.

- Evitare che l'adattatore CA o il cavo telefonico vengano tirati o piegati eccessivamente, o che vengano posizionati sotto oggetti pesanti.

Precauzioni d'uso

- Prima di effettuare la pulizia, scollegare il prodotto dalle prese di corrente.
- Non disassemblare il prodotto.
- Non versare liquidi (detergenti, agenti pulenti, ecc.) sulla spina del cavo di linea telefonica ed evitare che si inumidisca in qualsiasi modo. Ciò può causare rischi di incendio. Se la spina del cavo di linea telefonica si inumidisce, rimuoverla immediatamente dalla presa telefonica e non utilizzarla.

Informazioni mediche

- Contattare il produttore di eventuali apparecchiature mediche personali, quali pacemaker o apparecchi acustici, per verificare che risultino adeguatamente schermate da energia in radiofrequenza (RF) esterna. (Il prodotto opera nella gamma di frequenza da 1,88 GHz a 1,90 GHz con potenza di trasmissione RF di 250 mW (max..))
- Non utilizzare il prodotto in strutture sanitarie nel caso esistano appositi divieti esposti in tali aree. Gli ospedali o le strutture sanitarie potrebbero utilizzare apparecchiature sensibili all'energia RF esterna.

ATTENZIONE

Installazione e ubicazione

- Non effettuare mai l'installazione di un cavo telefonico durante un temporale con scariche elettriche.
- Non installare mai prese per linea telefonica in ambienti umidi, a meno che la presa non sia specificatamente studiata per tali ambienti.
- Non toccare mai cavi o terminali telefonici non isolati, a meno che la linea telefonica non sia stata scollegata dalla rete principale.
- Prestare attenzione durante l'installazione o la modifica di linee telefoniche.
- L'adattatore CA viene utilizzato come dispositivo principale di disconnessione. Assicurarsi che la presa CA sia installata vicino al prodotto e sia facilmente accessibile.

Informazioni importanti

- Questo prodotto non consente di effettuare chiamate quando:
 - le batterie del portatile devono essere ricaricate o non funzionano in modo corretto.
 - si verifica un'interruzione di corrente.
 - la funzione di blocco tastiera è attivata.

Batterie

- Si raccomanda di utilizzare le batterie riportate a pagina 4. **UTILIZZARE ESCLUSIVAMENTE batterie ricaricabili Ni-MH di tipo AAA (R03).**
- Non utilizzare contemporaneamente batterie vecchie e nuove.
- Non aprire o modificare le batterie. L'elettrolita eventualmente fuoriuscito dalle batterie è corrosivo e può causare bruciatore o lesioni agli occhi e alla pelle. L'elettrolita è tossico e risulta nocivo in caso di ingestione.
- Prestare attenzione quando si maneggiano le batterie. Evitare che materiali conduttivi quali anelli, braccialetti o chiavi entrino a contatto con le batterie, altrimenti vi sono rischi di cortocircuitazione e surriscaldamento delle batterie e/o del materiale conduttivo con conseguente pericolo di ustioni.
- Caricare le batterie in dotazione o le batterie compatibili con questo prodotto esclusivamente in base alle istruzioni e alle limitazioni specificate in questo manuale.
- Per caricare le batterie, utilizzare esclusivamente una unità base compatibile (o caricatore). Non manomettere l'unità base (o il caricatore). La mancata osservanza di queste istruzioni può comportare rischi di dilatazione o esplosione delle batterie.

Istruzioni importanti di sicurezza

Quando si utilizza il prodotto, è necessario attenersi sempre alle seguenti precauzioni comuni di sicurezza per ridurre i rischi di incendio, scosse elettriche e lesioni personali:

1. Non utilizzare questo prodotto in prossimità di acqua, ad esempio accanto a vasche da bagno, lavabi e lavandini, in un ambiente umido o nelle vicinanze di una piscina.
2. Evitare l'uso di un telefono (di tipo non portatile) durante un temporale con scariche elettriche.

Esiste un rischio, seppur remoto, di folgorazione da fulmini.

3. Non utilizzare il telefono per segnalare una fuga di gas, nel caso ci si trovi nello stesso ambiente o nelle vicinanze della perdita.
4. Utilizzare esclusivamente il cavo di alimentazione e le batterie indicate in questo manuale. Non smaltire le batterie nel fuoco. Le batterie possono esplodere. Per eventuali istruzioni di smaltimento particolari, verificare le normative locali.

CONSERVARE QUESTE ISTRUZIONI

Per risultati ottimali

Posizionamento dell'unità base/assenza di interferenze

L'unità base e gli altri apparecchi compatibili utilizzano onde radio per la comunicazione.

- Per un funzionamento privo di disturbi e la copertura massima, collocare l'unità base:
 - in un luogo pratico, alto e centrale di un ambiente interno senza ostruzioni tra il portatile e l'unità base.
 - lontano da apparecchiature elettroniche quali televisori, radio, computer, dispositivi wireless o altri telefoni.
 - non rivolta verso trasmettitori a radiofrequenza, quali antenne esterne di stazioni per telefonia mobile. (Evitare di collocare l'unità base sui davanzali interni o accanto a una finestra.)
- La copertura e la qualità della voce dipendono dalle condizioni ambientali locali.
- Se la ricezione per un'unità base non risulta soddisfacente, spostarla in un'altra posizione per una ricezione migliore.

Ambiente

- Tenere il prodotto lontano da dispositivi che generano disturbi, come lampade fluorescenti e motori.
- Fumo eccessivo, polvere, alte temperature e vibrazioni possono danneggiare il prodotto.
- Il prodotto non deve essere esposto a luce solare diretta.
- Non posizionare oggetti pesanti sul prodotto.

Informazioni importanti

- Quando non si ha intenzione di utilizzare il prodotto per un lungo periodo di tempo, scollegarlo dalla presa di alimentazione.
- Il prodotto deve essere tenuto lontano da sorgenti di calore quali radiatori, cucine, ecc. Non deve essere posizionato in locali con temperature inferiori a 0 °C o superiori a 40 °C. Evitare ugualmente superfici di appoggio non perfettamente asciutte.
- La distanza di chiamata massima può risultare ridotta quando il prodotto viene utilizzato nei seguenti ambienti: vicino ad ostacoli quali colline, tunnel, gallerie, oggetti metallici quali inferriate, ecc.
- L'uso del prodotto nelle vicinanze di apparecchiature elettriche può essere causa di interferenze. Tenere lontano da altre apparecchiature elettriche.

Altre informazioni

ATTENZIONE: Si corre il rischio di esplosione se la batteria viene sostituita con una batteria di tipo non corretto. Smaltire le batterie usate in conformità con le istruzioni.

Avviso per lo smaltimento, il trasferimento o la restituzione del prodotto

- Questo prodotto conserva in memoria le informazioni private/riservate dell'utente. Per proteggere la riservatezza, si consiglia di cancellare le informazioni memorizzate nella rubrica o nell'elenco chiamante prima di smaltire, trasferire o restituire il prodotto.

Nota concernente il riciclaggio

Questo apparecchio non deve in nessun caso essere eliminato a traverso la spazzatura normale alla fine della propria funzione. Si deve invece portare o ad un punto di vendita oppure ad un punto di smaltimento per apparecchi elettrici ed elettronici secondo l'ordinanza concernente la restituzione, la ripresa e lo smaltimento degli apparecchi elettrici ed elettronici (ORSAE). I materiali sono riutilizzabili secondo la propria denominazione. Con la riutilizzazione, o tutt' altro

impiego di questi materiali, contribuite in maniera importante alla protezione dell'ambiente.



Nota sulla procedura di rimozione delle batterie

Fare riferimento a "Installazione delle batterie" a pagina 9.

Specifiche

- **Standard:**
DECT (Digital Enhanced Cordless Telecommunications: Apparecchio cordless a tecnologia digitale DECT),
GAP (Generic Access Profile: Profilo d'accesso generico)
 - **Gamma frequenza:**
Da 1,88 GHz a 1,90 GHz
 - **Potenza trasmissione RF:**
Circa 10 mW (potenza media per canale)
 - **Alimentazione elettrica:**
220–240 V CA, 50/60 Hz
 - **Consumo:**
Unità base*1:
Standby: Circa 0,65 W
Massimo: Circa 2,6 W
Unità base*2:
Standby: Circa 0,70 W
Massimo: Circa 2,8 W
 - **Condizioni di funzionamento:**
0 °C–40 °C, 20 %–80 % umidità relativa (secco)
- *1 Serie Aton CL120: pagina 3
*2 Serie Aton CLT120: pagina 3

Installazione

Collegamenti

■ Unità base

- ① Collegare l'adattatore CA all'unità premendo saldamente la spina.
- ② Fissare il cavo agganciandolo.
- ③ Collegare l'adattatore CA alla presa di corrente.
- ④ Collegare il cavo telefonico all'apparecchio, quindi alla presa telefonica fino a udire uno scatto.
- ⑤ Se si dispone di un servizio DSL/ADSL, è richiesto un filtro DSL/ADSL (non in dotazione).

Nota:

- Utilizzare esclusivamente l'adattatore CA PNLV226CE in dotazione.
- Utilizzare esclusivamente il cavetto telefonico in dotazione.

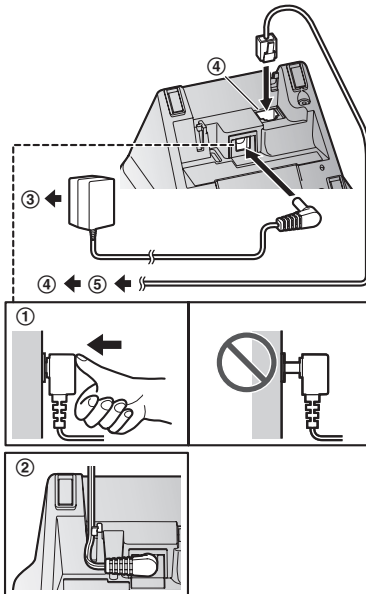

Importante:

- Per installare il cavo telefonico, inserire la relativa spina fino in fondo nella presa murale (A). Non lasciare spazio tra la spina e la presa murale (B).

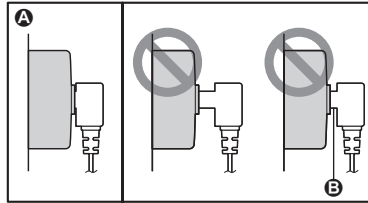

Installazione delle batterie

- UTILIZZARE ESCLUSIVAMENTE batterie ricaricabili Ni-MH di tipo AAA (R03) (A).
- NON utilizzare batterie alcaline/manganese o Ni-Cd.
- Verificare che le polarità siano corrette (+, -).

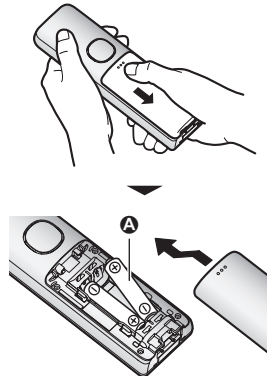

- Seguire le istruzioni sul display per impostare l'apparecchio.

Caricamento delle batterie

Caricare per circa 7 ore.

Operazioni preliminari

- Verificare che sia visualizzato “In carica” (A).
- Quando le batterie sono state completamente ricaricate, viene visualizzato “Fine carica”.

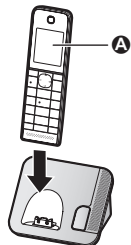

Nota per l'installazione

Nota per i collegamenti

- L'adattatore CA deve sempre rimanere collegato. (È normale che l'adattatore risulti caldo durante l'uso.)
- L'adattatore CA deve essere collegato a una presa di corrente CA a muro o orientata verticalmente. Non collegare l'adattatore CA a una presa di corrente CA rivolta verso il basso, in quanto il peso dell'adattatore può causarne il distacco.

Durante un'interruzione di corrente

L'apparecchio non funzionerà durante le interruzioni di corrente. Si consiglia di collegare un telefono di tipo cablato (senza adattatore CA) alla stessa linea telefonica o alla stessa presa telefonica, se in casa si dispone di tale presa.

Nota per l'installazione delle batterie

- Utilizzare le batterie ricaricabili in dotazione. Per la sostituzione, si consiglia di utilizzare le batterie ricaricabili Panasonic riportate a pagina 4, 7.

Nota per il caricamento delle batterie

- È normale che il portatile risulti caldo durante la carica.
- Pulire i contatti di ricarica del portatile, dell'unità base e del caricatore con un panno morbido e asciutto una volta al mese. Prima di pulire

l'apparecchio, scollegarlo dalle prese di alimentazione e da eventuali cavi della linea telefonica. Pulire più spesso se l'apparecchio viene esposto a grassi, polvere o umidità elevata.

Livello batteria

Icona	Livello batteria
	Elevato
	Medio
	Basso
	Da ricaricare.

Prestazioni delle batterie Ni-MH Panasonic (batterie in dotazione)

Funzionamento	Tempo funzionamento
In uso continuo	Massimo 14 ore
Non in uso (standby)	Massimo 250 ore

Nota:

- Le prestazioni reali della batteria variano in base all'uso e all'ambiente di utilizzo.
- Quando la modalità eco è impostata su “Mod. ECO +”, l'unità base interrompe la comunicazione con il portatile quando si trova in modalità standby. Di conseguenza, il portatile utilizza più potenza del normale per cercare l'unità base, riducendo la durata della batteria (pagina 15).

Comandi

Portatile

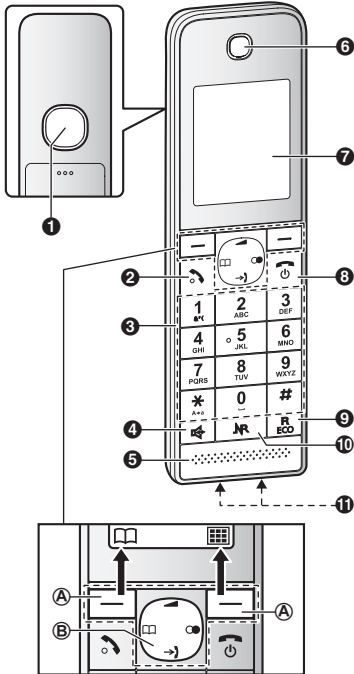

- 1 Altoparlante
- 2 [↶] (Conversazione)
- 3 Tastierino di composizione
- 4 [🔊] (Vivavoce)
- 5 Microfono
- 6 Ricevitore
- 7 Display
- 8 [🔌] (Spegnimento/Accensione)
- 9 [R/ECO]
R: Richiamo/Flash
ECO: Tasto di scelta rapida per modalità eco
- 10 [NR] (Tasti Funz.chiave/Tasto per riduzione dei disturbi)

NR Spia

1 Contatti di ricarica

■ Tipo comando

A Tasti di scelta

Premendo un tasto di scelta, è possibile selezionare la funzione indicata direttamente sopra il tasto sul display.

B Tasto di navigazione

I tasti di navigazione hanno le seguenti funzioni.

Simboli	Significato
[↶]	[▲] Su
[➡]	[▼] Giù
[◀]	[◀] Sinistra
[▶]	[▶] Destra

- [▲], [▼], [◀] o [▶]: per scorrere tra gli elenchi e le voci.
- [▲] o [▼] (↶): per regolare il volume del ricevitore o dell'altoparlante durante la conversazione.
- [➡] (Elenco chiamante): per visualizzare l'elenco chiamante.
- [◻] (Rubrica): per visualizzare la voce della rubrica.
- [●] (Ricomposizione): per visualizzare l'elenco dei numeri chiamati.

Unità base

■ Serie Aton CL120: pagina 3

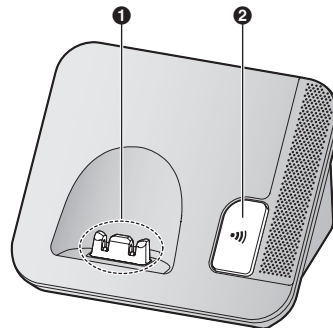

Operazioni preliminari

- 1 Contatti di ricarica
- 2 **[••)]** (Localizzatore)
 - È possibile localizzare un portatile fuori posto premendo **[••)]**.

■ Serie Aton CLT120: pagina 3

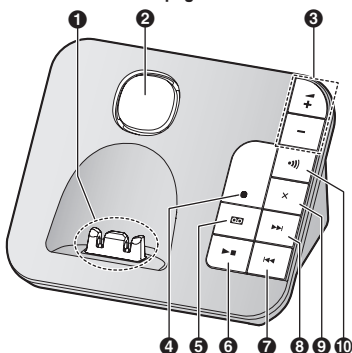

- 1 Contatti di ricarica
- 2 Altoparlante
- 3 **[+]/[-]** (▲: Volume su/giù)
- 4 Indicatore di risposta attivata/disattivata
- 5 **[OK]** (Risposta attivata/disattivata)
- 6 **[▶/■]** (Avvio/Stop)
- 7 Indicatore messaggio
- 8 **[◀◀]** (Ripetizione)
- 9 **[▶▶]** (Salto)
- 10 **[X]** (Cancellazione)
- 10 **[••)]** (Localizzatore)
 - È possibile localizzare un portatile fuori posto premendo **[••)]**.

Icone del display

Elementi del display del portatile

Elemento	Significato
	Stato del raggio di comunicazione: Quante più barre vengono visualizzate, tanto più il portatile risulterà vicino all'unità base.
	Esterno al raggio di comunicazione dell'unità base

Elemento	Significato
	La protezione per le chiamate è impostata su "Potenziata". (pagina 35)
	Localizzatore, modo intercomunicante
	Vivavoce attivato. (pagina 16)
	La linea è in uso. <ul style="list-style-type: none"> • Con lampeggiamento lento: la chiamata è in attesa. • Con lampeggiamento rapido: si sta ricevendo una chiamata in ingresso.
	Chiamata senza risposta (pagina 37)
	La modalità eco è impostata su "Eco". (pagina 15)
	La modalità eco è impostata su "Mod. ECO +". (pagina 15)
	È impostata la riduzione dei disturbi. (pagina 17)
	La retroilluminazione dei tasti è disattivata. (pagina 27)
	<ul style="list-style-type: none"> • Quando compare accanto all'icona della batteria: La segreteria telefonica è attiva.*1 (pagina 39) • Quando compare con un numero: Sono stati visualizzati nuovi messaggi.*1 (pagina 40)
	È selezionato "Solo saluti". I messaggi dei chiamanti non vengono registrati.*1 (pagina 45)
	Livello batteria
	Allarme attivato. (pagina 29)
	Modo Risparmio attivato. (pagina 28)
	Volume suoneria disattivato. (pagina 26)
	La modalità Non disturbare è attivata. (pagina 30)
	Chiamata molesta bloccata. (pagina 31)

Operazioni preliminari

Elemento	Significato
	Ricevuto nuovo messaggio posta vocale.*2 (pagina 46)
	La funzione baby monitor è stata attivata. Il nome/numero visualizzato accanto all'icona indica l'unità di monitoraggio. (pagina 32)
Linea in uso	La linea è già in uso.
Occupato	Segreteria telefonica in uso da parte di altro portatile o altra unità base.*1

*1 Serie Aton CLT120: pagina 3

*2 Solo per utenti abbonati ai messaggi vocali

Icone tasti di scelta portatile

Icona	Azione
	Ritorna alla schermata precedente o alla chiamata esterna.
	Visualizza il menu.
OK	Accetta la selezione corrente.
	Effettua una chiamata. (pagina 16)
	Disattiva temporaneamente la suoneria per le chiamate in ingresso. (pagina 16)
	Mette in attesa una chiamata.
	Apri la rubrica.
	Cambia schermo per consentire di verificare le informazioni dettagliate. (pagina 20, 29)
	Consente di modificare i numeri di telefono. (pagina 32)
	Aggiunge una nuova voce. (pagina 21, 33)
	Visualizza il menu di ricerca della rubrica. (pagina 20)
	Disattiva la funzione di blocco tastiera. (pagina 19)
	Arresta l'allarme. (pagina 30)
	Funzione di ripetizione per l'allarme. (pagina 30)

Icona	Azione
✓	Seleziona le voci o i portatili. (pagina 15, 30)
▶	Riproduce un messaggio.*1
■	Interrompe la registrazione o la riproduzione.*1
	Memorizza i numeri di telefono. (pagina 20)
✕	Elimina la voce selezionata.
	Consente di effettuare una chiamata intercomunicante. (pagina 18)
C	Cancella un numero/carattere.
	Silenzia una chiamata.

*1 Serie Aton CLT120: pagina 3

Accensione e spegnimento

Premere [] per circa 2 secondi.

Impostazione della lingua

Lingua del display

- (tasto di scelta destro)
- : Selezionare la lingua desiderata. → [OK]
-

Lingua della guida vocale

Disponibile per:
Serie Aton CLT120 (pagina 3)

Come lingua della guida vocale della segreteria telefonica, è possibile selezionare "Deutsch", "Français" o "Italiano". L'impostazione predefinita è "Deutsch".

- (tasto di scelta destro)
- : Selezionare l'impostazione desiderata.
- [OK] → []

Operazioni preliminari

Data e ora

- 1 **[]** (tasto di scelta destro) **[]** **[]** **[]**
- 2 Immettere la data, il mese e l'anno correnti.
→ **[OK]**
Esempio: 15 luglio 2014
[] **[]** **[]** **[]** **[]** **[]**
 - È possibile selezionare il formato della data premendo **[]**:
 - dd/mm/yy (date(giorno)/month(mese)/year(anno))
 - yy/mm/dd
- 3 Immettere l'ora e i minuti correnti.
Esempio: 9:30
[] **[]** **[]** **[]**
 - È possibile selezionare il formato di visualizzazione ora a 24 o 12 ore ("AM" o "PM") premendo **[]**.
- 4 **[OK]** → **[]**

Registrazione del proprio messaggio di saluto

Disponibile per:
Serie Aton CLT120 (pagina 3)

È possibile registrare un proprio messaggio di saluto anziché utilizzare un messaggio di saluto pre-registrato. Per informazioni dettagliate, vedere pagina 39.

- 1 **[]** (tasto di scelta destro) **[]** **[]** **[]** **[]**
- 2 **[]**: "si" → **[OK]**
- 3 Registrare un messaggio di saluto. → **[]** → **[]**

Altre impostazioni

Tasti Funz.chiave (tasto **JR**)

Il tasto **JR** (Tasti Funz.chiave) è situato sulla parte inferiore del portatile e, a seconda di come lampeggia, consente di attivare le funzioni seguenti semplicemente premendolo.

- Quando l'indicatore **JR** lampeggia rapidamente, è possibile:
 - Rispondere alla chiamata (chiamata esterna, intercomunicante). (pagina 16, 18)
 - Interrompere la localizzazione.
 - Interrompere lo squillo del tono di allarme. (pagina 30)
 - Quando l'indicatore **JR** lampeggia lentamente in modo standby, è possibile:
 - Ascoltare i nuovi messaggi.*1 (pagina 41)
 - Visualizzare l'elenco chiamante quando vi sono chiamate perse. (pagina 37)Per attivare queste funzioni, occorre impostare i rispettivi Tasti Funz.chiave su "Acceso". (pagina 15)
- *1 Serie Aton CLT120: pagina 3

Uso dei Tasti Funz.chiave (tasto **JR**)

Quando l'indicatore **JR** lampeggia rapidamente/lentamente, premere **[]**.

- È possibile attivare le funzioni precedentemente descritte a seconda dei casi.
- Se si risponde a una chiamata utilizzando Tasti Funz.chiave, viene attivato il vivavoce.
- È possibile attivare la funzione anche se il portatile è collocato sull'unità base o sul caricatore. È possibile parlare o ascoltare i nuovi messaggi*1 senza sollevare il portatile. Se si desidera eseguire altre operazioni, sollevare il portatile.
- Se sono presenti nuovi messaggi*1 e chiamate perse, è possibile riprodurre prima i nuovi messaggi e successivamente visualizzare le chiamate perse.

*1 Serie Aton CLT120: pagina 3

Nota:

- Quando il blocco tastiera è attivato (pagina 19), è possibile rispondere alle chiamate in ingresso, ma le funzioni seguenti vengono disabilitate anche se l'indicatore **JR** lampeggia lentamente.
 - Ascoltare i nuovi messaggi.*1 (pagina 41)
 - Visualizzare l'elenco chiamante quando vi sono chiamate perse. (pagina 37)

*1 Serie Aton CLT120: pagina 3

Impostazione dei Tasti Funz.chiave

Occorre impostare i Tasti Funz.chiave delle funzioni seguenti su "Acceso".

- "Nuovo messaggio"^{*1} (predefinito: Acceso)
- "Perse" (predefinito: Spento)

Le impostazioni possono essere configurate per ciascun portatile.

*1 Serie Aton CLT120: pagina 3

- 1 **[F12]** (tasto di scelta destro) **[F2][7][8]**
- 2 **[↑]**: Selezionare l'impostazione desiderata, quindi premere **[✓]**.
 - "✓" appare accanto alle funzioni selezionate.
 - Per annullare una funzione selezionata, premere nuovamente **[✓]**. "✓" scompare.
- 3 **[OK]** → **[☺]**

Nota:

- Se l'indicatore **NR** lampeggia quando il portatile non è collocato sull'unità base o sul caricatore, la batteria si scarica più rapidamente del normale.

Modalità salvaschermo

Se il portatile è staccato dall'unità base o dal caricatore, la retroilluminazione si spegne durante una chiamata o si disattiva completamente dopo 1 minuto di inattività.

Attivare nuovamente il display del portatile:

- premendo **[☺]** durante una chiamata.
- premendo **[☺]** in tutti gli altri casi.

Impostazione della modalità eco

Se è registrato soltanto un portatile ed esso si trova sull'unità base, quest'ultima riduce automaticamente la potenza delle trasmissioni fino al 99,9 %.

Quando il portatile non si trova sull'unità base o quando sono registrati più portatili, è possibile selezionare l'impostazione desiderata per la modalità eco premendo **[R/ECO]**.

Per la modalità eco sono disponibili le seguenti impostazioni.

- "Eco": riduce la potenza della trasmissione dell'unità base fino al 90 % in modalità standby.

Quando questa impostazione viene selezionata, sul display del portatile viene visualizzato **ECO** al posto di **Y**.

- "Mod. ECO +": riduce la potenza della trasmissione dell'unità base completamente in modo standby.

Quando questa impostazione viene selezionata, sul display del portatile viene visualizzato **ECO+** al posto di **Y**.

- "Eco Spento" (impostazione predefinita): disattiva la modalità eco.

Quando questa impostazione viene selezionata, sul display del portatile non vengono visualizzati **ECO/ECO+**.

Nota:

- In presenza di un portatile non compatibile con Mod. ECO + registrato sull'unità base, "Mod. ECO +" non è disponibile. Se tale portatile viene registrato mentre era già selezionata l'opzione "Mod. ECO +", l'impostazione cambia in "Eco Spento".
- Quando nelle vicinanze è in uso un altro telefono portatile, la potenza di trasmissione dell'unità base non può essere ridotta.
- Quando la modalità eco è impostata su "Mod. ECO +", si verifica un ritardo tra quando vengono ricevute le chiamate e quando il portatile inizia a suonare.
- Quando la modalità eco è attiva, il raggio di comunicazione dell'unità base nel modo standby è ridotto.
- Se il modo ripetitore è impostato su "Acceso" (pagina 36):
 - La modalità eco è disattivata.
 - "Modalità ECO" non viene visualizzato nel menu del display (pagina 27).
- Quando la modalità eco è impostata su "Mod. ECO +", la durata di utilizzo della batteria si riduce (pagina 10).

Composizione/risposta di chiamate

Composizione di chiamate

- 1 Sollevare il portatile e comporre il numero di telefono.
 - Per correggere una cifra, premere [C].
- 2 [↶]
- 3 Al termine della conversazione, premere [📞] o collocare il portatile sull'unità base o sul caricatore.

Uso del vivavoce

- 1 Comporre il numero di telefono, quindi premere [📞].
- 2 Al termine della conversazione, premere [📞].

Nota:

- Premere [📞]/[↶] per tornare al ricevitore.

Regolazione del volume del ricevitore o dell'altoparlante

Premere ripetutamente [▲] o [▼] durante la conversazione.

Effettuare una chiamata con l'elenco dei numeri chiamati

Gli ultimi 10 numeri di telefono composti vengono memorizzati nell'elenco dei numeri chiamati (ciascuno 24 cifre massimo).

- 1 [📞]
- 2 [↕]: Selezionare la voce desiderata.
- 3 [↶]/[📞]
 - Se si preme [📞] e la linea dell'interlocutore è occupata, l'unità richiama automaticamente più volte.

Cancellazione di un numero nell'elenco dei numeri chiamati

- 1 [📞]
- 2 [↕]: Selezionare la voce desiderata. → [X]
- 3 [↕]: "si" → [OK] → [📞]

Pausa (per utenti con servizi PBX/extraurbani)

Quando si utilizza un PBX o un servizio di linea extraurbana, viene talvolta richiesta una pausa. Quando si memorizza un numero di accesso di scheda telefonica e/o il PIN nella rubrica, è necessario immettere anche una pausa (pagina 21).

Esempio: Se occorre comporre il numero di accesso linea "0" per chiamate esterne con un PBX:

- 1 [0] → [▲] (Pausa)
- 2 Comporre il numero di telefono. → [↶]

Nota:

- Ogni volta che si preme [▲] (Pausa), viene inserita una pausa di 3 secondi.

Risposta alle chiamate

- 1 Sollevare il portatile e premere [↶] o [📞] quando l'apparecchio squilla.
- 2 Al termine della conversazione, premere [📞] o collocare il portatile sull'unità base o sul caricatore.

Risposta con qualsiasi tasto: È possibile rispondere alla chiamata premendo qualsiasi tasto.

Risposta automatica: È possibile rispondere alle chiamate semplicemente sollevando il portatile (pagina 28).

Suoneria del portatile temporaneamente disattivata: è possibile disattivare temporaneamente la suoneria premendo [📞].

Uso dei Tasti Funz.chiave

Quando l'indicatore **NR** lampeggia rapidamente, premere [NR].

- È possibile rispondere alla chiamata anche se il portatile è collocato sull'unità base o sul caricatore (pagina 14).
È possibile chiudere la conversazione premendo [📞] senza sollevare il portatile.

Composizione/risposta di chiamate

Regolazione del volume della suoneria

Portatile

Premere ripetutamente [▲] o [▼] per selezionare il volume desiderato durante lo squillo.

Unità base*1

*1 Serie Aton CLT120: pagina 3

Premere ripetutamente [➕] o [➔] per selezionare il volume desiderato durante lo squillo.

- Per disattivare la suoneria, premere e tenere premuto [➔] fino a che l'apparecchio non emette un segnale acustico.

Funzioni utili durante una chiamata

Attesa

- 1 Premere [⏸] durante una chiamata esterna.
- 2 [↕]: "Attesa" → [OK]
- 3 Per annullare l'attesa, premere [↶].

Nota:

- Se viene messa in attesa per più di 10 minuti, la chiamata viene scollegata.

Modalità silenziosa

- 1 Premere [🔇] durante una chiamata.
- 2 Per tornare alla chiamata, premere [🔇].

Richiamo/flash

[R/ECO] consente di utilizzare le funzioni speciali del PBX host, quali il trasferimento di una chiamata da interno o l'accesso a servizi telefonici opzionali.

Nota:

- Per cambiare il tempo di richiamata/flash, vedere pagina 28.

Per gli utenti del servizio di Avviso di chiamata o di Avviso chiamata con ID chiamante

Per utilizzare Avviso di chiamata o Avviso chiamata con ID chiamante, occorre innanzitutto registrarsi presso il proprio fornitore di servizi o la propria compagnia telefonica.

Questa funzione consente di ricevere chiamate anche quando si è già impegnati in una conversazione telefonica. Se si riceve una chiamata mentre si è al telefono, verrà emesso un tono di avviso chiamata.

Se si sottoscrivono i servizi di Avviso di chiamata con ID chiamante, le informazioni del 2° chiamante vengono visualizzate dopo l'emissione del tono di avviso chiamata sul portatile.

- 1 Premere [R/ECO] per rispondere alla 2° chiamata.
- 2 Per passare da una chiamata all'altra, premere [R/ECO].

Nota:

- Per ulteriori informazioni sulla disponibilità del servizio nella propria area, contattare il fornitore di servizi/compagnia telefonica.
- Nella rete di Swisscom il CLIP viene trasmesso automaticamente.

Riduzione dei disturbi sul portatile

Questa funzione consente di udire chiaramente la voce dell'interlocutore, riducendo i disturbi circostanti provenienti dal telefono dell'interlocutore. Premere [NR] per attivarla/disattivarla durante la conversazione.

Nota:

- A seconda dell'ambiente in cui si utilizza il portatile, questa funzione potrebbe non essere efficace.
- Questa funzione non risulta disponibile quando si utilizza il vivavoce.

Equalizzatore portatile

Questa funzione rende più nitida la voce dell'interlocutore, producendo un tono vocale più naturale che risulta più facile da ascoltare e capire.

- 1 Premere [EQ] durante la conversazione.

Composizione/risposta di chiamate

- 2 [↕]: "Equalizzatore" → [OK]
- 3 [↕]: Selezionare l'impostazione desiderata.
- 4 Premere [OK] per uscire.

Nota:

- A seconda delle condizioni e della qualità della linea telefonica, questa funzione potrebbe enfatizzare i disturbi di linea esistenti. Se l'ascolto diviene difficile, disattivare questa funzione.
- Questa funzione non risulta disponibile in vivavoce.

Condivisione chiamata

È possibile partecipare a una chiamata esterna esistente.

Per partecipare alla conversazione, premere [↵] quando l'altro portatile è impegnato in una chiamata esterna.

Nota:

- Per evitare che altri utenti si uniscano alle conversazioni con chiamanti esterni, attivare il modo Riservatezza (pagina 28).

Trasferimento di chiamate, chiamate in conferenza

Le chiamate esterne possono essere trasferite o è possibile effettuare una chiamata in conferenza con un interlocutore esterno tra 2 portatili.

- 1 Durante una chiamata esterna, premere [■].
- 2 [↕]: "Interfono" → [OK]
- 3 [↕]: Selezionare l'apparecchio desiderato. → [OK]
- 4 Attendere che il portatile chiamato risponda.
 - Se il portatile chiamato non risponde, premere [↵] per tornare alla chiamata esterna.
- 5 **Per completare il trasferimento:**
Premere [⏻].

Per stabilire una chiamata in conferenza:
[■] → [↕]: "conferenza" → [OK]

- Per lasciare la chiamata in conferenza, premere [⏻]. Gli altri 2 interlocutori possono continuare la conversazione.

- Per mettere in attesa la chiamata esterna:
[■] → [↕]: "Attesa" → [OK]
Per riprendere la chiamata in conferenza:
[■] → [↕]: "conferenza" → [OK]
- Per annullare la chiamata in conferenza:
[■] → [↕]: "Chiudi conferenza" → [OK]
È possibile proseguire la conversazione con il chiamante esterno.

Intercomunicazione

È possibile effettuare chiamate intercomunicanti fra portatili.

Nota:

- Quando si chiama internamente il portatile, il portatile chiamato suona per 1 minuto.
- Se si riceve una chiamata esterna durante una comunicazione interna, vengono emessi 2 toni. Per rispondere alla chiamata, premere [⏻], quindi premere [↵].

Come effettuare una chiamata intercomunicante

- 1 [■] (tasto di scelta destro) → [••]
- 2 [↕]: Selezionare l'apparecchio desiderato. → [OK]
- 3 Al termine della conversazione, premere [⏻].

Risposta a una chiamata intercomunicante

- 1 Premere [↵] per rispondere alla chiamata di ricerca.
- 2 Al termine della conversazione, premere [⏻].

Uso dei Tasti Funz.chiave

Premere [NR] per rispondere alla chiamata di ricerca.

Attivazione/disattivazione della funzione di chiamata intercomunicante automatica

Con questa funzione il portatile risponde automaticamente alle chiamate intercomunicanti quando chiamato. Non è necessario premere [↶]. Quando questa funzione è impostata su "Acceso", il portatile di monitoraggio per la funzione baby monitor (pagina 34) risponderà automaticamente anche alle chiamate di baby monitor. L'impostazione predefinita è "Spento".

- 1 [☐] (tasto di scelta destro) [2][7][3]
- 2 [↕]: Selezionare l'impostazione desiderata.
→ [OK] → [↶]

Blocco tastiera

Il portatile può essere bloccato in modo da impedire di effettuare chiamate o impostazioni. Durante il blocco della tastiera, le chiamate in ingresso possono essere risposte ma tutte le altre funzioni sono disabilitate.

Per attivare il blocco della tastiera, premere [☐] (tasto di scelta destro) per circa 3 secondi.

- Per disattivare il blocco della tastiera, premere [↶] (tasto di scelta destro) per circa 3 secondi.

Nota:

- Le chiamate a numeri di emergenza non possono essere effettuate fino alla disattivazione del blocco.

Rubrica

Rubrica

È possibile aggiungere 200 nomi (massimo 16 caratteri) e numeri di telefono (massimo 24 cifre) alla rubrica, assegnando ogni voce della rubrica alla categoria desiderata.

Importante:

- Tutte le voci possono essere condivise da qualsiasi portatile registrato.

Aggiunta di voci della rubrica

- 1 [] → []
- 2 []: “Nuovo inserimento” → [OK]
- 3 []: “(Nome)” → [OK]
- 4 Immettere il nome desiderato. → [OK]
 - È possibile cambiare il modo di immissione caratteri premendo [RECO] (pagina 46).
- 5 []: “(Nr. telefono)” → [OK]
- 6 Immettere il numero di telefono desiderato. → [OK]
- 7 []: Selezionare l'impostazione corrente della categoria. → [OK]
- 8 []: Selezionare la categoria desiderata. → [OK]
- 9 []: “<Salva>” → [OK] → []

Memorizzazione di un numero dell'elenco dei numeri chiamati nella rubrica

- 1 []
- 2 []: Selezionare la voce desiderata. → [] → []
- 3 Per memorizzare il nome, continuare dal passaggio 3, “Modifica delle voci”, pagina 21.

Memorizzazione delle informazioni sul chiamante nella rubrica

- 1 []
- 2 []: Selezionare la voce desiderata. → []
- 3 []: “Salva Id. Chiamante” → [OK]
- 4 []: “Rubrica portatile” → [OK]

- 5 Per memorizzare il nome, continuare dal passaggio 3, “Modifica delle voci”, pagina 21.

Categorie

Le categorie consentono di individuare le voci nella rubrica in modo rapido e semplice. È possibile modificare i nomi delle categorie (“Amici”, “Famiglia”, ecc.). Assegnando suonerie diverse per le varie categorie di chiamanti, è possibile identificare chi chiama (toni di suoneria di categoria).

Modifica dei nomi di categoria/ impostazione del tono di suoneria di categoria

- 1 [] → []
- 2 []: “Categoria” → [OK]
- 3 []: Selezionare la categoria desiderata. → [OK]
- 4 **Per modificare i nomi di categoria**
[]: “Nome Categoria” → [OK] → Modificare il nome (massimo 10 caratteri). → [OK]
Per impostare il tono di suoneria di categoria
[]: Selezionare l'impostazione corrente del tono di suoneria di categoria. → [OK] → []: Selezionare il tono della suoneria desiderato. → [OK]
- 5 []

Individuazione e composizione da una voce della rubrica

- 1 []
- 2 **Per scorrere tutte le voci**
[]: Selezionare la voce desiderata.
Per effettuare la ricerca in base al primo carattere
 - ① Premere il tasto di composizione (da [] a [] o []) che contiene il carattere da cercare (pagina 46).
 - ② []: Se necessario, scorrere all'interno della rubrica.**Per effettuare la ricerca in base alla categoria**

- ① [] → []: "Categoria" → [OK]
- ② []: Selezionare la categoria desiderata. → [OK]
- ③ []: Se necessario, scorrere all'interno della rubrica.

3 []

Modifica delle voci

- 1 Individuare la voce desiderata (pagina 20). → []
- 2 []: "Modifica" → [OK]
- 3 []: Selezionare l'elemento che si desidera modificare. → [OK]
- 4 **Per modificare il nome e il numero di telefono:**
Modificare il nome o il numero di telefono. → [OK]
Per modificare la categoria:
[]: Selezionare la categoria desiderata. → [OK]
- 5 []: "<Salva>" → [OK] → []

Cancellazione di voci

Cancellazione di una voce

- 1 Individuare la voce desiderata (pagina 20). → []
- 2 []: "Cancella" → [OK]
- 3 []: "si" → [OK] → []

Cancellazione di tutte le voci

- 1 [] → []
- 2 []: "Cancella tutto" → [OK]
- 3 []: "si" → [OK]
- 4 []: "si" → [OK] → []

Composizione di numeri concatenati

Questa funzione consente di comporre numeri di telefono nella rubrica durante una chiamata. La funzione può essere utilizzata, ad esempio, per comporre un numero di accesso per scheda

telefonica o un PIN di conto bancario memorizzato nella rubrica senza doverlo comporre manualmente.

- 1 Durante una chiamata esterna, premere [].
- 2 []: "Rubrica portatile" → [OK]
- 3 []: Selezionare la voce desiderata.
- 4 Premere [] (tasto di scelta destro) per comporre il numero.

Nota:

- Quando nella rubrica si memorizza un numero di accesso per scheda telefonica e il PIN personale sotto un'unica voce, se necessario, premere [] (Pausa) per aggiungere le pause dopo il numero e il PIN (pagina 16).

Composizione rapida

È possibile assegnare 1 numero di telefono a ciascuno dei tasti di composizione (da [] a []) sul portatile.

Aggiunta di numeri di telefono ai tasti di composizione rapida

■ Con immissione di numeri di telefono:

- 1 Tenere premuto il tasto di composizione rapida desiderato (da [] a []). → []
- 2 []: "Manuale" → [OK]
- 3 Immettere il nome desiderato (massimo 16 caratteri). → [OK]
- 4 Immettere il numero di telefono desiderato (massimo 24 cifre). → [OK] 2 volte → []

■ Dalla rubrica:

- 1 Tenere premuto il tasto di composizione rapida desiderato (da [] a []). → []
- 2 []: "Rubrica" → [OK]
- 3 []: Selezionare la voce desiderata.
- 4 [OK] 2 volte → []

Nota:

- Se si modifica una voce della rubrica a cui è stato assegnato un tasto di composizione rapida, la modifica della voce non viene applicata al tasto di composizione rapida.

Rubrica

Modifica di una voce

- 1 Tenere premuto il tasto di composizione rapida desiderato (da **[1]** a **[9]**). → **[#]**
- 2 **[↕]**: “Modifica” → **[OK]**
- 3 Se necessario, modificare il nome. → **[OK]**
- 4 Se necessario, modificare il numero di telefono. → **[OK]** 2 volte → **[↻]**

Cancellazione di una voce

- 1 Tenere premuto il tasto di composizione rapida desiderato (da **[1]** a **[9]**). → **[#]**
- 2 **[↕]**: “Cancella” → **[OK]**
- 3 **[↕]**: “sì” → **[OK]** → **[↻]**









Visualizzazione di una voce/ esecuzione di una chiamata

- 1 Tenere premuto il tasto di composizione rapida desiderato (da **[1]** a **[9]**).
- 2 Per effettuare una chiamata, premere **[☎]**.







Elenco menu

Per accedere alle funzioni, sono disponibili 2 metodi.



■ Scorrimento dei menu del display

- 1  (tasto di scelta destro)
- 2 Premere , ,  o  per selezionare il menu principale desiderato. → [OK]
- 3 Premere  o  per selezionare la voce desiderata dai sottomenu successivi. → [OK]
- 4 Premere  o  per selezionare l'impostazione desiderata. → [OK]

■ Utilizzo del codice del comando diretto

- 1  (tasto di scelta destro) → Immettere il codice desiderato.
Esempio: Premere  (tasto di scelta destro) .
- 2 Selezionare l'impostazione desiderata. → [OK]

Nota:

- Per uscire dall'operazione, premere .
- Nella tabella che segue, < > indica le impostazioni predefinite.
- Nella tabella che segue,  indica il numero della pagina di riferimento.
- L'ordine dei menu del display e del sottomenu può variare a seconda del modello in uso.

Visualizzazione della struttura dei menu e della tabella dei codici dei comandi diretti

Menu principale:  "Senza risposta"

Funzionamento	Codice	
Visualizzazione dell'elenco chiamanti.	#213	37

Menu principale:  "Segreteria telefonica"^{*1}

Sottomenu 1	Sottomenu 2	Impostazioni	Codice	
Lista messaggi	–	–	#329	41
Ascolta nuovo Msg	–	–	#323	41
Ascolta tutti i Msg	–	–	#324	41
Cancella tutti ^{*2}	–	–	#325	42
Saluto	Registra saluto ^{*2}	–	#302	39
	Esegui annuncio	–	#303	40
	Predefinito ^{*2} (Ripristino saluto preregistrato)	–	#304	40

Programmazione

Sottomenu 1	Sottomenu 2	Impostazioni	Codice	
Avviso nuovo messaggio* ²	Chiamata in uscita – On/Off	Acceso <Spento>	#338	42
	Chiamata in uscita – Notifica a	–		
	Chiamata in uscita – Codice remoto	Attivo <Inattivo>		
	Suono unità base	Acceso <Spento>	#339	42
Impostazioni	Numero squilli* ²	2-7 Suonerie <4 Suonerie> Automatico	#211	45
	Tempo registrazione* ²	1 minuto <3 minuti> Solo saluti* ³	#305	45
	Codice remoto* ²	–	#306	43
	Filtro chiamate	<Acceso> Spento	#310	44
Attiva segreteria* ²	–	–	#327	39
Disattiva segreteria* ²	–	–	#328	39

Menu principale:  “Blocco chiamate”²

Funzionamento	Codice	
Memorizzazione/visualizzazione numeri di chiamata bloccati.	#217	31

Menu principale:  “Interfono”

Funzionamento	Codice	
Localizzazione dell'apparecchio desiderato.	#274	18

Menu principale:  “tasti chiave”⁴

Sottomenu 1	Sottomenu 2	Impostazioni	Codice	
Cerca	–	–	#655	–
Verifica batteria	–	–		

Menu principale:  “Composizione rapida”^{5, 6}

Funzionamento	Codice	
Visualizzazione dei tasti di composizione rapida.	#261	21

Programmazione

Menu principale:  "Opzioni display"⁷

Sottomenu 1	Sottomenu 2	Impostazioni	Codice	
Sfondo	–	<Sfondo1>	#181	–
Orologio	–	<Acceso> Spento	#198	–
Colore display	–	<Colore1> Colore2	#182	–
Modalità Display ⁸	–	<Più voci> Voce singola	#192	–
Retroillum. tastiera	–	<Acceso> Spento	#276	–
LCD in carica ⁹ (Retroilluminazione LCD)	–	<Acceso> Spento	#191	–
Nome portatile	–	–	#104	34
Mostra nome	–	Acceso <Spento>	#105	34

Menu principale:  "Programmaz. suoneria"

Sottomenu 1	Sottomenu 2	Impostazioni	Codice	
Volume suoneria	Portatile	Spento-6 <6>	#160	–
	Base ^{*1, *2}	Spento-6 <3>	#*160	–
Toni suoneria ^{*10} (Portatile)	–	<Suoneria 1>	#161	–
Non disturbare	On/Off	Acceso <Spento>	#238	30
	Avvio/Fine	<23:00/06:00>	#237	30
	Ritardo squillo	30 secondi <60 secondi> 90 secondi 120 secondi Modo silenz.	#239	31
	Seleziona gruppo	Categoria 1-9	#241	31
Primo squillo ^{*2, *11}	–	<Acceso> Spento	#173	–

Menu principale:  "Baby monitor"

Sottomenu 1	Sottomenu 2	Impostazioni	Codice	
On/Off	–	Acceso <Spento>	#268	33

Programmazione

Sottomenu 1	Sottomenu 2	Impostazioni	Codice	
Sensibilità	-	Basso <Medio> Elevato	#269	34

Menu principale:  "Impostazione iniziale"

Sottomenu 1	Sottomenu 2	Impostazioni	Codice	
Programmazz. suoneria	Volume suoneria - Portatile	Spento-6 <6>	#160	-
	Volume suoneria - Base *1, *2	Spento-6 <3>	#*160	-
	Toni suoneria*10 (Portatile)	<Suoneria 1>	#161	-
	Non disturbare - On/Off	Acceso <Spento>	#238	30
	Non disturbare - Avvio/Fine	<23:00/06:00>	#237	30
	Non disturbare - Ritardo squillo	30 secondi <60 secondi> 90 secondi 120 secondi Modo silenz.	#239	31
	Non disturbare - Seleziona gruppo	Categoria 1-9	#241	31
	Primo squillo*2, *11	<Acceso> Spento	#173	-
Impostazioni orologio	Imposta Data/Ora*2	-	#101	14
	Allarme memo - Allarm1-5	Una volta Giornalmente Settimanale <Spento>	#720	29
	Regolazione ora*2, *12	<Id. chiamante> Manuale	#226	-

Programmazione

Sottomenu 1	Sottomenu 2	Impostazioni	Codice	
Imposta tasti chiave ⁴ - 1:Aggiungi dispositivo (per Chiave1) ¹³ - 2:Aggiungi dispositivo (per Chiave2) - 3:Aggiungi dispositivo (per Chiave3) - 4:Aggiungi dispositivo (per Chiave4)	Cambia nome ²	Chiave1	#6561	-
		Chiave2 ¹⁴	#6562 ¹⁵	-
		Chiave3 ¹⁴	#6563 ¹⁵	-
		Chiave4 ¹⁴	#6564 ¹⁵	-
	Registrazione	-	#6571	-
		-	#6572 ¹⁵	-
		-	#6573 ¹⁵	-
		-	#6574 ¹⁵	-
	Cancella registrazione	-	#6581	-
		-	#6582 ¹⁵	-
-		#6583 ¹⁵	-	
-		#6584 ¹⁵	-	
Blocco chiamate ²	Singolo numero	-	#217	31
	Serie di numeri	-		
	Rifiutate	Acceso <Spento>	#240	32
Composizione rapida	-	-	#261	21
Modalità ECO ^{2, *16}	-	<Spento> Eco Mod. ECO +	#725	15
Sicurezza ^{2, *16}	-	<Normale> Potenziata	#729	35
Registra saluto ^{1, *2}	-	-	#302	39
Opzioni display	Sfondo	<Sfondo1>	#181	-
	Orologio	<Acceso> Spento	#198	-
	Colore display	<Colore1> Colore2	#182	-
	Modalità Display ⁸	<Più voci> Voce singola	#192	-
	Retroillum. tastiera	<Acceso> Spento	#276	-
	LCD in carica ⁹ (Retroilluminazione LCD)	<Acceso> Spento	#191	-
	Nome portatile	-	#104	34
	Mostra nome	Acceso <Spento>	#105	34

Programmazione

Sottomenu 1	Sottomenu 2	Impostazioni	Codice	
Tasti Funz.chiave	-	-	#278	15
Auto interfono	-	Acceso <Spento>	#273	19
Toni tasti	-	<Acceso> Spento	#165	-
Restrizione chiamata ^{*2}	-	-	#256	34
Risposta automatica ^{*17}	-	Acceso <Spento>	#200	16
Impostazioni linea	Richiamo ^{*2, *18}	900 millisec. 700 millisec. 600 millisec. 400 millisec. 300 millisec. 250 millisec. 200 millisec. 160 millisec. 110 millisec. <100 millisec.> 90 millisec. 80 millisec.	#121	17
Modalità Privacy ^{*2, *19}	-	Acceso <Spento>	#194	-
PIN base telefono ^{*2}	-	<0000>	#132	35
Modo ripetitore ^{*2}	-	Acceso <Spento>	#138	36
Registrazione	Registra portatile	-	#130	35
	Cancella registrazione ^{*3}	-	#131	36
Lingua	Display	<Deutsch>	#110	13
	Messaggio vocale ^{*1, *2}	<Deutsch> Français Italiano	#112	13

Menu principale: "Impostazioni orologio"

Sottomenu 1	Sottomenu 2	Impostazioni	Codice	
Imposta Data/Ora ^{*2}	-	-	#101	14
Allarme memo	Allarm1-5	Una volta Giornalmente Settimanale <Spento>	#720	29
Regolazione ora ^{*2, *12}	-	<Id. chiamante> Manuale	#226	-

- *1 Serie Aton CLT120: pagina 3
- *2 Se si programmano tali impostazioni tramite uno dei portatili, non risulta necessario programmare la stessa voce utilizzando un altro portatile.
- *3 Questo menu non viene visualizzato durante lo scorrimento dei menu del display. È disponibile solo per il codice del comando diretto.
- *4 Questa impostazione è disponibile quando si hanno i dispositivi trova oggetti (KX-TGA20EX). Leggere il manuale di installazione per ulteriori informazioni sui dispositivi trova oggetti.
- *5 Serie Aton CLT120: pagina 3
- *6 Serie Aton CLT120: questa icona di menu viene visualizzata quando il dispositivo trova oggetti non è registrato.
- *7 Serie Aton CLT120: questa icona di menu viene visualizzata quando il dispositivo trova oggetti non è registrato.
- *8 È possibile selezionare la visualizzazione di una singola voce o di voci multiple contemporanee in una schermata per l'elenco dei menu del portatile, l'elenco messaggi registrati, l'elenco rubriche, l'elenco chiamante e l'elenco numeri chiamati. In modalità di visualizzazione di voci multiple, è possibile commutare la schermata per verificare le informazioni dettagliate:
 - premendo [≡▪] o
 - premendo [≡▪] → [↕]: “Dettagli” → [OK]
- *9 È possibile impostare la retroilluminazione del display del portatile durante la carica.
 - “**Acceso**”: La retroilluminazione è attivata (affievolita).
 - “**Spento**”: La retroilluminazione si spegne anche dopo 10 secondi di carica.
- *10 Le melodie preimpostate in questo prodotto (“**Suoneria 3**” - “**Suoneria 40**”) sono utilizzate su licenza di © 2012 Copyrights Vision Inc.
- *11 Se non si desidera che l'unità squilli prima di ricevere le informazioni sul chiamante, impostarla su “**Spento**”.

È possibile rimuovere solo il primo squillo se per impostazione predefinita l'apparecchio squilla 2 o più volte, a seconda del fornitore del servizio/della compagnia telefonica.
- *12 Questa funzione consente all'unità di regolare automaticamente la data e l'ora ogni volta che si ricevono informazioni del chiamante che includono la data e l'ora.

Per attivare tale funzione, selezionare “**Id. chiamante**”. Per disattivare questa funzione, selezionare “**Manuale**”.

Per utilizzare questa funzione, impostare prima data e ora (pagina 14).
- *13 Per i modelli dotati di dispositivi trova oggetti, il display visualizza “**1: Chiave1**”.
- *14 Se si registrano 2 o più dispositivi trova oggetti.
- *15 Se si hanno 2 o più dispositivi trova oggetti.
- *16 Questo menu non viene visualizzato quando il modo ripetitore è impostato su “**Acceso**”.
- *17 Se si desidera visualizzare le informazioni sul chiamante dopo aver sollevato il portatile per rispondere a una chiamata, disattivare questa funzione.
- *18 Il tempo di richiamata/flash dipende dal proprio centralino telefonico o PBX host. Se necessario, contattare il rivenditore del PBX.
- *19 Per evitare che altri utenti si uniscano alle conversazioni con chiamanti esterni, attivare questa funzione.

Allarme

Un allarme suona all'ora impostata per 1 minuto e viene ripetuto 5 volte a intervalli di 5 minuti (funzione di ripetizione). È inoltre possibile visualizzare per l'allarme un promemoria testuale. È

possibile programmare per ciascun portatile un totale di 5 separate richieste di allarmi. È possibile impostare una tra 3 diverse opzioni di allarme (singola, giornaliera o settimanale) per ciascun allarme.

Programmazione

Importante:

- Assicurarsi che l'impostazione di data e ora dell'apparecchio sia corretta (pagina 14).

- 1 **[M]** (tasto di scelta destro) **[#][7][2][0]**
- 2 Selezionare un allarme premendo da **[1]** a **[5]**.
→ **[OK]**
- 3 **[↕]**: Selezionare l'opzione di allarme desiderata. → **[OK]**

"Spento"
Disattiva l'allarme. Andare al passaggio 9.

"Una volta"
Un allarme suonerà una volta all'ora impostata.

"Giornalmente"
Un allarme suonerà ogni giorno all'ora impostata. Andare al passaggio 5.

"Settimanale"
L'allarme suonerà settimanalmente agli orari impostati.

- 4 Procedere con l'operazione in base alla selezione effettuata al passaggio 3.
 - **Una volta:**
Immettere la data e il mese desiderati. → **[OK]**
 - **Settimanale:**
[↕]: Selezionare il giorno della settimana desiderato e premere **[✓]**. → **[OK]**
- 5 Impostare l'ora desiderata. → **[OK]**
- 6 Immettere un promemoria testuale (massimo 30 caratteri). → **[OK]**
- 7 **[↕]**: Selezionare il tono di allarme desiderato. → **[OK]**
 - Si consiglia di selezionare un tono di suoneria diverso dal tono utilizzato per le chiamate esterne.
- 8 **[↕]**: Selezionare l'impostazione desiderata per la funzione di ripetizione. → **[OK]**
- 9 **[OK]** → **[🔔]**

Nota:

- Premere **[🔔]** per interrompere definitivamente l'allarme.
- Quando il portatile è in uso, l'allarme suonerà solo quando il portatile entra in modalità standby.

- Premere un tasto di composizione qualsiasi, **[NR]** o **[📞]** per interrompere il suono mantenendo la funzione di ripetizione attivata.
- Se si desidera effettuare una chiamata esterna mentre è attivata la funzione di ripetizione, arrestarla prima di effettuare la chiamata.

Modalità Non disturbare

La modalità Non disturbare consente all'utente di selezionare un intervallo di tempo durante il quale il portatile non squillerà per le chiamate esterne. Questa funzione risulta utile quando si desidera non essere disturbati, ad esempio durante il riposo. La modalità Non disturbare può essere impostata per ciascun portatile. Utilizzando la categoria per la rubrica (pagina 20), è inoltre possibile selezionare delle categorie di chiamanti per i quali è possibile ignorare la modalità di Non disturbare e far squillare il portatile.

Importante:

- Assicurarsi che l'impostazione di data e ora dell'apparecchio sia corretta (pagina 14).
- Si raccomanda di spegnere la suoneria dell'unità base (pagina 26) oltre ad accendere la modalità Non disturbare. (Serie Aton CLT120: pagina 3)
- Se è stato impostato, l'allarme suona anche se la modalità Non disturbare è attivata.

Attivazione/disattivazione della modalità Non disturbare

- 1 **[M]** (tasto di scelta destro) **[#][2][3][8]**
- 2 **[↕]**: Selezionare l'impostazione desiderata. → **[OK]**
 - Se si seleziona "Spento", premere **[🔔]** per uscire.
- 3 Immettere l'ora e i minuti desiderati per l'avvio di questa funzione. → **[OK]**
- 4 Immettere l'ora e i minuti desiderati per la fine di questa funzione. → **[OK]** → **[🔔]**

Modifica dell'ora di avvio e di fine

- 1 **[M]** (tasto di scelta destro) **[#][2][3][7]**

- Continuare dal passaggio 3, "Attivazione/disattivazione della modalità Non disturbare", pagina 30.

Impostazione del ritardo squillo

Questa impostazione consente al chiamante di far squillare il portatile durante la modalità Non disturbare se rimane in attesa per un tempo sufficientemente lungo. Al termine del tempo selezionato, il portatile squilla. Se si seleziona "Modo silenz.", il portatile non squilla mai durante la modalità Non disturbare.

1 **[■]** (tasto di scelta destro) **#239**

2 **[↕]**: Selezionare l'impostazione desiderata.
→ **[OK]** → **[↻]**

Nota:

- Quando è la segreteria telefonica a rispondere alla chiamata, questa funzione non risulta valida. (Serie Aton CLT120: pagina 3)

Selezione di categorie non soggette alla modalità Non disturbare

1 **[■]** (tasto di scelta destro) **#241**

2 Selezionare le categorie desiderate premendo da **1** a **9**.

- "✓" appare accanto ai numeri di categoria selezionati.
- Per cancellare una categoria selezionata, premere di nuovo lo stesso tasto di composizione. "✓" scompare.

3 **[OK]** → **[↻]**

Blocco delle chiamate indesiderate

La funzione rifiuta le chiamate provenienti da chiamanti indesiderati. Quando si memorizzano i numeri di telefono nell'elenco di blocco delle chiamate (massimo 50), sono disponibili le seguenti opzioni.

- "Singolo numero": l'unità può rifiutare le chiamate da numeri di telefono specifici.
- "Serie di numeri": l'unità può rifiutare le chiamate che iniziano con un numero memorizzato nell'elenco di blocco delle

chiamate, come un prefisso di numero verde o determinati prefissi.

È inoltre possibile impostare l'unità affinché rifiuti le chiamate con numero privato.

Quando si riceve una chiamata, l'apparecchio non squilla durante l'identificazione del chiamante. Se il numero di telefono del chiamante corrisponde a una voce nell'elenco di blocco delle chiamate, l'apparecchio non invia alcun suono al chiamante e disconnette la chiamata.

Importante:

- Le chiamate rifiutate vengono inserite nell'elenco dei chiamanti.

Memorizzazione di ID chiamanti indesiderati

Memorizzazione di un numero di telefono singolo

Importante:

- Quando si memorizzano i numeri di telefono nell'elenco di blocco delle chiamate, è necessario includere il prefisso.

■ Dall'elenco chiamanti:

1 **[→]**

2 **[↕]**: Selezionare la voce da bloccare. → **[■]**

3 **[↕]**: "Salva Id. Chiamante" → **[OK]**

4 **[↕]**: "Blocco chiamate" → **[OK]**

5 **[↕]**: "Sì" → **[OK]** → **[↻]**

■ Immettendo i numeri di telefono:

1 **[■]** (tasto di scelta destro) **#217**

2 **[↕]**: "Singolo numero" → **[OK]**

3 **[■]** → **[↕]**: "Aggiungi" → **[OK]**

4 Immettere il numero di telefono (massimo 24 cifre).

- Per cancellare una cifra, premere **[C]**.

5 **[OK]** → **[↻]**

Memorizzazione di una serie di numeri

1 **[■]** (tasto di scelta destro) **#217**

2 **[↕]**: "Serie di numeri" → **[OK]**

3 **[■]** → **[↕]**: "Aggiungi" → **[OK]**

Programmazione

- Immettere il numero desiderato (2-8 cifre).
 - Per cancellare una cifra, premere [C].
- [OK] → [☎]

Blocco delle chiamate in ingresso con numero privato

È possibile rifiutare le chiamate quando non viene fornito alcun numero di telefono, quali i chiamanti privati.

- [☎] (tasto di scelta destro) #240
- [↕]: Selezionare l'impostazione desiderata. → [OK]
- [☎]

Visualizzazione/modifica/eliminazione di numeri dal blocco delle chiamate

- [☎] (tasto di scelta destro) #217
- [↕]: "Singolo numero" o "Serie di numeri" → [OK]
- [↕]: Selezionare la voce desiderata.
 - Per uscire, premere [☎].
- Per modificare un numero:**
[☎] → Modificare il numero. → [OK] → [☎]
Per cancellare un numero:
[X] → [↕]: "si" → [OK] → [☎]

Nota:

- Durante la modifica, premere il tasto di composizione desiderato da aggiungere, [C] per cancellare.

Eliminazione di tutti i numeri nel blocco delle chiamate

- [☎] (tasto di scelta destro) #217
- [↕]: "Singolo numero" o "Serie di numeri" → [OK]
- [☎] → [↕]: "Cancella tutto" → [OK]
- [↕]: "si" → [OK]
- [↕]: "si" → [OK] → [☎]

Baby Monitor

Questa funzione consente di ascoltare quanto avviene in una stanza dove è stato collocato un altro portatile e quindi di monitorare agevolmente diversi locali della casa o dell'ambiente. Il portatile monitorato (ad esempio, collocato nella stanza dei bambini) chiamerà automaticamente il portatile di monitoraggio o il numero di telefono memorizzato quando rileva dei suoni.

Importante:

- Occorre eseguire un test di prova della procedura di baby monitor per assicurarsi che la funzione sia correttamente operativa. Ad esempio, testarne la sensibilità. Verificare la connessione se si sta inoltrando il baby monitor su una linea esterna.
- Tenere presente che in casi eccezionali il babyphone (controllo ambiente) **non** funziona, p.e. quanto il numero di chiamata stabilito dall'utente è occupato, il numero di cellulare stabilito dall'utente non riceve alcun segnale, in caso di mancanza di tensione sulla rete elettrica pubblica o quanto gli accumulatori sono scarichi.
- Questa funzione non dovrebbe essere utilizzata in sostituzione di una eventuale supervisione medica o di controlli adeguati da parte del genitore o tutore. Il genitore o tutore ha la responsabilità di trovarsi sufficientemente vicino per poter reagire prontamente a qualsiasi evenienza.

Nota:

- Se l'apparecchio è collegato a un centralino PBX, non sarà possibile impostare la funzione baby monitor.
- Durante la modalità di monitoraggio, la batteria si esaurirà più rapidamente rispetto alla modalità standard. Si consiglia di lasciare il portatile monitorato sull'unità base o sul caricatore.
- Il portatile monitorato non squilla mai durante la modalità di monitoraggio.
Serie Aton CLT120 (pagina 3): se il portatile monitorato si trova sull'unità base, la suoneria dell'unità base suona. Disattivare il volume della suoneria dell'unità base per non far suonare la suoneria (pagina 26).

Impostazione del baby monitor

Eseguire l'operazione di impostazione con il portatile da monitorare (ad esempio, il portatile collocato nella stanza del bambino).

Per eseguire il monitoraggio con un portatile

È possibile attivare la funzione baby monitor interna solo tra portatili.

- 1 **[■]** (tasto di scelta destro) **[#][2][6][8]**
- 2 **[↕]**: "Acceso" → **[OK]**
- 3 **[↕]**: Selezionare il numero di portatile desiderato con cui effettuare il monitoraggio. → **[OK]**
 - "Baby monitor" verrà visualizzato sul display.
 - Viene visualizzato il nome/numero del portatile registrato.

Nota:

- Quando questa funzione viene attivata, un portatile diverso è in grado di udire il portatile monitorato effettuando una chiamata intercomunicante.

Per eseguire il monitoraggio da una linea esterna

■ Dalla rubrica:

- 1 **[■]** (tasto di scelta destro) **[#][2][6][8]**
- 2 **[↕]**: "Acceso" → **[OK]**
- 3 **[↕]**: Selezionare "Esterno" per eseguire il monitoraggio da una linea esterna. → **[↻]** → **[↕]**
- 4 **[↕]**: "Rubrica portatile" → **[OK]**
- 5 **[↕]**: Selezionare la voce della rubrica. → **[OK]** 2 volte
 - "Baby monitor" verrà visualizzato sul display.

Nota:

- Se si modifica una voce della rubrica assegnata alla funzione di monitoraggio, la modifica della voce non verrà applicata al monitoraggio.

■ Con immissione di numeri di telefono:

- 1 **[■]** (tasto di scelta destro) **[#][2][6][8]**
- 2 **[↕]**: "Acceso" → **[OK]**
- 3 **[↕]**: Selezionare "Esterno" per eseguire il monitoraggio da una linea esterna. → **[↻]** → **[↕]**
- 4 **[↕]**: "Manuale" → **[OK]**
- 5 Immettere il nome desiderato. → **[OK]**
- 6 Immettere il numero desiderato. → **[OK]** 2 volte
 - "Baby monitor" verrà visualizzato sul display.

Nota:

- Viene visualizzato il nome/numero registrato.

Disattivazione della funzione baby monitor

Il portatile monitorato non può essere usato mentre il baby monitor è impostato su "Acceso".

- 1 Premere **[■]** sul portatile di cui si esegue il monitoraggio.
- 2 **[↕]**: "On/Off" → **[OK]**
- 3 **[↕]**: "Spento" → **[OK]** → **[↻]**

Modifica di un numero di monitoraggio esterno

- 1 Premere **[■]** sul portatile di cui si esegue il monitoraggio.
- 2 **[↕]**: "On/Off" → **[OK]**
- 3 **[↕]**: "Acceso" → **[OK]**
- 4 **[↕]**: Selezionare la linea esterna. → **[↻]**
- 5 **[■]** → **[↕]**: "Modifica" → **[OK]**
- 6 Se necessario, modificare il nome. → **[OK]**
- 7 Se necessario, modificare il numero di telefono. → **[OK]** 2 volte

Cancellazione di un numero di monitoraggio esterno

- 1 Premere **[■]** sul portatile di cui si esegue il monitoraggio.
- 2 **[↕]**: "On/Off" → **[OK]**
- 3 **[↕]**: "Acceso" → **[OK]**

Programmazione

- 4 [↕]: Selezionare la linea esterna. → [☐☒]
- 5 [☐☐] → [↕]: “Cancella” → [OK]
- 6 [↕]: “si” → [OK] → [☎]

Sensibilità del baby monitor

È possibile regolare la sensibilità della funzione di baby monitor. Aumentare o diminuire la sensibilità per regolare il livello di rumore necessario ad attivare la funzione di baby monitor.

- Questa funzione non può essere impostata durante una chiamata di monitoraggio.
- 1 Premere [☐☐] sul portatile di cui si esegue il monitoraggio.
 - 2 [↕]: “sensibilità” → [OK]
 - 3 [↕]: Selezionare l'impostazione desiderata. → [OK] → [☎]

Risposta durante la funzione baby monitor

■ **Durante il monitoraggio con un portatile:**
Premere [☎] per rispondere alle chiamate. Per rispondere dal portatile di monitoraggio, premere [☒].

- Il portatile di monitoraggio risponderà automaticamente alle chiamate quando la funzione di comunicazione interna automatica è impostata su “Accesso” (pagina 19).

Nota:

- Se si riceve una chiamata esterna durante la comunicazione con il portatile monitorato, vengono emessi 2 toni. Per rispondere alla chiamata, premere [☎], quindi premere [☎].
- **Durante il monitoraggio da una linea esterna:**
Per rispondere a una chiamata, seguire la stessa procedura utilizzata per il telefono. Per rispondere dal portatile di monitoraggio, premere [☐1] utilizzando la composizione a toni. È possibile disattivare la funzione di baby monitor premendo [☐0].
- Nota:**
- 2 minuti dopo l'avvio di una chiamata da parte del portatile monitorato, la comunicazione tra il portatile monitorato e la

linea telefonica di monitoraggio si interromperà automaticamente.

Altra programmazione

Modifica del nome del portatile

Il nome del portatile predefinito è compreso tra “portatile 1” e “portatile 6”. È possibile personalizzare il nome di ogni portatile (“Mario”, “Cucina”, e così via). Ciò risulta utile quando si effettuano chiamate intercomunicanti tra portatili. Per visualizzare il nome del portatile in modo standby, attivare la funzione di visualizzazione del nome del portatile (pagina 34).

- 1 [☐☐] (tasto di scelta destro) [☐104]
- 2 Immettere il nome desiderato (10 caratteri max.).
- 3 [OK] → [☎]

Visualizzazione del nome del portatile

È possibile selezionare se visualizzare il nome del portatile nel modo standby. L'impostazione predefinita è “Spento”.

- 1 [☐☐] (tasto di scelta destro) [☐105]
- 2 [↕]: Selezionare l'impostazione desiderata. → [OK] → [☎]

Restrizione delle chiamate

È possibile impedire a portatili selezionati di comporre determinati numeri. È possibile assegnare fino a 6 numeri di telefono per i quali impedire la chiamata e selezionare i portatili interessati dalla limitazione. Se si memorizzano dei prefissi, è possibile evitare ai portatili interessati dalla limitazione di comporre qualsiasi numero di telefono con tali prefissi.

- 1 [☐☐] (tasto di scelta destro) [☐256]
- 2 Immettere il PIN dell'unità base (predefinito: “000”).
 - Se si dimentica il codice PIN, contattare un centro di assistenza autorizzato.

- 3 Selezionare i portatili a cui applicare la restrizione premendo da [1] a [6].
 - Vengono visualizzati tutti i portatili registrati sull'unità base.
 - “✓” appare accanto ai numeri di portatile selezionati.
 - Per cancellare un portatile selezionato, premere di nuovo lo stesso tasto di composizione. “✓” scompare.
- 4 [OK]
- 5 Selezionare una posizione di memoria premendo da [1] a [6]. → [OK]
- 6 Immettere il numero di telefono o il prefisso per il quale applicare la restrizione (massimo 8 cifre). → [OK] → [📞]

Aumento della sicurezza per le telefonate

È possibile aumentare la sicurezza delle conversazioni telefoniche impostando questa funzione su “Potenziata”. Quando la funzione “Potenziata” è selezionata,  viene visualizzato. L'impostazione predefinita è “Normale”.

- 1 [📞] (tasto di scelta destro) # [7] [2] [9]
- 2 [📞]: Selezionare l'impostazione desiderata. → [OK]
- 3 [📞]

Nota:

- Se il modo ripetitore è impostato su “Acceso” (pagina 36):
 - Protezione è impostato su “Normale” e  viene visualizzato.
 - “sicurezza” non viene visualizzato nel menu del display (pagina 27).
- Quando la sicurezza potenziata è attivata, il suono potrebbe essere intermittente durante le conversazioni.

Modifica del codice PIN dell'unità base

Importante:

- Se si modifica il PIN (Personal Identification Number), annotare il nuovo PIN. L'apparecchio

non rivelerà il PIN all'utente. Se si dimentica il codice PIN, contattare un centro di assistenza autorizzato.

- 1 [📞] (tasto di scelta destro) # [1] [3] [2]
- 2 Immettere il numero PIN a 4 cifre corrente dell'unità base (predefinito: “0000”).
- 3 Immettere il nuovo numero PIN a 4 cifre dell'unità base. → [OK]
- 4 [📞]: “s1” → [OK] → [📞]

Registrazione di un apparecchio

Uso di apparecchi aggiuntivi

Portatili aggiuntivi

Sull'unità base è possibile registrare fino a 6 portatili.

Importante:

- Il modello di portatile aggiuntivo consigliato per l'uso con questo apparecchio è riportato a pagina 4. Se si utilizza un modello di portatile diverso, è possibile che alcune operazioni non siano disponibili.

Registrazione di un portatile sull'unità base

Il portatile e l'unità base in dotazione sono preregistrati. Se per qualsiasi motivo il portatile non è registrato sull'unità base (ad esempio, viene visualizzato  anche quando il portatile è vicino all'unità base), registrare di nuovo il portatile.

- 1 **Portatile:**
[📞] (tasto di scelta destro) # [1] [3] [0]
- 2 **Unità base:**
Premere e tenere premuto [📞] per circa 5 secondi.
 - Se tutti i portatili registrati iniziano a suonare, premere di nuovo [📞] per interrompere l'azione, quindi ripetere questo passaggio.

Programmazione

3 Portatile:

- [OK] → Attendere la visualizzazione di “PIN Base”. → Immettere il numero PIN dell'unità base (predefinito: “0000”). → [OK]
- Se si dimentica il codice PIN, contattare un centro di assistenza autorizzato.

Annullamento della registrazione di un portatile

Un portatile è in grado di annullare la propria registrazione sull'unità base o su altri portatili registrati sulla stessa unità base. Ciò consente di terminare la connessione wireless del portatile con il sistema.

- 1 [M] (tasto di scelta destro) # 1 3 1
 - Vengono visualizzati tutti i portatili registrati sull'unità base.
- 2 [↕]: Selezionare il portatile da cancellare. → [OK]
- 3 [↕]: “si” → [OK] → [🔒]

Aumento del raggio di copertura dell'unità base

È possibile aumentare la copertura del segnale dell'unità base utilizzando un ripetitore DECT. Utilizzare esclusivamente il Repeater RTX 4002 di Swisscom specificato a pagina 4.

Importante:

- Prima di registrare il ripetitore su questa unità base, è necessario attivare il modo ripetitore.
- Non utilizzare più di un ripetitore per volta.

Impostazione del modo ripetitore

- 1 [M] (tasto di scelta destro) # 1 3 8
- 2 [↕]: Selezionare l'impostazione desiderata. → [OK] → [🔒]

Registrazione del ripetitore DECT (Repeater RTX 4002) sull'unità base

Nota:

- Utilizzare un ripetitore non ancora registrato su un altro apparecchio. Se il ripetitore è stato registrato su un altro apparecchio, annullarne

innanzitutto la registrazione facendo riferimento alla Guida all'installazione del ripetitore DECT.

- 1 **Unità base:**
Premere e tenere premuto [🔒] per circa 5 secondi.
- 2 **Ripetitore DECT:**
Collegare l'adattatore CA, quindi attendere finché gli indicatori ⓘ e 🟢 si illuminano di verde.
- 3 **Unità base:**
Per uscire dalla modalità di registrazione, premere [🔒].

Uso del servizio ID chiamante

Funzioni di ID chiamante

Nota:

- Nella rete di Swisscom il CLIP viene trasmesso automaticamente.

Quando si riceve una chiamata esterna, vengono visualizzate le informazioni sul chiamante. Le informazioni sul chiamante per le ultime 50 chiamate vengono registrate nell'elenco chiamante dalla più recente alla meno recente.

- Se l'apparecchio non è in grado di ricevere le informazioni sul chiamante, vengono visualizzati i seguenti messaggi:
 - “Fuori area”: Il chiamante chiama da un'area in cui non è previsto un servizio ID chiamante.
 - “Numero privato”: Il chiamante richiede di non inviare le informazioni sul chiamante.
- Se l'apparecchio è collegato a un centralino PBX, potrebbe non essere possibile ricevere correttamente le informazioni sul chiamante. Contattare il fornitore del centralino PBX.

Chiamate senza risposta

Se non si risponde ad una chiamata, tale chiamata verrà considerata persa e sul display verrà visualizzato ➔. Ciò consente di conoscere se è necessario visualizzare l'elenco chiamante per sapere chi ha chiamato durante l'assenza.

➔ scompare anche se si visualizza una sola chiamata persa nell'elenco chiamante (pagina 37). Quando si riceve una nuova chiamata, ➔ compare di nuovo.

Nota:

- Anche in presenza di chiamate perse non visualizzate, ➔ scompare dal display in modalità standby se l'operazione seguente viene effettuata da uno dei portatili registrati:
 - Viene posizionato nuovamente sull'unità base o sul caricatore.
 - Viene premuto [☎].

Visualizzazione dei nomi in rubrica

Quando le informazioni del chiamante vengono ricevute e corrispondono a un numero di telefono

memorizzato nella rubrica, il nome memorizzato viene visualizzato e registrato nell'elenco chiamante.

Elenco chiamante

Importante:

- Assicurarsi che l'impostazione di data e ora dell'apparecchio sia corretta (pagina 14).

Visualizzazione dell'elenco chiamante e richiamata

- 1 [➔]
- 2 Premere [▼] per cercare a partire dalla chiamata più recente oppure premere [▲] per cercare a partire dalla chiamata meno recente.
- 3 Per richiamare, premere [☎]. Per uscire, premere [☎].

Nota:

- Nel passaggio 2, per visualizzare le informazioni dettagliate durante la modalità di visualizzazione multipla: [☐] → [↕]: “Dettagli” → [OK]
- Se la voce è già stata visualizzata o la risposta è già stata effettuata, viene visualizzato “✓”.

Uso dei Tasti Funz.chiave

Quando viene visualizzato ➔ e l'indicatore NR lampeggia lentamente, sono presenti chiamate perse.

Premere [NR] al passaggio 1 in “Visualizzazione dell'elenco chiamante e richiamata”, pagina 37.

- “Perse” deve essere impostato su “Accesso” in “Impostazione dei Tasti Funz.chiave”, pagina 15.
- Se il portatile è collocato sull'unità base o sul caricatore, occorre sollevare il portatile per visualizzare l'elenco chiamante dopo aver premuto [NR].
- Se sono presenti nuovi messaggi*1 e chiamate perse, è possibile riprodurre prima i nuovi messaggi e successivamente visualizzare le chiamate perse.

*1 Serie Aton CLT120: pagina 3

Servizio ID chiamante

Modifica del numero di telefono di un chiamante

- 1 [→]
- 2 [↓]: Selezionare la voce desiderata. → [☐]
- 3 [↓]: "Modifica e chiama" → [OK]
- 4 Modificare il numero.
- 5 [↶]

Cancellazione delle informazioni sul chiamante selezionate

- 1 [→]
- 2 [↓]: Selezionare la voce desiderata.
- 3 [X] → [↓]: "Sì" → [OK] → [↶]

Cancellazione di tutte le informazioni sul chiamante

- 1 [→]
- 2 [X] → [↓]: "Sì" → [OK] → [↶]

Segreteria telefonica

Disponibile per:
Serie Aton CLT120 (pagina 3)

La segreteria telefonica consente di rispondere e registrare chiamate quando non si è in grado di rispondere al telefono.

È inoltre possibile impostare l'apparecchio per riprodurre un messaggio di saluto con disabilitazione della registrazione di messaggi dei chiamanti selezionando "Solo saluti" come impostazione del tempo di registrazione (pagina 45).

Importante:

- Assicurarsi che l'impostazione di data e ora dell'apparecchio sia corretta (pagina 14).

Capacità della memoria (incluso il messaggio di saluto)

La capacità di registrazione totale è di circa 34 minuti. È possibile registrare un massimo di 64 messaggi.

Nota:

- Quando la memoria dei messaggi è piena:
 - Sul display del portatile viene visualizzato "Segret. Piena".
 - L'indicatore Segreteria accesa/spenta sull'unità base lampeggia rapidamente se la segreteria telefonica è attivata.
 -  e il numero totale di nuovi messaggi non vengono visualizzati sul portatile anche se la segreteria telefonica è stata attivata.
 - Se si utilizza il messaggio pre-registrato, l'apparecchio passa automaticamente a un altro messaggio di saluto pre-registrato che invita i chiamanti a chiamare in seguito.
 - Se si registra un messaggio di saluto personalizzato, lo stesso messaggio viene ancora annunciato ai chiamanti anche se i relativi messaggi non vengono registrati.





Attivazione/disattivazione della segreteria telefonica

La segreteria telefonica è attivata come impostazione predefinita.

Unità base

Premere  per attivare/disattivare la segreteria telefonica.

Portatile

- 1 Per attivare:**
 (tasto di scelta destro) 
Per disattivare:
 (tasto di scelta destro) 
- 2** 

Nota per portatile e unità base:

- Quando la segreteria telefonica è attivata:
 - l'indicatore di segreteria accesa/spenta sull'unità base si illumina.
 -  viene visualizzato sul portatile.







Messaggio di saluto

Quando l'apparecchio risponde a una chiamata, i chiamanti ricevono un messaggio di saluto.

È possibile utilizzare:

- un messaggio di saluto personalizzato
- un messaggio di saluto preregistrato

Registrazione del proprio messaggio di saluto

- 1**  (tasto di scelta destro) 
- 2** : "s1" → 
- 3** In seguito all'emissione del segnale acustico, tenere il portatile a una distanza di circa 20 cm e parlare in modo chiaro nel microfono (per 2 minuti e 30 secondi al massimo).
- 4** Premere  per terminare la registrazione.
→ 

Segreteria telefonica

Uso di un messaggio di saluto preregistrato

L'apparecchio dispone di 2 messaggi di saluto preregistrati:

- Se il proprio messaggio di saluto viene cancellato o non è registrato, l'apparecchio riproduce un messaggio di saluto preregistrato per i chiamanti che richiede di lasciare un messaggio.
- Se il tempo di registrazione del messaggio (pagina 45) è impostato su “Solo saluti”, i messaggi dei chiamanti non vengono registrati e l'apparecchio riproduce un messaggio di saluto diverso che invita i chiamanti a richiamare in seguito.

Ripristino di un messaggio di saluto preregistrato

Se si desidera utilizzare un messaggio di saluto preregistrato dopo aver registrato un messaggio di saluto personalizzato, occorre cancellare il messaggio di saluto personalizzato.

- 1 **[M]** (tasto di scelta destro) **#304**
- 2 **[OK]** → **[C]**

Riproduzione del messaggio di saluto

- 1 **[M]** (tasto di scelta destro) **#303**
- 2 **[C]**

Ascolto dei messaggi

Uso dell'unità base

Quando sono stati registrati nuovi messaggi, **[▶■]** sull'unità base lampeggia.

Premere **[▶■]**.

- Durante l'ascolto, sull'unità base si illumina **[▶■]**.
- Se sono stati registrati nuovi messaggi, l'unità base riproduce tali messaggi.
- Se non vi sono nuovi messaggi, l'unità base riproduce tutti i messaggi presenti.

Azionamento della segreteria telefonica durante la riproduzione

Tasto	Funzionamento
[+] o [-]	Regola il volume dell'altoparlante
[◀◀]	Ripete il messaggio*1
[▶▶]	Salta il messaggio
[▶■]	Interrompe la riproduzione
[X]	Cancella il messaggio attualmente in riproduzione

*1 Se si compie tale operazione entro i primi 5 secondi di un messaggio, viene riprodotto il messaggio precedente.

Riavvolgimento del messaggio

Tenere premuto **[◀◀]** finché l'apparecchio non riproduce la parte desiderata del messaggio.

- Durante il riavvolgimento, l'unità base emette un segnale acustico continuo. La velocità di riavvolgimento può variare a seconda del messaggio registrato.
- All'inizio del messaggio, l'apparecchio riproduce il messaggio a velocità normale.

Avanzamento veloce del messaggio

Tenere premuto **[▶▶]** finché l'apparecchio non riproduce la parte desiderata del messaggio.

- Durante l'avanzamento veloce, l'unità base emette un segnale acustico continuo. La velocità di avanzamento veloce può variare a seconda del messaggio registrato.
- Anche se si tiene premuto **[▶▶]** quando viene riprodotta la fine del messaggio interessato, quello successivo viene riprodotto a velocità normale.

Cancellazione di tutti i messaggi

Premere 2 volte **[X]** mentre l'apparecchio non è in uso.

Uso del portatile

Quando sono stati registrati nuovi messaggi, **[M]** viene visualizzato sul portatile con il numero totale di nuovi messaggi.

Segreteria telefonica

- 1 Per ascoltare i nuovi messaggi:
[■] (tasto di scelta destra) #323
Per ascoltare tutti i messaggi:
[■] (tasto di scelta destra) #324
- 2 Al termine, premere [📞].

Nota:

- Premere [📞] per passare al ricevitore.

Uso dei Tasti Funz.chiave

Quando viene visualizzato [📞] e l'indicatore **NR** lampeggia lentamente, sono presenti nuovi messaggi.

Premere [NR] al passaggio 1 in "Uso del portatile", pagina 40.

- "Nuovo messaggio" deve essere impostato su "Acceso" in "Impostazione dei Tasti Funz.chiave", pagina 15.

Ascolto di messaggi dall'elenco dei messaggi

È possibile selezionare la voce da riprodurre.

- 1 [■] (tasto di scelta destra) #329
- 2 [↕]: Selezionare la voce desiderata dall'elenco dei messaggi. → [▶]
 - È possibile cancellare il messaggio selezionato, come segue:
[■] → [↕]: "Cancella" → [OK] → [↕]: "si" → [OK]
- 3 Al termine, premere [📞].

Nota:

- Se l'elemento è già stato ascoltato, viene visualizzato "✓".
- "Msg" viene visualizzato nell'elenco dei messaggi se l'apparecchio non può ricevere le informazioni del chiamante.

Uso della segreteria telefonica

[■] (tasto di scelta destra) → [📞] → [OK]

Tasto	Funzionamento
[▲] o [▼]	Regolare il volume del ricevitore o del vivavoce (durante la riproduzione)

Tasto	Funzionamento
1 o [◀]	Ripete il messaggio (durante la riproduzione)*1
2 o [▶]	Salta il messaggio (durante la riproduzione)*2
3	Accede al menu "Impostazioni"
4	Riproduce nuovi messaggi
5	Riproduce tutti i messaggi
6	Riproduce il messaggio di saluto
7/6	Registra un messaggio di saluto
8	Attiva la segreteria
[■]	Mette in pausa il messaggio*3
9 o [■]	Interrompe la registrazione Interrompe la riproduzione
0	Disattiva la segreteria
[X]4	Cancella il messaggio attualmente in riproduzione
[X]5	Cancellazione di tutti i messaggi
[X]6	Ripristina un messaggio di saluto preregistrato

*1 Se si preme questo tasto entro i primi 5 secondi di ascolto del messaggio, verrà riprodotto il messaggio precedente, tranne quando la riproduzione viene eseguita dall'elenco messaggi.

*2 Quando viene riprodotto un messaggio dall'elenco dei messaggi, l'apparecchio interrompe la riproduzione del messaggio e il display torna all'elenco dei messaggi.

*3 Per riprendere la riproduzione:

[↕]: "Ascolta" → [OK]

*4 È inoltre possibile effettuare la cancellazione come segue:

[■] → [↕]: "Cancella" → [OK] → [↕]: "si" → [OK]

Richiamata

- 1 Premere [■] durante la riproduzione.
- 2 [↕]: "Richiama" → [OK]
 - **Modifica del numero prima di richiamare**
 - 1 Premere [■] durante la riproduzione.

Segreteria telefonica

- 2 [↕]: "Modifica e chiama" → [OK]
- 3 Modificare il numero. → [↵]

Cancellazione di tutti i messaggi

- 1 [■] (tasto di scelta destro) #325
- 2 [↕]: "si" → [OK] → [↵]

Funzioni avanzate di avviso nuovi messaggi

Avviso messaggi sonoro

Con questa funzione l'unità base emette un segnale acustico per segnalare l'arrivo di un nuovo messaggio quando vengono registrati nuovi messaggi. Se l'impostazione "Suono unità base" è attivata, l'unità base emette 2 segnali acustici ogni minuto finché non si ascoltano i messaggi. L'impostazione predefinita è "Spento".

- 1 [■] (tasto di scelta destro) #339
- 2 [↕]: Selezionare l'impostazione desiderata. → [OK] → [↵]

Avviso nuovi messaggi mediante chiamata

Questa funzione consente di ricevere una notifica per telefono quando vengono registrati nuovi messaggi. L'unità base chiama un numero specificato dall'utente. Dopo di che è possibile azionare a distanza la segreteria telefonica per ascoltare il nuovo messaggio.

Per utilizzare questa funzione, è necessario:

- Memorizzare un numero di telefono verso il quale l'apparecchio effettuerà la chiamata.
- Attivare l'impostazione di avviso nuovi messaggi.

Dopo aver risposto alla chiamata di avviso nuovi messaggi, è possibile ascoltare il messaggio dalla chiamata stessa (pagina 43).

Importante:

- La funzione di avviso si interrompe 1 minuto/dopo che l'unità ha iniziato ad effettuare la chiamata. L'unità non effettuerà ulteriori tentativi di chiamata anche se la chiamata non ha ricevuto risposta.

Memorizzazione di un numero di telefono verso il quale l'apparecchio effettuerà una chiamata di avviso

■ Dalla rubrica:

- 1 [■] (tasto di scelta destro) #338
- 2 [↕]: "Notifica a" → [OK] → [↵]
- 3 [↕]: "Rubrica" → [OK]
- 4 [↕]: Selezionare la voce della rubrica desiderata. → [OK] 2 volte → [↵]

■ Immettendo un numero di telefono:

- 1 [■] (tasto di scelta destro) #338
- 2 [↕]: "Notifica a" → [OK] → [↵]
- 3 [↕]: "Manuale" → [OK]
- 4 Immettere il nome desiderato (massimo 16 caratteri). → [OK]
- 5 Immettere il numero desiderato (massimo 24 cifre). → [OK] 2 volte → [↵]

Attivazione/disattivazione dell'impostazione di avviso nuovi messaggi

- 1 [■] (tasto di scelta destro) #338
- 2 [↕]: "On/Off" → [OK]
- 3 [↕]: Selezionare l'impostazione desiderata. → [OK] → [↵]

Modifica del numero di telefono impostato

- 1 [■] (tasto di scelta destro) #338
- 2 [↕]: "Notifica a" → [OK]
- 3 [■] → [↕]: "Modifica" → [OK]
- 4 Se necessario, modificare il nome (massimo 16 caratteri). → [OK]
- 5 Se necessario, modificare il numero di telefono (massimo 24 cifre). → [OK] 2 volte → [↵]

Cancellazione del numero di telefono impostato

- 1 [■] (tasto di scelta destro) #338

- 2 [↕]: “Notifica a” → [OK]
- 3 [☐] → [↕]: “Cancella” → [OK]
- 4 [↕]: “si” → [OK] → [☎]
 - L'impostazione di avviso nuovi messaggi viene disattivata.

Attivazione/disattivazione del codice di accesso a distanza per la riproduzione di messaggi

Se si attiva questa funzione, è necessario immettere il codice di accesso a distanza (pagina 43) per riprodurre il nuovo messaggio dalla chiamata di avviso nuovi messaggi. Questo per impedire che persone non autorizzate ascoltino i messaggi. L'impostazione predefinita è “Inattivo”.

- “Inattivo”: è possibile ascoltare il messaggio premendo [4] per riprodurre i nuovi messaggi (senza immettere il codice di accesso a distanza).
 - “Attivo”: occorre immettere il codice di accesso a distanza e premere [4] per ascoltare il nuovo messaggio.
- 1 [☐] (tasto di scelta destro) [#][3][3][6]
 - 2 [↕]: “Codice remoto” → [OK]
 - 3 [↕]: Selezionare l'impostazione desiderata. → [OK] → [☎]

Ascolto dei messaggi

Dopo aver risposto all'avviso nuovi messaggi, è possibile ascoltare i messaggi come segue.

- **Quando il codice di accesso a distanza è impostato su “Inattivo”:**
Premere [4] per riprodurre il nuovo messaggio durante l'annuncio.
- **Quando il codice di accesso a distanza è impostato su “Attivo”:**
 - 1 Immettere il codice di accesso a distanza (pagina 43) durante l'annuncio.
 - 2 Premere [4] per riprodurre il nuovo messaggio.

Nota:

- Entro 10 secondi dall'ascolto di nuovi messaggi è possibile premere [#][9] durante la chiamata

per disattivare la funzione di avviso nuovi messaggi mediante la chiamata.

- Anche se l'apparecchio effettua una chiamata di avviso nuovi messaggi, l'elenco dei numeri chiamati del portatile non visualizza la registrazione.

Operazioni a distanza

Utilizzando un telefono a toni, è possibile chiamare il proprio numero di telefono dall'esterno e accedere all'apparecchio per ascoltare i messaggi o cambiare le impostazioni della segreteria. La guida vocale dell'apparecchio richiede di premere determinati tasti di composizione per eseguire diverse operazioni.

Codice di accesso a distanza

Quando si aziona la segreteria telefonica a distanza, è necessario immettere un codice di accesso a distanza a 3 cifre. Questo codice evita che utenti non autorizzati possano ascoltare i propri messaggi a distanza.

Importante:

- Per utilizzare la segreteria telefonica a distanza, occorre prima impostare un codice di accesso a distanza.

- 1 [☐] (tasto di scelta destro) [#][3][0][6]
- 2 Per attivare il funzionamento a distanza, immettere il codice di accesso a distanza a 3 cifre desiderato.
- 3 [OK] → [☎]

Disattivazione del funzionamento a distanza

Premere [x] al passaggio 2 a “Codice di accesso a distanza”, pagina 43.

- Il codice di accesso a distanza immesso viene eliminato.

Uso della segreteria telefonica a distanza

- 1 Comporre il proprio numero di telefono da un telefono a toni.

Segreteria telefonica

- 2 Dopo l'avvio del messaggio di saluto, immettere il codice di accesso a distanza.
- 3 Premere **[9]** per avviare la guida vocale.
- 4 Controllare l'apparecchio utilizzando i comandi a distanza (pagina 44).
- 5 Al termine, agganciare.

Guida vocale

Durante le operazioni a distanza, la guida vocale dell'apparecchio fornisce indicazioni sul funzionamento dell'apparecchio stesso. Premere **[9]** dopo aver immesso il codice remoto personale per avviare la guida vocale.

Nota:

- Se non si preme un tasto di composizione entro 10 secondi dalla riproduzione del messaggio di guida vocale, la chiamata verrà scollata.

Comandi a distanza

Premere i seguenti tasti di composizione per accedere alle funzioni della segreteria telefonica corrispondenti:

Tasto	Funzionamento
[1]	Ripete il messaggio (durante la riproduzione)*1
[2]	Salta il messaggio (durante la riproduzione)
[4]	Riproduce nuovi messaggi
[5]	Riproduce tutti i messaggi
[6]	Riproduce il messaggio di saluto
[7]	Registra un messaggio di saluto
[9]	Ripete la guida vocale (la riproduzione o la registrazione viene interrotta)
[0]	Disattiva la segreteria
[*][4]	Cancella il messaggio attualmente in riproduzione
[*][5]	Cancellazione di tutti i messaggi
[*][6]	Ripristina un messaggio di saluto pre-registrato (durante la riproduzione del messaggio di saluto)

Tasto	Funzionamento
[*][#]	Termina il funzionamento a distanza (o aggancia)

- *1 Se si compie tale operazione entro i primi 5 secondi di un messaggio, viene riprodotto il messaggio precedente.

Attivazione della segreteria telefonica a distanza

- 1 Comporre il proprio numero di telefono da un telefono a toni.
- 2 Lasciare che il telefono squilli 15 volte.
 - Viene emesso un segnale acustico prolungato.
- 3 Immettere il codice di accesso a distanza entro 10 secondi dal segnale.
 - Il messaggio di saluto viene riprodotto.
 - È possibile agganciare oppure immettere nuovamente il codice di accesso a distanza e iniziare il funzionamento a distanza (pagina 43).

Impostazione della segreteria telefonica

Filtro chiamate

Mentre il chiamante sta lasciando un messaggio, è possibile ascoltare la chiamata tramite l'altoparlante del portatile. Per regolare il volume dell'altoparlante, premere ripetutamente **[▲]** o **[▼]**. È possibile rispondere alla chiamata premendo **[☞]** sul portatile. Il filtro chiamate può essere impostato per ciascun portatile. L'impostazione predefinita è "Accesso".

- 1 **[■]** (tasto di scelta destro) **[#][3][1][0]**
- 2 **[↕]**: Selezionare l'impostazione desiderata.
→ **[OK]** → **[☞]**

Numero di squilli prima della risposta a chiamata dell'apparecchio

È possibile modificare il numero di squilli del telefono "Numero squilli" dopo il quale l'apparecchio risponde a una chiamata. È possibile selezionare da 2 a 7 squilli oppure "Automatico". L'impostazione predefinita è "4 Suonerie".

"Automatico": La segreteria telefonica dell'apparecchio risponde al termine del 2° squillo quando sono stati registrati nuovi messaggi oppure al termine del 5° squillo quando non sono presenti nuovi messaggi. Se si chiama il proprio telefono dall'esterno per ascoltare i nuovi messaggi (pagina 43), è possibile sapere che non vi sono nuovi messaggi quando il telefono squilla per la 3° volta. Sarà quindi possibile agganciare senza pagare la chiamata.

- 1 **[■]** (tasto di scelta destro) **#211**
- 2 **[↕]**: Selezionare l'impostazione desiderata.
→ **[OK]** → **[☎]**

Per gli abbonati al servizio di messaggio vocale

Per ricevere il messaggio vocale e utilizzare la segreteria telefonica in modo corretto, tenere presente quanto segue:

- Il funzionamento simultaneo della segreteria di rete "Combox" e la segreteria telefonica del dispositivo deve essere evitato.
- Per utilizzare la segreteria telefonica dell'apparecchio al posto del servizio di messaggio vocale del fornitore di servizi/compagnia telefonica, contattare il fornitore di servizi/compagnia telefonica per disattivare la funzione di messaggio vocale.

Se il proprio fornitore di servizi/compagnia telefonica non può effettuare tale operazione:

- Definire l'impostazione "Numero squilli" dell'apparecchio in modo che la segreteria telefonica dell'apparecchio risponda alla chiamata prima del servizio di messaggio vocale del fornitore di servizi/compagnia telefonica. Prima di modificare questa impostazione, è necessario verificare il numero di squilli richiesto per l'attivazione del servizio di messaggio vocale.
- Cambiare il numero di squilli del servizio di messaggio vocale in modo che la segreteria

telefonica risponda per prima alla chiamata. Per effettuare tale operazione, contattare il proprio fornitore di servizi/compagnia telefonica.

Tempo di registrazione del chiamante

È possibile modificare il tempo di registrazione massimo per messaggio consentito per ciascun chiamante. L'impostazione predefinita è "3 minuti".

- 1 **[■]** (tasto di scelta destro) **#305**
- 2 **[↕]**: Selezionare l'impostazione desiderata.
→ **[OK]** → **[☎]**

Selezione "Solo saluti"

È possibile selezionare "Solo saluti", tramite il quale l'apparecchio annuncerà un messaggio di saluto ai chiamanti senza registrarne i messaggi. Selezionare "Solo saluti" al passaggio 2 a "Tempo di registrazione del chiamante", pagina 45.

Nota:

- Quando si seleziona "Solo saluti":
 - Se non si registra un messaggio personalizzato, l'apparecchio riprodurrà solo il messaggio di saluto preregistrato che invita a richiamare in seguito.
 - Se si utilizza il messaggio personalizzato, registrare il messaggio di saluto che invita a richiamare in seguito (pagina 39).

Informazioni utili

Servizio di messaggio vocale (Combox)

Con COMBOX basic il vostro telefono è sempre accessibile. La segreteria telefonica invisibile risponde a tutte le chiamate alle quali non potete rispondere personalmente e registra i messaggi di chi chiama in formato digitale. Non vi occorre **alcun apparecchio supplementare** e non pagate alcun **canone d'abbonamento**. Potete gestire COMBOX basic nel mondo intero per ascoltare i vostri messaggi e richiamare la persona corrispondente, semplicemente premendo un tasto da qualsiasi apparecchio telefonico fisso o mobile.



Message Waiting Indicator (MWI)

COMBOX basic è in grado di segnalare i nuovi messaggi sul vostro telefono. Se non avete ancora COMBOX basic di Swisscom, potete ordinarlo gratuitamente. Per la registrazione, chiamare dal vostro telefono il numero gratuito 0800 266 269 e selezionare COMBOX basic.

Il simbolo è attivo  appena il vostro COMBOX basic ha ricevuto un nuovo messaggio.

Il simbolo MWI è disattivo  appena ha ascoltato tutti i nuovi messaggi vocali.

Importante:







- Se  permane sul display anche dopo aver ascoltato i nuovi messaggi, spegnere tenendo premuto  per 2 secondi.
- Per utilizzare il servizio di casella vocale del fornitore di servizi/società telefonica invece del servizio della segreteria telefonica dell'apparecchio, disattivare la segreteria telefonica (pagina 39). Per ulteriori informazioni, vedere pagina 45. (Serie Aton CLT120 : pagina 3)

Nota:

- Il funzionamento simultaneo della segreteria di rete "Combox" e la segreteria telefonica del dispositivo deve essere evitato.

Immissione di caratteri

I tasti di composizione vengono utilizzati per immettere caratteri e numeri. A ciascun tasto di composizione sono assegnati più caratteri. I caratteri disponibili variano a seconda della modalità di immissione caratteri (pagina 46).

- Premere  o  per spostare il cursore verso sinistra o verso destra.
- Premere i tasti di composizione per immettere i caratteri e i numeri.
- Premere  per cancellare il carattere o il numero evidenziato dal cursore. Tenere premuto  per cancellare tutti i caratteri o i numeri.
- Premere  (A→a) per impostare alternativamente le lettere maiuscole e le lettere minuscole.
- Per immettere un altro carattere situato sullo stesso tasto di composizione, premere  per spostare il cursore sullo spazio successivo, quindi premere il tasto di composizione appropriato.
- Se non viene premuto alcun tasto di composizione entro 5 secondi dopo l'immissione di un carattere, tale carattere rimane visualizzato e il cursore si sposta sullo spazio successivo.

Modi di immissione dei caratteri

I modi di immissione caratteri disponibili sono Alfabetico (ABC), Numerico (0-9), Greco (ΑΒΓ), Allargato 1 (ΑĂĂ), Allargato 2 (ŚŚŚ) e Russo (ΑΒВ). In tali modi di immissione, ad eccezione di Numerico, è possibile selezionare il carattere da immettere premendo un tasto di composizione ripetutamente.

Quando viene visualizzata la schermata di immissione dei caratteri:
 → : Selezionare un modo di immissione caratteri. → 

Informazioni utili

Nota:

- nelle tabelle che seguono rappresenta uno spazio singolo.

Tabella caratteri alfabetici (ABC)

0	1	2	3	4	5	6	7	8	9	#
□ 0	& ' () * , - . / 1	A B C	D E F	G H I	J K L	M N O	P Q R	T U V	W X Y	#
		2	3	4	5	6	S 7	8	Z 9	
		a b c	d e f	g h i	j k l	m n o	p q r s	t u v	w x y	
		2	3	4	5	6	7	8	z 9	

Tabella di immissione numerica (0-9)

0	1	2	3	4	5	6	7	8	9	#
0	1	2	3	4	5	6	7	8	9	#

Tabella caratteri greci (ΑΒΓ)

0	1	2	3	4	5	6	7	8	9	#
□ 0	& ' () * , - . / 1	A B Γ	Δ E Z	H Θ I	K Λ M	N Ξ O	Π Ρ Σ	Τ Υ Φ	X Ψ Ω	#
		2	3	4	5	6	7	8	9	

Tabella caratteri allargati 1 (ĂĂĂ)

0	1	2	3	4	5	6	7	8	9	#
□ 0	& ' () * , - . / 1	A Ă Á	D E Ę	G Ğ H	J K L	M N Ń	P Q R	T U Ū	W Ŷ X	#
		Ă Ă Ă	Ę Ę Ę	ĭ ĭ ĭ	5	O Ő Ó	S Ş ß	Ū Ū Ū	Ŷ ŷ Z	
		Ă Æ B	Ę F 3	ĭ ĭ ĭ		Ő Ő Ő	7	Ū V 8	9	
		C Ç 2		4		ø 6				
		a à á	d e è	g ğ h	j k l 5	m n ñ	p q r s	t u ù	w Ŷ x	
		â ä å	é ê ë	ï ï ï		o ò ó	ş ß 7	ú û ü	y ŷ z	
		â æ b	ë f 3	ï ï ï		ô õ ö		ü v 8	9	
		c ç 2		4		ø 6				

- I seguenti caratteri rappresentano sia le maiuscole, sia le minuscole: ø Ŵ Ŷ

Informazioni utili

Tabella caratteri allargati 2 (ŠŠŠ)

0	1	2	3	4	5	6	7	8	9	#
0	& ' () * , - . / 1	A Á Ä À Ā Ć Ĉ Ć 2	D Ď Ě É Ě ě Č Ć 2 F 3	G H I Í 4	J K L ĸ Ĺ Ľ 5	M N Ń Ň Ō Ó Ö Ő 6 Š Š 7	P Q R Ř Ŕ Ŗ Š Š 7	T Ť U Ú Ů Ű ů V 8 Ž Ž Ž 9	W X Y Ý Ÿ Z Ž Ž Ž 9	#
		a á ä À Ā Ć Ĉ Ć 2 f 3	d ě e é Ě ě f 3	g h i í 4	j k l ĸ Ĺ Ľ 5	m n Ń ň Ō Ó ö ő 6 š š 7	p q r ř ŕ ŗ š š 7	t ť u ú ů Ű ů v 8 ž ž ž 9	w x y ý ý z ž ž ž 9	

- I seguenti caratteri rappresentano sia le maiuscole, sia le minuscole:

À Ć Č Ě ĸ Ĺ Ľ Ń Ŕ Š Š ů ý Ž Ž Ž

Tabella caratteri cirillici (АБВ)

0	1	2	3	4	5	6	7	8	9	#
0	& ' () * , - . / 1	А Б В Г	Д Е Ж З	И Й К Л	М Н О П	Р С Т У	Ф Х Ц Ч	Ш Щ Ъ Ы 8	Ь Э Ю Я	#
		Г	З	Л	П	У	Ч	Ъ Ы 8	Я	

Domande e risposte

Non sempre un'anomalia è indice di un difetto del telefono. A volte, può essere sufficiente staccare per un breve intervallo la fonte di alimentazione (scollegare/collegare l'alimentatore) oppure estrarre gli accumulatori del portatile e inserirle di nuovo. Le seguenti indicazioni possono essere di aiuto nel caso di guasti specifici.

Importante:

- Eventuali problemi o guasti possono essere eliminati soltanto portando l'intero apparecchio (stazione fissa, portatile e cavo di collegamento) al proprio rivenditore.

Messaggi di errore

Messaggio sul display	Causa/soluzione
No corr. base o Nessun collegam. Riconnettere adattatore AC.	<ul style="list-style-type: none"> • Il portatile ha perso la comunicazione con l'unità base. Spostarsi più vicino all'unità base e riprovare. • Scollegare l'adattatore CA dell'unità base per resettare l'apparecchio. Ricollegare l'adattatore e riprovare. • La registrazione del portatile potrebbe essere stata cancellata. Registrare nuovamente il portatile (pagina 35).
Controllare linea telef.	<ul style="list-style-type: none"> • Il cavo della linea telefonica fornito non è ancora stato collegato o non è stato collegato in modo corretto. Controllare le connessioni (pagina 9).



Informazioni utili

Messaggio sul display	Causa/soluzione
Errore	<ul style="list-style-type: none">● Registrazione troppo breve. Riprovare.
Memoria piena	<ul style="list-style-type: none">● La memoria della rubrica è piena. Cancellare le voci non desiderate (pagina 21).● La memoria dei messaggi è piena. Cancellare i messaggi non desiderati (pagina 40, 41).● La memoria dell'elenco di blocco delle chiamate è piena. Cancellare le voci non desiderate (pagina 32).
Usare pile ricaricabili.	<ul style="list-style-type: none">● È stato inserito un tipo di batteria errato, ad esempio batterie alcaline o al manganese. Utilizzare esclusivamente le batterie Ni-MH ricaricabili descritte a pagina 4, 7.
E' necessario sottoscrivere ID chiamante	<ul style="list-style-type: none">● Una volta ricevute le informazioni sul chiamante, questo messaggio non verrà visualizzato.







Risoluzione dei problemi

Se si riscontrano ancora dei problemi dopo aver seguito le istruzioni in questa sezione, scollegare l'adattatore CA dell'unità base e spegnere il portatile, quindi ricollegare l'adattatore CA dell'unità base e accendere il portatile.

Uso generale

Problema	Causa/soluzione
Il portatile non si accende dopo aver installato le batterie ricaricate.	<ul style="list-style-type: none">● Collocare il portatile sull'unità base o sul caricatore per attivare il portatile.
L'apparecchio non funziona.	<ul style="list-style-type: none">● Assicurarsi che le batterie siano installate correttamente (pagina 9).● Caricare completamente le batterie (pagina 9).● Controllare le connessioni (pagina 9).● Scollegare l'adattatore CA dell'unità base per resettare l'apparecchio e spegnere il portatile. Ricollegare l'adattatore, accendere il portatile e riprovare.● Il portatile non è stato registrato nell'unità base. Registrare il portatile (pagina 35).
Il display del portatile è vuoto o scuro.	<ul style="list-style-type: none">● Il portatile è in modalità salvaschermo (pagina 15). Attivare nuovamente il display del portatile:<ul style="list-style-type: none">– premendo  durante una chiamata.– premendo  in tutti gli altri casi.● "LCD in carica" è impostato su "Spento" durante la carica. Modificare l'impostazione (pagina 27).● Il portatile non è acceso. Accenderlo (pagina 13).





Informazioni utili

Problema	Causa/soluzione
Impossibile udire un tono di composizione.	<ul style="list-style-type: none"> ● Assicurarsi che sia utilizzato il cavetto telefonico in dotazione. Il cavetto telefonico precedente potrebbe avere una diversa configurazione dei cavi. ● L'adattatore CA dell'unità base o il cavo della linea telefonica non è collegato. Controllare le connessioni. ● Scollegare l'unità base dalla linea telefonica e collegare alla linea un telefono di cui si è certi del corretto funzionamento. Se il telefono funziona regolarmente, contattare il centro di assistenza e fare riparare l'apparecchio. Se il telefono non funziona correttamente, contattare il fornitore di servizi/società telefonica.
Impossibile utilizzare il Tasti Funz. chiave anche se l'indicatore NR lampeggia lentamente.	<ul style="list-style-type: none"> ● È in uso un altro apparecchio. Attendere e provare di nuovo più tardi. ● La funzione di blocco tastiera è attivata. Disattivarla (pagina 19).
L'unità base emette un segnale acustico.	<ul style="list-style-type: none"> ● Sono stati registrati nuovi messaggi. Ascoltare i nuovi messaggi (pagina 40).
Il display del portatile inizia a funzionare automaticamente.	<ul style="list-style-type: none"> ● Il modo dimostrazione è attivato. Per disattivare la modalità demo:  →     

Elenco menu

Problema	Causa/soluzione
Il display è in una lingua non leggibile.	<ul style="list-style-type: none"> ● Cambiare la lingua del display (pagina 13).
Impossibile attivare la modalità eco.	<ul style="list-style-type: none"> ● Non è possibile impostare il modo eco quando il modo ripetitore è attivato "Acceso". Se necessario, impostare il modo ripetitore su "Spento" (pagina 36).
Impossibile registrare un portatile su un'unità base.	<ul style="list-style-type: none"> ● Sull'unità base è già registrato il massimo numero possibile di portatili (6). Cancellare delle registrazioni inutilizzate dall'unità base (pagina 36). ● È stato immesso il codice PIN errato. Se si dimentica il codice PIN, contattare un centro di assistenza autorizzato.

Ricarica delle batterie

Problema	Causa/soluzione
Il portatile suona in modo intermittente e/o l'icona  lampeggia.	<ul style="list-style-type: none"> ● Batterie con bassa carica. Caricare completamente le batterie (pagina 9).
Le batterie sono state completamente caricate ma <ul style="list-style-type: none"> –  lampeggia ancora o – la durata della carica sembra più breve. 	<ul style="list-style-type: none"> ● Strofinare i terminali delle batterie (, ) ed i contatti di ricarica con un panno asciutto e ricaricare. ● È necessario sostituire le batterie (pagina 9).

Composizione/risposta di chiamate intercomunicanti

Problema	Causa/soluzione
Viene visualizzato  .	<ul style="list-style-type: none"> ● Il portatile è troppo distante dall'unità base. Avvicinarsi. ● L'adattatore CA dell'unità base non è collegato in modo corretto. Ricollegare l'adattatore CA all'unità base. ● Il portatile non è registrato nell'unità base. Registrarlo (pagina 35). ● L'attivazione della modalità eco riduce il raggio di comunicazione dell'unità base in modalità standby. Se necessario, disattivare la modalità eco (pagina 15).
Si sentono disturbi, il suono è disturbato.	<ul style="list-style-type: none"> ● Si sta utilizzando il portatile o l'unità base in un'area con interferenze elettriche elevate. Riposizionare l'unità base e utilizzare il portatile lontano da sorgenti di interferenza. ● Spostarsi più vicino all'unità base. ● Se si utilizza un servizio DSL/ADSL, si consiglia di collegare il filtro DSL/ADSL tra l'unità base e la presa telefonica. Per ulteriori informazioni, contattare il fornitore del servizio DSL/ADSL.
La qualità del suono sembra peggiorare.	<ul style="list-style-type: none"> ● È stato registrato un portatile non consigliato (pagina 4). La qualità del suono ottimale è possibile soltanto registrando il portatile consigliato.
Il portatile non squilla.	<ul style="list-style-type: none"> ● Il volume della suoneria è disattivato. Regolare il volume della suoneria (pagina 17, 26). ● La modalità Non disturbare è attivata. Disattivarla (pagina 30).
L'unità base non squilla.	<ul style="list-style-type: none"> ● Il volume della suoneria è disattivato. Regolare il volume della suoneria (pagina 17, 26).
Impossibile effettuare una chiamata.	<ul style="list-style-type: none"> ● È stato composto un numero con restrizione di chiamata (pagina 34). ● La funzione di blocco tastiera è attivata. Disattivarla (pagina 19).

ID chiamante

Problema	Causa/soluzione
Le informazioni sul chiamante non vengono visualizzate.	<ul style="list-style-type: none"> ● Se l'apparecchio è collegato a un dispositivo telefonico aggiuntivo, rimuovere e collegare l'apparecchio direttamente alla presa a muro. ● Se si utilizza un servizio DSL/ADSL, si consiglia di collegare il filtro DSL/ADSL tra l'unità base e la presa telefonica. Per ulteriori informazioni, contattare il fornitore del servizio DSL/ADSL. ● Un altro dispositivo telefonico potrebbe interferire con questo apparecchio. Scollegare l'altro dispositivo e riprovare.
Le informazioni sul chiamante vengono visualizzate con lentezza.	<ul style="list-style-type: none"> ● A seconda del proprio fornitore di servizi/compania telefonica, l'apparecchio potrebbe visualizzare le informazioni sul chiamante al 2° squillo o successivamente. Impostare il primo squillo su "Spento" (pagina 26). ● Spostarsi più vicino all'unità base.
L'ora nell'apparecchio è cambiata.	<ul style="list-style-type: none"> ● Informazioni di ora non corrette dall'ID chiamante provocano il cambio dell'ora. Impostare la regolazione dell'ora su "Manuale" (off) (pagina 26).

Informazioni utili

Segreteria telefonica

Problema	Causa/soluzione
L'apparecchio non registra nuovi messaggi.	<ul style="list-style-type: none">● La segreteria telefonica è spenta. Procedere all'attivazione (pagina 39).● La memoria dei messaggi è piena. Cancellare i messaggi non desiderati (pagina 40).● Il tempo di registrazione è impostato su "Solo saluti". Modificare l'impostazione (pagina 45).● Il servizio di segreteria telefonica del fornitore di servizi o della società telefonica potrebbe rispondere alle chiamate prima della segreteria telefonica dell'apparecchio. Cambiare l'impostazione del numero di squilli dell'apparecchio (pagina 45) o contattare il fornitore di servizi/società telefonica.
Impossibile azionare la segreteria telefonica a distanza.	<ul style="list-style-type: none">● Il codice di accesso a distanza non è impostato. Impostare il codice di accesso a distanza (pagina 43).● Si è immesso il codice di accesso a distanza errato. Se il codice di accesso a distanza è stato dimenticato, accedere all'impostazione di tale codice per controllare il codice corrente (pagina 43).● La segreteria telefonica è spenta. Procedere all'attivazione (pagina 44).
L'apparecchio non emette il numero di squilli specificato.	<ul style="list-style-type: none">● Se il primo squillo è disattivato, il numero di squilli diminuisce di 1 partendo dal numero di squilli specificato.

Danni da liquidi

Problema	Causa/soluzione
È entrato del liquido o altra forma di umidità nel portatile/unità base.	<ul style="list-style-type: none">● Scollegare l'adattatore CA e il cavo della linea telefonica dall'unità base. Rimuovere le batterie dal portatile e lasciarle asciugare per almeno 3 giorni. Quando il portatile e l'unità base sono completamente asciutti, ricollegare l'adattatore CA e il cavo della linea telefonica. Inserire le batterie e caricarle completamente prima dell'uso. Se l'apparecchio non funziona in modo corretto, contattare un centro di assistenza autorizzato.

Attenzione:

- Per evitare danni permanenti, non utilizzare un forno a microonde per accelerare il processo di asciugatura.

Indice

- A** Accensione e spegnimento: 13
 - Allarme: 29
 - Attesa: 17
 - Avviso chiamata con ID chiamante: 17
 - Avviso di chiamata: 17
- B** Baby Monitor: 32
 - Batterie: 9, 10
 - Blocco delle chiamate indesiderate: 31
 - Blocco tastiera: 19
- C** Categoria: 20
 - Chiamata intercomunicante automatica: 19
 - Chiamate in conferenza: 18
 - Chiamate senza risposta: 37
 - Codice comando diretto: 23
 - Composizione di chiamate: 16
 - Composizione di numeri concatenati: 21
 - Composizione rapida: 21
 - Condivisione chiamata: 18
- D** Data e ora: 14
 - Display
 - Colore: 27
 - Lingua: 13
 - Modo visualizzazione: 27
 - Orologio: 27
 - Retroilluminazione LCD: 27
 - Sfondo: 27
- E** Elenco chiamante: 37
 - Equalizzatore: 17
- I** Immissione di caratteri: 46
 - Intercomunicazione: 18
 - Interruzione di corrente: 10
- L** Lingua della guida vocale: 13
- M** Messaggi di errore: 48
 - Messaggio vocale: 46
 - Modalità eco: 15
 - Modalità Non disturbare: 30
 - Modalità silenziosa: 17
 - Modifica Elenco chiamante: 38
 - Modo Riservatezza: 28
- P** Pausa: 16
 - PIN: 35
 - Portatile
 - Annullamento registrazione: 36
 - Localizzatore: 12
 - Nome: 34
 - Registrazione: 35
 - Portatili aggiuntivi: 35

- Primo squillo: 26
- R** Regolazione data e ora: 26
 - Restrizione delle chiamate: 34
 - Richiamo/flash: 17
 - Riduzione dei disturbi: 17
 - Ripetitore: 36
 - Ripetizione della composizione: 16
 - Risoluzione dei problemi: 49
 - Risposta alle chiamate: 16
 - Risposta automatica: 16, 28
 - Rubrica: 20
- S** Segreteria telefonica: 39
 - Ascolto di messaggi: 40, 43
 - Attivazione/disattivazione: 39
 - Avviso nuovi messaggi: 42
 - Cancellazione di messaggi: 40, 41, 42, 44
 - Codice di accesso a distanza: 43
 - Elenco messaggi: 41
 - Filtro chiamate: 44
 - Messaggio di saluto: 39
 - Numero di squilli: 45
 - Operazioni a distanza: 43
 - Solo saluto: 45
 - Tempo registrazione: 45
- Servizio ID chiamante: 37
- Sicurezza per le telefonate: 35
- T** Tasti chiave: 24, 27
 - Tasti Funz.chiave (tasto NR): 14
 - Tipo comando: 11
 - Toni tastiera: 28
 - Tono suoneria: 26
 - Trasferimento di chiamata: 18
- V** Vivavoce: 16
 - Volume
 - Altoparlante: 16
 - Ricevitore: 16
 - Suoneria (Portatile): 17, 26
 - Suoneria (Unità base): 17, 26

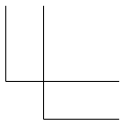
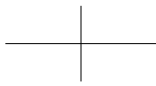
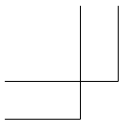

Note

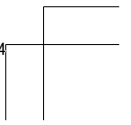
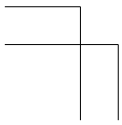
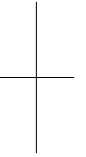
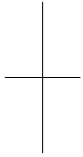

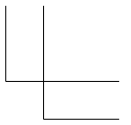
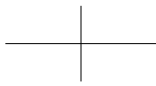
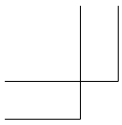

Note

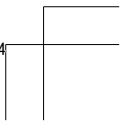
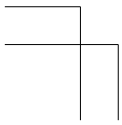
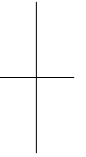
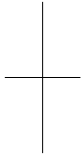



PNQX7074YA
it 07.2014