

Panasonic®

Numero di modello
TH-50PH30E

Istruzioni per l'uso

Schermo al plasma ad alta definizione



HDMI

Italiano

Prima di utilizzare il prodotto, leggere queste istruzioni e conservarle per riferimento futuro.



TQB0E2108C

Gentile cliente Panasonic

Benvenuto nella famiglia di clienti Panasonic e Le auguriamo una buona visione grazie alla tecnologia avanzata di questo esclusivo schermo al plasma.

Per sfruttare al meglio queste potenzialità, La invitiamo a leggere dapprima questo manuale e a conservarlo per un riferimento futuro.

Inoltre, conservi anche copia della ricevuta di acquisto dello schermo e annoti il Numero di modello e di serie di questo apparecchio nell'apposito spazio riportato nell'ultima pagina di questo manuale.

La invitiamo a visitare il sito web Panasonic

<http://panasonic.net>

Indice

Informazioni particolari sulla sicurezza	3	Riduzione del consumo	31
Precauzioni relative alla Sicurezza	4	Personalizzazione delle etichette di ingresso	32
Accessori	7	Selezione della lingua dei menu sullo schermo	33
Accessori forniti	7	Orientamento schermo	33
Pile del telecomando	7	Impostazione MULTI DISPLAY	34
Collegamenti	8	Come impostare MULTI DISPLAY	34
Collegamento degli altoparlanti	8	Funzione ID del Telecomando	35
Collegamento e fissaggio del cavo CA, fissaggio dei cavi	8	Impostazione iniziale in base ai segnali di ingresso	36
Collegamento delle apparecchiature video	9	Selezione ingresso componente/RGB	36
Collegamento VIDEO e COMPONENT / RGB IN ...	9	Selezione ingresso YUV/RGB	36
Collegamento HDMI	10	Menu Segnale	37
Collegamento DVI-D IN	10	Sistema colore.....	38
Collegamento dei terminali di ingresso PC	11	Cinema reality	38
Come collegare i terminali SERIAL	12	Modalità XGA	38
Accensione / Spegnimento	13	Riduzione del rumore	39
Selezione del segnale di ingresso	15	Sinc	40
Controlli di base	16	Gamma HDMI	40
Comandi ASPECT	18	Visualizzazione del segnale di ingresso	40
Zoom digitale	19	Regolazione delle opzioni	41
Visualizzazioni di Menu su schermo	20	Audio input select (Selezione ingresso audio)	44
Regolazione di Pos./Dimen	21	Touch Panel settings (Impostazioni durante l'utilizzo del Pannello a sfioramento)	44
Regolazioni delle immagini	23	Risoluzione dei problemi	45
Impostazioni avanzate	24	Lista delle modalità di aspetto	46
Regolazione audio	25	Segnali di ingresso applicabili	47
Salvaschermo (Per la prevenzione della ritenzione di immagine)	26	Condizione di spedizione	48
Impostazione del tempo per Salvaschermo	27	Specifiche tecniche	49
Riduzione della ritenzione di immagine sullo schermo	28		
Impostazioni di vita estesa	28		

Informazioni particolari sulla sicurezza

AVVERTENZA:

- 1) Per evitare danni che potrebbero causare rischi di incendi o scosse elettriche, non esporre questo apparecchio a gocce o spruzzi.
Non appoggiare contenitori con acqua (vasi da fiori, tazze, cosmetici, ecc.) sull'apparecchio. (ripiani sopra inclusi, ecc.)
Non porre sull'apparecchio alcuna fonte di fiamma scoperta, quali candele e simili.
- 2) Per impedire scosse elettriche, non rimuovere il pannello posteriore. È possibile venire a contatto con parti elettriche molto pericolose. Questa operazione va effettuata soltanto da personale esperto.
- 3) Non rimuovere lo spinotto di terra dalla presa. Questo apparecchio è dotato di una spina di alimentazione con tre piedini, di cui uno per la terra di massa, per garantire una sicurezza adeguata. La spina si adatta soltanto a prese elettriche idonee. Se non si è in grado di inserire questa spina in una presa elettrica, rivolgersi ad un tecnico per evitare di danneggiarla.
- 4) Per prevenire scosse elettriche, assicurarsi che il piedino di messa a terra del cavo di alimentazione in c.a. sia collegato in modo sicuro.

ATTENZIONE

Questo apparecchio è stato progettato per essere utilizzato in ambienti relativamente esenti da campi elettromagnetici. L'utilizzo di questo apparecchio vicino a sorgenti di forti campi magnetici, o dove disturbi elettrici possono sovrapporsi ai segnali di ingresso, potrebbe essere causa di suono o immagini tremolanti, o essere causa di interferenze quali il rumore. Per evitare la possibilità di danneggiare questo apparecchio, tenerlo lontano da sorgenti di forti campi elettromagnetici.

Riconoscimenti dei marchi di fabbrica

- VGA è un marchio di fabbrica di International Business Machines Corporation.
- Macintosh è un marchio di fabbrica registrato di Apple Inc., USA.
- SVGA, XGA, SXGA e UXGA sono marchi di fabbrica registrati della Video Electronics Standard Association.
Anche in assenza di specifici riconoscimenti dei marchi di fabbrica o di prodotti in ogni parte del manuale, i diritti di questi marchi di fabbrica sono stati interamente rispettati.
- HDMI, il logo HDMI e High-Definition Multimedia Interface sono marchi o marchi registrati di HDMI Licensing LLC negli Stati Uniti e in altri paesi.

Nota:

Non si deve lasciare un fermo immagine visualizzato per un lungo periodo di tempo, perché ciò può causare una permanente ritenzione di immagine sullo schermo al plasma.

Come esempi di fermi immagine elenchiamo i logo di aziende, i giochi elettronici, le immagini da computer, le videate teletext e le immagini visualizzate in rapporto 4:3.

Precauzioni relative alla Sicurezza

AVVERTENZA

■ Approntamento

Lo schermo al plasma può essere utilizzato soltanto con i seguenti accessori opzionali. L'utilizzo di accessori diversi può causare l'instabilità dello schermo e provocare danni a cose o persone.

(Tutti gli accessori seguenti sono fabbricati da Panasonic Corporation.)

- Altoparlanti TY-SP50P8W-K
- Piedistallo TY-ST20-K
- Supporto mobile TY-ST58PF20
- Staffa per sospensione a parete (verticale) TY-WK42PV20
- Staffa per sospensione a parete (angolare) TY-WK42PR20
- Staffa per sospensione a soffitto TY-CE42PS20
- Pannello a sfioramento TY-TP50P10S

Per l'installazione, rivolgersi esclusivamente a un tecnico qualificato.

Le parti piccole possono comportare pericolo di soffocamento se ingerite inavvertitamente. Tenere le parti piccole lontano dalla portata dei bambini. Gettare tutte le piccole parti e gli altri oggetti non necessari, compresi i materiali della confezione e i sacchetti/fogli di plastica, al fine di evitare che i bambini piccoli ci giochino e corrano il rischio di soffocarsi.

Non posizionare lo schermo al plasma su superfici inclinate o instabili e controllare che non sporga dal bordo della base.

- Lo schermo potrebbe cadere o rovesciarsi.

Non appoggiare alcun oggetto sullo schermo.

- Per evitare danni che possono dar luogo a incendi o a corti circuiti, non rovesciare liquidi sullo schermo né appoggiare oggetti che possano cadere all'interno. Qualora penetrasse qualsiasi oggetto estraneo, contattare il rivenditore locale Panasonic autorizzato.

Trasportare soltanto in posizione verticale!

- Il trasporto dell'unità con il suo schermo rivolto in alto o in basso potrebbe danneggiare la circuiteria interna.

Non ostacolare ventilazione coprendo i fori di ventilazione con degli oggetti quali giornali, tovaglie e tende.

Per una ventilazione sufficiente;

Se si usa il piedistallo (accessorio opzionale), lasciare uno spazio di 10 cm o più sulla parte superiore, destra e sinistra, e 7 cm o più sulla parte posteriore, e lasciare anche uno spazio tra la parte inferiore dello schermo e la superficie del pavimento.

Se si usa un metodo di installazione diverso, seguire le istruzioni del suo manuale. (Se nel manuale di installazione non ci sono indicazioni specifiche delle dimensioni di installazione, lasciare uno spazio di 10 cm o più sopra, sotto, a destra e a sinistra, e uno spazio di 7 cm o più dietro.)

Per l'installazione dello schermo al plasma in verticale;

Spostare l'interruttore di accensione verso l'alto se lo schermo al plasma viene installato in verticale. Impostare "Orientamento schermo" su "Verticale" nel menu Approntamento. (vedere a pag. 33)

■ Per un corretto utilizzo dello schermo al plasma

La tensione di esercizio dello schermo al plasma è di 220 - 240 V in c.a., a 50/60 Hz.

Non coprire le fessure di ventilazione.

- L'ostruzione delle fessure può provocare il surriscaldamento dello schermo e causare gravi danni.

Non inserire oggetti estranei nello schermo.

- Non inserire o far cadere oggetti metallici o infiammabili nelle fessure di ventilazione dello schermo, in quanto potrebbero provocare incendi o corti circuiti.

Non rimuovere o modificare la posizione del pannello.

- All'interno dello schermo sono presenti componenti elettrici ad alto voltaggio che possono causare seri danni. Per operazioni di manutenzione o di riparazione, rivolgersi esclusivamente al rivenditore locale Panasonic autorizzato.

Assicuratevi che ci sia un accesso facile alla spina del cavo di alimentazione.

Un componente con costruzione di CLASS I deve essere collegato a una presa di corrente di rete con connessione di messa a terra di protezione.

Non usare alcun altro cavo di alimentazione diverso da quello fornito con questa unità.

- Ciò potrebbe causare un incendio o scosse elettriche.

Inserire completamente la spina nella presa elettrica.

- Se la spina non è inserita completamente, può verificarsi il surriscaldamento delle parti elettriche e dare luogo a incendi. Se la spina o la presa elettrica sono danneggiate, non utilizzarle.

Non toccare il cavo di alimentazione con le mani bagnate.

- Si può essere colpiti da forti scosse elettriche.

Non arrecare danni in alcun modo al cavo di alimentazione. Quando si scollega lo schermo, estrarre il cavo reggendolo dalla spina.

- Non danneggiare il cavo, apportarvi modifiche, posizionare oggetti pesanti al di sopra, esporlo a fonti di calore, attorcigliarlo, piegarlo eccessivamente o tirarlo. Possono verificarsi incendi e gravi danni ai circuiti interni. Se il cavo risultasse danneggiato, farlo riparare dal rivenditore locale Panasonic autorizzato.

Se non si utilizza lo schermo al plasma per lungo tempo, estrarre il cavo dalla presa elettrica.

Al fine di prevenire gli incendi, tenere sempre lontano dal televisore le candele e le altre fonti di fiamme libere.



■ Se si verificano problemi durante l'utilizzo

Se si verifica un problema (ad esempio, l'assenza di immagini o di suoni) o se dallo schermo esce fumo o strani odori, estrarre immediatamente il cavo di alimentazione dalla presa elettrica.

- Se si continua a utilizzare lo schermo al plasma in queste situazioni, è possibile andare incontro a incendi o corti circuiti. Una volta verificata l'interruzione di emissioni di fumo, contattare il rivenditore locale Panasonic autorizzato per le opportune riparazioni. Per queste operazioni, rivolgersi esclusivamente a personale esperto.

Se all'interno dello schermo penetrano liquidi oppure oggetti estranei, se lo schermo cade o se l'apparato risulta danneggiato, scollegare immediatamente il cavo di alimentazione.

- Può verificarsi un corto circuito che potrebbe provocare un incendio. Per le riparazioni necessarie, rivolgersi al rivenditore locale Panasonic autorizzato.

ATTENZIONE

■ Per un corretto utilizzo dello schermo al plasma

Non appoggiare le mani, il viso o altri oggetti sui fori di ventilazione dello schermo al plasma.

- Dalle fessure di ventilazione esce aria riscaldata e la superficie superiore dello schermo potrebbe essere molto calda. Non avvicinare quindi le mani, il viso o altri oggetti che possono deformarsi al contatto di superfici molto calde.

Accertarsi di aver scollegato tutti i cavi prima di spostare lo schermo.

- Se lo schermo viene spostato quando sono collegati ancora dei cavi, questi ultimi possono essere danneggiati e provocare corti circuiti.

Prima di effettuare qualsiasi operazione di pulizia, scollegare il cavo di alimentazione dalla presa in via cautelativa.

- In caso contrario, possono verificarsi corti circuiti o si può essere colpiti da scosse elettriche.

Pulire regolarmente il cavo di alimentazione per impedire l'accumulo di polvere.

- L'accumulo di polvere sul cavo e l'umidità risultante possono danneggiare l'isolamento e quindi provocare gravi danni. Estrarre il cavo dalla presa elettrica e pulirlo con un panno asciutto.

Non bruciare o rompere le batterie.

- Le batterie non devono essere esposte a calore eccessivo (raggi diretti del sole, fuoco, ecc.).

Il schermo al plasma emana raggi infrarossi, per cui può influire su altri apparecchi di comunicazione ai raggi infrarossi.

Installare il sensore ai raggi infrarossi in un luogo lontano dalla luce diretta o riflessa del display al plasma.

Pulizia e manutenzione

Il pannello anteriore dello schermo al plasma è stato trattato con un processo particolare. Pulire delicatamente la superficie del pannello utilizzando soltanto un panno per pulizie morbide o privo di peluria.

- Se la superficie è particolarmente sporca, pulirla con un panno morbido senza filacce che è stato immerso in acqua pura o acqua in cui un detersivo neutro è stato diluito 100 volte, e usare poi un panno asciutto dello stesso tipo finché la superficie è asciutta.
- Non grattare o graffiare la superficie del pannello con le unghie o con altri utensili, perché in questo modo potrebbe essere rovinata. Inoltre, evitare il contatto con sostanze volatili, come ad esempio insetticidi, solventi e diluenti, che possono danneggiare la qualità dello schermo.

Se il telaio esterno è sporco, pulirlo con un panno morbido e asciutto.

- Se il telaio risulta particolarmente sporco, pulirlo con un panno inumidito e strizzato con acqua e detergente neutro. Utilizzare, quindi, un panno asciutto per asciugare il telaio.
- Prestare attenzione affinché la superficie dello schermo al plasma non venga in contatto con alcun detergente. Se all'interno dell'unità dovessero cadere gocce di acqua, possono verificarsi problemi di funzionamento.
- Evitare il contatto con sostanze volatili, come ad esempio insetticidi, solventi e diluenti, che possono danneggiare e scrostare la superficie del telaio. Inoltre, non esporlo al contatto per lunghi periodi con articoli di gomma o PVC.

Accessori

Accessori forniti

Accertarsi di disporre degli accessori e degli oggetti indicati



Istruzioni per l'uso

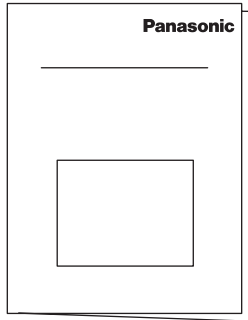

CD-ROM
(Istruzioni
per l'uso)

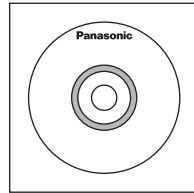

Telecomando
N2QAYB000535

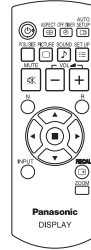

Pile per il telecomando
(formato R6 (UM3) × 2)

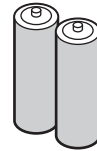

Cavo in CA

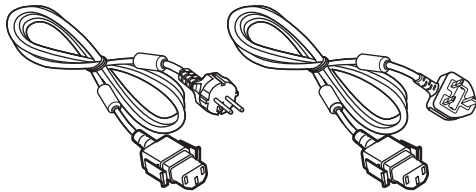

Pile del telecomando

Sono necessarie due pile R6.

1. Tirare il gancio per aprire il coperchio delle pile.
2. Inserire le pile – osservare la polarità corretta (+ e -).
3. Rimettere a posto il coperchio.

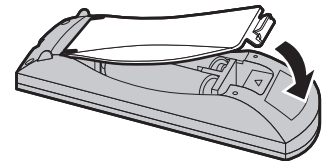
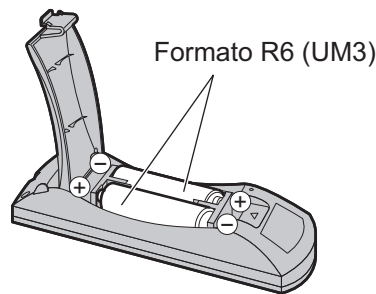
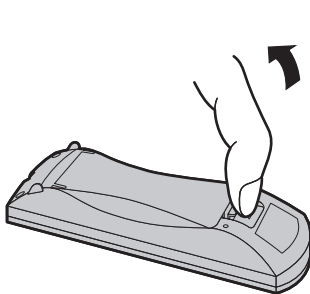

Consiglio utile:

Se si usa molto il telecomando, sostituire le pile vecchie con pile nuove di tipo alcalino.

⚠ Precauzioni per l'uso delle pile

Un'installazione incorretta può essere causa di perdita di liquido e corrosione che potrebbe danneggiare il telecomando. Smaltire le batterie in un modo che rispetti l'ambiente.

Osservare le precauzioni seguenti:

1. Le pile vanno sempre sostituite tutte e due assieme. Sostituire le pile vecchie con pile nuove.
2. Non usare una pila nuova insieme a una pila vecchia.
3. Non usare assieme pile di tipo diverso (esempio: "Zinco-carbonio" e "Alcalina").
4. Non provare a caricare, cortocircuitare, smontare, surriscaldare o bruciare pile consumate.
5. La sostituzione delle pile è necessaria quando il funzionamento del telecomando diventa discontinuo o non riesce a comandare lo Schermo al plasma.
6. Non bruciare o rompere le batterie.
Le batterie non devono essere esposte a calore eccessivo (raggi diretti del sole, fuoco, ecc.).

Collegamenti

Collegamento degli altoparlanti

Nel collegare gli altoparlanti, accertarsi di usare soltanto gli altoparlanti accessori opzionali.
Per i dettagli sull'installazione dell'altoparlante, fare riferimento al manuale d'installazione degli altoparlanti.

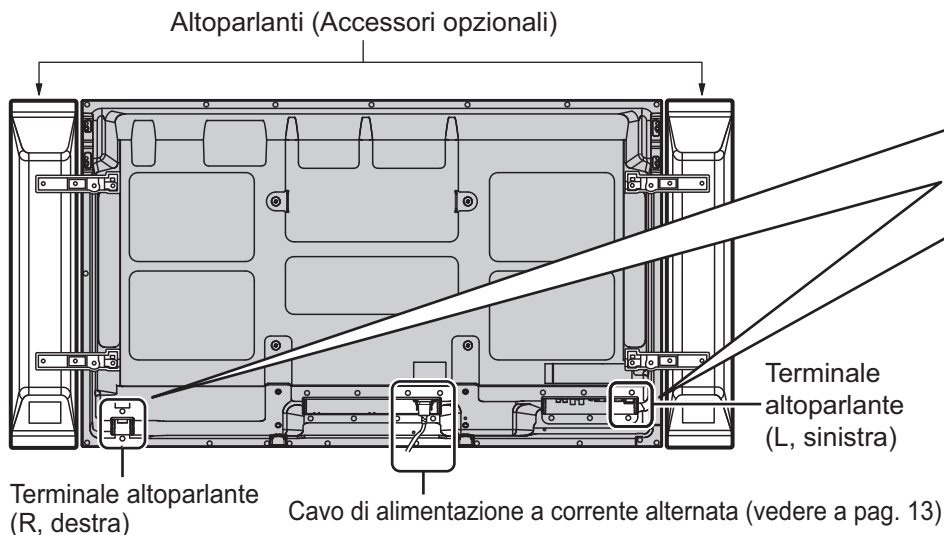

Collegamento e fissaggio del cavo CA, fissaggio dei cavi

Fissaggio del cavo di alimentazione a corrente alternata

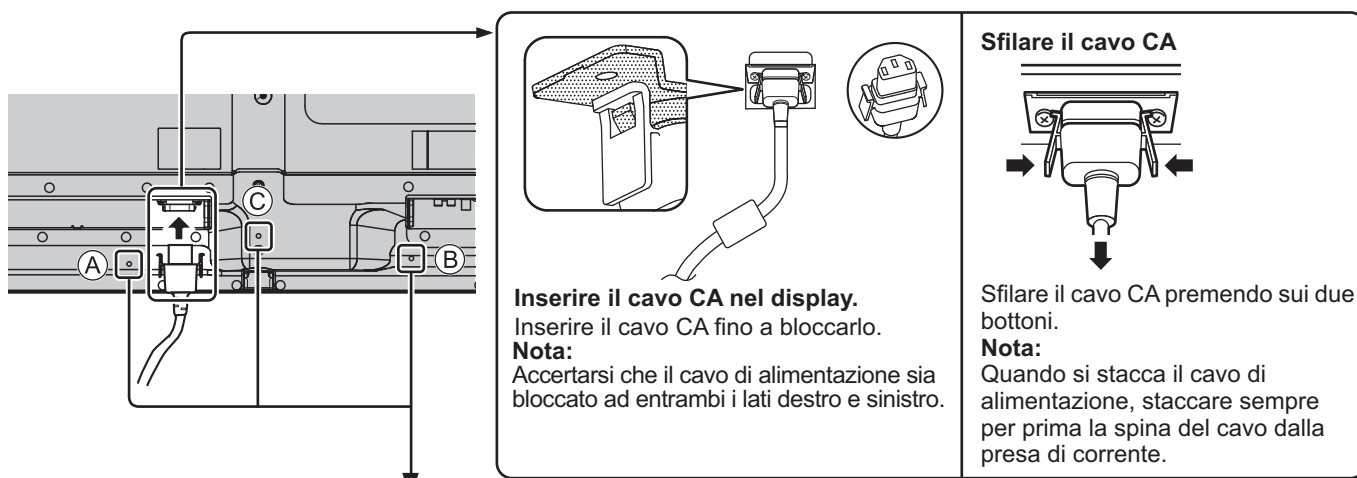

Fissaggio dei cavi

Sono disponibili 3 fori per il fissaggio dei cavi di connessione. Poiché non fornito in dotazione insieme al prodotto, procurarsi un morsetto o una fascetta.

Se si utilizza la staffa di montaggio a parete (verticale)

Nota:

Se si utilizza la staffa per sospensione a parete (verticale) (TY-WK42PV20), utilizzare i fori **A** e **B** per fissare i cavi. Se i cavi vengono fissati sul foro **C**, possono impigliarsi nella staffa per sospensione a parete.

Collegamento delle apparecchiature video

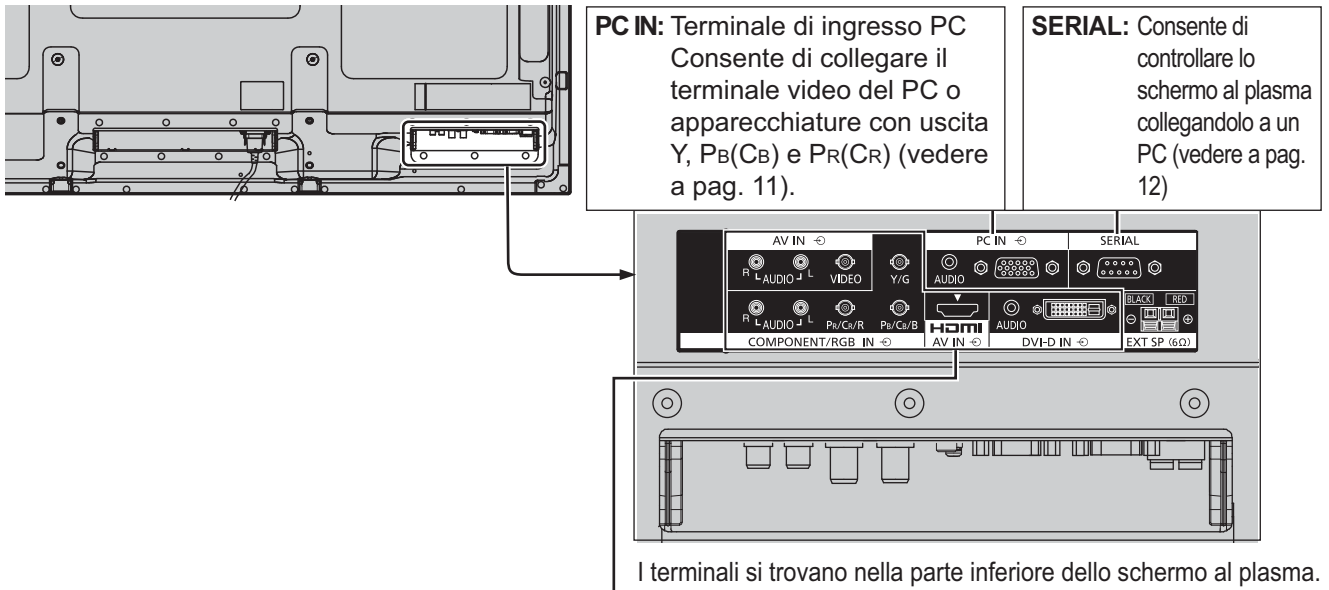

AV IN (VIDEO): Terminale di ingresso video composito (vedere sotto)
COMPONENT/RGB IN: Terminale di ingresso video componente/RGB (vedere sotto)
AV IN (HDMI): Terminale di ingresso HDMI (vedere a pag. 10)
DVI-D IN: Terminale di ingresso DVI-D (vedere a pag. 10)
 Consente di collegare apparecchiature video quali videoregistratori o lettori DVD.

Collegamento VIDEO e COMPONENT / RGB IN

Nota:

Le apparecchiature aggiuntive, i cavi e le spine adattatrici mostrati non vengono forniti con questo apparecchio.

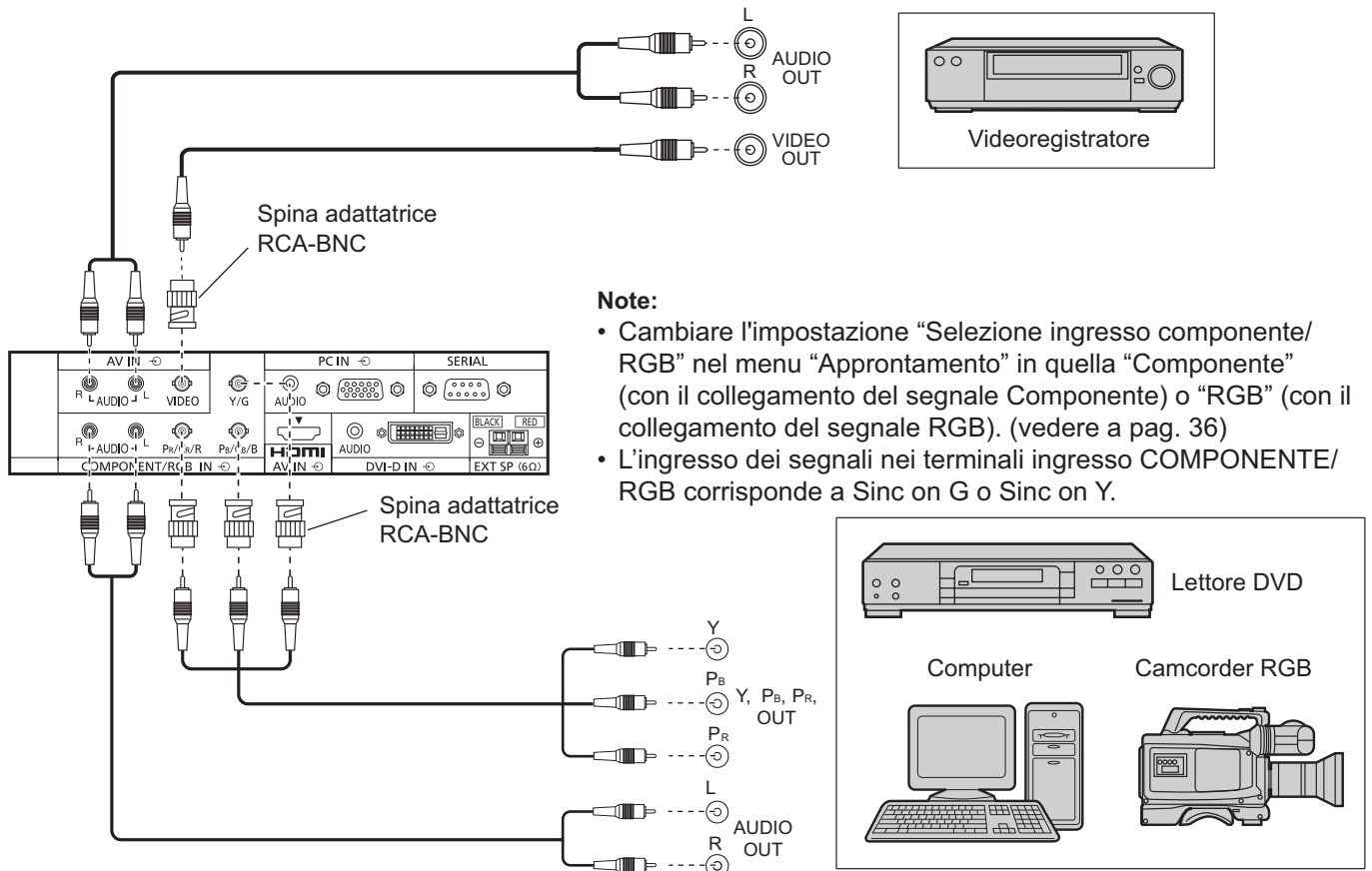

Collegamento HDMI

[Assegnazioni pin e nomi dei segnali]

No. piedino	Nome del segnale	No. piedino	Nome del segnale
①	Dati T.M.D.S. 2+	⑪	Schermo orologio T.M.D.S.
②	Dati T.M.D.S. 2 schermato	⑫	Orologio - T.M.D.S.
③	Dati T.M.D.S. 2-	⑬	CEC
④	Dati T.M.D.S. 1+	⑭	Riservato (N.C. sul dispositivo)
⑤	Dati T.M.D.S. 1 schermato		
⑥	Dati T.M.D.S. 1-	⑮	SCL
⑦	Dati T.M.D.S. 0+	⑯	SDA
⑧	Dati T.M.D.S. 0 schermato	⑰	DDC/CEC Terra
⑨	Dati T.M.D.S. 0-	⑱	+5V Power
⑩	Orologio + T.M.D.S.	⑲	Rilevamento "Hot plug"

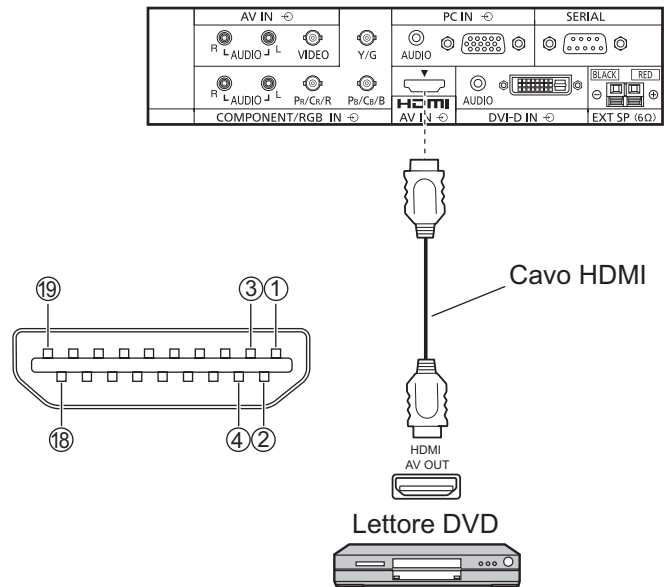

Nota:

Le apparecchiature aggiuntive e il cavo HDMI mostrati in questo schema non sono in dotazione con il presente apparecchio.

Collegamento DVI-D IN

PC con uscita video DVI-D

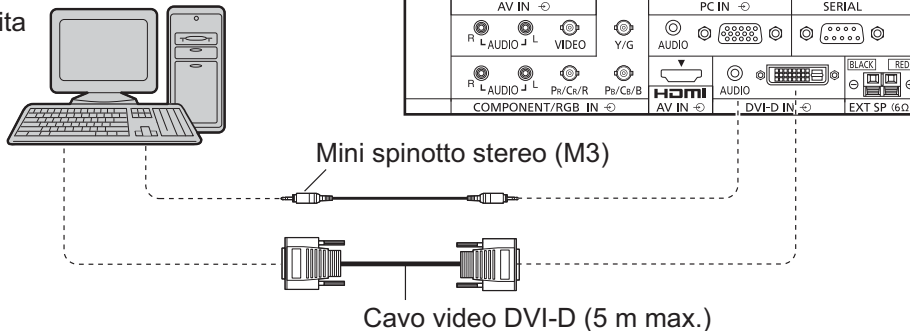

Disposizione dei piedini del connettore di ingresso DVI-D

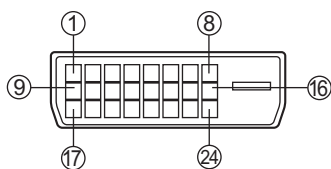

Veduta porta di collegamento

No. piedino	Nome del segnale	No. piedino	Nome del segnale
①	Dati T.M.D.S. 2-	⑬	_____
②	Dati T.M.D.S. 2+	⑭	+5 V, CC
③	Dati T.M.D.S. 2 schermato	⑮	Terra
④	_____	⑯	Rilevamento "Hot plug"
⑤	_____	⑰	Dati T.M.D.S. 0-
⑥	Orologio DDC	⑱	Dati T.M.D.S. 0+
⑦	Dati DDC	⑲	Dati T.M.D.S. 0 schermato
⑧	_____	⑳	_____
⑨	Dati T.M.D.S. 1-	㉑	_____
⑩	Dati T.M.D.S. 1+	㉒	Schermo orologio T.M.D.S.
⑪	Dati T.M.D.S. 1 schermato	㉓	Orologio + T.M.D.S.
⑫	_____	㉔	Orologio - T.M.D.S.

Nota:

- Le apparecchiature aggiuntive e i cavi mostrati in questo schema non sono in dotazione a quest'apparecchio.
- Usare il cavo DVI-D conforme allo standard DVI. Le immagini potrebbero deteriorarsi a seconda della lunghezza e della qualità del cavo.

Collegamento dei terminali di ingresso PC

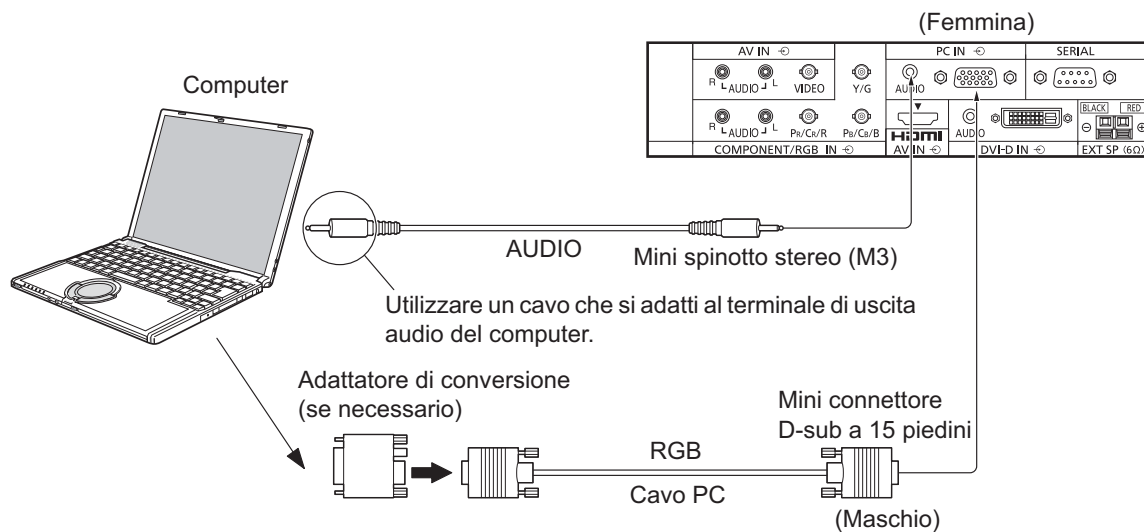

Note:

- Riguardo ai tipici segnali di ingresso PC descritti nella lista dei segnali di ingresso compatibili (vedere a pagina 47), i valori di regolazione come quelli per le posizioni e le dimensioni standard delle immagini sono già stati memorizzati in questa unità. Si possono aggiungere fino a otto tipi di segnali di ingresso PC non inclusi nella lista.
- I segnali di ingresso emessi dal computer e compatibili con lo schermo sono quelli con frequenza di scansione orizzontale compresa tra i 15 e i 110 kHz e con frequenza di scansione verticale compresa tra 48 e 120 Hz. (Tuttavia, i segnali eccedenti 1.200 linee non verranno visualizzati in modo appropriato.)
- La risoluzione video massima è di 768 × 768 punti quando la modalità video è impostata a "4:3" e 1.024 × 768 punti quando la modalità video è impostata a "16:9". Se la risoluzione video eccede questi valori, è possibile che non vengano visualizzati dettagli di immagini con sufficiente chiarezza.
- I terminali di ingresso dei PC sono compatibili con le prese DDC2B. Se il computer da collegare non è compatibile con questo standard, è necessario modificare le impostazioni del computer al momento del collegamento.
- Alcuni modelli di PC non possono essere collegati a questo tipo di schermo al plasma.
- Non è richiesto l'utilizzo di un adattatore per computer con mini terminali D-sub a 15 piedini compatibili DOS/V.
- Il computer illustrato in figura ha solo uno scopo esemplificativo.
- Le apparecchiature aggiuntive e i cavi mostrati in questo schema non sono in dotazione a quest'apparecchio.
- Non impostare frequenze di scansione orizzontale e verticale, relative a segnali PC, a livelli superiori o inferiori all'intervallo di frequenza specificata.
- L'ingresso componente è possibile con i pin 1, 2 e 3 del miniconnettore 15P D-sub.
- Cambiare l'impostazione "Selezione ingresso componente/RGB" nel menu "Approntamento" in quella "Componente" (con il collegamento Componente) o "RGB" (con il collegamento del segnale RGB). (vedere a pag. 36)

Nomi dei segnali per il mini connettore D-sub a 15 piedini

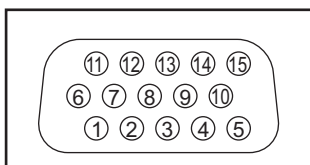

Disposizione dei piedini per il terminale di ingresso PC

No. piedino	Segnale	No. piedino	Segnale	No. piedino	Segnale
①	R (P _R /C _R)	⑥	GND (terra)	⑪	NC (non collegato)
②	G (Y)	⑦	GND (terra)	⑫	SDA
③	B (P _B /C _B)	⑧	GND (terra)	⑬	HD/SYNC
④	NC (non collegato)	⑨	C.C. +5 V	⑭	VD
⑤	GND (terra)	⑩	GND (terra)	⑮	SCL

Come collegare i terminali SERIAL

Il terminale SERIAL viene utilizzato quando il controllo dello schermo al plasma è gestito da un computer.

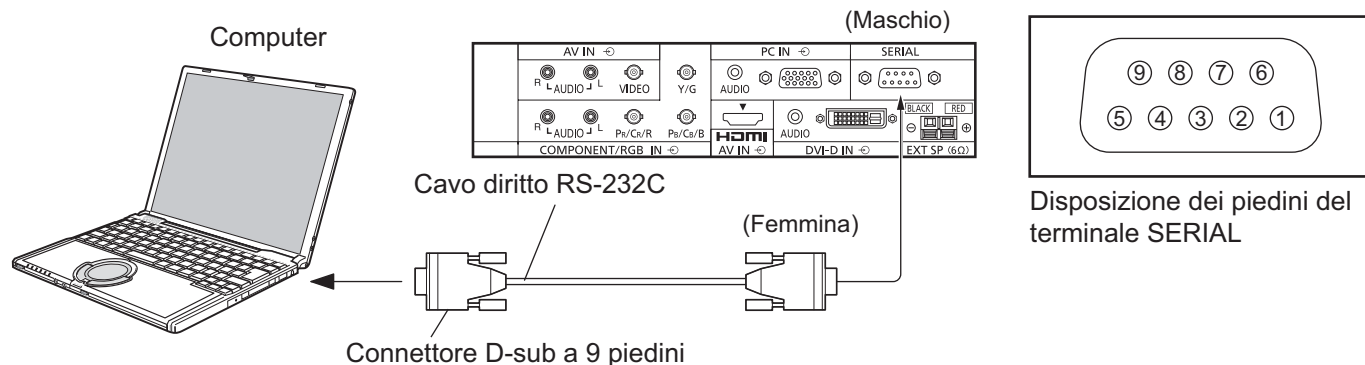

Note:

- Per collegare il computer allo schermo al plasma, usare il cavo diritto RS-232C.
- I computer mostrati in figura sono solo a scopo illustrativo.
- Le apparecchiature aggiuntive e i cavi mostrati in questo schema non sono in dotazione a quest'apparecchio.

Il terminale SERIAL è conforme alle specifiche per le interfacce RS-232C, quindi il controllo dello schermo al plasma può essere gestito da un computer collegato tramite questo terminale.

Il computer richiede un programma che consente di inviare e ricevere dati di controllo compatibili con le specifiche riportate di seguito. Per creare il programma, utilizzare un'applicazione per PC, come ad esempio un'applicazione per linguaggi di programmazione. Per i dettagli, consultare la documentazione relativa all'applicazione software.

Parametri di comunicazione

Livello di segnale	Conforme all'RS-232C
Metodo di sincronizzazione	Asincrono
Velocità in baud	9600 bps
Parità	Nessuna
Lunghezza caratteri	8 bits
Bit di arresto	1 bit
Controllo di flusso	-

Formato base dei dati di controllo

La trasmissione dei dati di controllo dal computer ha inizio rispettivamente con un segnale STX, seguito dal comando, dai parametri e infine dal segnale ETX. Se non vengono utilizzati parametri, non è necessario inviare il segnale relativo ai parametri.

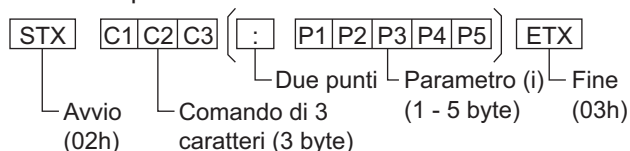

Note:

- Quando bisogna trasmettere più comandi, aspettare prima la risposta al primo comando da quest'unità e poi mandare un comando successivo.
- Se per errore si invia un comando non corretto, l'unità rimanda al computer il comando "ER401".

Nomi dei segnali per il connettore D-sub 9P

No. piedino	Dettagli
②	R X D
③	T X D
⑤	GND
④ • ⑥	Non uso
⑦ ⑧	(Cortocircuitato in questa unità)
① • ⑨	NC

Questi nomi dei segnali sono quelli delle specifiche del computer.

Comando

Comando	Parametro	Dettagli sui controlli
PON	Nessuno	Acceso
POF	Nessuno	Spento
AVL	**	Volume 00-63
AMT	0	Diminuzione volume
	1	Suono muto
IMS	Nessuno	Selezione ingresso (selezione vicendevoile)
	VD1	Ingresso VIDEO (VIDEO)
	YP1	Ingresso COMPONENT/RGB IN (COMPONENT)
	HM1	Ingresso HDMI (HDMI)
	DV1 PC1	Ingresso DVI-D IN (DVI) Ingresso PC IN (PC)
DAM	Nessuno	Selezione modalità video (selezione vicendevoile)
	ZOOM	Zoom1 (per i segnali video/SD/PC)
	FULL	16:9
	JUST	N-Zoom (per i segnali video/SD)
	NORM	4:3 (per i segnali video/SD/PC)
	ZOM2	Zoom2 (per il segnale HD)
	ZOM3	Zoom3 (per il segnale HD)
	SJST	N-Zoom (per il segnale HD)
	SNOM	4:3 (per il segnale HD)
	SFUL	Formato 4:3 (per il segnale HD)
	14:9	14:9

Quando è spento, questo schermo risponde solo al comando di accensione (PON).

Accensione / Spegnimento

Collegamento dello spinotto del cavo in c.a. allo schermo al plasma.

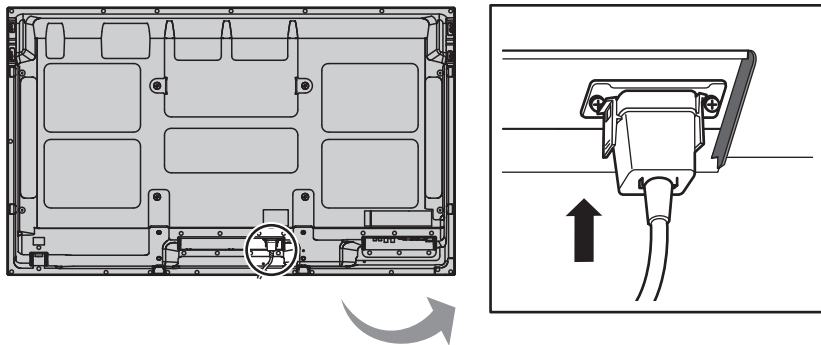

Collegamento alla presa a muro della rete elettrica

Note:

- La configurazione della spina del cavo di alimentazione elettrica varia da paese a paese. Il tipo di spina mostrato a destra potrebbe quindi non coincidere con quello adatto al paese dove l'apparecchio viene usato.
- Quando si stacca il cavo di alimentazione, staccare sempre per prima la spina del cavo dalla presa di corrente.

Per l'accensione, premere l'interruttore di alimentazione che si trova sullo Schermo al plasma.

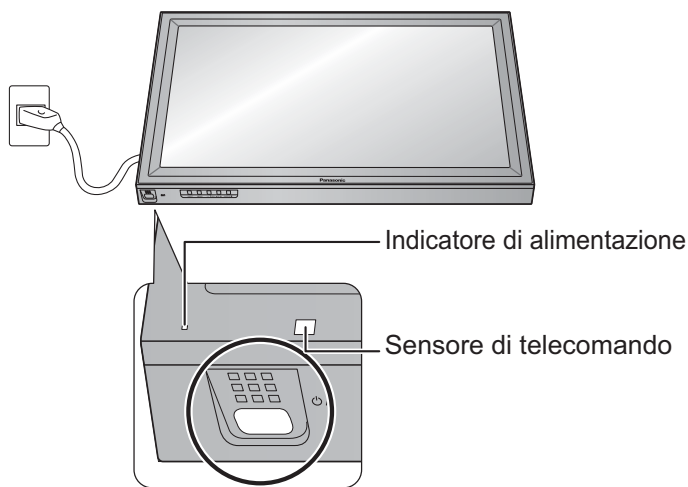

Indicatore di alimentazione: Luce verde



Premere il tasto di alimentazione , sul telecomando, per disattivare lo Schermo al plasma (condizione di attesa, o standby).

Indicatore di alimentazione: Luce rossa (standby)

Premere il tasto di alimentazione , sul telecomando, per attivare lo Schermo al plasma.

Indicatore di alimentazione: Luce verde

Disattivare lo schermo al plasma premendo l'interruttore /I sull'unità, quando lo schermo al plasma è acceso o in modalità Attesa.

Nota:

Nel corso dell'uso della funzione di gestione dell'alimentazione, ad apparecchio spento la spia dell'accensione si illumina in arancione.

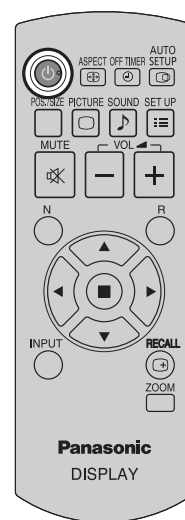

Quando si accende l'unità per la prima volta

Quando si accende l'unità per la prima volta, viene visualizzata la schermata seguente. Selezionare le opzioni con il telecomando. I pulsanti dell'unità non sono utilizzabili.

Lingua OSD

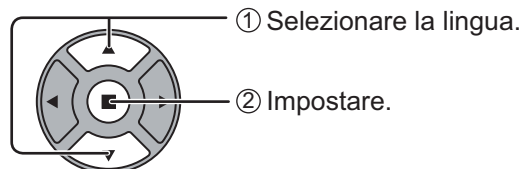

Spegnimento per assenza attività

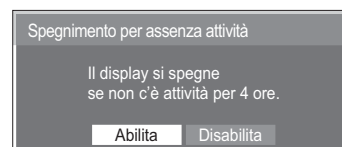
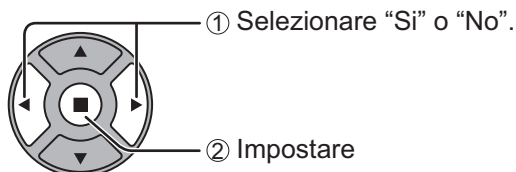
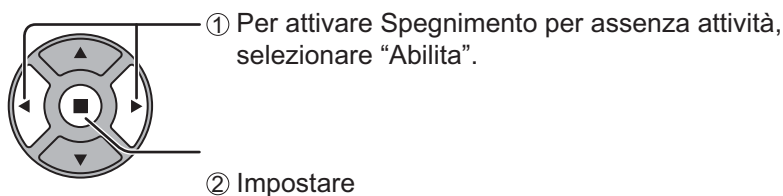

Se si seleziona "Abilita", viene visualizzata una finestra di conferma.

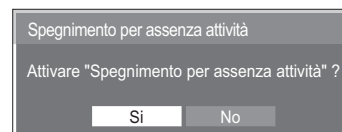

Orientamento schermo

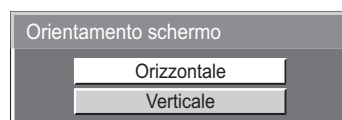
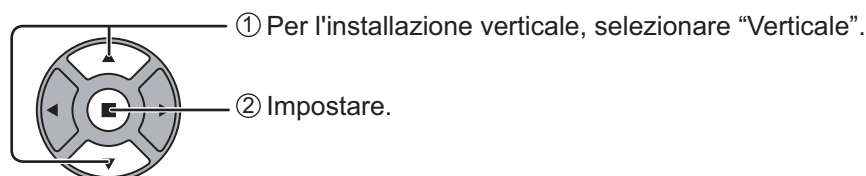

Note:

- Una volta impostate le opzioni, le schermate non vengono visualizzate quando si accende l'unità la volta seguente.
- Dopo l'impostazione, le opzioni possono essere cambiate nei menu seguenti.
Lingua OSD (vedere a pag. 33)
Spegnimento per assenza attività (vedere a pag. 31)
Orientamento schermo (vedere a pag. 33)

Precauzioni Spegnimento per assenza attività

Se "Spegnimento per assenza attività" nei menu Approntamento è impostato su "Abilita", ogni volta che si accende l'apparecchio verrà visualizzato un messaggio di avviso (vedere a pag. 31).

Se non si desidera visualizzare questo messaggio, è possibile impostare "Power On Message" nel menu Options (vedere a pag. 43).

La funzione "Spegnimento per assenza attività" è abilitata.

Selezione del segnale di ingresso

INPUT



Premere per selezionare il segnale di ingresso da riprodurre dall'apparecchio che è stato collegato allo schermo al plasma.

I segnali di ingresso cambiano come segue:

→ PC → VIDEO → COMPONENT* → HDMI → DVI →

PC: terminale di ingresso PC in PC IN.

VIDEO: terminale di ingresso video in AV IN (VIDEO).

COMPONENT*: terminale di ingresso componente o RGB in COMPONENT/RGB IN.

HDMI: terminale di ingresso HDMI in AV IN (HDMI).

DVI: terminale di ingresso DVI in DVI-D IN.

* "COMPONENT" può essere visualizzato come "RGB" a seconda dell'impostazione di "Selezione ingresso componente/RGB". (vedere a pag. 36)

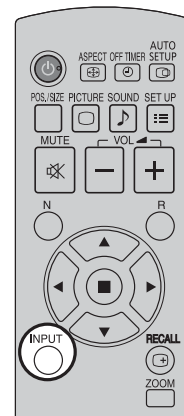

Note:

- È inoltre possibile selezionare premendo il pulsante INPUT sull'unità.
- L'audio viene emesso così come impostato in "Audio input select" nel menu Options. (vedere a pag. 44)
- Selezionare conformemente ai segnali dall'apparecchiatura sorgente collegata ai terminali di ingresso componente/RGB. (vedere a pag. 36)
- Sullo schermo al plasma si potrebbe verificare la ritenzione di immagine (ritardo di immagine) se si mantiene visualizzato un fermo immagine per un lungo periodo di tempo. La funzione che scurisce leggermente lo schermo si attiva per evitare la ritenzione di immagine (vedere a pag. 45). Questa funzione non è la soluzione perfetta alla ritenzione di immagine.

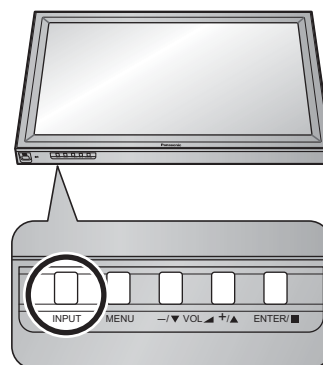

Controlli di base

Unità principale

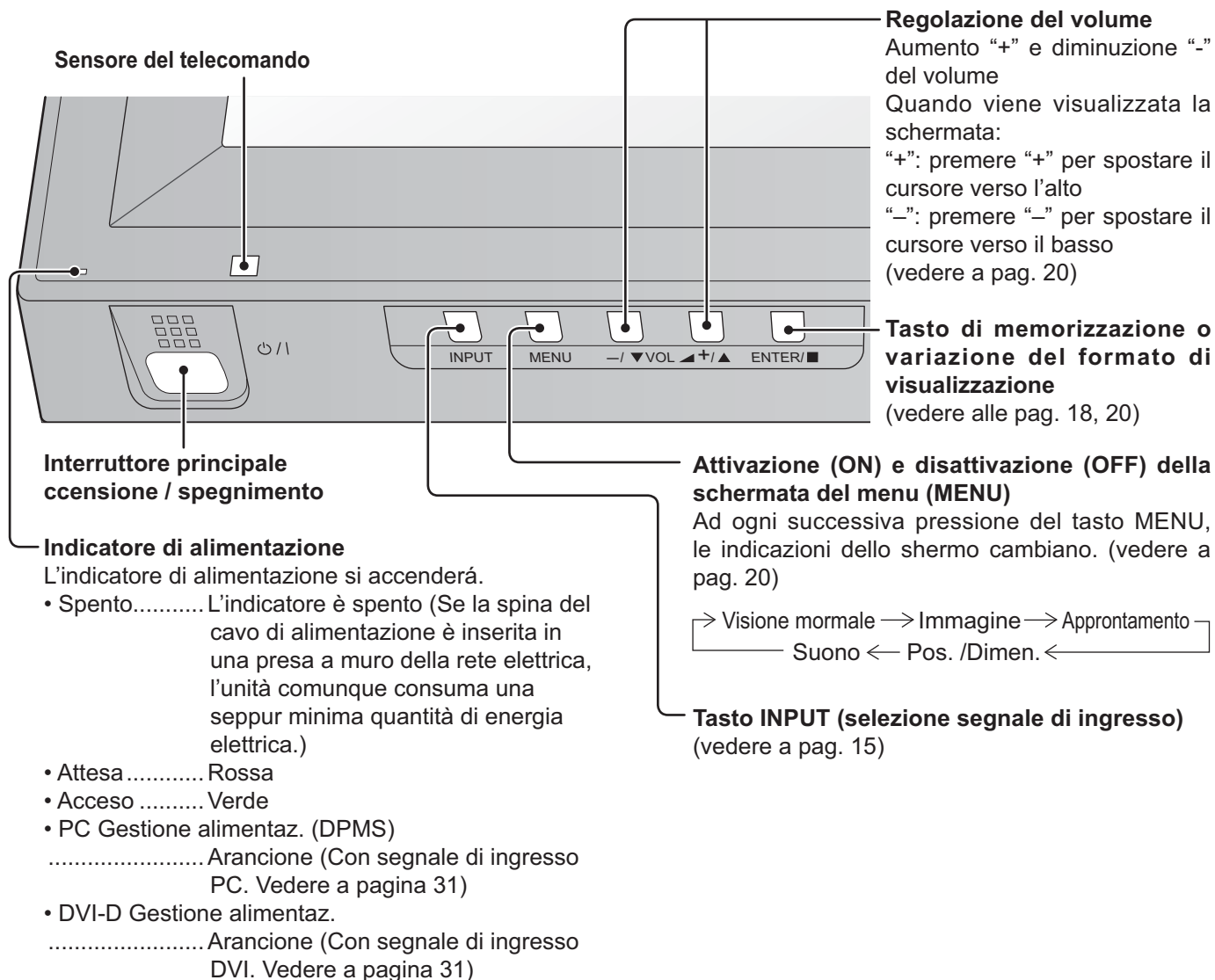

Trasmettitore di comandi a distanza

Tasto ACTION

Premere per eseguire le selezioni.

Tasto ASPECT

Premere per il menu di regolazione ASPECT. (vedere a pag. 18)

Tasto di attesa (ON/OFF)

Collegare dapprima lo schermo al plasma ad una presa di alimentazione, poi accenderlo (vedere a pag. 13). Premere questo tasto per accendere lo schermo al plasma dalla modalità Standby. Premerlo di nuovo per spegnere lo schermo al plasma nella modalità Standby.

Tasto POS. /Dimen.

(vedere a pag. 21)

Tasto PICTURE

(vedere a pag. 23)

Attivazione/disattivazione suono muto

Premere questo tasto per silenziare il suono. Premere di nuovo per riattivare l'audio. La riattivazione dell'audio avviene anche dopo che l'unità è stata spenta o il volume è stato cambiato.

Tasto N

(vedere a pag. 22, 23, 24, 25)

Tasti POSITION

Tasto INPUT

Premere per selezionare il segnale di ingresso scorrendo tra le varie opzioni. (vedere a pag. 15)

Tasto Timer

È possibile impostare lo schermo al plasma perché venga spento in modalità Attesa dopo un intervallo di tempo prefissato. L'impostazione passa a 30 minuti, 60 minuti, 90 minuti o 0 minuti (il timer viene disattivato) ogni volta che si preme il relativo tasto.

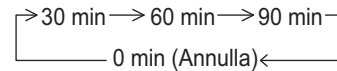

Quando mancano tre minuti allo spegnimento, sullo schermo apparirà la scritta "Timer spegnimen. 3 min". Il timer viene disattivato se si verifica un calo di tensione.

Tasto AUTO SETUP

Consente di regolare automaticamente la posizione/dimensione dello schermo. (vedere a pag. 21)

Tasto SET UP

(vedere a pag. 20)

Tasto SOUND

(vedere a pag. 25)

Regolazione del volume

Premere i tasti di regolazione volume verso l'alto "+" o verso il basso "-" per aumentare o diminuire il livello dell'audio.

Tasto R

Premere il tasto R per tornare alla schermata del menu precedente.

Tasto di RECALL

Premere il tasto di RECALL per visualizzare lo stato corrente del sistema.

- ① Etichetta di ingresso
- ② Modalità Aspect (vedere a pag. 18)
Ingresso audio (vedere a pag. 44)
Uso del Saver NANODRIFT (vedere a pag. 29)
- ③ Timer spegnimen
L'indicatore del timer viene visualizzato soltanto se è stato impostato il timer.

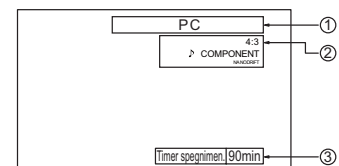

Zoom digitale (vedere a pag. 19)

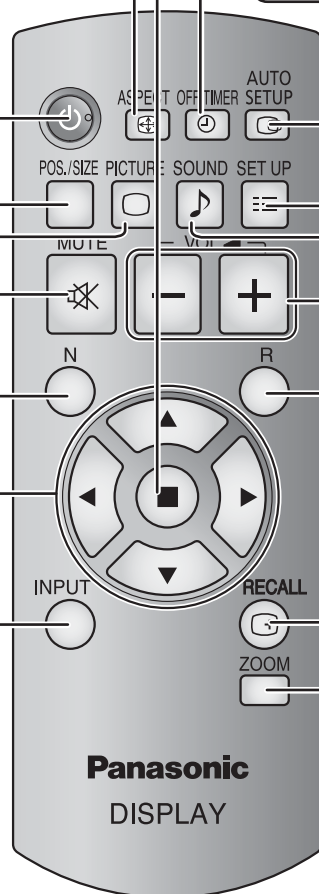

Comandi ASPECT

Con lo Schermo al plasma diventa possibile vedere le immagini nella loro grandezza massima, formato cinema incluso.

Nota:

Tenere presente che se si sistema lo schermo in un luogo pubblico a scopo di commercio o di visione in pubblico e si usa poi la funzione di modalità del formato per ridurre o espandere le immagini, si potrebbero violare i diritti di autore della legge sul copyright. È vietato mostrare o alterare i materiali coperti da copyright di altre persone a scopo di commercio senza avere precedentemente ottenuto il permesso del proprietario del copyright.

ASPECT



Premere ripetutamente per spostarsi fra le opzioni di Aspetto (rapporto tra altezza e larghezza immagini):

Per i dettagli sulla modalità di aspetto, vedere "Lista delle modalità di aspetto". (vedere a pag. 46).

Per l'ingresso di segnale VIDEO:

→ 4:3 → Zoom1 → Zoom2 → Zoom3 → 16:9 → 14:9 → N-Zoom

[dall'unità]

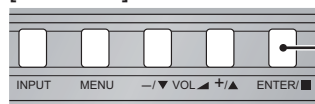

La modalità Aspetto cambia ogni volta che si preme il tasto ENTER.

Per l'ingresso di segnale PC:

→ 4:3 → Zoom → 16:9

Per l'ingresso di segnale SD (525 (480) / 60i • 60p, 625 (575) / 50i • 50p):

→ 4:3 → Zoom1 → Zoom2 → Zoom3 → 16:9 → 14:9 → N-Zoom

Per l'ingresso di segnale HD [1125 (1080) / 60i • 50i • 60p • 50p • 24p • 25p • 30p • 24sF, 750 (720) / 60p • 50p]:

→ 4:3 → Formato 4:3 → Zoom1 → Zoom2
N-Zoom ← 14:9 ← 16:9 ← Zoom3 ←

Note:

- La modalità di visualizzazione del formato viene memorizzata separatamente per ciascuno dei terminali di ingresso.
- Non si devono lasciare le immagini visualizzate per un lungo periodo di tempo nella modalità 4:3, perché ciò può causare una permanente ritenzione di immagine sullo schermo al plasma.

Modalità All Aspect

Impostare "All Aspect" su "On" nel menu Options per abilitare la modalità di aspetto estesa (pagina 43). Nella modalità All Aspect, la modalità di aspetto delle immagini cambia come segue. Per i dettagli sulla modalità di aspetto, vedere "Lista delle modalità di aspetto" (pagina 46).

Per l'ingresso di segnale VIDEO:

→ 4:3 → Zoom1 → Zoom2 → Zoom3 → 16:9 → 14:9 → Just

Per l'ingresso di segnale PC:

→ 4:3 → Zoom → 16:9

Per l'ingresso di segnale SD (525 (480) / 60i • 60p, 625 (575) / 50i • 50p):

→ 4:3 → Zoom1 → Zoom2 → Zoom3 → 16:9 → 14:9 → Just

Per l'ingresso di segnale HD [1125 (1080) / 60i • 50i • 60p • 50p • 24p • 25p • 30p • 24sF, 750 (720) / 60p • 50p]:

→ 4:3 Full → Zoom1 → Zoom2 → Zoom3 → 16:9 → 14:9 → Just1 → Just2 → 4:3 (1) → 4:3 (2)

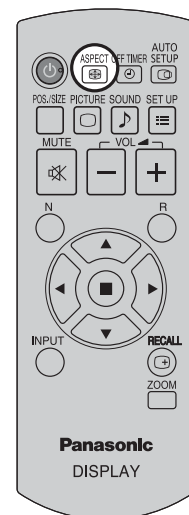

Zoom digitale

Questa funzione consente di visualizzare un ingrandimento della parte di immagine designata.

1 Visualizzazione della guida operativa.

 Premere per attivare lo zoom digitale.
Viene visualizzata la guida operativa.

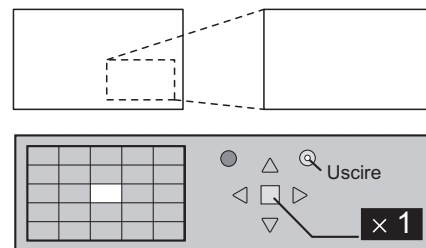

Nel zoom digitale, solo i seguenti tasti sono operativi.

[Telecomando]

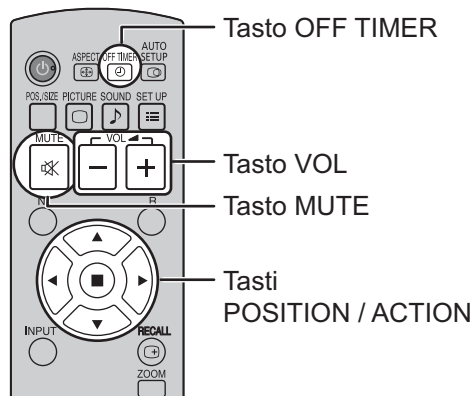

[Unità]

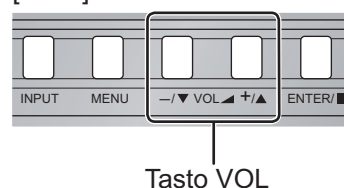

2 Selezione della zona di immagine che si vuole ingrandire.

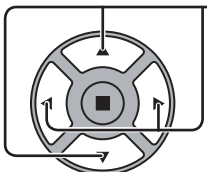
 Agire opportunamente sui tasti per designare la zona desiderata.

Il cursore si sposta.

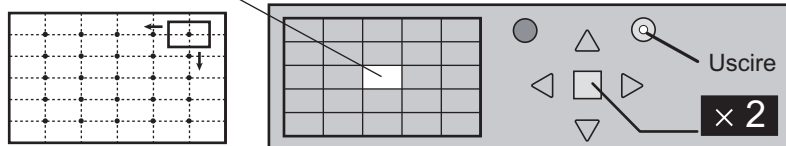

3 Selezione del rapporto di ingrandimento per la zona desiderata.

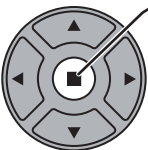
 Ad ogni successiva pressione di questo tasto, il rapporto di ingrandimento varia.
Questo rapporto viene visualizzato sulla zona prescelta.

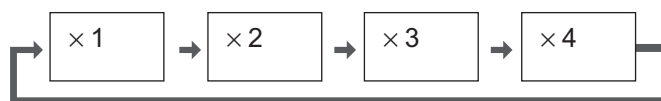

4 Ritorno alla visualizzazione normale (disattivazione dello zoom digitale).

 Agire qui per disattivare lo zoom digitale.

Note:

- In caso di disattivazione dell'apparecchio (inclusi i Timer di spegnimento), la funzione di zoom digitale viene disattivata.
- La funzione di zoom digitale non può essere selezionata quando si sta già utilizzando una delle seguenti funzioni:
Quando l'impostazione MULTI DISPLAY è On (vedere a pag. 34).
Quando si è attivato il Salvascermo (Immagine negativa eccettuata) (vedere a pag. 26).
- Durante il funzionamento dello Zoom Digitale, non è possibile usare "Regolazione Pos./Dimen."

Visualizzazioni di Menu su schermo

Trasmettitore di comandi a distanza

Unità principale

1 Visualizzare la schermata del menu.

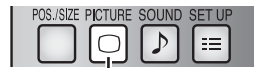

Agire qui per procedere alla selezione.
(Esempio: Menu Immagine)



Premere diverse volte.

MENU

Le indicazioni dello schermo cambiano ogni volta che il tasto MENU viene premuto in successione.

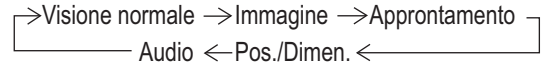

2 Selezionare l'opzione.



(Esempio: Menu Immagine)

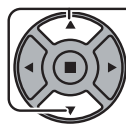

Selezionare.

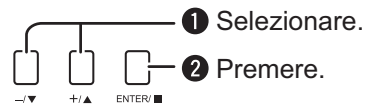

1 Selezionare.

2 Premere.

3 Impostare.



Impostare.

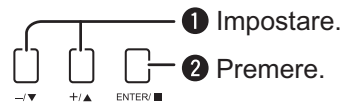

1 Impostare.

2 Premere.

4 Uscire dal menu.

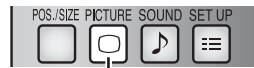

Premere.

R

Premere per tornare alla schermata precedente.



MENU

Premere diverse volte.

Elenco delle schermate di menu

Nota: Il menu che non può essere regolato è ombreggiato. Il menu regolabile cambia secondo il segnale, l'ingresso e l'impostazione del menu.

Menu Immagine

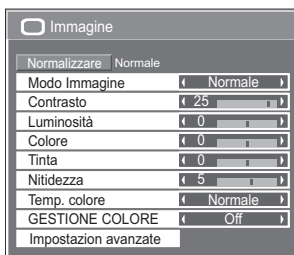

vedere alle pag. 23, 24

Menu Impostazioni

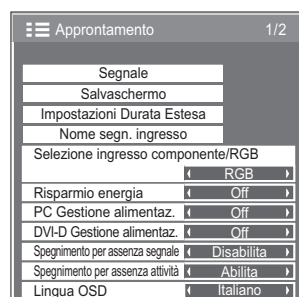

vedere alle pag. 26-40

Menu Pos./Dimen.

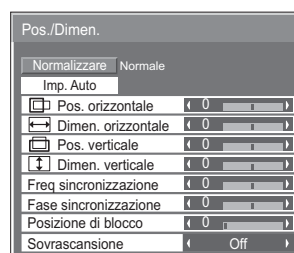

vedere alle pag. 21, 22

Menu Audio





vedere alle pag. 25

Regolazione di Pos./Dimen.

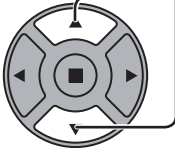
1  Premere per visualizzare il menu della Pos./Dimen..

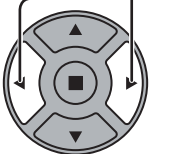
2  Premere per selezionare il menu di regolazione.

3  Premere per regolare il menu.

4  Premere per uscire dalla modalità regolazione.

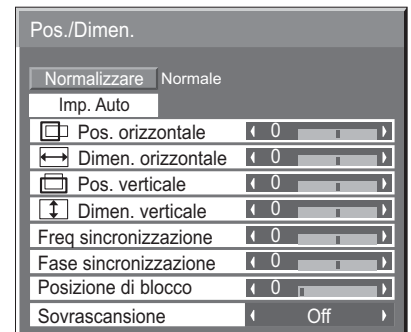

Note:

Le opzioni non regolabili non possono essere selezionate. Le opzioni regolabili differiscono secondo il segnale di ingresso e la modalità di visualizzazione.

Note:

- I dettagli di regolazione sono memorizzati separatamente a seconda dei formati del segnale di ingresso (Le regolazioni per segnali di componente sono memorizzate per 525 (480) / 60i · 60p, 625 (575) / 50i · 50p, 1125 (1080) / 60i · 50i · 60p · 50p · 24p · 25p · 30p · 24sF, 750 (720) / 60p · 50p; i segnali RGB/PC/Digital sono memorizzati per ciascuna frequenza.)
- Se si riceve un segnale “Cue” o “Rew” da videoregistratore o lettore DVD, la posizione delle immagini viene spostata in su o in giù. Questo movimento della posizione delle immagini non può essere controllato usando la funzione “Pos./Dimen. Immagine”.

Imp. Auto Ad esempio, quando si riceve un segnale PC, “Pos. orizzontale/Pos. verticale”, “Dimen. orizzontale/Dimen. verticale”, “Freq. sincronizzazione” e “Fase sincronizzazione” vengono regolati automaticamente.

Questa impostazione viene attivata nelle condizioni seguenti:

- Questa impostazione non è attivata durante la visualizzazione a schermi multipli o lo zoom digitale.
 - Quando si riceve un segnale analogico (Componente/PC):
 - Se “Selezione ingresso componente/RGB” (vedere a pag. 36) nel menu Approntamento è impostato su “RGB”, questa impostazione è attivata.
 - Quando si riceve un segnale digitale (HDMI/DVI):
 - Questa impostazione è attivata da un segnale formato PC.
 - Se il segnale non è del formato PC, questa impostazione è attivata solo se “Sovrascansione” (vedere a pag. 22) è “Off” e Dimen. orizzontale/Dimen. verticale non vengono regolati automaticamente.
- Questa impostazione non è valida e non funziona nelle condizioni seguenti:
- Con ingresso del segnale VIDEO
 - Aspetto è impostato su “N-Zoom”
 - “Display size” nel menu Options (vedere a pag. 42) è impostato su “On”

Uso del telecomando

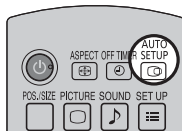

Se sul telecomando viene premuto il tasto  , entra in funzione “Imp. Auto”.

Se Imp. Auto non funziona, viene visualizzato “Non valido”.

Modalità Automatica

Quando “Auto Setup” è impostato su “Auto” nel menu Options (vedere a pag. 43), la regolazione automatica della posizione si avvia:

- Se l'alimentazione dello schermo è attivata.
- Se il segnale di ingresso viene cambiato.

Regolazione di Pos./Dimen.

Note:

- Se la frequenza dot clock di un segnale analogico è 108 MHz o superiore, non è possibile regolare automaticamente "Freq. sincronizzazione" e "Fase sincronizzazione".
- In caso di ricezione di un segnale digitale, non è possibile eseguire Freq. sincronizzazione e Fase sincronizzazione.
- Se viene inviata un'immagine scura o tagliata, Imp. Auto potrebbe non funzionare. In tal caso, passare a un'immagine luminosa dal soggetto e dai bordi ben definiti, quindi provare di nuovo a eseguire l'impostazione automatica.
- A seconda del segnale, dopo Imp. Auto può verificarsi un errore di allineamento. Eseguire una precisione regolazione di posizione/dimensione come necessario.
- Se Imp. Auto non può essere adeguatamente impostato per il segnale delle frequenze verticali 60Hz XGA (1024×768@60Hz, 1280×768@60Hz e 1366×768@60Hz), la preselezione del singolo segnale nella "Modalità XGA" (vedere a pag. 38) potrebbe portare a errori in Imp. Auto.
- Imp. Auto non garantisce un corretto funzionamento, se un segnale come un'informazione aggiuntiva viene sovrapposto fuori della durata valida di un'immagine o se gli intervalli tra sincronizzazione e segnali immagine sono brevi, né in caso di segnali immagine con aggiunto un segnale di sincronizzazione a tre livelli.
- Se Imp. Auto non è in grado di effettuare una corretta regolazione, selezionare una volta "Normalizzare" e premere il tasto ACTION (■), quindi regolare manualmente Pos./Dimen.

Pos. orizzontale

Regola la posizione orizzontale.

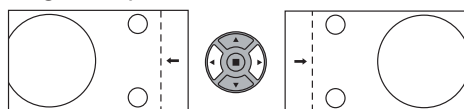

Pos. verticale

Regola la posizione verticale.

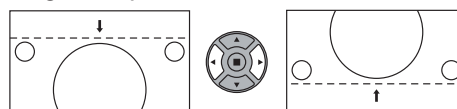

Dimen. orizzontale

Regola la dimensione orizzontale.

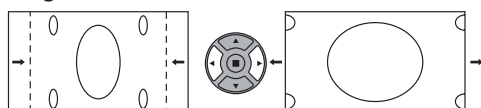

Dimen. verticale

Regola la dimensione verticale.

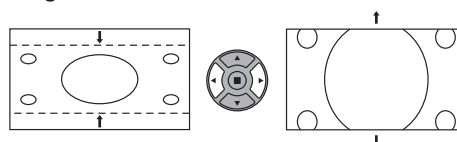

Freq. sincronizzazione

(Con il segnale d'ingresso componente/PC)

Quando viene visualizzata una forma a strisce, si potrebbe verificare una interferenza di forma a strisce periodica (disturbo). In tal caso, regolare in modo da minimizzare qualsiasi tale disturbo.

Fase sincronizzazione

(Con il segnale d'ingresso componente/PC)

Elimina lo sfarfallio e la distorsione.

Posizione di blocco

(Con il segnale d'ingresso componente/PC)

Consente di regolare la posizione serraggio quando le parti scure dell'immagine sono prive di dettagli a causa della sottoesposizione, o se presentano dominanti di colore verde.

Valore ottimale per la regolazione della posizione serraggio

Se le parti scure sono prive di dettagli a causa della sottoesposizione (blackout)

→ Il valore ottimale è quello in corrispondenza del minimo blackout.

Se le parti scure presentano dominanti di colore verde

→ Il valore ottimale è quello che annulla la dominante verde senza causare un blackout.

Sovrascansione Impostare la sovrascansione dell'immagine su On/Off.

I segnali configurabili sono i seguenti:

525i, 525p, 625i, 625p, 750/60p, 750/50p, 1125/60i, 1125/50i, 1125/24sF, 1125/25p, 1125/24p, 1125/60p, 1125/50p, 1125/30p (Componente Video, RGB, DVI, HDMI)

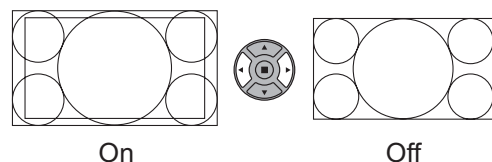

Note:

- Se viene impostato "Off", non è possibile regolare "Dimen. orizzontale" e "Dimen. verticale".
- Se nel menu Options "Display size" è impostato su "On", questa impostazione non è valida. (vedere a pag. 42)

Consiglio utile ( / **Normalizzare Normalizzazione)**

In modalità di regolazione "Pos./Dimen.", se si preme il tasto N del telecomando o, se si preme tasto ACTION (■) in modalità "Normalizzare", tutti i valori di regolazione vengono annullati e vengono ripristinati i valori predefiniti in fabbrica.

Regolazioni delle immagini

1  Premere per richiamare la schermata menu "Immagine".

2 Selezionare per regolare le singole voci.

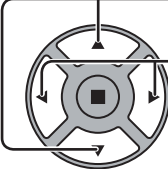
 Premere per selezionare il menu di regolazione.
 Con riferimento all'immagine dietro al menu, selezionare per ottenere il livello desiderato.

Nota:
 Il menu che non può essere regolato è ombreggiato. Il menu regolabile cambia secondo il segnale, l'ingresso e l'impostazione del menu.

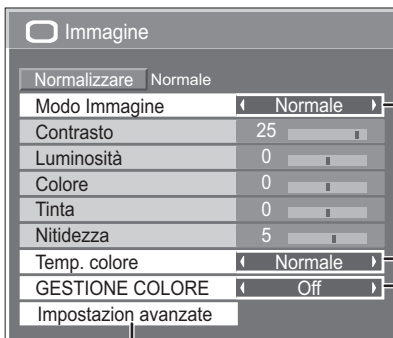

Premere il tasto "◀" o "▶" per passare da una modalità all'altra.



Normale

Per una visione in ambienti con illuminazione normale (illuminazione serale). Questo menu consente la selezione dei livelli normali di Luminosità e Contrasto.

Dinamico

Per una visione in ambienti molto illuminati. Questo menu consente la selezione dei livelli superiori al normale di Luminosità e Contrasto.

Cinema

Ideale per guardare un film.

Nota:

Se si desidera modificare i parametri di fotografia e colore nel menu "Immagine" selezionato, regolare utilizzando il comando "Immagine" nel menu. (vedere alla pagina seguente)

 Premere qui per attivare la funzione Impostazioni avanzate.

Impostazioni avanzate
 Permette la regolazione fine a livello professionale (vedere a pagina seguente).



Premere il tasto "◀" o "▶" per passare da una modalità all'altra.









GESTIONE COLORE On
 L'attivazione della gestione del colore consente la regolazione automatica di colori vividi.

Consiglio utile ( / **Normalizzare Normalizzazione)**

In modalità di regolazione "Immagine", se si preme il tasto N del telecomando o, se in modalità "Normalizzare" si preme tasto ACTION (■), tutti i valori di regolazione vengono annullati e vengono ripristinati i valori predefiniti in fabbrica.



















Regolazioni delle immagini

Voce	Effetto	Regolazioni
Contrasto	  Meno Più	Seleziona la luminosità e densità appropriati all'ambiente.
Luminosità	  Più scuro Più chiaro	Regola per migliorare la visione d'immagini scure quali di paesaggi notturni o di capelli neri.
Colore	  Meno Più	Regola leggermente su un colore più chiaro.
Tinta	  Rossastro Verdastrò	Regola per un bel colore della pelle.
Nitidezza	  Meno Più	Per un immagine nitida.

Note:

- È possibile cambiare il livello delle singole funzioni (Contrasto, Luminosità, Colore, Tinta, Nitidezza) per ognuno dei menu "Modo Immagine".
- I dettagli delle impostazioni relativamente a "Normale", "Dinamico" e "Cinema" vengono memorizzati distintamente per le singole modalità Terminale di ingresso.
- Si nota una piccola variazione quando il valore "Contrasto" viene aumentato con un'immagine chiara o diminuito con un'immagine scura.

Impostazioni avanzate

Voce	Effetto	Dettagli
Estensione nero	  Meno Più	Regola gradualmente le ombre nere dell'immagine.
Livello ingresso	  Meno Più	Regolazione di sezioni estremamente luminose e di difficile visione.
Gamma	  Meno Più	Curva "S" ←→ 2.0 ←→ 2.2 ←→ 2.6
W/B High R	  Meno Più	Regola il bilanciamento del bianco per le aree rosso chiaro.
W/B High G	  Meno Più	Regola il bilanciamento del bianco per le aree verde chiaro.
W/B High B	  Meno Più	Regola il bilanciamento del bianco per le aree blu chiaro.
W/B Low R	  Meno Più	Regola il bilanciamento del bianco per le aree rosso scuro.
W/B Low G	  Meno Più	Regola il bilanciamento del bianco per le aree verde scuro.
W/B Low B	  Meno Più	Regola il bilanciamento del bianco per le aree blu scuro.

Note:

- Eseguire le regolazioni "W/B" come segue.
 1. Regolare il bilanciamento del bianco delle parti chiare utilizzando le impostazioni "W/B High R", "W/B High G" e "W/B High B".
 2. Regolare il bilanciamento del bianco delle parti scure utilizzando le impostazioni "W/B Low R", "W/B Low G" e "W/B Low B".
 3. Ripetere i passi 1 e 2 per regolare.
 I passi 1 e 2 interagiscono uno modificando le regolazioni appena fatte nell'altro e pertanto occorre ripetere ogni passo per eseguire la regolazione.
- I valori delle regolazioni vengono memorizzati indipendentemente per ogni singola modalità di ingresso.
- I valori dell'intervallo di regolazione vanno utilizzati come riferimento.

Consiglio utile (/ **Normalizzare** **Normalizzazione**)

In modalità di regolazione "Impostazioni avanzate", se si preme il tasto N del telecomando o, se si preme tasto ACTION (■) in modalità "Normalizzare", tutti i valori di regolazione vengono annullati e vengono ripristinati i valori predefiniti in fabbrica.

Regolazione audio

1  Premere per richiamare la schermata menu "Audio".



2 Selezionare per regolare le singole voci.

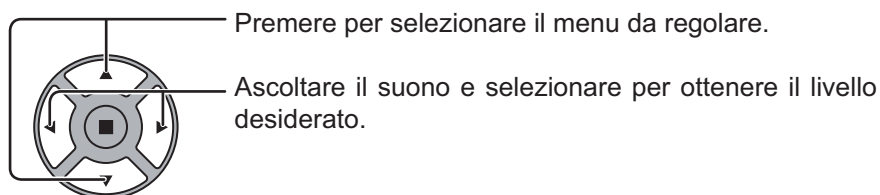

3  Premere per uscire dalla modalità regolazione.

Voce	Dettagli
Modo Audio	Normale: Emette il suono originale. Dinamico: Accentua la nitidezza del suono.
Bassi	Serve a regolare i suoni bassi.
Acuti	Serve a regolare i suoni alti.
Bilanciamento	Serve a regolare il volume a destra e a sinistra.

Nota: Le impostazioni di Bassi e Acuti vengono memorizzate separatamente per ciascun Modo Audio.

Consiglio utile (/ Normalizzazione)

In modalità di regolazione "Audio", se si preme il tasto N del telecomando o, se si preme tasto ACTION (■) in modalità "Normalizzare", tutti i valori di regolazione vengono annullati e vengono ripristinati i valori predefiniti in fabbrica.

Salvaschermo (Per la prevenzione della ritenzione di immagine)

Non visualizzare un fermo immagine, specialmente in modalità 4:3, per un certo periodo di tempo. Se è necessario che il display rimanga attivo, si deve utilizzare la funzione Salvaschermo.

1  Premere per visualizzare la schermata del menu Approntamento.

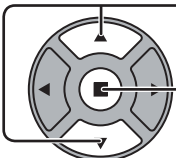
2  Premere per selezionare Salvaschermo.
Premere per visualizzare la schermata Salvaschermo.

Approntamento 1/2	
Segnale	
Salvaschermo	
Impostazioni Durata Estesa	
Nome segn. ingresso	
Selezione ingresso componente/RGB	RGB
Risparmio energia	Off
PC Gestione alimentaz.	Off
DVI-D Gestione alimentaz.	Off
Spegnimento per assenza segnale	Disabilita
Spegnimento per assenza attività	Abilita
Lingua OSD	Italiano

3 Selezione della funzione

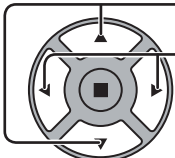
 Premere per selezionare funzione.
Premere per selezionare la funzione desiderata.
→ Immagine negativa ← → Barra scorrim. soltanto ←
→ Schermo bianco ← → Barra bianca sovrappos ←

Salvaschermo	
Avvio	
funzione	Barra scorrim. soltanto
Modalità	Off

Immagine negativa : Sullo schermo viene visualizzata l'immagine in negativo.

Barra scorrim. soltanto : La barra bianca scorre da sinistra a destra. L'immagine non viene visualizzata.

Barra bianca sovrappos. : La luminosità dell'immagine si riduce e su di essa scorre una barra bianca.

Schermo bianco : L'intero schermo diventa bianco.

4 Selezione della modalità operativa

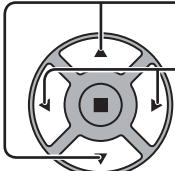
 Premere per selezionare Modalità.
Premere per selezionare le voci di ogni modalità.

Off
↕
Intervallo
↕
Standby dopo salvascher.
↕
On

: Si attiva quando vengono impostate le opzioni Durata visualizzazione e Tempo operativo e il momento impostato arriva.

: Si attiva contemporaneamente alla Durata salvaschermo, mentre lo schermo entra in modalità standby.

: Si attiva con la selezione dell'avvio e la successiva pressione sul tasto ACTION (■).

5 Predisposizione dell'avvio

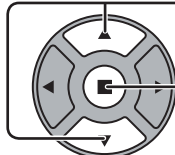
 A modalità attivata, agire qui per selezionare l'avvio.
Agire qui per attivare il salvaschermo.
Lo schermo del menù scompare e il salvaschermo viene attivato. **Per fermare il salvaschermo sotto On, premere il tasto R o un qualsiasi tasto dell'unità principale.**

Nota: Quando si spegne lo schermo, il salvaschermo si disattiva.

Impostazione del tempo per Salvaschermo

Dopo aver selezionato Intervallo o Standby dopo salvascher., diventa disponibile per la selezione l'impostazione temporale relativa ed è possibile impostare il Tempo di funzionamento. (Non è possibile impostare il tempo quando "Modalità" è "On" (attivato) o "Off" (disattivato).)

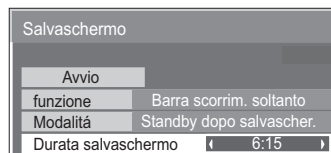
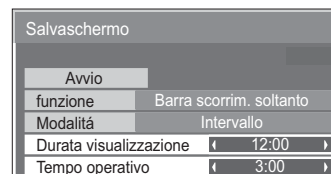
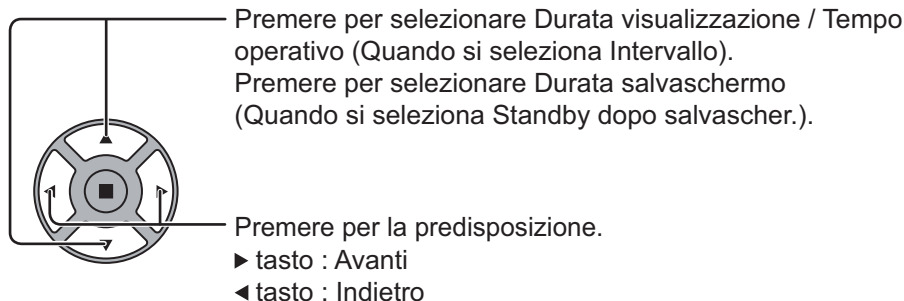

Note:

- Agendo sui tasti "◀" o "▶" una sola volta l'ora cambia di un minuto alla volta. [La commutazione, però, ha luogo ogni 15 minuti in caso di selezione di Durata visualizzazione.]
- Agendo sui tasti "◀" o "▶" in modo continuo la variazione dell'ora è di 15 minuti per volta.
- È possibile impostare "Durata salvaschermo" di "Standby dopo salvascher." dalle 0:00 alle 23:59. Se l'impostazione è su "0:00", "Standby dopo salvascher." non viene attivato.

Riduzione della ritenzione di immagine sullo schermo

Impostazioni di vita estesa

Per ridurre la ritenzione di immagine, configurare le seguenti impostazioni:

Impostare sul valore consigliato
Impostare secondo preferenza
Ripristinare i valori di fabbrica

Menu Riduzione della ritenzione di immagine

Menu Riduzione della ritenzione di immagine

“Impostazioni Durata Estesa” consente di impostare i seguenti 5 menu (Menu Riduzione della ritenzione di immagine) sui valori consigliati o secondo preferenza.

Modo Immagine

Contrasto

“Modo Immagine” e “Contrasto” corrispondono alle stesse voci del menu “Immagine” (vedere a pag. 23). Le impostazioni di questo menu sono riportate nel menu “Immagine”.

Lati immagine

Non visualizzare una immagine per un lungo periodo di tempo nella modalità 4:3, perché ciò causa immagini residue sui pannelli laterali ad entrambi i lati del campo di visualizzazione.

Per ridurre il rischio di una tale immagine residua, illuminare i pannelli laterali.

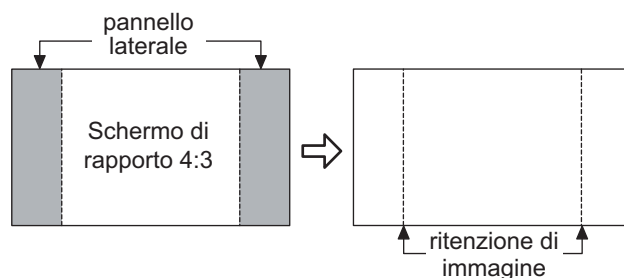

Questa funzione opera anche nella zona dove non vengono visualizzate immagini.

Off: Scurire entrambe le estremità.

Basso: Virare in grigio scuro.

Medio: Virare in grigio.

Alto: Virare in grigio chiaro.

Note:

- Per ridurre il verificarsi della ritenzione di immagine, regolare Lati immagine a Alto.
- I pannelli laterali potrebbero lampeggiare (bianco e nero alternativamente) a seconda dell'immagine visualizzata sullo schermo. L'utilizzo della modalità Cinema ridurrà il lampeggiamento.

Riduzione della ritenzione di immagine sullo schermo

Saver NANODRIFT

Consente di spostare leggermente la posizione di visualizzazione dello schermo per ridurre la conservazione dell'immagine sul pannello di visualizzazione.

Basso–Alto: Saver NANODRIFT è attivo. La posizione di visualizzazione dello schermo si sposta a intervalli regolari. L'intervallo di movimento dello schermo può essere configurato. In seguito a questa operazione è possibile che una parte dello schermo non venga visualizzata. Se si modifica il valore, viene visualizzata una maschera nell'intervallo in cui manca l'immagine a seguito del cambiamento di posizione.

Quando è in funzione la riduzione della ritenzione di immagine "NANODRIFT", viene visualizzato il messaggio "NANODRIFT".

Nota:

Questa funzione non è utilizzabile nei seguenti casi.

Se "MULTI DISPLAY" è impostato su "On"

Nella modalità di zoom digitale

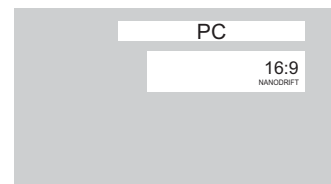

Limitazione picco

On: Elimina il contrasto dell'immagine (picchi di luminosità).

Nota: Quando si visualizza un'immagine statica per un periodo di tempo prolungato, lo schermo potrebbe diventare leggermente più scuro. (vedere a pag. 45)

Impostazioni espresso

Configurare il menu "Riduzione della ritenzione di immagine" sulle impostazioni consigliate.

Tutti i menu vengono bloccati.

Modo Immagine: Normale

Contrasto: Impostazione consigliata per ogni modello

Lati immagine: Alto

Saver NANODRIFT: Medio

Limitazione picco: On

1 Selezionare "Impostazioni veloci".

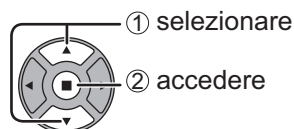
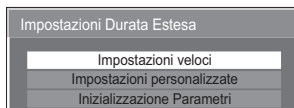

2 Selezionare l'ingresso per attivare le impostazioni.

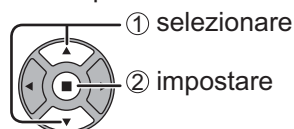
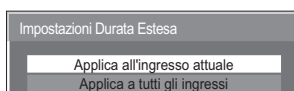

3 Selezionare "Sì".

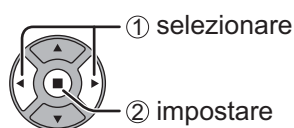
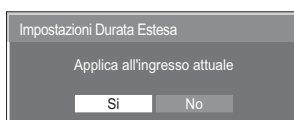

Riduzione della ritenzione di immagine sullo schermo

Impostazioni personalizzate

Configurare il proprio menu "Riduzione della ritenzione di immagine".

1 Selezionare "Impostazioni personalizzate".



2 Per configurare ciascun menu sulle impostazioni consigliate:

Selezionare "Impostazioni consigliate".

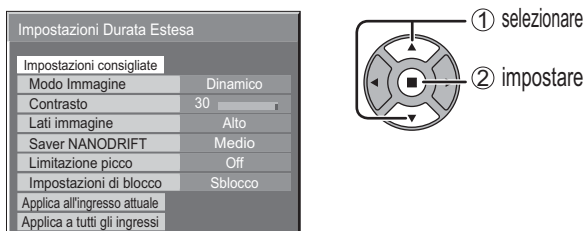

Ciascun menu viene configurato secondo le "Impostazioni veloci".

3 Impostare ciascun menu.

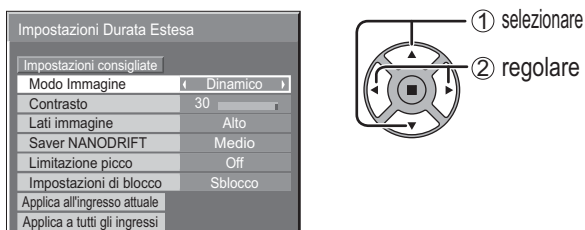

4 Per bloccare le impostazioni di ciascun menu: Impostare "Impostazioni di blocco" su "Blocco".

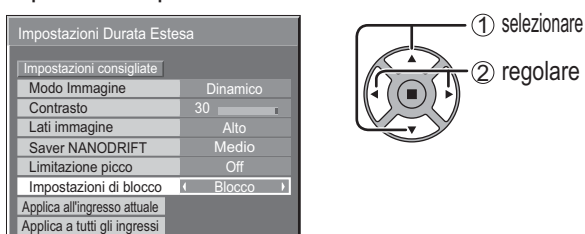

Quando un menu è bloccato, appare virato in grigio e non può essere modificato.

Non è più possibile impostare "Modo Immagine" e "Contrasto" nel menu "Immagine": apposite icone indicano il loro stato di blocco.



5 Selezionare l'ingresso per attivare le impostazioni.

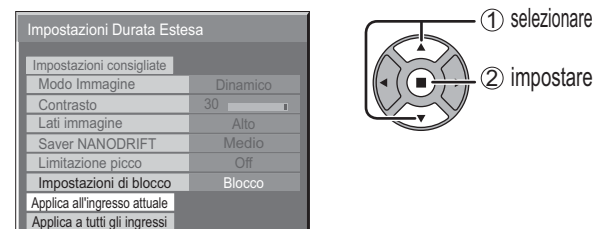

6 Selezionare "Sì".



Inizializzazione Parametri

Reimpostare il menu "Riduzione della ritenzione di immagine" sui valori di fabbrica. Tutti i menu vengono sbloccati.

1 Selezionare "Inizializzazione Parametri".



2 Selezionare l'ingresso per ripristinare i valori.



3 Selezionare "Sì".



Riduzione del consumo

- **Risparmio energia:** Attivando questa funzione, il livello luminoso dello schermo al plasma viene eliminato, contribuendo così alla riduzione del consumo di energia.
- **PC Gestione alimentaz.:** Se si imposta questa funzione su "On", essa opera nelle condizioni seguenti per accendere e spegnere automaticamente lo schermo al plasma.
Se non vengono rilevate le immagini (Segnali di sincronizzazione HD-VD) per 30 secondi circa durante l'ingresso del segnale PC:
→ Lo schermo al plasma si spegne (Standby); l'indicatore di accensione si accende arancione.
Quando in seguito vengono rilevate le immagini (Segnali di sincronizzazione HD-VD):
→ Lo schermo al plasma si accende; l'indicatore di accensione si accende verde.
Note:
 - Questa funzione opera soltanto durante l'ingresso del segnale PC.
 - Questa funzione è operativa quando "Sinc" è impostato su "Automatico", "Selezione ingresso componente/RGB" è impostato su "RGB" e durante la visione normale (schermata di una immagine).
- **DVI-D Gestione alimentaz.:** Se si imposta questa funzione su "On", essa opera nelle condizioni seguenti per accendere e spegnere automaticamente lo schermo al plasma.
Se non vengono rilevate immagini (segnale di sincronizzazione) per 30 secondi circa durante l'ingresso del segnale DVI:
→ Lo schermo al plasma si spegne (standby); l'indicatore di accensione si illumina in arancione.
Quando in seguito vengono rilevate le immagini (segnale di sincronizzazione):
→ Lo schermo al plasma si accende; l'indicatore di accensione si illumina in verde.
Nota:
Questa funzione è attiva soltanto durante l'ingresso del segnale DVI.
- **Spegnimento per assenza segnale:** L'alimentazione all'apparecchio viene automaticamente disattivata in caso di assenza di segnali in ingresso.
Quando questa funzione è impostata su "Abilita", l'alimentazione dell'unità si interrompe 10 minuti dopo l'interruzione dei segnali in ingresso.
Nota:
Questa funzione è attiva durante la visione normale (schermata con un'immagine).
- **Spegnimento per assenza attività:** Quando questa funzione è impostata su "Abilita", l'alimentazione viene interrotta automaticamente (standby) in caso di inattività dello schermo al plasma per 4 ore. Verrà visualizzato il tempo rimanente 3 minuti prima dello spegnimento.

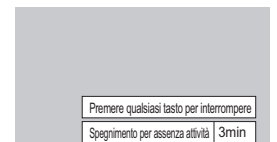

Quando l'alimentazione viene interrotta a seguito dell'impostazione di questa funzione, alla successiva accensione dell'apparecchio viene visualizzato il messaggio "Ultimo spegnimento causato da "Spegnimento per assenza attività".".

Nota:

Se è attivo lo screensaver, questa funzione è disattivata.



- 1 Premere per selezionare "Risparmio energia", "PC Gestione alimentaz.", "DVI-D Gestione alimentaz.", "Spegnimento per assenza segnale", "Spegnimento per assenza attività".
- 2 Premere per "On (Abilita)" o per "Off (Disabilita)".
On (Abilita) ← → Off (Disabilita)



- 3 Premere qui per uscire dalla funzione di predisposizione.

Personalizzazione delle etichette di ingresso

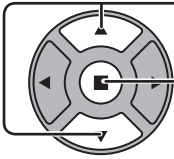
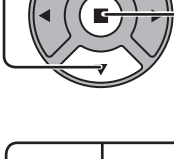
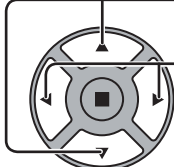
Con questa funzione è possibile modificare l'indicazione presente sulle etichette che visualizzano il tipo di segnale in ingresso. (vedere a pag. 15)

- 1  Premere per visualizzare il menu Approntamento.
- 2  Premere per selezionare Nome segn. ingresso.
 Premere per visualizzare la schermata Nome segn. ingresso.
- 3  Premere per selezionare l'ingresso immagine.
 Premere per modificare l'etichetta di ingresso.

Approntamento 1/2	
Segnale	
Salvaschermo	
Impostazioni Durata Estesa	
Nome segn. ingresso	
Selezione ingresso componente/RGB	
	RGB
Risparmio energia	Off
PC Gestione alimentaz.	Off
DVI-D Gestione alimentaz.	Off
Spegnimento per assenza segnale	Disabilita
Spegnimento per assenza attività	Abilita
Lingua OSD	Italiano

Nome segn. ingresso	
VIDEO	VIDEO
COMPONENT	COMPONENT
HDMI	HDMI
DVI	DVI
PC	PC

Ingresso immagine	Nome segn. ingresso
[VIDEO]	VIDEO / DVD1 / DVD2 / DVD3 / Blu-ray1 / Blu-ray2 / Blu-ray3 / CATV / VCR / STB / (Salta)
[COMPONENT]*	COMPONENT / DVD1 / DVD2 / DVD3 / Blu-ray1 / Blu-ray2 / Blu-ray3 / CATV / VCR / STB / (Salta)
[HDMI]	HDMI / DVD1 / DVD2 / DVD3 / Blu-ray1 / Blu-ray2 / Blu-ray3 / CATV / VCR / STB / (Salta)
[DVI]	DVI / DVD1 / DVD2 / DVD3 / Blu-ray1 / Blu-ray2 / Blu-ray3 / CATV / VCR / STB / (Salta)
[PC]	PC / DVD1 / DVD2 / DVD3 / Blu-ray1 / Blu-ray2 / Blu-ray3 / CATV / VCR / STB / (Salta)

(Salta): Premendo il tasto INPUT l'ingresso viene saltato.

* "COMPONENT" può essere visualizzato come "RGB" a seconda dell'impostazione di "Selezione ingresso componente/RGB". (vedere a pag. 36)

Selezione della lingua dei menu sullo schermo

1  Premere per visualizzare la schermata "Approntamento".

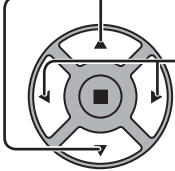
2  Premere per selezionare "Lingua OSD".
 Premere per selezionare la lingua preferita.

■ Lingue selezionabili

- English(UK)
- Deutsch
- Français
- Italiano
- Español
- ENGLISH(US)
- 中文.....(Cinese)
- 日本語.....(Giapponese)
- Русский.....(Russo)





Orientamento schermo

Imposta il controllo della ventola, del pannello e lo stile di visualizzazione del menu sullo schermo per l'installazione verticale.

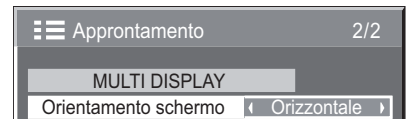
1  Premere per visualizzare la schermata del menu Approntamento.

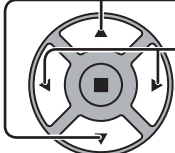

2  Premere per selezionare Orientamento schermo.
 Premere per selezionare "Orizzontale" o "Verticale".

3  Premere per uscire dalla modalità regolazione.



Orizzontale

Controllo della ventola e del pannello per l'installazione orizzontale.



Verticale

Controllo della ventola e del pannello per l'installazione verticale. Il menu sullo schermo viene ruotato di 90 gradi in senso antiorario per essere adatto alla impostazione.

Note:

- Se si dispone lo schermo verticale, l'interruttore di alimentazione deve trovarsi in alto.
- Se si modifica questa impostazione, quando viene ripristinata l'alimentazione, il controllo della ventola e del pannello verrà commutato.

Impostazione MULTI DISPLAY

Sincronizzando gli schermi al plasma in gruppi come, per esempio, mostrato sotto, si può visualizzare attraverso tutti gli schermi una immagine ingrandita.

Per questa modalità operativa, è necessario impostare ogni schermo al plasma con un numero di schermo, per determinarne la posizione.

(Esempio)

gruppo di 4 (2 × 2)



gruppo di 9 (3 × 3)





gruppo di 16 (4 × 4)





gruppo di 25 (5 × 5)

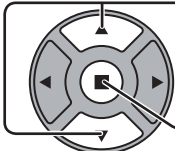
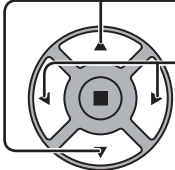
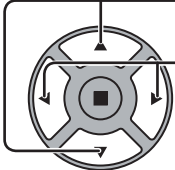

Come impostare MULTI DISPLAY

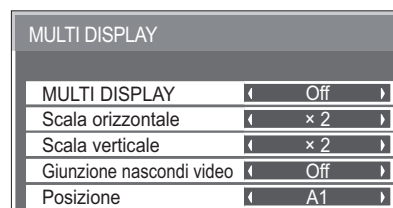
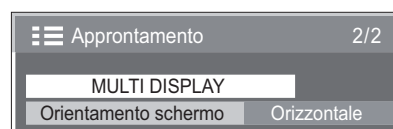
-  Premere per visualizzare la schermata del menu Approntamento.
-  Premere per selezionare l'opzione di impostazione MULTI DISPLAY.
 Premere per il menu "MULTI DISPLAY".
-  Premere per selezionare l'impostazione MULTI DISPLAY.
 Premere per "On" o per "Off".
-  Premere qui per uscire dalla funzione di predisposizione.



Voce	Dettagli																																																									
MULTI DISPLAY	Selezionare "On" o "Off".																																																									
Scala orizzontale	Selezionare "x 1", "x 2", "x 3", "x 4", "x 5".																																																									
Scala verticale	Selezionare "x 1", "x 2", "x 3", "x 4", "x 5".																																																									
Giunzione nascondi video	Selezionare "On" o "Off". Per nascondere le giunzioni tra gli schermi.  Esempio Adatto alla visualizzazione di immagini in movimento. On Per mostrare le giunzioni tra gli schermi.  Esempio Adatto alla visualizzazione di immagini fisse. Off																																																									
Posizione	Selezionare il numero della disposizione desiderata. (A1-E5: Vedere quanto segue) Posizioni del numero dello schermo per ogni disposizione (Esempio) (2 × 1) (2 × 3) (4 × 2) (4 × 4) (5 × 5) <table style="display: inline-table; margin-right: 10px;"> <tr><td>A1</td><td>A2</td></tr> </table> <table style="display: inline-table; margin-right: 10px;"> <tr><td>A1</td><td>A2</td></tr> <tr><td>B1</td><td>B2</td></tr> <tr><td>C1</td><td>C2</td></tr> </table> <table style="display: inline-table; margin-right: 10px;"> <tr><td>A1</td><td>A2</td><td>A3</td><td>A4</td></tr> <tr><td>B1</td><td>B2</td><td>B3</td><td>B4</td></tr> </table> <table style="display: inline-table; margin-right: 10px;"> <tr><td>A1</td><td>A2</td><td>A3</td><td>A4</td></tr> <tr><td>B1</td><td>B2</td><td>B3</td><td>B4</td></tr> <tr><td>C1</td><td>C2</td><td>C3</td><td>C4</td></tr> <tr><td>D1</td><td>D2</td><td>D3</td><td>D4</td></tr> </table> <table style="display: inline-table;"> <tr><td>A1</td><td>A2</td><td>A3</td><td>A4</td><td>A5</td></tr> <tr><td>B1</td><td>B2</td><td>B3</td><td>B4</td><td>B5</td></tr> <tr><td>C1</td><td>C2</td><td>C3</td><td>C4</td><td>C5</td></tr> <tr><td>D1</td><td>D2</td><td>D3</td><td>D4</td><td>D5</td></tr> <tr><td>E1</td><td>E2</td><td>E3</td><td>E4</td><td>E5</td></tr> </table>	A1	A2	A1	A2	B1	B2	C1	C2	A1	A2	A3	A4	B1	B2	B3	B4	A1	A2	A3	A4	B1	B2	B3	B4	C1	C2	C3	C4	D1	D2	D3	D4	A1	A2	A3	A4	A5	B1	B2	B3	B4	B5	C1	C2	C3	C4	C5	D1	D2	D3	D4	D5	E1	E2	E3	E4	E5
A1	A2																																																									
A1	A2																																																									
B1	B2																																																									
C1	C2																																																									
A1	A2	A3	A4																																																							
B1	B2	B3	B4																																																							
A1	A2	A3	A4																																																							
B1	B2	B3	B4																																																							
C1	C2	C3	C4																																																							
D1	D2	D3	D4																																																							
A1	A2	A3	A4	A5																																																						
B1	B2	B3	B4	B5																																																						
C1	C2	C3	C4	C5																																																						
D1	D2	D3	D4	D5																																																						
E1	E2	E3	E4	E5																																																						









Funzione ID del Telecomando

Si può impostare l'ID del telecomando quando si desidera usare questo telecomando con uno dei diversi schermi.

Nota:

Per usare questa funzione, acquistare il telecomando ID venduto separatamente.

Modello parti : EUR7636090R

- 1 Spostare  su  sul lato destro.
- 2 Premere il pulsante  sul telecomando.
- 3 Premere uno dei numeri  - ,  per l'impostazione delle cifre delle decine.
- 4 Premere uno dei numeri  - ,  per l'impostazione delle cifre delle unità.

Note:



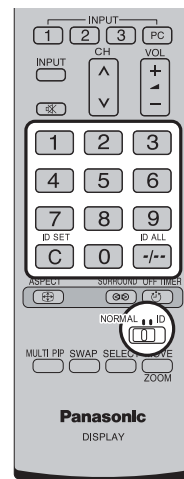

- I numeri in 2, 3 e 4 devono essere impostati rapidamente.
- La gamma dei numeri dell'ID regolabili è 0 - 99.
- Se il pulsante di un numero viene premuto più di due volte, i primi due numeri divengono il numero dell'ID per il telecomando.



Funzionamento del pulsante dell'ID del telecomando

Il funzionamento è uguale a quello del telecomando normale, ad eccezione del pulsante .

Annullamento dell'ID

Premere il pulsante  sul telecomando. (Questa azione produce lo stesso risultato della pressione dei tasti ,  e  contemporaneamente.)

Note:

- Impostare l'ID Telecomando su "On" per attivare l'ID del telecomando.
Se l'ID Telecomando è impostato su "On", è possibile utilizzare il telecomando senza numero di ID identico, durante la visualizzazione del menu delle opzioni. (vedere a pag. 42)
- L'ID del telecomando non può essere usato quando la selezione dell'ID è impostata su un numero diverso da 0 e l'ID del telecomando è diverso dal numero della selezione dell'ID (vedere a pag. 42).

Impostazione iniziale in base ai segnali di ingresso

Selezione ingresso componente/RGB

Selezionare per far corrispondere i segnali dalla sorgente collegata ai terminali di ingresso componente / RGB o PC.

Segnali Y, P_B, P_R ⇔ “Componente”

Segnali RGB ⇔ “RGB”

1  Premere per visualizzare la schermata “Approntamento”.

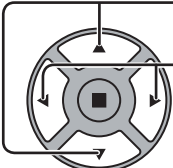
2  Premere per selezionare “Selezione ingresso componente/RGB”.
Premere per selezionare il segnale di ingresso desiderato.
Componente ← → RGB

3  Premere per uscire dalla modalità regolazione.

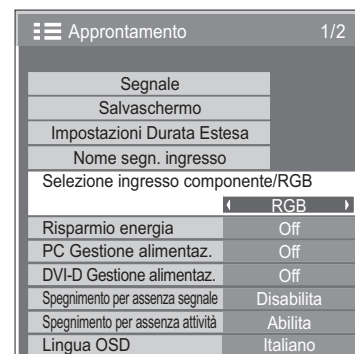

Approntamento 1/2	
Segnale	
Salvaschermo	
Impostazioni Durata Estesa	
Nome segn. ingresso	
Selezione ingresso componente/RGB	← RGB →
Risparmio energia	Off
PC Gestione alimentaz.	Off
DVI-D Gestione alimentaz.	Off
Spegnimento per assenza segnale	Disabilita
Spegnimento per assenza attività	Abilita
Lingua OSD	Italiano

Nota:

Impostare il terminale di ingresso selezionato (COMPONENT/RGB IN o PC IN).

Selezione ingresso YUV/RGB

Selezionare conformemente ai segnali dall'apparecchiatura sorgente collegata ai terminali di ingresso DVI.

Segnali YUV ⇔ “YUV”

Segnali RGB ⇔ “RGB”

1  Premere per visualizzare la schermata “Approntamento”.

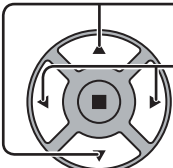
2  Premere per selezionare “Selezione YUV/RGB-in”.
Premere per selezionare il segnale di ingresso desiderato.
YUV ← → RGB

3  Premere per uscire dalla modalità regolazione.

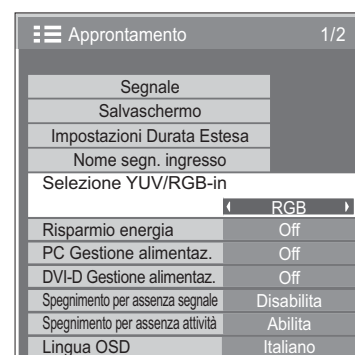

Approntamento 1/2	
Segnale	
Salvaschermo	
Impostazioni Durata Estesa	
Nome segn. ingresso	
Selezione YUV/RGB-in	← RGB →
Risparmio energia	Off
PC Gestione alimentaz.	Off
DVI-D Gestione alimentaz.	Off
Spegnimento per assenza segnale	Disabilita
Spegnimento per assenza attività	Abilita
Lingua OSD	Italiano

Nota:

Configurare l'impostazione durante l'ingresso del terminale DVI-D IN.

Menu Segnale

Nota:

Il menu di impostazione "Segnale" visualizza una condizione di impostazione diversa per ciascun segnale di ingresso.

1  Premere per visualizzare la schermata "Approntamento".

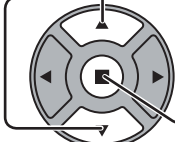
2  Premere per selezionare "Segnale".
 Premere per visualizzare la schermata "Segnale".

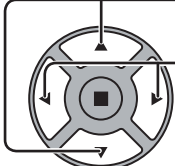
3  Premere per selezionare il menu di regolazione.
 Premere per regolare il menu.

4  Premere per uscire dalla modalità Regolazione.

Approntamento 1/2	
Segnale	
Salvaschermo	
Impostazioni Durata Estesa	
Nome segn. ingresso	
Selezione ingresso componente/RGB	RGB
Risparmio energia	Off
PC Gestione alimentaz.	Off
DVI-D Gestione alimentaz.	Off
Spegnimento per assenza segnale	Disabilita
Spegnimento per assenza attività	Abilita
Lingua OSD	Italiano

↓ Premere il tasto ACTION (■)

Per VIDEO

Segnale [AV]	
Sistema colore	Auto
Cinema reality	Off
Riduzione del rumore	Off

Per RGB

Segnale [RGB]	
Sinc	Automatico
Cinema reality	Off
Modalità XGA	Automatico
Riduzione del rumore	Off
Freq. O.	63.98 kHz
Freq. V.	60.02 Hz
Formato segnale	1280x1024/60

Per Componente

Segnale [Componente]	
Sinc	Automatico
Cinema reality	Off
Modalità XGA	Automatico
Riduzione del rumore	Off
Freq. O.	63.98 kHz
Freq. V.	60.02 Hz
Formato segnale	1280x1024/60

Per Digital (Esempio: ingresso HDMI)

Segnale [Digital]	
Cinema reality	Off
Gamma HDMI	Automatico
Riduzione del rumore	Off
Freq. O.	63.98 kHz
Freq. V.	60.02 Hz
Formato segnale	1280x1024/60

Sistema colore

Selezionare Segnale dal menu "Approntamento" durante il segnale di ingresso Video. (Appare il menu "Segnale [AV]").)

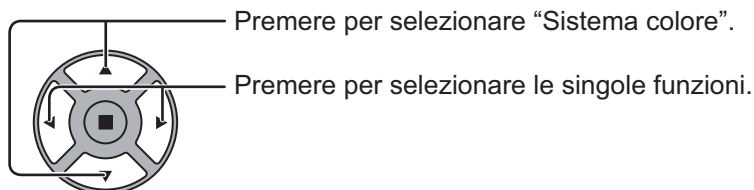

Segnale [AV]	
Sistema colore	Auto
Cinema reality	Off
Riduzione del rumore	Off

Se l'immagine visualizzata diventasse instabile:

Con il sistema impostato su Auto e in condizioni di segnali in ingresso disturbati o di livello basso, è possibile, seppur raramente, che l'immagine diventi instabile. Se questo dovesse accadere, impostare il sistema in modo adeguato al formato del segnale d'ingresso.

Sistema colore: Impostare il sistema di colore in modo che corrisponda al segnale di ingresso. Se è selezionato "Auto", il sistema di colore viene selezionato automaticamente tra NTSC/PAL/SECAM/M.NTSC.

Per visualizzare i segnali PAL60, selezionare "Auto" o "PAL".

→ Auto ↔ PAL ↔ SECAM ↔ M.NTSC ↔ NTSC ←

Cinema reality

Cinema reality:

Attivando questa funzione, la riproduzione dello schermo fornisce una più naturale interpretazione delle sorgenti, quali ad esempio i film, registrate a 24 fotogrammi per secondo. Se l'immagine risulta instabile, disattivare la funzione.

Nota:

Quando la funzione è attivata (on), questa impostazione ha effetto solo sul seguente ingresso di segnale:

- Ingresso dei segnali NTSC e PAL nel corso di segnale di ingresso del tipo "AV".
- Ingresso dei segnali 525i (480i), 625i (575i) e 1125(1080) / 60i nel corso di segnale in ingresso del tipo "Componente".

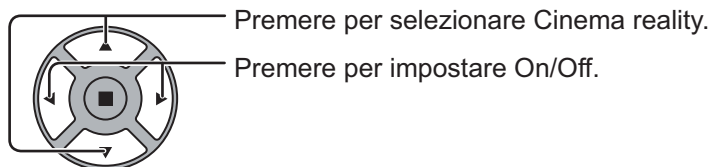

Cinema reality	Off
----------------	-----

Modalità XGA

Questo menu viene visualizzato quando il segnale di ingresso è analogico (Component/PC). Questa unità supporta tre tipi di segnali XGA con frequenza verticale di 60 Hz aventi diversi formati e velocità di campionamento (1024 × 768 @ 60 Hz, 1280 × 768 @ 60 Hz e 1366 × 768 @ 60 Hz).

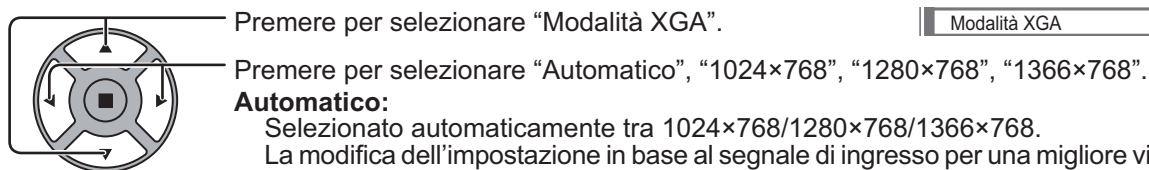

Modalità XGA	Automatico
--------------	------------

Automatico:

Selezionato automaticamente tra 1024×768/1280×768/1366×768.

La modifica dell'impostazione in base al segnale di ingresso per una migliore visualizzazione dipende dall'angolazione della visione e dalle condizioni di risoluzione dello schermo.

Nota:

Inoltre, dopo aver effettuato questa impostazione, fare ogni regolazione (come "Imp. Auto") sul menu "Pos./Dimen." come necessario. (vedere a pag. 21)

Riduzione del rumore

Imposta insieme le tre funzioni NR (riduzione del rumore).
Riduz. rumore immagine, Mosquito NR, Block NR

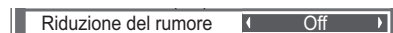
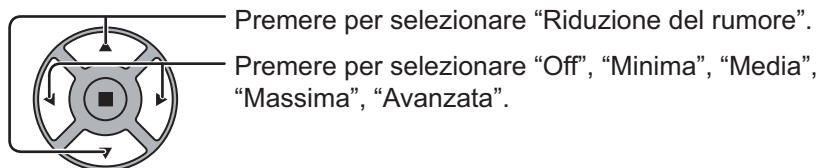

NR avanzata

Imposta separatamente le tre funzioni NR.

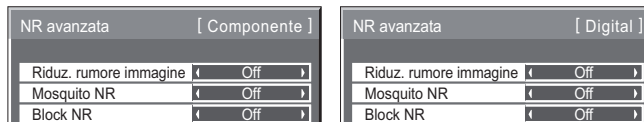
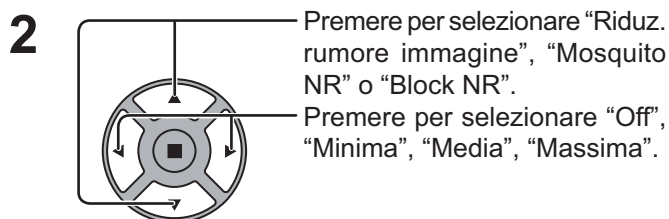
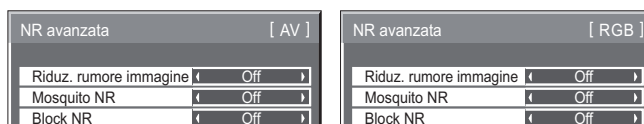
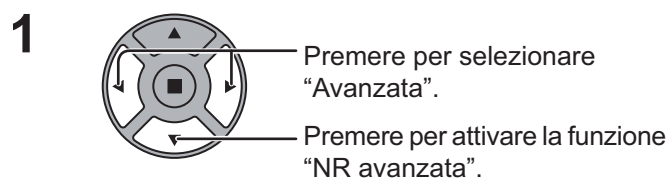

Riduz. rumore immagine: Riduce automaticamente i disturbi all'immagine indesiderati.

Mosquito NR: Riduce il Mosquito intorno ai sottotitoli sui video MPEG.

Block NR: Riduce il disturbo di blocco quando si riproducono i video MPEG.

Nota:

Riduzione del rumore non può essere regolata mentre si sta utilizzando un segnale PC.

Impostazione iniziale in base ai segnali di ingresso

Sinc

Questa funzione è attiva soltanto durante l'ingresso dal terminale PC IN.
Selezionare Segnale dal menu "Approntamento" durante il segnale di ingresso RGB o componente.

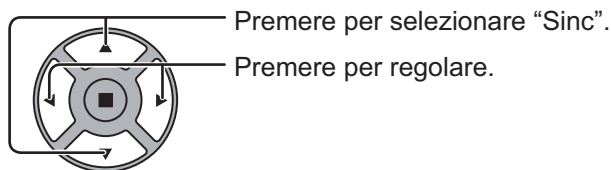

Segnale [RGB]	
Sinc	Automatico
Cinema reality	Off
Modalità XGA	Automatico

Impostazione del segnale di sincronizzazione RGB

Verificare che l'ingresso sia impostato su RGB (questa impostazione è valida solo per il segnale di ingresso RGB).

Automatico: Il segnale di sincronismo H e V o sincronizzato viene selezionato automaticamente. Se entrano entrambi, viene selezionato il segnale di sincronismo H e V.
on G: Utilizza un segnale sincronizzato sul segnale Video G che viene immesso attraverso il connettore G.

Impostazione del segnale di sincronizzazione componente

Verificare che l'ingresso sia impostato su componente (questa impostazione è valida solo per il segnale di ingresso componente).

Automatico: Il segnale di sincronismo H e V o sincronizzato viene selezionato automaticamente. Se entrano entrambi, viene selezionato il segnale di sincronismo H e V.
on Y: Utilizza un segnale sincronizzato sul segnale Video Y che viene immesso attraverso il connettore Y.

Nota:

L'ingresso dei segnali nei terminali ingresso COMPONENTE/RGB corrisponde a Sinc on G o Sinc on Y.

Gamma HDMI

Consente di commutare la gamma dinamica in base al segnale di ingresso dal terminale HDMI.

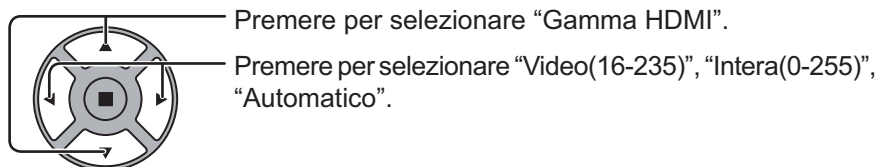

Gamma HDMI	
Gamma HDMI	Automatico

Video(16-235): Se il segnale di ingresso è la gamma video, ad esempio: uscita del terminale HDMI per lettore DVD
Intera(0-255): Se il segnale di ingresso è la gamma completa, ad esempio: uscita del terminale HDMI per il personal computer
Automatico: cambia la gamma dinamica in modo automatico tra "Video(16-235)" e "Intera(0-255)" in base al segnale di ingresso.

Nota:

Questa funzione può essere impostata solo per l'ingresso del terminale HDMI.

Visualizzazione del segnale di ingresso

Visualizza la frequenza e il tipo del segnale di ingresso attuale.

Questa visualizzazione è valida solamente per i segnali di ingresso Componente/RGB/PC e Digital.

Valori limite:







Orizzontale 15 - 110 kHz
Verticale 48 - 120 Hz

Freq. O.	63.98	kHz
Freq. V.	60.02	Hz
Formato segnale	1280×1024/60	

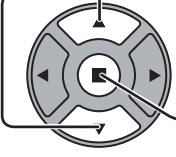
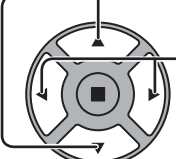
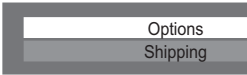

La frequenza dot clock viene visualizzata durante la ricezione del segnale DVI.

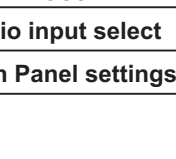
Freq. O.	63.98	kHz
Freq. V.	60.02	Hz
Freq. DOT Clock	108.0	MHz
Formato segnale	1280×1024/60	



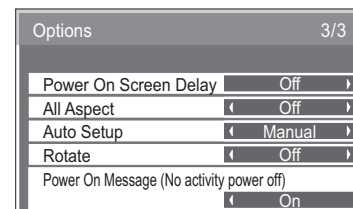
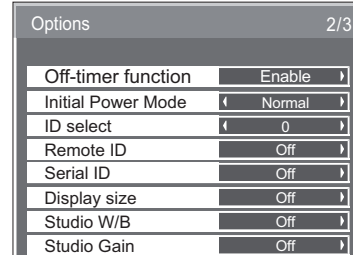
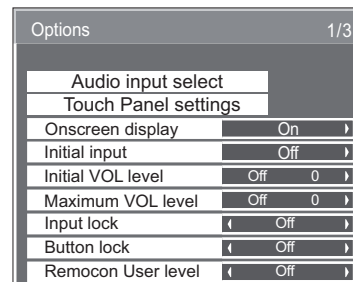



















Regolazione delle opzioni





- 1  Premere per visualizzare il menu di Impostazione.
- 2  Premere per selezionare "Lingua OSD".
 Premere per almeno 3 secondi.
- 3  Premere per selezionare "Options".
 Premere per visualizzare il menu Options.
- 4  Premere per selezionare il menu preferito.
 Premere per regolare il menu.
- 5  Premere per uscire dal menu Options.



Voce	Regolazioni
Audio input select	Consente di impostare l'audio quando è selezionato un ingresso immagine. (vedere a pag. 44)
Touch Panel settings	Impostare quando si utilizza il Pannello a sfioramento (disponibile come opzione).(vedere a pag. 44)
Onscreen display	<p>On: Visualizza le informazioni seguenti su schermo.</p> <ul style="list-style-type: none"> • Display dell'alimentazione accesa • Display dell'interruttore del segnale di ingresso • Display di nessun segnale • Silenziamento e tempo rimanente del timer off dopo che  è stato premuto. <p>Off: Nasconde tutti gli elementi sopra descritti.</p>
Initial input	<p>Regola il segnale d'ingresso quando viene accesa l'unità. Off ↔ PC ↔ VIDEO ↔ COMPONENT* ↔ HDMI ↔ DVI * "COMPONENT" può essere visualizzato come "RGB" a seconda dell'impostazione di "Selezione ingresso componente/RGB". (vedere a pag. 36)</p> <p>Note:</p> <ul style="list-style-type: none"> • Appare soltanto il segnale regolato. (vedere a pag. 15) • Questo menu è disponibile soltanto quando il "Input lock" (blocco Input) è su "Off".
Initial VOL level	<p>Premere il tasto  per regolare il volume al momento dell'accensione. Off ↔ On Off: Imposta il volume normale. On: Imposta il volume preferito. Note:</p> <ul style="list-style-type: none"> • Quando "Maximum VOL level" (livello VOL massimo) è su "On" (Attivato), il volume può soltanto essere regolato tra lo 0 e la vostra massima gamma. • È possibile ascoltare il volume cambiato, a prescindere dall'impostazione del volume dell'apparecchio, prima di aprire il menu delle opzioni, se si effettua la regolazione del volume quando "Initial VOL level" (livello VOL iniziale) è predisposto su "On" (Attivato) e il cursore è sul menu.
Maximum VOL level	<p>Premere il pulsante  per regolare il volume massimo. Off ↔ On Off: Imposta il volume massimo automatico. On: Imposta il volume massimo preferito. Note:</p> <ul style="list-style-type: none"> • Se il "Maximum VOL level" (livello VOL Massimo) è impostato su un valore più basso del "Initial VOL level" (livello VOL iniziale), il "Initial VOL level" (livello VOL iniziale) diviene automaticamente uguale a quello del "Maximum VOL level" (livello VOL Massimo). • Il display del volume può salire fino a 63, a prescindere dalle impostazioni. • È possibile ascoltare il volume cambiato, a prescindere dall'impostazione del volume dell'apparecchio, prima di aprire il menu delle opzioni, se si effettua la regolazione del volume quando "Maximum VOL level" (livello VOL massimo) è predisposto su "On" (Attivato) e il cursore è sul menu.



Regolazione delle opzioni

Voce	Regolazioni
Input lock	<p>Blocca il funzionamento dell'interruttore di ingresso. Off ↔ PC ↔ VIDEO ↔ COMPONENT* ↔ HDMI ↔ DVI * "COMPONENT" può essere visualizzato come "RGB" a seconda dell'impostazione di "Selezione ingresso componente/RGB". (vedere a pag. 36) Note:</p> <ul style="list-style-type: none"> • Appare soltanto il segnale regolato (vedere a pag. 15). • L'interruttore di ingresso può essere usato quando questo è impostato su "Off".
Button lock	<p>Off ↔ MENU&ENTER ↔ On Off: Tutti i pulsanti dell'apparecchio principale possono essere usati. MENU&ENTER: Blocca i pulsanti  e  dell'apparecchio principale. On: Blocca tutti i pulsanti dell'apparecchio principale. Regola Button lock con i tasti dell'unità con il procedimento seguente. Off: Premere quattro volte  → Premere quattro volte  → Premere quattro volte  → Premere  MENU&ENTER: Premere quattro volte  → Premere quattro volte  → Premere quattro volte  → Premere  On: Premere quattro volte  → Premere quattro volte  → Premere quattro volte  → Premere </p>
Remocon User level	<p>Off ↔ User1 ↔ User2 ↔ User3 Off: È possibile utilizzare tutti i pulsanti sul telecomando. User1: È possibile soltanto utilizzare i tasti , , , ,  e  del telecomando. User2: È possibile utilizzare soltanto il tasto  del telecomando. User3: Blocca tutti i pulsanti sul telecomando.</p>
Off-timer function	<p>Enable (Attiva): Abilita "Off-timer function" (funzione timer Off). Disable (Disattiva): Disabilita "Off-timer function" (funzione timer Off). Nota: Quando "Disable (Disattiva)" è impostato, la funzione timer Off è annullata.</p>
Initial Power Mode	<p>Normal ↔ Standby ↔ On Imposta la modalità di alimentazione dell'unità per quando torna la corrente dopo che è venuta a mancare o dopo che si è staccato e ricollegato il cavo di alimentazione. Normal: La corrente si ristabilisce allo stesso modo precedente l'interruzione. Standby: La corrente torna nella modalità di standby. (Indicatore di alimentazione: rosso/arancione) On: La corrente torna all'accensione. (Indicatore di corrente: verde) Nota: Se si usano multipli schermi, è meglio impostare "Standby" per ridurre il carico di corrente.</p>
ID select	<p>Imposta il numero di ID del pannello quando il pannello è usato in "Remote ID" (ID Telecomando) o "Serial ID" (ID Seriale). Gamma dei valori impostati: 0-100 (Valore standard: 0)</p>
Remote ID	<p>L'impostazione di questo menu è valida soltanto quando si usa il telecomando ID. Off: Disattiva le funzioni dell'ID del telecomando. È possibile utilizzare le funzioni normali del telecomando. On: Attiva le funzioni dell'ID del telecomando. Nota: Per usare la funzione ID del telecomando è necessario impostare ciascun numero ID del telecomando e dell'unità di visualizzazione. Per il metodo di impostazione, vedere "Funzione ID del Telecomando" (pagina 35) e "ID select" (sopra).</p>
Serial ID	<p>Imposta l'ID di controllo del pannello. Off: Disattiva il controllo esterno da parte dell'ID. On: Attiva il controllo esterno da parte dell'ID.</p>
Display size	<p>Regola la dimensione del display dell'immagine su schermo. Off: Imposta la dimensione del display dell'immagine normale su schermo. On: Imposta la dimensione del display dell'immagine in base a circa il 95% del display dell'immagine normale.</p> <p style="text-align: center;">Off On</p> <div style="display: flex; justify-content: space-around; align-items: center;">   </div> <p>Note:</p> <ul style="list-style-type: none"> • Questa impostazione è valida soltanto quando i segnali di ingresso sono i seguenti: NTSC, PAL, SECAM, M.NTSC, PAL60, PAL-M, PAL-N (Video) 525i, 525p, 625i, 625p, 750/60p, 750/50p, 1125/60i, 1125/50i, 1125/24sF, 1125/25p, 1125/24p, 1125/30p, 1125/60p, 1125/50p, (Componente Video, RGB, DVI, HDMI) • Questa impostazione non è valida quando è selezionato zoom digitale o Multi display. • Quando "Display size" è impostato su "On", si possono regolare "Pos. orizzontale" e "Pos. verticale" in "Pos./Dimen."

Voce	Regolazioni
Studio W/B	<p>Off: Azzera tutte le impostazioni regolate.</p> <p>On: Imposta la temperatura del colore per lo studio televisivo. Regola il segnale di ingresso quando la TV è accesa.</p> <p>Nota: Valida soltanto quando "Calda" è impostato come "Temp. colore" nel menu "Immagine".</p>
Studio Gain	<p>Aumenta il contrasto per una visione migliore se una parte dell'immagine è troppo chiara da vedere.</p> <p>Off: Disattiva "Studio Gain" (guadagno studio).</p> <p>On: Abilita "Studio Gain" (guadagno studio).</p> <p>Nota: Questa impostazione è valida soltanto quando i segnali d'ingresso sono come segue: Componente Video, RGB (analogici), HDMI</p>
Power On Screen Delay	<p>Off <=> 1 <=> 2 <=> 3... <=> 30</p> <p>Si può impostare il tempo di ritardo accensione degli schermi per ridurre il carico di corrente, quando si preme  per attivare i multipli schermi disposti insieme, per esempio, sul sistema MULTI DISPLAY. Impostare individualmente l'impostazione di ciascuno schermo.</p> <p>Off: Lo schermo si accende allo stesso tempo che si preme il tasto .</p> <p>Da 1 a 30: Impostare il tempo di ritardo accensione (secondi). Dopo aver premuto , lo schermo si accende con il ritardo di tempo secondo questa impostazione.</p> <p>Note:</p> <ul style="list-style-type: none"> • Mentre questa funzione è operante, l'indicatore di alimentazione lampeggia verde. • Questa funzione opera anche quando la corrente si ristabilisce dopo che è venuta a mancare o dopo che il cavo di alimentazione è stato staccato e ricollegato.
All Aspect	<p>Imposta la modalità All Aspect (impostazione di aspetto avanzata) o la modalità di aspetto predefinita. Ad ogni pressione del tasto , il rapporto di aspetto cambia nella modalità selezionata.</p> <p>Off: Modalità di aspetto predefinita</p> <p>On: Modalità All Aspect</p> <p>La modalità di aspetto di ciascuna impostazione è come segue: (Esempio: Segnale HD)</p> <p>Off 4:3→Formato 4:3→Zoom1→Zoom2→Zoom3→16:9→14:9→N-Zoom</p> <p>On 4:3 (1)→4:3 (2)→4:3 Full→Zoom1→Zoom2→Zoom3→16:9→14:9→Just1→Just2</p>
Auto Setup	<p>Imposta la modalità operativa per la regolazione automatica della posizione nel menu Pos./Dimen.</p> <p>Manual: la regolazione automatica della posizione si avvia quando viene premuto il tasto  sul telecomando, oppure può essere eseguita dal menu Pos./Dimen.</p> <p>Auto: oltre che tramite telecomando o operazioni di menu, la regolazione automatica della posizione si avvia: Se l'alimentazione dello schermo è attivata. Se il segnale di ingresso viene cambiato.</p>
Rotate	<p>Off: Non fa ruotare l'immagine.</p> <p>On: Fa ruotare l'immagine di 180 gradi.</p>
Power On Message (No activity power off)	<p>Consente di nascondere/visualizzare le precauzioni Spegnimento per assenza attività all'accensione.</p> <p>On: All'accensione vengono visualizzate le precauzioni di avvertenza.</p> <p>Off: All'accensione non vengono visualizzate le precauzioni di avvertenza.</p> <p>Nota: Questa impostazione è attivata solo se "Spegnimento per assenza attività" è "Abilita".</p>

Normalizzazione

Quando sia i pulsanti dell'apparecchio principale che quelli del telecomando sono disattivati a causa delle regolazioni "Button lock" (Blocco pulsante), "Remocon User level" (Livello dell'Utente del Telecomando) o "Remote ID" (ID Telecomando), impostare tutti i valori su "Off" in modo che tutti i pulsanti vengano di nuovo abilitati.

Premere il pulsante  sull'apparecchio principale insieme al pulsante  sul telecomando e tenerli premuti per più di 5 secondi. Appare il menu di "Shipping" (spedizione) ed il blocco viene annullato quando sparisce.

Audio input select (Selezione ingresso audio)

Consente di impostare l'audio quando è selezionato un ingresso immagine.

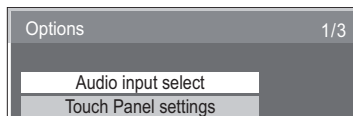

↓ Premere il tasto ACTION (■)

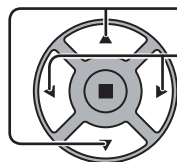
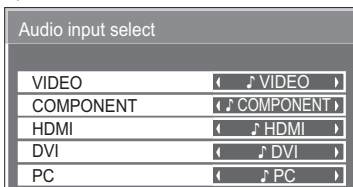

Premere per selezionare l'ingresso immagine.

Premere per selezionare l'ingresso audio.

Ingresso immagine Ingresso audio

[VIDEO]	VIDEO / COMPONENT / DVI / PC / NO AUDIO
[COMPONENT]*	VIDEO / COMPONENT / DVI / PC / NO AUDIO
[HDMI]	VIDEO / COMPONENT / HDMI / DVI / PC / NO AUDIO
[DVI]	VIDEO / COMPONENT / DVI / PC / NO AUDIO
[PC]	VIDEO / COMPONENT / DVI / PC / NO AUDIO

NO AUDIO: nessun ingresso audio (Muto)

* COMPONENT* può essere visualizzato come "RGB" a seconda dell'impostazione di "Selezione ingresso componente/RGB". (vedere a pag. 36)

Nota:

L'audio HDMI può essere selezionato solo per l'ingresso HDMI.

Se l'ingresso immagine e l'ingresso audio sono differenti, l'ingresso audio viene visualizzato come segue.

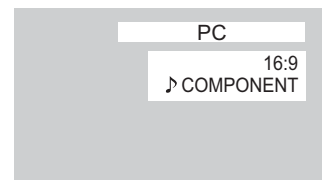

Touch Panel settings (Impostazioni durante l'utilizzo del Pannello a sfioramento)

Imposta la modalità per limitare il funzionamento di Saver NANODRIFT (vedere a pag. 29) quando si utilizza il Pannello a sfioramento (disponibile come opzione).

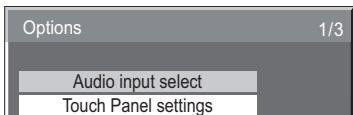

↓ Premere il tasto ACTION (■)

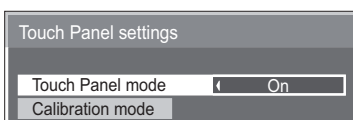

Impostare "Touch Panel mode" su "On".

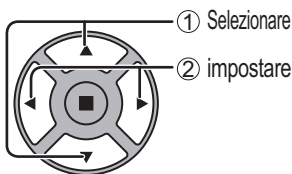

- ① Selezionare
- ② impostare

Saver NANODRIFT in Touch Panel mode: On
 Il valore impostato per NANODRIFT diventa "On" e viene visualizzato in grigio.
 La distanza di movimento di NANODRIFT è limitata a 3 × 3 punti per impedire lo spostamento del puntatore su un pannello a sfioramento.

Calibration mode

Questa impostazione viene utilizzata per calibrare un pannello a sfioramento.

L'impostazione può essere configurata se "Touch Panel mode" è impostato su "On".

Selezionare "Calibration mode", quindi premere (●).

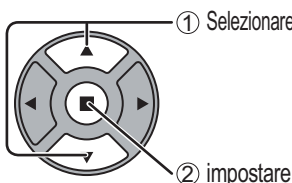
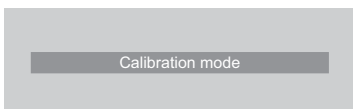
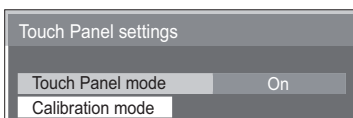

- ① Selezionare
- ② impostare

Quando non è visualizzato il menu (schermo normale)
 Tenere premuto (●) per più di 3 secondi.











Lo schermo viene visualizzato al centro e NANODRIFT è disattivato per 180 secondi. Dopo 180 secondi o quando si visualizza il menu dal telecomando, la modalità Calibration è annullata.

Nota:

Per informazioni sulla configurazione della modalità Calibration, vedere il manuale di istruzioni del Pannello a sfioramento.

Risoluzione dei problemi

Prima di rivolgersi all'assistenza tecnica, individuare i sintomi e verificarli secondo la tabella riportata di seguito.

Sintomi		Verifica
Immagine	Suono	
 Interferenza	 Suono disturbato	Motori elettrici Auto/moto Luci fluorescenti
 Immagine normale	 Assenza di suono	Livello del volume (Verificare se la funzione Suono muto è stata attivata da telecomando.)
 Assenza di immagini	 Assenza di suono	Presenza di corrente non inserita Apparecchio spento Controlli di Contrasto e Luminosità e Volume impostati al minimo (Verificare premendo il tasto di accensione/ spegnimento o di attesa del telecomando.)
 Assenza di immagini	 Suono normale	Quando viene immesso un segnale con frequenza, formato o sistema a colori non compatibili con lo schermo, viene visualizzata solo l'indicazione del terminale d'ingresso.
 Assenza di colore	 Suono normale	Controlli del colore impostati al minimo (vedere alle pag. 23, 24) Sistema colore (vedere alla pag. 38)
Non è possibile eseguire alcuna operazione dal telecomando.		Verificare se le batterie si sono scaricate completamente e, qualora non siano scariche, verificare che sono inserite correttamente. Controllare se il sensore del telecomando è esposto alla luce solare o a una forte fonte luminosa fluorescente. Verificare se si sta utilizzando il telecomando progettato specificamente per l'utilizzo con questo apparecchio. (L'apparecchio non può essere utilizzato con nessun altro telecomando.)
A volte si sente uno scricchiolio provenire dall'apparecchio.		Se non vi sono problemi con le immagini o l'audio, questo è il suono dello chassis che subisce varie contrazioni in risposta ai cambiamenti della temperatura ambiente. Ciò non produce effetti negativi o di altro genere sulle prestazioni.
La parte superiore o inferiore delle immagini sullo schermo appare tagliata quando si utilizza funzione zoom.		Regolare la posizione dell'immagine sullo schermo.
Quando si utilizza la funzione zoom, aree prive di immagini appaiono nella parte superiore e inferiore dello schermo.		Quando si guarda del materiale video (ad esempio materiale in formato cinematografico) con una larghezza dello schermo maggiore della modalità 16:9, si formano delle aree vuote separate dalle immagini nella parte superiore e inferiore dello schermo.
Si sentono dei suoni provenire dall'interno dell'apparecchio.		Quando si accende l'apparecchio, si potrebbe sentire il suono del pannello dello schermo che viene alimentato: Questo è normale e non denota un guasto.
Alcune parti dell'unità si surriscaldano.		Anche se la temperatura delle parti dei pannelli anteriore, superiore e posteriore aumenta, ciò non comporta alcun problema in termini di prestazioni o di qualità.
L'alimentazione viene disattivata automaticamente in modo improvviso.		Controllare le impostazioni di "PC Gestione alimentaz.", "DVI-D Gestione alimentaz.", "Spegnimento per assenza segnale", "Spegnimento per assenza attività" nel menu Approntamento. Devono tutte essere impostate su "On (Abilita)". (vedere a pag. 31)
L'indicatore di accensione lampeggia in rosso.		Esiste la possibilità di problemi di funzionamento. Rivolgersi a un centro assistenza autorizzato.
Questo schermo al plasma utilizza un processo di elaborazione immagini particolare che, in presenza di alcuni tipi di segnale, provoca talvolta una leggera asincronia fra audio e video. Non si tratta quindi di malfunzionamento.		

Pannello dello schermo al plasma

Sintomi	Verifica
Lo schermo si scurisce leggermente quando vengono mostrate immagini molto luminose con movimenti minimi.	Lo schermo si scurisce leggermente quando le foto, i fermi immagine di un computer o altre immagini con movimenti minimi vengono visualizzate per un lungo periodo di tempo. Ciò avviene per ridurre la ritenzione di immagine sullo schermo e l'accorciamento della vita di servizio dello schermo: ciò è normale e non indica un malfunzionamento.
Occorre del tempo per visualizzare l'immagine.	L'unità elabora digitalmente i vari segnali per riprodurre immagini piacevoli da un punto di vista estetico. Di conseguenza, a volte occorre qualche istante perché l'immagine sia visualizzata quando si accende l'apparecchio o quando si commuta l'ingresso.
I bordi delle immagini sfarfallano.	A causa delle caratteristiche del sistema utilizzato per alimentare il pannello, i bordi potrebbero sfarfallare nelle parti in rapido movimento delle immagini: Questo è normale e non denota un guasto.
La luminosità ai due lati delle immagini nel formato 4:3 varia.	Quando si visualizzano i pannelli laterali con l'impostazione "Alto" o "Medio", la luminosità su entrambi i lati potrebbe cambiare a seconda del tipo del tipo di materiale visualizzato: Questo è normale e non denota un guasto.
Alcune parti dello schermo non vengono illuminate.	Lo schermo al plasma è stato realizzato utilizzando una tecnologia di precisione ad alto livello, tuttavia alcune parti dello schermo possono risultare talvolta prive di elementi di immagine o avere delle aree particolarmente luminose. Questo non costituisce un sintomo di malfunzionamento.
 Appare la ritenzione di immagine	Non lasciare un fermo immagine visualizzato per molto tempo in quanto potrebbe determinare la presenza permanente di un residuo d'immagine sullo Schermo al plasma. Come esempi di fermi immagine elenchiamo i logo di aziende, i giochi elettronici, le immagini da computer, le videate teletext e le immagini visualizzate in rapporto 4:3. Nota: La permanente ritenzione di immagine sullo schermo al plasma causata dall'uso di una immagine fissa non è un difetto di funzionamento e non è coperta dalla garanzia. Questo prodotto non è stato progettato per visualizzare immagini fisse, per periodi di tempo prolungati.
Si può avvertire del ronzio proveniente dall'unità display.	Nell'unità display è installata una ventola di raffreddamento che serve a dissipare il calore normalmente prodotto durante l'uso. Il ronzio che si sente è dovuto alla rotazione della ventola e non è un sintomo di malfunzionamento.

Lista delle modalità di aspetto

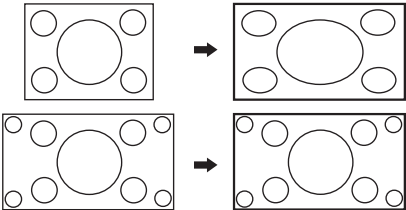
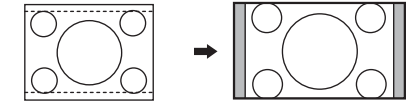
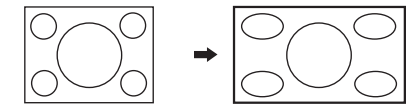
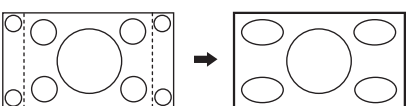
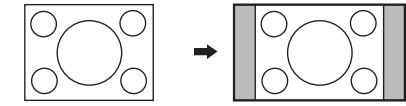
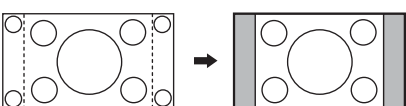
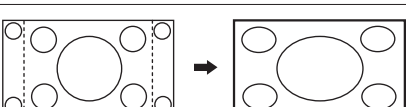
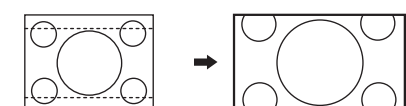
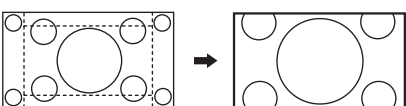
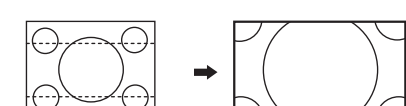
Modalità di aspetto		Immagine → Schermata ingrandita	Descrizione
All Aspect: On	Impostazione della fabbrica All Aspect: Off		
16:9	16:9		L'immagine riempie lo schermo. Nel caso dei segnali SD, le immagini con un rapporto di aspetto 4:3 vengono ingrandite orizzontalmente e visualizzate. Questa modalità è adatta alla visualizzazione delle immagini anamorfiche con un rapporto di aspetto 16:9.
14:9	14:9		Le immagini letterbox con un rapporto di aspetto 14:9 vengono ingrandite verticalmente e orizzontalmente, in modo da riempire lo schermo verticalmente e da essere leggermente più piccole dello schermo orizzontalmente. I bordi superiore e inferiore delle immagini vengono tagliati via. I pannelli laterali vengono visualizzati sui bordi destro e sinistro dello schermo.
Just ----- Just1	N-Zoom		Le immagini con un rapporto di aspetto 4:3 vengono ingrandite orizzontalmente, in modo da minimizzare la distorsione delle immagini. La visualizzazione delle aree intorno ai bordi destro e sinistro dello schermo viene leggermente allungata.
Just2	–		Le immagini con un rapporto di aspetto 4:3 tra i segnali con rapporto di aspetto 16:9 vengono ingrandite orizzontalmente, in modo da minimizzare la distorsione delle immagini. I bordi destro e sinistro delle immagini vengono tagliati via. La visualizzazione delle aree intorno ai bordi destro e sinistro dello schermo viene leggermente allungata.
4:3 ----- 4:3 (1)	4:3		Le immagini con un rapporto di aspetto 4:3 vengono visualizzate con il loro rapporto di aspetto originale. I pannelli laterali vengono visualizzati sui bordi destro e sinistro dello schermo.
4:3 (2)	–		Le immagini con un rapporto di aspetto 4:3 tra i segnali con rapporto di aspetto 16:9 vengono visualizzate con il loro rapporto di aspetto originale. I bordi destro e sinistro delle immagini vengono mascherati con i pannelli laterali.
4:3 Full	Formato 4:3		Le immagini con un rapporto di aspetto 4:3 tra i segnali con rapporto di aspetto 16:9 vengono ingrandite orizzontalmente, in modo da riempire lo schermo. I bordi destro e sinistro delle immagini vengono tagliati via.
Zoom ----- Zoom1	Zoom1		Le immagini letterbox con un rapporto di aspetto 16:9 vengono ingrandite verticalmente e orizzontalmente, in modo da riempire lo schermo. I bordi superiore e inferiore delle immagini vengono tagliati via.
Zoom2	Zoom2		Le immagini letterbox con un rapporto di aspetto 2,35:1 tra i segnali con rapporto di aspetto 16:9 vengono ingrandite verticalmente e orizzontalmente, in modo da riempire lo schermo. I bordi superiore e inferiore delle immagini, come pure quelli destro e sinistro, vengono tagliati via.
Zoom3	Zoom3		Le immagini letterbox con un rapporto di aspetto 2,35:1 vengono ingrandite verticalmente e orizzontalmente, in modo da riempire lo schermo verticalmente e da essere leggermente più grandi dello schermo orizzontalmente. I bordi superiore e inferiore delle immagini, come pure quelli destro e sinistro, vengono tagliati via.

Segnali di ingresso applicabili

*Contrassegno: segnale di ingresso applicabile

	Nome del segnale	Orizzontale: frequenza (kHz)	Verticale: frequenza (Hz)	COMPONENT / RGB IN / PC IN (Dot clock (MHz))	DVI-D IN (Dot clock (MHz))	HDMI
1	525 (480) / 60i	15,73	59,94	* (13,5)	* (27,0)	*
2	525 (480) / 60p	31,47	59,94	* (27,0) *4	* (27,0)	*
3	625 (575) / 50i	15,63	50,00	* (13,5)		
4	625 (576) / 50i	15,63	50,00		* (27,0)	*
5	625 (575) / 50p	31,25	50,00	* (27,0)		
6	625 (576) / 50p	31,25	50,00		* (27,0)	*
7	750 (720) / 60p	45,00	60,00	* (74,25)	* (74,25)	*
8	750 (720) / 50p	37,50	50,00	* (74,25)	* (74,25)	*
9	1.125 (1.080) / 60p	67,50	60,00	* (148,5) *1	* (148,5)	*
10	1.125 (1.080) / 60i	33,75	60,00	* (74,25) *1	* (74,25)	*
11	1.125 (1.080) / 50p	56,26	50,00	* (148,5) *1	* (148,5)	*
12	1.125 (1.080) / 50i	28,13	50,00	* (74,25) *1	* (74,25)	*
13	1.125 (1.080) / 24sF	27,00	48,00	* (74,25) *2		
14	1.125 (1.080) / 30p	33,75	30,00	* (74,25) *1	* (74,25)	
15	1.125 (1.080) / 25p	28,13	25,00	* (74,25) *1	* (74,25)	
16	1.125 (1.080) / 24p	27,00	24,00	* (74,25) *1	* (74,25)	*
17	640 × 400 @70 Hz	31,46	70,07	* (25,17)		
18	640 × 480 @60 Hz	31,47	59,94	* (25,18) *5	* (25,18)	*
19	640 × 480 @72 Hz	37,86	72,81	* (31,5)		
20	640 × 480 @75 Hz	37,50	75,00	* (31,5)		
21	640 × 480 @85 Hz	43,27	85,01	* (36,0)		
22	800 × 600 @56 Hz	35,16	56,25	* (36,0)		
23	800 × 600 @60 Hz	37,88	60,32	* (40,0)	* (40,0)	*
24	800 × 600 @72 Hz	48,08	72,19	* (50,0)		
25	800 × 600 @75 Hz	46,88	75,00	* (49,5)		
26	800 × 600 @85 Hz	53,67	85,06	* (56,25)		
27	852 × 480 @60 Hz	31,47	59,94	* (33,54) *5	* (34,24)	*
28	1.024 × 768 @50 Hz	39,55	50,00		* (51,89)	*
29	1.024 × 768 @60 Hz	48,36	60,00	* (65,0)	* (65,0)	*
30	1.024 × 768 @70 Hz	56,48	70,07	* (75,0)		
31	1.024 × 768 @75 Hz	60,02	75,03	* (78,75)		
32	1.024 × 768 @85 Hz	68,68	85,00	* (94,5)		
33	1.066 × 600 @60 Hz	37,64	59,94	* (53,0)	* (53,0)	*
34	1.152 × 864 @60 Hz	53,70	60,00		* (81,62)	*
35	1.152 × 864 @75 Hz	67,50	75,00	* (108,0)		
36	1.280 × 768 @60 Hz	47,70	60,00	* (80,14)		
37	1.280 × 960 @60 Hz	60,00	60,00	* (108,0)		
38	1.280 × 960 @85 Hz	85,94	85,00	* (148,5)		
39	1.280 × 1.024 @60 Hz	63,98	60,02	* (108,0)	* (108,0)	*
40	1.280 × 1.024 @75 Hz	79,98	75,03	* (135,0)		
41	1.280 × 1.024 @85 Hz	91,15	85,02	* (157,5)		
42	1.366 × 768 @50 Hz	39,55	50,00		* (69,92)	*
43	1.366 × 768 @60 Hz	48,36	60,00	* (86,71)	* (87,44)	*
44	1.400 × 1.050 @60 Hz	65,22	60,00		* (122,61)	*
45	1.600 × 1.200 @60 Hz	75,00	60,00	* (162,0)	* (162,0)	*
46	1.600 × 1.200 @65 Hz	81,25	65,00	* (175,5)		
47	1.920 × 1.080 @60 Hz	67,50	60,00	* (148,5) *3	* (148,5)	*
48	1.920 × 1.200 @60 Hz	74,04	59,95		* (154,0)	*
49	Macintosh13" (640 × 480)	35,00	66,67	* (30,24)		
50	Macintosh16" (832 × 624)	49,72	74,54	* (57,28)		
51	Macintosh21" (1.152 × 870)	68,68	75,06	* (100,0)		

*1: Basato sullo standard SMPTE 274M.

*2: Basato sullo standard SMPTE RP211.

*3: Il segnale d'ingresso viene riconosciuto come 1.125 (1.080) / 60p.

*4: Quando vengono selezionati il formato RGB e l'ingresso di segnale 525p al terminale PC IN, il segnale viene riconosciuto come VGA 60 Hz.

*5: Quando il segnale di formato VGA 60 Hz è immesso da un terminale che non sia PC IN, viene riconosciuto come segnale 525p.

Nota: I segnali che non corrispondono alle specifiche riportate sopra possono non essere visualizzati in modo corretto.







Segnali di ingresso applicabili

Ingresso Video (VIDEO)

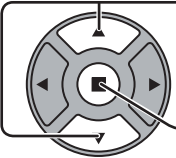
	Nome del segnale	Orizzontale: frequenza (kHz)	Verticale: frequenza (Hz)
1	NTSC	15,73	59,94
2	PAL	15,63	50,00
3	PAL60	15,73	59,94
4	SECAM	15,63	50,00
5	Modified NTSC	15,73	59,94

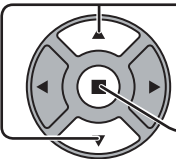
Condizione di spedizione

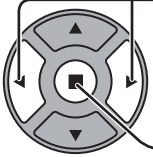
Questa funzione consente di resettare l'apparecchio all'impostazione di fabbrica.

-  Premere per visualizzare la schermata "Approntamento".
-  Premere per selezionare "Lingua OSD".
 Premere per almeno 3 secondi.
-  Premere per selezionare "Shipping".
 Premere per visualizzare il menu Shipping.
-  Premere per selezionare "YES".
 Premere per confermare.
- 5 Attendere 10 secondi, quindi accendere l'unità.

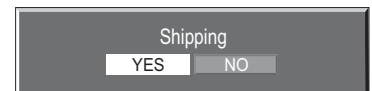
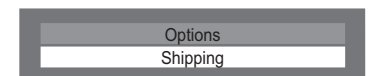
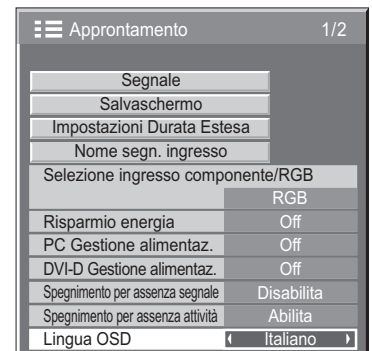

[dall'unità]

- 1 Premere il tasto MENU fino a che viene visualizzata la schermata di impostazione.
- 2 Premere il pulsante Aumento "+" e diminuzione "-" del volume per selezionare "Lingua OSD".
- 3 Premere e tenere premuto il tasto ENTER fino a che viene visualizzato il menu Shipping.
- 4 Premere il pulsante Aumento "+" e diminuzione "-" del volume per selezionare "YES".
- 5 Premere il tasto ENTER e aspettare 10 secondi.
- 6 Accendere l'unità.

Specifiche tecniche

		TH-50PH30E	
Alimentazione		220 - 240 V in c.a., 50/60 Hz	
Consumo elettrico			
	Utilizzo normale	230 W	
	Consumo in modalità Attesa	0,5 W	
	Apparecchio spento a	0,3 W	
Pannello schermo al plasma		Metodo drive di tipo AC 50 pollici, formato di visualizzazione 16:9	
Dimensioni dello schermo		1.105 mm (L) × 622 mm (A) × 1.268 mm (diagonale)	
	(Nr. di pixel)	786.432 (1.024 (L) × 768 (A)) [3.072 × 768 punti]	
Condizioni di esercizio			
	Temperatura	0 °C - 40 °C	
	Umidità	20 % - 80 %	
Segnali compatibili			
	Sistema a colori	NTSC, PAL, PAL60, SECAM, NTSC modificato	
	Formato di scansione	525 (480) / 60i · 60p, 625 (575) / 50i · 50p, 750 (720) / 60p · 50p, 1125 (1080) / 60i · 60p · 50i · 50p · 24p · 25p · 30p · 24sF	
	Segnali PC	VGA, SVGA, XGA SXGA, UXGA (compresso) Frequenza di scansione orizzontale 15 - 110 kHz Frequenza di scansione verticale 48 - 120 Hz	
Terminali di collegamento			
AV IN	VIDEO	BNC	1,0 Vp-p (75 Ω)
	AUDIO L-R	Spinotto RCA × 2	0,5 Vrms
	HDMI	Connettore TIPO A	
COMPONENT/RGB IN			
	Y/G	BNC	con/sinc 1,0 Vp-p (75 Ω)
	PB/CB/B	BNC	0,7 Vp-p (75 Ω)
	PR/CR/R	BNC	0,7 Vp-p (75 Ω)
	AUDIO L-R	Spinotto RCA × 2	0,5 Vrms
DVI-D IN		DVI-D 24 Pin	Conforme alla Revisione DVI 1.0
	AUDIO	Protezione anticopia Mini spinotto stereo (M3) × 1	Compatibile con HDCP 1.1 0,5 Vrms
PC IN		A 15 pin, mini D-sub, alta densità	Y o G con/sinc 1,0 Vp-p (75 Ω) Y o G senza/sinc 0,7 Vp-p (75 Ω) PB/CB/B: 0,7 Vp-p (75 Ω) PR/CR/R: 0,7 Vp-p (75 Ω) HD/VD: 1,0 – 5,0 Vp-p (alta impedenza)
	AUDIO	Mini spinotto stereo (M3) × 1	0,5 Vrms
SERIAL		Terminale di comando esterno A 9 pin, D-sub	Compatibile con RS-232C
EXT SP		Terminale altoparlanti	6 Ω, 16 W [8 W + 8 W] (10 % THD)
Dimensioni (L × A × P)		1.210 mm × 724 mm × 89 mm	
Massa (Peso)			
	solo unità principale	circa 31,0 kg peso netto	
	con gli altoparlanti	circa 36,0 kg	

Note:

- Le specifiche tecniche sono soggette a variazioni senza preavviso. Il peso e le dimensioni indicate sono approssimativi.
- Questo apparecchio è conforme agli standard EMC elencati sotto.
EN55022, EN55024, EN61000-3-2, EN61000-3-3.

Informazioni per gli utenti sulla raccolta e l'eliminazione di vecchie apparecchiature e batterie usate



Questi simboli sui prodotti, sull'imballaggio, e/o sulle documentazioni o manuali accompagnanti i prodotti indicano che i prodotti elettrici, elettronici e le batterie usate non devono essere buttati nei rifiuti domestici generici.

Per un trattamento adeguato, recupero e riciclaggio di vecchi prodotti e batterie usate, vi preghiamo di portarli negli appositi punti di raccolta, secondo la legislazione vigente nel vostro Paese e le Direttive 2002/96/EC e 2006/66/EC.

Smaltendo correttamente questi prodotti e le batterie, contribuirete a salvare importanti risorse e ad evitare i potenziali effetti negativi sulla salute umana e sull'ambiente che altrimenti potrebbero verificarsi in seguito ad un trattamento inappropriato dei rifiuti.

Per ulteriori informazioni sulla raccolta e sul riciclaggio di vecchi prodotti e batterie, vi preghiamo di contattare il vostro comune, i vostri operatori per lo smaltimento dei rifiuti o il punto vendita dove avete acquistato gli articoli.

Sono previste e potrebbero essere applicate sanzioni qualora questi rifiuti non siano stati smaltiti in modo corretto ed in accordo con la legislazione nazionale.



Per utenti commerciali nell'Unione Europea

Se desiderate eliminare apparecchiature elettriche ed elettroniche, vi preghiamo di contattare il vostro commerciante od il fornitore per maggiori informazioni.

[Informazioni sullo smaltimento rifiuti in altri Paesi fuori dall'Unione Europea]

Questi simboli sono validi solo all'interno dell'Unione Europea. Se desiderate smaltire questi articoli, vi preghiamo di contattare le autorità locali od il rivenditore ed informarvi sulle modalità per un corretto smaltimento.



Nota per il simbolo delle batterie (esempio con simbolo chimico riportato sotto il simbolo principale):

Questo simbolo può essere usato in combinazione con un simbolo chimico; in questo caso è conforme ai requisiti indicati dalla Direttiva per il prodotto chimico in questione.

Cd

Registrazione del cliente

Sul coperchio posteriore sono riportati il numero di modello e il numero di serie di questo prodotto. Le chiediamo di annotare questo numero di serie nello spazio sottostante e conservare questo manuale e la ricevuta di pagamento per registrarne l'acquisto, identificare il prodotto in caso di furto o perdita e convalidare il certificato di garanzia.

Numero modello _____

Numero di serie _____

Panasonic Corporation

Sito Web : <http://panasonic.net>

© Panasonic Corporation 2011