

eco.

Istruzioni per l'uso



SOMMARIO

Introduzione	2	Chiamate perse	14
Descrizione generale	3	Chiamate ricevute	15
Descrizione display	4	Chiamate effettuate	15
Caratteristiche principali	5	Cancellare le liste chiamate	15
Contenuto della confezione	6	Impostazioni	16
Installazione	7	Imposta cordless	16
Avvertenze	7	Suoneria	16
Collegamento base	8	Volume suoneria	16
Installazione e uso della batteria ricaricabile ..	8	Volume ascolto	16
<i>Tipo batteria</i>	8	Nome cordless	16
<i>Installazione</i>	9	Impostazione della lingua	17
<i>Messa in carica del cordless</i>	10	Toni tastiera	17
Telefonare	11	Imposta base	17
Spegnimento/accensione del cordless	11	Suoneria	17
Utilizzo della tastiera	11	Volume suoneria	17
Come effettuare le chiamate	11	Reset totale	17
Inserimento pause nei numeri	11	Affiliazione	18
Come rispondere alle chiamate	11	Registrazione cordless aggiuntivo	18
Funzione Vivavoce	12	Annullamento registrazione cordless	18
Regolazione volume di ascolto del cordless ..	12	Comunicazioni interne	18
Tipo di selezione	12	Trasferimento chiamata	19
Timer di conversazione	12	Conferenza a tre	19
Tasto R	12	Utilizzo con più basi	19
Esclusione microfono	12	Manutenzione	20
Funzione ricerca cordless	12	Pulizia	20
Blocco tastiera cordless	12	Risoluzione dei problemi	22
Rubrica telefonica	13	Dichiarazione CE	23
Cercare un nominativo nella Rubrica ..	13		
Inserire un nominativo in Rubrica ..	13		
Stato memoria	14		
Cancellare la Rubrica	14		
Lista chiamate	14		
Servizio CHI È	14		

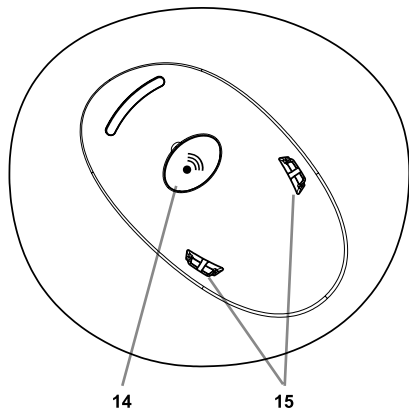
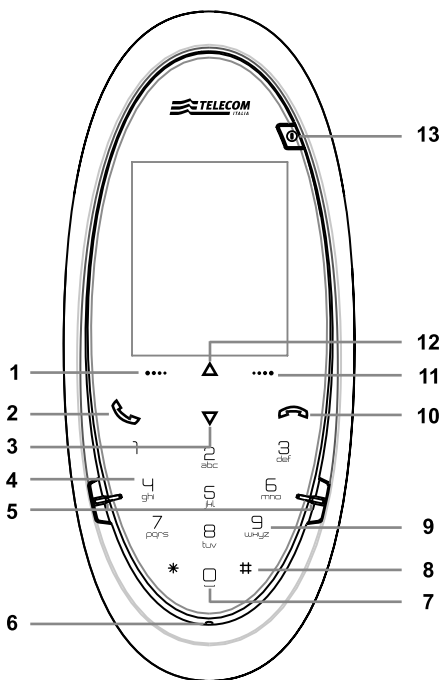

Descrizione generale

1. Tasto-funzione sinistro per l'accesso al Menu, per l'esclusione del microfono e per la conferma delle opzioni scelte.
2. Tasto di impegno della linea telefonica e per la funzione Vivavoce.
3. Tasto di scorrimento per l'accesso e la visualizzazione dei nominativi in Rubrica, per l'impostazione del volume di ascolto e per la visualizzazione delle opzioni durante la programmazione del telefono.
4. Tastiera alfanumerica a sfioramento.
5. Contatti di ricarica cordless.
6. Microfono.
7. Tasto per comunicazioni interne (pressione prolungata) e per l'inserimento dello spazio durante l'inserimento di nominativi in rubrica.
8. Tasto per il blocco della tastiera (pressione prolungata), per la selezione del metodo di scrittura durante l'inserimento di nominativi in rubrica e per l'attivazione della conferenza a tre.
9. Funzionalità R (pressione prolungata a linea impegnata).
10. Tasto di disimpegno della linea telefonica.
11. Tasto-funzione destro per l'accesso al menu della Rubrica, per la cancellazione di numeri e/o nomi errati durante l'inserimento di nominativi in rubrica, per la cancellazione di un numero durante una chiamata con preselezione oppure per uscire dai menù.
12. Tasto di scorrimento per l'accesso e la visualizzazione della lista delle chiamate effettuate, per l'impostazione del volume di ascolto, per la visualizzazione delle opzioni durante la programmazione del telefono e per l'inserimento di pause automatiche (pressione prolungata).
13. Tasto per l'accensione/spengimento del cordless, per lo sblocco della tastiera e per riportare il cordless in stato di attesa.
14. Tasto ricerca cordless e per la registrazione di cordless aggiuntivi.
15. Contatti di ricarica sulla base.

Descrizione display

Vivavoce attivo.

Blocco tastiera attivo.

Suoneria cordless esclusa.



Batteria scarica.

Nome cordless.

eco. 1

Messaggi nella Segreteria
Telefonica Centralizzata di
Telecom Italia.



Chiamate non risposte ed il
loro numero.

Area tasto funzione sinistra.

Menu

Nomi

Area tasto funzione destra.

NOTA:

In stato di attesa, il display e la retro-illuminazione della tastiera si spengono dopo 30 secondi circa, premere il tasto **1** per riattivarli.

Caratteristiche principali

- Tecnologia digitale a standard GAP.
- Selezione multifrequenza (DTMF).
- Materiali eco-compatibili.
- Consumi energetici ottimizzati.
- Elettronica "halogen free".
- Display LCD grafico retro-illuminato.
- Tastiera alfanumerica a sfioramento.
- Visualizzazione e memorizzazione delle chiamate ricevute (servizio CHI E' di Telecom Italia) (max. 30).
- Indicazione della data (giorno/mese) e ora (formato 24 ore) delle chiamate.
- Richiamo di un numero dalla lista chiamate.
- Memorizzazione di un numero chiamante nella rubrica.
- Cancellazione di una singola chiamata ricevuta.
- Cancellazione di tutta la lista chiamate.
- 250 memorie telefoniche nella rubrica (max. 24 cifre e 12 caratteri).
- Possibilità di estendere la copertura radio utilizzando un max. di 4 basi collegando su ciascuna max. 5 portatili.
- Trasferimento di chiamata esterna tra due portatili.
- Conferenza a tre.
- 10 melodie polifoniche della suoneria del cordless regolabili su 5 livelli con possibilità di esclusione.
- 5 melodie della suoneria della base regolabili su 5 livelli con possibilità di esclusione.
- Melodie della suoneria del cordless differenti per le chiamate interne e per quelle esterne.
- Regolazione del volume di ascolto su 8 livelli.
- Chiamata con preselezione.
- Ripetizione automatica degli ultimi 20 numeri selezionati (max. 32 cifre).
- Timer di conversazione.
- Inserimento di pause nella composizione dei numeri.
- Esclusione del microfono.
- Tasto R di accesso ai servizi telefonici di Telecom Italia.
- Funzione di ricerca del cordless.
- Denominazione del cordless.
- Menù multi-lingua (inglese, italiano, spagnolo, francese, tedesco).
- Blocco della tastiera.
- Bip di conferma della tastiera (se attivato).
- Avviso acustico e visivo di batteria scarica.
- Batteria con autonomia fino a 100 ore a riposo e 10 ore in conversazione.
- Frequenza di trasmissione: 1880/1900 MHz.
- Raggio di utilizzo: max. 50 m all'interno di edifici; max. 300 m in luoghi aperti.
- Dimensioni cordless (LxAxP mm): 145x64x27.
- Dimensioni base (LxAxP mm): 143x143x42.

Contenuto della confezione

- ☐ Un cordless **ECO**.



- ☐ Una base **ECO**.



- ☐ Un alimentatore da 100-240 VAC 50/60Hz 0,2A MAX 7,5VDC 300mA.



- ☐ 1 batteria ricaricabile Li-ion da 3,7V 550mAh.



- ☐ Un cordone telefonico plug to plug con spina presa.



- ☐ Il manuale di uso.



- ☐ Il certificato di garanzia.



- ☐ Dichiarazione ambientale.



- ☐ Un accessorio per apertura vano batteria.



Se qualcuno di questi elementi dovesse mancare, contattare immediatamente il rivenditore.

INSTALLAZIONE

Avvertenze

IMPORTANTE! Per il corretto utilizzo del telefono ECO, seguire scrupolosamente tutte le istruzioni di installazione, in particolare modo quelle relative alla carica della batteria da effettuarsi prima dell'uso e subito dopo l'installazione.

Questo terminale telefonico è stato progettato e costruito per essere utilizzato sulla rete pubblica (PSTN) analogica italiana.

Il Vostro telefono Vi garantirà anni di perfetto ed affidabile funzionamento se osserverete le seguenti precauzioni:

- ⇒ Collocare la base del telefono su una superficie piana e stabile, in un luogo asciutto, poco polveroso ed al riparo dai raggi solari diretti; scegliere un luogo dal quale si possa accedere agevolmente ad una presa telefonica e ad una presa di rete 220V. Evitare di esporre sia la base che il cordless all'umidità e alla polvere. **Prestare attenzione ad evitare cadute che possono danneggiare l'involucro plastico poiché realizzato con materiale derivato da fibre vegetali più soggetto a rotture rispetto al materiale plastico tradizionale.**
- ⇒ Non installare la base vicino ad apparecchi che possono produrre forti disturbi elettrici (es. computer, televisori, condizionatori, asciugacapelli ecc.) né collegarla ad una presa elettrica condivisa da quest'ultimi.
- ⇒ Utilizzare esclusivamente l'alimentatore in dotazione per collegare la base alla rete; l'utilizzo

di un alimentatore non originale potrebbe danneggiarla seriamente. Analogamente utilizzare il cordless con la batteria ricaricabile originale.

- ⇒ Scollegare immediatamente la base se del liquido dovesse essere versato su di essa ed asciugarla tramite un panno morbido ed asciutto; se si ritiene che il liquido possa essere penetrato all'interno, non ricollegarla e contattare un centro di assistenza autorizzato. Comportarsi nello stesso modo con il cordless, scollegandone la batteria interna.
- ⇒ Pur essendo provvisto di protezioni interne adeguate, si consiglia di scollegare il telefono dalla linea telefonica ed elettrica in caso di forti perturbazioni atmosferiche limitatamente alla loro durata.
- ⇒ In caso di mancanza di energia elettrica non è possibile effettuare e ricevere chiamate.
- ⇒ In caso di problemi consultare il manuale per cercare di trovarne la causa altrimenti contattare il rivenditore. Tentativi di riparazione da parte di personale non autorizzato faranno decadere immediatamente la garanzia.
- ⇒ **IMPORTANTE:** fare attenzione a riporre il cordless sulla base nel giusto verso, facendo combaciare i contatti del cordless a quelli della base. Il corretto posizionamento in carica del cordless viene segnalato con un avviso acustico.
- ⇒ A causa della particolare tastiera a sfioramento, il prodotto non è consigliato alle persone ipovedenti.

Per maggiori dettagli, per la pulizia e la manutenzione del telefono consultare il capitolo **MANUTENZIONE**.

Collegamento base

Per collegare la base **ECO** fare riferimento alla figura riportata sotto.

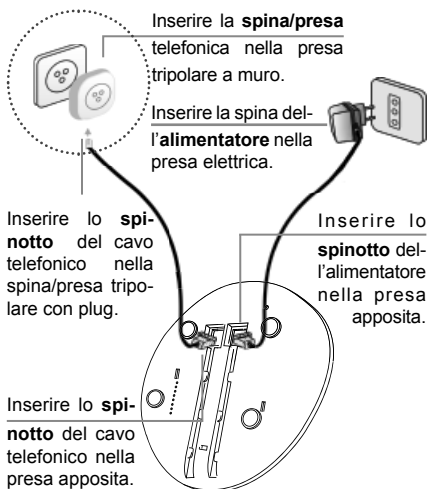

Il telefono è in grado di funzionare indifferentemente, sia se si effettua il collegamento alla linea telefonica utilizzando la spina/presa in dotazione sia se si utilizza il solo cavo telefonico plug-to-plug inserito direttamente in un jack modulare (presa a muro); in entrambe le modalità di collegamento, il telefono risulterà sempre collegato in parallelo alla linea. Grazie alla spina/presa è anche possibile collegare o mantenere collegato (se preesistente) un telefono aggiuntivo; in questo caso è necessario assicurarsi che quest'ultimo sia predisposto per gli impianti Telecom Italia onde evitare l'isolamento telefonico del telefono e/o dell'impianto stesso.

Installazione e uso della batteria ricaricabile

Tipo batteria

Il telefono funziona con una batteria ricaricabile Li-ion da 3,7 V di tipo 550mAh in dotazione.

Per l'acquisto di una nuova batteria, La invitiamo a rivolgersi ad uno dei punti 187.

- In questo prodotto si deve utilizzare sempre la batteria ricaricabile originale.
- Nell'installazione della batteria in dotazione, o in caso di sostituzione della stessa, è necessario prestare la massima attenzione affinché venga correttamente inserita nel proprio alloggiamento.
- Per non generare potenziali situazioni di pericolo, è vietato utilizzare batterie diverse da quella originale in dotazione.



ATTENZIONE: se il prodotto viene posto in carica con una batteria di tipo errato esiste un potenziale pericolo di esplosione della stessa.

- L'utilizzo di batterie diverse da quella originale danneggerà l'apparecchio facendo decadere la garanzia.
- Non gettare la batteria nel fuoco: potrebbero esplodere.
- Effettuare la prima ricarica di almeno 16 ore.**
- Effettuare la ricarica della batteria solo dopo che sul display sarà apparsa l'icona .
- Di seguito sarà sufficiente ricaricare la batteria per circa 12 ore.
- Far scaricare la batteria quanto più possibile ed eseguire cicli di scarica/ricarica regolari. In ge-

nere la batteria raggiunge la massima capacità dopo 6 cicli completi di scarica/ricarica.

- ❑ Si raccomanda di non lasciare il cordless sulla base durante l'utilizzo quotidiano.
- ❑ In caso di prolungato inutilizzo del telefono, togliere la batteria dal vano.

Provvedere allo smaltimento della batteria esaurita presso un centro di riciclaggio, secondo quanto previsto dalla normativa vigente. Per informazioni sul centro più vicino, contattare l'Amministrazione comunale o urbana della propria città.

Installazione

Per l'installazione della batteria procedere come descritto di seguito:

1. Inserire la batteria con la parte stampata verso l'alto facendo attenzione che i contatti posti su di essa combacino con quelli all'interno del vano batteria.

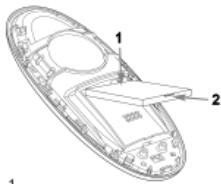

2. Premere la parte posteriore della batteria in modo da farla scattare correttamente all'interno del vano.



3. Per richiudere il vano batteria applicare il coperchio al retro del cordless con le aperture laterali verso l'alto e premere lungo i bordi del coperchio fino a sentire gli scatti di chiusura.

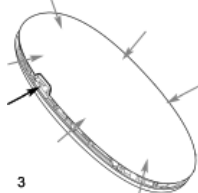

Dopo aver inserito la batteria il cordless effettuerà la ricerca della base, quindi si porrà in stato di attesa.

Per rimuovere la batteria dal cordless procedere come descritto di seguito:

1. Rimuovere il coperchio posteriore usando l'accessorio in dotazione: inserire l'accessorio in una delle aperture laterali e ruotare, quindi ripetere l'operazione nell'altra apertura.

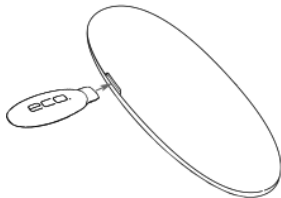

2. Rimuovere la batteria applicando su di essa una leggera pressione verso l'alto (1) e sollevarla di seguito (2).



L'autonomia della batteria dipende dall'utilizzo che ne viene fatto, si consiglia pertanto di leggere le avvertenze riportate nel capitolo.

Messa in carica del cordless

Con il display rivolto verso il basso appoggiare sulla base prima la parte inferiore del cordless, poi la parte superiore facendo attenzione che i contatti di ricarica del cordless combacino con i contatti posizionati sulla base.

Il corretto posizionamento del cordless verrà confermato da un avviso acustico.

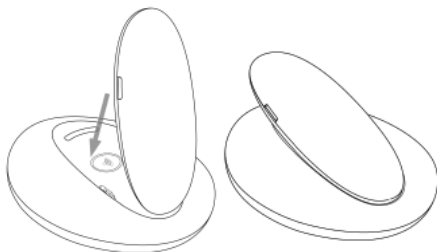

TELEFONARE

Spegnimento/accensione del cordless

Per spegnere il cordless tenere premuto il tasto ① fino a quando il display non si spegnerà. Per accendere il cordless premere il tasto ①.

Utilizzo della tastiera

Il cordless **ECO** ha una tastiera a sfioramento che è attiva quando la retro-illuminazione è accesa.

Inoltre il cordless è dotato di un sensore posto all'altezza dell'auricolare che attiva il blocco della tastiera durante la conversazione in modo da evitare di premere accidentalmente i tasti. Per il corretto funzionamento del sensore si raccomanda di prestare attenzione ad appoggiare all'orecchio l'area dell'auricolare. Posizioni di utilizzo diverse (per esempio tenendo il cordless tra faccia e spalla) possono causare digitazioni errate o cadute di conversazione.

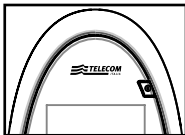

Allontanando il cordless dall'orecchio la tastiera si sblocca dopo circa 2 secondi.

Seguire i seguenti consigli per un utilizzo facile ed efficiente della tastiera:

- digitare i numeri utilizzando l'indice della mano opposta a quella che sostiene il cordless.
- per la digitazione è sufficiente toccare i tasti.
- toccare i tasti centrando il numero o la lettera da digitare.

La tastiera si blocca automaticamente dopo circa 30 secondi di inutilizzo, per sbloccarla premere il tasto ①.

Come effettuare le chiamate

Chiamata con preselezione

(a linea non impegnata)

Digitare con la tastiera alfanumerica il numero desiderato e premere il tasto .

In caso di errore durante la digitazione di un numero è possibile cancellare la digitazione errata premendo il tasto-funzione destro.

Chiamata diretta (a linea impegnata)

Premere il tasto  per impegnare la linea quindi digitare con la tastiera alfanumerica il numero desiderato.

Per terminare la conversazione premere il tasto .

Inserimento pause nei numeri

Durante la composizione di numeri telefonici con **ECO** è possibile inserire delle pause automatiche che vengono memorizzate assieme al numero e ripetute durante la fase di ripetizione automatica del numero selezionato. Per inserire una pausa, indicata sul display con "P", tenere premuto il tasto ▲ finché non compare il simbolo P.

Come rispondere alle chiamate

All'arrivo di una chiamata squilleranno la base ed il cordless e sul display verrà visualizzata il numero chiamante (con servizio Chi E' di Telecom Italia attivato). Per rispondere premere il tasto .

All'arrivo di una chiamata è possibile regolare il volume della suoneria del cordless oppure disattivarla, premendo ripetutamente i tasti ▲/▼ (su/giù).



Funzione Vivavoce

La funzione Vivavoce permette la conversazione a mani libere, appoggiando il cordless su un piano con il display rivolto verso l'alto. Per rispondere e/o effettuare una chiamata in Vivavoce (diretta o con preselezione) è sufficiente premere il tasto  a linea impegnata: sul display sarà visualizzata l'icona



 Durante l'utilizzo in Vivavoce la tastiera rimane attiva per i primi 30 secondi circa poi viene oscurata per risparmiare energia. Per riattivare la tastiera è sufficiente toccarla.

Regolazione volume di ascolto del cordless

Durante una conversazione oppure con la linea impegnata è possibile regolare il volume di ascolto del cordless su 8 livelli, premendo ripetutamente i tasti   (su/giù). Il volume di ascolto impostato sarà valido anche per le comunicazioni successive.

Tipo di selezione

Questo prodotto dispone solo della selezione multifrequenza (DTMF).

Timer di conversazione

ECO dispone di un timer che segnala la durata delle conversazioni. Il timer inizia il conteggio dall'impegno della linea e viene visualizzato dopo circa 2 secondi.

Tale timer rimarrà visibile fino a circa 5 secondi dopo il termine della conversazione.

Tasto R

Tenendo premuto il tasto **9** con la linea impegnata, è possibile utilizzare i servizi telefonici di **Telecom Italia**.

Per maggiori informazioni contattare il **Servizio Clienti Telecom Italia** al numero **187** o consultare il sito **www.187.it**. Inoltre, nel caso il telefono venga installato come derivato di un centralino (PABX), il tasto **9** può essere utilizzato per accedere ai servizi del centralino (es.: richiamata, trasferimento di chiamata, ecc.).

Esclusione microfono

Durante la conversazione è possibile disattivare momentaneamente il microfono premendo il tasto-funzione sinistro.

Per ripristinare il normale funzionamento del microfono, premere nuovamente il tasto-funzione sinistro.

Il microfono viene automaticamente ripristinato se si interrompe la conversazione disimpegnando la linea.



Funzione ricerca cordless

In caso di smarrimento del cordless premere il tasto  posto sulla base: il cordless emetterà delle segnalazioni acustiche.

Premere il tasto  posto sulla base oppure uno dei tasti del cordless per interrompere la funzione di ricerca.

Blocco tastiera cordless

E' possibile bloccare la tastiera del cordless, impedendo così accessi inavvertiti alle funzioni del telefono.

Per **attivare** il blocco tastiera tenere premuto il tasto  fino a visualizzare l'icona .

Per **disattivare** il blocco tastiera premere il tasto .

RUBRICA TELEFONICA

Il telefono **ECO** dispone di una Rubrica che può contenere fino a 250 nomi e numeri. Sono disponibili diverse opzioni descritte nei paragrafi seguenti.

La Rubrica è accessibile anche durante una conversazione tramite il tasto funzione destro.

Cercare un nominativo nella Rubrica

Per consultare la Rubrica procedere come descritto di seguito.

1. Premere il tasto funzione destro quindi accedere alla funzione **"Cerca"** oppure premere il tasto di scorrimento ▼ (giù).
2. Scorrere con i tasti ▲▼ (su/giù) oppure cercare per nome digitando le prime lettere del nome da trovare, esse verranno visualizzate nella parte inferiore del display.
3. Confermare con il tasto-funzione sinistro quindi scegliere tra le seguenti opzioni:
 - **Mostra dettagli:** per vedere il numero e la melodia associati al nominativo scelto; premendo il tasto-funzione sinistro è possibile chiamare il nominativo.
 - **Modifica voce:** per modificare il nominativo selezionato. Confermando con il tasto-funzione sinistro si ripeterà la procedura di inserimento del nominativo; cancellare le digitazioni errate con il tasto funzione destro ed inserire quelle desiderate.
 - **Suoneria:** per cambiare la suoneria associata al nominativo selezionato. Selezionare l'opzione e poi confermare la suoneria desiderata con il tasto-funzione sinistro.
 - **Elimina voce:** per cancellare il nominativo selezionato. Selezionare l'opzione e poi confermarla sempre con il tasto-funzione sinistro.

Inserire un nominativo in Rubrica

Per inserire un nominativo in Rubrica, procedere come descritto di seguito.

1. Premere il tasto funzione destro quindi accedere alla voce **"Aggiungi voce"**.
2. Inserire il nominativo desiderato e confermare con il tasto-funzione sinistro.

Premere il tasto # per selezionare il metodo di scrittura: minuscolo/iniziale maiuscola, tutto minuscolo, tutto maiuscolo, inserimento numeri.

3. Inserire il numero e confermare con il tasto-funzione sinistro.
4. Selezionare la melodia desiderata (da **Melodia 1** a **Melodia 10** oppure **Suoneria predef.**) e confermare con il tasto-funzione sinistro. La melodia scelta verrà riprodotta in caso di chiamata dal numero salvato (con servizio Chi e').

Il telefono tornerà in stato di attesa automaticamente dopo alcuni secondi.

E' possibile inserire un nominativo in rubrica anche nel seguente modo.

1. In stato di attesa, digitare il numero di telefono desiderato e premere il tasto-funzione sinistro.
2. Confermare con il tasto-funzione sinistro; quindi inserire il nominativo relativo al numero digitato e confermare con il tasto-funzione sinistro.
3. Sul display verrà visualizzato il numero: confermare con il tasto-funzione sinistro.
4. Selezionare la melodia desiderata (da **Melodia 1** a **Melodia 10** oppure **Suoneria predef.**) e confermare con il tasto-funzione sinistro.

Stato memoria

L'opzione **stato memoria** permette di visualizzare il numero dei nominativi salvati in rubrica e le memorie ancora disponibili.

Premere il tasto funzione destro quindi accedere alla voce "**Stato memoria**": il display visualizzerà le relative informazioni.

Cancellare la Rubrica

Per cancellare la Rubrica procedere come descritto di seguito.

1. Premere il tasto funzione destro quindi accedere alla voce "**Elimina tutti**" e confermare con il tasto-funzione sinistro: sul display verrà chiesta conferma della cancellazione.
2. Confermare con il tasto-funzione sinistro.

LISTA CHIAMATE

Servizio CHI E'

Il servizio **CHI E'** è disponibile alle condizioni commerciali vigenti; per informazioni rivolgersi al numero 187.

ECO consente di utilizzare il **Servizio Telefonico di Telecom Italia CHI E'** ed è in grado di memorizzare fino a 30 chiamate in arrivo dalla linea esterna; inoltre permette di memorizzare i numeri chiamanti nella Rubrica.

Se la chiamata proviene da un **numero riservato** il display visualizzerà: "**RISERVATO**".

Se la chiamata proviene da un **numero non disponibile** il display visualizzerà: "**NON DISPO.**".

Le informazioni relative ad una chiamata (giorno e ora) vengono inviate dal Gestore cui andrà segnalata la mancanza parziale o totale di tali informazioni.

Chiamate perse

Per visualizzare la lista delle chiamate perse procedere come descritto di seguito.

1. Nel menù "**Lista Chiamate**" accedere alla voce "**Chiamate perse**".
2. Selezionare la chiamata desiderata scorrendo con i tasti **▲▼** (su/giù).
3. Confermare con il tasto-funzione sinistro quindi scegliere tra le seguenti opzioni:
 - **Mostra dettagli**: per vedere la data e l'ora di arrivo della chiamata persa; è possibile richiamare il numero premendo il tasto-funzione sinistro.
 - **Salva numero**: per salvare il numero selezionato in Rubrica. Se il numero è già pre-

sente nella Rubrica non sarà possibile scegliere l'opzione.

- **Elim.chiamata:** per cancellare la chiamata selezionata.

Chiamate ricevute

Per visualizzare la lista delle chiamate ricevute procedere come descritto di seguito.

1. Nel menù "**Lista chiamate**" accedere alla voce "**Chiam.ricevute**".
2. Selezionare la chiamata desiderata scorrendo con i tasti ▲▼ (su/giù).
3. Confermare con il tasto-funzione sinistro quindi scegliere tra le seguenti opzioni:
 - **Mostra dettagli:** per vedere la data e l'ora di arrivo della chiamata ricevuta; è possibile richiamare il numero premendo il tasto-funzione sinistro.
 - **Salva numero:** per salvare il numero selezionato in Rubrica. Se il numero è già presente nella Rubrica non sarà possibile scegliere l'opzione.
 - **Elim.chiamata:** per cancellare la chiamata selezionata.

Chiamate effettuate

ECO memorizza gli ultimi 20 numeri chiamati. Per visualizzare la lista delle chiamate effettuate procedere come descritto di seguito.

1. Nel menù "**Lista chiamate**" accedere alla voce "**Chiam.effett.**".
2. Selezionare la chiamata desiderata scorrendo con i tasti ▲▼ (su/giù).
3. Confermare con il tasto-funzione sinistro quindi scegliere tra le seguenti opzioni:
 - **Mostra dettagli:** per vedere la data e l'ora in cui è stata effettuata la chiamata; è possibile

richiamare il numero premendo il tasto-funzione sinistro.

- **Salva numero:** per salvare il numero selezionato in Rubrica. Se il numero è già presente nella Rubrica non sarà possibile scegliere l'opzione.
- **Elim.chiamata:** per cancellare la chiamata selezionata.

Cancellare le liste chiamate

È possibile cancellare una oppure tutte le liste chiamate come descritto di seguito.

1. Nel menù "**Lista chiamate**" accedere alla voce "**Elim.chiamate**".
2. Tramite i tasti ▲▼ (su/giù) scegliere quale lista chiamate cancellare:
 - **Chiamate perse:** per cancellare la lista delle chiamate perse;
 - **Chiam.ricevute:** per cancellare la lista delle chiamate ricevute;
 - **Chiam.effett.:** per cancellare la lista delle chiamate effettuate;
 - **Tutte chiamate:** per cancellare tutte le liste chiamate.
3. Confermare con il tasto-funzione sinistro per cancellare la lista scelta.

IMPOSTAZIONI

Le funzioni avanzate di **ECO** permettono di personalizzarlo a seconda delle esigenze.

Le operazioni di personalizzazione devono essere effettuate a linea non impegnata. Inoltre il telefono dispone di un timer automatico che cancella l'effetto di qualsiasi tasto premuto accidentalmente, pertanto se durante un'operazione di personalizzazione si attende oltre 15 secondi, il telefono si riporterà automaticamente in stato di attesa.

Imposta cordless

Per impostare il cordless nel menù "**Impostazioni**", accedere alla voce "**Imposta port.**". Le opzioni disponibili sono le seguenti:

- **Suoneria**: per impostare la suoneria desiderata, è possibile diversificarla per le chiamate esterne e quelle interne;
- **Volume**: per impostare il volume della suoneria;
- **Vol. ascolto**: per impostare il volume di ascolto;
- **Nome portatile**: per denominare il cordless;
- **Lingua**: per impostare il linguaggio del menù;
- **Toni di tastiera**: per attivare o disattivare i toni dei tasti.

Suoneria

Per impostare la suoneria del cordless procedere come descritto di seguito.

1. Nel menù "**Imposta port.**", accedere alla voce "**Suoneria**".
2. Tramite i tasti ▲▼ (su/giù) scegliere:
 - "**Chiam. esterna**" per impostare la suoneria per le chiamate esterne;

- "**Chiam. interna**" per impostare la suoneria per le chiamate interne;
3. Confermare con il tasto-funzione sinistro.
 4. Scegliere la suoneria che si desidera (da **Melodia 1** a **Melodia 10**) e confermare con il tasto-funzione sinistro.

Volume suoneria

Il volume della suoneria può essere regolato su **5** livelli con possibilità di esclusione come descritto di seguito.

1. Nel menù "**Imposta port.**" accedere alla voce "**Volume**".
2. Tramite i tasti ▲▼ (su/giù) scegliere il volume desiderato (da **Volume 1** a **Volume 5** oppure **Disattiva** per escludere la suoneria) e confermare con il tasto-funzione sinistro.

Volume ascolto

Il volume della conversazione nel cordless può essere regolato su **8** livelli come descritto di seguito.

1. Nel menù "**Imposta port.**" accedere alla voce "**Vol ascolto**".
2. Scegliere il volume desiderato (da **Volume 1** a **Volume 8**) e confermare con il tasto-funzione sinistro.

Nome cordless

È possibile personalizzare il cordless attribuendogli un nome (max. 10 caratteri), seguendo la procedura descritta di seguito:

1. Nel menù "**Imposta port.**" accedere alla voce "**Nome portatile**".
2. Inserire il nome desiderato (max. 10 caratteri) e confermare con il tasto-funzione sinistro.

Impostazione della lingua

E' possibile impostare la lingua del menù scegliendo tra: italiano, spagnolo, inglese, francese e tedesco.

1. Nel menù "**Imposta port.**" accedere alla voce "**Lingua**".
2. Scegliere tra: **Italiano, Español, English, Français e Deutsch** e confermare con il tasto-funzione sinistro per impostare la lingua desiderata.

Toni tastiera

Il cordless emette un bip di conferma ogni volta che viene premuto un tasto. Procedere come descritto di seguito per disattivare/attivare i toni della tastiera.

1. Nel menù "**Imposta port.**" accedere alla voce "**Toni di tastiera**": il display visualizzerà lo stato attuale (es. "**Disattivo**").
2. Scegliere lo stato desiderato (**Attivo** oppure **Disattivo**) e confermare con il tasto-funzione sinistro.

Imposta base

Per impostare la base nel menù "**Impostazioni**" accedere alla voce "**Imposta base**". Le opzioni disponibili sono le seguenti:

- **Suoneria**: per impostare la suoneria desiderata;
- **Volume**: per impostare il volume della suoneria;
- **Reset totale**: per riportare il telefono alle impostazioni di fabbrica.

Suoneria

Per impostare la suoneria della base procedere come descritto di seguito.

1. Nel menù "**Imposta base**" accedere alla voce "**Suoneria**".
2. Scegliere la suoneria che si desidera (da **Melodia 1 a Melodia 5**) e confermare con il tasto-funzione sinistro.

Volume suoneria

Il volume della melodia può essere regolato su 5 livelli con possibilità di esclusione come descritto di seguito.

1. Nel menù "**Imposta base**" accedere alla voce "**Volume**".
2. Scegliere il volume desiderato (da **Volume 1 a Volume 5** oppure **Disattiva** per escludere la suoneria) e confermare con il tasto-funzione sinistro.

Reset totale

Per riportare il telefono alle configurazioni di fabbrica procedere come descritto di seguito.

1. Nel menù "**Imposta base**" accedere alla voce "**Reset totale**": il display chiederà la conferma del reset del telefono.
2. Confermare con il tasto-funzione sinistro: il display chiederà l'inserimento del codice di sicurezza PIN.
3. Digitare il codice PIN (0000) e confermare con il tasto-funzione sinistro: il telefono una volta resettato si porrà automaticamente in stato di attesa.

ATTENZIONE! Tutte le personalizzazioni effettuate verranno riportate ai valori di fabbrica.

AFFILIAZIONE

E' possibile usare la base **ECO** con più cordless (max. 5) creando una piccola rete senza fili. Per fare ciò è necessario registrare ciascun cordless aggiuntivo presso la base **ECO** che lo abiliterà ad accedere alla rete.

Registrazione cordless aggiuntivo

Per effettuare la registrazione di un cordless aggiuntivo procedere come descritto di seguito.

1. Nel menù "**Affiliazione**" del cordless aggiuntivo accedere alla voce "**Registra port.**".
2. Tramite i tasti ▲/▼ (su/giù) scegliere la base su cui registrare il cordless e confermare con il tasto-funzione sinistro: il cordless chiederà l'inserimento del codice di sicurezza a quattro cifre PIN (preimpostato su 0000).
3. Digitare il codice e confermare con il tasto-funzione sinistro: il cordless **ECO** inizierà la ricerca della base su cui registrarsi.
4. Tenere premuto il tasto  posto sulla base su cui si desidera registrare il cordless aggiuntivo per circa 3 secondi.
5. A registrazione avvenuta con successo sul display del telefono **ECO** verrà visualizzato il messaggio di avvenuta registrazione.

Annullamento registrazione cordless

Per effettuare l'annullamento della registrazione di un cordless aggiuntivo procedere come descritto di seguito.

1. Nel menù "**Affiliazione**" accedere alla voce "**Cancel**": il cordless chiederà l'inserimen-



to del codice di sicurezza a quattro cifre PIN (preimpostato su 0000).

2. Digitare il codice e confermare con il tasto-funzione sinistro.
3. Tramite i tasti ▲/▼ (su/giù) scegliere il cordless da deregistrare dalla lista dei cordless disponibili e confermare con il tasto-funzione sinistro: il display chiederà la conferma della deregistrazione.
4. Confermare con il tasto-funzione sinistro: il cordless selezionato verrà adesso deregistrato dalla base **ECO**.

La procedura di annullamento della registrazione di un cordless aggiuntivo (Es. 2) dovrà essere eseguita su un'altro cordless (Es. 1) collegato alla stessa base.

Comunicazioni interne

Quando il sistema dispone di più portatili sarà possibile comunicare con un altro cordless senza impegnare la linea esterna. Con il cordless (**es.1**) in stato di attesa tenere premuto il tasto **0** seguito dal numero del cordless da chiamare (**es.2**): confermare con il tasto-funzione sinistro per iniziare la chiamata interna. Il display del cordless chiamato (**es.2**) visualizzerà il numero del cordless chiamante (**es.1**).

Premere il tasto  per rispondere alla chiamata interna, per terminare la chiamata premere il tasto .

Se il cordless chiamato non risponde, questo squillerà per circa 2 minuti dopo di che tornerà in stato di attesa.

Trasferimento chiamata

È possibile trasferire una chiamata esterna dal proprio cordless (**es.1**) ad un altro cordless (**es.2**) durante una conversazione esterna come descritto di seguito.

Tenere premuto il tasto **0** seguito dal numero del cordless (**es.2**) cui si desidera trasferire la chiamata: confermare con il tasto-funzione sinistro per iniziare la chiamata interna.

Quando il cordless (**es.2**) risponde alla chiamata interna premere il tasto  oppure il tasto-funzione destro del proprio cordless (**es.1**) per trasferire la chiamata esterna.

Per tornare alla chiamata esterna senza trasferire la chiamata tenere nuovamente premuto il tasto **0**.

Conferenza a tre

Questa funzione permette di condividere una chiamata esterna con un altro cordless interno e stabilire una conferenza telefonica a tre.



La funzione si attiva seguendo la seguente procedura:

1. Durante una conversazione con un interlocutore esterno tenere premuto il tasto **0** seguito dal numero identificativo dell'altro cordless interno (**es.2**) che si desidera coinvolgere nella conversazione e confermare con il tasto-funzione sinistro per iniziare la chiamata interna.
2. Quando l'altro cordless (**es.2**) risponde alla chiamata interna, tenere premuto il tasto **#** del proprio cordless (**es.1**) per attivare la conferenza a tre.

Utilizzo con più basi

Se la copertura radio non è sufficiente è possibile collegare alla linea nuove basi (max. 4) per creare una rete. Su ogni nuova base sarà possibile registrare max. 5 portatili con la procedura descritta nel paragrafo "Registrazione cordless aggiuntivo" in questo capitolo.

Quando un cordless uscirà dalla copertura radio di una base, potrà collegarsi ad un'altra selezionandola in maniera **manuale** dalla lista delle basi su cui è registrato il cordless; il cordless si collegherà esclusivamente alla base che è stata selezionata.

1. Nel menù "**Affiliazione**" del cordless aggiuntivo accedere alla voce "**Seleziona base**": il display visualizzerà la lista delle basi, quelle su cui è registrato il cordless e quindi utilizzabili sono identificate dalla scritta "**[in uso]**".
2. Tramite i tasti   (su/giù) scegliere la base su cui registrare il cordless e confermare con il tasto-funzione sinistro: il cordless **ECO** inizierà la ricerca della base desiderata.

Una volta trovata la base desiderata il cordless si porrà in stato di attesa.

È possibile collegarsi a basi diverse solamente con il cordless in stato di attesa, inoltre non è possibile effettuare comunicazioni interne tra portatili collegati a basi diverse.

MANUTENZIONE

Il telefono non necessita di particolari operazioni di manutenzione. È sufficiente seguire queste semplici regole

Pulizia

Per pulire il cordless o la base utilizzare esclusivamente un panno morbido e ben pulito per togliere la polvere. Non utilizzare alcool, solventi, detersivi o abrasivi di alcun genere: nei casi di sporco più tenace inumidire leggermente il panno.

ATTENZIONE! In caso di prolungato inutilizzo si raccomanda di scollegare le batterie, il cordone telefonico dalla presa telefonica e l'alimentatore dalla presa elettrica. Durante forti scariche elettriche e limitatamente alla durata dell'evento si consiglia di scollegare la base dalla linea telefonica e l'alimentatore dalla presa di rete. Si suggerisce inoltre un preventivo ciclo di carica delle batterie per il mantenimento della loro capacità massima.

INFORMAZIONE AGLI UTENTI

ai sensi dell'art. 13 del Decreto Legislativo 25 luglio 2005, n. 151 (Attuazione delle Direttive 2002/95/CE, 2002/96/CE e 2003/108/CE, relative alla riduzione dell'uso di sostanze pericolose nelle apparecchiature elettriche ed elettroniche, nonché allo smaltimento dei rifiuti)

Il simbolo del cassonetto barrato riportato sull'apparecchiatura o sulla sua confezione indica che il prodotto alla fine della propria vita utile deve essere raccolto separatamente dagli altri rifiuti.



L'utente dovrà, pertanto, conferire l'apparecchiatura giunta a fine vita agli idonei centri di raccolta differenziata dei rifiuti elettronici ed elettrotecnici, oppure riconsegnarla al rivenditore al momento dell'acquisto di una nuova apparecchiatura.

L'adeguata raccolta differenziata per l'avvio successivo dell'apparecchiatura dismessa al riciclaggio, al trattamento e allo smaltimento ambientalmente compatibile contribuisce ad evitare possibili effetti negativi sull'ambiente e sulla salute e favorisce il reimpiego e/o riciclo dei materiali di cui è composta l'apparecchiatura.

Lo smaltimento abusivo del prodotto da parte dell'utente comporta l'applicazione delle sanzioni previste dalla normativa vigente.

La progettazione del telefono **ECO** permette la facile separazione dell'involucro plastico dalla parte elettronica interna affinché il prodotto possa essere smaltito come indicato nella dichiarazione ambientale a corredo.

Cordless:

Rimuovere il coperchio posteriore usando l'accessorio in dotazione. In seguito tirare con forza l'anello plastico anteriore per completare la separazione.

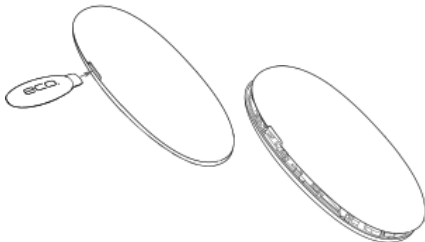
**Base:**

Rimuovere i piedini in gomma posti sotto la base e svitare le viti di sicurezza. Una volta terminato separare le parti plastiche dalle parti elettroniche.

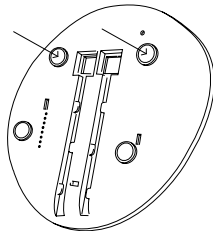

RISOLUZIONE DEI PROBLEMI

L'uso del telefono è semplice, tuttavia nella seguente tabella segnaliamo i problemi che potrebbero verificarsi e come risolverli.

PROBLEMA	POSSIBILE CAUSA	SOLUZIONE
La base non funziona.	Alimentazione della base non collegata.	Consultare il paragrafo "Collegamento base", capitolo "Installazione".
Il cordless non prende la linea.	Batteria del telefono scarica oppure non bene installata.	Verificare l'installazione della batteria e/o caricarla. Consultare "Installazione e uso della batteria ricaricabile", capitolo "Installazione".
Segnale di linea con fruscio o molto disturbato.	Mancanza di contatto radio con la base.	Avvicinarsi alla base.
La base non squilla.	Esclusione della suoneria.	Consultare il paragrafo "Imposta base, Volume suoneria", capitolo "Impostazioni".
Il cordless non squilla.	Esclusione della suoneria.	Consultare il paragrafo "Imposta cordless, Volume suoneria", capitolo "Impostazioni".
Non vengono registrati il numero chiamante e/o la data e l'ora di una chiamata.	Servizio parzialmente abilitato oppure non abilitato.	Contattare il Gestore di rete Telecom Italia.
Anomalie di funzionamento del cordless.	Uso non corretto dell'unità.	Effettuare il ripristino delle programmazioni, paragrafo "Reset totale", capitolo "Impostazioni".

DICHIARAZIONE DI CONFORMITA'
in ottemperanza alla direttiva 1999/5/CE

del Parlamento Europeo e del Consiglio emessa in data 09/03/99 riguardante le apparecchiature radio e le apparecchiature terminali di telecomunicazione e il reciproco riconoscimento della loro conformità

La sottoscritta Master S.p.A., in possesso della certificazione del sistema qualità n. 9110.MAVE, dichiara sotto la propria responsabilità che:

- l'apparecchio telefonico Dect modello "eco." è stato sottoposto a tutte le attività previste dalla Direttiva 1999/5/CE; ed è quindi conforme alle normative essenziali riguardanti i requisiti di sicurezza previsti dalla direttiva 2006/95/CE (che sostituisce la 73/23/CEE e successivi emendamenti), quelli di compatibilità elettromagnetica previsti dalla direttiva 89/336/CEE e quelli relativi alla limitazione dell'esposizione ai campi elettromagnetici previsti dalla Raccomandazione 1999/519/CE;
- manterrà a disposizione delle autorità competenti la documentazione tecnica per almeno 10 anni dalla data di fabbricazione dell'ultimo lotto;
- L'"eco." è conforme ai requisiti essenziali di cui all'Art. 3 della Direttiva 1999/05/CE ed in particolare alle seguenti norme e regole tecniche europee armonizzate:
 - EN 60950-1:2006
 - EN301489-1 V1.8.1 (2008-04)
 - EN301489-6 V1.2.1 (2002-08)
 - EN301406 v1.5.1 (2003-07)
 - EN 50360 (07/2001)

Master S.p.a. è l'unica responsabile dell'immissione dell'apparecchio telefonico Dect modello "eco." sul territorio della Comunità Europea e del rispetto della Direttiva 1999/5/CE di fronte alla Legge ed alle Autorità Comunitarie preposte alla sorveglianza del mercato.

Master S.p.a.



