

# DEVILBISS

IT



SB-E-2-741 ISS.01

CE Ex II 2 G X T6

## Istruzioni per l'uso

COBRA 3C – Pistola a spruzzo automatica



# Indice

Argomento	Pagina
Caratteristiche	3
Dichiarazione di conformità CE	3
Avvertenze di sicurezza	4
Numeri ordine modello	5
- Tabella 1: Gamma di cappelli aria	5
- Tabella 2: Gamma ugelli fluido e aghi fluido	5
Dati tecnici e materiali di costruzione	5
Vista esplosa	6
Elenco componenti	7
Dimensioni	8
Raccordo aria	9
Manutenzione	10
Rimozione corpo	10
Rimozione pistone/ago	11
Rimozione premistoppa aghi	11
Rimozione ugello del fluido	12
Rimozione/assemblaggio O-ring e raccordo del collettore	12
Impostare micrometro	13
Regolazione cappello aria (opzionale)	13
Risoluzione dei problemi	14
Accessori	16
Garanzia	16

# Funzionamento manuale

## Pistola a spruzzo automatica Cobra 3C

**Importante** - Leggere e seguire tutte le istruzioni e le norme di sicurezza, prima di utilizzare questa attrezzatura.

### CARATTERISTICHE:

- Questa pistola a spruzzo automatica è conforme alle normative ATEX 94/9/CE, livello di protezione II 2 G X T6, idonea all'uso in zone 1 e 2.
- Cobra 3 è una pistola a spruzzo produttiva per l'utilizzo con macchinari automatici e semi automatici in applicazioni HVLP o Trans-Tech.
- Le valvole posizionate in remoto (fornite dall'utente) controllano la nebulizzazione, le dimensioni del ventilatore e l'azionamento di tutte le linee di alimentazione dell'aria.
- Al fine di gestire un'ampia gamma di prodotti vernicianti, questa pistola a spruzzo è fabbricata con acciaio inox di alta qualità.

**IMPORTANTE:** queste pistole a spruzzo sono idonee all'utilizzo sia con sostanze di rivestimento con base acquosa, sia con sostanze a base di solvente. Questo tipo di pistole a spruzzo non è indicato per l'applicazione di prodotti altamente corrosivi e/o abrasivi. Utilizzando queste pistole con tali materiali, sarà necessario provvedere ad una più frequente pulizia dell'attrezzatura e/o sostituzione dei pezzi. In caso di dubbi sull'idoneità all'uso di un determinato materiale, contattare il proprio distributore DeVilbiss o direttamente DeVilbiss. **NOTA:** non utilizzare la pistola con solventi di idrocarburi alogenati o detergenti come 1, 1, 1,-Tricloroetano o cloruro di metilene. Questi solventi possono reagire con i componenti in alluminio utilizzati nella pistola. La reazione può risultare violenta e provocare l'esplosione dell'attrezzatura.

- Gli ugelli del fluido e gli aghi sono disponibili solo in acciaio inox temprato.
- L'alimentazione di materiale a pressione può essere ricircolata o diretta.
- La manopola di regolazione dell'ago è dotata di un controllo con micrometro che consente un controllo preciso e accurato del flusso del fluido.

### Dichiarazione di conformità CE

**Finishing Brands UK Limited, Ringwood Rd, Bournemouth, Dorset, BH11 9LH, UK** in qualità di azienda produttrice della pistola a spruzzo modello **Cobra 3C**, dichiara, sotto sua unica responsabilità, che l'attrezzatura a cui il presente documento si riferisce è conforme ai seguenti standard o ad altra documentazione normativa:

**BS EN 292-1 PARTS 1 & 2: 1991, BS EN 1953:1999**; e pertanto è conforme ai requisiti di protezione sanciti dalla Direttiva **98/37/CE (la direttiva relativa alle macchine)** e a **EN 13463-1:2001, Direttiva 94/9/CE** relativa agli **apparecchi e sistemi di protezione destinati a essere utilizzati in atmosfera potenzialmente esplosiva**, livello di protezione **II 2 G X T6**.



**D. Smith** Direttore Generale  
18 gennaio 2013

Finishing Brands UK Limited si riserva il diritto di apportare modifiche ai dati tecnici delle apparecchiature senza alcun preavviso



# Avvertenze di sicurezza

## Incendi ed esplosioni



I solventi e i prodotti vernicianti possono essere altamente infiammabili o combustibili se nebulizzati. Prima di utilizzare questa attrezzatura, consultare **SEMPRE** le istruzioni del fornitore del prodotto verniciante e le schede di sicurezza.



Gli utenti devono rispettare tutti i codici di procedura locali e nazionali ed i requisiti della compagnia di assicurazione relativi alla ventilazione, alle precauzioni antincendio, all'utilizzo ed alla gestione dei luoghi di lavoro.



La presente attrezzatura, come viene fornita, **NON** è indicata per l'uso con **idrocarburi alogenati**.



Dal passaggio dei liquidi e/o dell'aria attraverso i tubi, dalle operazioni di spruzzatura e dalla pulizia di parti non conduttive con un panno, si genera elettricità statica. Per evitare il rischio che l'elettricità statica crei fonti di ignizione, è opportuno predisporre la continuità del collegamento a terra verso la pistola a spruzzo e ad altre attrezzature metalliche utilizzate. È quindi essenziale utilizzare tubi conduttori per l'aria e/o i fluidi.



## Dispositivi di protezione individuale



*Vapori tossici - La nebulizzazione di particolari materiali può risultare velenosa, provocare irritazioni o rivelarsi in ogni caso nociva per la salute. Leggere sempre le etichette e le schede tecniche di sicurezza del materiale prima della spruzzatura, e osservare le raccomandazioni fornite. In caso di dubbi, contattare il fornitore del materiale.*



Si raccomanda di indossare sempre dispositivi di protezione respiratoria. I dispositivi utilizzati devono essere compatibili con il materiale da spruzzare.



Indossare sempre occhiali di protezione durante le operazioni di spruzzatura o pulizia della pistola a spruzzo.



L'uso dei guanti è indispensabile durante le operazioni di spruzzatura o pulizia dell'attrezzatura.



**Pericolo di iniezione** – Il getto della pistola, eventuali perdite dai tubi o componenti rotti possono causare l'iniezione di fluido attraverso la pelle, con conseguenze estremamente gravi, tra le quali l'avvelenamento. CONSULTARE IMMEDIATAMENTE UN MEDICO. COMUNICARE AL MEDICO IL TIPO DI MATERIALE INIETTATO.

Non mettere le dita o le mani sopra l'ugello di spruzzo.

Sostituire immediatamente tutti i pezzi usurati, danneggiati o allentati.

**Addestramento** – È opportuno che il personale riceva un adeguato addestramento all'uso dell'attrezzatura di nebulizzazione.

## Uso improprio

Non puntare mai la pistola a spruzzo verso qualunque parte del corpo.

Durante l'uso dell'attrezzatura, non superare mai la pressione massima di esercizio consigliata per la sicurezza.

L'installazione di ricambi non originali o diversi da quelli consigliati può creare situazioni di pericolo.

Prima di interventi di pulizia o manutenzione, è opportuno isolare e scaricare tutta la pressione dall'attrezzatura.

Pulire il prodotto con un'apparecchiatura di pulizia per pistole a spruzzo. Non lasciare il prodotto all'interno di un'apparecchiatura di pulizia per pistole a spruzzo per lunghi periodi di tempo.

## Livelli di rumorosità



Nelle pistole a spruzzo, il livello di pressione acustica ponderato A può superare gli 85 dB (A), a seconda della configurazione adottata. Su richiesta, sono disponibili maggiori informazioni sui livelli di rumorosità effettivi. Si raccomanda di indossare sempre dispositivi di protezione dell'udito durante la nebulizzazione.

## Numeri ordine modello

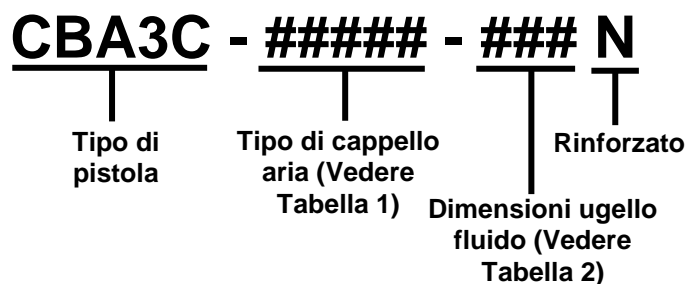

ad es. **CBA3C-590-085N**

Dove:

590 = cappello aria 590 Trans-Tech

085 = ugello e ago fluido da 0,85 mm

N = ugello e ago fluido temprati

ad es. **CBA3C-590HV-10N**

Dove:

590HV = cappello aria 590HV HVLP

10 = ugello e ago fluido da 1,0 mm

N = ugello e ago fluido temprati

### Tabella 1: Gamma di cappelli aria

Tipo di cappello aria	N. comp.	Tecnologia	Marcatura sul cappello
590	SP-100-590-K	Trans-Tech	COM 590
590 HV	SP-100-590HV-ADV-K	HVLP	590 HV

### Tabella 2: Gamma ugelli fluido e aghi fluido temprati

Dimensione ugello fluido mm	Rinforzato Ugello fluido	Rinforzato Ago fluido	Marcatura sull'ago fluido
0,7	SP-259N-07-K	SPA-353-07-K	3C 07
0,85	SP-259N-085-K	SPA-353-085-K	3C 085
1,0	SP-259N-10-K	SPA-353-10-K	3C 10

## Dati tecnici e materiali di costruzione

	Filettatura	Pressione
Ingresso aria forma + lunghezza getto (P1)	1/8" BSP femmina	P1 max 12 bar/174 psi
Ingresso e ricircolo fluido (P2)	1/8" BSP femmina	P2 max 15 bar/218 psi
Cilindro/grilletto	1/8" BSP femmina	da 3,5 a 6 bar/da 51 a 87 psi
Temperatura d'esercizio massima	40°C/104°F	
Peso della pistola a spruzzo	496 g/17,5 oz.	
<b>Materiali di costruzione</b>		
Corpo pistola/collettore/gruppo micrometro	Acciaio inox 303, lega di alluminio 6082	
Ugello/ago	Acciaio inox temprato 303	
Guarnizioni di tenuta fluido	Viton Extreme, polietilene	

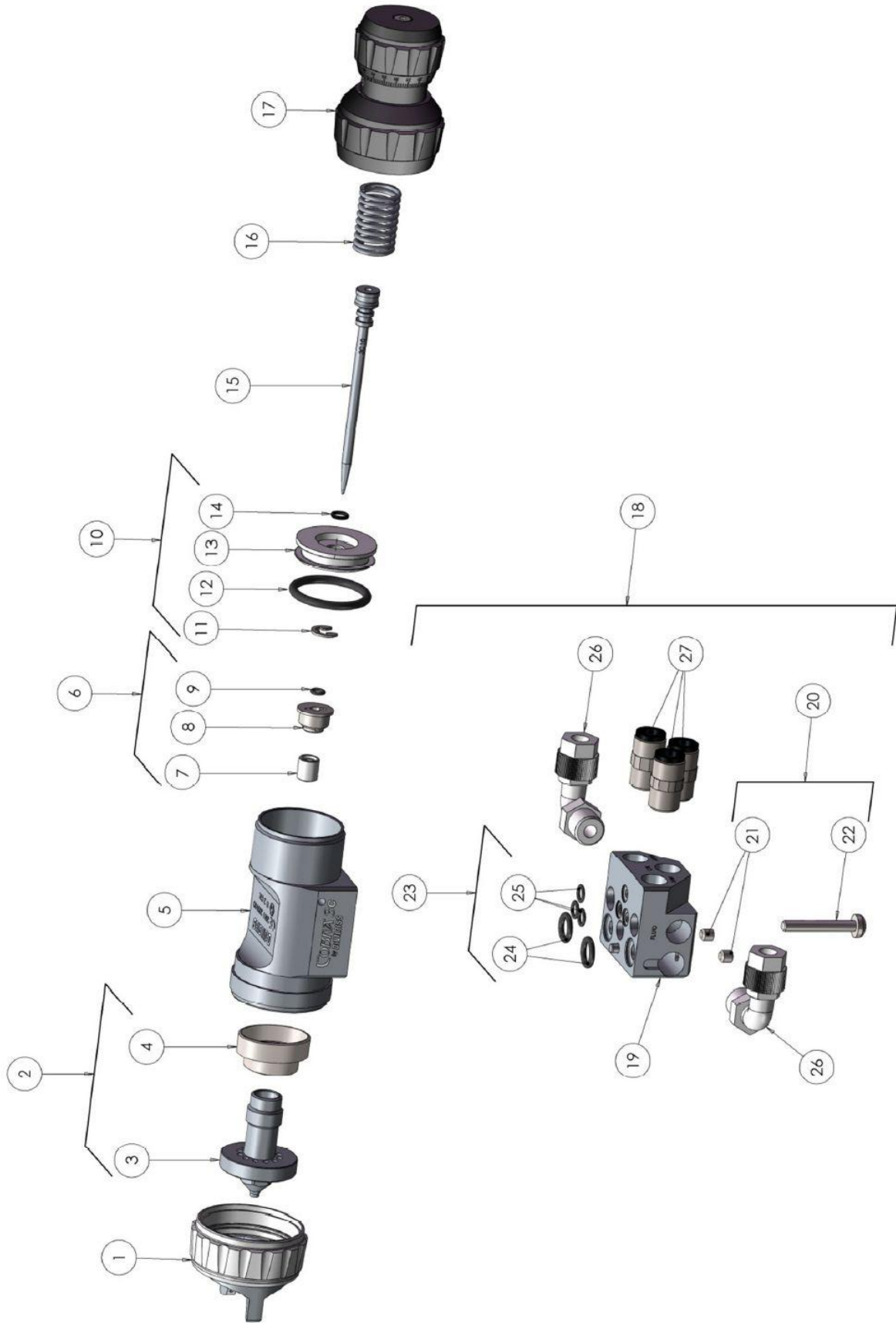

ELENCO COMPONENTI				
RIF.	DESCRIZIONE	N. COMP.	Q.TÀ	
1	GRUPPO CAPPELLO ARIA	VEDERE TABELLA 1, p. 5	1	
2	KIT UGELLO FLUIDO	VEDERE TABELLA 2, p. 5		
3	UGELLO FLUIDO	-	1	(a)
4	SEPARATORE - KIT DA 5	SP-626-K5	1	(a)
5	CORPO	-	1	
6	KIT PREMISTOPPA AGHI	SPA-408-K		
7	PREMISTOPPA AGHI - KIT DA 2	SPA-118-K2	1	(b)
8	DADO PREMISTOPPA	-	1	(b)
9	O-RING	-	1	(b)
10	GRUPPO PISTONE	SPA-409-K		
11	ANELLO DI SICUREZZA E		1	
12	O-RING		1	
13	PISTONE		1	
14	O-RING		1	(c)
15	AGO FLUIDO	VEDERE TABELLA 2, p. 5	1	
16	MOLLA DEL PISTONE	SPA-123-K	1	
17	GRUPPO MICROMETRO	SPA-405-K	1	
18	GRUPPO COLLETTORE	SPA-410-K		
19	COLLETTORE		1	(d)
20	KIT VITI	SPA-411-K		
21	VITE A PRESSIONE		2	(d)
22	VITE TORX M4		1	(d)
23	KIT O-RING	SPA-412-K		
24	O-RING		2	(d)
25	O-RING		3	(d)
26	RACCORDO A GOMITO - KIT DA 2	SPA-136-K2	2	(d)
27	RACCORDO A SPINTA - KIT DA 3	SPA-137-K3	3	(d)

a = incluso con il kit ugello fluido

b = incluso nel kit premistoppa aghi SPA-408-K

c = incluso nell'ago fluido

d = incluso nel gruppo collettore SPA-410-K

## Dimensioni

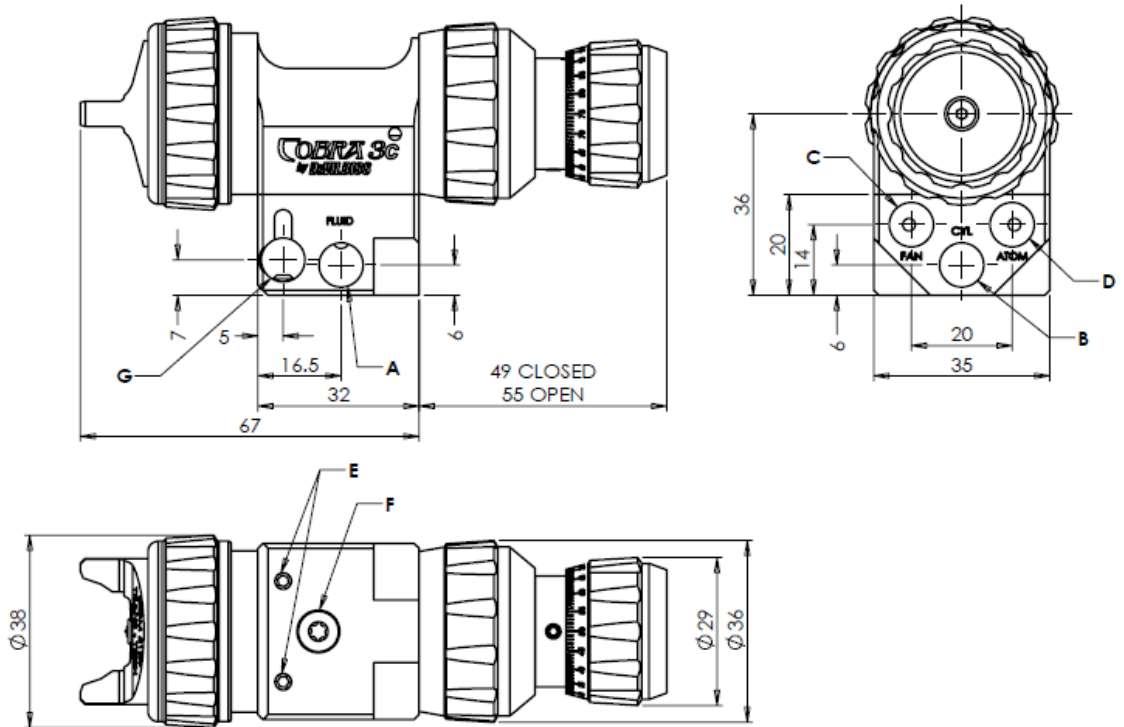

- A - INGRESSO FLUIDO (x2) 1/8" BSP
- B - INGRESSO ARIA GRILLETTO/CILINDRO 1/8" BSP
- C - LUNGHEZZA INGRESSO ARIA 1/8" BSP
- D - FORMA INGRESSO ARIA 1/8" BSP
- E - FORI DI MONTAGGIO M6 (x2)
- F - FORO DI COLLEGAMENTO CORPO/COLLETTORE M4



## Raccordo aria

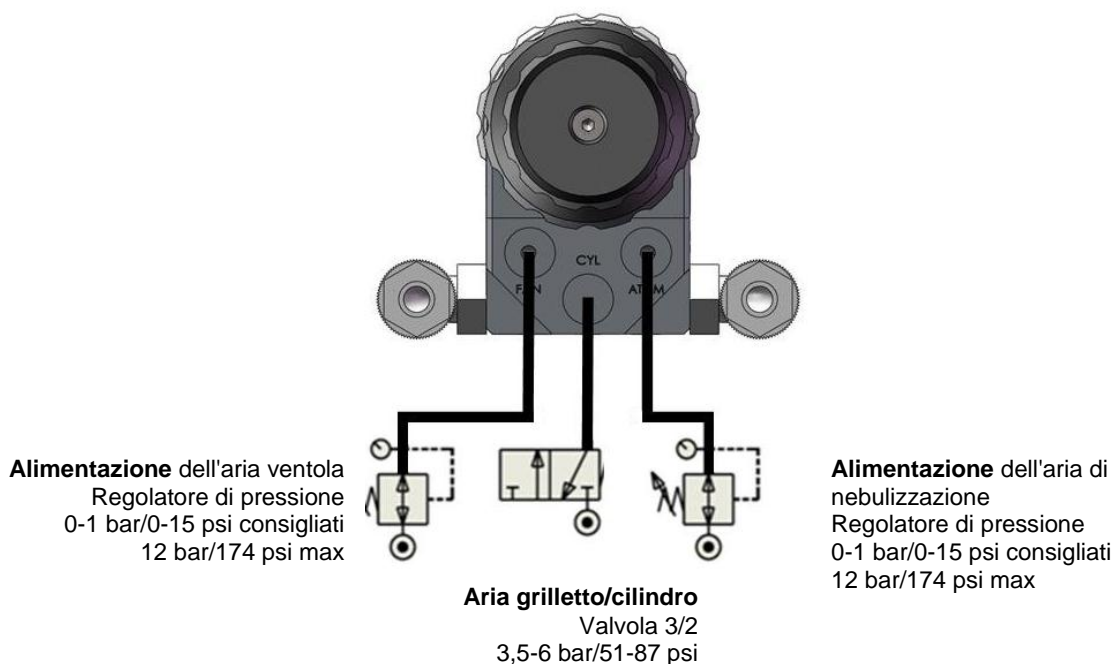

**Importante:** mettere a massa la pistola per dissipare le cariche elettrostatiche che i flussi di fluido o aria possono creare. Questo è possibile attraverso il montaggio della pistola o usando tubi per aria/fluido conduttivi. Verificare il collegamento a massa con un ohmmetro. Si raccomanda una resistenza inferiore a 10<sup>6</sup> ohm.

### Spiegazione dei simboli

Lubrificare con grasso minerale



Tipo e misura dell'attrezzo richiesto



Freccia di direzione dei componenti  
Per smontaggio e numero di  
sequenza. (Sequenza inversa per il  
riasssemblaggio).

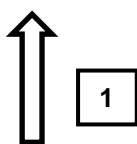

## MANUTENZIONE

**ATTENZIONE – Prima di iniziare la manutenzione verificare che tutta l'aria e il fluido non siano più in pressione.**

### Rimozione corpo

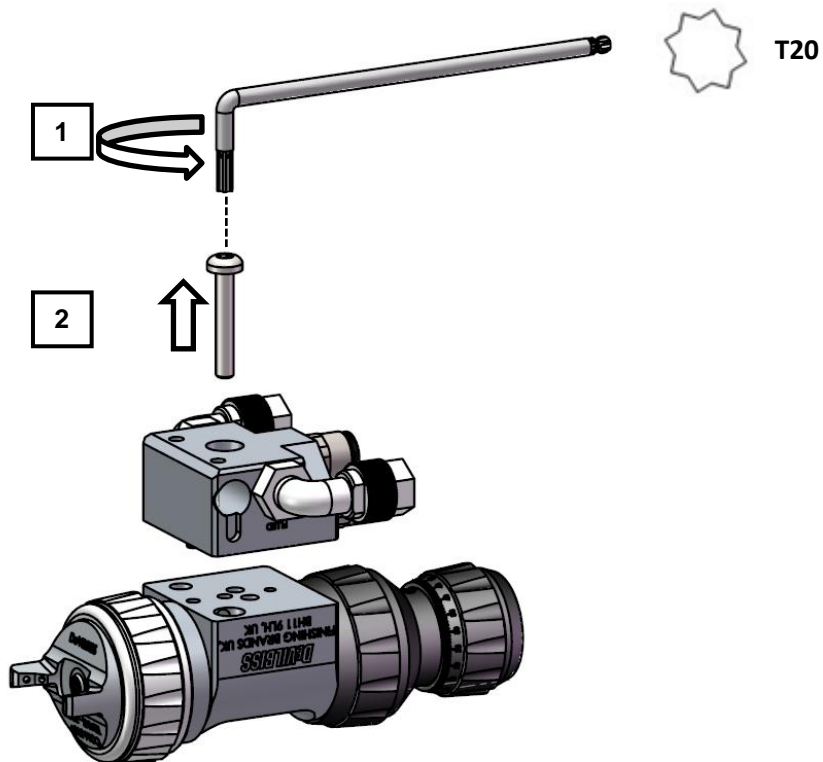

## Rimozione pistone/ago

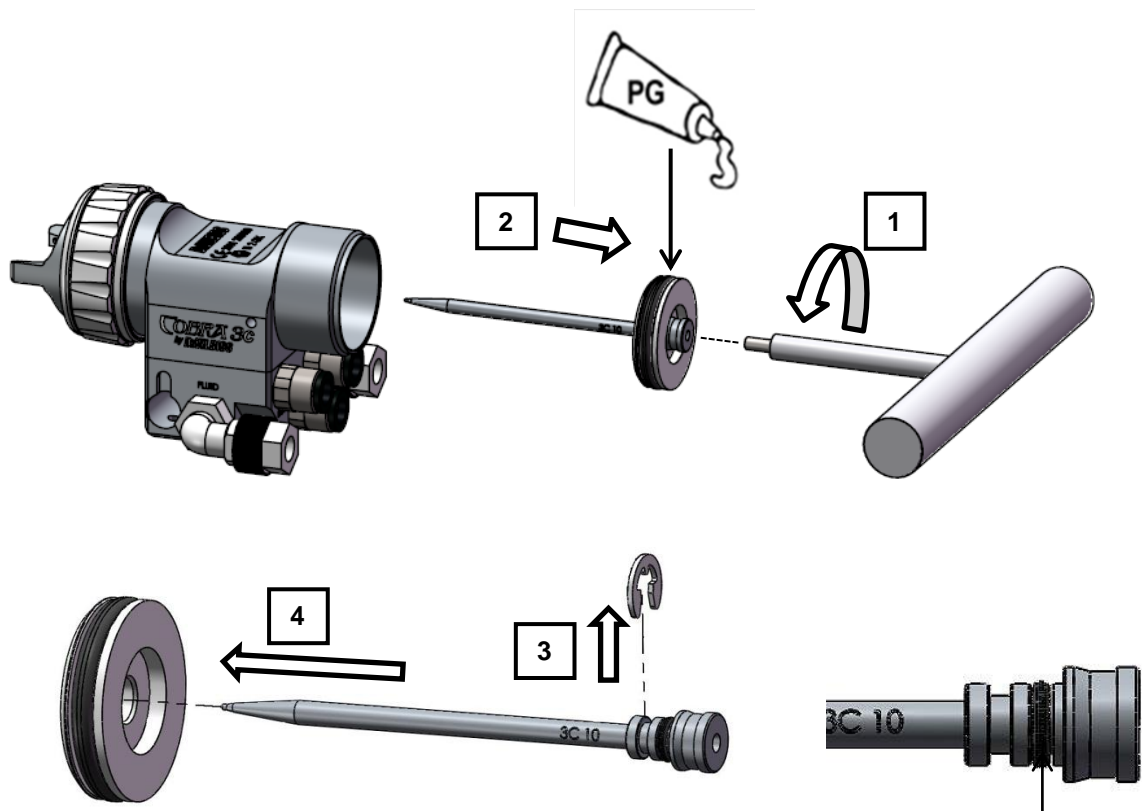

Nota: O-ring assemblato nella seconda fessura.

## Rimozione premistoppa aghi

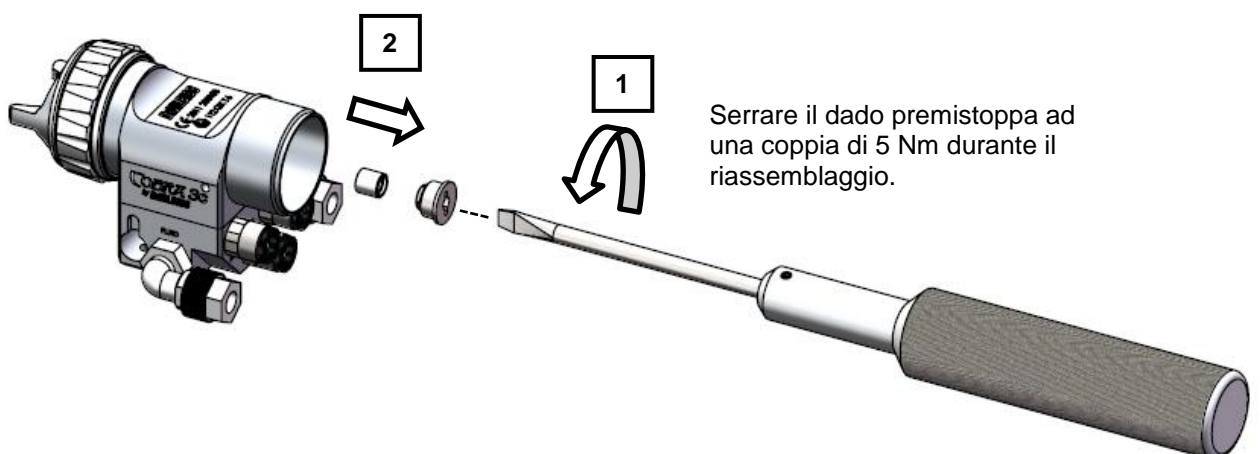

## Rimozione ugello del fluido

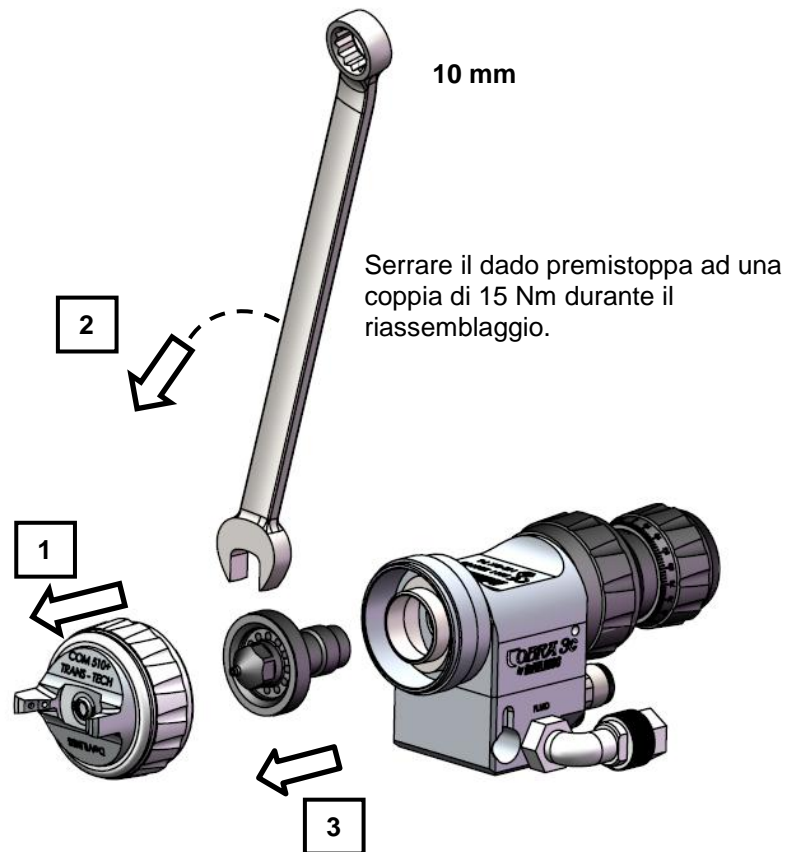

## Rimozione/assetaggio O-ring e raccordo del collettore

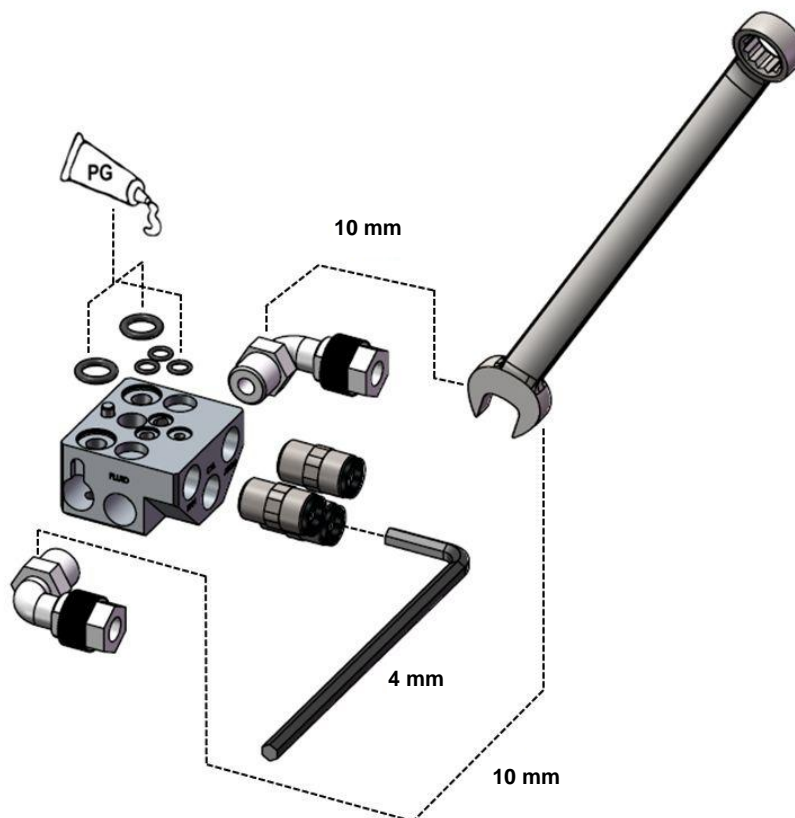

## Impostare il micrometro a zero (corsa dell'ago di 0 mm)

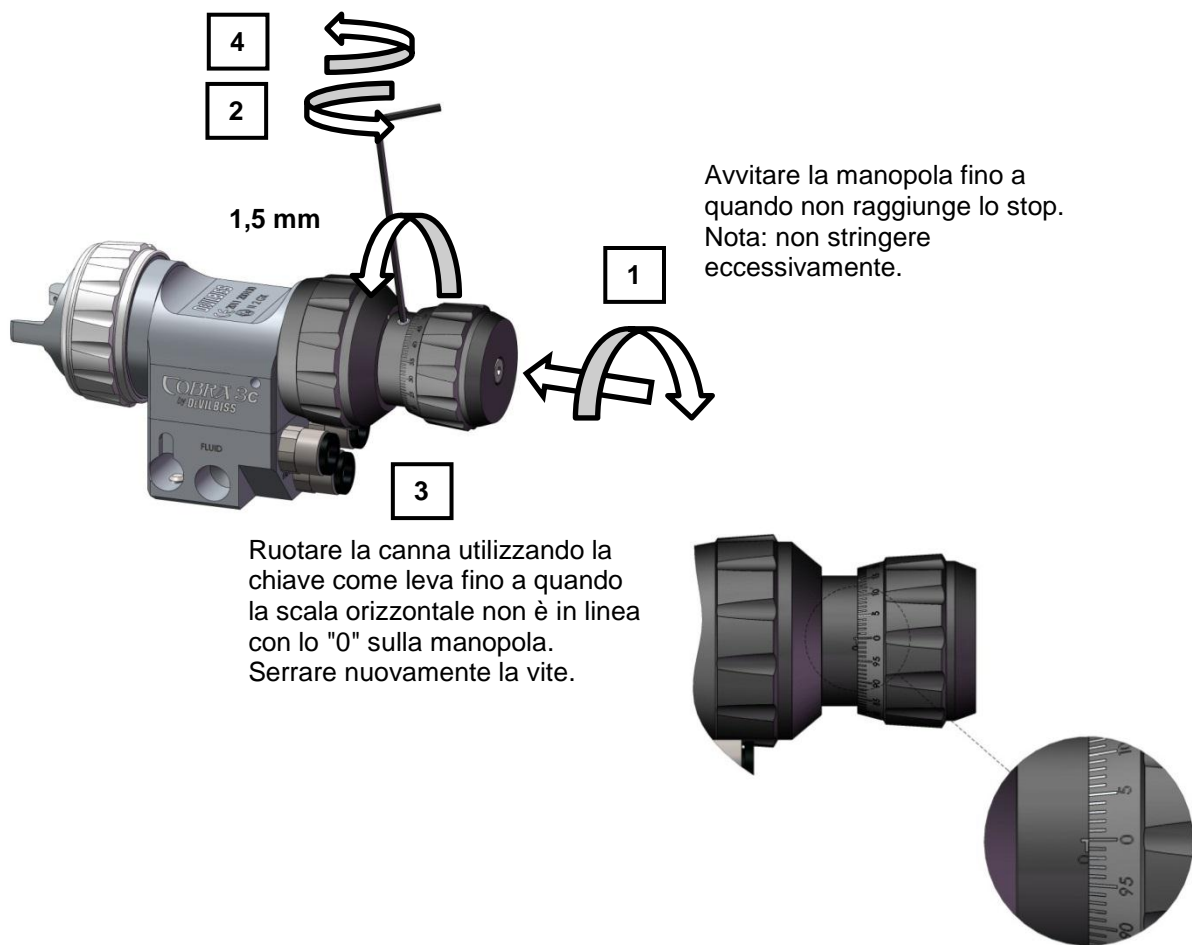

## Cappello aria di regolazione 90° (opzionale)

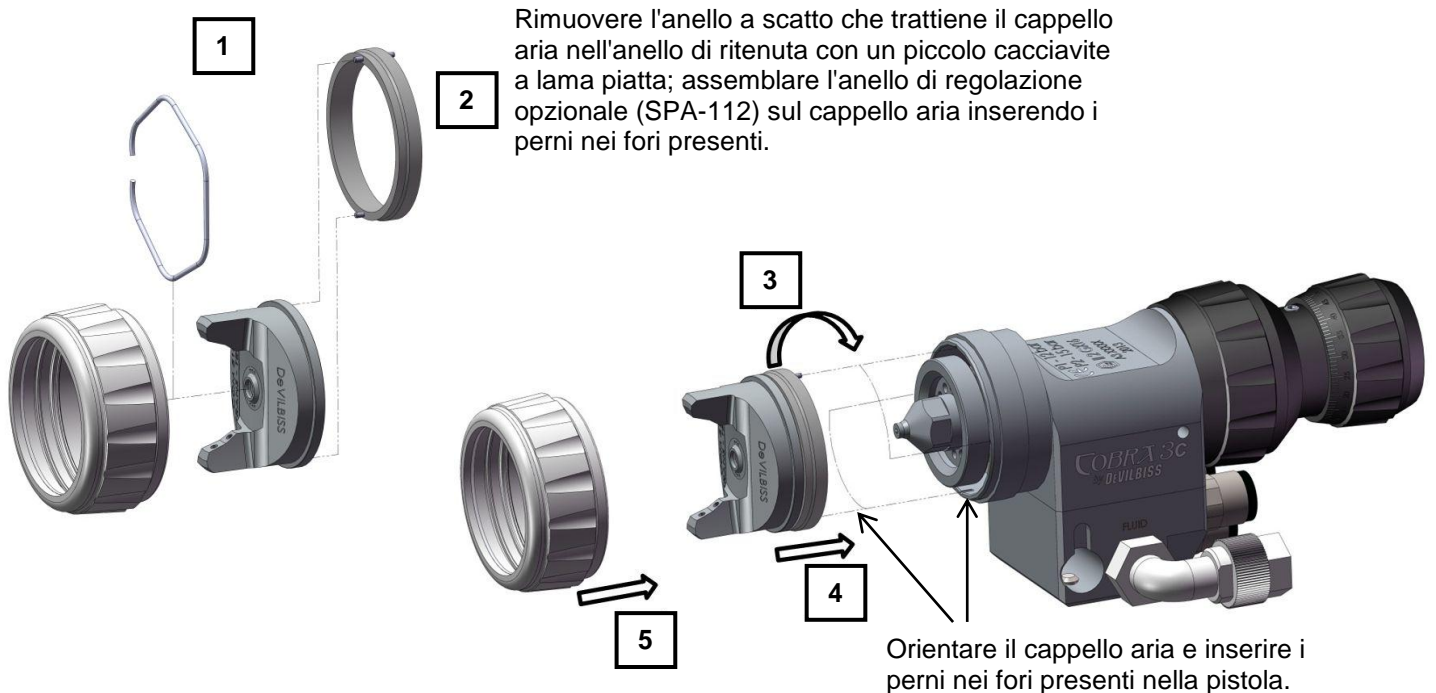





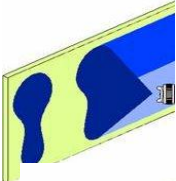
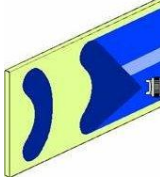
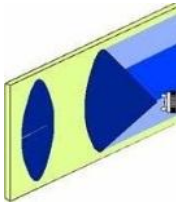
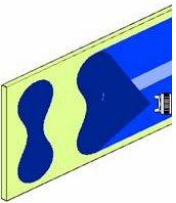
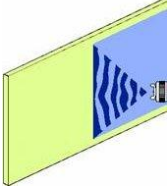

## Risoluzione dei problemi

### Eventuali problemi operativi

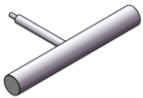
CONDIZIONE	CAUSA	CORREZIONE
<b>Profilo di spruzzo</b>		
Profilo superiore o inferiore ingrossato.  Profilo laterale destro o sinistro ingrossato. 	Fori cono ostruiti.  Ostruzione nella parte superiore o inferiore dell'ugello fluido.  Sporczia in cappello e/o sede ugello.  Fori laterali a sinistra o destra del cono ostruiti.  Sporczia nella parte sinistra o destra dell'ugello fluido.	Pulire con una punta non metallica.  Pulire.  Pulire.  Pulire con una punta non metallica.  Pulire.
<b>Soluzioni per profili ingrossati in alto e in basso:</b> 1. Determinare se l'ostruzione si trova sul cappello aria o sull'ugello fluido, testando il profilo dello spruzzo. Quindi, ruotare il cappello di mezzo giro ed eseguire un altro profilo. Se il difetto risulta invertito, l'ostruzione si trova sul cappello aria. Pulire il cappello aria come indicato precedentemente. Inoltre, controllare la presenza di vernice secca nell'apertura del foro centrale del cappello e rimuovere lavando con solvente.  2. Se il difetto non risulta invertito, l'ostruzione si trova sull'ugello fluido. Pulire l'ugello. Se il problema persiste, rinnovare l'ugello.		
Profilo centrale ingrossato. 	Pressione dell'aria della ventola impostata troppo bassa.  Materiale troppo spesso.	Aumentare la pressione dell'aria della ventola per ottenere il profilo corretto.  Assottigliare per raggiungere la consistenza corretta.
Profilo con restringimento centrale. 	Flusso di fluido impostato troppo basso.  Pressione dell'aria della ventola impostata troppo alta.	Aumentare il flusso di fluido per ottenere il profilo corretto.  Diminuire la pressione dell'aria della ventola per ottenere il profilo corretto.
Spruzzatura irregolare o instabile. 	Livello materiale troppo basso.  Ostruzione del passaggio del fluido.	Riempire.  Lavare in controcorrente con solvente.

## Eventuali problemi operativi (segue)

Profilo dello spruzzo del fluido scarso.	Flusso di materiale inadeguato.	Aumentare il flusso di fluido. Sostituire con un ugello fluido più grande. Controllare che il tubo non sia bloccato.
Nebbia di verniciatura eccessiva.	Pressione aria troppo alta. Pistola troppo distante dalla superficie di lavorazione.	Ridurre la pressione dell'aria. Posizionare alla distanza obiettivo corretta.
Spruzzatura asciutta.	Pressione aria troppo alta. Pistola troppo distante dalla superficie di lavorazione. Movimento pistola troppo rapido. Flusso di fluido troppo basso.	Ridurre la pressione dell'aria. Posizionare alla distanza corretta. Rallentare. Aumentare il flusso di fluido o utilizzare un ugello più grande.
Gocciolature e colature.	Flusso di materiale eccessivo. Materiale troppo sottile. Movimento troppo lento.	Ridurre il flusso di fluido o sostituire con un ugello fluido e ago del fluido più piccoli. Miscelare correttamente o applicare mani leggere. Aumentare la velocità di attraversamento della pistola.
<b>Fuoriuscite</b>		
Perdita di fluido dal foro di rilevamento	Premistoppa o ago del fluido usurato.	Sostituire.
Fuoriuscita di fluido o gocciolamento dalla parte anteriore della pistola.	Ugello fluido o ago fluido usurato o danneggiato. Corpi estranei nell'ugello fluido. Ago fluido sporco o bloccato nel premistoppa ago. Dimensioni errate dell'ago fluido o dell'ugello fluido.	Sostituire ugello fluido e ago fluido. Pulire. Pulire. Sostituire ugello fluido e ago fluido.
Fuoriuscita di fluido tra la pistola a spruzzo e il collettore.	O-ring danneggiati o mancanti. Vite torx non serrata.	Sostituire gli O-ring utilizzando il kit SPA-412-K. Serrare la vite torx o sostituirla utilizzando il kit SPA-411-K.
<b>Guasti gruppo</b>		
La pistola a spruzzo è allentata una volta montata sul collettore.	Vite torx non serrata.	Serrare la vite torx o sostituirla utilizzando il kit SPA-411-K.

ACCESSORI					
Barra di montaggio	SPA-406-K		Strumento di rimozione dell'ugello fluido	SPA-407-K	
Chiave a brugola da 1,5 mm	SPN-10-K		Chiave a brugola da 2 mm	SPN-11-K	
Chiave torx T20	SPN-8-K2		Anello di regolazione	SPA-112	
Chiave da 10 mm	-		Chiave a brugola da 4 mm	-	

## GARANZIA

Il prodotto è garantito un anno da Finishing Brands UK Limited.

Finishing Brands UK Limited  
 Ringwood Road,  
 Bournemouth,  
 BH11 9LH,  
 UK  
 Regno Unito.  
 Tel.No: +44 1202 571111  
 Telefax No: +44 1202 581940  
 Sito web: <http://www.finishingbrands.eu>

Sede legale:  
 Finishing Brands UK Limited  
 400, Capability Green,  
 Luton,  
 Bedfordshire,  
 LU1 3AE,  
 Inghilterra.  
 Registrato in Inghilterra N: 07656273  
 P. IVA: GB 113 5531 50