

Istruzioni per l'uso

Manuale della stampante

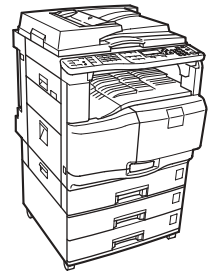

-
- 1** Preparazione della stampante
 - 2** Impostazione del driver di stampa
 - 3** Altre funzioni di stampa
 - 4** Stampa diretta da una fotocamera digitale (PictBridge)
 - 5** Funzioni e impostazioni della macchina
 - 6** Appendice

Si prega di leggere attentamente questo manuale prima di usare la macchina, e di tenerlo a disposizione in caso sia necessario consultarlo in futuro. Per un utilizzo corretto e sicuro, leggere le Informazioni sulla sicurezza nelle "Informazioni su questa macchina" prima di utilizzare la stampante.

Introduzione

Questo manuale contiene le istruzioni dettagliate sul funzionamento della macchina, nonché le note sul suo utilizzo. Per sicurezza e maggiori vantaggi, leggere attentamente il presente manuale prima di utilizzare la macchina. Tenere il manuale a portata di mano per utilizzarlo come riferimento rapido.

Importante

Il contenuto di questo manuale è soggetto a modifiche senza preavviso. Si declina qualsiasi responsabilità per danni diretti, indiretti, particolari, accidentali o conseguenti al maneggiare e all'utilizzo dell'apparecchio.

Non copiare o stampare elementi la cui riproduzione sia proibita per legge.

La copia e la stampa dei seguenti elementi è in genere proibita dalla legge:

banconote, marche da bollo, obbligazioni, certificati azionari, copie di bonifici bancari, assegni, passaporti e patenti. L'elenco è solo indicativo e non contiene tutti i possibili documenti la cui riproduzione è vietata. Ricoh non garantisce che tale elenco sia completo o preciso. In caso di dubbi sul documento che si desidera copiare o stampare, è opportuno rivolgersi ad un legale.

Attenzione:

L'uso di controlli, regolazioni o procedure diversi da quelli descritti nel presente manuale può provocare esposizioni pericolose alle radiazioni.

In questo manuale vengono utilizzati due tipi di unità di misura diversi. Per questa macchina, fare riferimento alla versione metrica.

Marchi di fabbrica

Microsoft®, Windows® e Windows NT® sono marchi registrati di Microsoft Corporation negli Stati Uniti e/o in altri paesi.

Adobe®, PostScript®, Acrobat®, PageMaker® e Adobe Type Manager sono marchi registrati di Adobe Systems Incorporated.

PCL® è un marchio registrato di Hewlett-Packard Company.

Apple, AppleTalk, EtherTalk, Macintosh, Mac OS e True Type sono marchi di Apple Computer, Inc., registrati negli Stati Uniti e in altri paesi.

Bonjour™ è un marchio di Apple Computer, Inc.

IPS-PRINT™ Printer Language Emulation Copyright© 2000, Oak Technology, Inc., Tutti i diritti riservati.

UNIX è un marchio registrato negli Stati Uniti e in altri paesi, concesso in licenza esclusivamente tramite X/Open Company Limited.

Il marchio e i loghi Bluetooth® sono di proprietà di Bluetooth SIG, Inc. e qualsiasi utilizzo da parte di Ricoh Company, Ltd. è autorizzato.

NetWare è un marchio registrato di Novell, Inc.

UPnP è un marchio registrato di UPnP Implementers Corporation.

PictBridge è un marchio registrato.

Gli altri nomi di prodotti citati in questo manuale hanno esclusivamente uno scopo identificativo e possono essere marchi di fabbrica delle rispettive case produttrici. Dichiariamo di non avere nessun diritto su questi marchi.

I nomi completi dei sistemi operativi Windows sono i seguenti:

- Il nome completo di Windows® 95 è Microsoft® Windows® 95
- Il nome completo di Windows® 98 è Microsoft® Windows® 98
- Il nome completo di Windows® Me è Microsoft® Windows® Millennium Edition (Windows Me)
- I nomi completi di Windows® 2000 sono i seguenti:
 - Microsoft® Windows® 2000 Professional
 - Microsoft® Windows® 2000 Server
 - Microsoft® Windows® 2000 Advanced Server
- I nomi completi di Windows® XP sono i seguenti:
 - Microsoft® Windows® XP Home Edition
 - Microsoft® Windows® XP Professional
- I nomi completi di Windows Server™ 2003 sono i seguenti:
 - Microsoft® Windows Server™ 2003 Standard Edition
 - Microsoft® Windows Server™ 2003 Enterprise Edition
 - Microsoft® Windows Server™ 2003 Web Edition
- I nomi completi di Windows NT® 4.0 sono i seguenti:
 - Microsoft® Windows NT® Workstation 4.0
 - Microsoft® Windows NT® Server 4.0

Note

Alcune delle illustrazioni contenute in questo manuale potrebbero essere leggermente diverse dall'apparecchio in uso.

Alcune opzioni potrebbero non essere disponibili in alcuni Paesi. Per ulteriori dettagli, contattare il proprio rivenditore.

Manuali di questa macchina

Vedere i manuali appropriati per l'utilizzo desiderato della macchina.

❖ **Informazioni su questa macchina**

Leggere le Informazioni sulla sicurezza in questo manuale prima di utilizzare la stampante.

Questo manuale presenta le funzioni della macchina. Spiega inoltre il pannello di controllo, le procedure di preparazione per l'utilizzo della macchina, come immettere il testo e come installare i CD-ROM forniti con la macchina.

❖ **Guida alle impostazioni generali**

Spiega le impostazioni per gli Strumenti utente e le procedure relative alla Rubrica quali la registrazione di numeri di fax, indirizzi di posta elettronica e codici utente. Fare riferimento a questo manuale anche per spiegazioni su come collegare la macchina.

❖ **Risoluzione dei problemi**

Fornisce una guida alla risoluzione dei problemi più comuni e spiega come sostituire la carta, le cartucce di stampa ed altri materiali di consumo.

❖ **Manuale sulla sicurezza**

Questo manuale è destinato agli amministratori della macchina. Spiega le funzioni di sicurezza utilizzate dagli amministratori per evitare la modifica dei dati o l'utilizzo non autorizzato della stampante.

Si prega inoltre di fare riferimento alle procedure sulla registrazione degli amministratori, nonché alle impostazioni per l'autenticazione degli utenti e degli amministratori.

❖ **Manuale della copiatrice**

Spiega le funzioni e le operazioni della copiatrice. Fare riferimento a questo manuale anche per spiegazioni su come posizionare gli originali.

❖ **Manuale del fax**

Spiega le funzioni e le operazioni del fax.

❖ **Manuale della stampante**

Spiega le funzioni e le operazioni della stampante.

❖ **Manuale dello scanner**

Spiega le funzioni e le operazioni dello scanner.

❖ Guida di rete

Spiega come configurare e far funzionare la macchina in un ambiente di rete ed utilizzare il software fornito con essa.

Questo manuale contiene informazioni su tutti i modelli, e include descrizioni di funzioni ed impostazioni che potrebbero non essere disponibili su questa macchina. Anche le immagini, le illustrazioni e le informazioni sui sistemi operativi supportati potrebbero essere leggermente diverse da quelle di questa macchina.

❖ Altri manuali

- Manuali di questa macchina
- Informazioni sulla sicurezza
- Guida rapida della copiatrice
- Guida rapida del fax
- Guida rapida della stampante
- Guida rapida dello scanner
- Supplemento PostScript 3
- Supplemento UNIX
- Manuali per DeskTopBinder Lite
 - DeskTopBinder Lite Guida all'installazione
 - Guida introduttiva DeskTopBinder
 - Auto Document Link Guida

Nota

- I manuali forniti sono specifici per il tipo di macchina.
- Deve essere installato Adobe Acrobat Reader/ Adobe Reader per visualizzare i manuali in formato PDF.
- Per il "Supplemento UNIX", consultare il sito web o un rivenditore autorizzato.
- Il "Supplemento PostScript3" e il "Supplemento UNIX" includono descrizioni delle funzioni e impostazioni che potrebbero non essere disponibili su questa macchina.

SOMMARIO

Manuali di questa macchina	i
Come leggere questo manuale	1
Simboli	1
Display	2
Lettura del display ed utilizzo dei tasti.....	3
Menu Impostazioni Stampante	4
Utilizzo del vassoio bypass.	8
Impostazione della carta alimentata dal vassoio bypass	8
Impostazione del formato e del tipo di carta per il vassoio bypass	11
Utilizzo del vassoio bypass a foglio singolo	16
Inserimento della carta nel vassoio bypass a foglio singolo	16
Impostazione del formato e del tipo di carta per il vassoio bypass a foglio singolo	19

1. Preparazione della stampante

Conferma del metodo di connessione	25
Connessione di rete	25
Connessione locale	28
Installazione del Driver di stampa	29
Installazione rapida	29
Installazione del driver di stampa per la porta selezionata	30
Utilizzo come stampante di rete Windows	41
Utilizzo come Server di stampa / Stampante remota NetWare.	43
Avanzamento pagina	45
Pagina Banner	45
Stampare dopo aver resettato la stampante	45
Installare il driver della stampante, utilizzando la connessione USB	46
Windows Me - USB	46
Windows 2000 - USB	48
Windows XP, Windows Server 2003 - USB	49
Stampa con una connessione parallela	51
Installare il driver di stampa utilizzando IEEE 1394 (stampa SCSI)	53
Windows 2000.....	53
Windows XP, Windows Server 2003.....	55
Stampa con la connessione Bluetooth	58
Profili supportati	58
Stampa con la connessione Bluetooth.....	59
Configurazione delle impostazioni della Modalità sicurezza	60
Stampa in Modalità sicurezza	61
Impostare le opzioni per la stampante	62
Condizioni per la comunicazione bidirezionale	62
Se la comunicazione bidirezionale è disattivata.....	64
Installazione di Font Manager 2000	65
Uso di Adobe PageMaker Versione 6.0, 6.5 o 7.0	66

2. Impostazione del driver di stampa

PCL – Accesso alle proprietà della stampante	67
Windows 95/98/Me - Accesso alle proprietà della stampante.....	67
Windows 2000 - Accesso alle proprietà della stampante.....	69
Windows XP, Windows Server 2003 - Accesso alle proprietà della stampante.....	71
Windows NT 4.0 - Accesso alle proprietà della stampante.....	73
RPCS - Accesso alle proprietà della stampante	75
Windows 95/98/Me - Accesso alle proprietà della stampante.....	75
Windows 2000 - Accesso alle proprietà della stampante.....	77
Windows XP, Windows Server 2003 - Accesso alle proprietà della stampante.....	79
Windows NT 4.0 - Accesso alle proprietà della stampante.....	81

3. Altre funzioni di stampa

Stampa diretta di un file PDF	85
Metodo di stampa.....	85
Uso di DeskTopBinder Lite	85
Uso di comandi	89
Controllo copia non autorizzata	90
Uso di [Sicurezza dati per copia]	91
Uso di [Tipo maschera].....	93
Avviso importante.....	94
Uso della funzione Lavoro di stampa	95
Stampa dalla schermata Lavoro di stampa	98
Stampa di prova	98
Stampa riservata	102
Trattieni stampa	106
Stampa memorizzata	109
Stampa dalla schermata ID utente	113
Stampa del Lavoro di stampa selezionato	113
Stampa di tutti i lavori di stampa	114
Avanzamento pagina	116
Stampare da un vassoio selezionato	116
Annullamento di un lavoro di stampa	117
Annullamento di un lavoro di stampa.....	118
Annullamento di un lavoro di stampa tramite il pannello di controllo	118
Windows - Annullamento di un lavoro di stampa dal computer	119
Controllo del registro degli errori.....	120
Stampa via spool	122
Fascicolazione	123

4. Stampa diretta da una fotocamera digitale (PictBridge)

Cos'è PictBridge?	125
Stampa PictBridge	126
Funzioni consentite da questa macchina	128
Stampa indice	129
Rifilatura	130
Stampa data e nome file	130
Formato carta	131
Dimensione stampa immagine	132
Layout per più immagini	133
Qualità di stampa	134
Simulazione colori	134
Specifiche tipo carta	135
Stampa moduli	135
Stampa memo fotocamera	135
Uscita da PictBridge	136
Altre informazioni di riferimento	137

5. Funzioni e impostazioni della macchina

Mainframe	139
Funzioni	139
Interfaccia	139
Elenco delle impostazioni	140
Web Image Monitor	140
telnet	145
Impostazioni utilizzabili con PostScript 3	145

6. Appendice

Caratteristiche tecniche	147
Opzionali	149
INDICE	152

Come leggere questo manuale

Simboli

Questo manuale utilizza i seguenti simboli:

AVVERTIMENTO:

Indica importanti note di sicurezza.

Ignorare queste note può avere come risultato lesioni gravissime o mortali. Leggerle sempre con la massima attenzione. Esse si trovano nella sezione “Informazioni sulla sicurezza”, in Informazioni su questa macchina.

ATTENZIONE:

Indica importanti note di sicurezza.

Ignorare queste note può avere come risultato lievi lesioni o danni alla macchina o alle cose. Leggerle sempre. Esse si trovano nella sezione “Informazioni sulla sicurezza”, in Informazioni su questa macchina.

Importante

Indica i punti ai quali prestare attenzione durante l’utilizzo della macchina e spiega le probabili cause di inceppamenti della carta, danni agli originali o perdite di dati. Leggere sempre queste spiegazioni.

Nota

Indica spiegazioni supplementari sulle funzioni della macchina ed istruzioni su come risolvere gli errori dell’utente.

Riferimento

Questo simbolo è situato al termine delle sezioni. Indica dove è possibile trovare ulteriori informazioni correlate.

[]

Indica i nomi dei tasti visualizzati sul display informativo della macchina.

[]

Indica i nomi dei tasti sul pannello di controllo della macchina.

Display

Questa sezione illustra come eseguire la procedura di configurazione utilizzando il pannello di controllo quando è selezionata la funzione stampante.

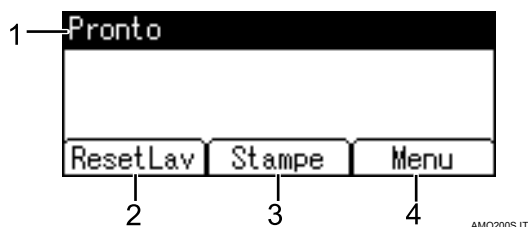

1. Stato operativo o messaggi

Visualizza lo stato corrente della macchina, ad esempio "Pronto", "Offline" e "Stampa in corso".

2. [ResetLav]

Premere questo tasto per annullare il lavoro di stampa in corso. Se si preme questo tasto quando la macchina è offline ed è selezionato Hex Dump, l'opzione Hex Dump verrà annullata.

3. [Stampe]

Premere per visualizzare i lavori di stampa inviati da un computer.

4. [Menu]

Premere per visualizzare il menu e selezionare le seguenti opzioni:

- **[Visualizza registro errori]**
Visualizza i registri errori dei lavori di stampa inviati da un computer.
- **[Avanzamento pagina]**
Stampa tutti i dati rimasti nel buffer di ingresso della macchina.

Nota

- All'accensione dell'apparecchio compare sul display la modalità Copiatrice. Si tratta di un'impostazione predefinita. Quest'impostazione iniziale può essere modificata. Per ulteriori informazioni, consultare la Guida alle impostazioni generali.

Letture del display ed utilizzo dei tasti

Questa sezione spiega come leggere il display ed utilizzare il tasto di selezione per il display iniziale.

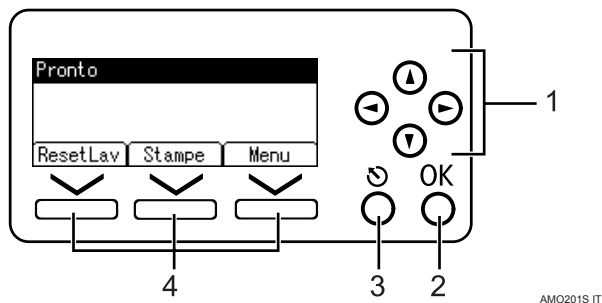

1. Tasti di scorrimento

Premere per spostare il cursore in ogni direzione, passo dopo passo.

Quando il tasto [▲], [▼], [▶], o [◀] compare in questo manuale, premere il tasto di scorrimento della stessa direzione.

2. Tasto [OK]

Premere per impostare un elemento selezionato o un valore numerico inserito.

Nota

- ❑ La schermata Stampante è impostata come predefinita all'accensione della macchina. È possibile modificare le impostazioni in **[Impostazioni di Sistema]**. Per ulteriori informazioni, consultare la Guida alle impostazioni generali.

3. Tasto ☒

Premere per annullare un'operazione o tornare al display precedente.

4. Tasti di selezione

Corrispondono alle voci di funzione sulla riga di fondo del display. Esempio: Schermata base Quando l'istruzione "premere **[ResetLav]**" compare in questo manuale, premere il tasto di selezione a sinistra.

Menu Impostazioni Stampante

Di seguito vengono spiegate le impostazioni e i significati delle funzioni sulla schermata Impostazioni stampante. La schermata Impostazioni Stampante appare quando si preme il tasto **[Strumenti utente/Contatore]**. Per informazioni dettagliate, vedere la Guida alle impostazioni generali.

❖ Stampa lista/test

Menu	Descrizione
Liste multiple	È possibile stampare la pagina di configurazione e il registro degli errori.
Pagina configurazione	Consente di stampare i valori di configurazione attuali della macchina.
Registro errori	È possibile stampare i registri contenenti gli elenchi degli errori verificatisi durante la stampa.
Lista menu	Consente di stampare una Lista menu in cui siano indicati i menu delle funzioni della macchina.
Pagina font PCL	È possibile stampare la configurazione corrente dell'elenco font PCL installati.
Pagina Conf./Font PS	È possibile stampare la configurazione corrente dell'elenco font PostScript installati.
Pag.Conf./Font PDF	È possibile stampare la configurazione corrente dell'elenco font PDF installati. Questo menu è disponibile solamente quando è installata l'unità PostScript 3.
Hex Dump	Consente di stampare in modalità Hex Dump.

❖ Manutenzione

Menu	Descrizione
Protezione menu	Questa funzione consente di proteggere le impostazioni dei menu dalle modifiche accidentali. Grazie a questa funzione, non è possibile modificare le impostazioni con le procedure normali, a meno che non si eseguano le operazioni chiave necessarie. In un ambiente di rete, gli amministratori sono gli unici autorizzati a modificare le impostazioni dei menu.
Blocca stampa lista/prova	Permette di bloccare il menu [Stampa lista/test] .
Elim.tutti lavori tempor.	È possibile eliminare tutti i lavori di stampa memorizzati temporaneamente nella macchina.
Elim.tutti lavori memor.	È possibile eliminare tutti i lavori di stampa memorizzati nella macchina.
Densità immag.	Consente di regolare la densità dell'immagine.

❖ Sistema

Menu	Descrizione
Stampa Rapporto errori	Consente di stampare i rapporti errore relativi alla stampante o alla memoria.
Continuazione automatica	Consente di attivare Continua automaticamente. Una volta attivata questa funzione, la stampa continuerà dopo il verificarsi di un errore di sistema.
Overflow memoria	Selezionare questa funzione per stampare i rapporti di errore di overflow di memoria.
Elim.auto.lavori tempor.	È possibile scegliere di eliminare automaticamente tutti i lavori di stampa memorizzati temporaneamente nella macchina.
Elim.auto.lav.mem.	È possibile scegliere di eliminare automaticamente tutti i lavori di stampa memorizzati nella macchina.
Utilizzo memoria	È possibile selezionare la quantità di memoria utilizzata in Priorità Font o Priorità Frame, in base al formato carta o alla risoluzione.
Fronte-retro	È possibile stampare su entrambe le facciate di ogni pagina.
Copie	È possibile specificare il numero di copie da stampare. Questa impostazione è disattivata se il numero delle pagine da stampare viene specificato con il driver di stampa o un altro comando.
Stampa pagina vuota	È possibile selezionare se stampare o meno pagine bianche.
Linguaggio di stampa	È possibile specificare il linguaggio della stampante.
Formato carta secondario	È possibile attivare la funzione Sostituzione automatica formato carta (A4↔LT).
Formato pagina	È possibile selezionare il formato carta predefinito.
Impostaz. carta intestata	Durante la stampa è possibile ruotare le immagini originali. Quando si stampa, le immagini originali vengono sempre ruotate di 180 gradi. Per questo motivo quando si stampa su carta intestata o prestampata che richieda l'orientamento, il risultato può non essere quello desiderato. Con questa funzione, è possibile specificare la rotazione delle immagini.
Priorità vassoio bypass	È possibile specificare quale delle due opzioni (Stampante) Driver/Comando o Impostazioni macchina ha priorità nel determinare il formato della carta contenuta nel vassoio bypass.
Stampa con margini al vivo	È possibile selezionare se stampare o meno il foglio intero.
Linguaggio stamp. predef.	È possibile selezionare la lingua predefinita della stampante, se la macchina non è in grado di rilevarla automaticamente.
Cambio vassoio	È possibile impostare il cambio del vassoio carta.
Disco RAM	Consente di modificare le impostazioni del disco RAM.

❖ Interfaccia host

Menu	Descrizione
Buffer I/O	Consente di impostare la dimensione del Buffer I/O. Normalmente non è necessario modificare questa impostazione.
Timeout I/O	È possibile selezionare il numero di secondi che la macchina deve attendere prima di terminare un lavoro di stampa. Se dei dati da un'altra porta arrivano durante lo svolgimento di un lavoro di stampa, aumentare il periodo di attesa.

❖ Menu PCL

Menu	Descrizione
Orientamento	È possibile impostare l'orientamento della pagina.
Linee modulo	È possibile impostare il numero di righe per pagina.
Origine font	È possibile impostare il percorso di memorizzazione del font predefinito.
Numero font	È possibile impostare l'ID del font predefinito che si desidera utilizzare.
Dimensione punti	È possibile impostare la dimensione punti che si desidera assegnare al font selezionato.
Passo font	È possibile impostare il numero di caratteri per pollice per il font selezionato.
Set simboli	È possibile specificare il set di caratteri di stampa per il font selezionato. Sono disponibili le opzioni seguenti:
Font Courier	È possibile selezionare un tipo di font courier.
Largh. A4 estesa	Consente di aumentare la larghezza dell'area di stampa quando si stampa in formato A4 tramite PCL.
Applica CR a LF	Quando l'impostazione è "Attivo", ad ogni riga seguirà un "a capo": CR=CR, LF=CR-LF, FF=CR-FF.
Risoluzione	È possibile impostare la risoluzione di stampa in punti per pollice.

❖ Menu PS (opzionale)

Menu	Descrizione
Formattazione dati	È possibile selezionare un formato dati.
Risoluzione	È possibile impostare la risoluzione di stampa in punti per pollice.
Impostazione colore	Consente di effettuare un'impostazione RGB.
Profilo colore	Consente di impostare il profilo colore.

❖ Menu PDF (opzionale)

Menu	Descrizione
Cambia password PDF	Consente di impostare la password del file PDF che esegue la Stampa diretta PDF.
Password gruppo PDF	Consente di impostare la password di gruppo già specificata con DeskTopBinder Lite.
Risoluzione	È possibile impostare la risoluzione di stampa in punti per pollice.
Impostazione colore	Consente di effettuare un'impostazione RGB.
Profilo colore	Consente di impostare il profilo colore.

Nota

- Alcune opzioni verranno visualizzate o meno in funzione delle unità opzionali installate o del linguaggio di stampa selezionato.
- Certe opzioni potrebbero non essere visualizzate in funzione delle impostazioni di sicurezza.
- Se si usa la macchina senza che sia installato Function Upgrade Option type C1500, alcune opzioni non sono visualizzate.

Riferimento

Per informazioni dettagliate, vedere la Guida alle impostazioni generali.

Per maggiori informazioni sulla funzioni della copiatrice e le impostazioni di sistema, vedere il Manuale della copiatrice e la Guida alle impostazioni generali.

Utilizzo del vassoio bypass.

Impostazione della carta alimentata dal vassoio bypass

Questa sezione fornisce istruzioni per l'impostazione della carta alimentata dal vassoio bypass.

Per informazioni dettagliate sul formato e il tipo di carta, vedere Informazioni su questa macchina.

Importante

- Quando si stampa dal vassoio bypass, le seguenti funzioni vengono disattivate:
 - Stampa fronte-retro
 - Selezione automatica vassoio
 - Commutazione automatica vassoio
 - Fascicolazione ruotata
- Quando si stampa usando la funzione stampante, le immagini originali vengono sempre ruotate di 180 gradi (l'orientamento delle immagini da stampare è opposto a quello della funzione copiatrice). Quando si stampa su carta con specifiche esigenze di orientamento, quali ad esempio buste o carta intestata, accertarsi di ruotare l'orientamento di alimentazione della carta di 180 gradi.
- Non è possibile stampare su lucidi dal vassoio bypass. Utilizzare il vassoio bypass a foglio singolo.
- Non è possibile stampare su carta di spessore superiore a 163 g/m² (max.) dal vassoio bypass. Stampare dal vassoio bypass a foglio singolo quando si utilizza carta di tale spessore.

1 Aprire il vassoio bypass.

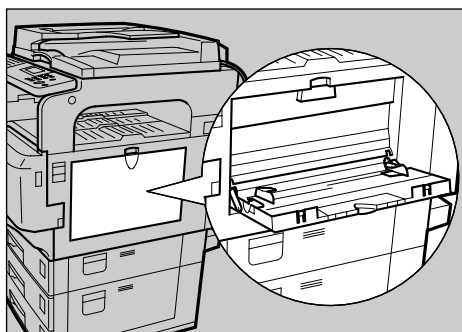

ALZ023S

2 Sollevare la leva di rilascio della guida della carta.



ALZ038S

3 Regolare le guide carta per il formato corretto, quindi inserire con cautela la carta nel vassoio bypass con il lato da stampare rivolto verso l'alto.

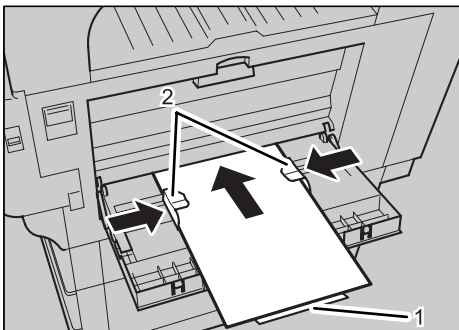

ALZ024S

1. Prolunga

2. Guide della carta

- Aprire l'estensione per la carta di formati superiori ad A4 \square , $8\frac{1}{2} \times 11$ \square .
- Se le guide carta non sono a contatto con la carta stessa, potrebbero prodursi immagini distorte o inceppamenti.
- Inserire con cautela la carta, fino all'arresto.
- Non impilare la carta oltre al contrassegno limite, per evitare il prodursi di immagini storte o di inceppamenti della carta.
- Smazzare la pila di carta per far passare aria fra i fogli, al fine di evitare l'alimentazione di più fogli contemporaneamente.

4 Riabbassare la leva di rilascio della guida della carta.

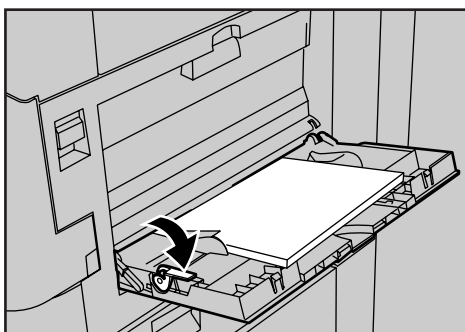

ALZ039S

5 Impostare il formato carta utilizzando il driver di stampa o il pannello di controllo.

Nota

- Nel vassoio bypass si può impostare la carta delle seguenti dimensioni:
 - Verticale: 90 - 305 mm (3,6 - 11,7 pollici)
 - Orizzontale: 148 - 600 mm (5,9 - 23,6 pollici)
- Posizionare la carta nel vassoio bypass con il lato da stampare rivolto verso l'alto.
- Il numero di pagine che possono essere caricate nel vassoio bypass cambia in base al tipo di carta.

Riferimento

Per ulteriori informazioni sull'impostazione del formato carta, vedere P.11 "Impostazione del formato e del tipo di carta per il vassoio bypass".

Per informazioni dettagliate sull'impostazione della carta nel vassoio carta normale, vedere la Guida alle impostazioni generali.

Quando si carica carta di formato personalizzato, vedere P.12 "Impostazione della carta di formato personalizzato".

Quando si carica carta spessa (superiore a 90,2 g/m²) o buste, impostare il formato e il tipo di carta. Per informazioni dettagliate, consultare P.14 "Impostazione di carta spessa o buste".

Quando si carica la carta intestata, prestare attenzione all'orientamento. Per ulteriori informazioni, consultare la Guida alle impostazioni generali.

Impostazione del formato e del tipo di carta per il vassoio bypass

Questa sezione illustra come impostare il formato carta per il vassoio bypass. Per impostazione predefinita, utilizzare il driver di stampa per impostare il formato della carta. Per informazioni dettagliate consultare la Guida in linea del driver di stampa.

Importante

- ❑ Se si seleziona **[Impostazioni macchina]** da **[Priorità vassoio bypass]** in **[Sistema]** di **[Impostazioni Stampante]**, impostare il formato carta utilizzando il pannello di controllo. Per informazioni dettagliate, vedere la Guida alle impostazioni generali.

Impostazione del formato carta utilizzando il pannello di controllo.

Questa procedura descrive come impostare il formato carta per il vassoio bypass utilizzando il pannello di controllo. Se si seleziona il driver di stampa per impostare il formato carta, questa procedura non è necessaria.

- 1** Premere il tasto **[Strumenti utente/Contatore]**.

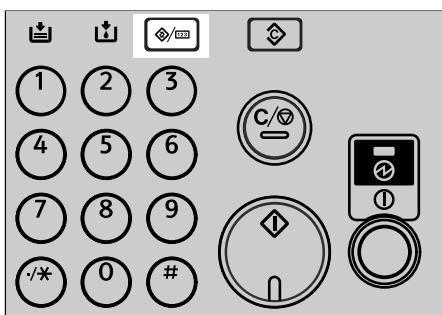

AM0202S

- 2** Selezionare **[Impostazioni di Sistema]** utilizzando **[▼]** o **[▲]**, quindi premere il tasto **[OK]**.

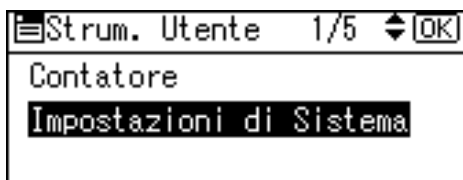

- 3** Selezionare **[Impostazioni vass. carta]** utilizzando **[▼]** o **[▲]**, quindi premere il tasto **[OK]**.

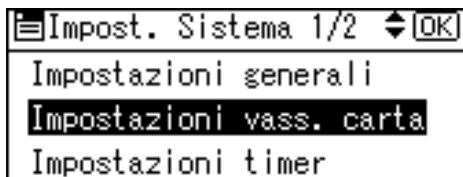

- 4** Selezionare [Form.carta bypass stamp.] utilizzando [▼] o [▲], quindi premere il tasto [OK].

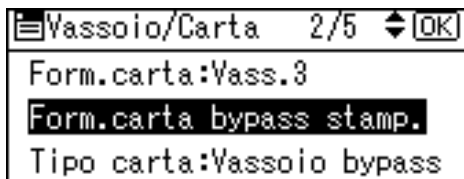

- 5** Selezionare il formato carta tramite i tasti di scorrimento, quindi premere il tasto [OK].

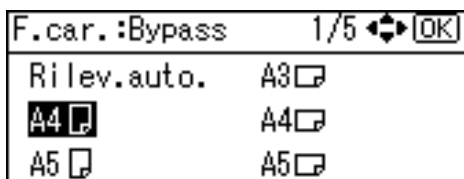

- 6** Premere il tasto [Strumenti utente/Contatore] per tornare alla schermata predefinita.

Riferimento

Vedere la Guida in linea del driver di stampa per le impostazioni dal driver di stampa.

Quando si carica carta spessa o buste, impostare il tipo di carta. Per informazioni dettagliate, consultare P.14 "Impostazione di carta spessa o buste".

Impostazione della carta di formato personalizzato

Le procedure seguenti non sono necessarie se viene selezionato il driver di stampa per le impostazioni. In questo caso, impostare il formato carta utilizzando il driver di stampa.

Importante

- Se si seleziona [Impostazioni macchina] da [Priorità vassoio bypass] in [Sistema] di [Impostazioni Stampante] (vedere Guida alle impostazioni generali), le impostazioni effettuate attraverso il pannello di controllo avranno la priorità sulle impostazioni del driver di stampa.

Impostazione del formato carta personalizzato utilizzando il pannello di controllo

- 1** Premere il tasto [Strumenti utente/Contatore].

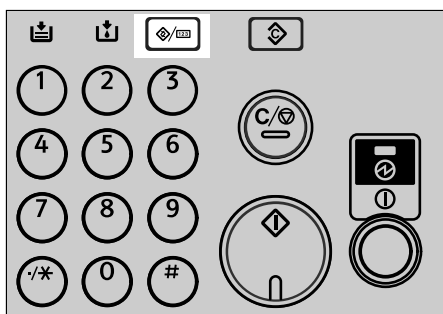

AM0202S

- 2** Selezionare [Impostazioni di Sistema] utilizzando [▼] o [▲], quindi premere il tasto [OK].

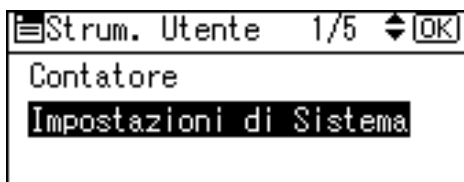

Strum. Utente 1/5 [OK]

Contatore

Impostazioni di Sistema

- 3** Selezionare [Impostazioni vass. carta] utilizzando [▼] o [▲], quindi premere il tasto [OK].

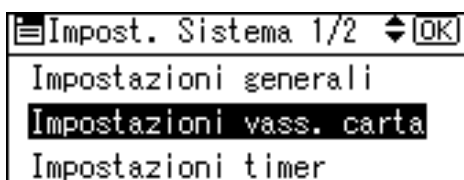

Impost. Sistema 1/2 [OK]

Impostazioni generali

Impostazioni vass. carta

Impostazioni timer

- 4** Selezionare [Form.carta bypass stamp.] utilizzando [▼] o [▲], quindi premere il tasto [OK].

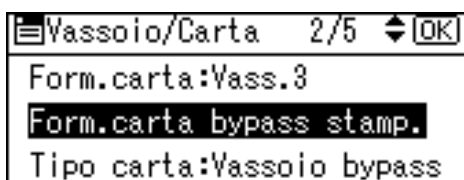

Vassoio/Carta 2/5 [OK]

Form.carta:Vass.3

Form.carta bypass stamp.

Tipo carta:Vassoio bypass

- 5** Selezionare [Form. pers.] utilizzando i tasti di scorrimento, quindi premere il tasto [OK].

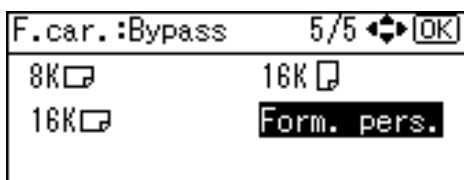

F.car. :Bypass 5/5 [OK]

8K 16K

16K **Form. pers.**

- 6** Immettere con i tasti numerici la dimensione orizzontale della carta, quindi premere [#].

Dimensioni disponibili: 148 - 600 mm (5,9 - 23,6 pollici)

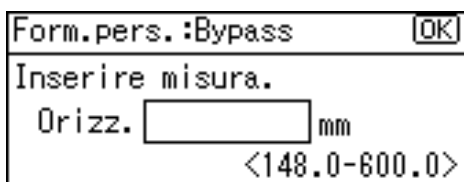

Form.pers. :Bypass [OK]

Inserire misura.

Orizz. mm

<148.0-600.0>

- 7** Immettere con i tasti numerici la dimensione verticale della carta, quindi premere [#].

Dimensioni disponibili: 90 - 305 mm (3,6 - 11,7 pollici)

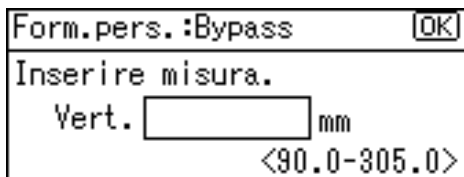

Form.pers. :Bypass [OK]

Inserire misura.

Vert. mm

<90.0-305.0>

8 Premere il tasto **[Strumenti utente/Contatore]** per tornare alla schermata predefinita.

Nota

- ❑ Se non si utilizza il driver di stampa, selezionare **[Impostazioni macchina]** da **[Priorità vassoio bypass]** in **[Sistema]** di **[Impostazioni Stampante]** (vedere Guida alle impostazioni generali). Impostare il formato carta utilizzando il pannello di controllo.

Riferimento

Per informazioni sulle impostazioni del driver di stampa, consultare la Guida del driver.

Impostazione di carta spessa o buste

Le procedure seguenti non sono necessarie se viene selezionato il driver di stampa per le impostazioni. In questo caso, impostare il formato carta utilizzando il driver di stampa.

Importante

- ❑ Se si seleziona **[Impostazioni macchina]** da **[Priorità vassoio bypass]** in **[Sistema]** di **[Impostazioni Stampante]** (vedere Guida alle impostazioni generali), le impostazioni effettuate attraverso il pannello di controllo avranno la priorità sulle impostazioni del driver di stampa.
- ❑ Non caricare lucidi sul vassoio bypass. Utilizzare il vassoio bypass a foglio singolo.

Impostazione del tipo carta utilizzando il pannello di controllo

1 Premere il tasto **[Strumenti utente/Contatore]**.

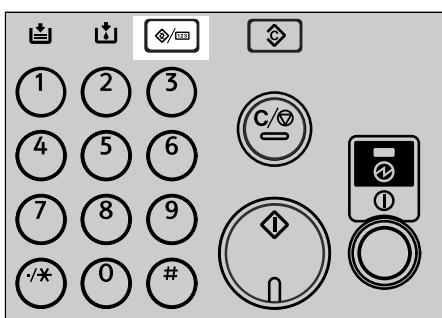

2 Selezionare **[Impostazioni di Sistema]** utilizzando **[▼]** o **[▲]**, quindi premere il tasto **[OK]**.

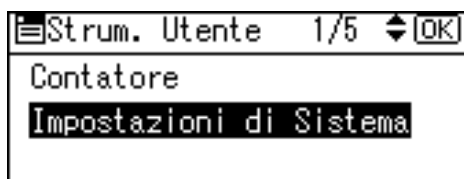

- 3** Selezionare [Impostazioni vass. carta] utilizzando [▼] o [▲], quindi premere il tasto [OK].

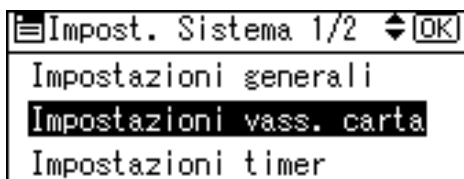

- 4** Selezionare [Tipo carta: Vassoio bypass] utilizzando [▼] o [▲], quindi premere il tasto [OK].

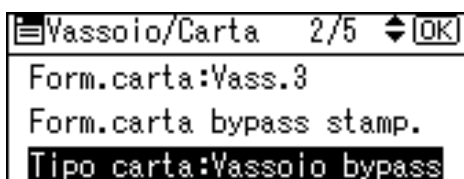

- 5** Selezionare il tipo di carta dal menu utilizzando [▼] o [▲], quindi premere il tasto [OK].

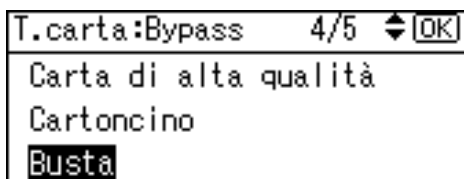

- 6** Premere il tasto [Strumenti utente/Contatore] per tornare alla schermata predefinita.

 **Nota**

- Le impostazioni effettuate rimarranno valide fino all'annullamento successivo. Dopo aver stampato su carta spessa o buste, accertarsi di annullare le impostazioni per l'utente successivo.
- Quando si stampa su buste, abbassare la leva buste in posizione buste. Una volta completata la stampa, riportare la leva buste in posizione normale. Non spostare la leva durante la stampa.

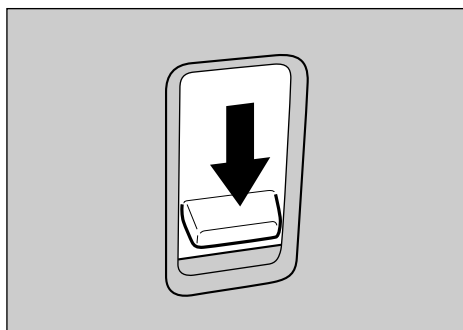

AM0006S

 **Riferimento**

Per informazioni sulle impostazioni del driver di stampa, vedere la Guida in linea del driver di stampa.

Per ulteriori informazioni relative alla stampa su buste, vedere il Manuale della copiatrice.

Utilizzo del vassoio bypass a foglio singolo

Inserimento della carta nel vassoio bypass a foglio singolo

Questa sezione fornisce istruzioni per l'impostazione della carta alimentata dal vassoio bypass a foglio singolo.

Per informazioni dettagliate sul formato e il tipo di carta, vedere Informazioni su questa macchina.

Importante

- Le seguenti funzioni sono disattivate quando si stampa dal vassoio bypass a foglio singolo:
 - Stampa fronte-retro
 - Selezione automatica vassoio
 - Commutazione automatica vassoio
 - Fascicolazione ruotata
- Utilizzare il vassoio bypass a foglio singolo per stampare su lucidi. Non caricare in altri vassoi carta.
- Accertarsi di aprire il vassoio di uscita a foglio singolo. Un foglio caricato sul vassoio bypass a foglio singolo viene stampato esclusivamente dal vassoio di uscita a foglio singolo.
- Utilizzare il vassoio bypass a foglio singolo per stampare su carta il cui spessore è superiore a 163 g/m^2 (max. 220 g/m^2). Non utilizzare altri vassoi, poiché possono verificarsi inceppamenti ed altre disfunzioni.
- Non è possibile stampare o inserire carta nel vassoio bypass a foglio singolo durante la stampa.
- Evitare di lasciare carta sul vassoio bypass a foglio singolo o sul vassoio di uscita a foglio singolo, poiché ciò genera disfunzioni. Dopo ogni lavoro di stampa, rimuovere qualsiasi foglio stampato dal vassoio di uscita a foglio singolo.
- Chiudere il vassoio bypass a foglio singolo ed il vassoio di uscita a foglio singolo dopo l'utilizzo. Se essi non vengono chiusi, non è possibile utilizzare gli altri vassoi.

1 Aprire il vassoio bypass.

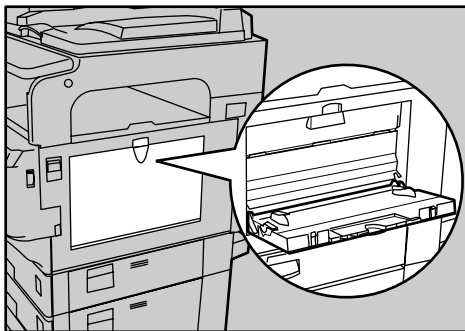

ALZ037S

2 Aprire il vassoio bypass a foglio singolo.

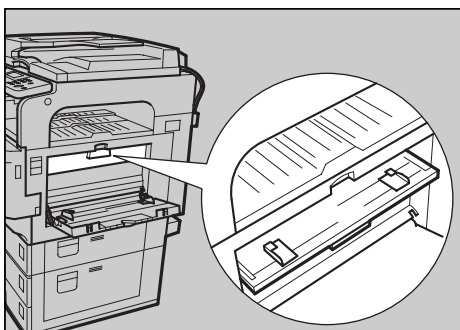

ALZ030S

3 Aprire il vassoio di uscita a foglio singolo.

Un foglio inserito sul vassoio bypass a foglio singolo viene stampato esclusivamente dal vassoio di uscita a foglio singolo.

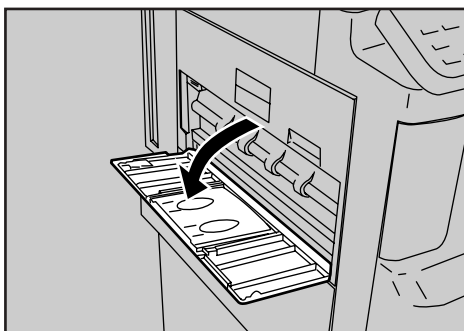

ALZ040S

4 Regolare le guide carta per il formato corretto, quindi inserire con cautela un foglio nel vassoio bypass a foglio singolo con il lato da stampare rivolto verso l'alto.

Se le guide carta non sono a contatto con la carta stessa, potrebbero prodursi immagini distorte o inceppamenti.

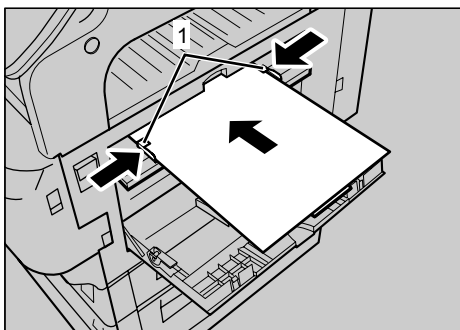

AMO011S

1. Guida della carta

- Inserire con cautela un foglio finché la macchina non lo preleva nel vassoio automaticamente. Se il foglio non è diritto all'inserimento, reinserirlo.
- Non inserire più fogli. Il vassoio bypass a foglio singolo deve essere utilizzato per un foglio alla volta.
- Se rimane della carta sul vassoio di uscita a foglio singolo, non è possibile inserire carta nel vassoio bypass a foglio singolo.

5 Impostare il formato carta utilizzando il driver di stampa e il pannello di controllo.

Per informazioni dettagliate, consultare P.19 “Impostazione del formato e del tipo di carta per il vassoio bypass a foglio singolo”.

Nota

- Nel vassoio bypass a foglio singolo si può impostare carta del seguente formato:
 - Verticale: 90 - 305 mm (3,6 - 11,7 pollici)
 - Orizzontale: 148 - 600 mm (5,9 - 23,6 pollici)
- Posizionare la carta nel vassoio bypass a foglio singolo con il lato da stampare rivolto verso l’alto.

Riferimento

Per informazioni dettagliate sull’impostazione della carta nel vassoio carta normale, vedere la Guida alle impostazioni generali.

Quando si carica carta di formato personalizzato, vedere P.20 “Impostazione della carta di formato personalizzato”.

Quando si carica carta spessa (superiore a 90,2 g/m²), lucidi o buste, impostare il formato e il tipo di carta. Per informazioni dettagliate, consultare P.22 “Impostazione di carta spessa, lucidi o buste”.

Quando si carica la carta intestata, prestare attenzione all’orientamento. Per ulteriori informazioni, consultare la Guida alle impostazioni generali.

Impostazione del formato e del tipo di carta per il vassoio bypass a foglio singolo

Questa sezione illustra come impostare il formato ed il tipo di carta per il vassoio bypass a foglio singolo.

Per stampare utilizzando il vassoio bypass a foglio singolo, impostare il formato ed il tipo di carta utilizzando il driver di stampa ed il pannello di controllo.

Importante

- ❑ Quando si imposta il formato ed il tipo di carta per il vassoio bypass a foglio singolo, le impostazioni effettuate utilizzando il driver di stampa devono essere identiche a quelle effettuate con il pannello di controllo. Se le impostazioni per il driver di stampa non sono identiche a quelle della macchina, la stampa è impossibile.

Impostazione del formato carta

- 1** Impostare il formato carta utilizzando il driver di stampa.
- 2** Premere il tasto **[Strumenti utente/Contatore]**.

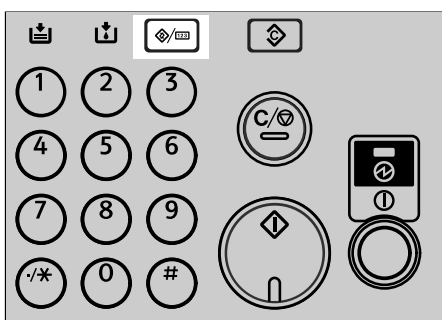

AMO202S

- 3** Selezionare **[Impostazioni di Sistema]** utilizzando **[▼]** o **[▲]**, quindi premere il tasto **[OK]**.

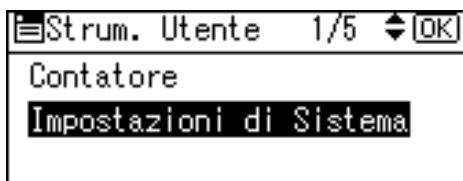

- 4** Selezionare **[Impostazioni vass. carta]** utilizzando **[▼]** o **[▲]**, quindi premere il tasto **[OK]**.

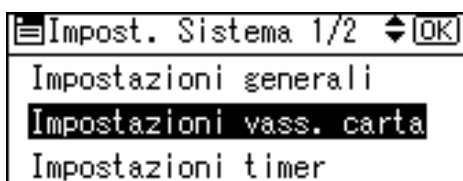

- 5** Selezionare [Form.carta: Byp.1 fgl.] utilizzando [▼] o [▲], quindi premere il tasto [OK].

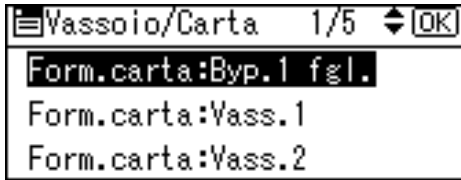

- 6** Selezionare il formato carta tramite i tasti di scorrimento, quindi premere il tasto [OK].

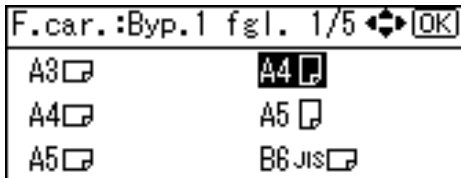

- 7** Premere il tasto [Strumenti utente/Contatore] per tornare alla schermata predefinita.

Riferimento

Vedere la Guida in linea del driver di stampa per le impostazioni dal driver di stampa.

Quando si carica carta spessa, buste o lucidi, impostare il tipo di carta. Per informazioni dettagliate, consultare P.22 "Impostazione di carta spessa, lucidi o buste".

Impostazione della carta di formato personalizzato

Importante

- Quando si imposta il formato carta per il vassoio bypass a foglio singolo, le impostazioni effettuate utilizzando il driver di stampa devono essere identiche a quelle effettuate con il pannello di controllo. Se le impostazioni per il driver di stampa non sono identiche a quelle della macchina, la stampa è impossibile.

- 1** Impostare il formato carta utilizzando il driver di stampa.

- 2** Premere il tasto [Strumenti utente/Contatore].

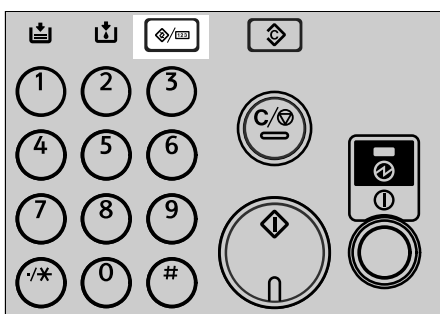

AM02025

- 3** Selezionare [Impostazioni di Sistema] utilizzando [▼] o [▲], quindi premere il tasto [OK].

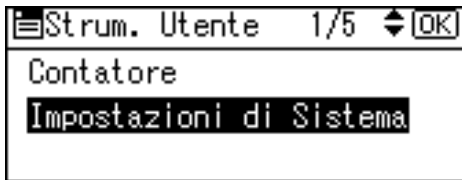

- 4** Selezionare [Impostazioni vass. carta] utilizzando [▼] o [▲], quindi premere il tasto [OK].

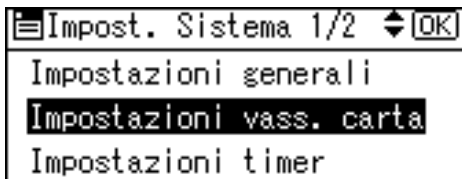

- 5** Selezionare [Form.carta: Byp.1 fgl.] utilizzando [▼] o [▲], quindi premere il tasto [OK].

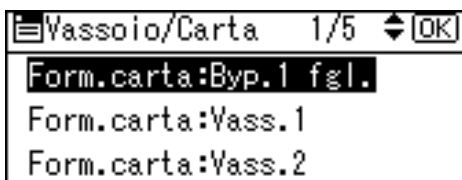

- 6** Selezionare [Form. pers.] utilizzando i tasti di scorrimento, quindi premere il tasto [OK].



- 7** Immettere con i tasti numerici la dimensione orizzontale della carta, quindi premere [#].

Inserire la stessa dimensione impostata nel driver di stampa.

Dimensioni disponibili: 148 - 600 mm (5,9 - 23,6 pollici)

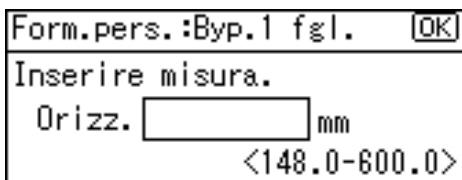

- 8** Immettere con i tasti numerici la dimensione verticale della carta, quindi premere [#].

Inserire la stessa dimensione impostata nel driver di stampa.

Dimensioni disponibili: 90 - 305 mm (3,6 - 11,7 pollici)

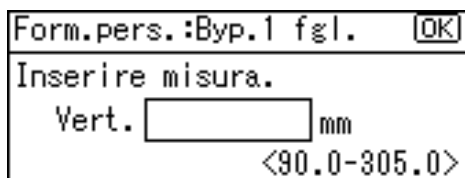

- 9** Premere il tasto [Strumenti utente/Contatore] per tornare alla schermata predefinita.





Riferimento

Per informazioni sulle impostazioni del driver di stampa, consultare la Guida del driver.

Impostazione di carta spessa, lucidi o buste

Per stampare utilizzando il vassoio bypass a foglio singolo, impostare il tipo di carta utilizzando il driver di stampa ed il pannello di controllo.

Importante

- Per impostare il tipo di carta per il vassoio bypass a foglio singolo, le impostazioni effettuate utilizzando il driver di stampa devono essere identiche a quelle effettuate con il pannello di controllo. Se le impostazioni per il driver di stampa non sono identiche a quelle della macchina, la stampa è impossibile.
- Quando si carica un lucido nel vassoio bypass a foglio singolo, impostare il foglio in direzione . Non si cerchi di impostare il foglio in direzione .
- I lucidi possono essere stampati solo nei formati A4  o 8¹/₂ × 11 . Non stampare su qualsiasi altro formato.
- Quando si stampano lucidi, utilizzare il driver di stampa e il pannello di controllo per impostare il colore in uscita. Non è possibile stampare i lucidi in B&N.

- 1** Impostare il tipo di carta utilizzando il driver di stampa.

- 2** Premere il tasto [Strumenti utente/Contatore].

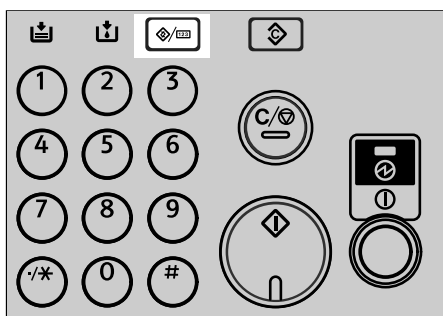

AMO2025

- 3** Selezionare [Impostazioni di Sistema] utilizzando [▼] o [▲], quindi premere il tasto [OK].

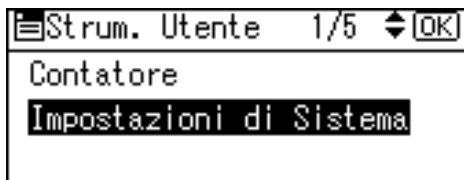

- 4** Selezionare [Impostazioni vass. carta] utilizzando [▼] o [▲], quindi premere il tasto [OK].

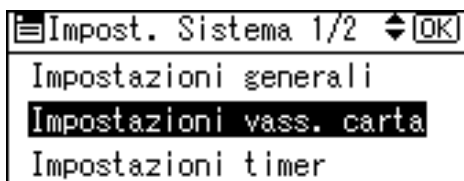

- 5** Selezionare [Tipo carta: Byp.1 fgl.] utilizzando [▼] o [▲], quindi premere il tasto [OK].

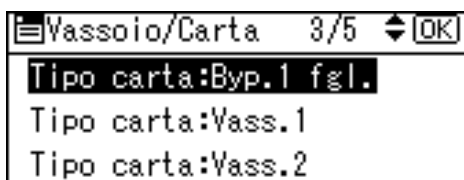

- 6** Selezionare un tipo di carta dal menu utilizzando [▼] o [▲], quindi premere il tasto [OK].

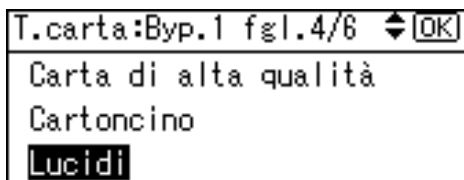

7 Premere il tasto **[Strumenti utente/Contatore]** per tornare alla schermata predefinita.

 **Nota**

- Le impostazioni effettuate rimarranno valide fino all'annullamento successivo. Dopo aver stampato su lucidi, carta spessa o buste, accertarsi di annullare le impostazioni per l'utente successivo.
- Quando si stampa su buste, abbassare la leva buste in posizione buste. Una volta completata la stampa, riportare la leva buste in posizione normale. Non spostare la leva durante la stampa.

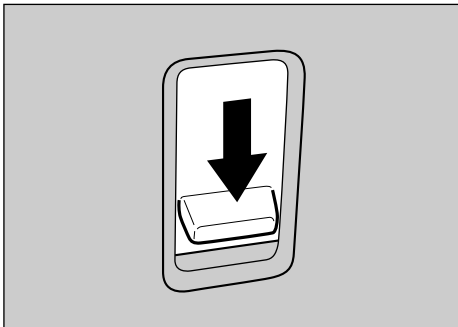

AM0006S

 **Riferimento**

Per informazioni sulle impostazioni del driver di stampa, consultare la Guida del driver.

Per ulteriori informazioni relative alla stampa su buste, vedere il Manuale della copiatrice.

1. Preparazione della stampante

Conferma del metodo di connessione

Questa macchina supporta sia la connessione di rete sia quella locale.

Prima di installare il driver di stampa, accertarsi di come è connessa la macchina. Seguire la procedura di installazione del driver relativa al tipo di connessione presente.

Connessione di rete

Questa macchina può essere utilizzata quale porta per stampa Windows o stampante di rete.

Utilizzo della macchina come porta per stampa Windows

È possibile effettuare le connessioni di rete tramite Ethernet, IEEE 802.11b, e IEEE 1394 (IPv4 over 1394).

Le porte disponibili vengono determinate in base alla combinazione del sistema operativo Windows utilizzato e il metodo di connessione selezionato.

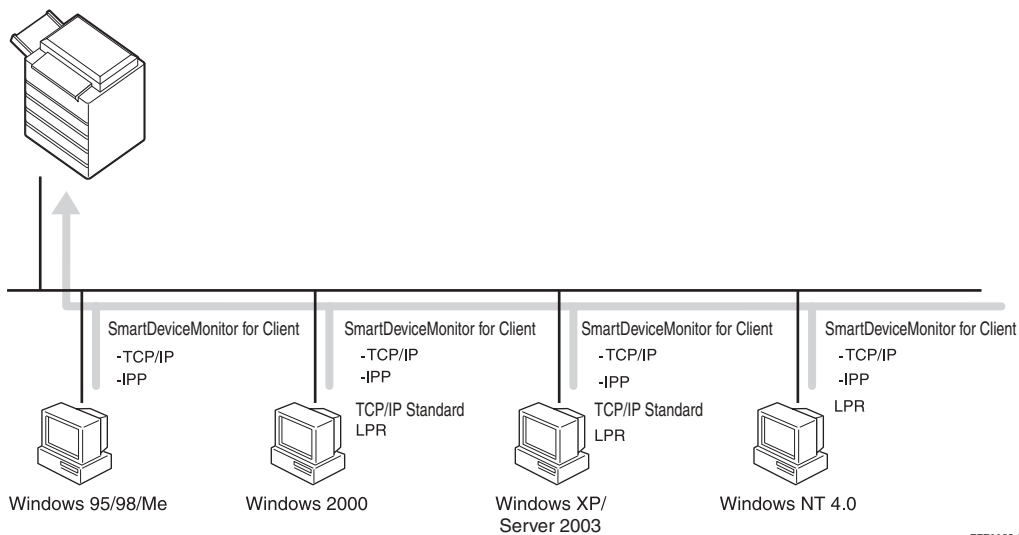

❖ Windows 95/98

Metodo di connessione	Porte disponibili
Ethernet/ IEEE 802.11b	porta SmartDeviceMonitor for Client
IEEE 1394 (IPv4 over 1394)	Nessuna

❖ **Windows Me**

Metodo di connessione	Porte disponibili
Ethernet/ IEEE 802.11b	porta SmartDeviceMonitor for Client
IEEE 1394 (IPv4 over 1394)	porta SmartDeviceMonitor for Client

❖ **Windows 2000**

Metodo di connessione	Porte disponibili
Ethernet/ IEEE 802.11b	porta SmartDeviceMonitor for Client Standard TCP/IP porta LPR
IEEE 1394 (IPv4 over 1394)	Nessuna

❖ **Windows XP**

Metodo di connessione	Porte disponibili
Ethernet/ IEEE 802.11b	porta SmartDeviceMonitor for Client Standard TCP/IP porta LPR
IEEE 1394 (IPv4 over 1394)	porta SmartDeviceMonitor for Client Standard TCP/IP

❖ **Windows Server 2003**

Metodo di connessione	Porte disponibili
Ethernet/ IEEE 802.11b	porta SmartDeviceMonitor for Client Standard TCP/IP porta LPR
IEEE 1394 (IPv4 over 1394)	porta SmartDeviceMonitor for Client Standard TCP/IP

❖ **Windows NT 4.0**

Metodo di connessione	Porte disponibili
Ethernet/ IEEE 802.11b	porta SmartDeviceMonitor for Client porta LPR
IEEE 1394 (IPv4 over 1394)	Nessuna

🔍 **Riferimento**

Vedere la spiegazione su come installare il driver di stampa per ogni tipo di porta. Per la porta SmartDeviceMonitor for Client consultare P.30 “Utilizzo della porta SmartDeviceMonitor for Client”.

Per la porta standard TCP/IP, consultare P.37 “Utilizzo della porta standard TCP/IP”.

Per la porta LPR, consultare P.39 “Utilizzo della porta LPR”.

Utilizzo della macchina come stampante di rete

Questa macchina può essere utilizzata come la stampante di rete Windows, il server di stampa NetWare o la stampante NetWare remota.

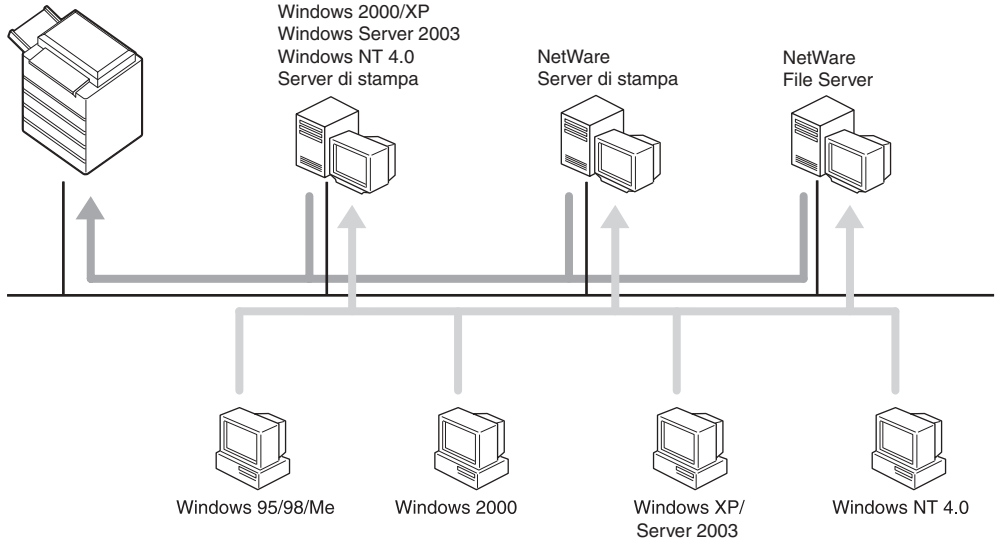

ZZZ036S IT

Nota

In un ambiente IPv6, non è possibile utilizzare i server Netware.

Riferimento

Vedere la spiegazione su come installare il driver di stampa per ogni tipo di stampante di rete.

Per le stampanti di rete Windows, consultare P.41 "Utilizzo come stampante di rete Windows".

Per il server di stampa e la stampa remota NetWare, consultare P.43 "Utilizzo come Server di stampa / Stampante remota NetWare".

Connessione locale

È possibile stabilire le connessioni locali tramite le connessioni parallela, USB, IEEE 1394 (stampa SCSI), e Bluetooth.

Il metodo di connessione disponibile varia a seconda del sistema operativo Windows utilizzato.

- Windows 95:
Connessioni parallele
- Windows 98:
Connessioni parallele
- Windows 98 SE/Me:
Connessioni USB e parallela
- Windows 2000:
Connessioni USB, parallela, IEEE 1394 (stampa SCSI) e Bluetooth
- Windows XP:
Connessioni USB, parallela, IEEE 1394 (stampa SCSI) e Bluetooth
- Windows Server 2003:
Connessioni USB, parallela, IEEE 1394 (stampa SCSI) e Bluetooth
- Windows NT 4.0:
Connessioni parallele

Riferimento

Vedere la spiegazione su come installare il driver di stampa per ogni metodo di connessione.

Per le connessioni USB, consultare P.46 “Installare il driver della stampante, utilizzando la connessione USB”.

Per la connessione parallela, consultare P.51 “Stampa con una connessione parallela”.

Per la connessione IEEE 1394 (stampa SCSI), consultare P.53 “Installare il driver di stampa utilizzando IEEE 1394 (stampa SCSI)”.

Per la connessione Bluetooth, consultare P.58 “Stampa con la connessione Bluetooth”.

Installazione del Driver di stampa

Questa sezione spiega come installare il driver di stampa. Ci sono due modi per installare il driver di stampa: utilizzando l'installazione rapida, che installa le impostazioni in una volta sola, oppure installando il driver specifico per la porta che si intende utilizzare.

1

Installazione rapida

Gli utenti di Windows 95/98/Me/2000/XP, Windows Server 2003, e Windows NT 4.0 possono installare facilmente questo software utilizzando il CD-ROM in dotazione.

Se si utilizza Installazione rapida, il driver di stampa PCL e/o quello RPCS DeskTopBinder Lite e SmartDeviceMonitor for Client vengono installati in un ambiente di rete, e viene impostata la porta TCP/IP.

Importante

- Per installare il driver di stampa in Windows 2000/XP Professional, Windows Server 2003, e Windows NT 4.0, è necessario utilizzare un account che disponga dell'autorizzazione di accesso Gestione stampanti. Accedere come Amministratore.
- Se si utilizza una connessione USB, fare riferimento a P.46 "Installare il driver della stampante, utilizzando la connessione USB" e installare il driver di stampa.

1 Chiudere tutte le applicazioni attive.

2 Inserire il CD-ROM nel lettore CD-ROM.

Verrà avviato il programma di installazione.

La funzione di Auto Run (esecuzione automatica) potrebbe non funzionare con determinate impostazioni del sistema operativo. Se ciò accade, lanciare "Setup.exe" nella directory radice del CD-ROM.

3 Selezionare una lingua per l'interfaccia, e fare clic su [OK].

La lingua predefinita dell'interfaccia è l'inglese.

4 Fare clic su [Installazione rapida].

La licenza d'uso del software appare nella finestra di dialogo [Contratto di licenza].

5 Dopo averne letto integralmente il contenuto, fare clic su [Accetto.] e fare clic su [Avanti >].

6 Selezionare il modello di macchina che si desidera utilizzare nella finestra di dialogo [Selezionare la stampante].

Per le connessioni di rete via TCP/IP, selezionare la macchina il cui indirizzo IP è visualizzato in [Connettersi a].

Per la connessione parallela, selezionare la macchina la cui porta stampante è visualizzata in [Connettersi a].

7 Fare clic su **[Installa]**.

Verrà avviata l'installazione del driver di stampa.

8 Fare clic su **[Fine]**.

Viene visualizzato un messaggio in cui si chiede di riavviare il computer. Riavviare il computer per completare l'installazione.

9 Fare clic su **[Esci]** nella prima finestra di dialogo del programma di installazione, quindi estrarre il CD-ROM.

 **Nota**

- Per interrompere l'installazione del software selezionato, fare clic su **[Annulla]** prima di completare l'installazione.
- La funzione di Auto Run (esecuzione automatica) potrebbe non funzionare con determinate impostazioni del sistema operativo. Se ciò accade, lanciare "Setup.exe" nella directory radice del CD-ROM.
- Quando si utilizza TCP/IP, selezionare la macchina il cui indirizzo IP è visualizzato in **[Connettersi a]** per installare SmartDeviceMonitor for Client.

 **Riferimento**

La funzione Installazione rapida non è disponibile, a meno che non venga attivata la comunicazione bidirezionale tra la macchina e il computer tramite una connessione parallela. Per informazioni dettagliate sulla comunicazione bidirezionale tra la macchina e il computer, consultare P.64 "Se la comunicazione bidirezionale è disattivata".

Installazione del driver di stampa per la porta selezionata

Utilizzo della porta SmartDeviceMonitor for Client

 **Importante**

- Per installare SmartDeviceMonitor for Client in Windows 2000/XP Professional, Windows Server 2003, e Windows NT 4.0, è necessario utilizzare un account che disponga dell'autorizzazione di accesso Gestione stampanti. Accedere come Amministratore.
- Se si utilizza la porta SmartDeviceMonitor for Client, installare SmartDeviceMonitor for Client prima di installare il driver di stampa.

Installazione di SmartDeviceMonitor for Client

1 Chiudere tutte le applicazioni attive.

2 Inserire il CD-ROM nel lettore CD-ROM.

Verrà avviato il programma di installazione.

- 3** Selezionare una lingua per l'interfaccia, e fare clic su **[OK]**.
La lingua predefinita dell'interfaccia è l'inglese.
- 4** Fare clic su **[DeskTopBinder - SmartDeviceMonitor for Client]**.
- 5** Selezionare una lingua per l'interfaccia, e fare clic su **[Avanti >]**.
La lingua predefinita dell'interfaccia è l'inglese.
- 6** Viene visualizzato il messaggio che chiede di chiudere tutte le altre applicazioni. Chiudere tutte le applicazioni, quindi fare clic su **[Avanti >]**.
- 7** La licenza d'uso del software appare nella finestra di dialogo **[Contratto di licenza]**. Dopo averne letto il contenuto, fare clic su **[Sì]**.
- 8** Fare clic su **[Installazione completa]** o **[Installazione personalizzata]**.
[Installazione completa] installa tutte le applicazioni richieste: DeskTopBinder Lite e SmartDeviceMonitor for Client.
[Installazione personalizzata] installa le applicazioni selezionate.
- 9** Attenersi alle istruzioni visualizzate e fare clic su **[Avanti >]** per procedere al passaggio successivo.
- 10** Una volta completata l'installazione, selezionare una delle opzioni per riavviare il computer ora o più tardi, quindi fare clic su **[Completo]**.
Riavviare il computer per completare l'installazione.

 **Nota**

- Per interrompere l'installazione del software selezionato, fare clic su **[Annulla]** prima di completare l'installazione.
- La funzione di Auto Run (esecuzione automatica) potrebbe non funzionare con determinate impostazioni del sistema operativo. Se ciò accade, lanciare "Setup.exe" nella directory radice del CD-ROM.

Modifica delle impostazioni della porta per SmartDeviceMonitor for Client

Utilizzare le procedure seguenti per modificare le impostazioni SmartDeviceMonitor for Client come quelle timeout TCP/IP, Recupero stampe/Stampa parallela e gruppi di stampa.

Windows 95/98:

- 1** Aprire la finestra **[Stampanti]** dal menu **[Start]**.
- 2** Dalla finestra **[Stampanti]** fare clic sull'icona della stampante che si desidera utilizzare. Nel menu **[File]**, fare clic su **[Proprietà]**.
- 3** Fare clic sulla scheda **[Dettagli]**, quindi su **[Impostazioni porta]**.
Appare la finestra di dialogo **[Impostazioni porta]**.

Windows 2000 / Windows NT 4.0:

- 1** Aprire la finestra **[Stampanti]** dal menu **[Start]**.
- 2** Dalla finestra **[Stampanti]** fare clic sull'icona della stampante che si desidera utilizzare. Nel menu **[File]**, fare clic su **[Proprietà]**.
- 3** Nella scheda **[Porte]** fare clic su **[Configura porta]**.
Viene visualizzata la finestra di dialogo **[Configurazione]**.

Windows XP, Windows Server 2003:

- 1** Aprire la finestra **[Stampanti e fax]** nel menu **[Start]**.
Apparirà la finestra **[Stampanti e fax]**.
- 2** Fare clic sull'icona della macchina che si desidera utilizzare. Nel menu **[File]**, fare clic su **[Proprietà]**. Verranno visualizzate le proprietà della stampante.
- 3** Fare clic sulla scheda **[Porte]**, quindi su **[Configura porta]**.
Appare la finestra di dialogo **[Configurazione della porta]**.

Nota

- Per il protocollo TCP/IP, è possibile configurare le Impostazioni timeout.
- Per il protocollo IPP, è possibile configurare le impostazioni utente, proxy e timeout.
- Se non sono disponibili impostazioni nella scheda **[Recupero stampe/stampa parallela]** attuare la procedura seguente.
 - ① Fare clic su **[Annulla]** per uscire dalla finestra di dialogo **[Configurazione porta:]**.
 - ② Avviare SmartDeviceMonitor for Client, quindi fare clic con il pulsante destro del mouse sull'icona SmartDeviceMonitor for Client nell'area di notifica.
 - ③ Scegliere **[Proprietà]**, quindi fare clic su **[Impostazioni Funzioni estese]**.
 - ④ Selezionare la casella di controllo **[Imposta Recupero stampe/Stampa parallela per ciascuna porta]**.
 - ⑤ Fare clic su **[OK]** per chiudere la finestra di dialogo **[Impostazioni Funzioni estese]**.

Riferimento

Per informazioni su queste impostazioni, vedere Guida di rete, o Guida in linea di SmartDeviceMonitor for Client.

Installazione del driver di stampa PCL o RPCS (TCP/IP)

Importante

- Per installare questo driver di stampa in Windows 2000/XP Professional, Windows Server 2003, e Windows NT 4.0, è necessario utilizzare un account che disponga dell'autorizzazione di accesso Gestione stampanti. Accedere come Amministratore o membro del gruppo Power Users.

1 Chiudere tutte le applicazioni attive.

2 Inserire il CD-ROM nel lettore CD-ROM.

Verrà avviato il programma di installazione.

3 Selezionare una lingua per l'interfaccia, e fare clic su [OK].

La lingua predefinita dell'interfaccia è l'inglese.

4 Fare clic su [Driver stampante PCL/RPCS].

5 La licenza d'uso del software appare nella finestra di dialogo [Contratto di licenza].

Dopo averne letto integralmente il contenuto, fare clic su [Accetto.] e fare clic su [Avanti >].

6 Selezionare il driver di stampa che si desidera utilizzare nella finestra di dialogo [Selezionare programma].

È possibile selezionare diversi driver.

7 Fare clic su [Avanti >].

8 Selezionare la stampante che si desidera utilizzare.

È possibile modificare il nome della stampante nella casella [Cambia le impostazioni di 'Nome stampante'].

9 Fare doppio clic sul nome della macchina, per visualizzare le impostazioni della stampante.

Le informazioni visualizzate in [Commento:], [Driver:], e [Porta:] variano in funzione del sistema operativo, del modello di stampante e della porta.

10 Fare clic su [Porta:] e quindi su [Aggiungi].

11 Fare clic su [SmartDeviceMonitor] e quindi su [OK].

12 Fare clic su [TCP/IP], quindi su [Cerca].

Verrà visualizzato un elenco delle stampanti che utilizzano TCP/IP.

13 Selezionare la stampante che si desidera usare, quindi fare clic su [OK].

Saranno visualizzate le stampanti che rispondono a una trasmissione dal computer. Per utilizzare una stampante non elencata, fare clic su [Specifica indirizzo], quindi digitare l'indirizzo IP o il nome host della macchina.

14 Verificare che la porta della stampante selezionata sia visualizzata in [Porta:].

15 Impostare un codice utente, se necessario.

È possibile inserire fino a 8 caratteri numerici. Non sono disponibili caratteri alfabetici o simboli.

16 Selezionare la casella di controllo [Stampante predefinita] per impostare la stampante come predefinita.

17 Fare clic su [Continua].

Verrà avviata l'installazione.

18 Una volta completata l'installazione, selezionare una delle opzioni per riavviare il computer ora o più tardi, quindi fare clic su [Fine].

Riavviare il computer per completare l'installazione.

 **Nota**

L'impostazione di un codice utente consente ad un utente SmartDeviceMonitor for Admin di visualizzare e controllare le statistiche sul numero di fogli stampati da ogni utente. Per informazioni dettagliate, consultare la Guida in linea di SmartDeviceMonitor for Admin.

La funzione di Auto Run (esecuzione automatica) potrebbe non funzionare con determinate impostazioni del sistema operativo. Se ciò accade, lanciare "Setup.exe" nella directory radice del CD-ROM.

In Windows 95/98/Me, non è possibile aggiungere un indirizzo IP parzialmente simile a quello già in uso. Per esempio, se è già usato "192.168.0.2" non è possibile usare "192.168.0.2xx". Parimenti, se è già usato "192.168.0.20" non è possibile usare "192.168.0.2".

 **Riferimento**

Se è già stata installata una versione più recente del driver di stampa, verrà visualizzato un messaggio. In tal caso, non è possibile installare il driver con l'Auto Run (esecuzione automatica). Se si desidera ancora installare il driver, utilizzare [Aggiungi stampante]. Vedere Risoluzione dei problemi.

Installazione del driver di stampa PCL o RPCS (IPP)

 **Importante**

Per installare il driver di stampa in Windows 2000/XP Professional, Windows Server 2003, e Windows NT 4.0, è necessario utilizzare un account che disponga dell'autorizzazione di accesso Gestione stampanti. Accedere come Amministratore o membro del gruppo Power Users.

1 Chiudere tutte le applicazioni attive.

2 Inserire il CD-ROM nel lettore CD-ROM.

Verrà avviato il programma di installazione.

3 Selezionare una lingua per l'interfaccia, e fare clic su [OK].

La lingua predefinita dell'interfaccia è l'inglese.

4 Fare clic su [Driver stampante PCL/RPCS].**5** La licenza d'uso del software appare nella finestra di dialogo [Contratto di licenza].

Dopo averne letto integralmente il contenuto, fare clic su [Accetto.] e fare clic su [Avanti >].

6 Selezionare il driver di stampa che si desidera utilizzare nella finestra di dialogo [Selezionare programma].

È possibile selezionare diversi driver.

7 Selezionare la stampante che si desidera utilizzare.

È possibile modificare il nome della stampante nella casella [Cambia le impostazioni di 'Nome stampante'].

8 Fare doppio clic sul nome della macchina, per visualizzare le impostazioni della stampante.

Le informazioni visualizzate in [Commento:], [Driver:], e [Porta:] variano in funzione del sistema operativo, del modello di stampante e della porta.

9 Fare clic su [Porta:] e quindi su [Aggiungi].**10** Fare clic su [SmartDeviceMonitor] e quindi su [OK].**11** Fare clic su [IPP].**12** Nella casella [URL stampante] inserire "http://indirizzo della stampante/printer" come indirizzo della stampante.

Se è richiesta l'autenticazione del server, inserire "https://indirizzo della stampante/printer" per attivare il protocollo SSL per le comunicazioni crittografate (è necessario avere installato Internet Explorer 5.01 o versione successiva).

(l'indirizzo IP di esempio è 192.168.15.16)

http://192.168.15.16/printer

https://192.168.15.16/printer

È possibile inserire "http://indirizzo della stampante/ipp" quale indirizzo della stampante.

13 Inserire un nome in [Nome porta IPP] per identificare la stampante. Digitare un nome diverso dagli altri nomi utilizzati per le porte esistenti.

Se non viene specificato un nome, l'indirizzo inserito nella casella [URL stampante] verrà utilizzato come nome della porta IPP.

14 Fare clic su **[Impostazioni dettagliate]** per effettuare le impostazioni necessarie.

Per informazioni sulle impostazioni, vedi la Guida in linea di SmartDevice-Monitor for Client.

15 Fare clic su **[OK]**.

16 Verificare che la porta della stampante selezionata sia visualizzata in **[Porta:]**.

17 Impostare un codice utente, se necessario.

È possibile inserire fino a 8 caratteri numerici. Non sono disponibili caratteri alfabetici o simboli.

18 Selezionare la casella di controllo **[Stampante predefinita]** per impostare la stampante come predefinita.

19 Fare clic su **[Continua]**.

Verrà avviata l'installazione.

20 Una volta completata l'installazione, selezionare una delle opzioni per riavviare il computer ora o più tardi, quindi fare clic su **[Fine]**.

Riavviare il computer per completare l'installazione.

Nota

- Per interrompere l'installazione del software selezionato, fare clic su **[Annulla]** prima di completare l'installazione.
- La funzione di Auto Run (esecuzione automatica) potrebbe non funzionare con determinate impostazioni del sistema operativo. Se ciò accade, avviare "Setup.exe" nella directory principale del CD-ROM.
- L'impostazione di un codice utente consente ad un utente SmartDevice-Monitor for Admin di visualizzare e controllare il numero di fogli stampati da ogni utente. Per informazioni dettagliate, consultare la Guida in linea di SmartDeviceMonitor for Admin.

Riferimento

Se è già stata installata una versione più recente del driver di stampa, verrà visualizzato un messaggio. In tal caso, non è possibile installare il driver con l'Auto Run (esecuzione automatica). Se si desidera ancora installare il driver, utilizzare **[Aggiungi stampante]**. Vedere Risoluzione dei problemi.

Utilizzo della porta standard TCP/IP

Questa sezione illustra come installare il driver di stampa PCL o RPCS utilizzando la porta TCP/IP.

Importante

- Per installare il driver di stampa in Windows 2000/XP Professional e Windows Server 2003, è necessario utilizzare un account che disponga dell'autorizzazione di accesso Gestione stampanti. Accedere come Amministratore o membro del gruppo Power Users.
- In un ambiente IPv6, non è possibile utilizzare la porta standard TCP/IP. Utilizzare la porta SmartDeviceMonitor for Client.

Installazione del driver di stampa PCL o RPCS

1 Chiudere tutte le applicazioni attive.

2 Inserire il CD-ROM nel lettore CD-ROM.

Verrà avviato il programma di installazione.

3 Selezionare una lingua per l'interfaccia, e fare clic su **[OK]**.

La lingua predefinita dell'interfaccia è l'inglese.

4 Fare clic su **[Driver stampante PCL/RPCS]**.

5 La licenza d'uso del software appare nella finestra di dialogo **[Contratto di licenza]**.

Dopo averne letto integralmente il contenuto, fare clic su **[Accetto.]** e fare clic su **[Avanti >]**.

6 Selezionare il driver di stampa che si desidera utilizzare nella finestra di dialogo **[Selezionare programma]**.

È possibile selezionare diversi driver.

7 Fare clic su **[Avanti >]**.

8 Selezionare la stampante che si desidera utilizzare.

È possibile modificare il nome della stampante nella casella **[Cambia le impostazioni di 'Nome stampante']**.

9 Fare doppio clic sul nome della macchina, per visualizzare le impostazioni della stampante.

Le informazioni visualizzate in **[Commento:]**, **[Driver:]**, e **[Porta:]** variano in funzione del sistema operativo, del modello di stampante e della porta.

10 Fare clic su **[Porta:]** e quindi su **[Aggiungi]**.

11 Fare clic su **[Porta standard TCP/IP]** e quindi su **[OK]**.

Configurare le impostazioni della porta standard TCP/IP, e consultare la Guida in linea di Windows Help se non viene visualizzata la **[porta Standard TCP/IP]**.

12 Fare clic su **[Avanti >]** nella finestra di dialogo **[Aggiunta guidata porta stampante standard TCP/IP]**.

13 Inserire il nome della stampante o l'indirizzo IP nella casella **[Nome stampante o Indirizzo IP]**.

La casella di testo **[Nome porta]** ottiene automaticamente il nome della porta. Se necessario, modificare questo nome.

Quando appare la schermata di selezione della periferica, selezionare "RICOH NetworkPrinter Driver C Model".

14 Fare clic su **[Avanti >]**.

15 Fare clic su **[Fine]** nella finestra di dialogo **[Installazione guidata porta stampante Standard TCP/IP]**.

Verrà visualizzata nuovamente la finestra di dialogo di inizio installazione.

16 Verificare che la porta della stampante selezionata sia visualizzata in **[Porta:]**.

17 Configurare la stampante predefinita in funzione delle necessità.

18 Fare clic su **[Continua]**.

Verrà avviata l'installazione del driver di stampa.

19 Una volta completata l'installazione, selezionare una delle opzioni per riavviare il computer ora o più tardi, quindi fare clic su **[Fine]**.

Riavviare il computer per completare l'installazione.

 **Nota**

Per interrompere l'installazione del software selezionato, fare clic su **[Annulla]** prima di completare l'installazione.

La funzione di Auto Run (esecuzione automatica) potrebbe non funzionare con determinate impostazioni del sistema operativo. Se ciò accade, avviare "Setup.exe" nella directory principale del CD-ROM.

 **Riferimento**

Se è già stata installata una versione più recente del driver di stampa, verrà visualizzato un messaggio. In tal caso, non è possibile installare il driver con l'Auto Run (esecuzione automatica). Se si desidera ancora installare il driver, utilizzare **[Aggiungi stampante]**. Vedere Risoluzione dei problemi.

Utilizzo della porta LPR

Questa sezione illustra come installare il driver di stampa PCL o RPCS utilizzando la porta LPR.

Importante

- Per installare questo driver di stampa in Windows 2000/XP Professional, Windows Server 2003, e Windows NT 4.0, è necessario utilizzare un account che disponga dell'autorizzazione di accesso Gestione stampanti. Accedere come Amministratore o membro del gruppo Power Users.

Installazione del driver di stampa PCL o RPCS

- 1** Chiudere tutte le applicazioni attive.
- 2** Inserire il CD-ROM nel lettore CD-ROM.
Verrà avviato il programma di installazione.
- 3** Selezionare una lingua per l'interfaccia, e fare clic su **[OK]**.
La lingua predefinita dell'interfaccia è l'inglese.
- 4** Fare clic su **[Driver stampante PCL/RPCS]**.
- 5** La licenza d'uso del software appare nella finestra di dialogo **[Contratto di licenza]**.
Dopo averne letto integralmente il contenuto, fare clic su **[Accetto.]** e fare clic su **[Avanti >]**.
- 6** Selezionare il driver di stampa che si desidera utilizzare nella finestra di dialogo **[Selezionare programma]**.
È possibile selezionare diversi driver.
- 7** Selezionare la stampante che si desidera utilizzare.
È possibile modificare il nome della stampante nella casella **[Cambia le impostazioni di 'Nome stampante']**.
- 8** Fare clic su **[Avanti >]**.
- 9** Fare doppio clic sul nome della macchina, per visualizzare le impostazioni della stampante.
Le informazioni visualizzate in **[Commento:]**, **[Driver:]**, e **[Porta:]** variano in funzione del sistema operativo, del modello di stampante e della porta.
- 10** Fare clic su **[Porta:]** e quindi su **[Aggiungi]**.
- 11** Fare clic su **[Porta LPR]**, quindi fare clic su **[OK]**.
Se non viene visualizzata la **[Porta LPR]** consultare la Guida in linea di Windows e installarla.

12 Inserire l'indirizzo IP della stampante nella casella [Nome o indirizzo server che fornisce LPD].

13 Inserire "lp" nella casella [Nome della stampante o coda di stampa in quel server], quindi fare clic su [OK].

La porta è stata aggiunta.

14 Verificare che la porta della stampante selezionata sia visualizzata in [Porta:].

15 Configurare la stampante predefinita in funzione delle necessità.

16 Fare clic su [Continua].

Verrà avviata l'installazione del driver di stampa.

17 Una volta completata l'installazione, selezionare una delle opzioni per riavviare il computer ora o più tardi, quindi fare clic su [Fine].

Riavviare il computer per completare l'installazione.

 **Nota**

Per interrompere l'installazione del software selezionato, fare clic su [Annulla] prima di completare l'installazione.

La funzione di Auto Run (esecuzione automatica) potrebbe non funzionare con determinate impostazioni del sistema operativo. Se ciò accade, avviare "Setup.exe" nella directory principale del CD-ROM.

 **Riferimento**

Se è già stata installata una versione più recente del driver di stampa, verrà visualizzato un messaggio. In tal caso, non è possibile installare il driver con l'Auto Run (esecuzione automatica). Se si desidera ancora installare il driver, utilizzare [Aggiungi stampante]. Vedere Risoluzione dei problemi.

Utilizzo come stampante di rete Windows

Questa sezione illustra come installare il driver di stampa PCL o RPCS quando si utilizza la stampante come stampante di rete Windows.

Per utilizzare il server di stampa, installare il driver di stampa selezionando "Server di stampa di rete" e quindi selezionare la stampante condivisa in Windows 2000/XP, Windows Server 2003 o Windows NT 4.0.

Questa sezione presuppone che il client sia già stato configurato per comunicare con un server di stampa Windows 2000/XP, Windows Server 2003 o Windows NT 4.0. Non avviare la procedura seguente se il client non è stato impostato e configurato correttamente.

Importante

- Per installare questo driver di stampa in Windows 2000/XP Professional, Windows Server 2003 e Windows NT 4.0, è necessario utilizzare un account che disponga dell'autorizzazione di accesso Gestione stampanti. Accedere come Amministratore o membro del gruppo Power Users.
- Se si stampa con un server connesso alla stampante tramite la porta SmartDeviceMonitor, non è possibile utilizzare il Recupero stampe e la Stampa parallela dal client.
- Se si stampa con un server di stampa Windows XP o Windows Server 2003, non è possibile utilizzare le funzioni di notifica di SmartDeviceMonitor con il client.
- Se si stampa con un server di stampa Windows NT 4.0, installare il driver di stampa prima di collegare il server alla stessa.

Installazione del driver di stampa PCL o RPCS

1 Chiudere tutte le applicazioni attive.

2 Inserire il CD-ROM nel lettore CD-ROM.

Verrà avviato il programma di installazione.

3 Selezionare una lingua per l'interfaccia, e fare clic su **[OK]**.

La lingua predefinita dell'interfaccia è l'inglese.

4 Fare clic su **[Driver stampante PCL/RPCS]**.

5 La licenza d'uso del software appare nella finestra di dialogo **[Contratto di licenza]**.

Dopo averne letto integralmente il contenuto, fare clic su **[Accetto.]** e fare clic su **[Avanti >]**.

6 Selezionare il driver di stampa che si desidera utilizzare nella finestra di dialogo **[Selezionare programma]**.

È possibile selezionare diversi driver.

7 Fare clic su **[Avanti >]**.

8 Selezionare la casella di controllo **[Nome stampante]** per selezionare i modelli di stampante che si desiderano utilizzare.

È possibile modificare il nome della stampante nella casella **[Cambia le impostazioni di 'Nome stampante']**.

9 Fare doppio clic sul nome della macchina, per visualizzare le impostazioni della stampante.

Le informazioni visualizzate in **[Commento:]**, **[Driver:]**, e **[Porta:]** variano in funzione del sistema operativo, del modello di stampante e della porta.

10 Fare clic su **[Porta:]** e quindi su **[Aggiungi]**.

11 Fare clic su **[Stampante di rete]** e quindi su **[OK]**.

12 Fare doppio clic sul nome del computer che si desidera utilizzare come server di stampa nella finestra **[Cerca stampante]**.

13 Selezionare la stampante che si desidera usare, quindi fare clic su **[OK]**.

14 Verificare che la porta della stampante selezionata sia visualizzata in **[Porta:]**.

15 Configurare il codice utente come necessario.

Nel caso del driver di stampa RPCS, è possibile impostare un codice utente dopo l'installazione del driver. Per informazioni sul codice utente, consultare la Guida in linea del driver di stampa.

16 Selezionare la casella di controllo **[Stampante predefinita]** per impostare la stampante come predefinita.

17 Fare clic su **[Continua]**.

Verrà avviata l'installazione del driver di stampa.

18 Una volta completata l'installazione, selezionare una delle opzioni per riavviare il computer ora o più tardi, quindi fare clic su **[Fine]**.

Riavviare il computer per completare l'installazione.

Nota

Per interrompere l'installazione del software selezionato, fare clic su **[Annulla]** prima di completare l'installazione.

La funzione di Auto Run (esecuzione automatica) potrebbe non funzionare con determinate impostazioni del sistema operativo. Se ciò accade, avviare "Setup.exe" nella directory principale del CD-ROM.

Riferimento

Se è già stata installata una versione più recente del driver di stampa, verrà visualizzato un messaggio. In tal caso, non è possibile installare il driver con l'Auto Run (esecuzione automatica). Se si desidera ancora installare il driver, utilizzare **[Aggiungi stampante]**. Vedere Risoluzione dei problemi.

Utilizzo come Server di stampa / Stampante remota NetWare

1

Questa sezione illustra come impostare il computer Windows utilizzato come client NetWare.

Importante

- Per installare questo driver di stampa in Windows 2000/XP Professional, Windows Server 2003, e Windows NT 4.0, è necessario utilizzare un account che disponga dell'autorizzazione di accesso Gestione stampanti. Accedere come Amministratore o membro del gruppo Power Users.
- In un ambiente IPv6, non è possibile utilizzare i server Netware.

Le istruzioni seguenti presuppongono che il client NetWare Client sia installato sul computer client, e l'ambiente del server NetWare sia impostato correttamente. Installare tutte le applicazioni del client necessarie, prima di attuare la procedura seguente.

Impostare il driver di stampa mentre si accede al file server NetWare.

Nell'esempio vengono utilizzati i seguenti valori:

- Sistema operativo: Windows 98
- Versione NetWare: 4.1
- Nome file server: CAREE
- Nome elenco: R-QUEUE

1 Inserire il CD-ROM nel lettore CD-ROM.

Verrà avviato il programma di installazione.

La funzione di Auto Run (esecuzione automatica) potrebbe non funzionare con determinate impostazioni del sistema operativo. Se ciò accade, avviare "Setup.exe" nella directory principale del CD-ROM.

2 Selezionare una lingua per l'interfaccia, e fare clic su [OK].

La lingua predefinita dell'interfaccia è l'inglese.

3 Fare clic su [Driver stampante PCL/RPCS].

4 La licenza d'uso del software appare nella finestra di dialogo [Contratto di licenza].

Dopo averne letto integralmente il contenuto, fare clic su [Accetto.] e fare clic su [Avanti >].

5 Selezionare il driver di stampa che si desidera utilizzare nella finestra di dialogo [Selezionare programma].

È possibile selezionare diversi driver.

6 Fare clic su [Avanti >].

7 Selezionare la casella di controllo **[Nome stampante]** per selezionare i modelli di stampante che si desiderano utilizzare.

È possibile modificare il nome della stampante nella casella **[Cambia le impostazioni di 'Nome stampante']**.

8 Fare doppio clic sul nome della macchina, per visualizzare le impostazioni della stampante.

Le informazioni visualizzate in **[Commento:]**, **[Driver:]**, e **[Porta:]** variano in funzione del sistema operativo, del modello di stampante e della porta.

9 Fare clic su **[Porta:]** e quindi su **[Aggiungi]**.

10 Fare clic su **[Stampante di rete]** e quindi su **[OK]**.

11 Fare doppio clic sul nome del file server NetWare nella struttura a rete.

Verrà visualizzato la coda creata.

12 Selezionare la coda di stampa e fare clic su **[OK]**.

13 Verificare che la porta della stampante selezionata sia visualizzata in **[Porta:]**.

14 Fare clic su **[Continua]**.

Verrà avviata l'installazione del driver di stampa.

15 Fare clic su **[Fine]** nella finestra di dialogo **[Selezionare programma]**.

16 Una volta completata l'installazione, selezionare una delle opzioni per riavviare il computer ora o più tardi, quindi fare clic su **[Fine]**.

Riavviare il computer per completare l'installazione.

17 Dopo aver riavviato il computer, lanciare la finestra **[Stampanti]**, quindi aprire le proprietà della stampante.

In Windows XP o Windows Server 2003, aprire le proprietà della stampante dalla finestra **[Stampanti e fax]**.

18 Nella scheda **[Impostazioni stampante]** deselezionare le caselle di controllo **[Avanzamento carta]** e **[Attiva banner]**.

In Windows 2000/XP, Windows Server 2003, o Windows NT 4.0, fare clic sulla scheda **[Impostazioni NetWare]**.

Non selezionare queste caselle di controllo, in quanto verranno selezionate automaticamente dal driver di stampa. Se si selezionano le caselle di controllo, la stampante potrebbe non funzionare correttamente.

19 Fare clic su **[OK]** per chiudere la finestra di dialogo **Proprietà stampante**.

 **Nota**

Per interrompere l'installazione del software selezionato, fare clic su **[Annulla]** prima di completare l'installazione.

L'impostazione predefinita del protocollo è "Inattivo". Attivarlo utilizzando Web Image Monitor o Telnet.

Avanzamento pagina

Non utilizzare NetWare per configurare la funzione di avanzamento pagina. In Windows la funzione di avanzamento pagina viene controllata dal driver di stampa. Se viene configurato la funzione di avanzamento pagina NetWare, la stampante potrebbe non funzionare correttamente.

Attuare la procedura seguente per disattivare la funzione di avanzamento pagina in base al sistema operativo utilizzato:

- In Windows 95/98/Me, deselezionare la casella di controllo **[Avanzamento pagina]** nella scheda **[Impostazioni stampante]**, inclusa nella finestra di dialogo "Proprietà stampante".
- In Windows 2000/XP, Windows Server 2003, o Windows NT 4.0, deselezionare la casella di controllo **[Avanzamento pagina]** nella scheda **[Impostazioni NetWare]**, inclusa nella finestra di dialogo "Proprietà stampante".

Pagina Banner

Non utilizzare NetWare per configurare una pagina banner.

Attuare la procedura seguente per disattivare le pagine banner in base al sistema operativo utilizzato:

- In Windows 95/98/Me, deselezionare la casella di controllo **[Attiva banner]** nella scheda **[Impostazioni stampante]**, inclusa nella finestra di dialogo "Proprietà stampante".
- In Windows 2000/XP, Windows Server 2003 o Windows NT 4.0, deselezionare la casella di controllo **[Attiva banner]** nella scheda **[Impostazioni NetWare]**, inclusa nella finestra di dialogo "Proprietà stampante".

Stampare dopo aver resettato la stampante

La connessione stampante – server di stampa richiede 30 - 40 secondi per essere riattivata, dopo che la stampante è stata resettata. Durante questo periodo, i lavori potranno essere accettati (a seconda della specifiche NetWare), ma non stampati.

Per stampare dopo aver resettato la macchina come stampante remota, verificare nel server di stampa che la stampante remota sia disconnessa, o attendere due minuti, prima di stampare.

Installare il driver della stampante, utilizzando la connessione USB

1

Questa sezione spiega come installare i driver di stampa utilizzando la connessione USB.

Prima dell'installazione, verificare che nel computer sia attivo soltanto il sistema operativo, e non siano in corso dei lavori di stampa.

È possibile installare i driver di stampa dal CD-ROM fornito insieme alla macchina.

Windows Me - USB

Importante

- In Windows 95/98 non è possibile effettuare l'installazione tramite USB. Aggiornare a Windows Me o versione successiva.
- Scaricare USB Printing Support per Windows Me dal sito Web del produttore.

Quando si utilizza lo standard USB per la prima volta, viene avviata la funzione "Plug and play" e viene visualizzata la finestra di dialogo **[Rilevato nuovo hardware]**, **[Installazione guidata driver di periferica]** o **[Installazione guidata nuovo hardware]** a seconda del sistema operativo utilizzato.

Se il driver di stampa è già stato installato, la funzione plug and play viene attivata, e l'icona della stampante collegata alla porta "USB" viene aggiunta alla finestra **[Stampanti]**.

1 Scaricare USB Printing Support dal sito Web del produttore.

Lanciare una ricerca per trovare il nome del modello, quindi scaricare USB Printing Support dal sito Web del produttore.

Salvarlo in una posizione facilmente rintracciabile.

2 Collegamento della macchina al computer tramite il cavo USB.

Collegare il cavo USB in maniera sicura.

3 Nella finestra Installazione guidata nuovo hardware, fare clic su **[Cerca un driver adatto alla periferica[scelta consigliata]]**, quindi fare clic su **[Avanti >]**.

4 Selezionare la casella di controllo **[Specificare un percorso:]**, quindi fare clic su **[Sfoglia...]**.

Apparirà la finestra di dialogo **[Cerca cartella]**.

5 Specificare il percorso in cui è situato il USB Printing Support, e fare clic su **[Avanti>]**.

6 Verificare il percorso e fare clic su **[Avanti >]**.

USB Printing Support è stato installato.

7 Fare clic su **[Fine]**.

Se il driver di stampa è già stato installato, la funzione plug and play viene attivata e l'icona della stampante collegata alla porta "USB001" viene aggiunta alla finestra **[Stampanti]**.

8 Inserire il driver di stampa. Fare clic su **[Cerca il miglior driver per la periferica. [Scelta consigliata]]** e fare quindi clic su **[Avanti>]**.

9 Selezionare la casella di controllo **[Specificare un percorso:]**, quindi fare clic su **[Sfoglia...]**.

Apparirà la finestra di dialogo **[Cerca cartella]**.

10 Inserire il CD-ROM nel lettore CD-ROM.

 **Nota**

- Quando viene avviata la funzione di Auto Run, fare clic su **[Esci]**.
- Se si desidera disattivare il programma di esecuzione automatica, premere il tasto **[Shift]** quando si inserisce il CD-ROM nell'unità, e tenerlo premuto finché il computer completa la lettura dal CD-ROM.

11 Specificare il percorso in cui sono situati i file sorgente del driver di stampa, quindi fare clic su **[Avanti >]**.

Se il CD-ROM è contrassegnato con D, i file sorgente del driver di stampa verranno memorizzati nel percorso seguente:

- RPCS
D:\DRIVERS\RPCS\WIN9X_ME\ (Lingua)\DISK1
- PCL 5c (per la stampa a colori)
D:\DRIVERS\PCL5C\WIN9X_ME\ (Lingua)\DISK1
- PCL 5e (per la stampa in B & N)
D:\DRIVERS\PCL5E\WIN9X_ME\ (Lingua)\DISK1
- PCL 6
D:\DRIVERS\PCL6\WIN9X_ME\ (Lingua)\DISK1
- PostScript 3 (CD-ROM "Scanner Driver and Utilities")
D:\DRIVERS\PS\WIN9X_ME\ (Lingua)\DISK1

12 Verificare il percorso e fare clic su **[Avanti >]**.

Verrà avviata l'installazione guidata della stampante.

13 Fare clic su **[Fine]**.

L'installazione è stata completata. Se l'installazione è stata eseguita con successo, l'icona della stampante connessa alla porta "USB001" verrà aggiunta alla finestra **[Stampanti]**.

 **Nota**

- Il numero dopo "USB" varia a seconda del numero di stampanti collegate.
- Non è necessario reinstallare USB Printing Support quando si connette una macchina differente tramite interfaccia USB, sempre che USB Printing Support sia installato.
- Una volta installato USB Printing Support, se non è stato installato il driver di stampa, seguire le istruzioni plug-and-play della stampante.

Windows 2000 - USB

Importante

- Per installare un driver di stampa occorre disporre dell'autorizzazione di Amministratore. Accedere utilizzando un account con autorizzazione di Amministratore.

Quando si utilizza lo standard USB per la prima volta, viene avviata l'Installazione guidata nuovo hardware, e USB Printing Support viene installato automaticamente.

Se il driver di stampa è già stato installato, la funzione plug and play viene attivata, e l'icona della stampante collegata alla porta "USB" viene aggiunta alla finestra **[Stampanti]**.

Se non è stato installato il driver di stampa, seguire le istruzioni plug-and-play della stampante per installare il driver dal CD-ROM fornito insieme alla macchina.

1 Collegamento della macchina al computer tramite il cavo USB.

Collegare il cavo USB in maniera sicura.

2 Nella finestra **Installazione guidata nuovo hardware**, fare clic su **[Cerca un driver adatto alla periferica[scelta consigliata]]**, quindi fare clic su **[Avanti >]**.

3 Selezionare la casella di controllo **[Specificare un percorso]**, quindi fare clic su **[Avanti >]**.

4 Inserire il CD-ROM nel lettore CD-ROM.

Quando viene avviata la funzione di Auto Run, fare clic su **[Esci]**.

Se si desidera disattivare il programma di esecuzione automatica, premere il tasto **[Shift]** di sinistra quando si inserisce il CD-ROM nell'unità, e tenerlo premuto finché il computer completa la lettura dal CD-ROM.

5 Specificare il percorso in cui sono situati i file sorgente del driver di stampa.

Se il CD-ROM è contrassegnato con D, i file sorgente del driver di stampa verranno memorizzati nel percorso seguente:

- RPCS
D:\DRIVERS\RPCS\WIN2K_XP\(\Lingua)\DISK1
- PCL 5c (per la stampa a colori)
D:\DRIVERS\PCL5C\WIN2K_XP\(\Lingua)\DISK1
- PCL 5e (per la stampa in B & N)
D:\DRIVERS\PCL5E\WIN2K_XP\(\Lingua)\DISK1
- PCL 6
D:\DRIVERS\PCL6\WIN2K_XP\(\Lingua)\DISK1
- PostScript 3 (CD-ROM "Scanner Driver and Utilities")
D:\DRIVERS\PS\WIN2K_XP\(\Lingua)\DISK1

6 Verificare il percorso del driver di stampa, e fare clic su **[OK]**.

7 Fare clic su **[Avanti>]**.

8 Fare clic su **[Fine]**.

Se il driver di stampa è già stato installato, la funzione plug and play viene attivata e l'icona della stampante collegata alla porta "USB001" viene aggiunta alla finestra **[Stampanti]**.

 **Nota**

Il numero dopo "USB" varia a seconda del numero di stampanti collegate.

Windows XP, Windows Server 2003 - USB

Importante

Per installare un driver di stampa occorre disporre dell'autorizzazione di Amministratore. Accedere utilizzando un account che ha l'autorizzazione di Amministratore.

Quando si utilizza lo standard USB per la prima volta, viene avviata l'installazione guidata nuovo hardware, e USB Printing Support viene installato automaticamente.

Se il driver di stampa è già stato installato, la funzione plug and play viene attivata, e l'icona della stampante collegata alla porta "USB" viene aggiunta alla finestra **[Stampanti]**.

È possibile installare i driver di stampa dal CD-ROM fornito insieme alla macchina.

Se non è stato installato il driver di stampa, seguire le istruzioni plug-and-play della stampante per installare il driver dal CD-ROM fornito insieme alla macchina.

1 **Collegamento della macchina al computer tramite il cavo USB.**

Collegare il cavo USB in maniera sicura.

2 Nella finestra **Installazione guidata nuovo hardware**, fare clic su **[Cerca un driver adatto alla periferica[scelta consigliata]]**, quindi fare clic su **[Avanti >]**.

3 **Inserire il CD-ROM nel lettore CD-ROM.**

Se si avvia Auto Run, fare clic su **[Annulla]** e quindi su **[Esci]**.

Se si desidera disattivare il programma di esecuzione automatica, premere il tasto **[Shift]** di sinistra quando si inserisce il CD-ROM nell'unità, e tenerlo premuto finché il computer completa la lettura dal CD-ROM.

4 Selezionare la casella di controllo **[Includi questo percorso nella ricerca]** in **[Cerca il driver migliore in questi percorsi]**, e fare clic su **[Sfoggia]** per selezionare il percorso del driver di stampa.

Se il CD-ROM è contrassegnato con D, i file sorgente del driver di stampa verranno memorizzati nel percorso seguente:

- RPCS
D:\DRIVERS\RPCS\WIN2K_XP\ (Lingua)\DISK1
- PCL 5c (per la stampa a colori)
D:\DRIVERS\PCL5C\WIN2K_XP\ (Lingua)\DISK1
- PCL 5e (per la stampa in B & N)
D:\DRIVERS\PCL5E\WIN2K_XP\ (Lingua)\DISK1
- PCL 6
D:\DRIVERS\PCL6\WIN2K_XP\ (Lingua)\DISK1
- PostScript 3 (CD-ROM "Scanner Driver and Utilities")
D:\DRIVERS\PS\WIN2K_XP\ (Lingua)\DISK1

5 Verificare il percorso del driver di stampa, quindi fare clic su **[Avanti >]**.

6 Fare clic su **[Continua]**.

7 Fare clic su **[Fine]**.

Se l'installazione è stata eseguita con successo, l'icona della stampante connessa alla porta "USB001" verrà aggiunta alla finestra **[Stampanti e fax]**.

 **Nota**

- Il numero dopo "USB" varia a seconda del numero di stampanti collegate.

Stampa con una connessione parallela

Questa sezione illustra come installare il driver di stampa PCL o RPCS utilizzando la porta parallela.

Per utilizzare una macchina connessa tramite un'interfaccia parallela, fare clic su **[LPT1]** quando si installa il driver di stampa.

Importante

- Per installare questo driver di stampa in Windows 2000/XP Professional, Windows Server 2003, e Windows NT 4.0, è necessario utilizzare un account che disponga dell'autorizzazione di accesso Gestione stampanti. Accedere come Amministratore o membro del gruppo Power Users.

Installazione del driver di stampa PCL o RPCS

- 1** Chiudere tutte le applicazioni attive.
- 2** Inserire il CD-ROM nel lettore CD-ROM.
Verrà avviato il programma di installazione.
- 3** Selezionare una lingua per l'interfaccia, e fare clic su **[OK]**.
La lingua predefinita dell'interfaccia è l'inglese.
- 4** Fare clic su **[Driver stampante PCL/RPCS]**.
- 5** La licenza d'uso del software appare nella finestra di dialogo **[Contratto di licenza]**.
Dopo averne letto integralmente il contenuto, fare clic su **[Accetto.]** e fare clic su **[Avanti >]**.
- 6** Selezionare il driver di stampa che si desidera utilizzare nella finestra di dialogo **[Selezionare programma]**.
È possibile selezionare diversi driver.
- 7** Fare clic su **[Avanti >]**.
- 8** Selezionare la casella di controllo **[Nome stampante]** per selezionare i modelli di stampante che si desiderano utilizzare.
È possibile modificare il nome della stampante nella casella **[Cambia le impostazioni di 'Nome stampante']**.
- 9** Fare doppio clic sul nome della macchina, per visualizzare le impostazioni della stampante.
Le informazioni visualizzate in **[Commento:]**, **[Driver:]**, e **[Porta:]** variano in funzione del sistema operativo, del modello di stampante e della porta.

- 10 Verificare che [LPT1:] sia visualizzato in [Porta:].
- 11 Selezionare la casella di controllo [Stampante predefinita] per impostare la stampante come predefinita.
- 12 Fare clic su [Fine].

Verrà avviata l'installazione del driver di stampa.
- 13 Una volta completata l'installazione, selezionare una delle opzioni per riavviare il computer ora o più tardi, quindi fare clic su [Fine].

Riavviare il computer per completare l'installazione.

 **Nota**

- Per interrompere l'installazione del software selezionato, fare clic su [Annulla] prima di completare l'installazione.
- La funzione di Auto Run (esecuzione automatica) potrebbe non funzionare con determinate impostazioni del sistema operativo. Se ciò accade, avviare "Setup.exe" nella directory principale del CD-ROM.

 **Riferimento**

Se è già stata installata una versione più recente del driver di stampa, verrà visualizzato un messaggio. In tal caso, non è possibile installare il driver con l'Auto Run (esecuzione automatica). Se si desidera ancora installare il driver, utilizzare [Aggiungi stampante]. Vedere Risoluzione dei problemi.

Installare il driver di stampa utilizzando IEEE 1394 (stampa SCSI)

È possibile installare i driver di stampa dal CD-ROM fornito insieme alla macchina.

Importante

- Chiudere tutte le applicazioni attive, e non stampare durante l'installazione.
- Non connettere i dispositivi IEEE 1394 o USB al computer, o accendere altre stampanti durante l'installazione.
- Prima di disinstallare il driver di stampa, verificare che il cavo di interfaccia IEEE 1394 sia scollegato dal computer.
- La stampa SCSI deve essere impostata su "attiva" dal pannello di controllo. Per informazioni dettagliate, vedere la Guida di rete.

Nota

- Questa macchina è in grado di ricevere dati di stampa da un solo computer alla volta. In caso di collisione di lavori di stampa trasmessi da diversi computer, potrebbe apparire un messaggio.
- In caso di collisione di lavori, verrà stampato prima quello ricevuto per primo.
- Quando il driver di stampa è stato installato correttamente, la connessione o disconnessione del cavo IEEE 1394 opzionale modificherà l'icona della stampante.

Windows 2000

Questa sezione illustra come installare il driver di stampa su un computer su cui è installato Windows 2000 utilizzando IEEE 1394 (stampa SCSI).

Importante

- Se ogni volta che si avvia il computer o si connette il cavo, appare la schermata [**Installazione guidata nuovo hardware**], disattivare la periferica. Per installare un altro driver di stampa dopo aver impostato la porta "1394_00n", fare clic su [**1394_00**] come porta durante l'installazione del driver.
- Per installare questo driver di stampa occorre disporre dell'autorizzazione di Amministratore. Accedere utilizzando un account che ha l'autorizzazione di Amministratore.
- L'unità di interfaccia 1394 opzionale può essere utilizzata esclusivamente con Service Pack 1 (SP1) o una versione superiore.

1 Collegare la macchina al computer utilizzando il cavo di interfaccia IEEE 1394.

2 Fare clic su [**Avanti >**] nella finestra di dialogo [**Installazione guidata nuovo hardware**].

3 Quando appare il messaggio “Questa procedura guidata consente di completare l’installazione della periferica: Sconosciuto”, fare clic su **[Specificare un percorso]**, e quindi su **[Avanti >]**.

4 Quando appare il messaggio “Individua file del driver”, selezionare la casella di controllo **[Percorsi opzionali di ricerca.]**, fare clic su **[Specificare un percorso]** e quindi su **[Avanti >]**.

5 Inserire il CD-ROM nel lettore CD-ROM.

- Se si avvia Auto Run, fare clic su **[Annulla]** e quindi su **[Esci]**.
- Se si desidera disattivare il programma di esecuzione automatica, premere il tasto **[Shift]** di sinistra quando si inserisce il CD-ROM nell’unità, e tenerlo premuto finché il computer completa la lettura dal CD-ROM.

6 Fare clic su **[Sfoggia]**.

7 Selezionare il driver di stampa che si desidera utilizzare.

Se il CD-ROM è contrassegnato con D, i file sorgente del driver di stampa verranno memorizzati nel percorso seguente:

- RPCS
D:\DRIVERS\RPCS\WIN2K_XP\(\Lingua)\DISK1
- PCL 5c (per la stampa a colori)
D:\DRIVERS\PCL5C\WIN2K_XP\(\Lingua)\DISK1
- PCL 5e (per la stampa in B & N)
D:\DRIVERS\PCL5E\WIN2K_XP\(\Lingua)\DISK1
- PCL 6
D:\DRIVERS\PCL6\WIN2K_XP\(\Lingua)\DISK1
- PostScript 3 (CD-ROM “Scanner Driver and Utilities”)
D:\DRIVERS\PS\WIN2K_XP\(\Lingua)\DISK1

8 Fare clic su **[Apri]**.

9 Fare clic su **[OK]**.

10 Seguire le istruzioni sullo schermo.

Quando l’installazione è completata, la stampante connessa a “1394_00n” verrà visualizzata nella finestra **[Stampanti]** (“n” mostra il numero di stampanti collegate).

Se il driver di stampa è già stato installato, l’icona della macchina verrà visualizzata nella finestra **[Stampanti]**. In tal caso, non è necessario installare nuovamente il driver.

Se la stampante non funziona correttamente dopo l’installazione, eliminare la porta e installare nuovamente il driver. Per informazioni dettagliate, vedere la Risoluzione dei problemi.

 **Nota**

- ❑ Se non si desidera installare la stampante quando si avvia l'Installazione guidata nuovo hardware con un sistema operativo che supporta la stampa SCSI, disattivare la periferica procedendo nel modo seguente:
 - ① Quando appare la finestra di dialogo **[Installazione guidata nuovo hardware]**, fare clic su **[Avanti >]**.
 - ② Quando appare il messaggio "Questa procedura guidata consente di completare l'installazione della periferica: Sconosciuto", selezionare **[Ricerca il miglior driver disponibile per la mia periferica [scelta consigliata]]**, quindi su **[Avanti >]**.
 - ③ Quando appare il messaggio "Scegliere l'opzione di ricerca e installazione", deselezionare tutte le caselle di controllo da **[Ricerca il miglior driver disponibile in questi percorsi.]**, quindi fare clic su **[Avanti >]**.
 - ④ Quando appare il messaggio "Risultati ricerca file driver", selezionare la casella di controllo **[Disattivare la periferica. L'Installazione guidata hardware nel pannello di controllo è in grado di completare le installazioni dei driver.]**, quindi fare clic su **[Fine]**.

Windows XP, Windows Server 2003

Questa sezione illustra come installare il driver di stampa su un computer su cui è installato Windows XP o Windows Server 2000, utilizzando IEEE 1394 (stampa SCSI).

 **Importante**

- ❑ La stampa SCSI deve essere impostata su "attiva" dal pannello di controllo. Per informazioni dettagliate, vedere la Guida di rete.
- ❑ Per installare questo driver di stampa occorre disporre dell'autorizzazione di Amministratore. Accedere utilizzando un account che ha l'autorizzazione di Amministratore.

1 Collegare la macchina al computer utilizzando il cavo di interfaccia IEEE 1394.

Quando appare la finestra di dialogo **[Installazione guidata nuovo hardware]**, verificare che sia visualizzato il messaggio **[Questa procedura guidata consente di installare il software per: (Sconosciuto)]**.

2 Selezionare la casella di controllo **[Installa da un elenco su percorso specifico (Avanzato)]** e fare clic su **[Avanti >]**.

3 Quando appare il messaggio "Scegliere l'opzione di ricerca e installazione", selezionare la casella di controllo **[Ricerca il miglior driver disponibile in questi percorsi.]**, quindi selezionare la casella di controllo **[Includi questo percorso nella ricerca:]**, e selezionare la casella **[Includi questo percorso nella ricerca:]**.

4 Inserire il CD-ROM nel lettore CD-ROM.

Se si avvia Auto Run, fare clic su **[Annulla]** e quindi su **[Esci]**.

Se si desidera disattivare il programma di esecuzione automatica, premere il tasto **[Shift]** di sinistra quando si inserisce il CD-ROM nell'unità, e tenerlo premuto finché il computer completa la lettura dal CD-ROM.

5 Specificare il percorso in cui sono situati i file sorgente del driver di stampa, e fare clic su [Avanti>].

Se il CD-ROM è contrassegnato con D, i file sorgente del driver di stampa verranno memorizzati nel percorso seguente:

- RPCS
D:\DRIVERS\RPCS\WIN2K_XP\(\Lingua)\DISK1
- PCL 5c (per la stampa a colori)
D:\DRIVERS\PCL5C\WIN2K_XP\(\Lingua)\DISK1
- PCL 5e (per la stampa in B & N)
D:\DRIVERS\PCL5E\WIN2K_XP\(\Lingua)\DISK1
- PCL 6
D:\DRIVERS\PCL6\WIN2K_XP\(\Lingua)\DISK1
- PostScript 3 (CD-ROM "Scanner Driver and Utilities")
D:\DRIVERS\PS\WIN2K_XP\(\Lingua)\DISK1

Quando l'installazione è completata, la stampante connessa a "1394_00n" verrà visualizzata nella finestra **[Stampanti e fax]**. ((“n” indica il numero delle stampanti collegate).

6 Seguire le istruzioni sullo schermo.

Se il driver di stampa è già stato installato, l'icona della macchina verrà visualizzata nella finestra **[Stampanti e fax]**. In tal caso, non è necessario installare nuovamente il driver.

Anche se il driver di stampa è già stato installato, il messaggio "Installazione guidata nuovo hardware" potrebbe apparire la prima volta che la macchina e il computer vengono connessi utilizzando il cavo di interfaccia IEEE 1394. In questo caso installare il driver di stampa.

 Nota

- Questa macchina è in grado di ricevere dati di stampa da un solo computer alla volta. Se un lavoro di stampa trasmesso da un computer entra in conflitto con altri dati, il computer potrebbe visualizzare un messaggio.
- Per installare un altro driver di stampa dopo aver impostato la porta "1394_00n", fare clic su **[1394_00]** come porta durante l'installazione del driver.
- Quando il driver di stampa è stato installato correttamente, la connessione o disconnessione del cavo IEEE 1394 opzionale modificherà l'icona della stampante.
- Se la stampante non funziona correttamente dopo l'installazione, eliminare la porta e installare nuovamente il driver. Per informazioni dettagliate, vedere la Risoluzione dei problemi.

- Se non si desidera installare la stampante quando si avvia l'Installazione guidata nuovo hardware con un sistema operativo che supporta la stampa SCSI, disattivare la periferica procedendo nel modo seguente:
 - ① Quando appare la finestra di dialogo **[Installazione guidata nuovo hardware]**, controllare che venga visualizzato il messaggio **[Questa procedura guidata consente di installare il software per: Sconosciuto]**, quindi selezionare la casella di controllo **[Installa da un elenco su percorso specifico (Avanzato)]** e fare clic su **[Avanti >]**.
 - ② Quando appare il messaggio "Scegliere l'opzione di ricerca e installazione", deselezionare tutte le caselle di controllo da **[Ricerca il miglior driver disponibile in questi percorsi.]**, quindi fare clic su **[Avanti >]**.
 - ③ Se appare il messaggio "Impossibile trovare il software sul computer per...", fare clic su **[OK]**.
 - ④ Quando appare il messaggio "Impossibile installare questo hardware", selezionare la casella di controllo **[Non chiedere di nuovo di installare il software]** e fare clic su **[Fine]**.

Stampa con la connessione Bluetooth

Questa sezione illustra come stampare con dispositivi Bluetooth.

1

Profili supportati

Fare riferimento ai seguenti profili supportati per la connessione Bluetooth.

❖ SPP, HCRP

- È possibile collegare contemporaneamente fino a due adattatori Bluetooth o computer dotati di dispositivi Bluetooth per volta, utilizzando l'interfaccia Bluetooth: un collegamento verrà effettuato via SPP, e l'altro via HCRP.
- Quando si connettono contemporaneamente più di un adattatore Bluetooth o computer dotati di dispositivi Bluetooth, verrà selezionata la prima periferica che stabilisce il collegamento. Quando si seleziona la connessione tra le altre periferiche, annullare il primo collegamento stabilito.
- La connessione SPP non supporta la comunicazione bidirezionale.
- La connessione HCRP supporta la comunicazione bidirezionale.

❖ BIP

- Per le connessioni BIP, è necessario installare nella macchina un modulo comprensivo di PostScript 3.
- Soltanto un adattatore Bluetooth o un computer dotato di dispositivi Bluetooth possono essere connessi via BIP.
- Con BIP è possibile stampare esclusivamente le immagini in formato JPEG.
- I codici utente vengono disattivati in BIP.
Non è possibile stampare se le funzioni di stampa sono limitate.
- Alcune stampanti non supportano BIP.

Nota

- ❑ In questo manuale, le istruzioni si riferiscono alla stampa utilizzando SPP. Per stampare utilizzando HCRP o BIP, vedere la Guida in dotazione con l'adattatore Bluetooth utilizzato.

Stampa con la connessione Bluetooth

Per installare il driver di stampa, seguire la procedura attuata per installare l'interfaccia parallela.

Importante

- Per installare il driver di stampa in Windows 2000/XP Professional o Windows Server 2003, è necessario utilizzare un account che disponga dell'autorizzazione di accesso Gestione stampanti. Accedere come Amministratore o membro del gruppo Power Users.

1 Start 3Com Bluetooth Connection Manager.

2 Verificare che la stampante che si desidera usare appaia in 3Com Bluetooth Connection Manager.

3 Nel menu [Strumenti] fare clic su [porta COM].

4 Verificare che il messaggio "Client seriale Bluetooth (COMx)" sia visualizzato in Porte client. (X indica il numero della porta COM utilizzata da Bluetooth.)

5 Fare clic su [Chiudi].

6 All'interno del menu [Start], scegliere [Impostazioni], e quindi fare clic su [Stampanti].

Apparirà la finestra [Stampanti].

7 Fare clic sull'icona della stampante che si desidera utilizzare.

8 Nel menu [File], fare clic su [Proprietà].

9 Fare clic sulla scheda [Porte].

10 In [Porta], selezionare la casella di controllo [COMx:]. X indica il numero della porta COM utilizzata da Bluetooth.

11 Fare clic su [OK].

Chiudere la finestra [Stampanti].

Nota

- Per usare sempre la stessa stampante, selezionare la casella di controllo [Utilizza sempre per questa connessione].
- I requisiti di sistema variano a seconda degli standard e specifiche Bluetooth. Per informazioni dettagliate, consultare i manuali forniti assieme a ciascun prodotto.
- Per informazioni sulle impostazioni Bluetooth con altri sistemi operativi o per utilizzare la tecnologia Bluetooth con altre utility, consultare il manuale fornito insieme al sistema operativo o alle utility acquistate.

- ❑ Se appare una finestra di dialogo mentre si trasmette un lavoro di stampa, ristabilire la connessione di rete nella maniera seguente:
 - ① Selezionare la stampante che si desidera utilizzare nella casella **[Stampanti e Fax]**.
 - ② Fare clic su **[Connetti]**.

Riferimento

Per informazioni dettagliate, consultare il manuale fornito insieme all'adattatore Bluetooth o al computer dotato di dispositivi Bluetooth.

Configurazione delle impostazioni della Modalità sicurezza

Questa sezione illustra come configurare le impostazioni della modalità sicurezza.

1 Start 3Com Bluetooth Connection Manager.

2 Nel menu **[Strumenti]** fare clic su **[Modalità sicurezza]**.

Verrà visualizzata la finestra di dialogo **[Modalità sicurezza]**.

3 Selezionare la modalità di sicurezza nell'elenco **[Modalità sicurezza:]**.

Se si seleziona **[Alta]**, o **[Personalizzata]**, e si specifica **[Collegamento]** nella finestra di dialogo **[Impostazioni personalizzate]** inserire la password Bluetooth. Per informazioni sull'inserimento della password, consultare P.61 "Stampa in Modalità sicurezza".

Per tutte le altre modalità di sicurezza e impostazioni personalizzate, non è necessario inserire alcuna password.

Per informazioni sulle diverse modalità, consultare il manuale fornito insieme all'utility.

4 Fare clic su **[OK]**.

Chiudere la finestra di dialogo **[Modalità sicurezza]**.

Riferimento

Per informazioni dettagliate sulla modalità di sicurezza, consultare la Guida in linea di 3Com Bluetooth Connection Manager. Per informazioni dettagliate sull'inserimento della password necessaria per trasmettere i lavori di stampa, consultare P.61 "Stampa in Modalità sicurezza".

Stampa in Modalità sicurezza

Questa sezione illustra come stampare in modalità sicurezza.

1 Inviare il lavoro alla stampante in uso.

A seconda della configurazione del computer, potrebbe venire visualizzata la finestra di dialogo **[Connetti]**. In tal caso, utilizzarla per stabilire la connessione di rete.

2 Apparirà la finestra di dialogo **[Autenticazione]**.

3 Inserire la password Bluetooth, e fare clic su **[OK]**.

Come password Bluetooth, inserire le ultime quattro cifre del numero di serie della macchina. Esso è indicato nell'etichetta sul lato posteriore della macchina. Ad esempio, se il numero di serie è 00A0-001234, la password Bluetooth sarà 1234.

4 A questo punto, verrà inviato il lavoro di stampa.

Nota

- La password Bluetooth è diversa per ogni macchina, e non può essere modificata.

Impostare le opzioni per la stampante

Impostare le opzioni per la macchina utilizzando il driver di stampa, quando la comunicazione bidirezionale è disattivata.

Riferimento

Per informazioni dettagliate sull'impostazione delle opzioni per la stampante, consultare P.64 "Se la comunicazione bidirezionale è disattivata".

Condizioni per la comunicazione bidirezionale

La comunicazione bidirezionale permette l'invio automatico alla stampante delle impostazioni sul formato della pagina e la direzione di alimentazione. È possibile verificare lo stato della macchina dal proprio computer.

- La comunicazione bidirezionale è supportata da Windows 95/98/Me, Windows 2000/XP, Windows Server 2003 e Windows NT 4.0.
- In Windows 2000, se si utilizza il driver di stampa RPCS con la comunicazione bidirezionale attivata, la scheda **[Cambia Accessori]** non sarà disponibile.

Nota

- Il driver di stampa RPCS supporta la comunicazione bidirezionale, e aggiorna automaticamente lo stato della macchina.
- Il driver di stampa PCL supporta la comunicazione bidirezionale. È possibile aggiornare manualmente lo stato della macchina.

Per supportare la comunicazione bidirezionale, devono essere soddisfatte le seguenti condizioni:

❖ Quando la connessione avviene con cavi paralleli

- Il computer deve supportare la comunicazione bidirezionale
- La macchina deve supportare la comunicazione bidirezionale.
- Il cavo di interfaccia deve supportare la comunicazione bidirezionale.
- La macchina deve essere connessa al computer tramite i cavi paralleli e i connettori paralleli standard.
- In Windows 2000 l'opzione **[Attiva supporto bidirezionale]** deve essere selezionata e **[Abilita pooling stampante]** non deve essere selezionato nella scheda **[Porte]** del driver di stampa RPCS.

❖ Quando la connessione avviene via rete

- La macchina deve supportare la comunicazione bidirezionale.
- SmartDeviceMonitor for Client incluso nel CD-ROM deve essere installato, e deve essere usato il protocollo TCP/IP.
- In Windows 2000 l'opzione **[Attiva supporto bidirezionale]** deve essere selezionata e **[Abilita pooling stampante]** non deve essere selezionato nella scheda **[Porte]** del driver di stampa RPCS.

- Inoltre, deve essere soddisfatta una delle seguenti condizioni:
 - Devono essere usati la porta SmartDeviceMonitor for Client e il protocollo TCP/IP.
 - La porta standard TCP/IP deve essere usata senza modificarne il nome predefinito (Windows 2000/XP e Windows Server 2003).
 - È necessario specificare l'indirizzo IP di stampa Microsoft TCP/IP (in Windows NT 4.0).
 - Quando si utilizza il protocollo IPP, il nome della porta IPP deve includere l'indirizzo IP.

❖ Quando la connessione avviene con IEEE 1394

- Il computer deve supportare la comunicazione bidirezionale
- La macchina deve essere collegata al connettore IEEE 1394 di un computer, utilizzando il cavo di interfaccia IEEE 1394.
- L'opzione **[Attiva]** deve essere selezionata nella stampa SCSI di IEEE 1394 e la voce **[Attiva]** deve essere selezionata nella stampa Bidi-SCSI.
- In Windows 2000/XP o Windows Server 2003, l'opzione **[Attiva supporto bidirezionale]** deve essere selezionata e **[Abilita pooling stampante]** non deve essere selezionato nella scheda **[Porte]** del driver di stampa RPCS.

❖ Quando la connessione avviene tramite USB

La macchina deve essere connessa alla porta USB del computer tramite il cavo di interfaccia USB.

Il computer deve supportare la comunicazione bidirezionale

Nota

- Installare SmartDeviceMonitor for Client dal CD-ROM fornito.

Se la comunicazione bidirezionale è disattivata

Impostare le opzioni quando la comunicazione bidirezionale è disattivata.

Importante

- In Windows 2000/XP e Windows Server 2003, è necessaria l'autorizzazione di accesso Gestione stampanti per modificare le proprietà della stampante nella cartella **[Stampanti]**. Accedere come Amministratore o membro del gruppo Power Users.
- In Windows NT 4.0, per modificare le proprietà della stampante nella cartella **[Stampanti e fax]** (Windows 2000) o **[Stampanti e fax]** (Windows XP/Windows Server 2003), occorre disporre dell'autorizzazione di accesso Controllo completo. Accedere come Amministratore o membro del gruppo Power Users.

1 All'interno del menu **[Start]**, scegliere **[Impostazioni]**, e quindi fare clic su **[Stampanti]**.

Apparirà la finestra **[Stampanti]**.

Quando si utilizza Windows XP o Windows Server 2003, scegliere **[Impostazioni]** dal menu **[Start]**, quindi fare clic su **[Stampanti e fax]**. Apparirà la finestra **[Stampanti e fax]**.

2 Fare clic sull'icona della stampante che si desidera utilizzare.

3 Nel menu **[File]**, fare clic su **[Proprietà]**.

4 Fare clic sulla scheda **[Cambia Accessori]**.

Se le opzioni nella scheda **[Cambia Accessori]** sono disattivate, la connessione bidirezionale sarà attivata. In tal caso, non è necessario apportare modifiche all'impostazione delle opzioni.

Se si utilizza il driver di stampa RPCS, fare clic sulla scheda **[Cambia Accessori]**.

5 Selezionare le opzioni installate dall'area **[Opzioni]**, ed effettuare le impostazioni necessarie.

6 Selezionare la quantità totale di memoria in **[Memoria Totale:]** quando si aggiunge il modulo SDRAM opzionale.

7 In **[Impostazioni vassoio di alimentazione carta:]** fare clic ed evidenziare il vassoio da utilizzare, quindi selezionare le dimensioni, la posizione e il tipo per il vassoio. Selezionare la casella di controllo **[Non usare Selez. auto. vassoio]** per escludere il vassoio dalla selezione automatica vassoio.

8 Fare clic su **[OK]** per chiudere la finestra di dialogo Proprietà stampante.

Installazione di Font Manager 2000

Importante

- Se il sistema utilizzato è Windows 2000/XP, Windows Server 2003 o Windows NT 4.0, per installare un'applicazione con l'Auto Run (esecuzione automatica) è necessario disporre dell'autorizzazione di Amministratore. Per installare un driver di stampa con il programma di esecuzione automatica, effettuare l'accesso utilizzando un account con autorizzazione di Amministratore.

1 Chiudere tutte le applicazioni attive.

2 Inserire il CD-ROM nel lettore CD-ROM.

Verrà avviato il programma di installazione.

3 Fare clic su [Font Manager 2000].

4 Seguire le istruzioni che appaiono sullo schermo.

Uso di Adobe PageMaker Versione 6.0, 6.5 o 7.0

1

Se si usa la macchina con Windows 95/98/Me/2000/XP, Windows Server 2003 o Windows NT 4.0 con Adobe PageMaker, è necessario copiare i file PPD nella cartella di PageMaker

I file PPD hanno l'estensione .ppd nella cartella "DRIVERS\PS\WIN9X_ME\" (Lingua)\DISK1" nel CD-ROM.

La cartella "WIN9X_ME" all'interno della cartella "PS" è per Windows 95/98/Me. Utilizzare la cartella a un livello appropriato per il sistema operativo in uso.

La terza cartella, "(Lingua)" può essere rinominata con il nome della lingua appropriata.

Copiare il file con l'estensione .ppd nella cartella di PageMaker.

- **Per l'installazione predefinita di PageMaker 6.0**
La directory è "C:\PM6\RSRC\PPD4".
- **Per l'installazione predefinita di PageMaker 6.5**
La directory è "C:\PM65\RSRC\USENGLISH\PPD4".
"USENGLISH" può variare a seconda della lingua selezionata
- **Per l'installazione predefinita di PageMaker 7.0**
La directory è "C:\PM7\RSRC\USENGLISH\PPD4".
"USENGLISH" può variare a seconda della lingua selezionata

Nota

- Se il driver non è impostato correttamente una volta copiato il file ".ppd", è possibile che la stampa non venga eseguita correttamente.
- Quando si utilizza PageMaker, le caratteristiche opzionali che vengono selezionate automaticamente dal driver di stampa non saranno attive. La procedura seguente descrive come attivare le caratteristiche di stampa opzionali.
 - ① Nel menu **[File]**, fare clic su **[Stampa]**.
Apparirà la finestra di dialogo **[Stampa documento]**.
 - ② Effettuare le impostazioni necessarie nella casella **[Impostazioni]**.

2. Impostazione del driver di stampa

PCL – Accesso alle proprietà della stampante

Windows 95/98/Me - Accesso alle proprietà della stampante

Vi sono due metodi per aprire la finestra di dialogo “Proprietà stampante”.

Selezione delle impostazioni predefinite della stampante

Per selezionare le impostazioni predefinite della stampante, aprire la finestra di dialogo “Proprietà stampante” nella finestra **[Stampanti]**.

Importante

- Non è possibile modificare le impostazioni predefinite per ogni utente. Le impostazioni selezionate nella finestra di dialogo “Proprietà stampante” saranno valide per tutti gli utenti.

1 All'interno del menu **[Start]**, scegliere **[Impostazioni]**, e quindi fare clic su **[Stampanti]**.

Apparirà la finestra **[Stampanti]**.

2 Fare clic sull'icona della stampante che si desidera utilizzare.

3 Nel menu **[File]**, fare clic su **[Proprietà]**.

4 Selezionare le impostazioni necessarie, e fare clic su **[OK]**.

Nota

- In alcune applicazioni vengono utilizzate le impostazioni predefinite dell'applicazione anziché quelle del driver di stampa.

Riferimento

Per informazioni dettagliate consultare la Guida in linea del driver di stampa.

Selezionare le impostazioni della stampante da un'applicazione

È possibile selezionare delle impostazioni specifiche per una determinata applicazione.

Per far ciò, aprire la finestra di dialogo "Proprietà stampante" dall'applicazione. La procedura seguente spiega come selezionare le impostazioni per l'applicazione WordPad in un computer che utilizza Windows 95/98/Me.

1 Nel menu **[File]**, fare clic su **[Stampa]**.

Apparirà la finestra di dialogo **[Stampa]**.

2 Selezionare la stampante che si desidera utilizzare nell'elenco **[Nome]**, e fare clic su **[Proprietà]**.

Apparirà la finestra di dialogo "Proprietà stampante".

3 Selezionare le impostazioni necessarie, e fare clic su **[OK]**.

4 Fare clic su **[OK]** per iniziare a stampare.

Nota

- La procedura per aprire la finestra di dialogo "Proprietà stampante" può variare a seconda dell'applicazione. Per informazioni dettagliate, consultare il manuale fornito insieme all'applicazione.
- In alcune applicazioni vengono utilizzate le impostazioni predefinite dell'applicazione anziché quelle del driver di stampa.
- Le impostazioni selezionate nella procedura illustrata qui di seguito saranno valide solamente per questa applicazione.
- Gli utenti generali possono modificare le proprietà indicate nella finestra di dialogo **[Stampa]** di un'applicazione. Le impostazioni selezionate verranno utilizzate come predefinite quando si stampa da questa applicazione.

Riferimento

Per informazioni dettagliate consultare la Guida in linea del driver di stampa.

Windows 2000 - Accesso alle proprietà della stampante

Selezione delle impostazioni predefinite della stampante - Proprietà della stampante

Importante

- Per modificare le impostazioni predefinite della stampante, incluse le impostazioni sulla configurazione delle opzioni, collegarsi utilizzando un account che dispone dell'autorizzazione Gestione stampanti. I membri dei gruppi Administrators e Power Users ne dispongono per impostazione predefinita.
- Non è possibile modificare le impostazioni predefinite per ogni utente. Le impostazioni selezionate nella finestra di dialogo "Proprietà stampante" saranno valide per tutti gli utenti.

1 All'interno del menu [Start], scegliere [Impostazioni], e quindi fare clic su [Stampanti].

Apparirà la finestra [Stampanti].

2 Fare clic sull'icona della stampante che si desidera utilizzare.

3 Nel menu [File], fare clic su [Proprietà].

Apparirà la finestra di dialogo "Proprietà stampante".

4 Selezionare le impostazioni necessarie, e fare clic su [OK].

Nota

- Le impostazioni selezionate saranno utilizzate come predefinite per tutte le applicazioni.

Riferimento

Per informazioni dettagliate consultare la Guida in linea del driver di stampa.

Selezione delle impostazioni predefinite della stampante - Preferenze di stampa

Importante

- Non è possibile modificare le impostazioni predefinite per ogni utente. Le impostazioni selezionate nella finestra di dialogo "Proprietà stampante" saranno valide per tutti gli utenti.

1 All'interno del menu [Start], scegliere [Impostazioni], e quindi fare clic su [Stampanti].

Apparirà la finestra [Stampanti].

2 Fare clic sull'icona della stampante che si desidera utilizzare.

3 Nel menu [File] fare clic su [Preferenze di stampa...].

Apparirà la finestra di dialogo [Preferenze di stampa].

4 Selezionare le impostazioni necessarie, e fare clic su **[OK]**.

Nota

- Le impostazioni selezionate saranno utilizzate come predefinite per tutte le applicazioni.

Riferimento

Per informazioni dettagliate consultare la Guida in linea del driver di stampa.

2

Selezionare le impostazioni della stampante da un'applicazione

È possibile selezionare delle impostazioni specifiche per una determinata applicazione.

Per far ciò, aprire la finestra di dialogo **[Preferenze di stampa]** dall'applicazione. La procedura seguente spiega come selezionare le impostazioni per l'applicazione WordPad in un computer che utilizza Windows 2000.

1 Nel menu **[File]**, fare clic su **[Stampa...]**.

Apparirà la finestra di dialogo **[Stampa]**.

2 Selezionare la stampante che si desidera utilizzare nell'elenco **[Seleziona stampante]**.

3 Selezionare le impostazioni necessarie, e fare clic su **[Applica]** per iniziare a stampare.

Nota

- La procedura per aprire la finestra di dialogo **[Preferenze di stampa]** può variare a seconda dell'applicazione. Per informazioni dettagliate, consultare il manuale fornito insieme all'applicazione.
- Le impostazioni selezionate nella procedura illustrata qui di seguito saranno valide solamente per questa applicazione.
- Gli utenti generali possono modificare le proprietà indicate nella finestra di dialogo **[Stampa]** di un'applicazione. Le impostazioni selezionate verranno utilizzate come predefinite quando si stampa da questa applicazione.

Riferimento

Per informazioni dettagliate consultare la Guida in linea del driver di stampa.

Windows XP, Windows Server 2003 - Accesso alle proprietà della stampante

Selezione delle impostazioni predefinite della stampante - Proprietà della stampante

Importante

- Per modificare le impostazioni predefinite della stampante, incluse le impostazioni sulla configurazione delle opzioni, collegarsi utilizzando un account che dispone dell'autorizzazione Gestione stampanti. I membri dei gruppi Administrators e Power Users ne dispongono per impostazione predefinita.
- Non è possibile modificare le impostazioni predefinite per ogni utente. Le impostazioni selezionate nella finestra di dialogo "Proprietà stampante" saranno valide per tutti gli utenti.

1 All'interno del menu [Start], fare clic su [Stampanti e fax].

Apparirà la finestra [Stampanti e fax].

2 Fare clic sull'icona della stampante che si desidera utilizzare.

3 Nel menu [File], fare clic su [Proprietà].

Apparirà la finestra di dialogo "Proprietà stampante".

4 Selezionare le impostazioni necessarie, e fare clic su [OK].

Nota

- Le impostazioni selezionate saranno utilizzate come predefinite per tutte le applicazioni.

Riferimento

Per informazioni dettagliate consultare la Guida in linea del driver di stampa.

Selezione delle impostazioni predefinite della stampante - Preferenze di stampa

Importante

- Non è possibile modificare le impostazioni predefinite per ogni utente. Le impostazioni selezionate nella finestra di dialogo "Proprietà stampante" saranno valide per tutti gli utenti.

1 All'interno del menu [Start], fare clic su [Stampanti e fax].

Apparirà la finestra [Stampanti e fax].

2 Fare clic sull'icona della stampante che si desidera utilizzare.

3 Nel menu [File] fare clic su [Preferenze di stampa...].

Apparirà la finestra di dialogo [Preferenze di stampa].

4 Selezionare le impostazioni necessarie, e fare clic su **[OK]**.

Nota

- Le impostazioni selezionate saranno utilizzate come predefinite per tutte le applicazioni.

Riferimento

Per informazioni dettagliate consultare la Guida in linea del driver di stampa.

2

Selezionare le impostazioni della stampante da un'applicazione

È possibile selezionare delle impostazioni specifiche per una determinata applicazione.

Per far ciò, aprire la finestra di dialogo **[Preferenze di stampa]** dall'applicazione. La procedura seguente spiega come selezionare le impostazioni per l'applicazione WordPad in un computer che utilizza Windows XP.

1 Nel menu **[File]**, fare clic su **[Stampa...]**.

Apparirà la finestra di dialogo **[Stampa]**.

2 Selezionare la stampante che si desidera utilizzare nell'elenco **[Selezione stampante]**, quindi fare clic su **[Preferenze]**.

3 Selezionare le impostazioni necessarie, quindi fare clic su **[OK]** per iniziare a stampare.

Nota

- La procedura per aprire la finestra di dialogo **[Preferenze di stampa]** può variare a seconda dell'applicazione. Per informazioni dettagliate, consultare il manuale fornito insieme all'applicazione.
- Le impostazioni selezionate nella procedura illustrata qui di seguito saranno valide solamente per questa applicazione.
- Gli utenti generali possono modificare le proprietà indicate nella finestra di dialogo **[Stampa]** di un'applicazione. Le impostazioni selezionate verranno utilizzate come predefinite quando si stampa da questa applicazione.

Riferimento

Per informazioni dettagliate consultare la Guida in linea del driver di stampa.

Windows NT 4.0 - Accesso alle proprietà della stampante

Selezione delle impostazioni predefinite della stampante - Proprietà della stampante

Importante

- Per modificare le impostazioni predefinite della stampante, incluse le impostazioni sulla configurazione delle opzioni, collegarsi utilizzando un account che dispone dell'autorizzazione Controllo completo. I membri dei gruppi Administrators, Server Operators, Print Operators, e Power Users ne dispongono per impostazione predefinita.
- Non è possibile modificare le impostazioni predefinite per ogni utente. Le impostazioni selezionate nella finestra di dialogo "Proprietà stampante" saranno valide per tutti gli utenti.

1 All'interno del menu [Start], scegliere [Impostazioni], e quindi fare clic su [Stampanti].

Apparirà la finestra [Stampanti].

2 Fare clic sull'icona della stampante che si desidera utilizzare.

3 Nel menu [File], fare clic su [Proprietà].

Apparirà la finestra di dialogo "Proprietà stampante".

4 Selezionare le impostazioni necessarie, e fare clic su [OK].

Nota

- Le impostazioni selezionate saranno utilizzate come predefinite per tutte le applicazioni.

Riferimento

Per informazioni dettagliate consultare la Guida in linea del driver di stampa.

Selezione delle impostazioni predefinite della stampante - Predefinite

Importante

- Per modificare le impostazioni predefinite della stampante, incluse le impostazioni sulla configurazione delle opzioni, collegarsi utilizzando un account che dispone dell'autorizzazione Controllo completo. I membri dei gruppi Administrators, Server Operators, Print Operators, e Power Users ne dispongono per impostazione predefinita.
- Non è possibile modificare le impostazioni predefinite per ogni utente. Le impostazioni selezionate nella finestra di dialogo "Proprietà stampante" saranno valide per tutti gli utenti.

1 All'interno del menu **[Start]**, scegliere **[Impostazioni]**, e quindi fare clic su **[Stampanti]**.

Apparirà la finestra **[Stampanti]**.

2 Fare clic sull'icona della stampante che si desidera utilizzare.

3 Nel menu **[File]** fare clic su **[Impostazioni predefinite documento]**.

Apparirà la finestra di dialogo **[Impostazioni predefinite]**.

4 Selezionare le impostazioni necessarie, e fare clic su **[OK]**.

 **Nota**

- Le impostazioni selezionate saranno utilizzate come predefinite per tutte le applicazioni.

 **Riferimento**

Per informazioni dettagliate consultare la Guida in linea del driver di stampa.

Selezionare le impostazioni della stampante da un'applicazione

È possibile selezionare delle impostazioni specifiche per una determinata applicazione.

Per far ciò, aprire la finestra di dialogo "Proprietà stampante" dall'applicazione. La procedura seguente spiega come selezionare le impostazioni per l'applicazione WordPad in un computer che utilizza Windows NT 4.0.

1 Nel menu **[File]**, fare clic su **[Stampa]**.

Apparirà la finestra di dialogo **[Stampa]**.

2 Selezionare la stampante che si desidera utilizzare nell'elenco **[Nome]**, e fare clic su **[Proprietà]**.

Apparirà la finestra di dialogo "Proprietà stampante".

3 Selezionare le impostazioni necessarie, e fare clic su **[OK]**.

4 Fare clic su **[OK]** per iniziare a stampare.

 **Nota**

- La procedura per aprire la finestra di dialogo "Proprietà stampante" può variare a seconda dell'applicazione. Per informazioni dettagliate, consultare il manuale fornito insieme all'applicazione.
- In alcune applicazioni vengono utilizzate le impostazioni predefinite dell'applicazione anziché quelle del driver di stampa.
- Le impostazioni selezionate nella procedura illustrata qui di seguito saranno valide solamente per questa applicazione.
- Gli utenti generali possono modificare le proprietà indicate nella finestra di dialogo **[Stampa]** di un'applicazione. Le impostazioni selezionate verranno utilizzate come predefinite quando si stampa da questa applicazione.

 **Riferimento**

Per informazioni dettagliate consultare la Guida in linea del driver di stampa.

RPCS - Accesso alle proprietà della stampante

Windows 95/98/Me - Accesso alle proprietà della stampante

Vi sono due tipi di finestre di dialogo "Proprietà stampanti".

Quella "Multischeda" viene utilizzata come esempio in questo manuale. Per informazioni dettagliate sulla modifica dei tipi di finestre di dialogo, consultare la Guida in linea del driver di stampa.

❖ Multischeda

Questo tipo di finestra di dialogo è destinato agli utenti che modificano spesso le impostazioni di stampa per svolgere diversi lavori.

❖ Impostazione personalizzata

Questo tipo di finestra di dialogo è destinato agli utenti che modificano raramente le impostazioni di stampa. Esso può variare a seconda delle opzioni installate.

Selezione delle impostazioni predefinite della stampante

Per selezionare le impostazioni predefinite della stampante, aprire la finestra di dialogo "Proprietà stampante" nella finestra **[Stampanti]**.

🚨 Importante

Non è possibile modificare le impostazioni predefinite per ogni utente. Le impostazioni selezionate nella finestra di dialogo "Proprietà stampante" saranno valide per tutti gli utenti.

1 All'interno del menu **[Start]**, scegliere **[Impostazioni]**, e quindi fare clic su **[Stampanti]**.

Apparirà la finestra **[Stampanti]**.

2 Fare clic sull'icona della stampante che si desidera utilizzare.

3 Nel menu **[File]**, fare clic su **[Proprietà]**.

Quando si apre la finestra di dialogo "Proprietà stampante" dopo aver installato il driver RPCS, verrà visualizzato un messaggio di conferma. Dopo aver fatto clic su **[OK]**, apparirà la finestra di dialogo Proprietà stampante.

4 Selezionare le impostazioni necessarie, e fare clic su **[OK]**.

📝 Nota

In alcune applicazioni vengono utilizzate le impostazioni predefinite dell'applicazione anziché quelle del driver di stampa.

🔍 Riferimento

Per informazioni dettagliate consultare la Guida in linea del driver di stampa.

Selezionare le impostazioni della stampante da un'applicazione

È possibile selezionare delle impostazioni specifiche per una determinata applicazione.

Per far ciò, aprire la finestra di dialogo "Proprietà stampante" dall'applicazione. La procedura seguente spiega come selezionare le impostazioni per l'applicazione WordPad in un computer che utilizza Windows 95/98/Me.

1 Nel menu **[File]**, fare clic su **[Stampa]**.

Apparirà la finestra di dialogo **[Stampa]**.

2 Selezionare la stampante che si desidera utilizzare nell'elenco **[Nome]**, e fare clic su **[Proprietà]**.

Apparirà la finestra di dialogo "Proprietà stampante".

3 Selezionare le impostazioni necessarie, e fare clic su **[OK]**.

4 Fare clic su **[OK]** per iniziare a stampare.

 **Nota**

- La procedura per aprire la finestra di dialogo "Proprietà stampante" può variare a seconda dell'applicazione. Per informazioni dettagliate, consultare il manuale fornito insieme all'applicazione.
- In alcune applicazioni vengono utilizzate le impostazioni predefinite dell'applicazione anziché quelle del driver di stampa.
- Le impostazioni selezionate nella procedura illustrata qui di seguito saranno valide solamente per questa applicazione.
- Gli utenti generali possono modificare le proprietà indicate nella finestra di dialogo **[Stampa]** di un'applicazione. Le impostazioni selezionate verranno utilizzate come predefinite quando si stampa da questa applicazione.

 **Riferimento**

Per informazioni dettagliate consultare la Guida in linea del driver di stampa.

Windows 2000 - Accesso alle proprietà della stampante

Questa sezione illustra come lanciare le proprietà del driver di stampa.

Selezione delle impostazioni predefinite della stampante - Proprietà della stampante

Importante

- Per modificare le impostazioni predefinite della stampante, incluse le impostazioni sulla configurazione delle opzioni, collegarsi utilizzando un account che dispone dell'autorizzazione Gestione stampanti. I membri dei gruppi Administrators e Power Users ne dispongono per impostazione predefinita.
- Non è possibile modificare le impostazioni predefinite per ogni utente. Le impostazioni selezionate nella finestra di dialogo "Proprietà stampante" saranno valide per tutti gli utenti.

1 All'interno del menu **[Start]**, scegliere **[Impostazioni]**, e quindi fare clic su **[Stampanti]**.

Apparirà la finestra **[Stampanti]**.

2 Fare clic sull'icona della stampante che si desidera utilizzare.

3 Nel menu **[File]**, fare clic su **[Proprietà]**.

Apparirà la finestra di dialogo "Proprietà stampante".

Quando si apre la finestra di dialogo "Proprietà stampante" dopo aver installato il driver RPCS, verrà visualizzato un messaggio di conferma. Dopo aver fatto clic su **[OK]**, apparirà la finestra di dialogo Proprietà stampante.

4 Selezionare le impostazioni necessarie, e fare clic su **[OK]**.

Nota

- Le impostazioni selezionate saranno utilizzate come predefinite per tutte le applicazioni.

Riferimento

Per informazioni dettagliate consultare la Guida in linea del driver di stampa.

Selezione delle impostazioni predefinite della stampante - Preferenze di stampa

Importante

- Non è possibile modificare le impostazioni predefinite per ogni utente. Le impostazioni selezionate nella finestra di dialogo "Proprietà stampante" saranno valide per tutti gli utenti.

2

- 1** All'interno del menu **[Start]**, scegliere **[Impostazioni]**, e quindi fare clic su **[Stampanti]**.

Apparirà la finestra **[Stampanti]**.

- 2** Fare clic sull'icona della stampante che si desidera utilizzare.

- 3** Nel menu **[File]** fare clic su **[Preferenze di stampa...]**.

Apparirà la finestra di dialogo **[Preferenze di stampa]**.

- 4** Selezionare le impostazioni necessarie, e fare clic su **[OK]**.

Nota

- Le impostazioni selezionate saranno utilizzate come predefinite per tutte le applicazioni.

Riferimento

Per informazioni dettagliate consultare la Guida in linea del driver di stampa.

Selezionare le impostazioni della stampante da un'applicazione

È possibile selezionare delle impostazioni specifiche per una determinata applicazione.

Per far ciò, aprire la finestra di dialogo **[Preferenze di stampa]** dall'applicazione. La procedura seguente spiega come selezionare le impostazioni per l'applicazione WordPad in un computer che utilizza Windows 2000.

- 1** Nel menu **[File]**, fare clic su **[Stampa...]**.

Apparirà la finestra di dialogo **[Stampa]**.

- 2** Selezionare la stampante che si desidera utilizzare nell'elenco **[Seleziona stampante]**.

- 3** Selezionare le impostazioni necessarie, e fare clic su **[Applica]** per iniziare a stampare.

Nota

- La procedura per aprire la finestra di dialogo **[Preferenze di stampa]** può variare a seconda dell'applicazione. Per informazioni dettagliate, consultare il manuale fornito insieme all'applicazione.
- Le impostazioni selezionate nella procedura illustrata qui di seguito saranno valide solamente per questa applicazione.

- Gli utenti generali possono modificare le proprietà indicate nella finestra di dialogo **[Stampa]** di un'applicazione. Le impostazioni selezionate verranno utilizzate come predefinite quando si stampa da questa applicazione.

Riferimento

Per informazioni dettagliate consultare la Guida in linea del driver di stampa.

Windows XP, Windows Server 2003 - Accesso alle proprietà della stampante

Selezione delle impostazioni predefinite della stampante - Proprietà della stampante

Importante

- Per modificare le impostazioni predefinite della stampante, incluse le impostazioni sulla configurazione delle opzioni, collegarsi utilizzando un account che dispone dell'autorizzazione Gestione stampanti. I membri dei gruppi Administrators e Power Users ne dispongono per impostazione predefinita.
- Non è possibile modificare le impostazioni predefinite per ogni utente. Le impostazioni selezionate nella finestra di dialogo "Proprietà stampante" saranno valide per tutti gli utenti.

1 All'interno del menu **[Start]**, fare clic su **[Stampanti e fax]**.

Apparirà la finestra **[Stampanti e fax]**.

2 Fare clic sull'icona della stampante che si desidera utilizzare.

3 Nel menu **[File]**, fare clic su **[Proprietà]**.

Apparirà la finestra di dialogo "Proprietà stampante".

Quando si apre la finestra di dialogo "Proprietà stampante" dopo aver installato il driver RPCS, verrà visualizzato un messaggio di conferma. Dopo aver fatto clic su **[OK]**, apparirà la finestra di dialogo Proprietà stampante.

4 Selezionare le impostazioni necessarie, e fare clic su **[OK]**.

Nota

- Le impostazioni selezionate saranno utilizzate come predefinite per tutte le applicazioni.

Riferimento

Per informazioni dettagliate consultare la Guida in linea del driver di stampa.

Selezione delle impostazioni predefinite della stampante - Preferenze di stampa

Importante

- Non è possibile modificare le impostazioni predefinite per ogni utente. Le impostazioni selezionate nella finestra di dialogo "Proprietà stampante" saranno valide per tutti gli utenti.

2

1 All'interno del menu **[Start]**, fare clic su **[Stampanti e fax]**.

Apparirà la finestra **[Stampanti e fax]**.

2 Fare clic sull'icona della stampante che si desidera utilizzare.

3 Nel menu **[File]** fare clic su **[Preferenze di stampa...]**.

Apparirà la finestra di dialogo **[Preferenze di stampa]**.

4 Selezionare le impostazioni necessarie, e fare clic su **[OK]**.

Nota

- Le impostazioni selezionate saranno utilizzate come predefinite per tutte le applicazioni.

Riferimento

Per informazioni dettagliate consultare la Guida in linea del driver di stampa.

Selezionare le impostazioni della stampante da un'applicazione

È possibile selezionare delle impostazioni specifiche per una determinata applicazione.

Per far ciò, aprire la finestra di dialogo **[Preferenze di stampa]** dall'applicazione. La procedura seguente spiega come selezionare le impostazioni per l'applicazione WordPad in un computer che utilizza Windows XP.

1 Nel menu **[File]**, fare clic su **[Stampa...]**.

Apparirà la finestra di dialogo **[Stampa]**.

2 Selezionare la stampante che si desidera utilizzare nell'elenco **[Seleziona stampante]**.

3 Selezionare le impostazioni necessarie, e fare clic su **[Applica]** per iniziare a stampare.

Nota

- La procedura per aprire la finestra di dialogo **[Preferenze di stampa]** può variare a seconda dell'applicazione. Per informazioni dettagliate, consultare il manuale fornito insieme all'applicazione.
- Le impostazioni selezionate nella procedura illustrata qui di seguito saranno valide solamente per questa applicazione.

- Gli utenti generali possono modificare le proprietà indicate nella finestra di dialogo **[Stampa]** di un'applicazione. Le impostazioni selezionate verranno utilizzate come predefinite quando si stampa da questa applicazione.

Riferimento

Per informazioni dettagliate consultare la Guida in linea del driver di stampa.

2

Windows NT 4.0 - Accesso alle proprietà della stampante

Selezione delle impostazioni predefinite della stampante - Proprietà della stampante

Importante

- Per modificare le impostazioni predefinite della stampante, incluse le impostazioni sulla configurazione delle opzioni, collegarsi utilizzando un account che dispone dell'autorizzazione Controllo completo. I membri dei gruppi Administrators, Server Operators, Print Operators, e Power Users ne dispongono per impostazione predefinita.
- Non è possibile modificare le impostazioni predefinite per ogni utente. Le impostazioni selezionate nella finestra di dialogo "Proprietà stampante" saranno valide per tutti gli utenti.

1 All'interno del menu **[Start]**, scegliere **[Impostazioni]**, e quindi fare clic su **[Stampanti]**.

Apparirà la finestra **[Stampanti]**.

2 Fare clic sull'icona della stampante che si desidera utilizzare.

3 Nel menu **[File]**, fare clic su **[Proprietà]**.

Apparirà la finestra di dialogo "Proprietà stampante".

Quando si apre la finestra di dialogo "Proprietà stampante" dopo aver installato il driver RPCS, verrà visualizzato un messaggio di conferma. Dopo aver fatto clic su **[OK]**, apparirà la finestra di dialogo Proprietà stampante.

4 Selezionare le impostazioni necessarie, e fare clic su **[OK]**.

Nota

- Le impostazioni selezionate saranno utilizzate come predefinite per tutte le applicazioni.

Riferimento

Per informazioni dettagliate consultare la Guida in linea del driver di stampa.

Selezione delle impostazioni predefinite della stampante - Predefinite

Importante

- Per modificare le impostazioni predefinite della stampante, incluse le impostazioni sulla configurazione delle opzioni, collegarsi utilizzando un account che dispone dell'autorizzazione Controllo completo. I membri dei gruppi Administrators, Server Operators, Print Operators, e Power Users ne dispongono per impostazione predefinita.
- Non è possibile modificare le impostazioni predefinite per ogni utente. Le impostazioni selezionate nella finestra di dialogo "Proprietà stampante" saranno valide per tutti gli utenti.

1 All'interno del menu **[Start]**, scegliere **[Impostazioni]**, e quindi fare clic su **[Stampanti]**.

Apparirà la finestra **[Stampanti]**.

2 Fare clic sull'icona della stampante che si desidera utilizzare.

3 Nel menu **[File]** fare clic su **[Impostazioni predefinite documento...]**.

Apparirà la finestra di dialogo **[Impostazioni predefinite]**.

4 Selezionare le impostazioni necessarie, e fare clic su **[OK]**.

Nota

- Le impostazioni selezionate saranno utilizzate come predefinite per tutte le applicazioni.

Riferimento

Per informazioni dettagliate consultare la Guida in linea del driver di stampa.

Selezionare le impostazioni della stampante da un'applicazione

È possibile selezionare delle impostazioni specifiche per una determinata applicazione.

Per far ciò, aprire la finestra di dialogo "Proprietà stampante" dall'applicazione. La procedura seguente spiega come selezionare le impostazioni per l'applicazione WordPad in un computer che utilizza Windows NT 4.0.

1 Nel menu **[File]**, fare clic su **[Stampa]**.

Apparirà la finestra di dialogo **[Stampa]**.

2 Selezionare la stampante che si desidera utilizzare nell'elenco **[Nome]**, e fare clic su **[Proprietà]**.

Apparirà la finestra di dialogo "Proprietà stampante".

3 Selezionare le impostazioni necessarie, e fare clic su **[OK]**.

4 Fare clic su [OK] per iniziare a stampare.

Nota

- La procedura per aprire la finestra di dialogo “Proprietà stampante” può variare a seconda dell’applicazione. Per informazioni dettagliate, consultare il manuale fornito insieme all’applicazione.
- In alcune applicazioni vengono utilizzate le impostazioni predefinite dell’applicazione anziché quelle del driver di stampa.
- Le impostazioni selezionate nella procedura illustrata qui di seguito saranno valide solamente per questa applicazione.
- Gli utenti generali possono modificare le proprietà indicate nella finestra di dialogo **[Stampa]** di un’applicazione. Le impostazioni selezionate verranno utilizzate come predefinite quando si stampa da questa applicazione.

Riferimento

Per informazioni dettagliate consultare la Guida in linea del driver di stampa.

3. Altre funzioni di stampa

Stampa diretta di un file PDF

È possibile inviare i file PDF direttamente alla macchina per la stampa, senza aprire un'applicazione per file PDF.

Importante

- Questa funzione è possibile soltanto se è installata l'unità PostScript 3 opzionale.
- Questa funzione è possibile solo per i file Adobe PDF.
- Sono compatibili i file PDF versione 1.3, 1.4 e 1.5.
- Lucidi e JBIG2 (funzioni PDF versione 1.4) non sono compatibili.
- Le funzioni esclusive PDF versione 1.5 non sono compatibili.
- Alcuni tipi di file PDF a compressione alta non sono supportati. Per i tipi di file supportati, rivolgersi al proprio agente di vendita.

Nota

- Si possono verificare errori di formato carta se viene effettuata la stampa su carta in formato personalizzato.

Metodo di stampa

Le seguenti procedure illustrano due metodi per la stampa diretta PDF - utilizzando DeskTopBinder Lite oppure inserendo dei comandi.

Uso di DeskTopBinder Lite

Installazione di DeskTopBinder Lite

Attenersi alla seguente procedura per installare DeskTopBinder Lite.

1 Chiudere tutte le applicazioni attive.

2 Inserire il CD-ROM nel lettore CD-ROM.

Verrà avviato il programma di installazione.

La funzione di Auto Run (esecuzione automatica) potrebbe non funzionare con certe impostazioni del sistema operativo. In tal caso, lanciare "Setup.exe" nella directory principale del CD-ROM.

3 Selezionare una lingua per l'interfaccia, e fare clic su [OK].

4 Fare clic su [DeskTopBinder-SmartDeviceMonitor for Client] e quindi su [Avanti >].

5 Seguire le istruzioni visualizzate per installare DeskTopBinder Lite.

Se necessario, riavviare il computer dopo l'installazione di DeskTopBinder Lite, quindi continuare la configurazione.

Aggiornamenti DeskTopBinder Lite

Attenersi alla procedura di miglioramento di DeskTopBinder Lite per stampare direttamente i file PDF.

- 1** Dal menu [Start], fare clic su [Programmi], [DeskTopBinder], quindi su [Programma di installazione guidata funzioni estese].
 - 2** Quando viene visualizzato [Programma di installazione guidata funzioni estese], selezionare [Start], quindi fare clic su [Successivo] ripetutamente finché non appare la schermata [Funzione di stampa3].
 - 3** Sulla schermata [Funzione di stampa3], fare clic su [Aggiungi...] per visualizzare [Stampa diretta PDF Proprietà].
 - 4** Selezionare Driver per questa macchina [OK], quindi fare ripetutamente clic su [Successivo] finché non viene visualizzato [Fine].
Fare clic su [Fine].
-

Function Palette

La Function palette contiene i pulsanti per le funzioni già configurate attraverso l'aggiornamento di DeskTopBinder Lite. Tramite questi pulsanti, è possibile stampare file Windows, visualizzare le anteprime di stampa e registrare gli scanner per i documenti senza dover aprire DeskTopBinder Lite. È inoltre possibile utilizzare queste funzioni trascinando un file sul pulsante corrispondente alla funzione desiderata e rilasciandolo lì.

- 1** Dal menu [Start], fare clic su [Programmi], [DeskTopBinder], quindi su [Function Palette].
All'area di notifica visualizzata in basso a destra sullo schermo viene aggiunta un'icona per la Function palette.
- 2** Fare clic sull'icona aggiunta all'area di notifica, quindi su [Proprietà] per visualizzare la schermata Proprietà.
- 3** Selezionare la scheda [Contenuto], selezionare la casella di controllo [Stampa diretta PDF] al centro, quindi fare clic su [OK].
La schermata [Proprietà] si chiude e l'icona [Stampa diretta PDF] viene aggiunta alla palette.

Stampa diretta PDF

Utilizzare il seguente metodo per stampare direttamente i file PDF.

- 1** Trascinare il file PDF che si desidera stampare sull'icona **Stampa diretta PDF** nella paletta, e rilasciarlo lì.
- 2** **[Elenco file output - Stampa diretta PDF]** viene visualizzato.
Selezionare il PDF da stampare, quindi fare clic su **[OK]**.
Il file PDF viene stampato.

Stampa di documenti PDF protetti da password

Attenersi alla seguente procedura per stampare documenti PDF protetti da password.

- 1** Dal menu **[Start]** di Windows, fare clic su **[Programmi]**, **[DeskTopBinder]**, quindi su **[Programma di installazione guidata funzioni estese]**.
- 2** Quando viene visualizzato **[Programma di installazione guidata funzioni estese]**, selezionare **[Start]**, quindi fare clic su **[Successivo]** ripetutamente finché non appare la schermata **[Funzione di stampa3]**.
- 3** Sulla schermata **[Funzione di stampa3]**, fare clic su **[Proprietà...]** per visualizzare **[Stampa diretta PDF Proprietà]**.
- 4** Selezionare la casella di controllo **[Usa Password PDF]** in basso a destra sullo schermo, quindi fare clic su **[OK]**.
Fare clic ripetutamente su **[Successivo]** finché non viene visualizzato **[Fine]**.
Fare clic su **[Fine]** per chiudere la schermata **[Programma di installazione guidata funzioni estese]**.
- 5** Portare il file PDF che si desidera stampare sull'icona **Stampa diretta PDF** nella paletta tramite un'operazione di trascinamento della selezione.
- 6** Viene visualizzato l'**[Elenco file output -Stampa diretta PDF]**.
Selezionare il file PDF che si desidera stampare per evidenziarlo, quindi fare clic su **[OK]**.
- 7** Viene visualizzata la schermata **[Stampa diretta PDF Proprietà]**.
Inserire la password per il file PDF da stampare nel campo **[Password PDF:]** in basso a destra sullo schermo, quindi fare clic su **[OK]**.
Il file PDF protetto da password viene stampato.

Nota

- ❑ Prima di stampare un file PDF protetto da password, eseguire una delle seguenti operazioni:
 - Immettere la password del file PDF dalla schermata delle proprietà di Stampa diretta PDF.
 - Specificare una password PDF selezionando **[Cambia password PDF]** nel **[Menu PDF]** dal pannello di controllo della macchina
- ❑ Se viene assegnata una **[Password gruppo PDF]** poiché il menu **[Menu PDF]** è assegnato o a DeskTopBinder Lite o al pannello di controllo della macchina, è necessario assegnare la stessa password di gruppo all'altro elemento.

3

Proprietà della Stampa diretta PDF

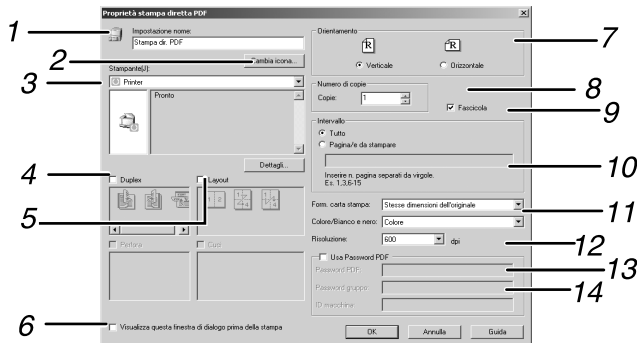

AMO160S IT

1. Nome impostazione:

Visualizza il nome configurato per il plug-in (fino a 63 caratteri a byte singolo)

2. Cambia icona...

Modifica l'icona visualizzata sulla barra degli strumenti.

3. Stampante:

Visualizza un elenco di driver RPCS che supportano la stampa diretta PDF.

4. Duplex

Stampa su entrambe le facciate.

5. Layout

Stampa più pagine su un solo foglio.

6. Visualizza questa finestra di dialogo prima di stampare

Viene visualizzato in modalità di stampa diretta PDF se questa casella di controllo è selezionata.

7. Orientamento:

Specifica l'orientamento dell'originale.

8. Numero di copie

Specifica il numero di copie da stampare.

9. Fascicolazione

Fascicola i fogli stampati.

10. Intervallo

Specifica quali pagine stampare.

11. Colore/Bianco e nero:

Specifica la stampa a colori o in bianco e nero.

12. Risoluzione:

Specifica una risoluzione di stampa.

13. Password PDF:

Se il file PDF è protetto da password, immetterla in questo campo. Altrimenti il file non viene stampato.

14. Password gruppo:

Se è stata assegnata una password di gruppo a DeskTopBinder Lite e a questa macchina, immettere la password in questo campo. In alternativa, la stampa non può partire.

Uso di comandi

È possibile stampare direttamente i file PDF utilizzando comandi quali “ftp”, “sftp” e “lpr”.

 **Riferimento**

Per informazioni dettagliate sui comandi UNIX, vedere la Guida di rete.

Controllo copia non autorizzata

È possibile incorporare modelli e testo sotto il testo stampato per impedire copie non autorizzate del documento. Il Controllo copia non autorizzata consiste di due funzioni: **[Sicurezza dati per copia]** e **[Tipo maschera:]**.

Importante

- Questa funzione è stata progettata per scoraggiare la copia di documenti confidenziali, ma non impedisce l'uso non autorizzato delle informazioni.
- Per utilizzare la funzione Controllo copie non autorizzate, configurare le impostazioni del driver di stampa RPCS come mostrato di seguito. Non è possibile selezionare questa funzione se sono applicate altre impostazioni.
 - Nell'elenco **[Tipo carta:]**, selezionare **[Normale]** o **[Carta comune inkjet]**.
 - Se si è selezionato **[Normale]**, selezionare **[Qualità]** sulla scheda **[Qualità di stampa]**.
 - Se si è selezionato **[Carta comune inkjet]**, selezionare **[Normale]** sulla scheda **[Qualità di stampa]**.

Apertura della finestra Controllo copie non autorizzate

- 1** Nel driver di stampa RPCS, aprire la finestra **[Preferenze di stampa]**.
- 2** Fare clic su **[Aggiungi/Cambia Impost. Personalizzate...]**.
- 3** Selezionare la casella di controllo **[Copia non autor....]**.
- 4** Fare clic su **[Impostazioni di controllo...]**.

Viene visualizzata la finestra Controllo copie non autorizzate.

Nota

- Per informazioni dettagliate consultare la Guida in linea del driver di stampa.

Uso di [Sicurezza dati per copia]

È possibile incorporare un modello impostandolo nel driver di stampa.

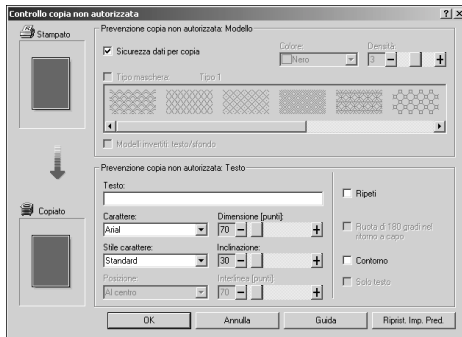

❖ Impostazione di [Sicurezza dati per copia] nel driver di stampa

- Selezionare la casella di controllo **[Sicurezza dati per copia]**. È anche possibile immettere il testo nella casella **[Testo:]**.
- Non è possibile selezionare contemporaneamente la casella di controllo **[Tipo maschera:]**.
- Per stampare un documento protetto da sovrastampa grigia è necessario impostare la macchina correttamente. Contattare un amministratore.

❖ Stampa di un documento utilizzando [Sicurezza dati per copia]

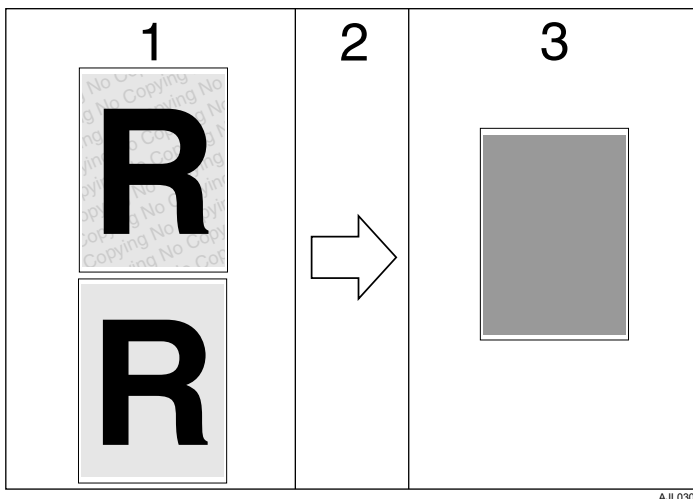

1. Il modello e il testo impostati vengono stampati.

2. Il documento viene copiato o memorizzato nella copiatrice/macchina multifunzione sulla quale è installata l'unità opzionale di sicurezza dati per copia.

3. Il documento è cancellato da una sovrastampa grigia.

 **Nota**

- Quando viene stampato un documento impostato con **[Sicurezza dati per copia]**, la macchina non richiede l'installazione dell'unità di sicurezza dati copia opzionale. L'unità di sicurezza dati copia è richiesta quando viene copiato o memorizzato un documento protetto da sovrastampa grigia.
- È supportato solo il driver di stampa RPCS.
- Non è possibile incorporare parzialmente testo e un modello in un documento.
- Utilizzare carta di formato 182 × 257 mm (7¹/₄ × 10¹/₂ in.) o di formato superiore.
- Utilizzare carta comune o riciclata con un livello di bianco di almeno il 70%.
- È possibile che la stampa fronte-retro interferisca con questa funzione a causa della visibilità di testo e modello attraverso la carta.

 **Riferimento**

Per informazioni dettagliate sull'impostazione di **[Sicurezza dati per copia]**, vedere la Guida in linea del driver di stampa.

Uso di [Tipo maschera]

È possibile incorporare modelli e testo in un documento impostando il driver di stampa per impedire copie non autorizzate.

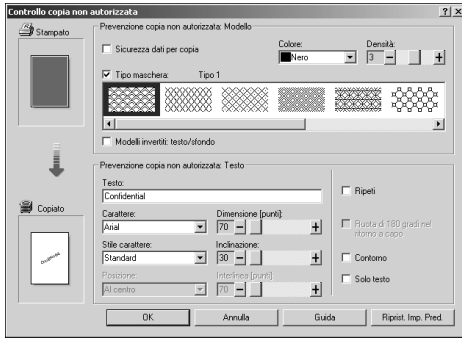

❖ Impostazione di [Tipo maschera:] nel driver di stampa

- Selezionare un modello da [Tipo maschera:], quindi immettere il testo nella casella [Testo:].
- È possibile selezionare il colore di sovrastampa tra [Nero], [Ciano], o [Magenta] nell'elenco [Colore:].

Nota

- È possibile impostare solo [Testo:], ma [Tipo maschera:] e [Testo:] devono essere impostati assieme.

❖ Stampa di un documento tramite [Tipo maschera:]

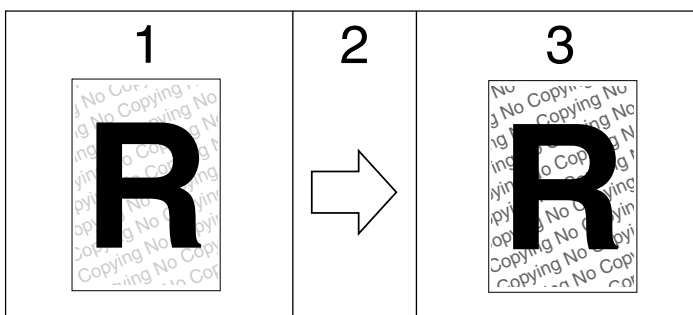

AJL031S

1. Il modello e il testo impostati vengono stampati sbiaditi.

2. Il documento viene copiato, acquisito o memorizzato in copiatrici/macchine multifunzione.

3. Il modello e il testo impostati vengono visualizzati chiaramente.

Nota

- È supportato solo il driver di stampa RPCS.
- Non è possibile incorporare parzialmente modelli e stringhe di testo in un documento.
- Per rendere chiaro il modello incorporato, impostare la dimensione del carattere ad almeno 50 pt (preferibilmente da 70 a 80 pt) e l'angolo del carattere compreso tra 30 e 40 gradi.
- A causa degli effetti delle impostazioni, i risultati di copia, scansione e salvataggio dei documenti nel Document Server possono variare in base al modello di macchina e alle condizioni delle impostazioni.
- La stampa con modelli e testo nello sfondo può essere più lenta rispetto alla stampa normale.

Riferimento

Per informazioni dettagliate sull'impostazione di **[Tipo maschera:]**, vedere la Guida in linea del driver di stampa.

Avviso importante

- Il fornitore non fornisce garanzie relative all'aspetto dei modelli di stampa e di altre funzioni di protezione delle copie. L'aspetto dei modelli di stampa e le prestazioni di Controllo copia non autorizzata possono variare in base alla qualità della carta usata, oltre al modello e alle impostazioni della macchina.
- Il fornitore non si assume alcuna responsabilità per danni derivati dall'uso o dall'incapacità di utilizzare i modelli di stampa di Controllo copia non autorizzata.

Uso della funzione Lavoro di stampa

Questa sezione illustra come stampare i file memorizzati sulla macchina.

I file di stampa memorizzati nella macchina possono essere stampati. È possibile selezionare i file di stampa dalla schermata Elenco lavori o ID utente.

È possibile stampare o cancellare i lavori di stampa inviati da computer e salvati nella macchina.

Il driver di stampa consente di selezionare i seguenti tipi di stampa: Stampa di prova, Stampa riservata, Stampa trattenuta e Stampa memorizzata.



Se si preme **[Stampe]** sulla schermata Stampante, viene visualizzata una schermata che richiede di selezionare il tipo di lavoro di stampa. Dopo aver selezionato un tipo, è possibile selezionare i file di stampa nell'elenco premendo:

- **[Lis.lav.]**
Visualizza la schermata Elenco lavori.
- **[ID uten.]**
Visualizza la schermata ID utente.

Se si seleziona Stampa di prova, Stampa riservata e Stampa trattenuta, i file di stampa salvati nella macchina vengono eliminati dopo la stampa. Se si seleziona Stampa memorizzata, i file restano nella macchina anche dopo la stampa.

❖ **Lis.lav.**

Se si preme **[Lis.lav.]** quando si seleziona il tipo di lavoro di stampa dopo aver premuto **[Stampe]** nella schermata stampante, viene visualizzata la seguente schermata:

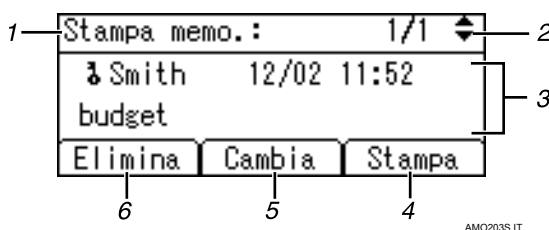

1. Il tipo di lavori di stampa

Visualizza il tipo di lavoro di stampa selezionato.

2. Numero pagina

Visualizza il numero di pagina corrente. Ogni volta che si preme **[▼]** o **[▲]**, la schermata cambia.

3. Visualizzazione di ID Utente, Data/ora e Nome file

Visualizza l'ora di immissione del comando di stampa dei file memorizzati, l'ID utente e i nomi dei file.

4. [Stampa]

Stampa il file selezionato.

5. [Cambia]

Modifica o cancella la password di un file, se essa è stata impostata. Per modificare la password, premere **[Cambia]**, inserire la password corrente, quindi immettere la nuova password sulla schermata di conferma. Per cancellare la password, premere **[Cambia]**, lasciare vuota la schermata di inserimento/conferma nuova password, quindi premere il tasto **[OK]**.

È inoltre possibile impostare le password per i file di Stampa memorizzata che sono attualmente privi di password.

6. [Elimina]

Elimina il file selezionato.

Nota

- ❑ Quando si preme **[Cambia]** per modificare o eliminare una password, è necessario prima inserire la password corrente. Se la password immessa è errata, è impossibile modificare o cancellare alcuna password corrente.
- ❑ È possibile utilizzare **[Cambia]** per impostare o cancellare una password; solo i file di Stampa memorizzata vengono salvati nella macchina

❖ **ID uten.**

Se si preme **[ID uten.]** quando si seleziona il tipo di lavoro di stampa dopo aver premuto **[Stampe]** nella schermata stampante, viene visualizzata la seguente schermata:

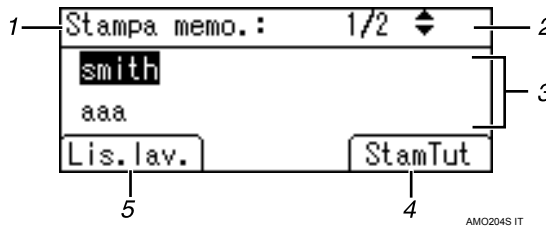

1. Il tipo di lavori di stampa

Visualizza il tipo di lavoro di stampa selezionato.

2. Numero pagina

Visualizza il numero di pagina corrente. Ogni volta che si preme il tasto **[▼]** o quello **[▲]**, la schermata cambia.

3. ID uten.

Visualizza gli ID utente che hanno inviato i file alla macchina.

4. [StamTut]

Stampa tutti i tipi di file selezionati inviati dall'ID utente.

5. [Lis.lav.]

Passa dalla schermata corrente a quella **[Lis.lav.]**.

Nota

- Per annullare la selezione di un file, premere il tasto **⊘**.
- La visualizzazione non viene aggiornata se viene memorizzato un nuovo file mentre viene visualizzato l'elenco dei file memorizzati. Per aggiornare la visualizzazione, premere il tasto **⊘** per tornare alla schermata Stampante, quindi premere nuovamente **[Stampe]**.
- Se nella macchina sono memorizzati molti lavori di stampa, è possibile che l'elaborazione rallenti temporaneamente, secondo le funzioni utilizzate.

Riferimento

Per informazioni sulla stampa di ciascun tipo di lavoro di stampa, vedere:

- P.98 "Stampa di prova"
- P.102 "Stampa riservata"
- P.106 "Trattieni stampa"
- P.109 "Stampa memorizzata"

Stampa dalla schermata Lavoro di stampa

Questa sezione fornisce istruzioni su Stampa di prova, Stampa riservata, Stampa trattenuta e Stampa memorizzata.

Stampa di prova

3

Utilizzare questa funzione soltanto per stampare la prima di una serie multipla di lavori di stampa. Dopo aver verificato i risultati, è possibile stampare o annullare i fascicoli rimanenti dal pannello di controllo della macchina. In questo modo, si ridurranno gli errori nei contenuti e nelle impostazioni.

Importante

- Non è possibile memorizzare un file di Stampa di prova se:
 - il numero totale dei file di Stampa di prova, Stampa riservata, Trattieni stampa e Stampa memorizzata nella macchina è superiore a 100. (il numero massimo varia in base al volume dei dati nei file).
 - il file contiene più di 1.000 pagine.
 - i file inviati o memorizzati nella macchina contengono più di 9.000 pagine in totale.
 - uso della macchina senza Function Upgrade Option type C1500 installato.

Nota

- Se non è stato possibile memorizzare correttamente un file di Stampa di prova, si potrà controllare il registro errori nel pannello di controllo (vedere P.120 “Controllo del registro degli errori”).
- I documenti memorizzati nella macchina rimangono anche dopo lo spegnimento della macchina. Tuttavia, le impostazioni **[Elim.auto.lavori tempor.]** o **[Elim.auto.lav.mem.]** vengono applicate per prime (vedere Guida alle impostazioni generali).
- Se l'applicazione utilizzata include l'opzione “Fascicolazione”, accertarsi che essa non sia selezionata prima di inviare un lavoro di stampa. In base alle impostazioni predefinite, le stampe di prova vengono fascicolate automaticamente dal driver di stampa. Se si seleziona l'opzione di fascicolazione dalla finestra di dialogo **[Stampa]** dell'applicazione, potrebbero essere stampate più copie del necessario.
- Se la prima serie di stampe di prova non è soddisfacente, e non si desidera stampare le altre copie, eliminare il file di Stampa di prova dal display. Se si stampano le copie rimanenti del file di Stampa di prova, il lavoro verrà eliminato automaticamente dalla macchina.
- I file inviati alla macchina non vengono salvati se sulla macchina non è installato Function Upgrade Option type C1500.

Stampa di un file di Stampa di prova

La procedura seguente illustra come stampare un file di Stampa di prova con PCL 6/5c e il driver di stampa RPCS. Per informazioni su come stampare un file di Stampa di prova con il driver di stampa PostScript 3, vedere il Supplemento PostScript 3.

❗Importante

- Le applicazioni con driver propri, come PageMaker, non supportano questa funzione.
- Se si utilizza Mac OS X, è necessario Mac OS X v10.2 o successivo per usare questa funzione.

1 Configurare la Stampa di prova nelle proprietà del driver di stampa.

Per informazioni sulla configurazione dei driver di stampa consultare le rispettive Guide in Linea.

2 Iniziare a stampare dalla finestra di dialogo [Stampa] dell'applicazione.

Accertarsi di impostare più di due copie.

Il file di Stampa di prova verrà inviato alla macchina, la quale stamperà la prima serie.

3 Nel pannello di controllo della macchina, premere il tasto [Stampante] per visualizzare la schermata Stampante.

4 Premere [Stampe].



5 Selezionare [Stampe di prova] utilizzando [▼] o [▲], quindi premere [Lis.lav.].

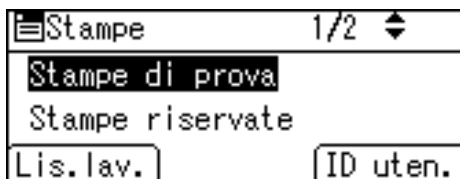

Verrà visualizzato un elenco dei file di Stampa di prova memorizzati nella macchina.

A seconda delle impostazioni di sicurezza, alcuni lavori di stampa possono non essere visualizzati.

È possibile stampare i file anche premendo [ID uten.]. Per informazioni dettagliate, consultare P.113 "Stampa dalla schermata ID utente".

- 6** Selezionare il file da stampare utilizzando [▼] o [▲], quindi premere [Stampa].

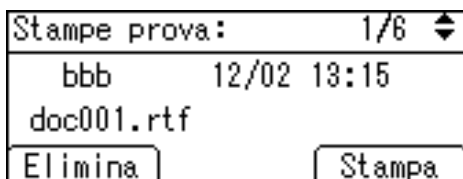

Inserire il nuovo numero di fascicoli utilizzando i tasti numerici. È possibile inserire fino a 999 fascicoli.

Premere **[Cancella/Stop]** per correggere gli errori di digitazione.

- 7** Premere [Stampa].

Le altre copie verranno stampate.

Premere **[Annulla]** per annullare la stampa.

 **Nota**

- Una volta completata la stampa, il file memorizzato verrà cancellato.
- Per arrestare la stampa dopo l'avvio, premere il tasto  finché non viene visualizzata la schermata Stampante, quindi premere **[ResetLav]**. Il file verrà eliminato.

Eliminazione dei file di Stampa di prova

Se la stampa di prova non è soddisfacente, è possibile eliminare il file di Stampa di prova, modificarlo e stamparlo di nuovo fino a ottenere le impostazioni desiderate.

1 Premere il tasto **[Stampante]** per visualizzare la schermata “Stampante”.

2 Premere **[Stampe]**.



3 Selezionare **[Stampe di prova]** utilizzando **[▼]** o **[▲]**, quindi premere **[Lis.lav.]**.

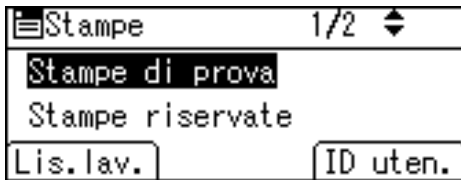

Verrà visualizzato un elenco dei file di Stampa di prova memorizzati nella macchina.

A seconda delle impostazioni di sicurezza, alcuni lavori di stampa possono non essere visualizzati.

4 Selezionare il file da stampare utilizzando **[▼]** o **[▲]**, quindi premere **[Elimina]**.

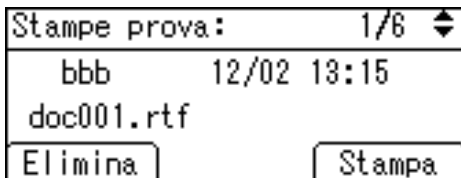

Verrà visualizzata la schermata di conferma della cancellazione.

5 Premere **[Elimina]** per eliminare il file.

Il file selezionato verrà eliminato.

Nota

- Se non si desidera cancellare il file, premere **[Annulla]**.

Stampa riservata

Utilizzare questa funzione per assicurare la privacy quando si stampa del materiale riservato con una stampante condivisa in rete. In genere, è possibile stampare utilizzando il display dopo aver memorizzato i dati in questa macchina. Quando si usa la Stampa riservata non è possibile stampare a meno che non si inserisca una password nel display della macchina. In questo modo, i documenti riservati non potranno essere visualizzati dalle altre persone.

Importante

- Non è possibile memorizzare un file di Stampa riservata se:
 - il numero totale dei file di Stampa di prova, Stampa riservata, Trattieni stampa e Stampa memorizzata nella macchina è superiore a 100. (il numero massimo varia in base al volume dei dati nei file).
 - il file contiene più di 1.000 pagine.
 - i file inviati o memorizzati nella macchina contengono più di 9.000 pagine in totale.
 - uso della macchina senza Function Upgrade Option type C1500 installato.

Nota

- Se non è stato possibile memorizzare correttamente un file di Stampa riservata, si potrà controllare il registro errori nel pannello di controllo (vedere P.120 “Controllo del registro degli errori”).
- I documenti memorizzati rimangono anche dopo lo spegnimento della macchina. Tuttavia, le impostazioni **[Elim.auto.lavori tempor.]** o **[Elim.auto.lav.mem.]** vengono applicate per prime (vedere Guida alle impostazioni generali).
- Se l'applicazione utilizzata include l'opzione “Fascicolazione”, accertarsi che essa non sia selezionata prima di inviare un lavoro di stampa. In base alle impostazioni predefinite, i lavori di Stampa riservata vengono fascicolati automaticamente dal driver di stampa. Se si seleziona l'opzione “Fascicolazione” nella finestra di dialogo “Stampa” dell'applicazione, potrebbero essere stampate più copie del necessario.
- Una volta effettuata la Stampa riservata, il lavoro verrà eliminato automaticamente.
- I file inviati alla macchina non vengono salvati se sulla macchina non è installato Function Upgrade Option type C1500.

Stampa di un file di Stampa riservata

La procedura seguente illustra come stampare un file di Stampa riservata con PCL 6/5c e il driver di stampa RPCS. Per informazioni su come stampare un file di Stampa di prova con il driver di stampa PostScript 3, vedere il Supplemento PostScript 3.

❗Importante

- Le applicazioni con driver propri, come PageMaker, non supportano questa funzione.
- Se si utilizza Mac OS X, è necessario Mac OS X v10.2 o successivo per usare questa funzione.

1 Configurare la Stampa riservata nelle proprietà del driver di stampa.

Per informazioni sulla configurazione del driver, consultare le rispettive Guide in Linea.

2 Iniziare a stampare dalla finestra di dialogo [Stampa] dell'applicazione.

La Stampa riservata viene inviata alla macchina.

3 Nel pannello di controllo della macchina, premere il tasto [Stampante] per visualizzare la schermata Stampante.

4 Premere [Stampe].



Viene visualizzato un elenco dei file memorizzati nella macchina.

5 Selezionare [Stampe riservate] utilizzando [▼] o [▲], quindi premere [Lis.lav.].

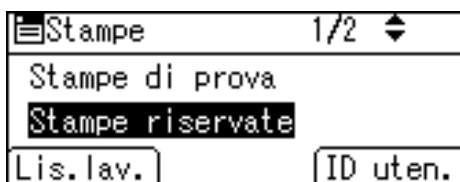

Verrà visualizzato un elenco dei file di Stampa riservata memorizzati nella macchina.

A seconda delle impostazioni di sicurezza, alcuni lavori di stampa possono non essere visualizzati.

È possibile stampare i file anche premendo [ID uten.]. Per informazioni dettagliate, consultare P.113 "Stampa dalla schermata ID utente".

- 6** Selezionare il file da stampare utilizzando [▼] o [▲], quindi premere [Stampa].



Verrà visualizzata la schermata "Password".

- 7** Inserire la password utilizzando i tasti numerici, quindi premere [OK].

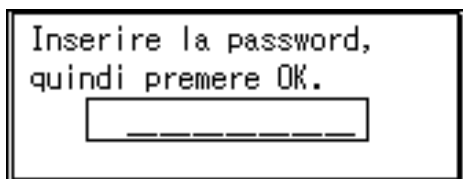

Verrà visualizzata la schermata "Conferma stampa".

La schermata di conferma verrà visualizzata se non è stata inserita la password corretta. Premere [Esci] per inserire nuovamente la password.

Se la password è stata dimenticata, rivolgersi all'amministratore di rete.

- 8** Premere [Stampa].

Verrà effettuata la stampa riservata.

Premere [Annulla] per annullare la stampa.

 **Nota**

- Una volta completata la stampa, il file memorizzato verrà cancellato.
- Per arrestare la stampa dopo l'avvio, premere il tasto ⏻ finché non viene visualizzata la schermata Stampante, quindi premere [ResetLav]. Il file verrà eliminato.

Eliminazione dei file di Stampa riservata

1 Premere il tasto **[Stampante]** per visualizzare la schermata “Stampante”.

2 Premere **[Stampe]**.



3 Selezionare **[Stampe riservate]** utilizzando **[▼]** o **[▲]**, quindi premere **[Lis.lav.]**.

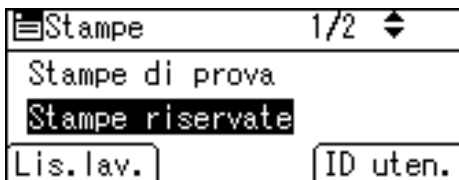

Verrà visualizzato un elenco dei file di Stampa riservata memorizzati.

A seconda delle impostazioni di sicurezza, alcuni lavori di stampa possono non essere visualizzati.

4 Selezionare il file da stampare utilizzando **[▼]** o **[▲]**, quindi premere **[Elimina]**.



Verrà visualizzata la schermata “Password”.

5 Inserire la password utilizzando i tasti numerici, quindi premere **[OK]**.

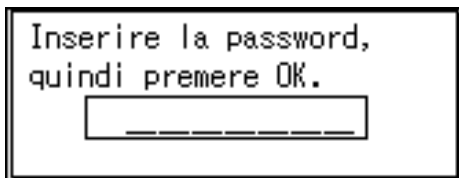

Verrà visualizzata la schermata “Conferma cancellazione”.

La schermata di conferma verrà visualizzata se non è stata inserita la password corretta. Premere **[Esci]** per inserire nuovamente la password.

6 Premere **[Elimina]**.

Il file selezionato verrà eliminato.

Se non si desidera cancellare il file, premere **[Annulla]**.

Trattieni stampa

Utilizzare questa funzione per trattenere temporaneamente un file nella macchina e stamparlo successivamente dal computer o dal pannello di controllo della macchina.

Importante

- Non è possibile memorizzare un file di Trattieni stampa se:
 - il numero totale dei file di Stampa di prova, Stampa riservata, Trattieni stampa e Stampa memorizzata nella macchina è superiore a 100. (il numero massimo varia in base al volume dei dati nei file).
 - il file contiene più di 1.000 pagine.
 - i file inviati o memorizzati nella macchina contengono più di 9.000 pagine in totale.
 - uso della macchina senza Function Upgrade Option type C1500 installato.

Nota

- Se non è stato possibile memorizzare correttamente un file di Trattieni stampa, si potrà controllare il registro errori nel pannello di controllo (vedere P.120 “Controllo del registro degli errori”).
- I documenti memorizzati nella macchina rimangono anche dopo lo spegnimento della macchina. Tuttavia, le impostazioni **[Elim.auto.lavori tempor.]** o **[Elim.auto.lav.mem.]** vengono applicate per prime (vedere Guida alle impostazioni generali).
- Se l'applicazione utilizzata include l'opzione “Fascicolazione”, accertarsi che essa non sia selezionata prima di inviare un lavoro di stampa. In base alle impostazioni predefinite, i lavori di Trattieni stampa vengono fascicolati automaticamente dal driver di stampa. Se si seleziona l'opzione fascicolazione nella finestra di dialogo Stampa dell'applicazione, potrebbero essere stampate più copie del necessario.
- I file inviati alla macchina non vengono salvati se sulla macchina non è installato Function Upgrade Option type C1500.

Stampa di un file di Trattieni stampa

La procedura seguente illustra come stampare un file di Stampa trattenuta con PCL 6/5c e il driver di stampa RPCS. Per informazioni su come stampare un file di Stampa trattenuta con il driver di stampa PostScript 3, vedere il Supplemento PostScript 3.

Importante

- Le applicazioni con driver propri, come PageMaker, non supportano questa funzione.
- Se si utilizza Mac OS X, è necessario Mac OS X v10.2 o successivo per usare questa funzione.

1 Configurare Trattieni stampa nelle proprietà del driver di stampa.

Per informazioni sulla configurazione dei driver di stampa consultare le rispettive Guide in Linea.

2 Fare clic su [Details...] e quindi immettere un ID utente nella casella [ID Utente:].

È anche possibile impostare un nome file. Il nome file impostato verrà visualizzato sulla schermata Elenco lavori della macchina.

3 Iniziare a stampare dalla finestra di dialogo [Stampa] dell'applicazione.

Il lavoro di Trattieni stampa verrà inviato alla macchina e memorizzato.

4 Nel pannello di controllo della macchina, premere il tasto [Stampante] per visualizzare la schermata Stampante.**5** Premere [Stampe].**6** Selezionare [Stampe trattenute] utilizzando [▼] o [▲], quindi premere [Lis.lav.].

Viene visualizzato un elenco dei file di stampa memorizzati nella macchina. A seconda delle impostazioni di sicurezza, alcuni lavori di stampa possono non essere visualizzati.

È possibile stampare i file anche premendo [ID uten.]. Per informazioni dettagliate, consultare P.113 "Stampa dalla schermata ID utente".

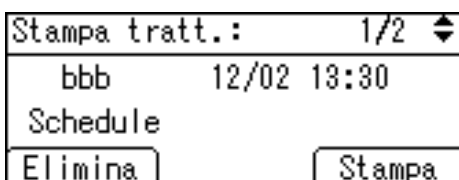
7 Selezionare il file da stampare utilizzando [▼] o [▲], quindi premere [Stampa].

Verrà visualizzata la schermata Conferma.

8 Premere [Stampa].

Il file di Trattieni stampa verrà stampato.

Premere [Annulla] per annullare la stampa.

Nota

- Una volta completata la stampa, il file memorizzato verrà cancellato.
- Per arrestare la stampa dopo l'avvio, premere il tasto  finché non viene visualizzata la schermata Stampante, quindi premere [ResetLav]. Il file verrà eliminato.

Riferimento

Per informazioni dettagliate sull'impostazione dei driver di stampa, vedere la Guida in linea del driver di stampa. È anche possibile stampare o eliminare un file di Trattieni stampa da Web Image Monitor. Per informazioni dettagliate, consultare la Guida in linea di Web Image Monitor.

3

Eliminazione dei file di Trattieni stampa

1 Premere il tasto [Stampante] per visualizzare la schermata "Stampante".

2 Premere [Stampe].

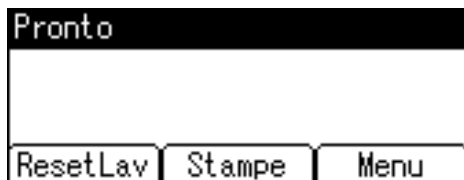

3 Selezionare [Stampe trattenute] utilizzando [▼] o [▲], quindi premere [Lis.lav.].

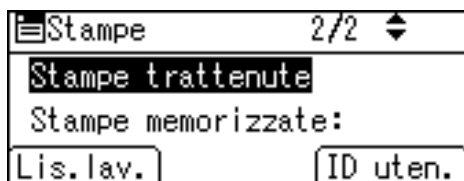

Verrà visualizzato un elenco dei file di Stampa trattenuta memorizzati nella macchina.

A seconda delle impostazioni di sicurezza, alcuni lavori di stampa possono non essere visualizzati.

- 4** Selezionare il file da stampare utilizzando [▼] o [▲], quindi premere [Elimina].

Stampa tratt.:	1/2	↕
bbb	12/02	13:30
Schedule		
Elimina	Stampa	

Verrà visualizzata la schermata di conferma della cancellazione.

- 5** Premere [Elimina] per eliminare il file.

Il file selezionato verrà eliminato.

Se non si desidera cancellare il file, premere [Annulla].

3

Stampa memorizzata

Utilizzare questa funzione per memorizzare un file nella macchina per poi stamparlo successivamente dal computer o dal pannello di controllo della macchina.

I lavori non vengono eliminati dopo la stampa, quindi non è necessario rinviare lo stesso lavoro per stamparne più copie.

Importante

- Non è possibile memorizzare un file di Stampa memorizzata se:
 - il numero totale dei file di Stampa di prova, Stampa riservata, Trattieni stampa e Stampa memorizzata nella macchina è superiore a 100 (il numero massimo varia in base al volume dei dati nei file).
 - il file contiene più di 1.000 pagine.
 - i file inviati o memorizzati nella macchina contengono più di 9.000 pagine in totale.
 - uso della macchina senza Function Upgrade Option type C1500 installato.

Nota

- Se non è stato possibile memorizzare correttamente un file di Stampa memorizzata, si potrà controllare il registro errori nel pannello di controllo (vedere P.120 “Controllo del registro degli errori”).
- I documenti memorizzati rimangono anche dopo lo spegnimento della macchina. Tuttavia, le impostazioni [Elim.auto.lavori tempor.] o [Elim.auto.lav.mem.] vengono applicate per prime (vedere Guida alle impostazioni generali).
- Se l'applicazione utilizzata include l'opzione “Fascicolazione”, accertarsi che essa non sia selezionata prima di inviare un lavoro di stampa. In base alle impostazioni predefinite, i lavori di Stampa memorizzata vengono fascicolati automaticamente dal driver di stampa. Se si seleziona l'opzione fascicolazione nella finestra di dialogo Stampa dell'applicazione, potrebbero essere stampate più copie del necessario.
- I file inviati alla macchina non vengono salvati se sulla macchina non è installato Function Upgrade Option type C1500.

Stampa di un file di Stampa memorizzata

La procedura seguente illustra come stampare un file di Stampa memorizzata con PCL 6/5c e il driver di stampa RPCS. Per informazioni su come stampare un file di Stampa memorizzata con il driver di stampa PostScript 3, vedere il Supplemento PostScript 3.

Importante

- Le applicazioni con driver propri, come PageMaker, non supportano questa funzione.
- Se si utilizza Mac OS X, è necessario Mac OS X v10.2 o successivo per usare questa funzione.

1 Configurare Stampa memorizzata nelle proprietà del driver di stampa.

Sono disponibili due metodi per la Stampa memorizzata:

- **[Stampa memorizzata]**
Memorizza il file nella stampante per stamparlo successivamente dal pannello di controllo.
- **[Stampa memor. e normale]**
Stampa il file e contemporaneamente lo memorizza nella stampante.

Per informazioni sulla configurazione dei driver di stampa consultare le rispettive Guide in Linea.

2 Fare clic su **[Details...]** e quindi immettere un ID utente nella casella **[ID Utente:]**.

È anche possibile impostare una password. È necessario immettere la stessa password per effettuare la stampa o l'eliminazione.

È possibile impostare un nome file. Il nome file impostato verrà visualizzato sulla schermata Elenco lavori della macchina.

3 Iniziare a stampare dalla finestra di dialogo **[Stampa]** dell'applicazione.

Il lavoro di Stampa memorizzata verrà inviato alla macchina e memorizzato.

4 Nel pannello di controllo della macchina, premere il tasto **[Stampante]** per visualizzare la schermata Stampante.

5 Premere **[Stampe]**.



- 6** Selezionare **[Stampe memorizzate]** utilizzando **[▼]** o **[▲]**, quindi premere **[Lis.lav.]**.



Verrà visualizzato un elenco dei file di Stampa memorizzata presenti nella macchina.

È possibile stampare i file anche premendo **[ID uten.]**. Per informazioni dettagliate, consultare P.113 “Stampa dalla schermata ID utente”.

- 7** Selezionare il file da stampare utilizzando **[▼]** o **[▲]**, quindi premere **[Stampa]**.

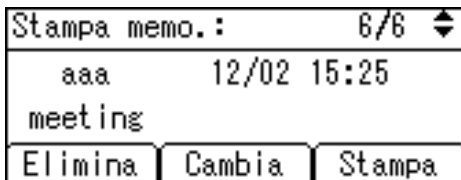

Verrà visualizzata la schermata Conferma.

Se viene impostata una password nel driver di stampa, viene visualizzata una schermata di conferma della password. Immettere la password.

Inserire il numero di fascicoli utilizzando i tasti numerici.

- 8** Premere **[Stampa]**.

Il file di Stampa memorizzata viene stampato.

Premere **[Annulla]** per annullare la stampa.

Nota

- Per arrestare la stampa dopo l'avvio, premere il tasto  finché non viene visualizzata la schermata Stampante, quindi premere **[ResetLav]**. Un file di Stampa memorizzata non viene eliminato anche se viene premuto **[ResetLav]**.
- Un file di Stampa memorizzata inviato alla macchina non viene eliminato a meno che non lo si cancelli direttamente, oppure che non si selezioni **[Elim.auto.lav.mem.]** (vedere Guida alle impostazioni generali). Per informazioni dettagliate, consultare P.112 “Eliminazione dei file di Stampa memorizzata”.
- È possibile impostare o cancellare una password dopo aver inviato i file alla macchina. Inviare il file e premere **[Cambia]** nella schermata Elenco lavori di stampa. Per impostare una password, inserire la nuova password. Per cancellare la password, lasciare vuota la casella password all'inserimento o alla conferma della nuova password, quindi premere il tasto **[OK]**.

Riferimento

Per informazioni dettagliate sull'impostazione dei driver di stampa, vedere la Guida in linea del driver di stampa. È anche possibile stampare o eliminare un file di Stampa memorizzata da Web Image Monitor. Per informazioni dettagliate, consultare la Guida in linea di Web Image Monitor.

Eliminazione dei file di Stampa memorizzata

3

1 Premere il tasto **[Stampante]** per visualizzare la schermata "Stampante".

2 Premere **[Stampe]**.



3 Selezionare **[Stampe memorizzate]** utilizzando **[▼]** o **[▲]**, quindi premere **[Lis.lav.]**.



Verrà visualizzato un elenco dei file di Stampa memorizzata presenti nella macchina.

A seconda delle impostazioni di sicurezza, alcuni lavori di stampa possono non essere visualizzati.

4 Selezionare il file da stampare utilizzando **[▼]** o **[▲]**, quindi premere **[Elimina]**.

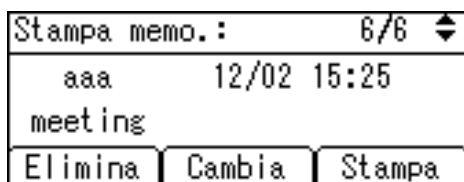

Verrà visualizzata la schermata di conferma della cancellazione.

Se viene impostata la password nel driver di stampa, immettere la password da eliminare.

5 Premere **[Elimina]** per eliminare il file.

Il file selezionato viene cancellato.

Se non si desidera cancellare il file, premere **[Annulla]**.

Stampa dalla schermata ID utente

Questa sezione illustra come stampare i file salvati nella macchina dalla schermata ID utente.

Stampa del Lavoro di stampa selezionato

- 1 Nella schermata Stampante premere [Stampe].

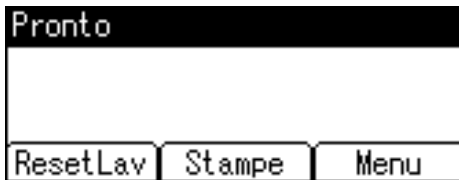

- 2 Selezionare un tipo di lavoro di stampa da stampare utilizzando [▼] o [▲], quindi premere [ID uten.].



Verrà visualizzato un elenco di ID utente i cui file sono memorizzati nella macchina.

- 3 Selezionare l'ID utente il cui file si desidera stampare utilizzando [▼] o [▲], quindi premere [Lis.lav.].

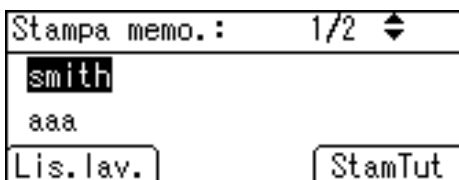

Verrà visualizzato l'elenco dei lavori di stampa dell'ID utente selezionato.

- 4 Selezionare il file da stampare utilizzando [▼] o [▲], quindi premere [Stampa].

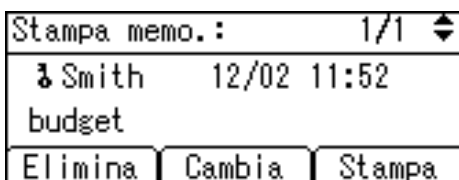

Verrà visualizzata la schermata Conferma.

5 Premere [Stampa].

Il file selezionato viene stampato.

Per annullare la stampa, premere [Annulla].

Riferimento

Per informazioni sulla stampa di ciascun tipo di lavoro di stampa, vedere:

P.98 "Stampa di prova"

P.102 "Stampa riservata"

P.106 "Trattieni stampa"

P.109 "Stampa memorizzata"

3

Stampa di tutti i lavori di stampa

1 Nella schermata Stampante premere [Stampe].



2 Selezionare un tipo di lavoro di stampa da stampare utilizzando [▼] o [▲], quindi premere [ID uten.].

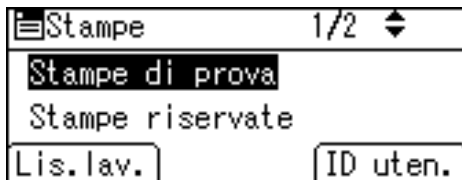

Verrà visualizzato un elenco di ID utente i cui file sono memorizzati nella macchina.

3 Selezionare l'ID utente il cui file si desidera stampare utilizzando [▼] o [▲], quindi premere [StamTut].

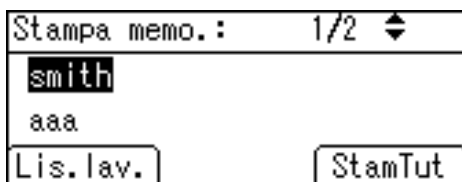

Verrà visualizzata la schermata Conferma.

4 Premere [Stampa].

I file selezionati verranno stampati.

Per annullare la stampa, premere [Annulla].

Nota

- Al completamento della stampa, i file di Stampa di prova, Stampa riservata e Trattieni stampa vengono eliminati.
- Non è possibile selezionare un lavoro di stampa non memorizzato con l'ID utente selezionato.
- Se si seleziona Stampa di prova includendo più file, il numero impostato sulla schermata di conferma viene applicato a tutti i file.
- Se si seleziona Stampa memorizzata, il numero impostato sulla schermata di conferma viene applicato a tutti i file.
- Se viene selezionato Stampa riservata, immettere la password corretta. Se sono presenti più password, la macchina stampa solo i file che corrispondono alla password immessa.
- Se vengono selezionati file di Stampa memorizzata e alcuni di questi richiedono una password, la macchina stampa i file che corrispondono alla password immessa, oltre ai file che non richiedono alcuna password.

Riferimento

Per informazioni sulla stampa di ciascun tipo di lavoro di stampa, vedere:

P.98 "Stampa di prova"

P.102 "Stampa riservata"

P.106 "Trattieni stampa"

P.109 "Stampa memorizzata"

Avanzamento pagina

Questa sezione fornisce istruzioni su come far funzionare la macchina quando non è disponibile un vassoio per il formato o tipo di carta utilizzati, oppure quando la macchina ha esaurito la carta caricata.

❗ Importante

- Non è possibile cambiare vassoio se sono state impostate le funzioni seguenti:
 - Stampa fronte-retro in un vassoio che non supporta questa funzione
 - Selezione del vassoio bypass a foglio singolo

✎ Nota

- Se si seleziona la funzione di avanzamento pagina per un vassoio con una delle suddette impostazioni, sarà possibile cambiare il vassoio annullando le impostazioni seguenti:
 - Stampa fronte-retro
- Se è selezionato Continuazione automatica, le pagine verranno stampate dopo un determinato intervallo. Per ulteriori informazioni, consultare la Guida alle impostazioni generali.

Stampare da un vassoio selezionato

Se la macchina non è dotata di un vassoio che supporta il formato o tipo di carta selezionati, oppure se la macchina ha esaurito la carta caricata, verrà visualizzato un messaggio di avvertimento. In tal caso, attenersi alla seguente procedura.

- 1** Quando viene visualizzato il messaggio di avvertimento, premere [AvanPag].

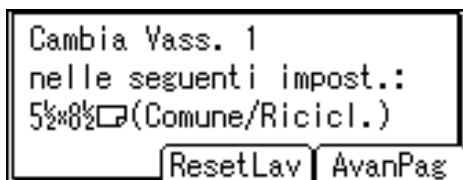

- 2** Selezionare un vassoio per l'avanzamento pagina utilizzando [▼] o [▲] tra quelli visualizzati sul display, quindi premere il tasto [OK].

Se si desidera stampare dopo aver aggiunto della carta al vassoio, selezionarlo dopo aver caricato la quantità di carta desiderata.



La macchina stamperà utilizzando il vassoio selezionato.

✎ Nota

- Se si seleziona un vassoio con della carta di formato più piccolo, la stampa può venire tagliata, o possono verificarsi altri problemi.

Annullamento di un lavoro di stampa

Attenersi a questa procedura per cancellare il lavoro di stampa se viene visualizzato il messaggio che richiede l'avanzamento pagina.

1 Premere [ResetLav].

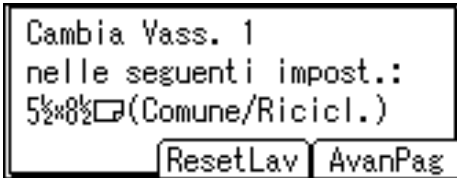

2 Premere [Corrente].

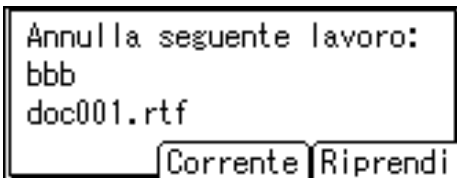

Viene visualizzato il messaggio di conferma.

Per riprendere i lavori di stampa, premere [Riprendi].

3 Premere [Sì] per annullare il lavoro di stampa.



Premere [No] per tornare al display precedente.

Nota

- Se la macchina è condivisa tra diversi computer, fare attenzione a non annullare accidentalmente i lavori di stampa di altre persone.
- In Windows, se la macchina è connessa al computer tramite un cavo parallelo, i lavori di stampa inviati possono essere annullati se si preme [ResetLav] mentre il display visualizza "In attesa...". Una volta trascorso l'intervallo impostato in [Timeout I/O] all'interno di Impostazioni stampante, sarà possibile inviare il lavoro di stampa successivo. In tal caso, un lavoro di stampa inviato da un altro computer client non verrà annullato.
- È impossibile fermare la stampa di dati già elaborati. Per questo motivo, la macchina può continuare a stampare alcune pagine dopo aver premuto [ResetLav].
- Può essere necessario diverso tempo per interrompere un lavoro di stampa voluminoso.

Riferimento

Per informazioni dettagliate, consultare P.118 "Annullamento di un lavoro di stampa".

Annullamento di un lavoro di stampa

Questa sezione fornisce le istruzioni per fermare la stampa dal computer o dal pannello di controllo.

Annullamento di un lavoro di stampa tramite il pannello di controllo

3

1 Premere [**ResetLav**] sul display oppure il tasto [**Cancella/Stop**] sul pannello di controllo.

Verrà visualizzato un messaggio di conferma.

2 Premere [**Corrente**].

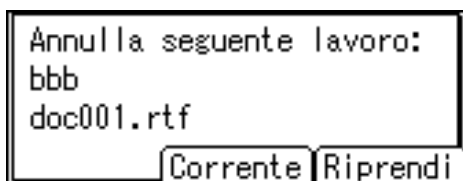

Per riprendere i lavori di stampa, premere [**Riprendi**].

3 Premere [**Sì**] per annullare il lavoro di stampa.



Premere [**No**] per tornare al display precedente.

Windows - Annullamento di un lavoro di stampa dal computer

È possibile annullare un lavoro di stampa dal computer se il trasferimento dei lavori di stampa non è stato completato.

1 Fare doppio clic sull'icona Stampanti nella barra delle applicazioni di Windows.

Verrà visualizzata una finestra contenente i lavori di stampa in attesa di essere stampati. Verificare lo stato attuale del lavoro che si desidera annullare.

2 Selezionare il nome del lavoro che si desidera annullare.

3 Nel menu [Documento] fare clic su [Annulla stampa].

4 Premere il tasto [Stampante] sul pannello di controllo della macchina.

Nota

- Se la macchina è condivisa tra diversi computer, fare attenzione a non annullare accidentalmente i lavori di stampa di altre persone.
- Se la macchina è connessa al computer tramite un cavo parallelo, i lavori di stampa inviati possono essere annullati se si preme [ResetLav] mentre il display visualizza "In attesa...". Una volta trascorso l'intervallo impostato in [Timeout I/O] all'interno di Impostazioni stampante, sarà possibile inviare il lavoro di stampa successivo. In tal caso, un lavoro di stampa inviato da un altro computer client non verrà annullato.
- In Windows XP, Windows Server 2003 e Windows NT 4.0 fare clic su [Annulla] nel menu [Documento].
- In Windows 95/98/Me/2000 o Windows NT 4.0, è inoltre possibile aprire la finestra dei lavori in attesa di stampa, facendo doppio clic sull'icona della macchina, nella finestra [Stampanti] ([Stampanti e Fax] in Windows XP e Windows Server 2003).
- È impossibile fermare la stampa di dati già elaborati. Per questo motivo, la macchina può continuare a stampare alcune pagine dopo aver premuto [ResetLav].
- Può essere necessario diverso tempo per interrompere un lavoro di stampa voluminoso.

Controllo del registro degli errori

Se non è stato possibile memorizzare file a causa di errori di stampa, identificare la causa degli errori verificando il registro degli errori nel Pannello di controllo.

❗Importante

- ❑ I 30 errori più recenti vengono memorizzati nel registro errori. Se viene aggiunto un nuovo errore quando sono già memorizzati 30 errori, viene eliminato l'errore meno recente. Tuttavia, se l'errore meno recente appartiene a uno dei seguenti registri di stampa non verrà eliminato. L'errore viene memorizzato separatamente finché gli errori non saranno 30. È possibile controllare uno qualsiasi di questi lavori di stampa per informazioni sul registro errori.
 - Stampa di prova
 - Stampa riservata
 - Trattieni stampa
 - Stampa memorizzata
- ❑ Il registro viene eliminato quando si spegne la macchina.

1 Premere il tasto **[Stampante]** per visualizzare la schermata "Stampante".

2 Premere **[Menu]**.



3 Selezionare **[Visualizza registro errori]** utilizzando **[▼]** o **[▲]**, quindi premere il tasto **[OK]**.

4 Selezionare un tipo di lavori di stampa utilizzando **[▼]** o **[▲]**, quindi premere il tasto **[OK]**.

Se si seleziona **[Tutti]**, vengono visualizzati tutti i registri errore.

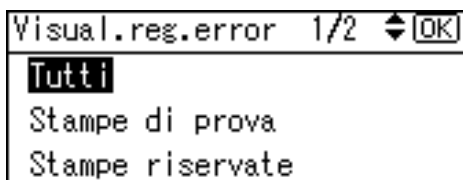

5 Selezionare il registro errori da controllare utilizzando [▲] o [▼].

Reg.errori:Tutti			1/13	◆
16	aaa	12/07	13:52	
budged plan				
▶Errore dati di stampa				

Verrà visualizzato un registro errori dettagliato.

 Nota

- Dopo aver controllato il registro, premere il tasto  finché non viene visualizzata la schermata Stampante.
- Per stampare i file inclusi nel registro degli errori, inviarli nuovamente dopo la stampa o la cancellazione dei file memorizzati.

Stampa via spool

La Stampa via spool permette di memorizzare temporaneamente i lavori di stampa trasmessi da un computer e di stamparli dopo che sono stati inviati. In questo modo, si riducono i tempi di stampa, in quanto si massimizza l'efficienza della macchina.

Importante

- Durante la Stampa via spool si accede al disco fisso e l'indicatore ingresso dati lampeggia. Lo spegnimento del computer o della macchina durante la stampa spool può danneggiare il disco fisso. Inoltre, se si spegne il computer o la macchina durante la Stampa via spool, i lavori di spool verranno eliminati. Per questo motivo, non spegnere il computer o la macchina durante la Stampa via spool.
- Se si inviano dati alla macchina tramite protocolli differenti da diprint, lpr, ipp e smb (TCP/IP (IPV6)) e sftp, non sarà possibile eseguire la Stampa via spool.
- È possibile eseguire la stampa spool di un massimo di 150 lavori alla volta.
- Questa funzione è disponibile solo su macchine con Function Upgrade Option type C1500 installato.

Impostazione della Stampa via spool

La Stampa via spool può essere impostata usando telnet o Web Image Monitor.

- Utilizzo di Web Image Monitor
Per ulteriori informazioni, vedere la Guida di rete o la Guida in linea.
- Utilizzo di telnet
Digitare "spoolsw spool on" per impostare la Stampa via spool.
Per ulteriori informazioni su telnet, vedere la Guida di rete.

Visualizzare ed eliminare i lavori di stampa via spool in Web Image Monitor

Avviare Web Image Monitor ed inserire l'indirizzo IP della macchina nella barra degli indirizzi. Verrà visualizzata la pagina iniziale.

Per ulteriori informazioni, vedere la Guida di rete.

Nota

- La Stampa via spool della prima pagina sarà lenta.
- Il computer necessita di tempi di elaborazione stampa minori quando si effettua lo spooling di grandi volumi di dati.
- È possibile visualizzare o eliminare i lavori di Stampa via spool tramite Web Image Monitor.
- L'elenco dei lavori di stampa via spool è visualizzabile dal pannello di controllo della macchina.

Fascicolazione

Quando si stampano documenti multipli, come comunicati per incontri e riunioni, è possibile stampare e fascicolare separatamente le varie copie. Questa funzione viene definita "Fascicolazione". Con la fascicolazione i dati trasmessi da un computer vengono memorizzati. Due sono i tipi di fascicolazione disponibili:

❗Importante

- La Fascicolazione ruotata non è possibile quando la carta viene alimentata dal vassoio bypass e dal vassoio bypass a foglio singolo.
- In caso di lavori contenenti pagine di formati differenti, la funzione Fascicolazione ruotata non sarà disponibile.
- Se Function Upgrade Option type C1500 non è installata, questa funzione non può essere usata.

❖ Fascicolazione

Le stampe vengono assemblate in ordine sequenziale.

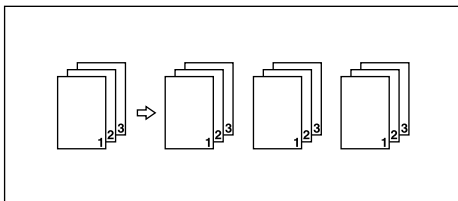

AEU016S

❖ Fascicolazione ruotata

Una stampa sì e una no viene ruotata di 90 gradi

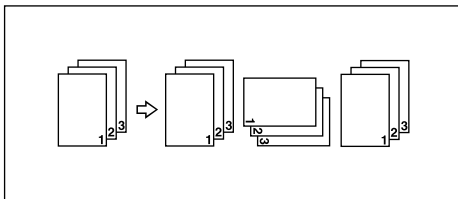

AEU017S

Nota

- È possibile impostare la funzione Fascicolazione nel driver di stampa RPCS.
- Se Continua automaticamente si attiva al primo fascicolo, la fascicolazione viene annullata.
- Se si verifica una stampa forzata nell'esecuzione della prima copia, la funzione Fascicolazione verrà annullata.
- Se si stampa un documento con pagine di formati differenti o superiori ai formati A4, $8\frac{1}{2} \times 11$, il documento potrà essere solo fascicolato, anche se è stata selezionata la Fascicolazione ruotata.
- Quando viene selezionata la Fascicolazione ruotata, la velocità di stampa sarà minore delle altre funzioni di fascicolazione.
- Quando si seleziona la funzione Fascicolazione nelle impostazioni del driver di stampa, verificare che non sia stata selezionata l'opzione di fascicolazione nelle impostazioni di stampa dell'applicazione. Se viene selezionata un'opzione di fascicolazione, la stampa non verrà effettuata come richiesto.
- La funzione Fascicolazione ruotata necessita di due vassoi carta contenenti fogli dello stesso formato ma orientati in maniera differente.

Riferimento

Per informazioni sui formati della carta e il numero di fascicoli per cui è possibile utilizzare la funzione Fascicolazione o Fascicolazione ruotata in ogni opzione, vedere il Manuale della copiatrice.

Per informazioni sui metodi di stampa, consultare la Guida in linea del driver di stampa.

4. Stampa diretta da una fotocamera digitale (PictBridge)

Cos'è PictBridge?

È possibile collegare la macchina ad una fotocamera digitale compatibile con PictBridge tramite un cavo USB. Ciò consente di stampare direttamente le fotografie scattate con la fotocamera digitale utilizzando la fotocamera stessa.

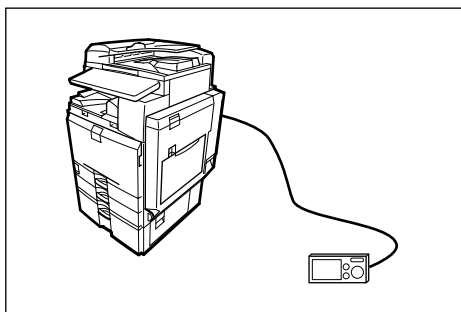

Prima di utilizzare questa funzione, la macchina richiede le seguenti opzioni:

- Scheda d'interfaccia host USB
- Scheda di stampa diretta fotocamera

Nota

- Verificare che la fotocamera digitale sia compatibile con PictBridge.
- È possibile inviare fino a 999 immagini dalla fotocamera digitale alla macchina durante una transazione di stampa. Se si cerca di inviare più immagini, viene inviato un messaggio di errore alla fotocamera e la stampa non riesce.
- Poiché le condizioni di stampa sono specificate sulla fotocamera digitale, i parametri specificabili dipendono dal modello di fotocamera. Per informazioni dettagliate, vedere il manuale della fotocamera digitale.
- Questa funzione è compatibile con USB 1.1.
- Se Function Upgrade Option type C1500 non è installata, questa funzione non può essere usata.

Stampa PictBridge

Attenersi alla seguente procedura per avviare la stampa PictBridge su questa macchina.

Importante

- Non scollegare il cavo USB durante l'invio dei dati. In caso contrario, la stampa non riesce.
- La scheda d'interfaccia host USB è fornita con un cavo USB ed un gancio sul quale si può avvolgere e appendere il cavo.

1 Fissare il gancio sul retro della macchina accanto allo slot di connessione USB.

Fissare il gancio dove non interferirà con il funzionamento e l'accesso della macchina.

2 Verificare che la macchina e la fotocamera digitale siano entrambe accese.

3 Connettere un cavo USB tra la scheda d'interfaccia host USB opzionale installata sulla macchina e la fotocamera digitale.

L'indicatore ingresso dati della macchina lampeggia per alcuni secondi e il display visualizza "PctBrdg". Ciò indica che la macchina ha riconosciuto la fotocamera digitale come dispositivo PictBridge.

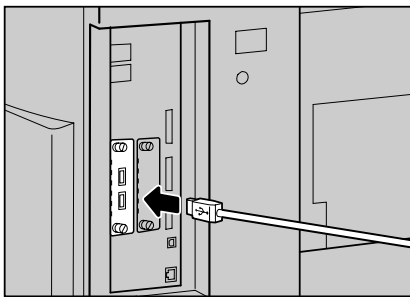

4 Fissare il cavo USB tramite il gancio.

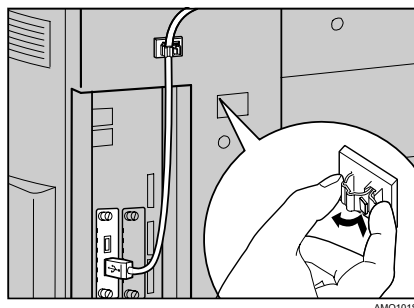

5 Sulla fotocamera digitale, selezionare le immagini che si desidera stampare e specificare le condizioni di stampa.

6 La macchina riceve le impostazioni dalla fotocamera digitale e inizia a stampare.

 **Nota**

- Poiché le condizioni di stampa sono specificate sulla fotocamera digitale, i parametri specificabili dipendono dal modello di fotocamera. Per informazioni dettagliate, vedere il manuale della fotocamera digitale.
- Alcune fotocamere digitali richiedono le impostazioni per il funzionamento PictBridge manuale. Per informazioni dettagliate, vedere il manuale della fotocamera digitale.

 **Riferimento**

Per fermare la stampa dei dati, vedere P.118 “Annullamento di un lavoro di stampa”.

Funzioni consentite da questa macchina

Questa macchina è in grado di eseguire le seguenti funzioni tramite la funzione PictBridge.

Le impostazioni disponibili per queste funzioni sono le seguenti:



- Stampa immagine singola
- Stampa immagine selezionata
- Stampa tutte le immagini
- Stampa indice
- Rifilatura
- Stampa data e nome file
- Formato carta
- Dimensione stampa immagine
- Layout per più immagini
- Qualità di stampa
- Simulazione colori
- Specifiche tipo carta
- Stampa moduli
- Stampa memo fotocamera

Nota



- Questa macchina non supporta le seguenti impostazioni:
 - Stampa DPOF
 - Stampa senza margini
- I parametri di impostazione e i relativi nomi possono variare in base al modello di fotocamera digitale. Per informazioni dettagliate, vedere il manuale della fotocamera digitale.

Stampa indice



❖ A3 (297 × 420)

Immagini orizzontali× immagini verticali (pollici)	Orientamento carta
12 × 16	
16 × 12	



❖ A4 (210 × 497)

Immagini orizzontali× immagini verticali (pollici)	Orientamento carta
8 × 12	
12 × 8	



❖ A5 (148 × 210)

Immagini orizzontali× immagini verticali (pollici)	Orientamento carta
5 × 8	
8 × 5	

❖ Letter (8¹/₂ × 11)

Immagini orizzontali× immagini verticali (pollici)	Orientamento carta
8 × 10	
10 × 8	

❖ B4 (257 × 367)

Immagini orizzontali× immagini verticali (pollici)	Orientamento carta
10 × 14	
14 × 10	

Nota

- Le stampe indice variano in funzione dell'orientamento della carta caricata nel vassoio per il formato specificato.
- Secondo la fotocamera digitale, è possibile inserire un avanzamento pagina al termine di un gruppo di immagini appartenenti ad un tipo.
- Il numero di immagini per ogni formato carta è fisso.

Rifilatura

Utilizzare questa funzione per stampare solo l'interno dell'area di rifilatura specificata sulla fotocamera digitale.

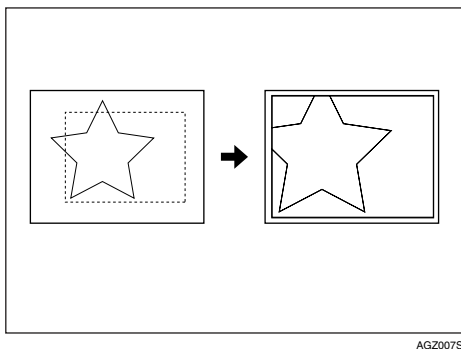

4

*1 -- Area di rifilatura

Stampa data e nome file

Utilizzare questa funzione per stampare la data e/o il nome file sotto l'immagine.

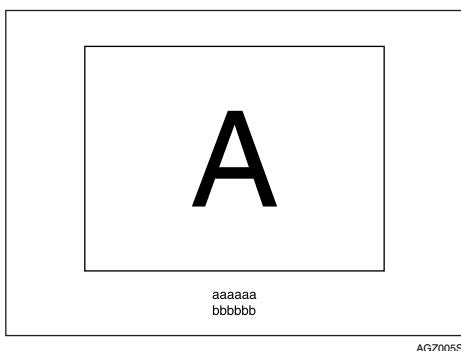

Nella figura sopra, "aaaaa" indica il nome file e "bbbbbb" indica la data.

Formato carta

Utilizzare questa funzione per stampare su carta del formato specificato nella fotocamera digitale.

Nome del formato carta	Dimensioni effettive
2L (5" × 7")	178 mm × 127 mm (5 poll. × 7 poll.)
Cartolina	148 mm × 100 mm
100 mm × 150 mm	150 mm × 100 mm
4" × 6"	152.4 mm × 101.6 mm (4 poll. × 6 poll.)
8" × 10"	254 mm × 203.2 mm (8 poll. × 10 poll.)
Letter (8 1/2" × 11")	279,4 mm × 216 mm (8 1/2 × 11)
11" × 17"	431,8 mm × 279,4 mm (11 poll. × 17 poll.)
A3	420 mm × 297 mm
A4	297 mm × 210 mm
A5	210 mm × 148 mm
A6	148 mm × 105 mm
B4	364 mm × 257 mm
B5	257 mm × 182 mm
B6	182 mm × 128 mm

Nota

- Specificare Formato non definito per i formati 2L (5" × 7"), 100 mm × 150 mm, 4" × 6", 8" × 10", A6, B5, e B6.
- Per informazioni su come impostare formati non definiti, vedere P.12 "Impostazione della carta di formato personalizzato".

Dimensione stampa immagine

Utilizzare questa funzione per stampare immagini della dimensione specificata nella fotocamera digitale.

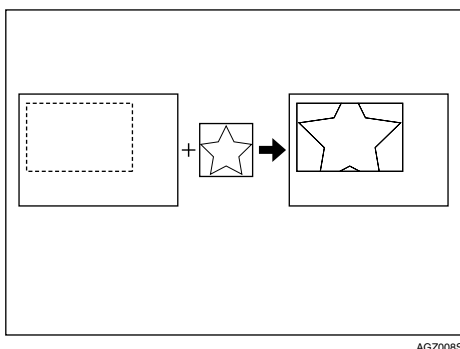

4

-- indica le dimensioni dell'immagine specificata nella fotocamera.
È possibile specificare le seguenti dimensioni di stampa immagine:

❖ Dimensione fissa

- 3.25" × 2.5"
- 5" × 2.5"
- 6" × 4"
- 7" × 5"
- 10" × 8"
- 254 mm × 178 mm
- 110 mm × 74 mm
- 89 mm × 55 mm
- 148 mm × 100 mm
- 8 cm × 6 cm
- 10 cm × 7 cm
- 13 cm × 9 cm
- 15 cm × 10 cm
- 18 cm × 13 cm
- 21 cm × 15 cm
- 24 cm × 18 cm

Nota

- Si verifica un errore se la dimensione specificata è superiore alle dimensioni effettive della carta.

Layout per più immagini

Utilizzare questa funzione per stampare più immagini sulla carta specificata.

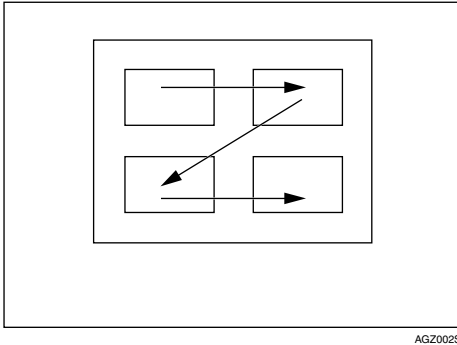











4

Il numero di immagini che può essere stampato su una pagina è il seguente:

Formato carta	Numero di immagini che è possibile specificare
2L (5" × 7")	2, 4, 8, 9
Cartolina	2, 4
100 mm × 150 mm	2, 4
4" × 6"	2, 4, 8, 9
8" × 10"	2, 4, 8, 9, 16, 25, 32
Letter (8 1/2" × 11")	2, 4, 8, 9, 16, 25, 32
11" × 17"	2, 4, 8, 9, 16, 25, 32, 49, 64
A3	2, 4, 8, 9, 16, 25, 32, 49, 64
A4	2, 4, 8, 9, 16, 25, 32
A5	2, 4, 8, 9, 16
A6	2, 4, 8
B4	2, 4, 8, 9, 16, 25, 32, 49
B5	2, 4, 8, 9, 16, 25
B6	2, 4, 8, 9

Il numero e la disposizione delle immagini che possono essere specificati sono i seguenti:

Numero di immagini	Immagini verticali × immagini orizzontali	Orientamento carta
2	2 × 1	
4	2 × 2	
8	4 × 2	
9	3 × 3	
16	4 × 4	
25	5 × 5	
32	8 × 4	
36	6 × 6	
49	7 × 7	
64	8 × 8	

 **Nota**

- Un'alimentazione modulo può essere inserita tra immagini in funzione della fotocamera digitale utilizzata.
- Lo stampa nel modo specificato potrebbe non essere possibile, in funzione del numero di immagini specificato per la stampa.

Qualità di stampa

Utilizzare questa funzione per stampare le immagini alla qualità di stampa specificata.

Se si seleziona **[Predefinito]** o **[Normale]**, la macchina stampa in qualità normale; se si seleziona **[Fine]**, la macchina stampa con la qualità migliore.

Simulazione colori

Utilizzare questa funzione per ottimizzare i colori durante la stampa

Se si seleziona **[Predefinito]** o **[Disattivo]**, la macchina assegna la priorità di simulazione dei colori alla gradazione, se si seleziona **[Attivo]**, la macchina assegna la priorità alla saturazione.

Specifiche tipo carta

Questa funzione invia le informazioni della macchina sul tipo di carta alla fotocamera digitale. I nomi dei tipi di carta visualizzati sullo schermo della fotocamera digitale sono diversi dai nomi visualizzati sulla macchina. Utilizzare la seguente tabella per la corrispondenza tra i tipi di carta.

Per visualizzare il nome di un tipo di carta sullo schermo della fotocamera digitale, utilizzare il pannello di controllo della macchina per impostare correttamente il tipo di carta della macchina.

Il tipo di carta rilevato dalla fotocamera digitale	Il tipo di carta della macchina
Predefinita	Tutti i tipi di carta
Carta comune	Carta comune o riciclata
Carta fotografica	Carta comune inkjet, cartoline inkjet

4

Stampa moduli

Utilizzare questa funzione per stampare le immagini in un formato layout predefinito.

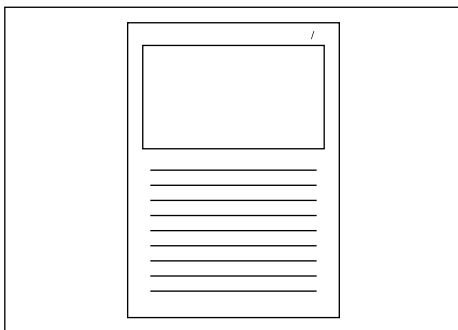

AGZ009S

Stampa memo fotocamera

Utilizzare questa funzione per stampare dati di testo unitamente ad un'immagine se sono collegati ad essa.

Uscita da PictBridge

Attenersi alla seguente procedura per uscire dalla modalità PictBridge.

Importante

Non scollegare il cavo USB durante l'invio di dati alla macchina. In caso contrario, la stampa non riesce.

1 Verificare che il pannello di controllo della macchina visualizzi lo stato "Pronto".

2 Scollegare il cavo USB dalla macchina.

Altre informazioni di riferimento

Per ulteriori informazioni sulla stampa con questa macchina, vedere:

Riferimento

Per informazioni dettagliate sul formato e il tipo della carta o le impostazioni del vassoio, vedere la Guida alle impostazioni generali.

5. Funzioni e impostazioni della macchina

Mainframe

La Guida di rete, il Supplemento PostScript 3 e il Supplemento UNIX includono tutti i modelli; di conseguenza, essi contengono le spiegazioni su tutte le funzioni e impostazioni. Questo capitolo descrive le funzioni e impostazioni necessarie per configurare il modello utilizzato.

Riferimento

Per informazioni dettagliate sulle funzioni e impostazioni, vedere la Guida di rete, il Supplemento PostScript 3 e il Supplemento UNIX.

Funzioni

La macchina include le seguenti funzioni:

- Copia
- Stampante
- Scanner
- Fax

Nota

- Per svolgere le funzioni di stampante o scanner, la macchina deve essere dotata dell'Unità stampante/scanner.

Interfaccia

La macchina include le seguenti interfacce:

- Ethernet (100BASE-TX/10BASE-T)
- USB (2.0)
- USB Host (1.1) (Opzionale)
- IEEE 1284 (parallela) (opzionale)
- IEEE 1394 (Opzionale)
- IEEE 802.11b (wireless LAN) (opzionale)
- Bluetooth (opzionale)

Nota

- Per utilizzare l'interfaccia IEEE 1284, IEEE 1394, IEEE 802.11b (wireless LAN) o Bluetooth, la macchina deve essere dotata dell'apposita unità.
- Non è possibile disporre delle interfacce IEEE 1284, IEEE 1394, IEEE 802.11b (wireless LAN) e Bluetooth contemporaneamente nella macchina.

Elenco delle impostazioni

Web Image Monitor

Le seguenti tabelle mostrano gli elementi Web Image Monitor che possono essere visualizzati in funzione della modalità selezionata sul browser Web.

Selezionare una delle seguenti modalità per accedere a Web Image Monitor:

- Modalità utente: accedere come utente
- Modalità amministratore: accedere come amministratore

❖ Home

- Stato

Menu	Modalità utente	Modalità amministratore
Gel	Sola lettura	Sola lettura
Vassoio di alimen.	Sola lettura	Sola lettura
Vassoio di uscita	Sola lettura	Sola lettura

- Configurazione

Menu	Modalità utente	Modalità amministratore
Funzione	Sola lettura	Sola lettura
Sistema	Sola lettura	Sola lettura
Versione	Sola lettura	Sola lettura
Linguaggio stampante	Sola lettura	Sola lettura

- Contatore

Menu	Modalità utente	Modalità amministratore
Copiatr.	Sola lettura	Sola lettura
Stampante	Sola lettura	Sola lettura
Fax	Sola lettura	Sola lettura
Totale invii/TX	Sola lettura	Sola lettura
Trasmissione fax	Sola lettura	Sola lettura
Invio scanner	Sola lettura	Sola lettura
Altre funzioni	Sola lettura	Sola lettura

- Assistenza

Menu	Modalità utente	Modalità amministratore
Manutenzione/Riparazione macchina	Sola lettura	Sola lettura
Agente di vendita	Sola lettura	Sola lettura
Consumabili	Sola lettura	Sola lettura

- ❖ Stampante: Lavori di stampa

Menu	Modalità utente	Modalità amministratore
Elenco lavori di stampa	Lettura/modifica	Lettura/modifica

- ❖ Lav.

- Elenco lavori

Menu	Modalità utente	Modalità amministratore
Lavori correnti/in attesa	Sola lettura	Sola lettura
Cronologia lavori	Sola lettura	Sola lettura

- Stampante

Menu	Modalità utente	Modalità amministratore
Cronologia lavori	Sola lettura	Sola lettura
Registro errori	Sola lettura	Sola lettura

- Cronologia fax

Menu	Modalità utente	Modalità amministratore
Trasmissione	Sola lettura	Sola lettura
Ricezione	Sola lettura	Sola lettura
LAN-Fax	Sola lettura	Sola lettura

- ❖ Rubrica

Menu	Modalità utente	Modalità amministratore
Rubrica	Nessuna	Lettura/modifica

❖ Configurazione

- Impostaz. dispos.

Menu	Modalità utente	Modalità amministratore
Sistema	Sola lettura	Lettura/modifica
Carta	Sola lettura	Lettura/modifica
Data/Ora	Sola lettura	Lettura/modifica
Timer	Sola lettura	Lettura/modifica
Registri	Nessuna	Lettura/modifica
E-mail	Sola lettura	Lettura/modifica
Notifica e-mail auto	Nessuna	Lettura/modifica
Notifica e-mail on-demand	Nessuna	Lettura/modifica
Trasferimento file	Nessuna	Lettura/modifica
Gestione autenticazione utente	Nessuna	Lettura/modifica
Gestione autenticazione amministratore	Nessuna	Lettura/modifica
Programma/Cambia amministratore	Nessuna	Lettura/modifica
Server LDAP	Nessuna	Lettura/modifica

- Stampante

Menu	Modalità utente	Modalità amministratore
Impostazioni di base	Sola lettura	Lettura/modifica
Parametri vassoio (PCL)	Nessuna	Lettura/modifica
Parametri vassoio (PS)	Nessuna	Lettura/modifica
Password PDF temp.	Modifica	Nessuna
Password gruppo PDF	Nessuna	Modifica
Password PDF fissa	Nessuna	Modifica

- Fax

Menu	Modalità utente	Modalità amministratore
Generale	Nessuna	Lettura/modifica
Strumenti amministratore	Nessuna	Lettura/modifica
Impostazioni e-mail	Nessuna	Lettura/modifica
Impostazioni IP-Fax	Nessuna	Lettura/modifica
Impostazioni gateway IP-Fax	Nessuna	Lettura/modifica
Impostaz. parametri	Nessuna	Lettura/modifica

- Interfaccia

Menu	Modalità utente	Modalità amministratore
Impostazioni interfaccia	Sola lettura	Lettura/modifica

- Rete

Menu	Modalità utente	Modalità amministratore
IPv4	Sola lettura	Lettura/modifica
IPv6	Sola lettura	Lettura/modifica
NetWare	Sola lettura	Lettura/modifica
AppleTalk	Sola lettura	Lettura/modifica
SMB	Sola lettura	Lettura/modifica
SNMP	Nessuna	Lettura/modifica
SNMPv3	Nessuna	Lettura/modifica
SSDP	Nessuna	Lettura/modifica
Bonjour	Sola lettura	Lettura/modifica
Regis.sistema	Sola lettura	Sola lettura

- Sicurezza

Menu	Modalità utente	Modalità amministratore
Sicurezza di rete	Nessuna	Lettura/modifica
Controllo accesso	Nessuna	Lettura/modifica
Autenticazione IPP	Nessuna	Lettura/modifica
SSL/TLS	Nessuna	Lettura/modifica
ssh	Nessuna	Lettura/modifica
Certificato sito	Nessuna	Lettura/modifica
Certificato dispositivo	Nessuna	Lettura/modifica

- RC Gate

Menu	Modalità utente	Modalità amministratore
Impostazione gate RC	Nessuna	Lettura/modifica
Aggiornamento firmware gate RC	Nessuna	Lettura/modifica
Server proxy gate RC	Nessuna	Lettura/modifica

- Pag. web

Menu	Modalità utente	Modalità amministratore
Pag. web	Lettura/modifica	Lettura/modifica

- Impostazioni funzioni estese

Menu	Modalità utente	Modalità amministratore
Impostazioni avvio	Nessuna	Lettura/modifica
Info funzioni estese	Nessuna	Sola lettura
Installa	Nessuna	Lettura/modifica
Disinstalla	Nessuna	Lettura/modifica
Strumenti amministratore	Nessuna	Lettura/modifica
Copia funzioni estese	Nessuna	Lettura/modifica
Copia dati salvati su scheda	Nessuna	Lettura/modifica

 **Nota**

- Alcuni elementi non vengono visualizzati, a seconda delle impostazioni di sicurezza.

telnet

Il telnet seguente può essere utilizzato con la macchina:

access, appletalk, authfree, autonet, bonjour (rendezvous), btconfig, devicename, dhcp, diprint, dns, domainname, help, hostname, ifconfig, info, ipp, ipv6, lpr, netware, passwd, prnlog, route, set, show, slp, smb, snmp, sntp, spoolsw, sprint, ssdp, ssh, status, syslog, upnp, web, wiconfig, wins

Impostazioni utilizzabili con PostScript 3

Le seguenti impostazioni PostScript 3 possono essere utilizzate con la macchina:

Nota



- A seconda del tipo di driver di stampa, è possibile che vengano visualizzate diverse voci.

Impostazioni	Voci selezionabili
Adatta alla pagina:	Notifica utente, Formato e scala più vicini, Formato e crocini di registro più vicini
Colore/Bianco e nero:	Colore, Bianco e nero
Dimensione:	Per ulteriori informazioni, consultare la Guida alle impostazioni generali.
Fascicolazione:	Disattivo, Attivo
Fronte-retro:	Disattivo, Rilegatura laterale sinistra, Rilegatura superiore
Impostazione colore:	Disattivo, Fine, Super fine
Level Color	Disattivo, Attivo
Profilo colore:	Automatico, Fotografica, Presentazione, Colore pieno, Impostazioni utente
Retinatura:	Automatico, Fotografica, Testo, Impostazioni utente
Riproduzione grigi (Testo/Line Art):	Nero/Grigio con K, Nero con K, CMY + K, Nero/Grigio con K (solo Testo), Nero con K (solo Testo)
Risoluzione	300 dpi, 600 dpi
Separa in CMYK:	Non separare, Ciano, Magenta, Giallo, Nero, Magenta & Giallo, Ciano & Giallo, Ciano & Magenta, Ciano & Nero, Magenta & Nero, Giallo & Nero
Sfumatura immagine:	Disattivo, Attivo, Automatico, Inferiore a 90 ppi, Inferiore a 150 ppi, Inferiore a 200 ppi, Inferiore a 300 ppi
Tipo:	Per ulteriori informazioni, consultare la Guida alle impostazioni generali.
Vassoio di alimentazione:	Selezione automatica vassoio, Vassoio bypass, Vassoio bypass a foglio singolo, Vassoio 1, Vassoio 2, Vassoio 3
Vassoio di uscita:	Impostazioni predefinite stampante, Vassoio interno 1

6. Appendice

Caratteristiche tecniche

Questa sezione contiene le caratteristiche elettriche e hardware della macchina, incluse le informazioni sulle opzioni disponibili.

Componente	Caratteristiche tecniche
Risoluzione	600 × 600 dpi 300 × 300 dpi
Velocità di stampa	<ul style="list-style-type: none">• Colore: 6 ppm• B & N: 15 ppm (A4  , 8 ¹ / ₂ × 11  carta comune) La velocità di stampa varia a seconda della macchina. Verificare quale modello si possiede. Vedere le Informazioni su questa macchina
Interfaccia	Standard: <ul style="list-style-type: none">• interfaccia Ethernet (100BASE-TX/10BASE-T)• interfaccia USB 2.0 Opzione: <ul style="list-style-type: none">• interfaccia parallela IEEE 1284 Utilizzare un cavo per stampante standard a 36 pin non più lungo di 3 metri (10 piedi).• interfaccia IEEE 1394• interfaccia IEEE 802.11b LAN wireless• Interfaccia Bluetooth
Protocollo di rete	TCP/IP, IPX/SPX, AppleTalk
Linguaggio stampante	Standard: PCL 6/5c, RPCS Opzione: PostScript 3, PDF, PictBridge
Font	PCL 6/5c: Monotype Imaging 35 Intellifont, 10 font TrueType, 13 font International e 1 font bitmap. PostScript 3: 136 font (Tipo 2:24, Tipo 14:112)
Memoria	384 MB (supporta fino a 640 MB)
Disco fisso	Capacità di memoria: 40 GB
Cavo di rete	cavo a doppini schermato 100BASE-TX/10BASE-T (STP, Categoria/Tipo5)

Componente	Caratteristiche tecniche
Interfaccia USB (standard)	<ul style="list-style-type: none"> • Sistema operativo supportato: Windows Me/2000/XP, Windows Server 2003, MacOS 9.2.2, MacOS 10.3.3 o successivi • Caratteristiche di trasmissione: USB 2.0 Standard • Dispositivo collegabile: Dispositivi conformi a USB 2.0 standard

 **Nota**

- Quando si utilizza MacOS, utilizzare esclusivamente l'interfaccia USB standard. La scheda d'interfaccia USB opzionale non è supportata.
- Quando si utilizza l'interfaccia USB (standard) con MacOS 9.2.2, è supportato solo USB 1.1.
- Quando si utilizza l'interfaccia USB (standard) con Windows Me, installare il supporto di stampa USB. Windows Me supporta solo la velocità USB 1.1.

Opzionali

Importante

- La scheda di interfaccia IEEE 1394, l'unità di interfaccia IEEE 802.11b, la scheda di interfaccia IEEE 1284 e l'unità di interfaccia Bluetooth non possono essere installate contemporaneamente.

IEEE 1394 Interface Board Type B

❖ **Caratteristiche di trasmissione:**

IEEE 1394

❖ **Interfaccia:**

conforme allo standard IEEE 1394-1995

conforme allo standard IEEE 1394a-2000

❖ **Classe dispositivo:**

stampa SCSI (Windows 2000/XP, Windows Server 2003)

IPv4 over 1394 (Windows Me/XP, Windows Server 2003)

❖ **Protocollo:**

SBP-2 (stampa SCSI)

TCP/IP (IPv4 over 1394)

❖ **Connettore interfaccia:**

IEEE 1394 (6 pin × 2)

❖ **Cavo necessario:**

cavo di interfaccia 1394 (6 pin × 4 pin, 6 pin × 6 pin)

Nota

Non è possibile collegare insieme i dispositivi per creare degli anelli.

Non utilizzare cavi più lunghi di 4,5 metri.

❖ **Velocità di trasferimento dati**

Velocità massima: 400 Mbps

❖ **Numero di dispositivi collegabili in un bus:**

Massimo 63

❖ **Numero di hop per cavo permessi in un bus:**

Massimo 16

❖ **Alimentazione:**

Alimentazione non esterna

Tensione cavo reiterata (conforme a IEEE 1394a-2000)

IEEE 1284 Interface Board Type A

❖ **Caratteristiche di trasmissione:**

IEEE 1284

❖ **Cavo necessario:**

Cavo standard compatibile IEEE 1284 Micro Centronics a 36 pin

IEEE 802.11b Interface Unit Type H

❖ **Caratteristiche di trasmissione:**

basata su IEEE 802.11b (LAN wireless)

❖ **Protocollo:**

TCP/IP, IPX/SPX, AppleTalk

 **Nota**

SmartDeviceMonitor e Web Image Monitor sono supportati.

❖ **Velocità di trasferimento dati**

Selezione automatica dalle velocità seguenti

1 Mbps, 2 Mbps, 5,5 Mbps, 11 Mbps

❖ **Gamma di frequenza:**

- Versione in pollici:
2412- 2462 MHz (canali 1-11)
- Versione metrica:
2412-2472 MHz (canali 1-13)

❖ **Distanza di trasmissione:**

1 Mbps 400 m
2 Mbps 270 m
5,5 Mbps 200 m
11 Mbps 140 m

 **Nota**

Queste cifre sono indicative per l'utilizzo all'aperto. In generale, la distanza di trasmissione in un luogo chiuso è compresa tra 10 e 100 m, a seconda dell'ambiente.

❖ **Modalità di trasmissione:**

Modalità Ad hoc e infrastruttura

Bluetooth Interface Unit Type 3245

❖ Profili supportati:

- SPP (Serial Port Profile)
- HCRP (Hardcopy Cable Replacement Profile)
- BIP (Basic Imaging Profile)

❖ Gamma di frequenza:

Banda 2,45 GHz ISM

❖ Velocità di trasmissione dati:

723 kbps

 Nota

- La velocità di trasmissione dati viene regolata in base a fattori quali la distanza e gli ostacoli tra i dispositivi, la condizione del segnale radio e l'adattatore Bluetooth.

❖ Portata massima:

10 m

USB Host Interface Unit Type A

❖ Connettore interfaccia:

Interfaccia host USB 1.1 Tipo A

❖ Velocità di trasmissione dati:

12 Mbps (Alta velocità)

❖ Distanza tra i dispositivi:

2,5 m

INDICE

A

Annullamento di un lavoro di stampa
Windows, 118

B

Bluetooth Interface Unit Type 3245, 151
Buste
stampa, vassoio bypass, 14

C

Cancellazione
di una stampa di prova, 101
Cancellazione della
stampa riservata, 105
Caratteristiche tecniche, 147
Carta di formato personalizzato, 12, 20
stampa, vassoio bypass, 8
Carta spessa
stampa, vassoio bypass, 14, 22
Cavo di rete, 147
Come leggere questo manuale, 1
Controllo copia non autorizzata, 90
sicurezza dati per copia, 91
tipo maschera, 93

D

Disco fisso, 147
Display, 2

E

Elenco lavori di stampa, 95

F

Fascicolazione, 123
Font, 147
Font Manager 2000, 65

I

Installare il driver della stampante,
utilizzando la connessione USB, 46
Installazione del Driver di stampa
Installazione rapida, 29
Interfaccia, 147

L

Linguaggio stampante, 147
Lista per ID utente
stampa del lavoro di stampa
selezionato, 113
stampa di tutti i lavori di stampa, 114
Lucidi
stampa, vassoio bypass, 22

M

Manuali di questa macchina, i
Memoria, 147
Menu Impostazioni Stampante, 4
Metodo di stampa
Stampa diretta PDF, 85

O

Opzionali, 149

P

PageMaker, 66
Pannello di controllo
regolazione delle funzioni della
stampante, 4
Stampa di prova, 98
Stampa memorizzata, 109
Stampa riservata, 102
Trattieni stampa, 106
PictBridge, 125
Altre informazioni di riferimento, 137
Cos'è PictBridge?, 125
Dimensione stampa immagine, 132
Formato carta, 131
Funzioni consentite da questa
macchina, 128
Qualità di stampa, 134
Rifilatura, 130
Simulazione colori, 134
Specifiche del tipo di carta, 135
Stampa data e nome file, 130
Stampa indice, 129
Stampa memo fotocamera, 135
Stampa moduli, 135
Stampa numero di pagine, 133
Stampa PictBridge, 126
Uscita da PictBridge, 136
Protocollo di rete, 147

R

Registro errori, 120
Risoluzione, 147

S

Scheda d'interfaccia IEEE 1284
Tipo A, 150
Scheda d'interfaccia IEEE 1394
Tipo B, 149
Scheda interfaccia IEEE 802.11b
type H, 150
Sistema operativo, 147
Stampa con una connessione Bluetooth
Windows, 58
Stampa con una connessione parallela
Windows 2000, 51
Stampa di prova
stampa, 99
Stampa diretta da una fotocamera
digitale, 125
Stampa diretta di un file PDF
Stampa diretta PDF, 85
Stampa diretta PDF, 85
Stampa memorizzata
Eliminazione, 112
stampa, 110
Stampa riservata
stampa, 103
Stampa spool, 122
Stampa trattenuta
stampa, 106

T

Tasti di controllo, 3
Trattieni stampa
Eliminazione, 108

U

Unità d'interfaccia host USB Tipo A, 151
Uso di comandi, 89

V

Vassoio Bypass, 8
Vassoio bypass
impostazione del formato carta, 11
Vassoio bypass a foglio singolo
impostazione, 16
impostazione del formato carta, 19
Velocità di stampa, 147

W

Windows
Annullamento di un lavoro di stampa, 118
Windows 2000
proprietà della stampante, PCL, 69
proprietà della stampante, RPCS, 77
Windows 95/98/Me
proprietà della stampante, PCL, 67
proprietà della stampante, RPCS, 75
Windows NT 4.0
impostazioni predefinite documento, PCL, 73
impostazioni predefinite documento, RPCS, 82
proprietà della stampante, PCL, 73
proprietà della stampante, RPCS, 81
Windows Server 2003
proprietà della stampante, PCL, 71
proprietà della stampante, RPCS, 79
Windows XP
proprietà della stampante, PCL, 71
proprietà della stampante, RPCS, 79



Dichiarazione di conformità

“Il prodotto è conforme ai requisiti della Direttiva EMC 89/336/EEC e relativi emendamenti e a quelli della Direttiva sulla bassa tensione 73/23/EEC e relativi emendamenti.”



Attenzione:

Per eliminare interferenze RF è necessario usare cavi di interfaccia di rete con nucleo in ferrite.



Istruzioni per l'uso Manuale della stampante

