

Husqvarna



LEGENDA DEI SIMBOLI

Simboli



ATTENZIONE! I decespugliatori e i bordatori possono essere pericolosi. L'uso improprio del mezzo può provocare lesioni anche mortali all'operatore o a terzi.



Prima di usare la macchina, leggere attentamente e per intero le istruzioni per l'uso e accertarsi di averne compreso il contenuto.



Utilizzare sempre:

- Casco di protezione laddove sussiste il rischio di caduta di oggetti
- Cuffie insonorizzanti
- Occhiali di protezione omologati



• Regime di fuga massimo consigliato, giri/min



• Il presente prodotto è conforme alle vigenti direttive CEE.



• Pericolo di proiezione di oggetti e particelle.



• Durante il lavoro, l'operatore deve accertarsi che non ci siano persone o animali in un raggio di 15 metri.

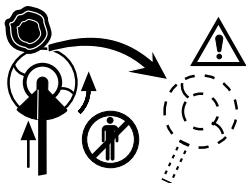

• Le macchine dotate di lama dentellata o di lama tagliaerba possono causare un violento contraccolpo laterale venendo a contatto con corpi solidi. La lama è in grado di provocare l'amputazione di un braccio o di una gamba. Usando la macchina, mantenersi sempre ad una distanza di almeno 15 metri da persone ed animali.



• Le frecce indicano i limiti entro i quali viene fissato l'attacco dell'impugnatura.



• Usare sempre guanti protettivi.



• Usare stivali robusti e antidrucciolo.



• Macchina progettata esclusivamente per l'uso di attrezzi di taglio flessibili non metallici, ad es. testine portafilato. Destinato solo a testine portafilato.

I restanti simboli/decalcomanie riguardano particolari requisiti necessari per ottenere la certificazione in alcuni mercati.

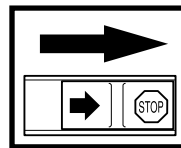

I controlli e le operazioni di manutenzione vanno eseguiti a motore spento, con l'interruttore di arresto in posizione STOP.

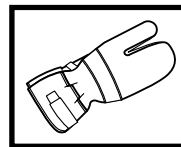

Usare sempre guanti protettivi.

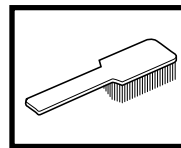

E' necessaria una pulizia regolare.

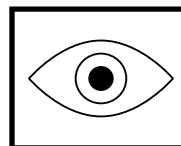

Controllo a vista.

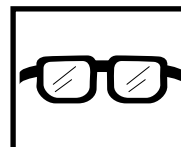

E' obbligatorio l'utilizzo di occhiali di protezione omologati.

INDICE

La Husqvarna AB procede costantemente allo sviluppo dei propri prodotti e si riserva quindi il diritto di apportare, senza alcun preavviso, modifiche riguardanti fra l'altro la forma e l'aspetto esteriore.



ATTENZIONE!

La forma originale della macchina non può mai essere modificata senza l'autorizzazione del fabbricante. Usare sempre accessori originali. Modifiche o accessori non autorizzati possono provocare danni gravi o anche mortali all'operatore o a terzi.

Indice

LEGENDA DEI SIMBOLI

Simboli 2

INDICE

Indice 3

ISTRUZIONI DI SICUREZZA

Abbigliamento protettivo di sicurezza 4

Equipaggiamento di sicurezza della macchina 4

Controllo, manutenzione e servizio dell'equipaggiamento di sicurezza della macchina 6

Utensili di taglio 8

Istruzioni generali di sicurezza 9

Istruzioni generali di lavoro 10

Come indossare l'imbracatura ed agganciare il decespugliatore 10

Tecniche fondamentali per l'asportazione di vegetazione 11

CHE COS'E' E DOV'E'?

Che cosa c'è sul bordatore/decespugliatore? 13

ASSEMBLAGGIO

Montaggio dell'impugnatura a "J" 14

Montaggio della lama e della testina portafilo 14

Montaggio della protezione per il trasporto 14

Montaggio di paralama, lama tagliaerba e coltello tagliaerba 14

Montaggio di dispositivi di protezione e gruppi di taglio vari .. 15

Montaggio del paraspruzzi 15

Montaggio dell'albero flessibile 15

Collegamento del cavo della valvola a farfalla e dei fili dell'interruttore di arresto 15

Regolazione del cavo 16

Come indossare l'imbracatura ed agganciare il decespugliatore 16

CARBURANTE

Combustibili 17

Rifornimento 17

AVVIAMENTO ED ARRESTO

Controlli prima dell'avviamento 18

Avviamento ed arresto 18

MANUTENZIONE

Carburatore 19

Marmitta 19

Sistema di raffreddamento 20

Filtro dell'aria 20

Albero di trasmissione 20

Riduttore angolare 21

Candela 21

Affilatura del coltello tagliaerba e della lama tagliaerba 21

Schema di manutenzione 22

DATI TECNICI

142RB/152RB 23

ISTRUZIONI DI SICUREZZA

Abbigliamento protettivo di sicurezza

INFORMAZIONI IMPORTANTI

Se usato in maniera impropria il decespugliatore e il bordatore possono essere macchine pericolose in grado di provocare lesioni anche mortali all'operatore o a terzi. È importante leggere attentamente e capire questo manuale di istruzioni.

Durante l'uso del decespugliatore e del bordatore indossare sempre abbigliamento protettivo di sicurezza adeguato ed omologato. L'abbigliamento protettivo, pur non eliminando completamente il rischio flessioni, limita drasticamente le conseguenze di un eventuale incidente. Consultatevi con il vostro rivenditore di fiducia.



AVVERTENZA!

All'arresto del motore togliere immediatamente le cuffie protettive affinché possano essere uditi suoni e segnali di allarme.

CASCO

Usare un casco se i tronchi da tagliare hanno una lunghezza superiore ai 2 m.

CUFFIA

INSONORIZZANTE

Usare una cuffia il cui effetto insonorizzante sia adeguato.

PROTEZIONI PER GLI OCCHI

I rami o altri oggetti scagliati dall'utensile rotante di taglio possono danneggiare gli occhi.

GUANTI

Usare i guanti quando è necessario, per es. durante il montaggio dell'utensile di taglio.

STIVALI

Usare stivali robusti e antidrucciolo.

ABBIGLIAMENTO

Usare abiti in materiale robusto, evitando i capi ampi che potrebbero impigliarsi nei rami o negli sterpi. Usare sempre pantaloni lunghi di tessuto resistente. Evitare di indossare catene, bracciali ecc., pantaloni corti o sandali; non lavorare a piedi nudi. I capelli non devono scendere al di sotto delle spalle.

PRONTO SOCCORSO

L'operatore che usa il bordatore, sfrascatore o decespugliatore deve sempre avere con sé una cassetta del pronto soccorso.

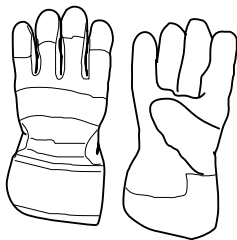
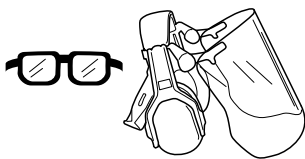

Equipaggiamento di sicurezza della macchina

In questo capitolo vengono presentati i vari dettagli di sicurezza di cui la macchina è dotata, se ne descrive la funzione e si spiega come eseguirne il controllo e la manutenzione in modo da assicurarne il funzionamento. (Per trovare i vari dettagli sulla macchina, vedere il capitolo "Che cos'è e dov'è?")



ATTENZIONE!

Non usare mai la macchina se i dettagli di sicurezza sono difettosi. Seguire le istruzioni di controllo, manutenzione e servizio contenute in questo capitolo.

1. Blocco dell'acceleratore

Il blocco dell'acceleratore serve ad impedire l'azionamento involontario dell'acceleratore. Quando si afferra l'impugnatura con la mano, il blocco (A) viene premuto e l'acceleratore (B) si sblocca. Quando si rilascia l'impugnatura, sia l'acceleratore che il blocco ritornano alla posizione originaria. Ciò avviene grazie a due sistemi di molle di ritorno, indipendenti l'uno dall'altro. In questa posizione, l'acceleratore si blocca automaticamente sul regime minimo.

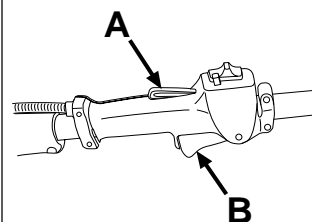

2. Interruttore di arresto

L'interruttore di arresto va usato per spegnere il motore.

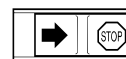
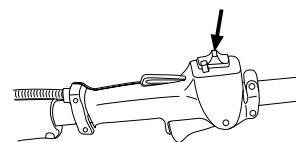

3. Protezione per il gruppo di taglio

Questa protezione impedisce ad oggetti messi in movimento dal gruppo di raggiungere e ferire l'operatore. Inoltre la protezione impedisce il contatto involontario con il gruppo di taglio.

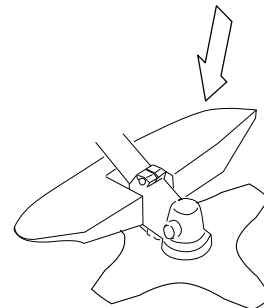

ATTENZIONE!

Non usare mai, in nessun caso, alcun gruppo di taglio senza aver prima montato la protezione omologata (vedi capitolo "Dati Tecnici"). Il montaggio di un dispositivo di protezione difettoso o inadeguato può provocare gravi lesioni alle persone.

ISTRUZIONI DI SICUREZZA

4. Sistema antivibrazioni

La macchina è dotata di un sistema antivibrazioni che ha il compito di renderne l'uso il più possibile privo di vibrazioni e confortevole.

L'uso di un utensile di taglio mal affilato o inadatto (del tipo sbagliato oppure non affilato nel modo giusto; vedere il capitolo "Affilatura della lama tagliaerba") aumenta il livello di vibrazioni.

Il sistema antivibrazioni della macchina riduce la trasmissione di vibrazioni dall'unità motore-utensile di taglio alle impugnature.

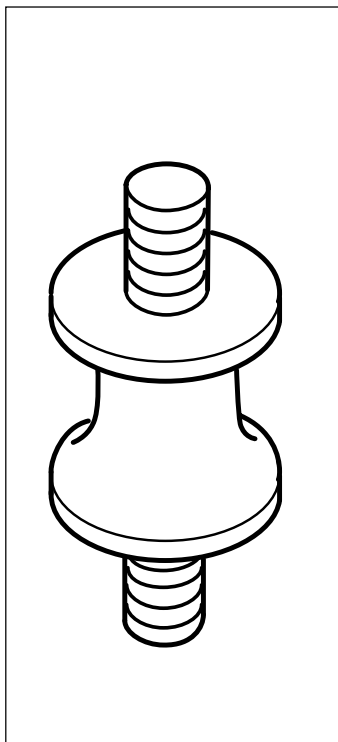

ATTENZIONE!

Chi si espone eccessivamente alle vibrazioni può, se affetto da disturbi circolatori, essere colpito da lesioni ai vasi sanguigni o ai nervi. Rivolgersi a un medico se si accusano sintomi che potrebbero essere causati da un'eccessiva esposizione alle vibrazioni. Alcuni esempi di questi sintomi sono formicolii, senso di punture, pizzicore, insensibilità o senso di torpore, dolore, riduzione o assenza della forza normale, modifiche del colore della pelle o della sua superficie. Tutti questi sintomi colpiscono generalmente le dita, le mani o i polsi.

5. Sgancio rapido dell'imbracatura

Sul davanti dell'imbracatura, in posizione facilmente accessibile, vi è un dispositivo di sgancio rapido da usare nei casi in cui è necessario liberarsi prontamente dalla macchina e dall'imbracatura, ad esempio in caso d'incendio del motore. Vedere il capitolo "Come indossare l'imbracatura ed agganciare il decespugliatore".

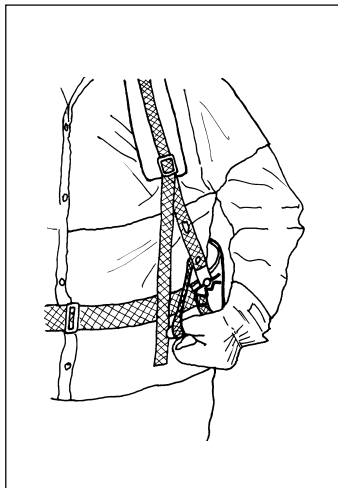

6. Marmitta

La marmitta ha il compito di ammortizzare il livello di rumore e di dirigere i gas di scarico in modo che non investano l'operatore.

Il rischio d'incendio è particolarmente alto in paesi a clima caldo e secco. Per questa ragione, alcune marmitte sono dotate di una retina parascintille. Controllate se la macchina da voi usata ha una marmitta munita di questa retina. E' molto importante seguire le istruzioni di controllo, manutenzione e servizio della marmitta (vedere il capitolo "Controllo, manutenzione e servizio dell'equipaggiamento di sicurezza della macchina").

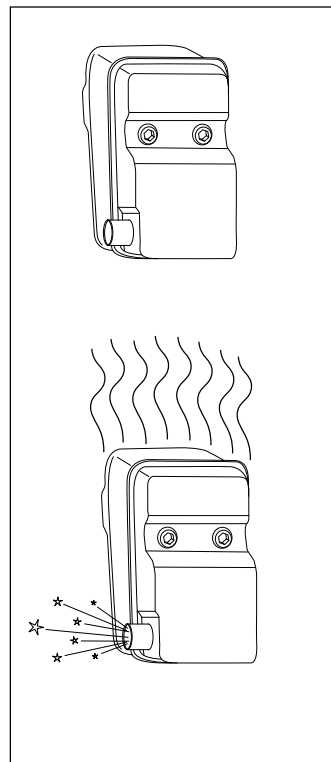

ATTENZIONE!

Non dimenticate che i gas di scarico del motore:

- contengono monossido di carbonio, in grado di provocare intossicazione. Evitate quindi assolutamente di azionare o di usare la macchina in ambienti chiusi;
- i gas di scarico sono molto caldi e possono contenere scintille in grado di causare incendi. Evitate quindi assolutamente di azionare la macchina in ambienti chiusi o nelle vicinanze di materiale infiammabile!

7. Utensili di taglio

1. La lama tagliaerba e il coltello tagliaerba sono adatti allo sfoltimento dell'erba più folta.

2. La testina portafilo è adatta per le operazioni di bordatura dell'erba.

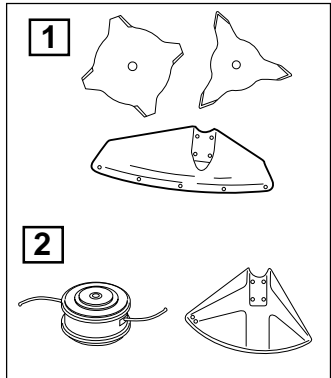

8. Dado di bloccaggio

Su alcuni tipi di utensile di taglio si usa il dado di bloccaggio per fissare l'utensile.

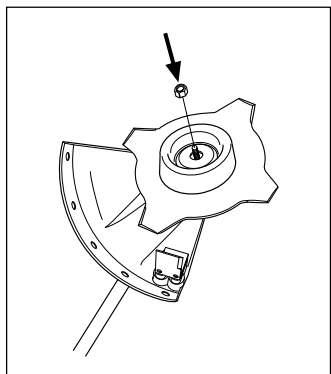

ISTRUZIONI DI SICUREZZA

Controllo, manutenzione e servizio dell'equipaggiamento di sicurezza della macchina

INFORMAZIONI IMPORTANTI

Tutte le operazioni di servizio e riparazione della macchina devono essere eseguite da persona appositamente addestrata.

Questo è particolarmente importante per quanto riguarda l'equipaggiamento di sicurezza della macchina. Se la macchina non supera qualcuno dei controlli qui di seguito elencati, rivolgersi all'officina di servizio.

L'acquisto di uno dei nostri prodotti garantisce l'esecuzione della riparazione e servizio da parte di uno specialista. Se il rivenditore della macchina non è in grado di eseguire il servizio, egli potrà indicarvi l'officina di servizio più vicina.

1. Blocco dell'acceleratore

- Controllare che l'acceleratore sia bloccato in posizione di regime minimo quando il blocco si trova nella posizione iniziale.
- Premere il blocco dell'acceleratore, lasciare poi la presa e controllare che esso ritorni alla posizione iniziale.

Controllare che l'acceleratore ed il suo blocco si muovano senza incepparsi e che i sistemi di molle di ritorno funzionino.

- Vedi paragrafo "Avviamento". Avviare il motore ed accelerare a pieno gas. Lasciar andare l'acceleratore e accertarsi che l'utensile di taglio si fermi e resti fermo. Se l'utensile di taglio ruota mentre l'acceleratore è al minimo, è necessario controllare la registrazione del minimo sul carburatore. Vedere il capitolo "Manutenzione".

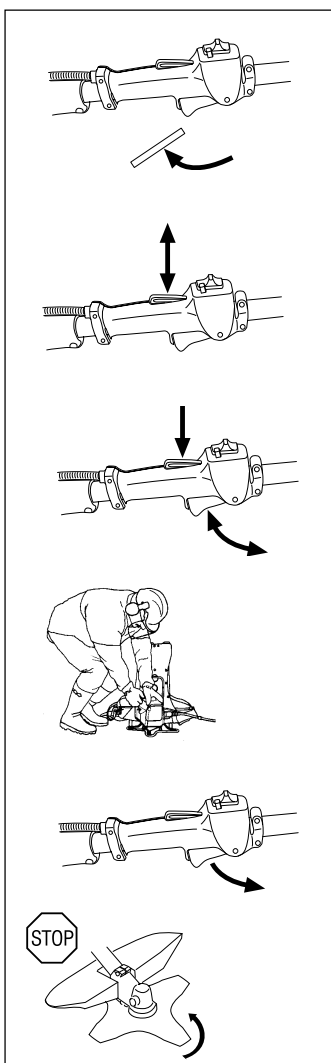

2. Interruttore di arresto

Avviare il motore e controllare che esso si spenga quando l'interruttore di arresto viene messo in posizione di stop, o contacto para a posição de paragem.

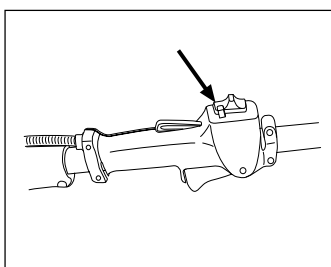

3. Protezione per il gruppo di taglio

- Controllare che la protezione sia integra e assolutamente priva di criccate o lesioni.
- Sostituire il paralama-paragetto se è stato sottoposto a urti o se è incrinato.
- Usare sempre i dispositivi indicati al capitolo specifiche tecnici, per i diversi dispositivi di taglio.

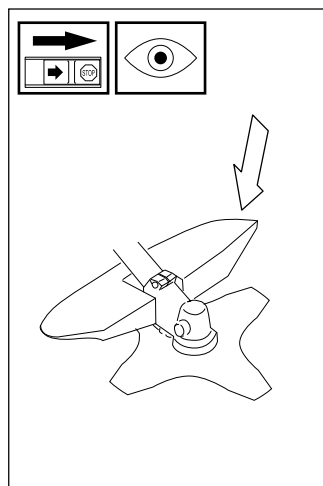

4. Sistema antivibrazioni

- Controllare regolarmente gli elementi ammortizzatori per individuare incrinature e deformazioni.
- Controllare che gli elementi ammortizzatori siano integri e ben fissati.

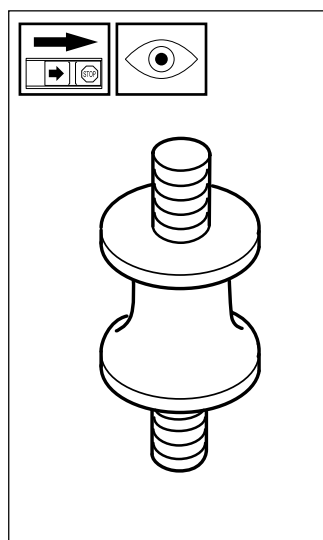

5. Marmitta

1. Non usare mai la macchina se la marmitta è difettosa.
2. Controllare regolarmente che la marmitta sia ben attaccata.
3. Se la marmitta è del tipo munito di retina parascintille, pulire la retina regolarmente. Una retina ostruita causa il surriscaldamento del motore, con gravi danni. Non usare mai la marmitta se la retina parascintille è difettosa.

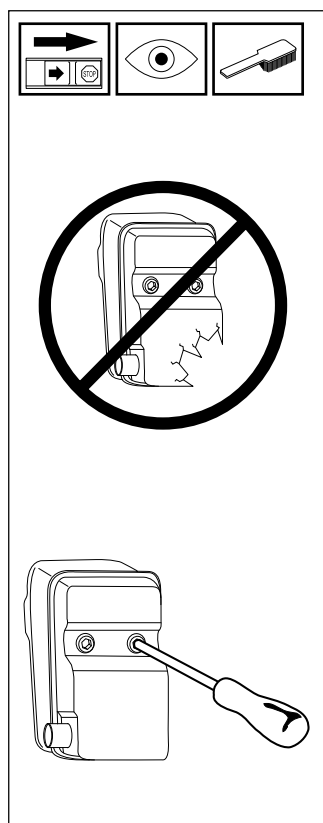

ISTRUZIONI DI SICUREZZA

6. Utensili di taglio

Questo capitolo descrive come, grazie ad una manutenzione corretta ed all'uso del giusto tipo di utensile di taglio, è possibile ottenere:

- una riduzione della tendenza ai contraccolpi;
- la massima capacità di taglio;
- un aumento della durata dell'utensile.

Le tre regole fondamentali:

1) Usare i dispositivi di taglio solo e sempre insieme ai tipi di protezione raccomandati al capitolo "Dati tecnici".

2) Mantenere i denti della lama adeguatamente affilati! Seguire le nostre istruzioni ed usare la sagoma di affilatura consigliata. Una lama non affilata o danneggiata aumenta il rischio d'incidenti.

3) Controllare l'utensile di taglio per individuare danni o incrinature. Se esso è danneggiato, sostituirlo.

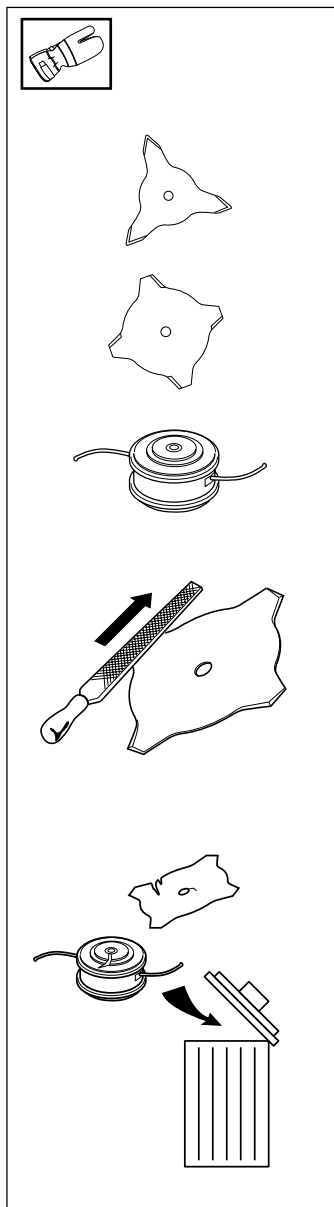

7. Sgancio rapido dell'imbracatura

Controllare che le cinghie dell'imbracatura siano indossate nel modo giusto. Quando l'imbracatura e la macchina sono state regolate, controllare che il dispositivo di sgancio rapido funzioni.

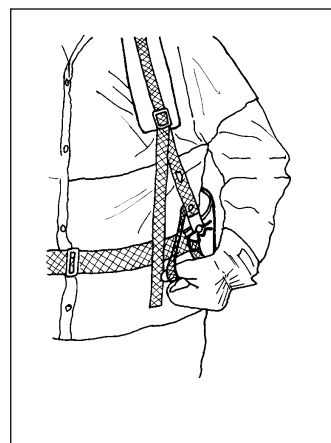

8. Dado di bloccaggio

Proteggere la mano durante il montaggio per evitare lesioni, servirsi del paralama come protezione durante il serraggio con la chiave a manicotto. Il dado va avvitato girando in senso contrario a quello di rotazione e svitato nel senso di rotazione. (NOTA! La filettatura del dado è sinistrorsa)

Stringere il dado con la chiave a manicotto, a 35-50 Nm (3,5-5 kpm).

NOTA!
Il blocco di nylon del dado di bloccaggio non deve essere talmente usurato da poter essere girato a mano. Il blocco deve sopportare almeno 1,5 Nm. Quando è stato avvitato circa 10 volte, il dado va sostituito.

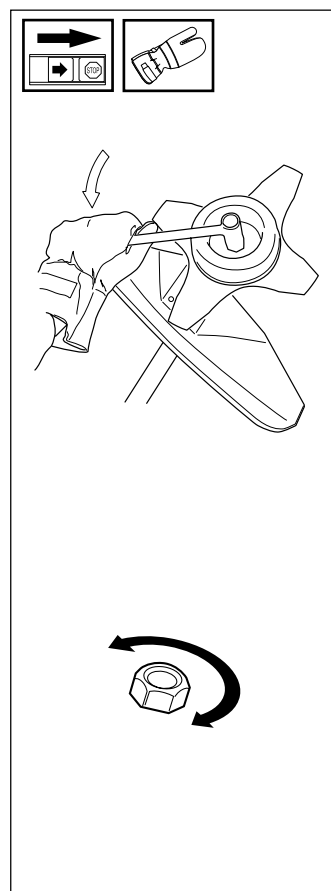

ATTENZIONE!

Non usare mai la macchina se l'equipaggiamento di sicurezza è difettoso. L'equipaggiamento di sicurezza va sottoposto ai controlli ed alle operazioni di manutenzione descritti in questo capitolo. Se la macchina non è in grado di superare tutti quanti i controlli, rivolgersi ad un'officina di servizio per le riparazioni.

ISTRUZIONI DI SICUREZZA

Utensili di taglio

INFORMAZIONI IMPORTANTI

Questo capitolo descrive come, eseguendo una manutenzione corretta ed usando il giusto tipo di utensile di taglio, è possibile ridurre la tendenza ai contraccolpi, ottenere il massimo rendimento e prolungare la durata dell'utensile di taglio.

- Usare i dispositivi di taglio solo e sempre insieme ai tipi di protezione raccomandati al capitolo "Dati tecnici".
- Per un corretto montaggio del filo e per la scelta di un filo dal diametro adatto, vedere le istruzioni per il gruppo di taglio.
- Mantenere i denti della lama affilati accuratamente e nel modo giusto! Seguire le nostre indicazioni e le istruzioni sulla confezione della lama.



ATTENZIONE!

Un utensile di taglio sbagliato o una lama affilata in modo sbagliato aumentano il rischio di contraccolpi.

- Entrambi i tipi di lame tagliaerba sono rovesciabili: quando un lato non è più affilato, la lama può essere rovesciata e si può usare l'altro lato.
- Le lame tagliaerba si affilano con una lima piatta a taglio semplice.
- Per mantenere l'equilibratura, limare ugualmente tutti i taglienti.

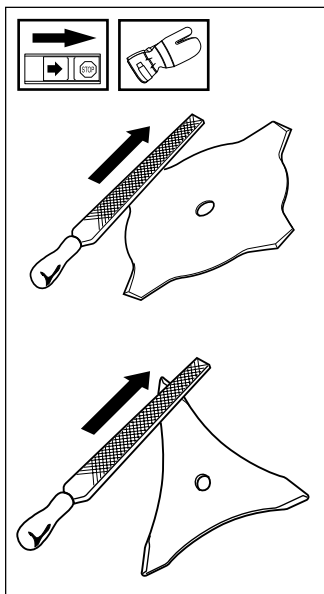

Testina portafilo

- Usare solo le testine portafilo ed i fili di tipo consigliato. Essi sono stati collaudati dal fabbricante ed adattati in base alla grandezza del motore. Ciò è particolarmente importante se si usano testine automatiche. Usare solamente gli utensili di taglio consigliati, vedere il capitolo "Dati tecnici".

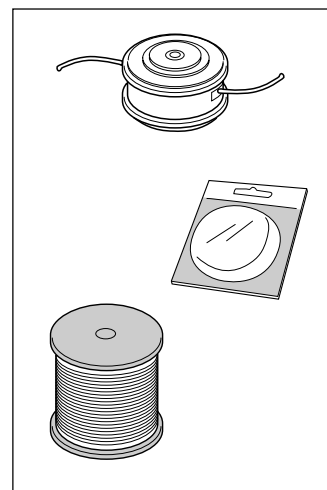

- In genere, una macchina piccola richiede una testina portafilo piccola e viceversa. Questo dipende dal fatto che, quando la macchina è in uso, il motore deve essere in grado sia di far ruotare il filo allontanandolo in senso radiale dalla testina, sia di superare la resistenza opposta dall'erba da tagliare.
- Anche la lunghezza del filo è importante. A parità di diametro, un filo lungo richiede maggiore potenza rispetto a uno corto.
- Assicurarsi che la piccola lama situata sul parafilo sia intatta. Essa serve a tagliare il filo alla giusta lunghezza.
- Per prolungare la vita del filo, esso può essere immerso in acqua per un paio di giorni. In questo modo, il filo diventa più tenace e dura di più.

INFORMAZIONI IMPORTANTI

Controllare che il filo di taglio sia ben avvolto attorno al rocchetto, onde evitare pericolose vibrazioni nella macchina.



ATTENZIONE!

Prima di eseguire qualsiasi operazione sull'utensile di taglio, spegnere sempre il motore. La testina infatti continua a ruotare anche quando l'acceleratore non viene azionato. Accertarsi che l'utensile di taglio sia completamente fermo e staccare il cavo dalla candela prima d'iniziare l'operazione.

ISTRUZIONI DI SICUREZZA

Istruzioni generali di sicurezza

INFORMAZIONI IMPORTANTI

- La macchina è destinata alle sole operazioni di sfalcio e tosatura dell'erba.
- I soli accessori per azionare i quali è permesso l'uso del motore, sono gli utensili di taglio consigliati nel capitolo "Dati tecnici".
- Non usare mai la macchina se si è stanchi, se si è fatto uso di alcolici o se si prendono farmaci che potrebbero influire sulla vista, sulla prontezza o sul controllo del proprio corpo.
- Usare un equipaggiamento di sicurezza personale. Vedere il capitolo "Abbigliamento protettivo di sicurezza".
- Non usare mai la macchina se essa è stata modificata in modo da non essere più identica alla versione originale.
- Non usare mai una macchina inadatta. Seguire le istruzioni di manutenzione, controllo e servizio contenute in questo manuale. Alcune operazioni di manutenzione e servizio devono essere eseguite da specialisti appositamente addestrati e qualificati. Vedere il capitolo "Manutenzione".
- Tutti i carter e le protezioni devono essere montati prima dell'avviamento. Accertarsi che fusibile e cavo di accensione siano intatti. Esiste il rischio di scossa elettrica.
- Durante il lavoro, l'operatore deve accertarsi che non ci siano persone o animali in un raggio di 15 metri. Nel caso in cui più operatori stiano lavorando nello stesso luogo, la distanza di sicurezza deve essere pari ad almeno il doppio della lunghezza dell'albero, e in ogni caso, non inferiore a 15 metri.



ATTENZIONE!

Se l'utensile di taglio usato non è quello giusto oppure se la lama è affilata in modo sbagliato, ciò può aumentare il rischio d'infortuni.

Avviamento



ATTENZIONE!

Accendendo il motore con il comando dello starter in posizione di arricchimento o di avviamento, il gruppo di taglio inizia immediatamente a ruotare.

- Prima di avviare la macchina, il coperchio della frizione completo e il tubo porta-albero devono essere montati al loro posto; altrimenti, la frizione potrebbe staccarsi e causare danni alle persone.
- Non avviare mai la macchina al chiuso. Tenere presente il pericolo costituito dall'aspirazione dei gas di scarico del motore.
- Osservare l'ambiente circostante ed assicurarsi che non vi sia alcun rischio che persone o animali possano entrare a contatto con l'utensile di taglio.
- Poggiare la macchina sul terreno, facendo in modo che la lama non possa toccare rami o pietre. Premere il corpo macchina contro il terreno con la mano sinistra (NOTA! Non col piede). Afferrare poi l'impugnatura della cordicella di avviamento con la mano destra, e tirare la cordicella.

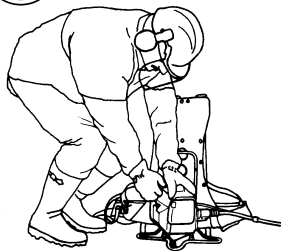

Sicurezza nel rifornimento di carburante

- Utilizzare una tanica carburante con protezione anti-traboccamento.
- Non fare mai rifornimento di carburante mentre il motore è acceso. Spegnerlo e lasciarlo raffreddare alcuni minuti prima del rifornimento.
- Durante il rifornimento e la miscelatura del carburante (benzina e olio per 2 tempi), fare in modo che la ventilazione sia buona.
- Prima di avviare la macchina, spostarla di almeno 3 metri dal punto in cui è stato eseguito il rifornimento.
- Non avviare mai la macchina nei seguenti casi:
 - a) Se è stato versato del carburante sulla macchina. Asciugare ogni traccia.
 - b) Se avete versato del carburante su voi stessi o sui vostri abiti. Cambiare abiti.
 - c) Se vi sono perdite di carburante. Controllare regolarmente che il coperchio del serbatoio ed i condotti del carburante non perdano.



Min 3 m
(10ft)

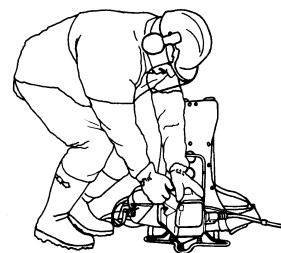
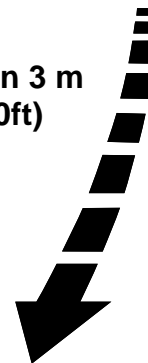

Trasporto e rimessaggio

- Il rimessaggio e il trasporto della macchina e del carburante deve essere effettuato in modo che eventuali vapori o fuoriuscite di carburante non possano venire a contatto con scintille, o fiamme aperte, generate da macchine elettriche, interruttori, caldaie o simili.
- Per il rimessaggio e il trasporto del carburante usare recipienti adeguati ed omologati per tale scopo.
- Se la macchina deve essere magazzinata per un periodo di tempo prolungato, il serbatoio del carburante va svuotato. Per l'eliminazione dei resti inutilizzati di carburante, rivolgersi ad un distributore di benzina.
- Durante il trasporto e il rimessaggio della macchina, la protezione per il trasporto deve essere sempre montata sul gruppo di taglio.



ATTENZIONE!

Il carburante va maneggiato con cautela. Tenere presenti i rischi d'incendio, esplosione e intossicazione in caso di aspirazione.

ISTRUZIONI DI SICUREZZA

Istruzioni generali di lavoro

INFORMAZIONI IMPORTANTI

- Questo capitolo comprende le regole fondamentali di sicurezza per il lavoro con decespugliatore e bordatore.
- In caso di dubbi sull'uso della macchina, rivolgersi ad un esperto. Contattare il proprio rivenditore o l'officina di servizio.
- Evitare qualsiasi lavoro per il quale non si è certi di essere sufficientemente qualificati.
- Prima dell'uso è necessario comprendere la differenza fra sfalcio dell'erba e bordatura dell'erba.

Regole fondamentali di sicurezza

1. Osservare l'ambiente circostante in modo da:
 - assicurarsi che né persone, né animali o cose possano compromettere il vostro pieno controllo sulla macchina;
 - impedire che persone o animali possano entrare a contatto con l'utensile di taglio o che oggetti possano essere scagliati in aria dall'utensile di taglio.
 - **NOTA!** Non usare mai la macchina se non siete certi di poter chiamare aiuto in caso d'infortunio.
2. Evitare di usare la macchina in caso di condizioni meteorologiche sfavorevoli, ad esempio nebbia fitta, forte pioggia o vento, freddo intenso ecc.
Lavorare con il cattivo tempo è stancante e può presentare dei rischi, per esempio se il terreno è sdruciolevole.
3. Fare in modo di poter assumere una posizione stabile, sia camminando che da fermi. In caso di spostamenti imprevisti, individuare eventuali ostacoli (radici, pietre, rami, buche nel terreno, fossi ecc.). Essere particolarmente prudenti se si lavora su terreni in pendenza.
4. Gli spostamenti vanno sempre eseguiti a motore spento. In caso di spostamenti su distanze più lunghe o di trasporti, usare la protezione di trasporto.
5. Non poggiare mai la macchina a motore acceso se non la si può tenere bene d'occhio.

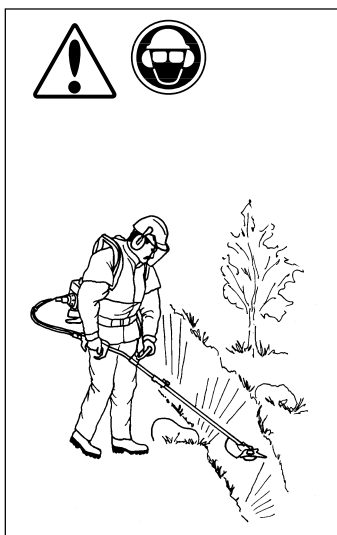

Come indossare l'imbracatura ed agganciare il decespugliatore



Attenzione!

Durante l'uso, il decespugliatore deve sempre essere agganciato all'imbracatura. In caso contrario, non sarà possibile maneggiare il decespugliatore in modo sicuro e ne potranno derivare danni all'operatore o a terzi. Non usare mai un'imbracatura il cui dispositivo di sgancio rapido sia rotto.

Sgancio rapido

Sul davanti dell'imbracatura, in posizione facilmente accessibile, è situato un dispositivo di sgancio rapido.

- Tirare la cinghia rossa
 - La cinghia in vita e una di quelle a tracolla si sganciano contemporaneamente, consentendo al sistema di cinghie e al motore di scivolare verso il terreno.
- Usare lo sgancio rapido se il motore prende fuoco o in altri casi di emergenza in cui sia necessario liberarsi prontamente dalla macchina e dall'imbracatura.

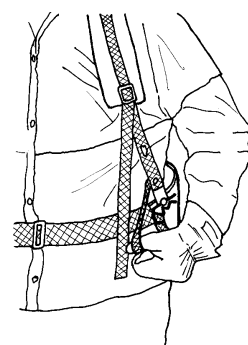

Distribuzione uniforme del carico

Un decespugliatore e un gruppo cinghie regolati nel modo giusto alleggeriscono notevolmente il lavoro. Regolare le cinghie fino ad ottenere la posizione di lavoro più comoda; tendendo le cinghie laterali cercare di distribuire il peso in modo omogeneo su entrambe le spalle.



ISTRUZIONI DI SICUREZZA

Tecniche fondamentali per l'asportazione di vegetazione

- Durante tutte le operazioni di bordatura, decespugliamento o sfrascatura, far funzionare la macchina a pieno gas.
- Dopo ciascuna fase di lavoro, decelerare il motore fino al regime minimo. Se il motore viene fatto funzionare a pieno regime senza carico (cioè senza la resistenza offerta dall'unità di taglio durante il taglio) per un tempo prolungato, esso può riportare gravi danni.

Definizioni

- Il decespugliamento è un concetto generico che si riferisce allo sfalcio e all'eliminazione di arbusti e cespugli di legno tenero, eliminando più piantine con un unico movimento. È possibile utilizzare sia la lama che il coltello da erba.
- Per falciatura intendiamo il taglio di erba con un movimento a falce. Per questa operazione si usa la lama tagliaerba oppure la testina portafilo.

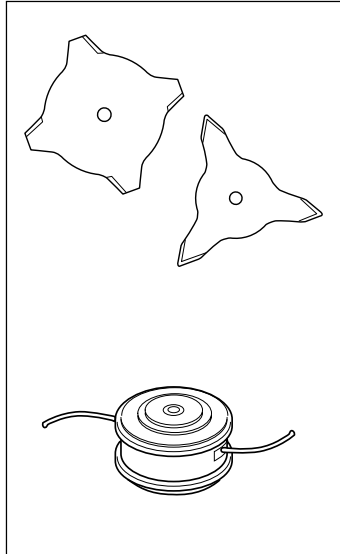

ATTENZIONE!

A volte, rami o arbusti possono incastrarsi tra lama e paralama. Prima di eliminarli, fermare sempre il motore.

Sfoltimento dell'erba con lama tagliaerba

- Per tutti i tipi di erba alta o folta e robusta si usa la lama tagliaerba.
- L'erba viene falciata con movimenti oscillanti lateralmente, in cui il movimento da destra a sinistra costituisce il momento di falciatura, mentre il movimento da sinistra a destra è il movimento di ritorno. Lavorare col lato superiore sinistro della lama (prendendo ad esempio l'orologio, la posizione sarebbe fra le 8 e le 12).

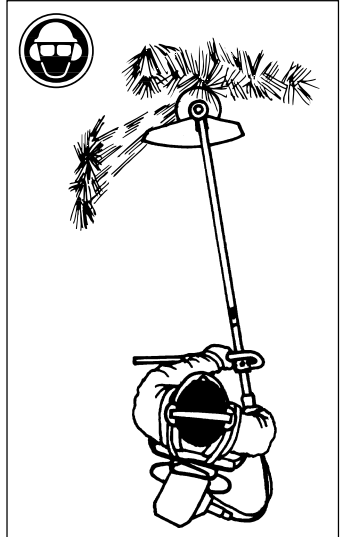

- Inclinando leggermente la lama verso sinistra durante l'operazione, l'erba forma un'andana che ne facilita la raccolta col rastrello.
- Cercare di lavorare con movimenti ritmici e regolari, assumendo una posizione stabile, con i piedi divaricati. Dopo il movimento di ritorno, avanzare e riassumere una posizione stabile.
- Fare in modo che la sottocoppa si appoggi leggermente al terreno: la sottocoppa serve ad evitare che la lama vada a colpire il terreno.
- Per evitare che il tagliato si aggrovigli intorno alla lama, è bene seguire le seguenti indicazioni:
 - a) lavorare sempre a pieno gas;
 - b) evitare il materiale appena tagliato nel movimento di ritorno.
- Arrestare il motore, sganciare il gruppo cinghie ed appoggiare a terra la macchina prima di raccogliere il materiale tagliato.



ATTENZIONE!

Né l'operatore, né altre persone devono cercare di togliere il materiale falciato mentre il motore o la lama sono ancora in funzione. Ciò può causare danni gravi. Prima di togliere il materiale che si è avvolto attorno all'alberino della lama, spegnere il motore e lasciare che la lama si fermi; in caso contrario, vi è rischio di danni. Durante alcuni attimi dopo l'uso è possibile che il riduttore angolare sia caldo. Il contatto può implicare il rischio di ustioni.



ATTENZIONE!

Attenzione agli oggetti in movimento. Usare sempre gli occhiali protettivi. Non abbassarsi mai sul paralama: si potrebbe venir colpiti ad un occhio da un sasso, un ramo o altri oggetti sollevatisi dal terreno, con conseguenze anche molto gravi, quali cecità o altre lesioni. Mantenersi sempre distanti dai non addetti ai lavori. Bambini, animali, assistenti e anche eventuali spettatori devono sempre essere tenuti ad una distanza di sicurezza di 15 metri. Arrestare immediatamente la macchina nel caso qualcuno si avvicini.

ISTRUZIONI DI SICUREZZA

Bordatura dell'erba

Bordatura

- Mantenere la testina portafilo a poca distanza dal terreno ed angolarla. E' l'estremità del filo che esegue il taglio. Lasciare che il filo funzioni al proprio ritmo. Non premere mai il filo contro il materiale da tagliare.
- Il filo elimina facilmente l'erba e le erbacce vicino a muri, steccati, alberi ed airole, ma può anche danneggiare la corteccia di alberi e cespugli oppure i pali degli steccati.
- Per ridurre i danni alle piante, accorciare il filo fino a 10-12 cm e ridurre il regime del motore.

Asportazione di erbe

- Questa tecnica consente di asportare tutta la vegetazione indesiderata. Tenere la testina portafilo poco al di sopra del terreno ed inclinarla. Lasciare che l'estremità del filo colpisca il terreno attorno ad alberi, pilastri, statue o simili. **NOTA!** Questo metodo comporta una maggiore usura del filo.
- Se si lavora contro pietre, mattoni, cemento, recinzioni metalliche ecc., il filo si consuma più rapidamente che non a contatto con alberi o steccati in legno.
- Durante le operazioni di bordatura ed asportazione di erbe, far funzionare la macchina non a pieno gas; il filo durerà di più e la testina portafilo si userà di meno.

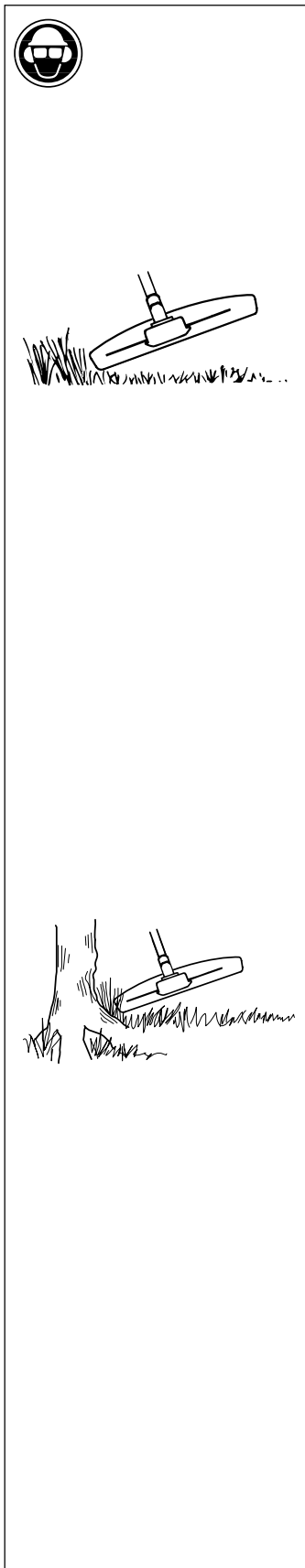

Tosatura

- Il bordatore è ideale per tagliare l'erba in punti che un normale tosaerba difficilmente può raggiungere. Durante il taglio, mantenere il filo parallelo al terreno. Evitare di premere la testina portafilo contro il terreno, perché in questo modo si rischia di rovinare il manto erboso e di danneggiare l'utensile.
- Durante le normali operazioni di taglio, evitare che la testina portafilo sia a contatto prolungato col terreno. Ciò potrebbe danneggiare o usurare la testina.

Spazzare

- L'azione del filo rotante può essere utilizzata per spazzare in modo facile e veloce. Mantenere il filo parallelo alle superfici da spazzare, poco al di sopra di esse, e muovere la macchina alternatamente.
- Per tosare o spazzare, procedere a pieno gas in modo da ottenere un buon risultato.

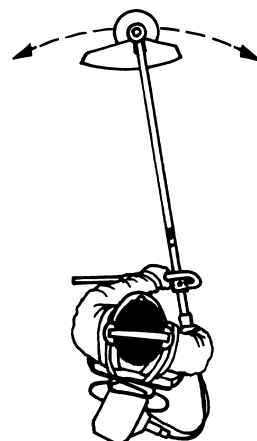
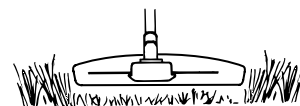

ATTENZIONE!

Attenzione agli oggetti in movimento.

Usare sempre gli occhiali protettivi. Non abbassarsi mai sul paralama: si potrebbe venir colpiti ad un occhio da un sasso, un ramo o altri oggetti sollevatisi dal terreno, con conseguenze anche molto gravi, quali cecità o altre lesioni.

Mantenersi sempre distanti dai non addetti ai lavori. Bambini, animali, assistenti e anche eventuali spettatori devono sempre essere tenuti ad una distanza di sicurezza di 15 metri. Arrestare immediatamente la macchina nel caso qualcuno si avvicini.

CHE COS'E' E DOV'E'?

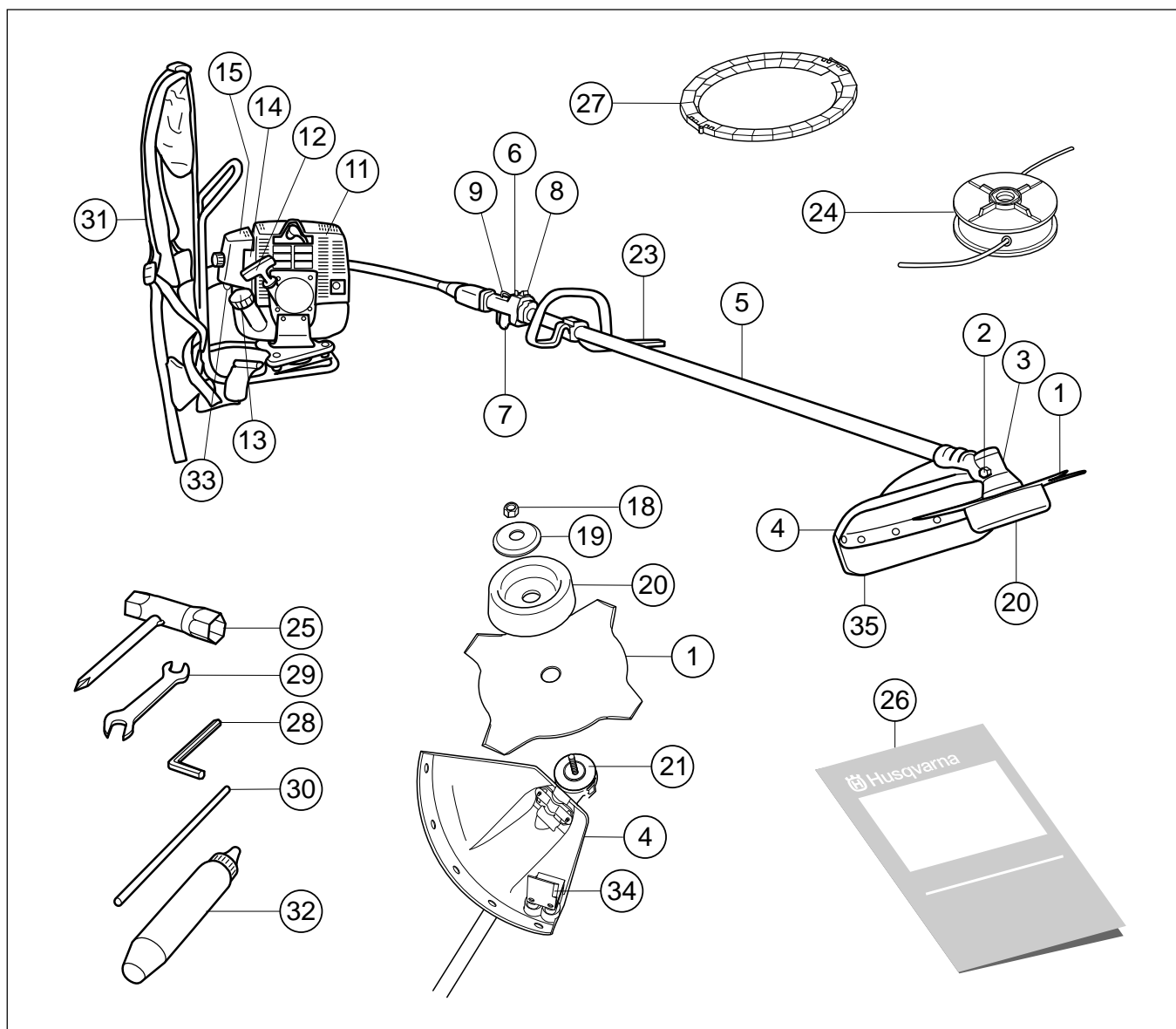

Che cosa c'è sul bordatore/decespugliatore?

- | | | | |
|-----|---|-----|-----------------------------------|
| 1. | Lama | 20. | Coppetta di sostegno |
| 2. | Rifornimento lubrificante | 21. | Menabrida |
| 3. | Riduttore angolare | 23. | Impugnatura a J |
| 4. | Paralama | 24. | Testina portafilo |
| 5. | Tubo porta-albero | 25. | Chiave del dado della lama |
| 6. | Pulsante di bloccaggio per il gas di avviamento | 26. | Istruzioni per l'uso |
| 7. | Acceleratore | 27. | Protezione per trasporto |
| 8. | Interruttore d'arresto | 28. | Chiave Allen |
| 9. | Blocco acceleratore | 29. | Chiave doppia fissa |
| 11. | Coperchio motore | 30. | Spina di bloccaggio |
| 12. | Impugnatura cordicella avviamento | 31. | Imbracatura |
| 13. | Serbatoio carburante | 32. | Grasso per albero di trasmissione |
| 14. | Comando valvola dell'aria | 33. | Pompa carburante |
| 15. | Coperchio filtro aria | 34. | Tagliafilo |
| 18. | Dado di bloccaggio | 35. | Prolunga della protezione |
| 19. | Flangia di sostegno | | |

ASSEMBLAGGIO

Montaggio dell'impugnatura a "J"



ATTENZIONE!

Su macchine che hanno montato il manubrio a J, è possibile utilizzare solo lama e coltello da erba oppure testina portafilo e coltelli di plastica. Non usare mai una lama da decespugliamento!

- Montare l'impugnatura, servendosi di 4 viti, circa 30 cm davanti all'acceleratore, sull'asta cava. Vedere le frecce sull'asta cava.

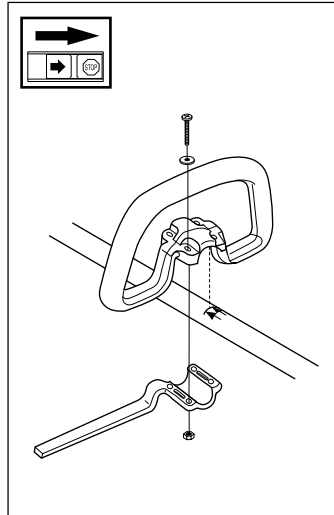

- Regolare di nuovo affinché il manubrio a "J" consenta una comoda posizione di lavoro. Avvitare la manopola.

Montaggio della lama e della testina portafilo

Durante il montaggio del gruppo di taglio è di estrema importanza fare in modo che la guida del menabrida e della flangia di supporto sia situato nel modo corretto nel foro centrale del gruppo di taglio. Un gruppo di taglio montato in modo errato può causare lesioni alle persone molto gravi e perfino mortali.

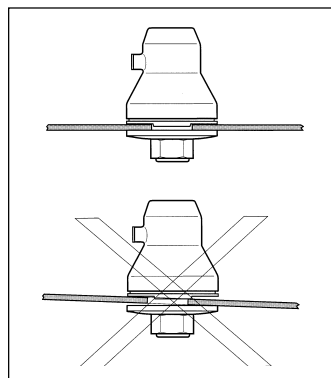

ATTENZIONE!

Non usare mai, in nessun caso, alcun gruppo di taglio, senza che sia stato montato un dispositivo di protezione omologato (vedere al capitolo "Dati Tecnici"). Il montaggio di un dispositivo di protezione inadeguato o difettoso può provocare gravi lesioni alle persone.

Montaggio della protezione per il trasporto

- 1) Inserire le estremità della lama nelle scanalature della protezione per il trasporto (A).
- 2) Avvolgere la protezione intorno alla lama, quindi far scattare il gancio di sicurezza (B) della protezione.

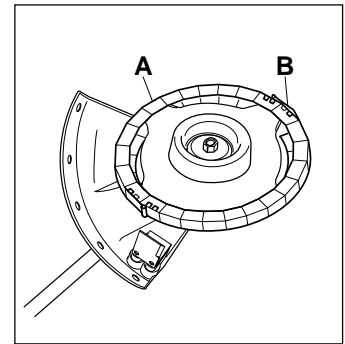

Montaggio di paralama, lama tagliaerba e coltello tagliaerba

- Montare il paralama (A) sulla scatola del cambio servendosi del morsetto (M) e di due viti (L).
- Montare il menabrida (B) sull'alberino.
- Far ruotare l'alberino portalama fino a far coincidere uno dei fori del menabrida con il foro corrispondente nell'alloggiamento del riduttore.
- Introdurre nel foro la spina di bloccaggio (C) per bloccare l'alberino.
- Situare la lama (D), la coppetta di sostegno (F) e la flangia di sostegno (E) sull'alberino di uscita.
- Montare il dado (G). Esso va serrato con una coppia di 35-50 Nm (3,5-5 kpm). Usare la chiave a manicotto inclusa nel kit attrezzi. Impugnare il manico della chiave il più possibile vicino al paralama. Per stringere il dado, la chiave deve essere fatta girare in senso contrario a quello di rotazione (filettatura sinistrorsa).

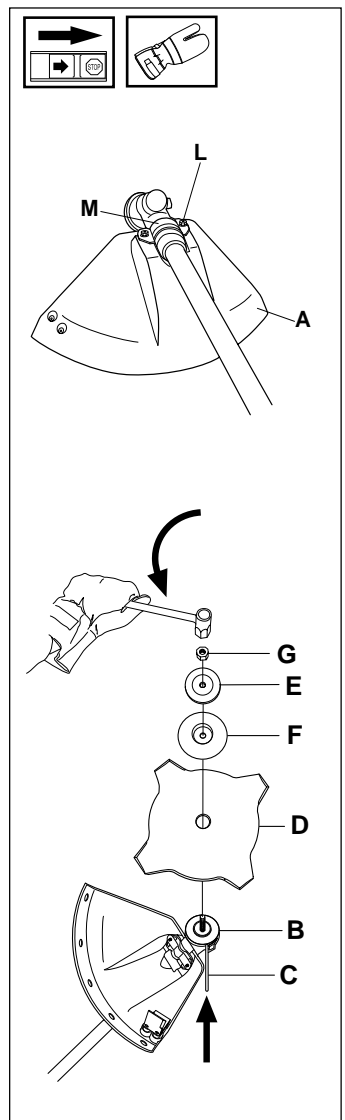

ASSEMBLAGGIO

Montaggio di dispositivi di protezione e gruppi di taglio vari

- Montare il paralama (A) sulla scatola del cambio servendosi del morsetto (M) e di due viti (L).
- Montare il menabrida (B) sulla parte fuosiuscente dell'albero.
- Avvitare il menabrida intorno all'albero della lama fino a quando uno dei fori del menabrida non incontra il foro corrispondente nella scatola del cambio.
- Introdurre il fermo (C) nel foro, per il fissaggio dell'albero.
- Avvitare la testina portafilò (H) in senso contrario al movimento di rotazione.
- L'operazione di smontaggio avviene nell'ordine inverso a quello descritto sopra.

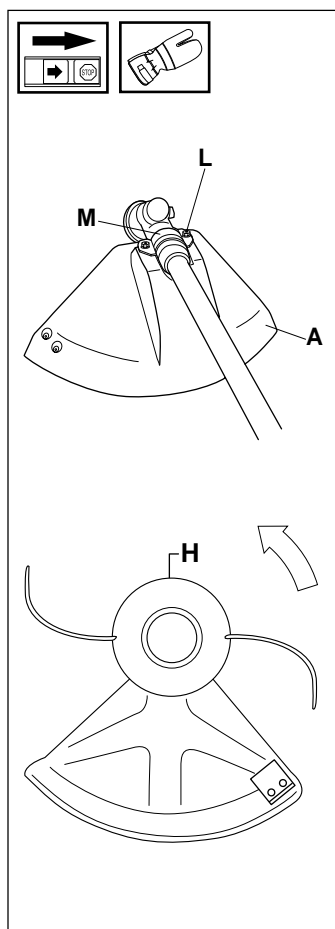

Montaggio del paraspruzzi

(Installare il tagliafilò e la prolunga della protezione sul paraspruzzi.)

- 1) Fissare il tagliafilò (A) al paraspruzzi con due viti M5 x 25, rondelle e dadi esagonali, come mostrato nella figura.
- 2) Montare la prolunga della protezione (B) sul paraspruzzi con cinque viti M5 x 25, rondelle e dadi esagonali, come mostrato nella figura.

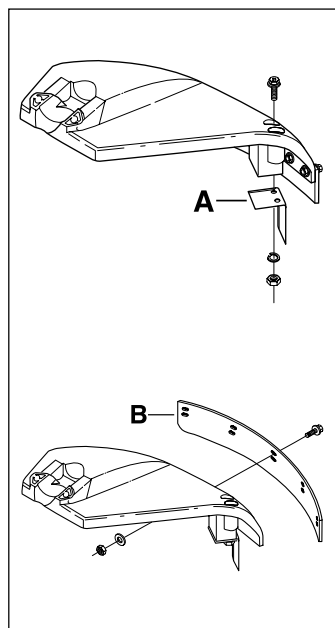

Montaggio dell'albero flessibile

- 1) Togliere la vite e inserire il raccordo esterno (con l'anello a "O") nel giunto (A). Serrare la vite.
- 2) Inserire il raccordo esterno nella scatola della frizione tirando la spina (B). Accertarsi che la spina ritorni nella sua posizione iniziale e che la molla e il raccordo esterno non escano dalla scatola della frizione.

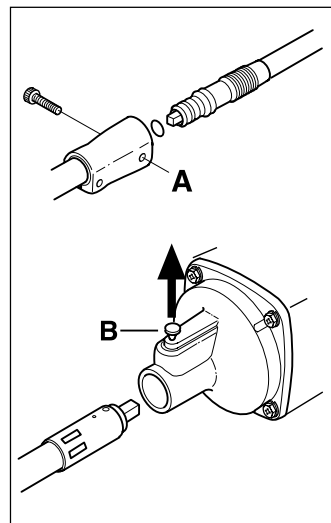

Collegamento del cavo della valvola a farfalla e dei fili dell'interruttore di arresto

- 1) Far passare il cavo della valvola a farfalla attraverso la muffola di regolazione del cavo sul supporto del carburatore. Accertarsi che l'estremità del portacavo sia ben fissa nella muffola.
- 2) Situare il raccordo a fessura sul carburatore facendo in modo che l'incavo (A) sia lontano dalla muffola di regolazione del cavo.
- 3) Ruotare la camma della valvola a farfalla del carburatore e far scivolare il cavo della valvola attraverso la fessura del raccordo, accertandosi che il capocorda venga a trovarsi nell'incavo.
- 4) Azionare il grilletto della valvola alcune volte per assicurarsi che funzioni correttamente.
- 5) Collegare i fili dell'interruttore di arresto ai relativi connettori sul motore. La polarità dei fili non ha importanza.
- 6) Legare il cavo della valvola a farfalla e l'albero flessibile con due cordicelle (B).

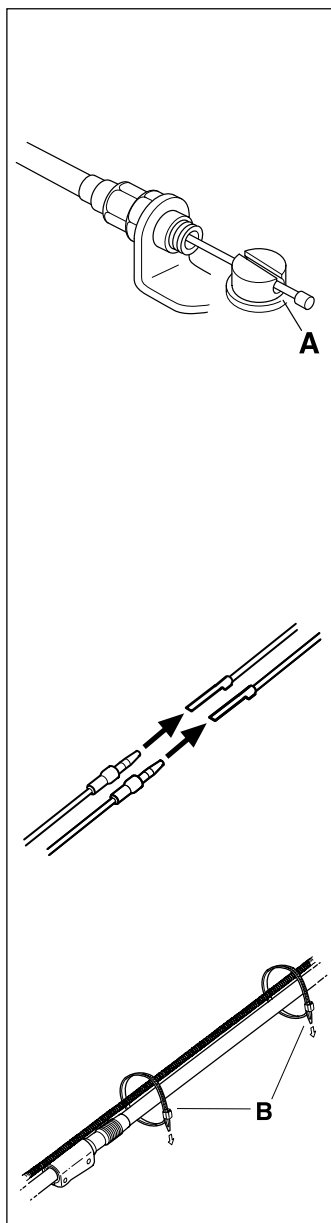

Regolazione del cavo

- Il cavo della valvola a farfalla dev'essere parallelo all'albero flessibile. In caso di attorcigliamento è necessario riportarli in posizione parallela.
- Il cavo della valvola a farfalla dev'essere regolato sotto l'albero flessibile piegato, come mostrato nella figura.

- 1) Allentare il dado di bloccaggio (C) e regolare la muffola (D) facendo in modo che il fermo della camma venga a contatto con il fermo della valvola e facendo sì che, a grilletto completamente premuto, la posizione del cavo sia tale da mantenere un gioco di 1-2 mm fra capocorda e raccordo a fessura.

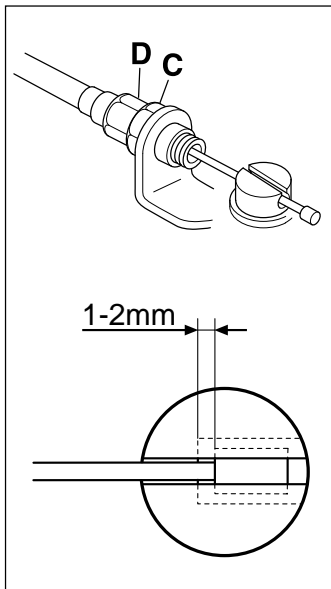

- 2) Dopo aver regolato correttamente il cavo della valvola a farfalla, serrare il dado di bloccaggio.

Come indossare l'imbracatura ed agganciare il decespugliatore



ATTENZIONE!

Durante l'uso, il decespugliatore deve sempre essere agganciato all'imbracatura. In caso contrario, non sarà possibile maneggiare il decespugliatore in modo sicuro e ne potranno derivare danni all'operatore o a terzi. Non usare mai un'imbracatura il cui dispositivo di sgancio rapido sia rotto.

Sgancio rapido

Sul davanti dell'imbracatura, in posizione facilmente accessibile, è situato un dispositivo di sgancio rapido.

- Tirare la cinghia rossa
- La cinghia in vita e una di quelle a tracolla si sganciano contemporaneamente, consentendo al sistema di cinghie e al motore di scivolare verso il terreno.

Usare lo sgancio rapido se il motore prende fuoco o in altri casi di emergenza in cui sia necessario liberarsi prontamente dalla macchina e dall'imbracatura.

Distribuzione uniforme del carico

Un decespugliatore e un gruppo cinghie regolati nel modo giusto alleggeriscono notevolmente il lavoro. Regolare le cinghie fino ad ottenere la posizione di lavoro più comoda; tendendo le cinghie laterali cercare di distribuire il peso in modo omogeneo su entrambe le spalle.

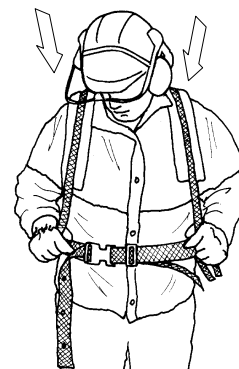
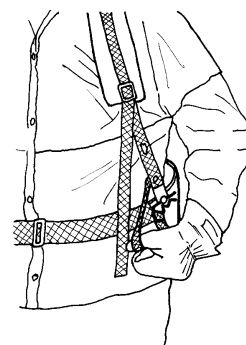

CARBURANTE

Combustibili

NOTA!

La macchina è dotata di motore a due tempi e deve sempre essere alimentata da miscela di benzina e olio per motori a due tempi. Per assicurare un rapporto di miscelazione corretto è importante misurare accuratamente la quantità d'olio da miscelare. Nella miscelazione di piccole quantità di carburante, anche il minimo errore nella quantità d'olio può incidere enormemente sul rapporto di miscelazione.



ATTENZIONE!

Durante tutte le operazioni che hanno a che fare con il carburante, assicurare un buon ricambio d'aria.

Benzina

NOTA!

Utilizzare sempre una miscela di buona qualità (almeno 90 ottani). Se la macchina è dotata di marmitta catalitica (vedi "Dati Tecnici"), usare sempre miscela senza piombo di buona qualità. Una benzina con piombo rovinerebbe la marmitta catalitica.

- Il numero di ottani minimo consigliato è 90. Se si fa funzionare il motore con benzina a meno di 90 ottani, esso picchierà in testa. Ciò provoca un aumento della temperatura del motore e può causare gravi avarie del motore.
- In caso di uso continuo ad alto numero di giri, si raccomanda una benzina ad alto numero di ottani.

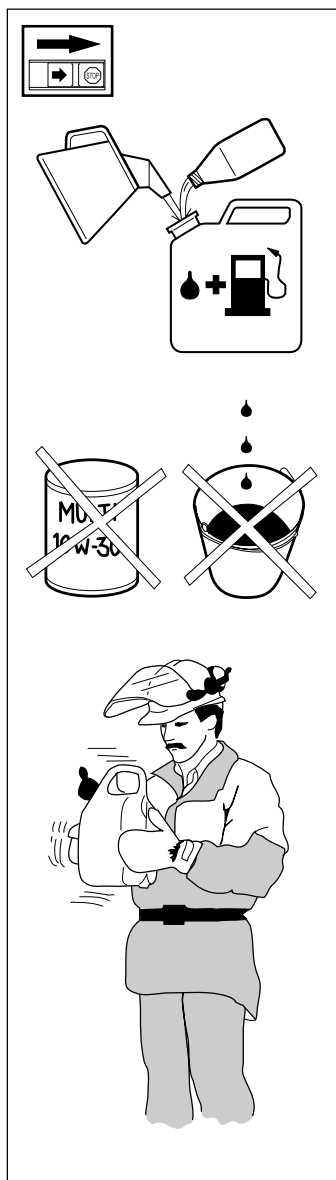

Olio per due tempi

- Per i migliori risultati, usare olio per motori a due tempi Husqvarna, formulato appositamente per decespugliatori e motoseghe. Rapporto di miscela 1:50 (2%).
- Se non è disponibile l'olio per due tempi Husqvarna, usare un altro olio di buona qualità per motori a due tempi raffreddati ad aria. Per la scelta dell'olio, contattare il locale rivenditore. Rapporto di miscela: 1:25 (4%).
- Non usare mai olio per motori a due tempi raffreddati ad acqua, cioè per motori fuoribordo.
- Non usare mai olio per motori a quattro tempi.

Miscelatura

- Mescolare sempre la benzina e l'olio in un contenitore pulito ed omologato per l'uso con benzina.
- Per prima cosa, versare metà della benzina. Versare poi tutto il quantitativo d'olio. Mescolare (agitare) la miscela. Versare poi il resto della benzina.
- Mescolare (agitare) la miscela accuratamente prima di versarla nel serbatoio.
- Preparare una quantità di miscela necessaria al massimo per un mese.
- Se il decespugliatore deve rimanere inutilizzato per un periodo di tempo prolungato, svuotare e pulire il serbatoio.

Rifornimento



ATTENZIONE!

Per evitare il pericolo di incendio osservare quanto segue:

Non fumare e non posizionare il carburante vicino a sorgenti di calore.

Non fare mai rifornimento con il motore in moto.

Prima del rifornimento spegnere il motore e lasciarlo raffreddare per qualche minuto.

Per il rifornimento, aprire con cautela il tappo del serbatoio, in modo da equilibrare la pressione interna. Dopo il rifornimento richiudere accuratamente. Prima di mettere in moto, spostare la macchina dal luogo del rifornimento.

- Pulire tutt'intorno al tappo del serbatoio. La presenza d'impurità nel serbatoio può causare guasti.
- Agitare il contenitore della miscela prima di versarla nel serbatoio, per assicurarsi che essa sia ben mescolata.
- Utilizzare una tanica carburante con protezione anti-traboccamento.

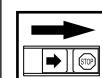

Min. 3 m
(10 ft)



Gasolin Benzin Essence Gasolina Lit.	Oil • Öl Huile • Aceite Lit.
	4% (1:25)
5	0,20
10	0,40
15	0,60
20	0,80

AVVIAMENTO ED ARRESTO

Controlli prima dell'avviamento

Per ragioni di sicurezza, seguire queste raccomandazioni!

- Controllare la lama per accertarsi che non vi siano incrinature sul fondo dei denti o presso il foro centrale. Le cause più frequenti delle incrinature sono il formarsi di angoli acuti sui fondi dei denti durante l'affilatura e l'uso della lama con i denti non affilati. In caso di incrinature, gettare via la lama.
- Controllare la flangia di sostegno, assicurandosi che non si siano formate incrinature dovute a fatica o ad un serraggio eccessivo. In caso di incrinature, gettare via la flangia!
- Controllare che il dado non abbia perso la sua capacità di bloccaggio. Il blocco del dado deve sopportare una coppia di almeno 1,5 Nm. Il momento di serraggio del dado deve corrispondere a 35-50 Nm.
- Controllare il paralama e verificare che non abbia subito lesioni o incrinature. Sostituire il paralama nel caso in cui abbia subito degli urti o presenti delle incrinature.
- Controllare la testina portafilo e il paraspruzzi e verificare che siano intatti e non presentino incrinature. Sostituire la testina portafilo o il paraspruzzi nel caso in cui abbiano subito degli urti o presentino incrinature.
- Non usare mai la macchina senza paralama o paraspruzzi, e neppure con un paralama difettoso.

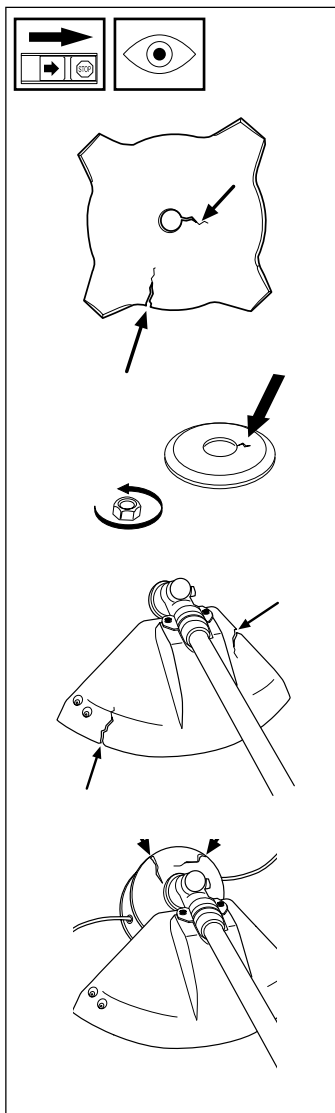

Avviamento ed arresto



ATTENZIONE!

Prima di azionare la macchina, è necessario montare il coperchio della frizione completo e l'asta cava, in caso contrario la frizione potrebbe staccarsi e provocare lesioni alle persone. Prima dell'avviamento, spostare sempre la macchina dal luogo di rifornimento carburante. Collocare la macchina su una solida base d'appoggio, controllando che il gruppo di taglio non possa venire a contatto con corpi solidi. Verificare che nella zona operativa non siano presenti persone non addette ai lavori, che sarebbero esposte al rischio di gravi lesioni. La distanza di sicurezza corrisponde a 15 metri.

Motore freddo

ACCENSIONE:

Spingere l'interruttore di arresto in posizione di avviamento.

ARIA: agire sull'apposito comando per chiudere la valvola dell'aria.

POMPA CARBURANTE: pompare il carburante premendo più volte sulla sacca fino a quando questo rifluisce nel serbatoio attraverso il flessibile trasparente.

Motore caldo

Usare la stessa procedura di accensione usata per il motore freddo, ma senza porre lo starter in posizione "choke". Per ottenere il gas di avviamento premere il dispositivo del gas e poi il pulsante rosso accanto al pulsante di stop.

Arresto

Per spegnere il motore porre l'interruttore di arresto nella posizione di "stop".

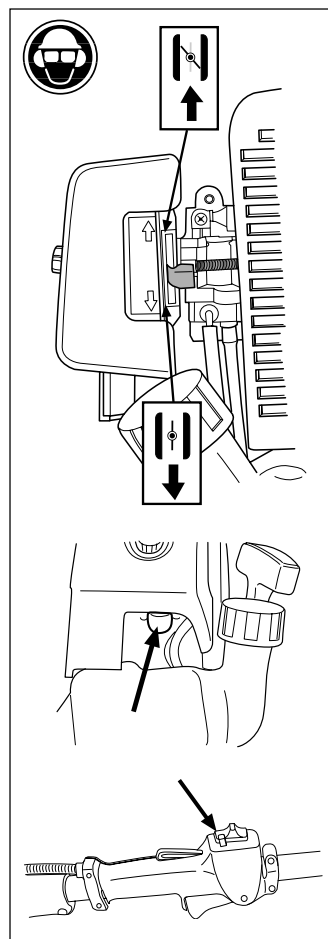

ATTENZIONE!

Se il motore viene acceso con lo starter in posizione di arricchimento o di avviamento, il gruppo di taglio comincia a ruotare immediatamente.

Avviamento

Premere il corpo della macchina contro il terreno con la mano sinistra (NOTA: non con il piede!). Afferrare la manopola di avviamento, estrarre lentamente la cordicella di avviamento con la mano destra fino a quando si avverte una certa resistenza (ciò significa che i ganci di avviamento entrano in azione). A questo punto cominciare a tirare con movimenti rapidi e decisi. Quando il motore dà segno di accendersi riportare immediatamente lo starter nella posizione iniziale.

Ripetere i tentativi fino all'avviamento del motore. A questo punto, accelerare velocemente a tutto gas e il dispositivo di avviamento di disinnesterà automaticamente. **ATTENZIONE!** Non estrarre completamente la cordicella di avviamento e non abbandonare la presa della manopola se la cordicella è completamente estratta. Questo potrebbe danneggiare la macchina.

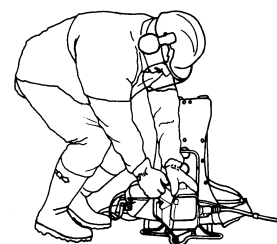

Carburatore

Il vostro prodotto Husqvarna è stato fabbricato e prodotto in base a norme che permettono di ridurre le emissioni di scarico dannose. Dopo aver consumato 8-10 serbatoi di carburante, il motore ha "passato il rodaggio". Per verificare che, dopo il periodo di rodaggio, il motore dia prestazioni ottimali con un minimo livello di emissioni di scarico, rivolgetevi al vostro rivenditore (o al servizio di assistenza), il quale potrà, con un contatore di giri, mettere a punto il carburatore per far sì che esso funzioni al meglio.



ATTENZIONE!

Prima di avviare la macchina, è necessario che il coperchio della frizione completo e il tubo porta-albero siano montati. In caso contrario, la frizione potrebbe staccarsi causando danni alle persone.

Funzionamento

- Il carburatore, azionato dall'acceleratore, controlla il regime del motore. Nel carburatore il carburante si mescola con l'aria. Questa miscela carburante-aria può essere regolata. La registrazione deve essere corretta perché il motore possa sviluppare appieno la sua potenza.
- Registrando il carburatore, il motore viene adattato alle condizioni locali come ad esempio il clima, l'altitudine, la benzina o il tipo d'olio per 2 tempi.

Regolazione del minimo (T)

- Controllare che il filtro dell'aria sia pulito. Se il minimo regolato correttamente, la testina non gira. Se necessario chiudere (in senso orario) la vite T con il motore in moto fino a quando la testina non cominci a girare (3 400 giri/min.). Riaprire la vite fino a fermare la rotazione della testina. Quando il regime del minimo è correttamente impostato (2 600 giri/min.), il motore gira uniformemente in tutte le posizioni, senza che la testina cominci a girare.

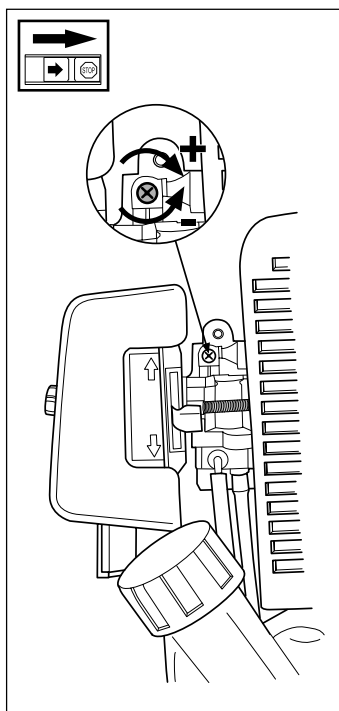

Avvertenza!

Nel caso in cui non sia possibile regolare il gruppo di taglio e che questo continui a girare, contattate il servizio di assistenza. Evitate di utilizzare la macchina prima che questa sia stata regolata in modo corretto o riparata.

NOTA!

Al massimo regime, la macchina può essere fatta funzionare solo per brevi periodi.

Marmitta

NOTA!

Alcune marmitte sono dotate di catalizzatore. Per controllare se il decespugliatore è dotato di marmitta catalitica vedere al capitolo "Dati Tecnici".

La marmitta ha il compito di ridurre il livello di rumorosità e di allontanare i gas di scarico dall'operatore. I gas di scarico sono molto caldi e possono contenere scintille in grado di provocare incendi nel caso in cui le emissioni di scarico vengano dirette verso materiale secco e infiammabile. Alcune marmitte sono munite di una speciale retina parascintille. Se la macchina è dotata di un dispositivo di questo tipo, ricordare di pulirlo regolarmente. L'operazione viene effettuata con una spazzola di acciaio. Nelle marmitte senza catalizzatore la retina deve essere pulita ed eventualmente sostituita una volta alla settimana. Nelle marmitte catalitiche la retina deve essere controllata ed eventualmente pulita una volta al mese. **In caso di retina danneggiata questa deve essere sostituita.**

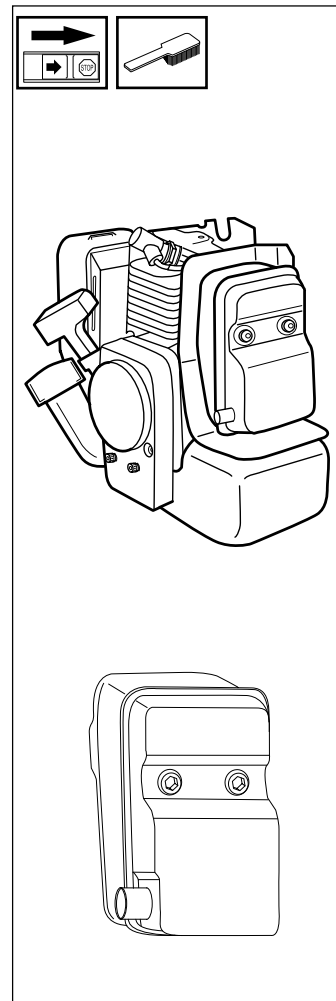

Se la retina è spesso ostruita, questo può essere un segno del fatto che le funzioni del catalizzatore sono ridotte. Contattare il rivenditore per il controllo. Una retina ostruita provoca il surriscaldamento della macchina, con conseguenti danni a cilindro e pistone. Vedere anche alla voce "Manutenzione".

NOTA! Non usare mai la macchina se la marmitta non è in buone condizioni.

Sistema di raffreddamento

Per mantenere il più possibile bassa la temperatura di esercizio, la macchina è dotata di un sistema di raffreddamento.

Il sistema di raffreddamento consta di:

1. Presa d'aria nel dispositivo di avviamento.
2. Alette di raffreddamento sul volano.
3. Flange di raffreddamento sul cilindro.
4. Coperchio motore che convoglia l'aria di raffreddamento verso il cilindro.

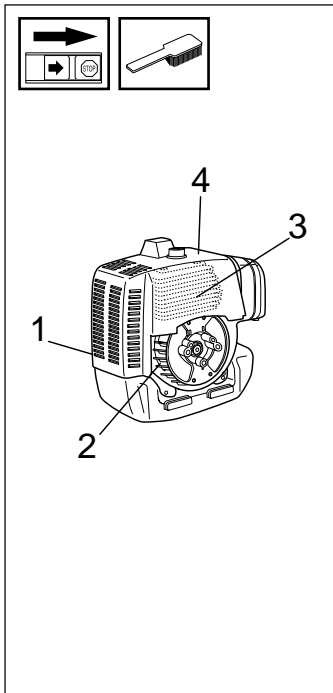

Pulire il sistema di raffreddamento con una spazzola ogni settimana; in condizioni difficili, anche più spesso.

Un sistema di raffreddamento sporco o intasato causa il surriscaldamento del motore ed il cilindro e il pistone possono danneggiarsi.

Filtro dell'aria

Il filtro dell'aria deve essere regolarmente pulito per eliminare lo sporco e la polvere; si evitano così:

- guasti al carburatore
- problemi di avviamento
- riduzione della potenza
- usura eccessiva dei componenti del motore
- consumo eccessivo di carburante

Il filtro deve essere pulito ogni 25 ore di esercizio; più frequentemente in caso di ambiente polveroso.

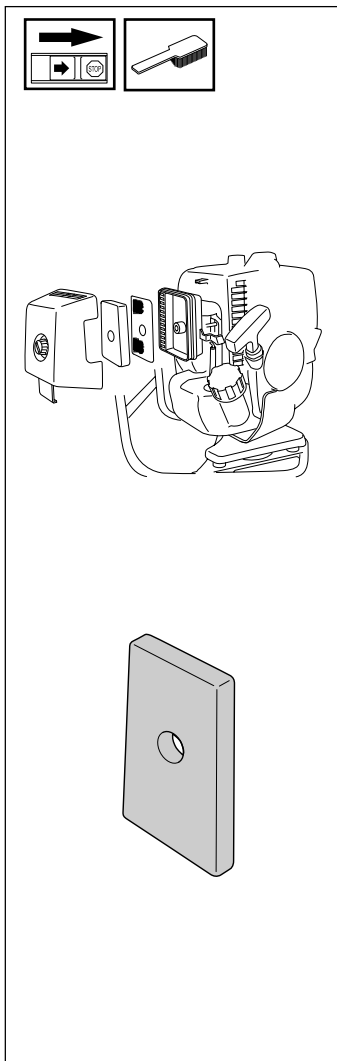

Pulizia del filtro dell'aria

Smontare il coperchio del filtro ed estrarre il filtro. Lavarlo in acqua saponata calda. Prima di rimontare il filtro, accertarsi che sia ben asciutto.

Se il filtro è in uso da molto tempo, esso non può più essere pulito perfettamente. Per questo il filtro va cambiato ad intervalli regolari. Se il filtro è danneggiato, esso deve essere sempre sostituito.

Albero di trasmissione

L'albero flessibile è ingrassato con grasso speciale. L'albero va ingrassato ogni 25 ore di esercizio. Il grasso per l'albero di trasmissione flessibile viene fornito in tubetto, in dotazione ad ogni macchina. N.B! Non ingrassare mai l'albero di trasmissione con grasso per riduttori angolari.

- Sollevare il pulsante di bloccaggio che mantiene la guaina dell'albero di trasmissione nel coperchio della frizione.

- Togliere la clip che ferma il cavetto del gas all'albero di trasmissione.

- Estrarre la guaina dell'albero dal coperchio della frizione.

- Estrarre l'albero dalla guaina scuotendolo leggermente o estraendolo con una pinza.

- Applicare del grasso sul cavo e stenderlo con un panno o un pennello.

- Infilare l'albero nella guaina. Controllare che l'albero entri nella sede facendolo girare e premendolo verso il basso.

- L'albero è montato correttamente nella guaina quando la sua estremità fuoriesce dal bordo della guaina di circa 10 mm.

- Ruotare l'albero spingendolo verso il basso.

- Montare la guaina dell'albero di trasmissione nel coperchio della frizione facendo in modo che il foro venga a trovarsi al centro, sotto il pulsante di bloccaggio sul coperchio della frizione.

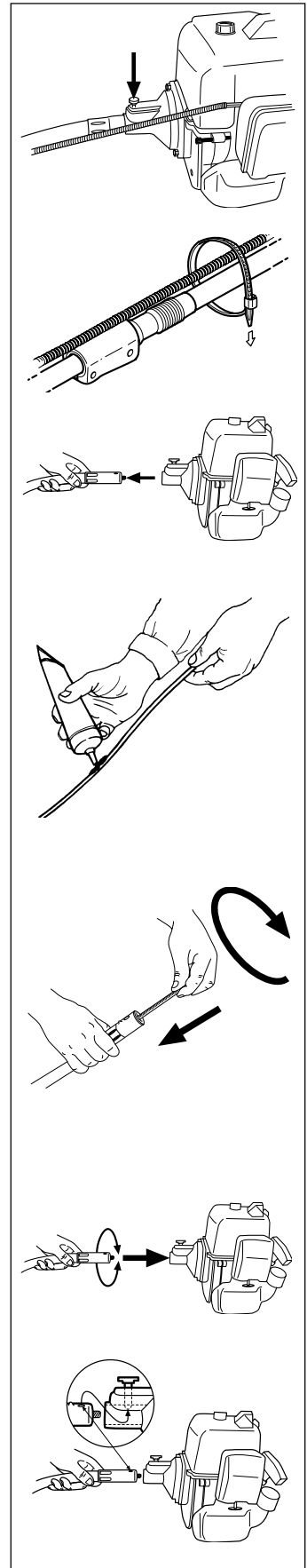

Riduttore angolare

Il riduttore angolare è stato riempito in fabbrica con la giusta quantità di grasso. Tuttavia, prima di cominciare ad usare la macchina, controllare che esso sia pieno di grasso fino a 3/4. Usare grasso speciale Husqvarna. Il lubrificante nell'alloggiamento del riduttore non va normalmente cambiato, se non in caso di eventuali riparazioni.

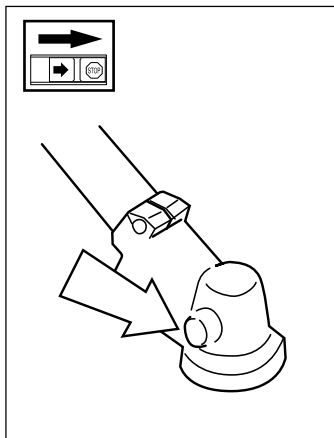

Candela

Le condizioni della candela possono essere compromesse da:

- un carburatore mal registrato;
- miscela carburante/olio non corretta (quantità eccessiva di olio oppure olio non idoneo).
- un filtro dell'aria sporco.

Questi fattori causano la formazione di depositi sugli elettrodi della candela, con conseguenti disturbi del funzionamento e problemi d'avviamento.

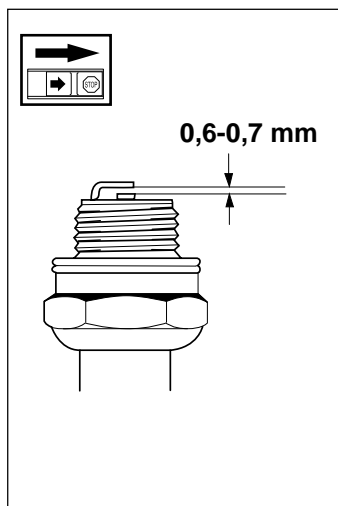

Se la potenza della macchina è bassa, se la macchina è difficile da avviare o se il minimo è irregolare, controllare anzitutto la candela prima di prendere eventualmente altri provvedimenti.

Se la candela è intasata, pulirla e controllare che il traferro sia di 0,6–0,7 mm. La candela va cambiata dopo circa un mese di esercizio o, se necessario, prima.

NOTA! Usare sempre candele del tipo consigliato! Una candela di tipo sbagliato può rovinare il pistone e il cilindro.

Affilatura del coltello tagliaerba e della lama tagliaerba



ATTENZIONE!

Prima di eseguire qualsiasi operazione sull'utensile di taglio, spegnere sempre il motore. La testina infatti continua a ruotare anche quando l'acceleratore non viene azionato. Accertarsi che l'utensile di taglio sia completamente fermo e staccare il cavo dalla candela prima d'iniziare l'operazione.

- Per una corretta affilatura, vedere la confezione del gruppo di taglio.

- Le lame tagliaerba si affilano con una lima piatta a taglio semplice.

- Per mantenere l'equilibratura, limare ugualmente tutti i taglienti.

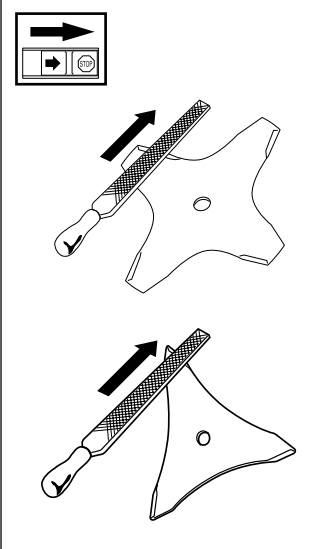

ATTENZIONE!

Rottamare sempre la lama che sia piegata, contorta, lesionata incrinata o danneggiata in altro modo. Non provate mai a raddrizzarla per riutilizzarla. Usare solo lame originali del tipo raccomandato.

Schema di manutenzione

Seguono alcune istruzioni generali di manutenzione. Per ulteriori informazioni, contattare l'officina di servizio.

Manutenzione giornaliera

1. Pulire le parti esterne della macchina.
2. Controllare che l'imbracatura non presenti danni.
3. Controllare che il blocco dell'acceleratore e l'acceleratore funzionino in modo sicuro.
4. Controllare che l'interruttore d'arresto funzioni.
5. Controllare che l'utensile di taglio non ruoti quando il motore è al minimo.
6. Pulire il filtro dell'aria. Cambiarlo se necessario.
7. Controllare che la protezione sia integra e assolutamente priva di cricche o lesioni. Sostituire il paralama-paragetto se è stato sottoposto a urti o se è incrinato.
8. Controllare che la lama sia ben centrata, ben affilata e priva di incrinature. Una lama non centrata produce vibrazioni che possono danneggiare la macchina.
9. Controllare che la testina portafilo sia priva di danni e incrinature. Sostituirla se necessario.
10. Controllare il serraggio del dado di bloccaggio.
11. Controllare che la protezione di trasporto della lama sia integra e che possa essere applicata correttamente.
12. Controllare che tutti i dadi e le viti siano ben serrati.

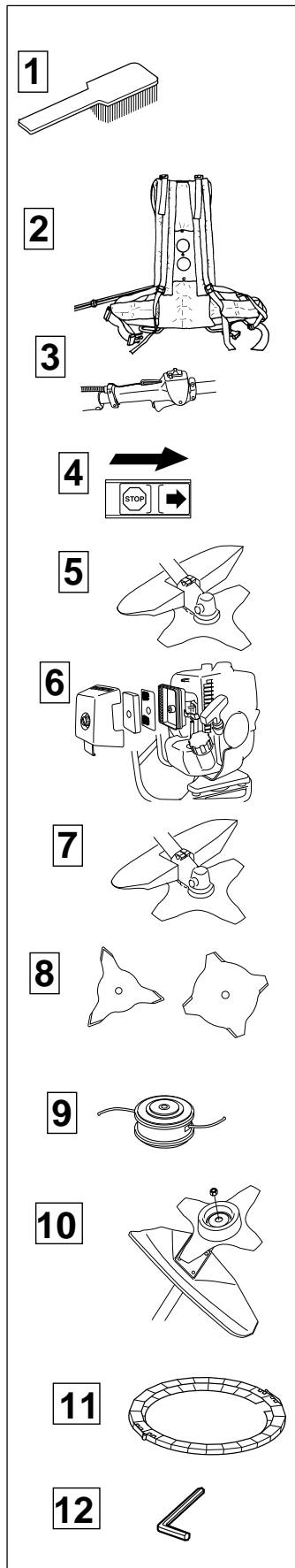

Manutenzione settimanale

1. Controllare il dispositivo di avviamento, la sua cordicella e la molla di ritorno.
2. Controllare che gli elementi ammortizzatori delle vibrazioni non presentino danni.
3. Pulire la candela esternamente. Smontarla e controllare il trafero su 0,6–0,7 mm o cambiare la candela.
4. Pulire le alette di raffreddamento sul volano.
5. Pulire o sostituire la retina parascintille della marmitta (non nel caso di marmitta catalitica).
6. Pulire l'alloggiamento del carburatore.
7. Pulire le flange di raffreddamento del cilindro e controllare la presa d'aria sul dispositivo di avviamento per verificare che non sia ostruita.
8. Controllare che il riduttore angolare sia pieno per 3/4 di grasso. Riempire con grasso speciale se necessario.

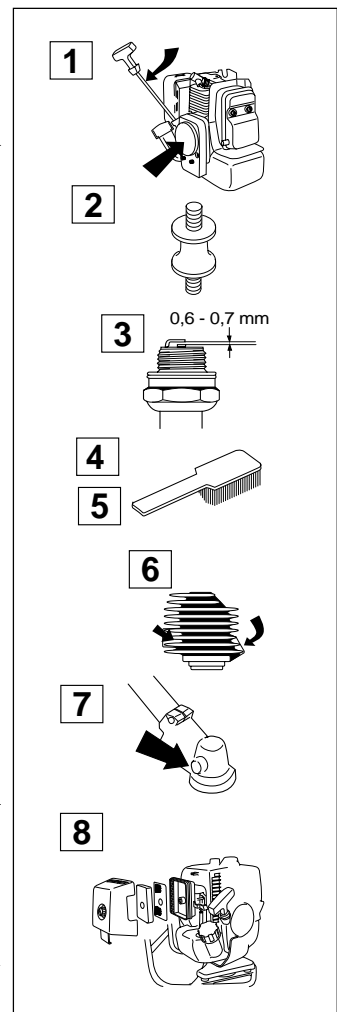

Manutenzione mensile

1. Pulire il serbatoio del carburante.
2. Pulire il carburatore esternamente e lo spazio attorno ad esso.
3. Pulire la girante della ventola e lo spazio attorno ad essa.
4. Controllare il filtro del carburante ed il flessibile del carburante, sostituendo in caso di necessità.
5. Controllare tutti i cavi ed i raccordi.
6. Controllare la frizione, le sue molle ed il suo tamburo per individuare eventuali tracce di usura. Sostituire se necessario.
7. Cambiare candela.

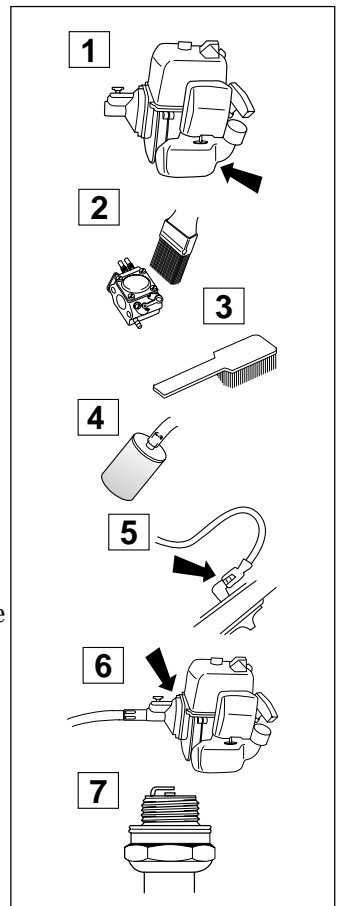

DATI TECNICI

Dati tecnici	142RB	152RB
Motore		
Cilindrata, cm ³	41,5	50,2
Alesaggio cilindro, mm	40	44
Corsa, mm	33	33
Regime minimo, giri/min	2 600	2 600
Regime di fuga massimo consigliato, giri/min	10 400	10 400
Regime di rotazione alberino, giri/min	8 060	8 060
Potenza max. motore a norma ISO 8893	1,3kW/ 6 500 giri/min	1,5kW/ 6 500 giri/min
Marmitta catalitica	Non	Non
Sistema di accensione con regolazione del regime.	Non	Non
Retina parascintille	Non	Non
Impianto d'accensione		
Impianto, marca e tipo	Ikeda Denso	Ikeda Denso
Candela	NGK BPM6Y	NGK BPM6Y
Traferro, mm	0,6-0,7	0,6-0,7
Impianto carburante		
Carburatore, marca e tipo	Walbro WYJ	Walbro WYJ
Volume serbatoio carburante, litri	1,0	1,0
Peso		
Peso escluso carburante, utensile di taglio e paralama, kg	11,5	11,5
Livelli sonori		
Livello di pressione acustica equivalente, rispetto all'udito dell'operatore, misurato in base alle norme prEN 31806 e ISO 7917, dB(A), min/max:	97/98	97/98
Livello di intensità acustica equivalente, rispetto all'udito dell'operatore, misurato in base alle norme prEN 31806 e ISO 10884, dB(A), min/max:	109/110	109/110
Livelli di vibrazione		
Livello di vibrazioni del manubrio, misurato in base alle norme prEN 31806 e ISO 7116, m/s:		
al minimo, impugnatura sinistra/destra, min.:	1,4/1,4	1,4/1,4
al minimo, impugnatura sinistra/destra, min.:	1,4/1,4	1,4/1,4
fuori giri, impugnatura sinistra/destra, max.:	1,5/2,3	1,5/2,3
fuori giri, impugnatura sinistra/destra, max.:	11,5/9,0	11,5/9,0

NOTA! Le misurazioni dei livelli acustici e di vibrazioni sono state effettuate con tutti i gruppi di taglio omologati applicabili alla macchina. Nella tabella vengono riportati i valori minimi e massimi.

Accessori omologati 142RB/152RB	Tipo	Corprilama Art. no.
Foro centrale lame/coltelli: Ø 20 mm		
Passo albero lama: M12		
Lama tagliaerba/Coltello tagliaerba	Multi 275-4 (Ø 275 4 denti)	531 00 77-01
	Multi 300-3 (Ø 300 3 denti)	531 00 77-01
Testina portafilo	Trimmy S II	531 00 77-01
	Trimmy H II	531 00 77-01
	Superauto III	531 00 77-01
Coppetta di sostegno	Fissa	-

Dichiarazione di conformità UE (solo per l'Europa)

(Direttiva 98/37/CEE, Allegato II, A)

Secondo quanto previsto dalle seguenti DIRETTIVE DEL CONSIGLIO:

98/37/CEE del 22 giugno 1998 "concernente le macchine" e **89/336/CEE** del 3 maggio 1989 "concernente la compatibilità elettromagnetica", **la Husqvarna AB**, S-561 82 Huskvarna, Svezia, tel.: +46-36-146500, dichiara con la presente che i decespugliatori **142RB e 152RB**, a partire dai numeri di serie del 1999 in poi (l'anno viene evidenziato nel marchio di fabbrica ed è seguito da un numero di serie) è conforme alle succitate direttive e disposizioni aggiuntive ora vigenti.

Sono state rispettate le seguenti norme: **EN292-2, EN11806, ISO14865, ISO14740, CISPR 12.**

L'SMP, Svensk Maskinprovning AB, Fyrisborgsgatan 3, S-754 50 Uppsala, Svezia, ha eseguito il controllo-tipo facoltativo per conto della Husqvarna AB. Il certificato porta il numero: **SEC/99/670** – 142RB, **SEC/99/671** – 152RB.

Huskvarna, 13 agosto 1999

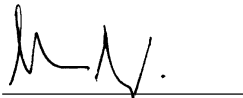

Anders Ströby, direttore di produzione





 **Husqvarna**