

## ① Istruzioni per l'uso

+ ISTRUZIONI PER LA CONSEGNA DEI PRODOTTI . . . pag. 3

"Traduzione della versione originale delle istruzioni d'uso"

Nr. 99 282.IT.801.0

## **TOP 380 N**

(Type SK 282 : + . . 01001)

## **EUROTOP 380 N**

(Type SK 282 : + . . 03841)

**Andanatrice**

  
Vostro nr. macchina                      nr. id. telaio

## ① **Caro agricoltore!**



Siamo lieti che Lei abbia fatto una buona scelta e la ringraziamo per essersi deciso per una macchina Pöttinger. Nella nostra qualità di Suo partner agrotecnico siamo in grado di offrirLe qualità e rendimento al passo con un servizio affidabile.

Al fine di poter valutare appieno le condizioni in cui le nostre macchine agricole vengono impiegate e di tenerle poi presenti al momento dello sviluppo di nuovi apparecchi agricoli, La preghiamo di volerci fornire alcuni dati.

In questo modo ci sarà oltretutto possibile informarLa programmatamente e ad hoc sui prodotti di nostro nuovo sviluppo.

## **Responsabilità per il prodotto, obbligo di informazione.**

La responsabilità per il prodotto obbliga il fabbricante ed il commerciante a consegnare il manuale delle istruzioni per l'uso al momento della vendita della macchina e ad istruire il cliente in merito all'uso della macchina stessa, richiamando contemporaneamente la sua attenzione sulle sue istruzioni per l'uso, sulle sue norme di sicurezza e per la manutenzione.

Onde poter certificare che la macchina ed il manuale con le istruzioni per il suo uso siano stati consegnati in modo regolamentare è necessaria una conferma scritta. A questo scopo si deve ritornare

- il **documento A**, debitamente firmato, alla ditta Pöttinger.
- Il **documento B** rimane al concessionario che ha fornito la macchina.
- Il cliente trattiene il **documento C**.

In base alla legge sulla responsabilità per danno da prodotti difettosi ogni agricoltore è un imprenditore.

Come danno materiale ai sensi della legge sulla responsabilità per danno da prodotti difettosi si intende un danno causato da una macchina, non un danno che si verifica in essa. Per la responsabilità è prevista una franchigia (500 euro).

I danni materiali imprenditoriali ai sensi della legge sulla responsabilità per danno da prodotti difettosi sono esclusi dalla responsabilità.

**Attenzione!** Anche il cliente fa obbligo di consegnare il manuale delle istruzioni per l'uso nel caso rivenda la macchina a terzi. Il nuovo acquirente deve essere parimenti istruito all'uso della macchina in conformità alle istruzioni ed alle norme di cui sopra.

# ① ISTRUZIONI PER LA CONSEGNA DEI PRODOTTI

Documento **D**



ALOIS PÖTTINGER Maschinenfabrik GmbH  
A-4710 Grieskirchen  
Tel. (07248) 600 -0  
Telefax (07248) 600-511  
GEBR. PÖTTINGER GMBH  
D-86899 Landsberg/Lech, Spöttinger-Straße 24  
Telefon (0 81 91) 92 99-111 / 112  
Telefax (0 81 91) 92 99-188

GEBR. PÖTTINGER GMBH  
Servicezentrum  
D-86899 Landsberg/Lech, Spöttinger-Straße 24  
Telefon (0 81 91) 92 99-130 / 231  
Telefax (0 81 91) 59 656

Si prega di verificare, conformemente alla responsabilità civile sui prodotti.

Contrassegnare con una X le informazioni esatte

- Macchina controllata come da bolla di consegna. Rimossi tutti i pezzi usati per il trasporto. Insieme alla macchina sono stati forniti tutti i dispositivi di sicurezza, la trasmissione cardanica e i dispositivi di comando.
- Sono stati discussi e chiariti con il cliente il comando, la messa in funzione e la manutenzione della macchina con le istruzioni per l'uso alla mano.
- Controllata pressione pneumatici.
- Verificato il eovietto montaggio delle ruote ed il serveaggio dei bulloni.
- Specificato il corretto numero di giri previsto per la presa di forza.
- Effettuato adattamento altezza alla trattrice: Aggiustaggio dell'attacco a tre punti.
- Lunghezza trasmissione cardanica risulta correttamente regolata.
- Effettuata prova di funzionamento; non sono state riscontrate anomalie.
- Illustrate le varie funzioni durante la prova di funzionamento.
- Illustrata sterzata in posizione di trasporto e di lavoro.
- Sono state fornite informazioni per ulteriori dotazioni optional.
- E' stata sottolineata l'imperativa necessità di leggere le istruzioni per l'uso.

Onde poter certificare che la macchina ed il manuale con le istruzioni per il suo uso siano stati consegnati in modo regolamentare è necessaria una conferma scritta.

- A questo scopo si deve ritornare il **documento A**, debitamente firmato, alla ditta Pöttinger.
- Il **documento B** rimane al concessionario che ha fornito la macchina.
- Il cliente trattiene il **documento C**.



**Osservare le norme di sicurezza riportate nell'appendice!**

### Indice

Significato dei segnali di pericolo .....	4
Montaggio di attrezzi all'attacco a tre punti .....	5
Bloccaggio del supporto mobile durante i viaggi su strada e da fermo: .....	5
Parcheggio dell'attrezzo .....	5
Cambio in posizione di trasporto .....	6
<b>POSIZIONE DI TRASPORTO E LAVORO</b> .....	<b>6</b>
Percorso di strade pubbliche .....	6
Cambio in posizione di lavoro .....	6
Indicazioni generali per il lavoro con l'attrezzo .....	7
Lavorare su pendii .....	7
Regolazione dell'inclinazione dei girelli .....	7
Numero di giri della presa di forza .....	8
Attrezzi con l'assale a tandem .....	8
Ruota tastatrice (5) .....	8
Manutenzione e riparazioni .....	9
Alberi cardanici .....	9
Pulizia di parti macchina .....	9
Sosta invernale .....	9
Dati Tecnici .....	10
Uso regolamentare del ranghinatore .....	10
Sede della targhetta della modello .....	10
Uso regolamentare del ranghinatore .....	10
Equipaggiamento a richiesta: .....	11
<b>APPENDICE</b> .....	<b>12</b>
Istruzioni per la sicurezza sul lavoro .....	14
Trasmissione cardanica .....	15
Ulteriori informazioni essenziali per la vostra sicurezza .....	18
Combinazione trattore + attrezzo .....	18
Schema di lubrificazione .....	20

### Simbolo-CE



Il simbolo CE, che il produttore è tenuto ad apporre sulla macchina, ne documenta verso l'esterno la conformità alle norme della Direttiva sui macchinari e ad altre specifiche direttive della Comunità Europea.

### Dichiarazione di conformità C.E.E. (vedi allegato)

Tramite la sottoscrizione della Dichiarazione di conformità C.E.E., il produttore dichiara che il macchinario immesso sul mercato soddisfa tutti i fondamentali requisiti attinenti alla tutela della sicurezza e della salute delle persone previsti dalla normativa vigente.

## Significato dei segnali di pericolo

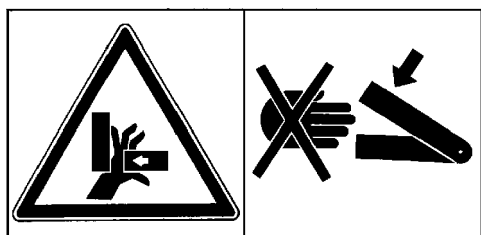

bsb 449 374

Non avvicinare mai gli arti alla zona a rischio di schiacciamento finché sussiste la possibilità che parti della macchina compiano movimenti.

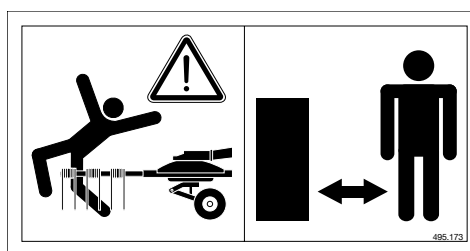

495.173

Non entrare nel raggio di movimento dei bracci rotanti con motore del trattore in moto.

### Montaggio di attrezzi all'attacco a tre punti



**Indicazioni per la sicurezza:**

**(vedi allegato A1 p.to 8a-8h)**

- Applicare l'attrezzo all'attacco a tre punti del trattore.
- I bracci inferiori (4) del sollevatore sono da fissare in modo, da evitare che l'attrezzo possa spostarsi verso l'esterno.
- Alzare il piede d'appoggio (5) e bloccarlo con il perno.

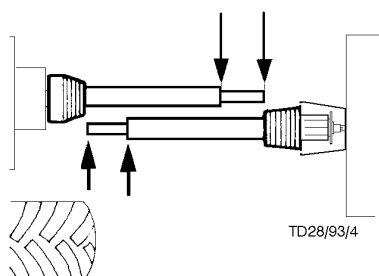
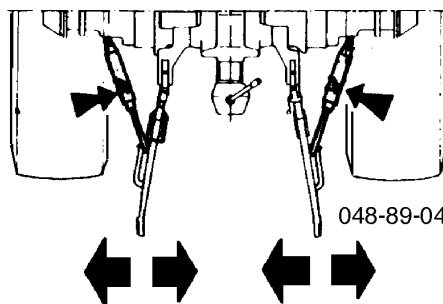
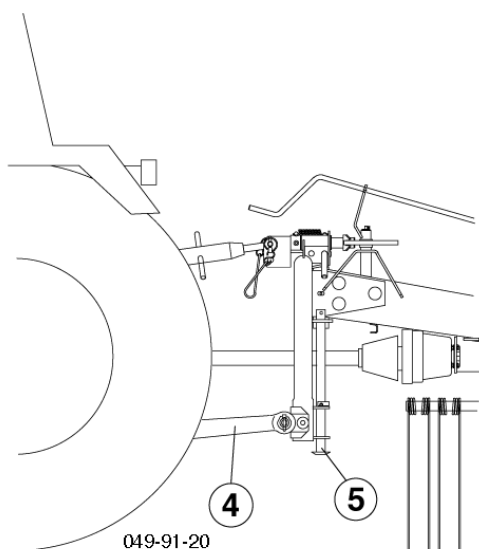

- Prima di utilizzare per la prima volta l'albero cardanico controllare la lunghezza e se necessario adattarla (vedi anche capitolo "Adattamento dell'albero cardanico" allegato B).

### Bloccaggio del supporto mobile durante i viaggi su strada e da fermo

Durante il trasporto, il supporto mobile (SB) deve essere bloccato con l'apposito perno.

A = posizione di lavoro

B = posizione di trasporto

**Attenzione!**

Spostare il perno solo con l'attrezzo sollevato.

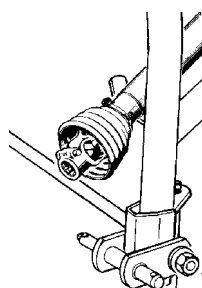
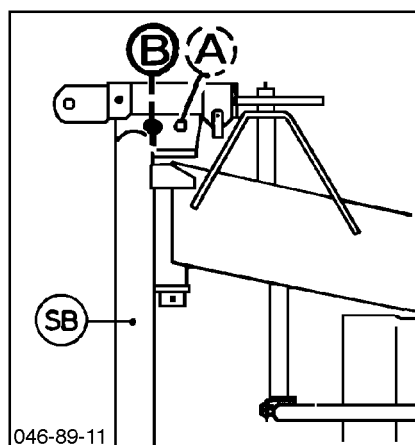

### Parcheggio dell'attrezzo

- Inserire il perno del supporto mobile (SB) nella posizione B.

**Attenzione!**

Estrarre ed inserire il perno con l'attrezzo sollevato.

- Abbassare l'attrezzo con il sollevatore idraulico del trattore ed appoggiarlo sul piede d'appoggio.
- Sganciare l'albero cardanico (GW) ed appoggiarlo sul supporto.

La catena di sicurezza non deve essere utilizzata quale appoggio per l'albero cardanico!

**Cambio in posizione di trasporto**

- Inserire il perno del supporto mobile (SB) nella posizione B.

**Attenzione!**

Estrarre ed inserire il perno con l'attrezzo sollevato.

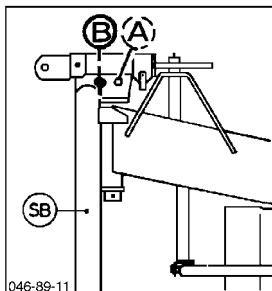

- Abbassare l'attrezzo fino a terra
- Far rientrare completamente il telo (9) fissandolo con l'apposito bullone (K).
- Sollevare l'arco spartitore destro (10) e fermarlo con la coppia (6).

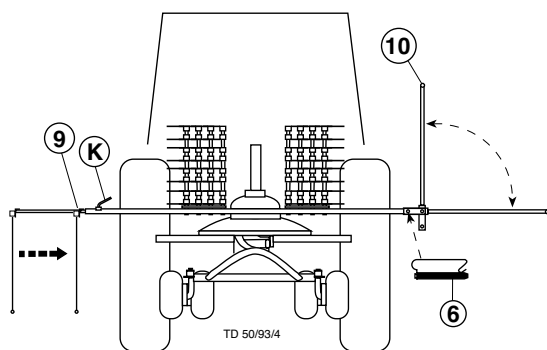

- Smontare tutti i supporti dei denti e innestarli sul telaio (pos 1).

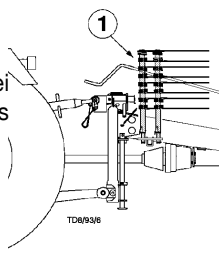

**Attenzione! I supporti dei denti devono essere smontati sempre tutti. Il girello potrebbe ruotare da solo durante il viaggio.**

- **Qualora non venissero smontati tutti i supporti dei denti, il girello deve essere bloccato con la forza (G) onde evitare una involontaria rotazione.**

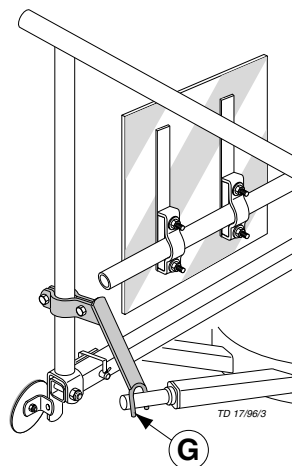

La forza (G) é montata sull'arco spartitore destro. Essa viene inserita nell'albero del braccio dei denti quando l'arco partitore viene sollevato

**Percorso di strade pubbliche**

- Osservi le prescrizioni di legge sulla circolazione stradale del proprio Paese.
- Il percorso di strade pubbliche deve avvenire solo come descritto al capitolo "Posizione di trasporto".



Indicazione per la sicurezza:

vedi allegato A1 - p.to 8a-8h

**Bracci inferiori di sollevamento**

- Bloccare i bracci inferiori di sollevamento (U) in modo che l'attrezzo non possa spostarsi lateralmente.

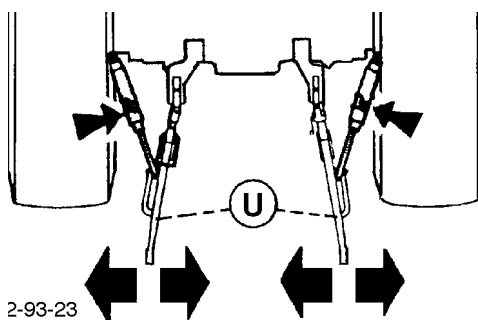

**Cambio in posizione di lavoro**



**Attenzione!**

**Non entrare nel raggio d'azione dei girelli fintanto che il motore è in funzione.**

- Inserire il perno nella posizione A del supporto mobile (SB).

**Attenzione!**

Estrarre ed inserire il perno soltanto con l'attrezzo sollevato.

- Abbassare l'attrezzo fino a terra
- Montare tutti i supporti dei denti sul girello
- Abbassare l'arco spartitore (10) e bloccarlo con l'apposita coppia.
- Estrarre (K) il telo e fissarlo con il bullone. Regolare la distanza (X) secondo la necessità.

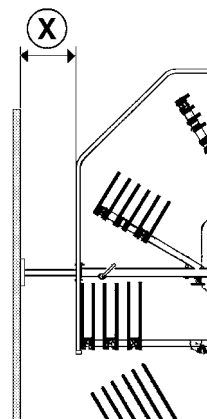

## Indicazioni generali per il lavoro con l'attrezzo

Tutti i lavori intorno ai girelli possono essere eseguiti solo con la presa di forza disinnestata.

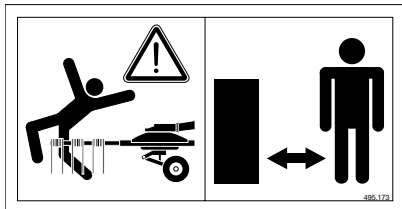

### Attenzione!

**Non entrare nel raggio d'azione del girello con il motore avviato.**

- La scelta della velocità di avanzamento deve essere tale da poter raccogliere tutto il foraggio.
- In caso di sovraccarico ridurre di una marcia

- Inserire il perno nella posizione A del supporto mobile (SB).

**Attenzione!** Estrarre ed inserire il perno soltanto con l'attrezzo sollevato.

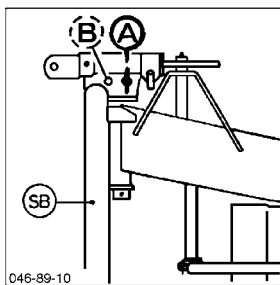

- Attacco a tre punti. Sollevare l'attrezzo durante il percorso di curve strette ed in retromarcia.

### Attenzione!



**Sollevando l'attrezzo, questo si porta automaticamente in posizione centrale, bloccandosi in questa posizione. Faccia attenzione che l'attrezzo rientrante non metta in pericolo qualcuno o che picchi contro qualche ostacolo. Abbassando l'attrezzo, il bloccaggio si libera automaticamente.**

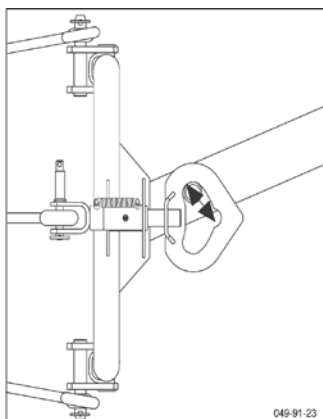

## Lavorare su pendii



### Attenzione!

**Se l'attrezzo viene sollevato durante i percorsi in curva, questo si porta automaticamente nella posizione centrale. Questa operazione eseguita su pendii, può creare delle situazioni difficili per via della massa volante dell'attrezzo.**

- I puntoni ammortizzanti (D) evitano un'oscillazione a strappi e garantiscono uno scorrimento piano e continuo.

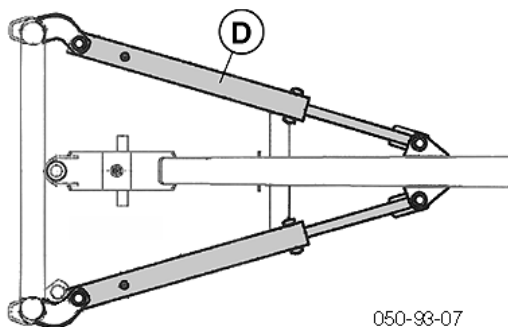

050-93-07

### Puntoni ammortizzanti (equipaggiamento a richiesta)

Per l'impiego su pendii si consiglia quindi l'utilizzo dei puntoni ammortizzanti (D) in quanto essi aumentano la sicurezza di guida.

### Regolazione:

Girando i dadi esagonali (SK) si può regolare la tensione delle rondelle a tazza e quindi la pressione sugli elementi di attrito (R) all'asta.

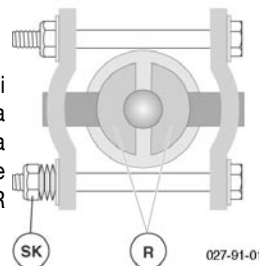

027-91-01



Indicazioni di sicurezza:

vedi allegato A1 p.to 1.)3.)4.)8i.)

### Numero di giri della presa di forza

- **Giri mass. della presa di forza = 540 giri/min.**  
Il numero di giri migliore è di ca 450 giri/min.

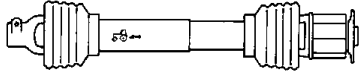

- Se il foraggio dell'andana viene nuovamente distribuito dai denti sulla superficie rastrellata (lavoro non perfetto), vuol dire che li giri devono essere ridotti.

### Bracci inferiori di sollevamento

- I bracci inferiori del sollevamento idraulico del trattore non devono aver gioco laterale e devono essere bloccati, evitando così degli spostamenti laterali dell'attrezzo.

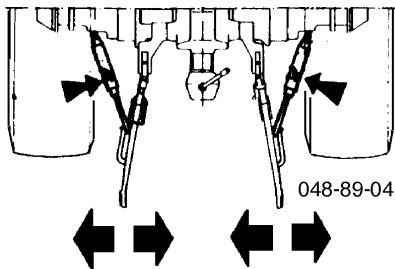

### Distributore idraulico

- Spostare la leva del distributore idraulico del trattore (ST) su "libero" (posizione "galleggiante" oppure "abbassare").

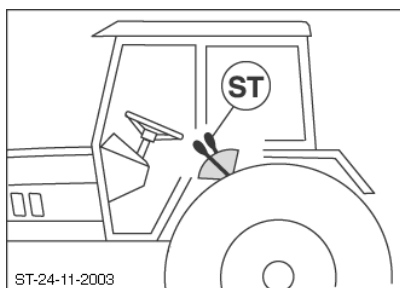

### Ruota tastatrice (5)

Lavorando su dei terreni molto irregolari, la ruota tastatrice contribuisce a migliorare l'adattamento dei denti al terreno.

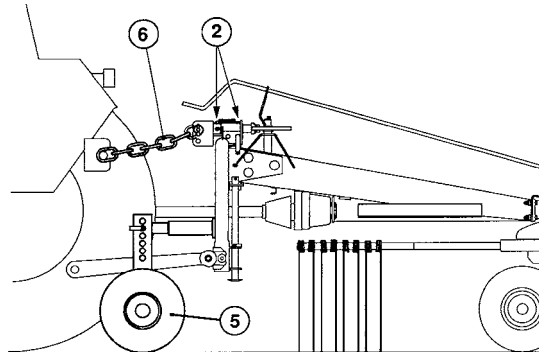

- Il terzo punto rigido viene sostituito da una catena (6). La catena non deve essere tesa.
- La molla di trazione (2) deve essere agganciata.

### Regolazione dell'inclinazione dei girelli

- Per ottenere un soddisfacente lavoro di rastrellamento, il girello deve trovarsi quasi in posizione orizzontale. Una leggera inclinazione in avanti è consentita. Questa inclinazione viene regolata attraverso il terzo punto (7).
- L'altezza dei denti viene regolata con la manovella (8), i denti devono appena sfiorare il terreno. Una regolazione troppo bassa comporta il rastrellamento di foraggio non pulito ed il danneggiamento del manto erboso.
- Controllare questa regolazione più volte durante il lavoro.

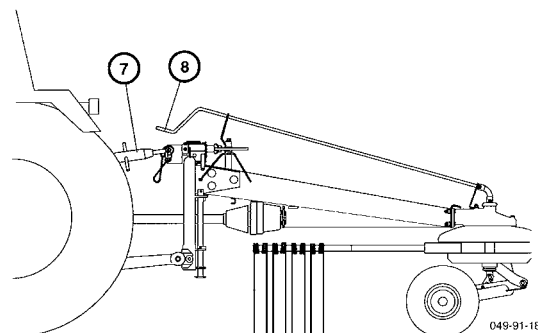



## A gép tandemtengellyel

- Il girotto dovrebbe essere posto in posizione orizzontale oppure dovrebbe avere un'inclinazione mass. di 1,5 cm sul lato dell'andana (cm<sup>-1,5</sup>).
- Gli attrezzi con l'assale a tandem (10) sono da sollevare nei percorsi in curva.

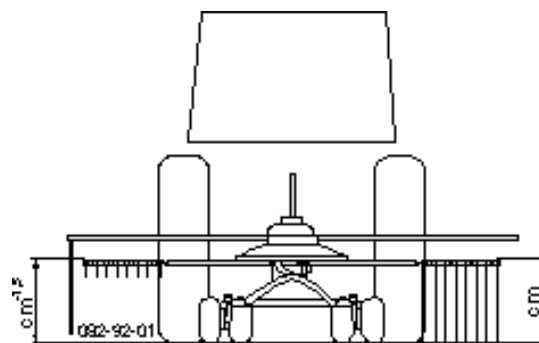
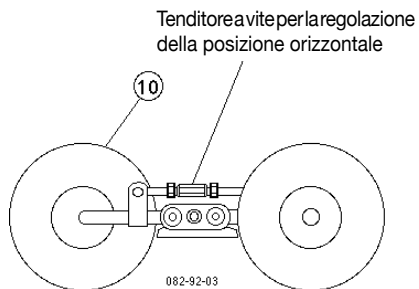

## EUROTOP 340N (a partire dall'anno di costruzione 2006)

Per poter utilizzare un quarto dente doppio con le gomme a tandem:

- Montare la vite (B) nel foro (2)

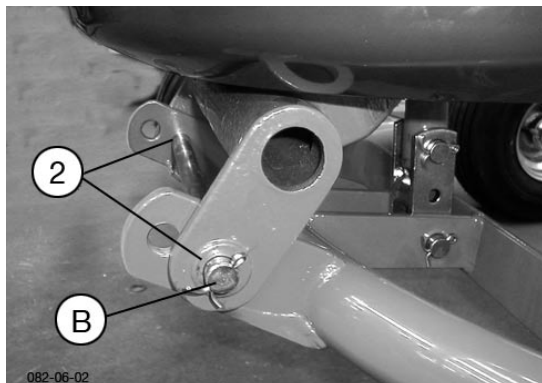

- In questo modo si aumenta lo spazio libero (F) tra le gomme e il dente.

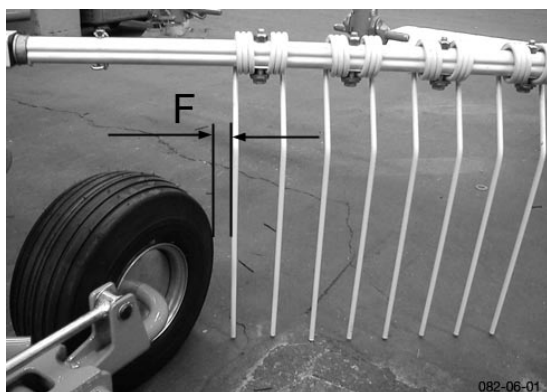

### Manutenzione e riparazioni

- Prima di iniziare i lavori di registrazione, manutenzione e riparazione spegnere il motore.
- Prima di eseguire dei lavori sotto la macchina, questa deve appoggiare su un sostegno sicuro.

Per garantire all'attrezzo una lunga durata di vita sono da osservare le seguenti indicazioni:

- Dopo le prime ore di servizio sono da restringere tutti i bulloni.  
In modo particolare è da controllare il serraggio dei bulloni dei denti ed i bulloni del telaio mobile.
- I pneumatici devono sempre avere la pressione prescritta.
- Ingrassare i punti di lubrificazione come prescritto (schema di lubrificazione).
- Gli ingrassatori devono essere lubrificati ogni 20 ore di lavoro con del grasso universale.
- Tutti gli snodi, supporti e cuscinetti devono essere lubrificati ed ingrassati bene prima della sosta invernale dell'attrezzo.



### Pulizia di parti macchina

**Attenzione!** Per la pulizia dei cuscinetti e delle parti idrauliche non deve essere usato il pulvisapor.

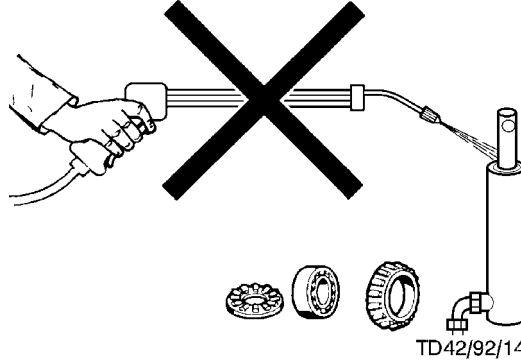

- Pericolo per la formazione di ruggine!
- Dopo la pulizia la macchina deve essere lubrificata secondo lo schema di lubrificazione ed in seguito fare una breve prova di funzionamento.
- Effettuando la pulizia con una pressione troppo alta, questa può rovinare la vernice.



Indicazioni sulla sicurezza

vedi allegato A1 p.to 1b), 2) 8i) 9)

### Alberi cardanici

- Gli alberi cardanici sono da ingrassare ogni 8 ore di servizio.
- Estrarre completamente i due tubi profilati ed ingrassarli bene.

### Sosta invernale

- Prima della sosta invernale pulire a fondo la macchina
- Proteggerla contro le intemperie.
- Proteggere le parti lucide contro la corrosione.
- Tutte i punti di ingrassaggio devono essere lubrificati secondo lo schema di lubrificazione.

### Schema di lubrificazione

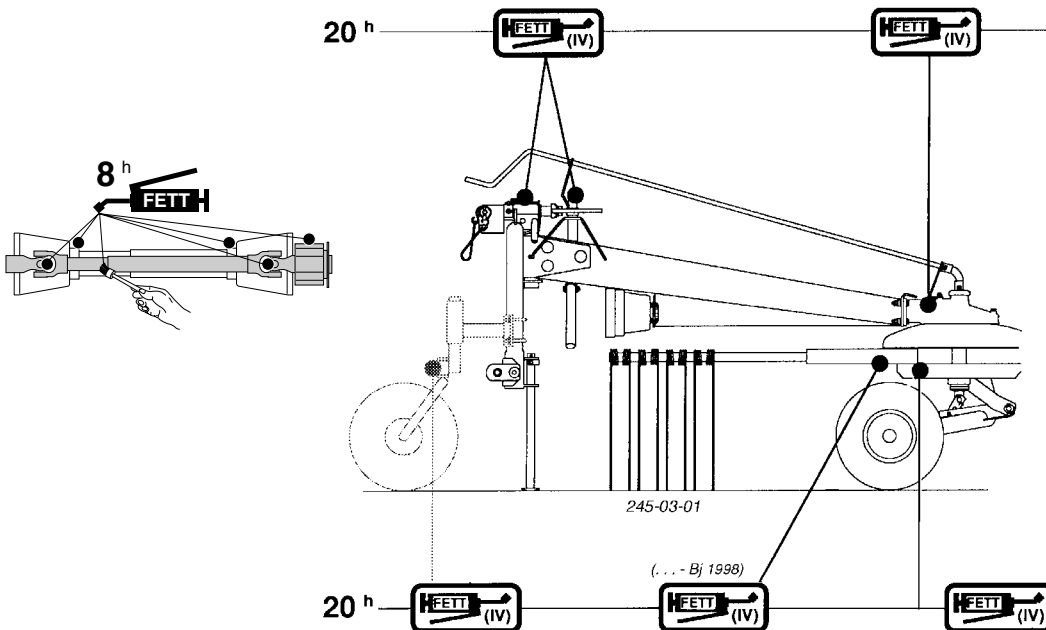

## Bracci dentati

- In condizioni di esercizio normale la distanza (A) dev'essere di 1 mm circa. Se il gioco dell'albero cardanico (W) diventa maggiore, lo si può correggere con delle rondelle.

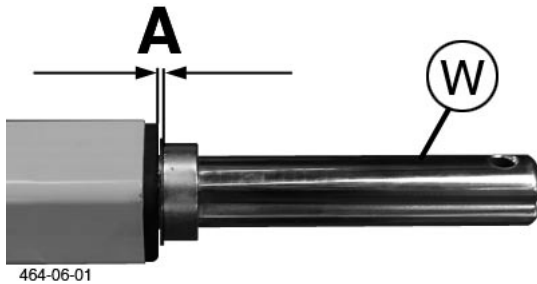

- Quando la **distanza (A)** è maggiore di 4 mm si debbono **sostituire le boccole (B)** sul lato interno dei bracci dentati, altrimenti in seguito si possono avere dei danni sulla macchina.

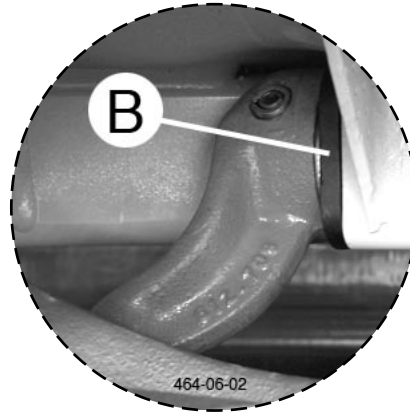

**Attenzione!**

**Controllare la distanza (A) dell'albero cardanico (W) almeno 1 volta all'anno!**

## Denti a molla

- Dopo le prime 10 ore di esercizio controllare le viti di fissaggio (S) dei denti a molla e stringerle, se necessario.

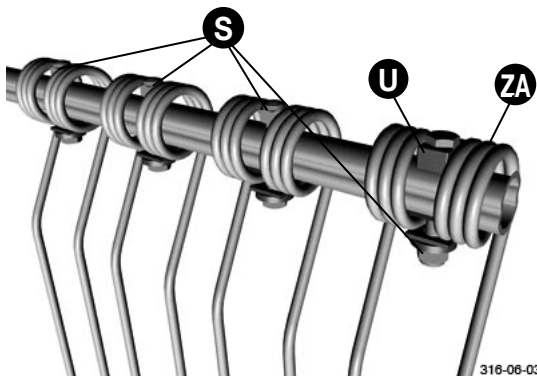

### A partire dall'anno di costruzione 2007 \*

In corrispondenza dei denti esterni (ZA) va montata in aggiunta anche una rosetta (U).

- sono necessarie viti più lunghe (80 mm)
- le viti vanno montate con la testa rivolta verso l'alto.

\* vale per Eurotop 421A / 421N / 461N / 601 / 691 / 771 / 881

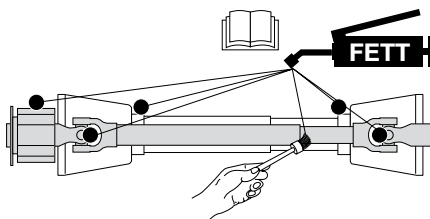

### D Schmierplan

8<sup>h</sup> alle 8 Betriebsstunden  
 20<sup>h</sup> alle 20 Betriebsstunden  
 40 F alle 40 Fuhren  
 80 F alle 80 Fuhren  
 1 J 1 x jährlich  
 100 ha alle 100 Hektar  
**FETT** FETT  
 ▽ = Anzahl der Schmiernippel  
 (IV) Siehe Anhang "Betriebsstoffe"  
**Liter** Liter  
 \* Variante  
 Siehe Anleitung des Herstellers

### F Plan de graissage

8<sup>h</sup> Toutes les 8 heures de service  
 20<sup>h</sup> Toutes les 20 heures de service  
 40 F Tous les 40 voyages  
 80 F Tous les 80 voyages  
 1 J 1 fois par an  
 100 ha tous les 100 hectares  
**FETT** GRAISSE  
 ▽ = Nombre de graisseurs  
 (IV) Voir annexe "Lubrifiants"  
**Liter** Litre  
 \* Variante  
 Voir le guide du constructeur

### GB Lubrication chart

8<sup>h</sup> after every 8 hours operation  
 20<sup>h</sup> after every 20 hours operation  
 40 F all 40 loads  
 80 F all 80 loads  
 1 J once a year  
 100 ha every 100 hectares  
**FETT** GREASE  
 ▽ = Number of grease nipples  
 (IV) see supplement "Lubricants"  
**Liter** Litre  
 \* Variation  
 See manufacturer's instructions

### NL Smeerschema

8<sup>h</sup> alle 8 bedrijfsuren  
 20<sup>h</sup> alle 20 bedrijfsuren  
 40 F alle 40 wagenladingen  
 80 F alle 80 wagenladingen  
 1 J 1 x jaarlijks  
 100 ha alle 100 hectaren  
**FETT** VET  
 ▽ = Aantal smeernippels  
 (IV) Zie aanhangsel "Smeermiddelen"  
**Liter** Liter  
 \* Varianten  
 zie gebruiksaanwijzing van de fabrikant

### S Smörjschema

8<sup>h</sup> Varje 8:e driftstimme  
 20<sup>h</sup> Varje 20:e driftstimme  
 40 F Varje 40: e lass  
 80 F Varje 80: e lass  
 1 J 1 x årligen  
 100 ha Varje 100:e ha  
**FETT** FETT  
 ▽ = Antal smörjnippel  
 (IV) Se avsnitt "Drivmedel"  
**Liter** liter  
 \* Utrustningsvariant  
 Se tillverkarens anvisningar

### N Smøreplan

8<sup>h</sup> Hver 8. arbeidstime  
 20<sup>h</sup> Hver 20. arbeidstime  
 40 F Hvert 40. lass  
 80 F Hvert 80. lass  
 1 J 1 x årlig  
 100 ha Totalt 100 Hektar  
**FETT** FETT  
 ▽ = Antall smørenipler  
 (IV) Se vedlegg "Betriebsstoffe"  
**Liter** Liter  
 \* Unntak  
 Se instruksjon fra produsent

### I Schema di lubrificazione

8<sup>h</sup> ogni 8 ore di esercizio  
 20<sup>h</sup> ogni 20 ore di esercizio  
 40 F ogni 40 viaggi  
 80 F ogni 80 viaggi  
 1 J volta all'anno  
 100 ha ogni 100 ettari  
**FETT** GRASSO  
 ▽ = Numero degli ingrassatori  
 (IV) vedi capitolo "materiali di esercizio"  
**Liter** litri  
 \* variante  
 vedi istruzioni del fabbricante

### E Esquema de lubricación

8<sup>h</sup> Cada 8 horas de servicio  
 20<sup>h</sup> Cada 20 horas de servicio  
 40 F Cada 40 viajes  
 80 F Cada 80 viajes  
 1 J 1 vez al año  
 100 ha Cada 100 hectáreas  
**FETT** LUBRICANTE  
 ▽ = Número de boquillas de engrase  
 (IV) Véase anexo "Lubrificantes"  
**Liter** Litros  
 \* Variante  
 Véanse instrucciones del fabricante

### P Plano de lubrificação

8<sup>h</sup> Em cada 8 horas de serviço  
 20<sup>h</sup> Em cada 20 horas de serviço  
 40 F Em cada 40 transportes  
 80 F Em cada 80 transportes  
 1 J 1x por ano  
 100 ha Em cada 100 hectares  
**FETT** Lubrificante  
 ▽ = Número dos bocais de lubrificação  
 (IV) Ver anexo "Lubrificantes"  
**Liter** Litro  
 \* Variante  
 Ver instruções do fabricante

### FIN Voitelukaavio

8<sup>h</sup> 8 käyttötunnin välein  
 20<sup>h</sup> 20 käyttötunnin välein  
 40 F 40 kuorman välein  
 80 F 80 kuorman välein  
 1 J kerran vuodessa  
 100 ha 100 ha:n välein  
**FETT** RASVA  
 ▽ = Voitelunippojen lukumäärä  
 (IV) Katso liite "Polttoaineet"  
**Liter** Litraa  
 \* Versio  
 Katso valmistajan ohjeet

### DK Smøreplan

8<sup>h</sup> Hver 8. driftstime  
 20<sup>h</sup> Hver 20. driftstime  
 40 F Hvert 40. læs  
 80 F Hvert 80. læs  
 1 J 1 gang årligt  
 100 ha For hver 100 hektar  
**FETT** Fedt  
 ▽ = Antal smørenipler  
 (IV) Se smøredagrammet  
**Liter** Liter  
 \* Udstyrsvariant  
 Se producentens anvisninger

### GR Πρόγραμμα λίπανσης

8<sup>h</sup> κάθε 8 ώρες λειτουργίας  
 20<sup>h</sup> κάθε 20 ώρες λειτουργίας  
 40 F κάθε 40 χρήσεις  
 80 F κάθε 80 χρήσεις  
 1 J 1 x ετησίως  
 100 ha κάθε 100 εκτάρια  
**FETT** ΓΡΑΣΟ  
 ▽ = Αριθμός των θηλών λίπανσης  
 (IV) Βλέπε Παράρτημα "Καύσιμα"  
**Λίτρα** Λίτρα  
 \* Έκδοση  
 Βλέπε Οδηγίες του Κατασκευαστή

### Dati Tecnici

#### TOP 340 N (Tipo SK 283)

\* Equipaggiamento a richiesta

*Dati non impegnativi*

No. dei girelli	1
No. dei bracci per girello	10
No. dei denti doppi per braccio	3 / 4 *
Larghezza di lavoro	bis 3,30 m
Larghezza macchina in posizione di lavoro (senza telo)	2,9 m
Larghezza macchina in posizione di trasporto - girelli alzati	1,7 m
Lunghezza in posizione di lavoro	3,3 m
Lunghezza in posizione di trasporto	2,6 m
Altezza massima	1,4 m
Potenza di lavoro richiesta	ab 15 kW (20 PS)
Peso con albero cardanico	350 kg
Giri della presa di forza mass. giri/min.	450
Limitatore di sicurezza (Trasmissione cardanica)	450 Nm (45 kpm)
Pneumatici standard	15x6-6 / 16x6,5-8 *
Pneumatici per assale tandem*	15x6-6
Pressione d'esercizio nei pneumatici	1 - 1,5 bar
Rumorosità continua	<70 dB(A)

#### TOP 380 N (Tipo SK 282)

\* Equipaggiamento a richiesta

*Dati non impegnativi*

No. dei girelli	1
No. dei bracci per girello	10
No. dei denti doppi per braccio	4
Larghezza di lavoro	bis 3,80 m
Larghezza macchina in posizione di lavoro (senza telo)	3,0 m
Larghezza macchina in posizione di trasporto - girelli alzati	1,7 m
Lunghezza in posizione di lavoro	3,4 m
Lunghezza in posizione di trasporto	2,6 m
Altezza massima	1,4 m
Potenza di lavoro richiesta	ab 18 kW (25 PS)
Peso con albero cardanico	370 kg
Giri della presa di forza mass. giri/min.	450
Limitatore di sicurezza (Trasmissione cardanica)	450 Nm (45 kpm)
Pneumatici standard	15x6-6 / 16x6,5-8 *
Pneumatici per assale tandem*	15x6-6
Pressione d'esercizio nei pneumatici	1 - 1,5 bar
Rumorosità continua	78.8 dB(A)

### Uso regolamentare del ranghinatore

Il ranghinatore TOP 340 N è destinato esclusivamente all'impiego per lavori agricoli:

- Per voltare, rigirare e falciare foraggio fresco, foraggio secco, foraggio insilato, foraggio disidratato e paglia.

Qualsiasi altro uso è considerato non regolamentare e quindi improprio.

Il costruttore non risponde dei danni risultanti dall'impiego non regolamentare della macchina. In questo caso è l'utente a farsi carico totale dei rischi pertinenti.

- Perché l'utilizzo della macchina possa considerarsi regolamentare andranno rispettate anche le condizioni di manutenzione in generale e le manutenzioni periodiche prescritte dalla casa produttrice.

### Uso regolamentare del ranghinatore

Il ranghinatore TOP 380 N è destinato esclusivamente all'impiego per lavori agricoli:

- Per voltare, rigirare e falciare foraggio fresco, foraggio secco, foraggio insilato, foraggio disidratato e paglia.

Qualsiasi altro uso è considerato non regolamentare e quindi improprio.

Il costruttore non risponde dei danni risultanti dall'impiego non regolamentare della macchina. In questo caso è l'utente a farsi carico totale dei rischi pertinenti.

- Perché l'utilizzo della macchina possa considerarsi regolamentare andranno rispettate anche le condizioni di manutenzione in generale e le manutenzioni periodiche prescritte dalla casa produttrice.

### Sede della targhetta della modello

Il numero di costruzione è inciso sulla targhetta del modello riportata a lato, la quale è a sua volta punzonata sul telaio. Richieste in generale e di garanzia non possono essere prese in considerazione se non viene anche indicato il rispettivo numero di costruzione.

Si prega di riportare il numero del Vostro attrezzo sul frontespizio del manuale delle istruzioni per l'uso subito dopo l'acquisto.



Ihre/Your/Votre  
Masch.Nr. / Fgst.Ident.Nr.

**Equipaggiamento a richiesta:**

Cartelli

Illuminazione

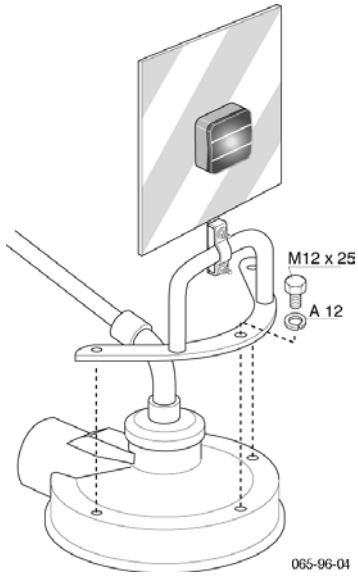

Fermo per i denti

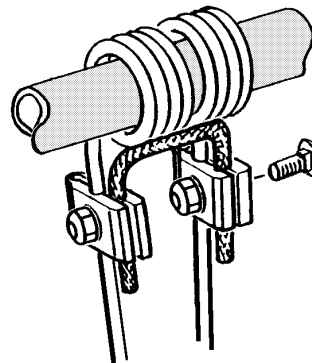

Ruota tastatrice per un miglior adattamento al terreno.

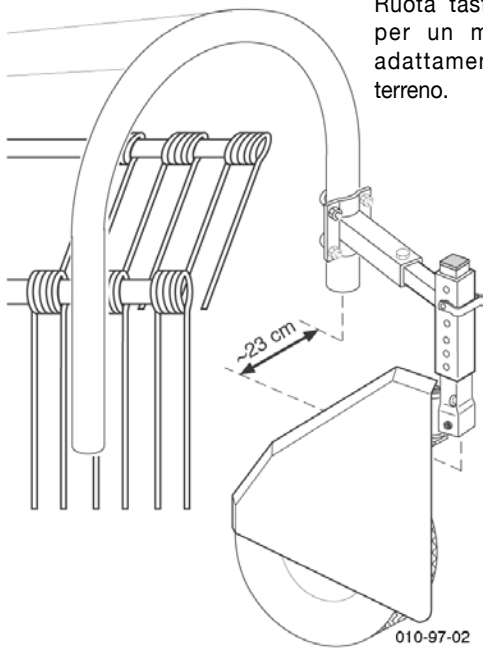

Pneumatici tandem \*

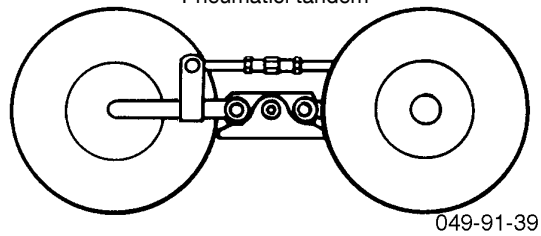

# ***APPENDICE***

**Migliori risultati con  
i ricambi originali Pöttinger**

**Original**  
*inside*



- **Qualità e precisione nelle misure**
  - Sicurezza d'uso
- **Affidabilità di funzionamento**
- **Maggior durata**
  - Economicità
- **Disponibilità garantita dal Vostro rivenditore Pöttinger**

Di fronte alla scelta tra un "ricambio originale" e un'"imitazione" spesso la decisione è determinata dal prezzo. Un "acquisto conveniente" può tuttavia diventare molto costoso.

***All'acquisto controllate perciò sempre di aver scelto l'originale con il quadrifoglio!***

  
**PÖTTINGER**





## Istruzioni per la sicurezza sul lavoro

Tutte le istruzioni che riguardano la sicurezza sono contrassegnate in questo manuale con il segnale di pericolo raffigurato qui a lato.

### 1.) Utilizzo regolamentare

- Si veda "Dati tecnici".
- Parte integrante dell'utilizzo regolamentare è anche il rispetto delle norme di funzionamento, di quelle per la manutenzione generale e periodica prescritte dal costruttore.

### 2.) Pezzi di ricambio

- I pezzi di ricambio originali e gli accessori sono stati concepiti specificatamente per le macchine.
- Richiamiamo la Vostra attenzione sul fatto che i pezzi di ricambio gli accessori che non sono forniti dalla nostra ditta, non sono stati né collaudati né approvati da noi.

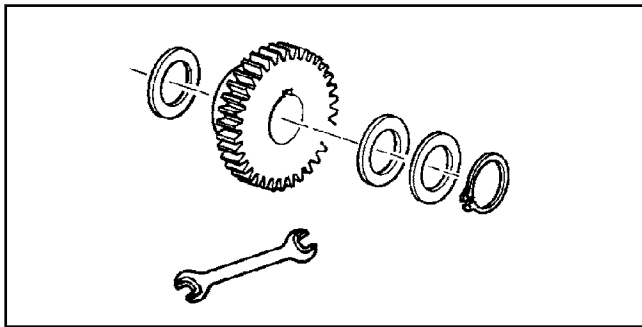

- Il montaggio e/o l'utilizzo di tali prodotti possono perciò modificare, in determinate circostanze, in modo negativo, oppure compromettere da un punto di vista costruttivo, le caratteristiche date. Si esclude qualsiasi responsabilità del costruttore per danni risultanti dall'impiego di pezzi ed accessori non originali.
- Si esclude parimenti qualsiasi responsabilità del costruttore in caso di modifiche e dell'utilizzo arbitrari di elementi strutturali e portati della macchina.

### 3.) Dispositivi di sicurezza

Tutti i dispositivi di sicurezza debbono essere montati sulla macchina ed essere in perfetto stato. E' necessaria la sostituzione tempestiva delle protezioni o delle strutture di rinforzo usurate e danneggiate.

### 4.) Prima della messa in moto

- L'operatore deve prendere confidenza, prima di iniziare lavorare con la macchina, con tutto l'apparato di comando e con il funzionamento della macchina stessa.
- Prima di ogni messa in moto si deve verificare la sicurezza stradale e di funzionamento del veicolo o dell'apparecchio.

### 5.) Amianto

Determinati particolari acquistati del veicolo possono contenere amianto per esigenze tecniche di base. Osservare il contrassegno dei pezzi di ricambio.



### 6.) Vietato il trasporto di persone

- Non è permesso il trasporto di persone sulla macchina.
- La circolazione della macchina sulle strade pubbliche è permessa soltanto nella posizione descritta per il trasporto su strada.

### 7.) Caratteristiche di guida con gli apparecchi portati

- Si deve zavorrare l'automezzo di traino sul lato anteriore, oppure su quello posteriore, con pesi sufficienti al fine di assicurarne l'efficienza di guida e di frenatura (minimo 20% del peso a vuoto dell'automezzo sull'asse anteriore).
- Le caratteristiche di guida vengono influenzate dalle condizioni del piano stradale e dagli apparecchi portati. Si deve perciò adattare di volta in volta il modo di guidare alle condizioni del terreno e del fondo stradale.
- In caso di percorso a curve con macchina a rimorchio si debbono inoltre tenere presenti sia la grande sporgenza dell'apparecchio che la sua massa volante!
- In caso di percorso a curve con apparecchi rimorchiati oppure semirimorchiati si debbono parimenti tenere in considerazione sia la grande sporgenza dell'apparecchio che la sua massa volante!

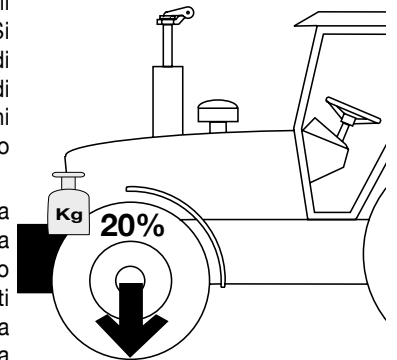

### 8.) Note di carattere generale

- Prima di agganciare gli apparecchi alla sospensione a tre punti si deve portare la leva di sistema nella posizione in cui si escludano sollevamenti ed abbassamenti accidentali!
- Pericolo d'infortunio nell'accoppiare gli apparecchi al trattore!
- Pericolo d'infortunio nella zona della tiranteria a tre punti per schiacciamento e ferimento!
- Non sostare nella zona posta fra il trattore e l'apparecchio quando si aziona il comando esterno per l'attacco a tre punti!
- Montare e smontare la trasmissione cardanica soltanto a motore spento.
- Durante la circolazione su strada con l'apparecchio sollevato, la leva di comando deve essere assicurata contro l'abbassamento accidentale (bloccaggio della leva).
- Appoggiare a terra gli apparecchi portati e togliere la chiavetta d'avviamento prima di abbandonare il trattore!
- Nessuno deve sostare nella zona compresa fra l'apparecchio e il trattore senza aver prima assicurato il veicolo in posizione con il freno di stazionamento e/o con cunei fermaruote!
- Regolazioni e riparature, così come lavori di manutenzione e cura non devono essere fatti con il propulsore in moto. Spegner il motore del trattore e aspettare l'interruzione della macchina e togliere l'albero cardanico dall'albero di distribuzione.

### 9.) Pulitura della macchina

Non utilizzare una pulitrice ad alta pressione per pulire le parti idrauliche e i cuscinetti.



### Adattamento della trasmissione cardanica

Si stabilisce la lunghezza giusta tenendo entrambe le metà della trasmissione cardanica l'una vicina all'altra.

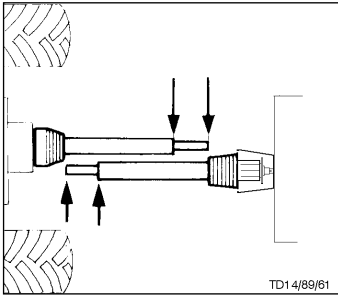

### Procedimento di taglio a misura

Per adattarne la lunghezza si debbono tenere le due metà della trasmissione cardanica l'una vicina all'altra nella posizione di funzionamento (L2) più corta e segnare.

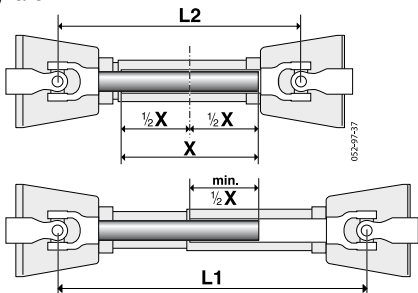

### Attenzione!

- Rispettare la lunghezza di lavoro massima consentita (L1).
  - Mirare alla copertura maggiore possibile (min. 1/2 X) del tubo.
- Accorciare il tubo di protezione interno ed esterno in modo eguale.
- Inserire il dispositivo limitatore di sicurezza (2) sul lato dell'apparecchio!

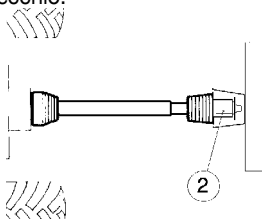

- Prima di ogni messa in moto della trasmissione cardanica verificare se i dispositivi di serraggio siano scattati in posizione in modo regolare.

### Catena di sicurezza

Assicurare il tubo di protezione della trasmissione cardanica con una catena per evitarne la rotazione.

Assicurarsi che la trasmissione cardanica disponga di un raggio d'azione sufficientemente ampio!

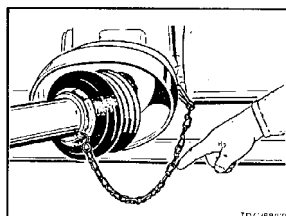

### Istruzioni di lavoro

Non si deve superare il numero massimo consentito dei giri della presa di moto durante l'impiego della macchina.

- Dopo aver disinnestato la presa di moto, l'apparecchio portato può continuare a funzionare per forza d'inerzia. Lavorare all'apparecchio soltanto dopo il suo arresto completo.
- Quando si stacca la macchina porre la trasmissione cardanica come prescritto, ovvero assicurarla per mezzo di una catena. Non utilizzare la catena di sicurezza (H) per sospendere la trasmissione cardanica.

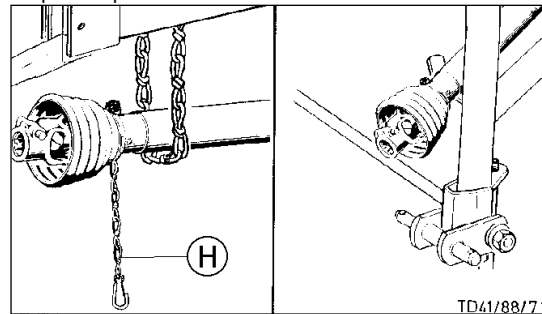

### Articolazione grandangolare:

Angolazione max. in condizioni di funzionamento e di inattività: 70°.

### Articolazione normale:

Angolazione max. in condizioni di inattività: 90°.

Angolazione max. in condizioni di funzionamento: 35°.

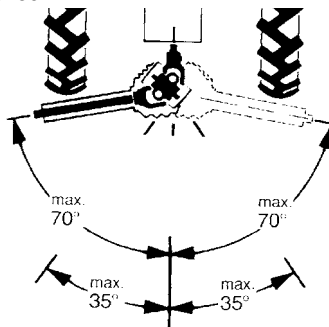

### Manutenzione

Sostituire immediatamente le protezioni usurate.

- Ingrassare con grasso di marca prima di ogni messa in moto e ogni 8 ore di funzionamento.
- Pulire ed ingrassare la trasmissione cardanica prima di ogni lungo periodo di inattività.

L'impiego durante la stagione invernale richiede l'ingrassaggio dei tubi di protezione onde evitarne il grippaggio per freddo.

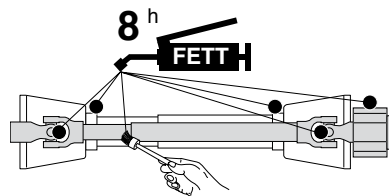



### Istruzioni di funzionamento quando si utilizza un innesto a camme

L'innesto a camme è un giunto limitatore di coppia che fa scattare a "zero" il momento torcente in caso di sovraccarico. Si reinsertisce l'innesto scattato staccando la trasmissione della presa di moto.

Il regime d'inserzione dell'innesto è inferiore a 200 giri/min.



**ATTENZIONE!**

Reinserimento possibile anche in caso di diminuzione del numero di giri della presa di forza.

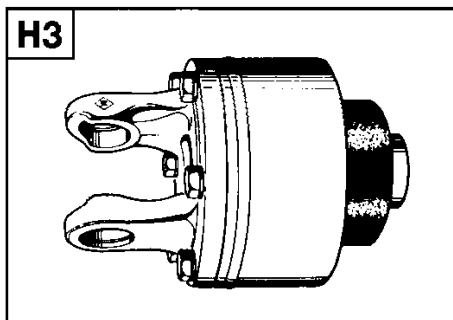

**NOTA!**

L'innesto a camme della trasmissione cardanica non è un "indicatore di pieno". Si tratta di un semplice dispositivo limitatore di sicurezza che serve a proteggere il Vostro automezzo da eventuali danneggiamenti. Se guiderete in modo ragionevole, eviterete anche l'intervento frequente dell'innesto, proteggendo quindi sia l'innesto che la macchina da usura inutile.

**Intervallo di lubrificazione:** 500 h (grasso speciale)

### Importante per le trasmissioni cardaniche con innesto a frizione

In caso di sovraccarico e brevi punte di coppia torcente la coppia viene limitata e trasmessa uniformemente durante il tempo di slittamento.

Prima dell' impiego e dopo prolungata inattività controllare il funzionamento del limitatore di coppia.

- a.) Rilevare la misura „L“ sulla molla di pressione delle K90, K90/4 e K94/1 e/o della vite di regolazione delle K92E e K92/4E.
- b.) Allentare le viti fino allo scaricamento dei dischi d' attrito e fare ruotare il limitatore di coppia.
- c.) Regolare le viti sulla misura „L“.

Il limitatore è nuovamente reinsertito.

K90, K90/4, K94/1

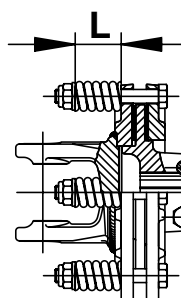

K92E, K92/4E

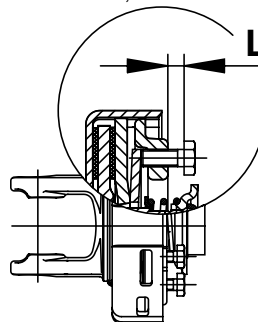

**D****Betriebsstoffe****Ausgabe 1997**

Leistung und Lebensdauer der Maschine sind von sorgfältiger Wartung und der Verwendung guter Betriebsstoffe abhängig. Unsere Betriebsstoffausleitung erleichtert die richtige Auswahl geeigneter Betriebsstoffe.

Im Schmierplan ist der jeweils einzusetzende Betriebsstoff durch die Betriebsstoffkennzahl (z.B. "III") symbolisiert. Anhand von "Betriebsstoffkennzahl" kann das geforderte Qualitätsmerkmal und das entsprechende Produkt der Mineralölfirmen festgelegt werden. Die Liste der Mineralölfirmen erhebt keinen Anspruch auf Vollständigkeit.

Getriebeöl gemäß Betriebsanleitung - jedoch mindestens 1 x jährlich wechseln.

- Ölablaßschraube herausnehmen, das Altöl auslaufen lassen und ordnungsgemäß entsorgen.

Vor Stilllegung (Winterperiode) Ölwechsel durchführen und alle Fettschmierstellen abschmieren. Blanke Metallteile außen (Gelenke, usw.) mit einem Produkt gemäß "IV" in der umseitigen Tabelle vor Rost schützen.

**GB****Lubricants****Edition 1997**

The performance and the lifetime of the farm machines are highly depending on a careful maintenance and application of correct lubricants. our schedule enables an easy selection of selected products.

The applicable lubricants are symbolized (eg. "III"). According to this lubricant product code number the specification, quality and brand name of oil companies may easily be determined. The listing of the oil companies is not said to be complete.

Gear oils according to operating instructions - however at least once a year.

- Take out oil drain plug, let run out and duly dispose waste oil.

Before garaging (winter season) an oil change and greasing of all lubricating points has to be done. Unprotected, blank metal parts outside (joints, etc.) have to be protected against corrosion with a group "IV" product as indicated on the reverse of this page.

**F****Lubrifiants****Édition 1997**

Le bon fonctionnement et la longévité des machines dépendent d'un entre-tien soigneux et de l'utilisation de bons lubrifiants. Notre liste facilite le choix correct des lubrifiants.

Sur le tableau de graissage, on trouve un code (p.ex. "III") se référant à un lubrifiant donné. En consultant ce code on peut facilement déterminer la spécification demandée du lubrifiant. La liste des sociétés pétrolières ne prétend pas d'être complète.

Pour l'huile transmission consulter le cahier d'entretien - au moins une fois par an.

- retirer le bouchon de vidange, laisser l'huile s'écouler et l'éliminer correctement.

Avant l'arrêt et hiver: vidanger et grais-ser. métaux nus à l'extérieur protéger avec un produit type "IV" contre la rouille (consulter tableau au verso).

**I****Lubrificanti****Edizione 1997**

L'efficienza e la durata della macchina dipendono dall'accuratezza della sua manutenzione e dall'impiego dei lubrificanti adatti. Il nostro elenco dei lubrificanti Vi agevola nella scelta del lubrificante giusto. Il lubrificante da utilizzarsi di volta in volta è simbolizzato nello schema di lubrificazione da un numero caratteristico (per es. "III"). In base al "numero caratteristico del lubrificante" si possono stabilire sia la caratteristica di qualità che il progetto corrispondente delle compagnie petrolifere. L'elenco delle compagnie petrolifere non ha pretese di completezza.

Motori a quattro tempi: bisogna effettuare il cambio dell'olio ogni 100 ore di funzionamento e quello dell'olio per cambi come stabilito nel manuale delle istruzioni per l'uso (tuttavia, almeno 1 volta all'anno).

- Togliere il tappo di scarico a vite dell'olio: far scolare l'olio e eliminare l'olio come previsto dalla legge anti-inquinamento ambientale.

Effettuare il cambio dell'olio ed ingrassare tutte le parti che richiedono una lubrificazione a grasso prima del fermo invernale della macchina, proteggere dalla ruggine tutte le parti metalliche esterne scoperte con un prodotto a norma di "IV" della tabella riportata sul retro della pagina.

**NL****Smeermiddelen****Uitgave 1997**



prestaties en levensduur van de machines zijn afhankelijk van een zorgvuldig onderhoud en het gebruik van goede smeermiddelen. Dit schema vergemakkelijkt de goede keuze van de juiste smeermiddelen.

Olie in aandrijvingen volgens de gebruiks-aanwijzing verwisselen - echter tenminste 1 x jaarlijks.

- Aftapplug er uit nemen, de olie aftappen en milieuvriendelijk verwerken.

Voor het buiten gebruik stellen (winterperiode) de olie-wissel uitvoeren en alle vetnippel smeerpunten doorsmeren. Blanke metaaldelen (koppelingen enz.) met een product uit groep "IV" van de navolgende tabel tegen corrosie beschermen.

Betriebsstoff-Kennzahl Lubricant indicator Code du lubrifiant Numero caratteristico del lubrificante Smeermiddelen code	I	III	IV	V	VI	VII
gefordertés Qualitätsmerkmal required quality level niveau de performance demandé caratteristica richiesta di qualità verlangte kwaliteitskenmerken	HYDRAULIKÖL HLP DIN 51524 Teil 2 * Siehe Anmerkungen ** ***	Getriebeöl SAE 90 bzw. SAE 85 W-140 gemäß API-GL 4 oder API-GL 5 gear oil, SAE 90 resp. SAE 85 W-140 according to API-GL 4 or API-GL 5 huile transmission SAE 90 ou SAE 85 W-140, niveau API-GL 4 ou API-GL 5 olio per cambi e differenziali SAE 90 o SAE 85W-140 secondo specifiche API-GL 4 o API-GL 5	Li-Fett (DIN 51 502, KP 2K) lithium grease graisse au lithium grasso al litio	Getriebefließfett (DIN 51 502:GOH transmission grease graisse transmission grasso fluido per riduttori e motoroduttori	Komplexfett (DIN 51 502: KP 1F) complex grease graisse complexe grasso a base di saponi complessi	Getriebeöl SAE 90 bzw. 85 W-140 gemäß API-GL 5 gear oil SAE 90 resp. SAE 85 W-140 according to API-GL 5 huile transmission SA 90 ou SAE 85 W-140, niveau API GL 5 olio per cambi e differenziali SAE 90 o SAE 85 W-140 secondo specifiche API-GL 5

Firma	I				V	VI	VII	ANMERKUNGEN
AGIP	OSO 32/46/68 ARNICA 22/46	MOTOROIL HD 30 SIGMA MULTI 15W-40 SUPER TRACTOR OIL UNIVERS. 15W-30	ROTRA HY 80W-90/85W-140 ROTRA MP 80W-90/85W-140	GR MU 2	GR SLL GR LFO		ROTRA MP 80W-90 ROTRA MP 85W-140	
ARAL	VITAM GF 32/46/68 VITAM HF 32/46	SUPER KOWAL 30 MULTI TURBO- RAL SUPER TRAKTORAL 15W-30	GETRIEBEÖL EP 90 GETRIEBEÖL HYP 85W-90	ARALUB HL 2	ARALUB FDP 00	ARALUB FK 2	GETRIEBEÖL HYP 90	Bei Verbundarbeit mit Nabremse-schlep- pem ist die internatio- nale Spezifikation J 20 A erforderlich ** Hydrauliköle HLP-(D) + HV *** Hydrauliköle auf Pflan- zenölbasis HLP + HV Biologisch abbaubar, deshalb besonders umweltfreundlich
AVIA	AVILUB RL 32/46 AVILUB VG 32/46	MOTOROIL HD 30 MULTIGRADE HFC 15W-40 TRAC- TAVIA HF SUPER 10 W-30	GETRIEBEÖL MZ 90 M MULTIHYP 85W-140	AVIA MEHRZWECKFETT AVIA ABSCHMERZFETT	AVIA GETRIEBEFLEISSFETT	AVIALUB SPEZIALFETT LD	GETRIEBEÖL HYP 90 EP MULTIHYP 85W-140 EP	
BAYWA	HYDRAULIKÖL HLP 32/46/68 SUPER 2000 CD-MC HYDRA HYDR. FLUID * HYDRAU- LIKÖL MC 530 ** PLANTOHYD 40N ***	SUPER 2000 CD-MC SUPER 2000 CD HD SUPERIOR 20 W-30 HD SUPERIOR SAE 30	SUPER 80/90 MC HYPOID 80W-90 HYPOID 85W-140	MULTI FETT 2 SPEZIALFETT FILM PLANTOGEL 2 N	GETRIEBEFLEISSFETT NL G1 0 RENOLIT DURAPLEX EP 00 PLANTOGEL 00N	RENOPLEX EP 1	HYPOID 85W-140	
BP	ENERGOL SHF 32/46/68	VISCO 2000 ENERGOL HD 30 VANELLUS M 30	GEAR OIL 90 EP HYPOGEAR 90 EP	ENERGREASE LS-EP 2	FLIESSFETT NO ENERGREASE HTO	OLEX PR 9142	HYPOGEAR 90 EP HYPOGEAR 85W-140 EP	
CASTROL	HYSPIN AWS 32/46/68 HYSPIN AWH 32/46	RX SUPER DIESEL 15W-40 POWERTRANS	EPX 80W-90 HYPOY C 80W-140	CASTROL GREASE LM	IMPERVIA MMO	CASTROL GREASE LMX	EPX 80W-90 HYPOY C 80W-140	
ELAN	HLP 32/46/68 HLP-M 32/46/68	MOTORÖL 100 MS SAE 30 MOTORÖL 104 CM 15W-40 AUS- TROTRAC 15W-30	GETRIEBEÖL MP 85W-90 GETRIE- BEÖL B 85W-90 GETRIEBEÖL C 85W-90	LORENA 46 LITORA 27	RHENOX 34		GETRIEBEÖL B 85W-90 GETRIEBE- ÖL C 85W-140	
ELF	OLNA 32/46/68 HYDRELF 46/68	PERFORMANCE 2 B SAE 30 8000 TOURS 20W-30 TRACTORELF ST 15W-30	TRANSSELF TYP B 90 85W-140 TRANSSELF EP 90 85W-140	EPEXA 2 ROLEXA 2 MULTI 2	GA O EP POLY GO	MULTIMOTIVE 1	TRANSSELF TYP B 90 85W-140 TRANSSELF TYP BLS 80 W-90	
ESSO	NUTO H 32/46/68 NUTO HP 32/46/68	PLUS MOTORÖL 20W-30 UNIFARM 15W-30	GEAR OIL GP 80W-90 GEAR OIL GP 85W-140	MULTI PURPOSE GREASE H	FIBRAX EP 370	NEBULA EP 1 GP GREASE	GEAR OIL GX 80W-90 GEAR OIL GX 85W-140	
EVVA	ENAK HLP 32/46/68 ENAK MULTI 46/68	SUPER EWAROL HD B SAE 30 UNIVERSAL TRACTOR OIL SUPER	HYPOID GA 90 HYPOID GB 90	HOCHDRUCKFETT LT/SC 280	GETRIEBEFETT MO 370	EVA CA 300	HYPOID GB 90	
FINA	HYDRAN 32/46/68	DELTA PLUS SAE 30 SUPER UNIVERSAL OIL	PONTONIC N 85W-90 PONTONIC MP 85W-90 85W-140 SUPER UNIVERSAL OIL	MARSON EP L 2	NATRAN 00	MARSON AX 2	PONTONIC MP 85W-140	
FUCHS	RENOLIN 1025 MC *** TITAN HYDRAMOT 1030 MC ** RENOGEAR HYDRA * PLANTOHYD 40N ***	TITAN HYDRAMOT 1030 MC TITAN UNIVERSAL HD	RENOGEAR SUPER 80/90 MC RENOGEAR HYPOID 85W-140 RENOGEAR HYPOID 90	RENOLIT MP RENOLIT FILM 2 RENOLIT ADHESIV 2 PLANTOGEL 2 N	RENOSOD GFO 35 DURAPLEX EP 00 PLANTOGEL 00N	RENOPLEX EP 1	RENOGEAR SUPER 80/90 MC RENOGEAR HYPOID 85W-140 RENOGEAR HYPOID 90	
GENOL	HYDRAULIKÖL HLP 32/46/68 HYDRAMOT 1030 MC * HYDRAU- LIKÖL 520 ** PLANTOHYD 40N ***	MULTI 2030 2000 TC HYDRAMOT 15W-30 HYDRAMOT 1030 MC	GETRIEBEÖL MP 90 HYPOID EW 90 HYPOID 85W-140	MEHRZWECKFETT SPEZIALFETT GLM PLANTOGEL 2 N	GETRIEBEFLEISSFETT PLANTOGEL 00N	RENOPLEX EP 1	HYPOID EW 90 HYPOID 85W-140	
MOBIL	DTE 22/24/25 DTE 13/15	HD 20W-20 DELVAC 1230 SUPER UNIVERSAL 15W-30	MOBILUBE GX 90 MOBILUBE HD 90 MOBILUBE HD 85W-140	MOBILGREASE MP	MOBILUX EP 004	MOBILPLEX 47	MOBILUBE HD 90 MOBILUBE HD 85W-140	
RHG	RENOLIN B 10/15/20 RENOLIN B 32 HV/48HV/1	EXTRA HD 30 SUPER HD 20 W-30	MEHRZWECKGETRIEBEÖL SAE 90 HYPOID EW 90	MEHRZWECKFETT RENOLIT MP DURAPLEX EP	RENOSOD GFO 35	RENOPLEX EP 1	HYPOID EW 90	
SHELL	TELLUS S32/S 46/S68 TELLUS T 32/7/46	AGROMA 15W-30 ROTELLA X 30 RIMULA X 15W-40	SPIRAX 90 EP SPIRAX HD 90 SPIRAX HD 85/140	RETIMAX A ALVANIA EP 2	SPEZ. GETRIEBEFETT H SIMMINIA GREASE C	AEROSHELL GREASE 22 DOLUIM GREASE R	SPIRAX HD 90 SPIRAX HD 85W-140	
TOTAL	AZOLLA ZS 32, 46, 68 EQUIVUS ZS 32, 46, 68	RUBIA H 30 MULTAGRTM 15W-20	TOTAL EP 85W-90 TOTAL EP B 85W-90	MULTIS EP 2	MULTIS EP 200	MULTIS HT 1	TOTAL EP B 85W-90	
VALVOLINE	ULTRAMAX HLP 32/46/68 SUPER TRAC FE 10W-30 ULTRAMAX HVP 32 ** ULTRAPLANT 40 ***	SUPER HPO 30 STOU 15W-30 SUPER TRAC FE 10W-30 ALL FLEET PLUS 15W-40	HP GEAR OIL 90 oder 85W-140 TRANS GEAR OIL 80W-90	MULTILUBE EP 2 VAL-PLEX EP 2 PLANTOGEL 2 N	RENOLIT ZH 000 DEGRALUB ZSA 000	DURAPLEX EP 1	HP GEAR OIL 90 oder 85W-140	
VEEDOL	ANDARIN 32/46/68	HD PLUS SAE 30	MULTIGRADE SAE 80/90 MULTI- GEAR B 90 MULTIGEAR C SAE 85W-140	MULTIPURPOSE			MULTIGEAR B 90 MULTI C SAE 85W-140	
WINTERSHALL	WIOLAN HS (HG) 32/46/68 WIOLAN C 32/46 WIOLAN HF 32/46 *** HYDROLFLUID *	MULTI-REKORD 15W-40 PRIMANOL REKORD 30	HYPOID-GETRIEBEÖL 80W-90, 85W-140 MEHRZWECKGETRIEBEÖL 80W-90	WIOLUB LFP 2	WIOLUB GFW	WIOLUB AFK 2	HYPOID-GETRIEBEÖL 80W-90, 85W-140	

### Combinazione trattore + attrezzo



Quando si attaccano degli attrezzi al telaio frontale a tre punti si deve fare attenzione a non superare il peso complessivo ammesso, i carichi per asse ammessi e le portate dei pneumatici del trattore. Il carico sull'assale anteriore del trattore deve corrispondere sempre ad almeno il 20% del peso vuoto del trattore.

Accertatevi in prima persona che questi requisiti sussistano, prima di acquistare l'attrezzo, eseguendo i calcoli qui di seguito riportati oppure pesando la combinazione trattore + attrezzi.

### Calcolo del peso complessivo, dei carichi per asse e della portata dei pneumatici nonché dello zavorramento minimo necessario

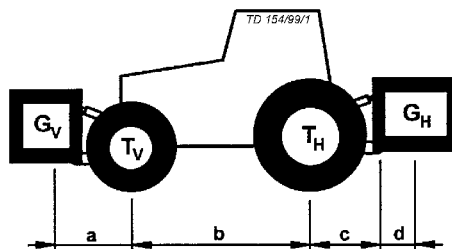

Per il calcolo sono necessari i seguenti dati:

$T_L$ [kg]	Peso vuoto del trattore	1	$a$ [m]	Distanza fra baricentro attrezzo anteriore / zavorra anteriore e centro dell'assale anteriore	2 3
$T_V$ [kg]	Carico assale anteriore del trattore vuoto	1			
$T_H$ [kg]	Carico assale posteriore del trattore vuoto	1	$b$ [m]	Interasse del trattore	1 3
$G_H$ [kg]	Peso complessivo attrezzo posteriore / zavorra posteriore	2	$c$ [m]	Distanza fra centro dell'assale posteriore e centro della sfera del braccio inferiore	1 3
$G_V$ [kg]	Peso complessivo attrezzo anteriore / zavorra anteriore	2	$d$ [m]	Distanza fra centro della sfera del braccio inferiore e baricentro attrezzo posteriore / zavorra posteriore	2

- 1 Vedi manuale d'uso del trattore
- 2 Vedi listino prezzi e/o manuale d'uso dell'attrezzo
- 3 Misurare

### Attrezzo posteriore e/o combinazioni anteriore/posteriore

#### 1. CALCOLO DELLO ZAVORRAMENTO MINIMO ANTERIORE $G_{V \min}$

Riportate in tabella lo zavorramento minimo calcolato, necessario sul lato anteriore del trattore.

$$G_{V \min} = \frac{G_H \cdot (c + d) - T_V \cdot b + 0,2 \cdot T_L \cdot b}{a + b}$$

### Attrezzo anteriore

#### 2. CALCOLO DELLO ZAVORRAMENTO MINIMO POSTERIORE $G_{H \min}$

$$G_{H \min} = \frac{G_V \cdot a - T_H \cdot b + 0,45 \cdot T_L \cdot b}{b + c + d}$$

Riportate in tabella lo zavorramento minimo calcolato, necessario sul lato posteriore del trattore.

**3. CALCOLO DEL CARICO EFFETTIVO SULL'ASSE ANTERIORE  $T_{V\text{tat}}$**

(Se con l'attrezzo anteriore ( $G_V$ ) non si riesce a raggiungere lo zavorramento minimo necessario ( $G_{V\text{min}}$ ) sulla parte anteriore, si deve aumentare il peso dell'attrezzo anteriore finché non si ottiene il peso di zavorramento minimo per la parte anteriore)

$$T_{V\text{tat}} = \frac{G_V \cdot (a + b) + T_V \cdot b - G_H \cdot (c + d)}{b}$$

Riportate in tabella il carico assale anteriore ammesso, risultante effettivamente dai calcoli, e quello indicato nel manuale d'uso del trattore.

**4. CALCOLO DEL CARICO COMPLESSIVO EFFETTIVO  $G_{\text{tat}}$**

(Se con l'attrezzo posteriore ( $G_H$ ) non si riesce a raggiungere lo zavorramento minimo necessario ( $G_{H\text{min}}$ ) sulla parte posteriore, si deve aumentare

$$G_{\text{tat}} = G_V + T_L + G_H$$

il peso dell'attrezzo posteriore finché non si ottiene il peso di zavorramento minimo per la parte posteriore!)

Riportate in tabella il carico complessivo ammesso, risultante effettivamente dai calcoli, e quello indicato nel manuale d'uso del trattore.

**5. CALCOLO DEL CARICO EFFETTIVO SULL'ASSE POSTERIORE  $T_{H\text{tat}}$**

Riportate in tabella il carico assale posteriore ammesso, risultante effettivamente dai calcoli, e quello indicato nel manuale d'uso del trattore.

$$T_{H\text{tat}} = G_{\text{tat}} - T_{V\text{tat}}$$

**6. PORTATA DEI PNEUMATICI DEL TRATTORE**

Riportate in tabella il valore doppio (due pneumatici) della portata dei pneumatici ammessa (consultando ad esempio documentazione del fabbricante dei pneumatici).

**Tabella**

	Valore effettivo secondo calcoli	Valore ammesso secondo manuale d'uso	Valore doppio della portata dei pneumatici ammessa (due pneumatici)
Zavorramento minimo davanti/dietro	/ kg	---	---
Peso complessivo	kg	kg	---
Carico assale anteriore	kg	kg	kg
Carico assale posteriore	kg	kg	kg

**Lo zavorramento minimo dev'essere applicato al trattore sotto forma di attrezzo o come peso di zavorra!**

**I valori calcolati devono essere minori o uguali ( $\leq$ ) ai valori ammessi!**

**CERTIFICATO DI CONFORMITA' COMUNITARIO**

rispondente alla normativa CEE 98/37 Comunità Economica Europea

Noi ALOIS PÖTTINGER Maschinenfabrik Gesellschaft m.b.H.

*(Nome del fornitore)*

A-4710 Grieskirchen; Industriegelände 1

*(indirizzo completo della Società operante nell'ambito del mercato comune e indicazione della Società e indirizzo del Costruttore)*

dichiariamo sotto la nostra piena responsabilità che il prodotto

Andanatrice	EUROTOP 380 N	Type SK 282
	EUROTOP 340 N	Type SK 283

*(Marca, tipo)*

cui la presente dichiarazione si riferisce, risponde alla normativa CEE/98/37 in materia di sicurezza e sanità,

*(nel caso specifico)*

nonchè a quanto richiesto dalle altre direttive CEE.

*(Titolo e/o numero, data di promulgazione delle altre direttive CEE)*

*(nel caso specifico)*

Per un'opportuno riscontro nell'ambito della normativa CEE delle norme di sicurezza e sanitarie sopra citate, è (sono) stata(e) consultata(e) la(e) seguente(i) norma(e) e/o specifica(che) tecnica(che):

*(Titolo e/o numero, data di promulgazione della(e) norma(e) e/o specifica(che) tecnica(che))*

Grieskirchen, 13.02.2007

*(Luogo e data del rilascio)*

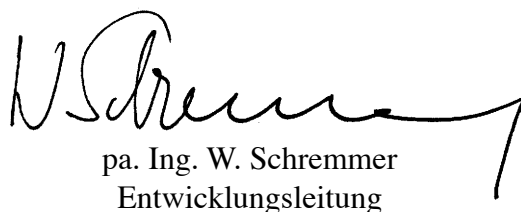
  
pa. Ing. W. Schremmer  
Entwicklungsleitung

*(Nome, qualifica e firma dell'incaricato)*



**D** Im Zuge der technischen Weiterentwicklung arbeitet die PÖTTINGER Ges.m.b.H ständig an der Verbesserung ihrer Produkte.

Änderungen gegenüber den Abbildungen und Beschreibungen dieser Betriebsanleitung müssen wir uns darum vorbehalten, ein Anspruch auf Änderungen an bereits ausgelieferten Maschinen kann daraus nicht abgeleitet werden.

Technische Angaben, Maße und Gewichte sind unverbindlich. Irrtümer vorbehalten.

Nachdruck oder Übersetzung, auch auszugsweise, nur mit schriftlicher Genehmigung der

ALOIS PÖTTINGER

Maschinenfabrik Gesellschaft m.b.H.

A-4710 Grieskirchen.

Alle Rechte nach dem Gesetz des Urheberrecht vorbehalten.

**DK** Som led i den tekniske videreudvikling arbejder PÖTTINGER Ges.m.b.H hele tiden på at forbedre firmaets produkter.

Ret til ændringer i forhold til figurene og beskrivelserne i denne driftsvejledning forbeholdes, krav om ændringer på allerede leverede maskinen kan ikke uledes deraf.

Tekniske angivelser, mål og vægtangivelser er uforpligtende.

Der tages forbehold for fejl.

Kopiering eller oversættelse, også delvis, kun med skriftlig tilladelse fra

ALOIS PÖTTINGER

Maschinenfabrik Gesellschaft m.b.H.

A-4710 Grieskirchen.

Alle rettigheder forbeholdes iht. loven om ophavsret.

**GR** Στα πλαίσια της τεχνικής ανάπτυξης η PÖTTINGER Ges.m.b.H εργάζεται συνεχώς για τη βελτίωση των προϊόντων της.

Επιφύλασσομεθα για αλλαγές στις εικόνες και τις περιγραφές των εν λόγω οδηγιών χρήσης αλλά δεν συνάγεται ότι υφίσταται αξιωματικά αλλαγών στις μηχανές που έχουμε ήδη παραδώσει.

Τα τεχνικά χαρακτηριστικά, τα μέτρα και τα βάρη είναι δεσμευτικά. Επιφυλάσσονται λάθη.

Η εκτύπωση ή η μετάφραση, ακόμα και τμημάτων, δεν επιτρέπεται χωρίς την έγγραφη άδεια της

ALOIS PÖTTINGER

Maschinenfabrik Gesellschaft m.b.H.

A-4710 Grieskirchen.

Όλα τα δικαιώματα πνευματικής ιδιοκτησίας προστατεύονται από τη νομοθεσία περί πνευματικών δικαιωμάτων.

**NL** PÖTTINGER Ges.m.b.H werkt permanent aan de verbetering van hun producten in het kader van hun technische ontwikkeling. Daarom moeten wij ons veranderingen van de afbeeldingen en beschrijvingen van deze gebruiksaanwijzing voorbehouden, zonder dat daaruit een aanspraak op veranderingen van reeds geleverde machines kan worden afgeleid.

Technische gegevens, maten en gewichten zijn niet bindend. Vergissingen voorbehouden.

Nadruk of vertaling, ook gedeeltelijk, slechts met schriftelijke toestemming van

ALOIS PÖTTINGER

Maschinenfabrik Gesellschaft m.b.H.

A-4710 Grieskirchen.

Alle rechten naar de wet over het auteursrecht voorbehouden.

**F** La société PÖTTINGER Ges.m.b.H améliore constamment ses produits grâce au progrès technique.

C'est pourquoi nous nous réservons le droit de modifier descriptions et illustrations de cette notice d'utilisation, sans qu'on en puisse faire découler un droit à modifications sur des machines déjà livrées.

Caractéristiques techniques, dimensions et poids sont sans engagement. Des erreurs sont possibles.

Copie ou traduction, même d'extraits, seulement avec la permission écrite de

ALOIS PÖTTINGER

Maschinenfabrik Gesellschaft m.b.H.

A-4710 Grieskirchen.

Tous droits réservés selon la réglementation des droits d'auteurs.

**E** La empresa PÖTTINGER Ges.m.b.H se esfuerza continuamente en la mejora constante de sus productos, adaptándose a la evolución técnica. Por ello nos vemos obligados a reservarnos todos los derechos de cualquier modificación de los productos con relación a las ilustraciones y a los textos del presente manual, sin que por ello pueda ser deducido derecho alguno a la modificación de máquinas ya suministradas.

Los datos técnicos, las medidas y los pesos se entienden sin compromiso alguno.

La reproducción o la traducción del presente manual de instrucciones, aunque sea tan solo parcial, requiere de la autorización por escrito de

ALOIS PÖTTINGER

Maschinenfabrik Gesellschaft m.b.H.

A-4710 Grieskirchen.

Todos los derechos están protegidos por la ley de la propiedad industrial.

**I** La PÖTTINGER Ges.m.b.H è costantemente al lavoro per migliorare i suoi prodotti mantenendoli aggiornati rispetto allo sviluppo della tecnica.

Per questo motivo siamo costretti a riservarci la facoltà di apportare eventuali modifiche alle illustrazioni e alle descrizioni di queste istruzioni per l'uso. Allo stesso tempo ciò non comporta il diritto di fare apportare modifiche a macchine già fornite.

I dati tecnici, le misure e i pesi non sono impegnativi. Non rispondiamo di eventuali errori. Ristampa o traduzione, anche solo parziale, solo dietro consenso scritto della

ALOIS PÖTTINGER

Maschinenfabrik Gesellschaft m.b.H.

A-4710 Grieskirchen.

Ci riserviamo tutti i diritti previsti dalla legge sul diritto d'autore.

**P** A empresa PÖTTINGER Ges.m.b.H esforçase continuamente por melhorar os seus produtos, adaptando-os à evolução técnica.

Por este motivo, reservamos o direito de modificar as figuras e as descrições constantes no presente manual, sem incorrer na obrigação de modificar máquinas já fornecidas.

As características técnicas, as dimensões e os pesos não são vinculativos.

A reprodução ou a tradução do presente manual de instruções, seja ela total ou parcial, requer a autorização por escrito da

ALOIS PÖTTINGER

Maschinenfabrik Gesellschaft m.b.H.

A-4710 Grieskirchen.

Todos os direitos estão protegidos pela lei da propriedade intelectual.

**GB** Following the policy of the PÖTTINGER Ges.m.b.H to improve their products as technical developments continue, PÖTTINGER reserve the right to make alterations which must not necessarily correspond to text and illustrations contained in this publication, and without incurring obligation to alter any machines previously delivered.

Technical data, dimensions and weights are given as an indication only. Responsibility for errors or omissions not accepted.

Reproduction or translation of this publication, in whole or part, is not permitted without the written consent of the

ALOIS PÖTTINGER

Maschinenfabrik Gesellschaft m.b.H.

A-4710 Grieskirchen.

All rights under the provision of the copyright Act are reserved.

**FIN** Beroende på den tekniska utvecklingen arbetar PÖTTINGER Ges.m.b.H. på att förbättra sina produkter.

Vi måste därför förbehålla oss förändringar gentemot avbildningarna och beskrivningarna i denna bruksanvisning.

Däremot består det inget anspråk på förändringar av produkter beroende av denna bruksanvisning. Tekniska uppgifter, mått och vikter är oförbindliga.

Fel förbehållna. Ett eftertryck och översättningar, även utdrag, får endast genomföras med skriftlig tillåtelse av

ALOIS PÖTTINGER

Maschinenfabrik Gesellschaft m.b.H.

A - 4710 Grieskirchen

Alla rättigheter enligt lagen om upphovsmanntätten förbehålls.

**N** Som et ledd i den tekniske videreutviklingen arbejder PÖTTINGER Ges.m.b.H. stadig med forbedring av firmaets produkter.

Derfor tar vi forbehold om endringer i forhold til bildene og beskrivelsene i denne bruksanvisningen, krav om endringer på allerede leverte maskiner kan ikke uledes fra dette.

Tekniske angivelser, mål og vekt er veiledende. Med forbehold om feil.

Kopiering eller oversetting, også i utdrag, utelukkende med skriftlig tillatelse fra

ALOIS PÖTTINGER

Maschinenfabrik Gesellschaft m.b.H.

A-4710 Grieskirchen.

Med forbehold om alle rettigheter iht. loven om opphavsrett.

**S** Beroende på den tekniska utvecklingen arbetar PÖTTINGER Ges.m.b.H. på att förbättra sina produkter. Vi måste därför förbehålla oss förändringar gentemot avbildningarna och beskrivningarna i denna bruksanvisning. Däremot består det inget anspråk på förändringar av produkter beroende av denna bruksanvisning.

Tekniska uppgifter, mått och vikter är oförbindliga. Fel förbehållna.

Ett eftertryck och översättningar, även utdrag, får endast genomföras med skriftlig tillåtelse av

ALOIS PÖTTINGER

Maschinenfabrik Gesellschaft m.b.H.

A - 4710 Grieskirchen

Alla rättigheter enligt lagen om upphovsmanntätten förbehålls.



### **ALOIS PÖTTINGER**

#### **Maschinenfabrik Gesellschaft m.b.H**

A-4710 Grieskirchen

Telefon: 0043 (0) 72 48 600-0

Telefax: 0043 (0) 72 48 600-511

e-Mail: [landtechnik@poettinger.co.at](mailto:landtechnik@poettinger.co.at)

Internet: <http://www.poettinger.co.at>

### **GEBR. PÖTTINGER GMBH**

#### **Stützpunkt Nord**

Steinbecker Strasse 15

D-49509 Recke

Telefon: (0 54 53) 91 14 - 0

Telefax: (0 54 53) 91 14 - 14

### **PÖTTINGER France**

129 b, la Chapelle

F-68650 Le Bonhomme

Tél.: 03.89.47.28.30

Fax: 03.89.47.28.39

### **GEBR. PÖTTINGER GMBH**

#### **Servicezentrum**

Spöttinger-Straße 24

Postfach 1561

D-86 899 LANDSBERG / LECH

Telefon:

Ersatzteildienst: 0 81 91 / 92 99 - 166 od. 169

Kundendienst: 0 81 91 / 92 99 - 130 od. 231

Telefax: 0 81 91 / 59 656