

INDICE

Messaggio del fabbricante	3
Identificazione delle parti	4
Importanti norme di sicurezza	6
Istruzioni per aspirare sul bagnato	7
Manutenzione del <i>Rainbow</i> ®	7
Funzionamento del <i>Rainbow</i> ®	8
Spazzola per spolverare	10
Accessorio per tappezzeria	10
Altri impieghi dell'apparecchio <i>Rainbow</i> ®	12
Spazzola per pavimenti e per pareti	12
Accessorio per i punti di difficile accesso	12
Vaso spruzzatore	13
Istruzioni per deodorare e profumare	13
Dispositivo per gonfiare e prolunga per pulire dietro il frigorifero	14
Manutenzione e pulizia del tubo flessibile elettrificato	14
Attrezzature e prodotti speciali	15
Lista di controllo per l'individuazione e la risoluzione dei problemi	Sul lato interno della copertina posteriore

IL BATTITAPPETO MODELLO D4G HA I SEGUENTI SIMBOLI DI REGISTRAZIONE

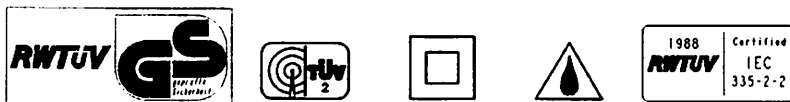

Numero di serie per la protezione del consumatore

Come parte integrante del programma per la protezione del consumatore istituito dalla Rexair®, tutti gli apparecchi *Rainbow*® nuovi ricevono un numero di serie per la protezione del consumatore, dopo aver superato in fabbrica i collaudi di controllo di qualità. Questo numero di serie contribuisce a:

1. identificarvi come proprietario;
2. identificare la garanzia per il distributore;
3. garantire che il prodotto abbia superato il controllo di qualità;
4. fornirvi la garanzia di aver acquistato un elettrodomestico "nuovo di fabbrica".

Per la vostra protezione, controllate e assicuratevi che il numero di serie sia stampato sul *Rainbow*® nel punto indicato sul diagramma qui a fianco. Nessun apparecchio *Rainbow*® nuovo deve essere venduto senza questo numero. Se manca il numero di serie, la Rexair® non può garantire l'origine, l'età o la condizione dell'elettrodomestico. Se non riuscite a trovare il numero di serie sul vostro *Rainbow*®, chiamate o scrivete al nostro reparto assistenza clienti, alla Rexair®, Inc.—3221 W. Big Beaver Road—Suite 200—Troy, Michigan USA 48084, tel. 1-810-643-7222.

Per la vostra protezione, scrivete il numero di serie nello spazio fornito qui sotto. Conservate questo numero per ogni esigenza futura.

N. di serie: _____

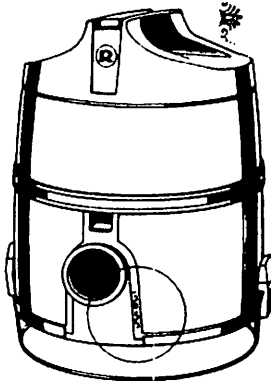

MESSAGGIO DEL FABBRICANTE



Rexair, Inc.

La REXAIR®, Inc. fabbrica l'apparecchio *Rainbow*® esclusivamente per la vendita a distributori autorizzati indipendenti, esperti nella vendita diretta a domicilio. Poiché la Rexair® non cerca di sviluppare un mercato per i propri prodotti attraverso una pubblicità a livello nazionale, la richiesta dei medesimi viene creata dagli sforzi singoli di migliaia di "rivenditori" diretti, i quali per mezzo di dimostrazioni in casa dei clienti suscitano nelle rispettive località di mercato un interesse per l'apparecchio *Rainbow*®. I distributori autorizzati indipendenti con i quali detti rivenditori sono collegati assumono la responsabilità della legittima distribuzione del battitappeto *Rainbow*® e del relativo servizio di assistenza, direttamente tramite i propri agenti di vendita, o indirettamente tramite distributori secondari indipendenti e rispettivi rivenditori.

La Rexair offre esclusivamente ai suoi distributori autorizzati una garanzia scritta di tre anni per i suoi prodotti. Malgrado la Rexair, in quanto fabbricante, non tratti direttamente con i consumatori né fornisca loro una garanzia scritta, le disposizioni di legge prevedono una serie di responsabilità a carico di tutti i fabbricanti di prodotti destinati al consumatore. Detti prodotti devono essere privi di difetti e generalmente adatti all'uso per il quale sono destinati. La Rexair osserva tali garanzie implicite di commerciabilità e di idoneità. Inoltre, la Rexair esige che ciascun distributore autorizzato trasferisca al consumatore, tramite una sua garanzia scritta, i benefici della garanzia che la Rexair offre al distributore stesso.

La Rexair esige inoltre che ciascun distributore autorizzato fornisca un servizio di assistenza tempestivo ed efficiente, tramite i propri punti di assistenza, o tramite servizi indipendenti responsabili dislocati nelle località in cui la vendita dei prodotti Rexair è affidata a distributori secondari indipendenti e rispettivi rivenditori.

Non perdetevi o smarrite il nome e l'indirizzo del rivenditore o del distributore da cui avete acquistato l'apparecchio *Rainbow*®. Contattatelo per consigli sulla manutenzione del vostro battitappeto *Rainbow*®, per informazioni sulla garanzia, e sulla manutenzione, e per individuare il punto di assistenza più vicino a voi.

La Rexair opera una rigorosa selezione dei propri clienti diretti, vale a dire i distributori autorizzati. Tuttavia, la Rexair non intrattiene nessun accordo o rapporto giuridico con i rivenditori indipendenti che abbiano acquistato prodotti direttamente o indirettamente da un distributore autorizzato, e può solo tentare di porre riparo ad eventuali reclami da parte dei clienti nei confronti di tali rivenditori, operando tramite il distributore autorizzato responsabile. La linea di condotta enunciata dalla Rexair consiste nel ritenere ciascun distributore autorizzato responsabile di risolvere le conseguenze dell'operato di qualunque rivenditore indipendente che dia adito a reclami da parte dei consumatori.

Qualora vi si presentasse un problema, o aveste qualche dubbio in merito a quanto sopra, siete pregati di contattare innanzitutto il distributore o il rivenditore dal quale avete acquistato il vostro apparecchio *Rainbow*®. Se avete difficoltà a rintracciarlo, contattate il Customer Service Department della Rexair all'indirizzo indicato qui sotto, avendo cura di indicare il numero di serie del vostro *Rainbow*®. Vi verrà inviato immediatamente il nome, l'indirizzo e il numero di telefono del distributore autorizzato responsabile per la vostra zona. Qualora non riusciste a risolvere la questione in modo soddisfacente tramite il distributore autorizzato, vi preghiamo di contattarci immediatamente. Tutti i nostri distributori autorizzati sono consapevoli delle loro rispettive responsabilità.

Per ulteriori informazioni o assistenza scrivere a:
Rexair®, Inc., 3221 W. Big Beaver Road, Suite 200, Troy, Michigan, USA 48084. Tel. 1-810-643-7222.

IL *Rainbow*® E' FABBRICATO DALLA REXAIR CHE LO VENDE AI SUOI DISTRIBUTORI AUTORIZZATI *Rainbow*® PER LA VENDITA AGLI UTILIZZATORI-PROPRIETARI ESCLUSIVAMENTE TRAMITE DIMOSTRAZIONI A DOMICILIO. QUALSIASI ALTRO SISTEMA DI VENDITA E' RIGOROSAMENTE VIETATO.

IDENTIFICAZIONE DELLE PARTI

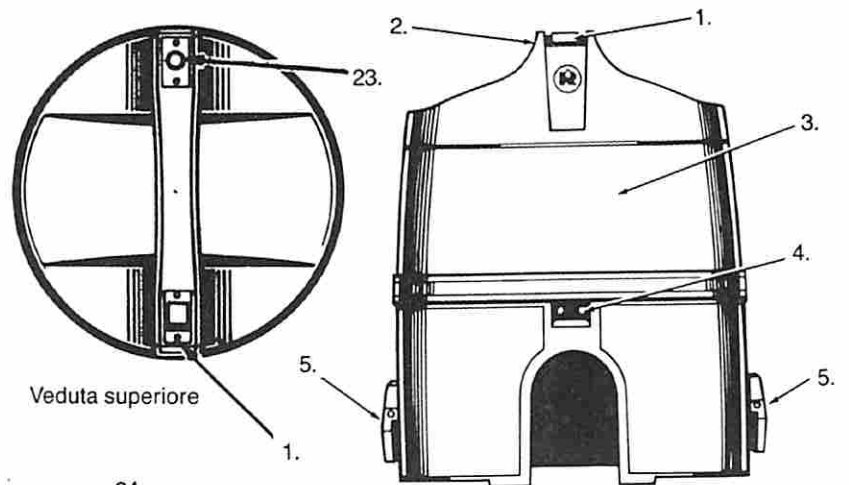

Veduta superiore

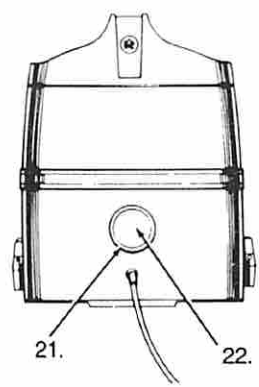
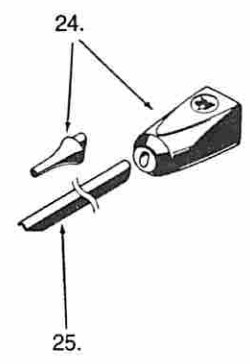

Veduta inferiore

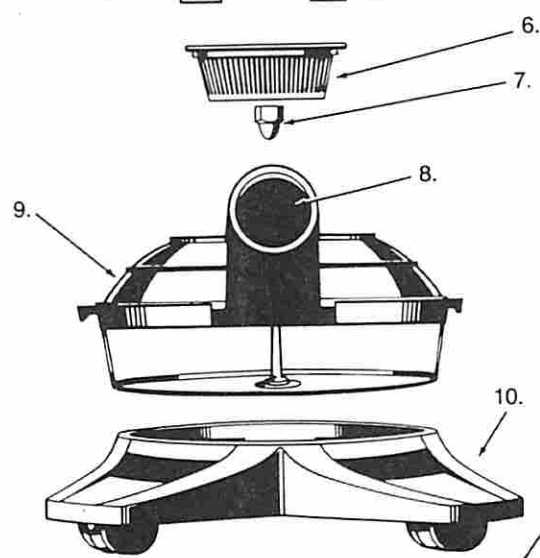

- | | |
|---|--|
| 1. Interruttore della corrente | 20. Gruppo spruzzatore |
| 2. Manico | 21. Scarico dell'aria |
| 3. Gruppo motore | 22. Coperchio dello scarico dell'aria |
| 4. Presa di corrente per il battitappeto | 23. Salvamotore con interruttore di sblocco |
| 5. Ganci della vaschetta dell'acqua | 24. Dispositivo per gonfiare |
| 6. Separatore | 25. Prolunga per pulire dietro al frigorifero. |
| 7. Dado di fissaggio del separatore | |
| 8. Presa d'aria | |
| 9. Vaschetta dell'acqua | |
| 10. Carrello | |
| 11. Tubo flessibile Rainbow | |
| 12. Tubo rigido a gomito/manico | |
| 13. Manicotto di regolazione del flusso d'aria | |
| 14. Tubo rigido diritto | |
| 15. Tubo rigido di collegamento dalla spazzola per pavimenti e pareti | |
| 16. Spazzola per pavimenti e pareti | |
| 17. Spazzola per spolverare | |
| 18. Accessorio per tappezzeria | |
| 19. Accessorio per i punti di difficile accesso | |

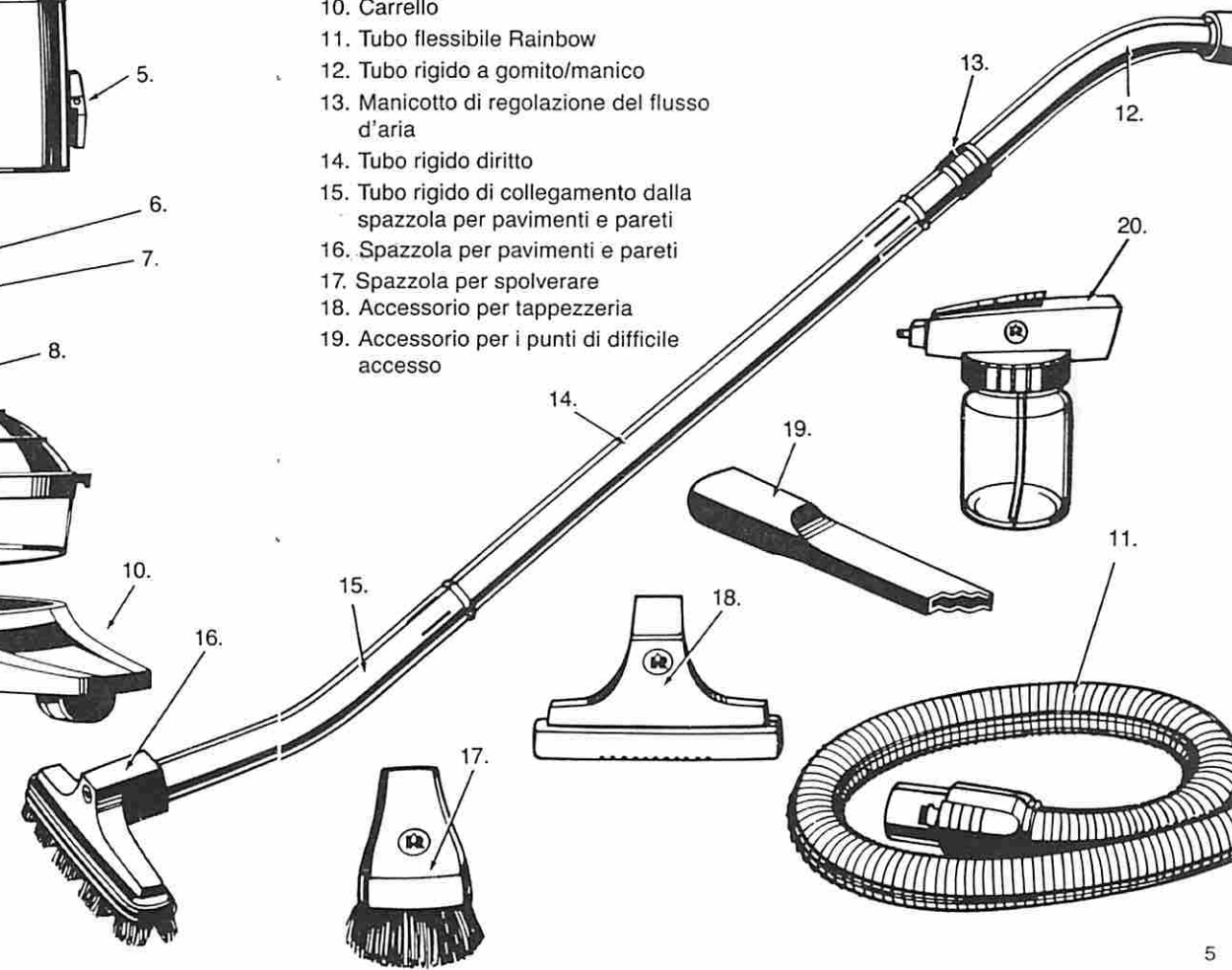

IMPORTANTI NORME DI SICUREZZA

Si prega di leggere attentamente tutte le istruzioni prima di usare l'apparecchio. Usare l'apparecchio *Rainbow* soltanto per l'uso a cui è destinato, come descritto nelle istruzioni. L'uso di accessori non consigliati dalla Rexair può essere pericoloso.

AVVERTENZA: Per evitare il pericolo di incendi, scosse elettriche o danni fisici durante l'uso di apparecchi elettrodomestici, è importante attenersi sempre ad alcune fondamentali norme di precauzione, tra cui:

1. È necessario esercitare la massima sorveglianza tutte le volte che un elettrodomestico viene usato da, o in presenza di, bambini. Non permettere mai che l'apparecchio *Rainbow* venga usato come un giocattolo, o che venga lasciato acceso e incustodito.
2. Quando l'apparecchio *Rainbow* non è in uso, staccare la spina dalla presa di corrente. Spegnerne l'interruttore prima di togliere la spina. Per togliere la spina dalla presa a muro, afferrare direttamente la spina stessa, onde non danneggiare il filo, i poli della spina o la presa di corrente. Non servirsi del filo per tirare o trasportare l'apparecchio, non usare il filo come una maniglia, non lasciare che il filo venga chiuso nella porta, non trascinare o tirare l'apparecchio contro sporgenze e angoli taglienti, e non farlo passare sul filo. Tenere il filo lontano dalle superfici riscaldate. Non usare l'apparecchio se il filo o la spina sono stati danneggiati.
3. Non lasciare incustodito l'apparecchio quando è collegato alla corrente. Staccare la spina dalla presa di corrente prima di lasciare l'apparecchio o di effettuare la manutenzione.
4. Non cercare di usare l'apparecchio *Rainbow* se è guasto. Se l'apparecchio non funziona come dovrebbe, se è caduto, o se è stato danneggiato, lasciato all'aperto, o immerso in acqua, riportatelo dal vostro distributore *Rainbow*.
5. Non pulire l'apparecchio, né cercare di sturare il tubo flessibile prima di aver spento l'interruttore e aver tolto la spina dalla presa di corrente.
6. Non collegare l'apparecchio *Rainbow* ad un portalampade e non usare prolunghe.
7. Non usare l'apparecchio *Rainbow* per sturare i tubi di scarico. Se i gas di fognatura vengono aspirati nell'apparecchio, questo potrebbe causare un'esplosione.
8. In qualsiasi caso, evitare di toccare lavandini metallici, o tubi in metallo dell'acqua calda o fredda con una mano, se con l'altra si toccano contemporaneamente le parti metalliche di un apparecchio elettrodomestico, di un lume o di un interruttore. Il corpo umano potrebbe in questi casi chiudere un circuito elettrico e scaricare a terra. Tale rischio aumenta qualora la pelle sia bagnata. Non toccare spine elettriche o elettrodomestici con mani bagnate.
9. (a) Non inserire oggetti di alcun genere nelle aperture. Prima dell'uso, accertarsi che le aperture non siano bloccate, ed eliminare al massimo la polvere, la lanugine, i capelli, e qualsiasi altra cosa che possa ridurre il flusso dell'aria. (b) Tenere lontano dalle aperture e dalle parti mobili dell'apparecchio i capelli, i lembi del vestito, le dita, o qualsiasi altra parte del corpo. (c) Fare particolarmente attenzione nel pulire le scale.
10. Non usare l'apparecchio per aspirare qualsiasi cosa che stia bruciando o fumando, come le sigarette, i fiammiferi, o la cenere. Non usare per aspirare, o in presenza di liquidi infiammabili o combustibili come la benzina.
11. L'apparecchio è fornito di doppio isolante. Usare solamente parti di ricambio identiche. Attenersi alle istruzioni relative alla manutenzione degli elettrodomestici forniti di doppio isolante.
12. Seguire sempre queste IMPORTANTI NORME DI SICUREZZA.
13. **ATTENZIONE: DOPO AVER EFFETTUATO LA PULIZIA, RIMETTERE SEMPRE IMMEDIATAMENTE A POSTO IL SEPARATORE. NON USARE MAI L'APPARECCHIO SENZA IL SEPARATORE.**
14. **AVVERTENZA:** Per evitare il rischio di scosse elettriche, non usare mai il tubo flessibile elettrificato (fornito con il battitappeto) per aspirare acqua o qualsiasi altro liquido. A questo scopo, usare solamente l'apposito tubo *Rainbow* per l'aspirazione di liquidi, fornito con l'apparecchio. Fare riferimento alla pagina 14 per le illustrazioni e la descrizione di ciascun tubo.
15. **NOTA:** Il battitappeto è munito di un salvamotore con interruttore di sblocco per proteggere il motore da eventuali sovraccarichi. NON cercare di escludere o disattivare il salvamotore.

**AVVERTENZA: PER EVITARE LE SCOSSE ELETTRICHE
NON USARE ALL'ESTERNO**

ATTENZIONE: Si raccomanda di non usare il vostro *Rainbow* per pulire il caminetto o la canna fumaria, o per rimuovere qualsiasi sostanza grassa o oleosa (come la fuliggine) o la cenere, la polvere di stucco o di gesso, o altre polveri resistenti all'azione umidificante dell'acqua. Non usare il *Rainbow* per aspirare, o in prossimità di, sostanze tossiche o volatili.

**USARE L'APPARECCHIO *Rainbow* SOLTANTO SECONDO LE INDICAZIONI
CONTENUTE IN QUESTO MANUALE!**

**CONSERVATE QUESTE ISTRUZIONI!
— SOLO PER USO DOMESTICO —**

ISTRUZIONI PER L'ASPIRAZIONE SUL BAGNATO



Quando si usa il *Rainbow* sul bagnato, seguire alla lettera le seguenti istruzioni:

1. Cominciare con la vaschetta vuota e provvedere sempre a svuotarla dopo aver aspirato un massimo di due litri di acqua. In altri termini, non permettere MAI che il livello dell'acqua nella vaschetta superi l'asta al centro della vaschetta stessa. Questo farebbe tremare o vibrare il *Rainbow* con conseguente scatto del salvamotore.
2. Non usare mai l'apparecchio con le mani bagnate, o con i piedi nudi o bagnati.
3. Non stare con i piedi nell'acqua quando il *Rainbow* viene usato per aspirare sul bagnato. Se per aspirare l'acqua risultasse necessario stare sul pavimento bagnato (umido), stare molto attenti a non toccare le parti metalliche di elettrodomestici, lumi o interruttori.
4. Non usare mai l'apparecchio per aspirare sul bagnato all'aperto, sulla terra, in cantina, o in altro ambiente dove uno strato di acqua potrebbe creare un collegamento a terra.
5. Non toccare alcuna parte del gruppo motore del *Rainbow*, come ad esempio il dado di fissaggio del separatore, prima di aver staccato il filo elettrico dalla presa di corrente.
6. Se il salvamotore dovesse scattare mentre l'apparecchio funziona sul bagnato, staccare la spina dalla presa di corrente e spegnere l'interruttore. Prima di ricominciare ad aspirare, scaricare l'acqua e sbloccare il salvamotore.

AVVERTENZA: Per evitare il rischio di scosse elettriche, non usare mai il tubo flessibile elettrificato (fornito con il battitappeto) per aspirare acqua o qualsiasi altro liquido. A questo scopo, usare solamente l'apposito tubo *Rainbow* per l'aspirazione di liquidi, fornito con l'apparecchio. Fare riferimento alle illustrazioni e descrizioni di ciascun tubo a pagina 14.

OPERAZIONI DI MANUTENZIONE DA ESEGUIRE PER ASSICURARE UNA LUNGA DURATA DEL *Rainbow*[®]

SEPARATORE — Togliere e pulire il separatore dopo ogni uso. Togliere il separatore (con un cacciavite se necessario) e pulire internamente ed esternamente con acqua e sapone, usando l'apposita spazzola *Rainbow* fornita come dotazione di serie. Pulire ed asciugare la flangia situata sotto il separatore. Asciugare e rimettere a posto il separatore. Stringere il dado quanto basta per tenere fermo il bordo piatto del separatore. Non forzare l'avvitamento del dado in modo che il separatore venga compresso contro il perno su cui si avvita il dado.

**AVVERTENZA — RIMETTERE SEMPRE AL SUO POSTO IL SEPARATORE SUBITO DOPO
AVERLO PULITO. NON USARE L'APPARECCHIO SENZA IL SEPARATORE.**

ACQUA — Non pulire troppo a lungo con lo stesso pieno d'acqua. Controllare l'acqua durante le operazioni di pulitura, e, se l'acqua è troppo piena di polvere e di sporcizia, scaricarla a riempire la vaschetta con acqua pulita. Il giusto livello di pieno dell'acqua corrisponde all'estremità superiore dell'asta che sporge al centro della vaschetta dell'acqua.

NON RIEMPIRE MAI LA VASCETTA AD UN LIVELLO CHE SUPERI L'ASTA.

VASCETTA — Togliere il gruppo motore *Rainbow* dalla vaschetta, quando non è in uso. Dopo ogni operazione di pulitura, la vaschetta va svuotata, lavata bene ed asciugata. Non lasciare il *Rainbow* sulla vaschetta quando l'apparecchio viene riposto dopo ogni uso.

Qualora si trascurasse anche una sola delle istruzioni di cui sopra, si potrebbero causare problemi ed inutili spese di manutenzione. Il rispetto di queste istruzioni risulterà in lunghi anni di servizio efficiente e privo di problemi.

**IL *Rainbow* È FABBRICATO DALLA REXAIR CHE LO VENDE AI SUOI DISTRIBU-
TORI AUTORIZZATI *Rainbow* PER LA VENDITA AGLI UTILIZZATORI-PROPRIETARI
ESCLUSIVAMENTE TRAMITE DIMOSTRAZIONI A DOMICILIO. QUALSIASI
ALTRO SISTEMA DI VENDITA È RIGOROSAMENTE VIETATO.**

FUNZIONAMENTO E MANUTENZIONE

1 Riempire la vaschetta con acqua fredda fino all'estremità superiore dell'asta che si trova al centro della vaschetta stessa. Questa è la quantità di acqua (circa due litri) necessaria per tutte le operazioni di pulitura effettuabili con il *Rainbow*.

2 Appoggiare il gruppo motore sulla vaschetta in modo che la presa d'aria sporga attraverso il foro laterale. Fare attenzione che l'intero bordo del gruppo motore sia saldamente infilato nella sede sul coperchio della vaschetta. Posizionare i due ganci sul bordo della vaschetta e bloccarli. Appoggiare il tutto sul carrello.

3 Inserire la parte inferiore a gomito del tubo lungo rigido nella spazzola per pavimenti e pareti, facendo combaciare i solchi situati sull'accessorio con i rilievi del tubo. Bloccare in posizione l'accessorio impartendogli un mezzo giro.

Attenzione: L'acqua nella vaschetta deve restare liquida per poter assorbire in modo efficace la polvere e lo sporco. Pertanto NON pulire troppo a lungo con lo stesso pieno d'acqua. Quando l'acqua diventa densa di polvere e di sporcizia, svuotare e riempire nuovamente la vaschetta.

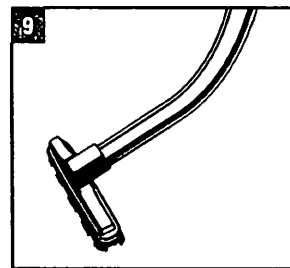
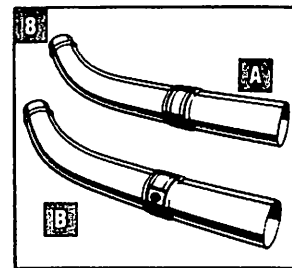
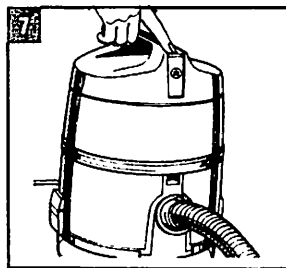
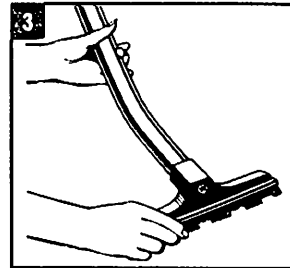
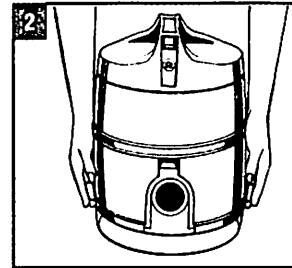
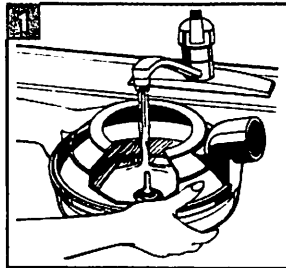

7 Collegare il filo elettrico alla presa di corrente. Spostare in posizione "ON" (ACCESO) l'interruttore che si trova sul manico superiore. Quando l'apparecchio è "OFF" (SPENTO), toglierlo dalla vaschetta fino a quando non dovrete usarlo di nuovo.

8 A) Posizionare il manicotto di regolazione del flusso d'aria situato in alto sul tubo rigido curvo. Chiudendo lo sfiato del manicotto si ottiene la massima potenza di aspirazione. B) Per ridurre il flusso dell'aria, ruotare il manicotto in modo da aprire lo sfiato. Regolare secondo le esigenze delle diverse operazioni di pulizia.

9 Posizionare l'apparecchio alle vostre spalle sulla sinistra, tenendo il manico con la mano destra ad un angolo comodo. Afferrare il tubo flessibile con la mano sinistra facendolo passare dietro di voi. Far scorrere lentamente l'apparecchio avanti e indietro con un movimento regolare e senza forzare. Lasciate che sia il *Rainbow* a fare il lavoro.

Avvertenza: A causa del rischio di scosse elettriche, è importante che tutti gli elettrodomestici vengano sempre ed esclusivamente usati seguendo le rispettive istruzioni. Nessun apparecchio elettrico deve mai essere usato in modo diverso da quello consentito. I contatti elettrici e i corti-circuiti possono verificarsi ovunque sia presente la corrente elettrica. Con qualunque elettrodomestico, se l'utente non è collegato a massa non si presenta generalmente alcun rischio grave. Tuttavia, se l'utente si trovasse con i piedi sulla terra, in una cantina o in un ambiente dove uno strato di acqua potrebbe creare un collegamento a terra, ne potrebbe conseguire una grave scossa elettrica. Di conseguenza, il *Rainbow* deve essere usato soltanto in conformità con le istruzioni contenute in questo manuale d'uso. Vedere la sezione "Importanti norme di sicurezza" a pagina 6. Ovviamente, quanto sopra vale in tutti i casi in cui si usano apparecchiature o elettrodomestici che possono causare un corto circuito.

4 Collegare il tubo diritto rigido al manico (tubo rigido corto a gomito) e collegare al tubo rigido inferiore con l'accessorio inserito all'altra estremità. Se i due tubi si dovessero separare, battere leggermente con il tubo rigido a gomito tra le fessure all'estremità del tubo rigido inferiore e/o del tubo rigido dritto, finché i due lembi non combacino strettamente. Se i tubi si dovessero incastrare, tenerli paralleli al tappeto o alla moquette e lasciarli cadere a terra. L'impatto dovrebbe servire a separarli. Ripetere se necessario. Se i tubi rigidi sono stati collegati correttamente, senza essere forzati, non si dovrebbero incastrare.

5 Spingere l'estremità morbida del tubo flessibile *Rainbow* sopra il rilievo del manico, finché non "SCATTA" in posizione.

6 Introdurre l'estremità metallica del tubo flessibile *Rainbow* nella presa d'aria fino a farla scattare in posizione. Per separare, premere sulla flangia nel punto contrassegnato con "PRESS" e sfilare il tubo dal *Rainbow*.

MANUTENZIONE

MANUTENZIONE DEGLI ELETTRODOMESTICI CON DOPPIO ISOLANTE - Negli elettrodomestici con doppio isolante, due sistemi di isolamento sostituiscono la messa a terra. Questi apparecchi non sono quindi forniti, né devono essere successivamente corredati di alcun sistema di messa a terra. La manutenzione degli elettrodomestici con doppio isolante richiede particolare cura ed una conoscenza specifica del sistema, e deve quindi essere effettuata solo da personale tecnico qualificato di *Rainbow*. Le parti di ricambio destinate agli elettrodomestici con doppio isolante devono essere identiche alle parti da sostituire. Tali apparecchi sono contrassegnati dalla scritta "DOPPIO ISOLAMENTO" o "A DOPPIO ISOLANTE", o da un simbolo caratteristico (un quadrato dentro un quadrato).

Qualsiasi tipo di manutenzione che esuli dalla normale pulizia deve essere effettuato dal personale *Rainbow* autorizzato per l'assistenza.

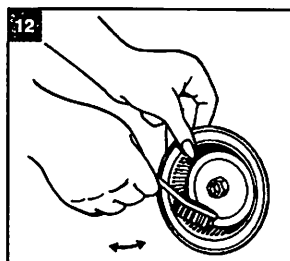
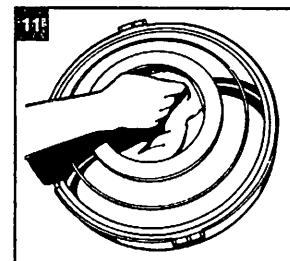
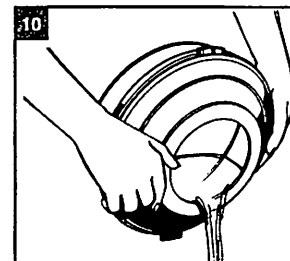
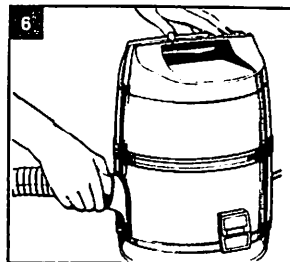
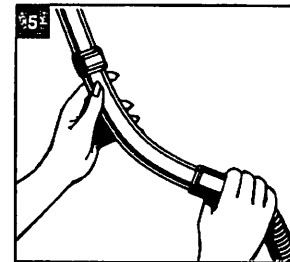
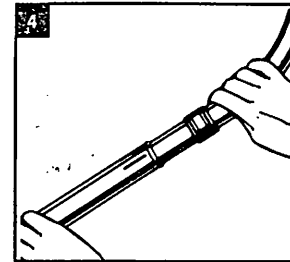

10 Per svuotare la vaschetta dell'acqua: 1) Allentare i due ganci. 2) Togliere il gruppo motore. 3) Sollevare la vaschetta dell'acqua tenendola per la presa d'aria curva e versare l'acqua sporca dal lato opposto. 4) Le particelle più pesanti, come ad esempio la sporcizia imbevibile di acqua, ecc., si depositeranno sul fondo della vaschetta quando si scarica l'acqua sporca. 5) Basta quindi rimuovere i residui bagnati, mettendoli in un sacchetto di plastica o nella pattumiera.

11 Lavare, risciacquare e asciugare bene la vaschetta. Tra un uso e l'altro, riporre il gruppo motore del *Rainbow* SEPARATEMENTE dalla vaschetta.

12 SEPARATORE - Ogni volta che si usa l'apparecchio occorre togliere e pulire il separatore. Rimuovere il separatore (con l'aiuto di un cacciavite, se necessario) e pulirlo dentro e fuori con acqua e sapone servendosi dell'apposito spazzolino *Rainbow* accluso. Asciugare e rimettere a posto il separatore. Stringere a mano il dado per mantenere aderente il bordo piatto del separatore. Non forzare l'avvitamento del dado in modo che il separatore venga compresso contro il pemo su cui si avvita il dado. ATTENZIONE: RIMONTARE SEMPRE IMMEDIATAMENTE IL SEPARATORE DOPO LA PULIZIA. NON USARE MAI L'APPARECCHIO SENZA IL SEPARATORE.

SPAZZOLA PER SPOLVERARE E ACCESSORIO PER TAPPEZZERIE



1 2 La spazzola per spolverare *Rainbow*® è un attrezzo fantastico da usare per le pulizie particolari. Adattissimo per pulire le lampade, i paralumi, le veneziane, i libri, gli arredi, ecc. Basta innestare la spazzola sul tubo rigido a gomito e passarla delicatamente sulla superficie da pulire.

Attenzione: Non dimenticare, nel pulire gli oggetti delicati, di ridurre il flusso dell'aria aprendo l'apposito manicotto di regolazione. Per pulire la spazzola da spolvero, passare sulle setole l'estremità aperta del tubo flessibile. Per pulirla più a fondo e liberarla dalla sporcizia e dalle scorie grasse, separare la spazzola dall'accessorio e lavarla con acqua tiepida e sapone.

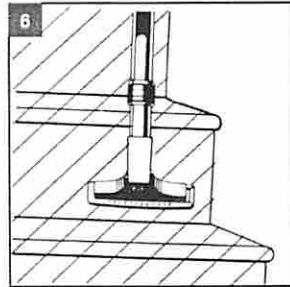
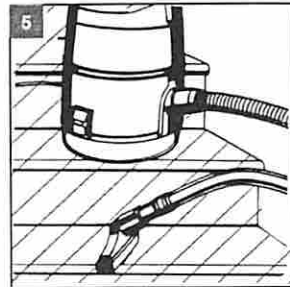
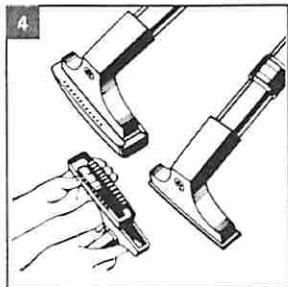
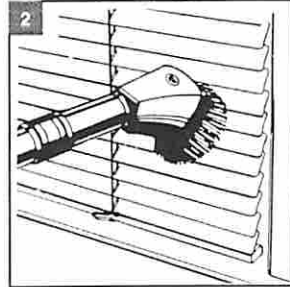

4 Per pulire le tappezzerie dei mobili, usare l'accessorio per tappezzeria *Rainbow*®. Questo accessorio può essere usato da solo o insieme alla Spazzola Jet (vedi l'illustrazione qui sopra). Collegare l'accessorio per tappezzeria al tubo rigido a gomito. Per far combaciare perfettamente le due parti, basta innestarle con un leggero movimento rotatorio. Regolare al massimo il flusso dell'aria. Per asportare lo sporco, passare l'accessorio sulle zone da pulire con un movimento lento e regolare. Per pulire la Spazzola Jet, passarvi l'estremità aperta del tubo flessibile, oppure sfilare l'accessorio per tappezzeria dalle guide della spazzola e lavare con acqua saponata tiepida.

5 Per pulire gli scalini, staccare il *Rainbow*® dal carrello. Appoggiare il *Rainbow*® sul gradino superiore a quello da pulire. Continuare spostando il *Rainbow*® in alto di un gradino alla volta.

6 Per pulire la moquette sul lato verticale del gradino, impartire un mezzo giro all'accessorio e usarlo come illustrato qui sopra.

3 Ridurre il flusso dell'aria e passare delicatamente la spazzola sulle foglie delle piante per eliminare la polvere e lo sporco che, bloccando la luce, ne nascondono la naturale lucentezza.

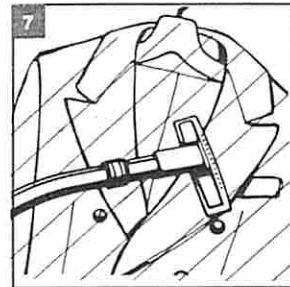
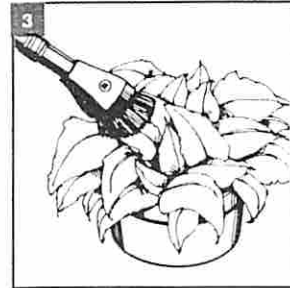

7 Pulire la superficie di abiti, cappotti di lana, pellicce, usando l'accessorio per tappezzeria insieme alla Spazzola Jet. Per i tessuti delicati, ridurre il flusso dell'aria.

Provate la spazzola *Rainbow*® per spolverare—lumi—paralumi—apparecchi stereo e videoregistratori—cornici—pianoforti—cappelli—griglie di impianti di climatizzazione—l'interno dei cassetti di cucina e del bagno—reti di schermatura.

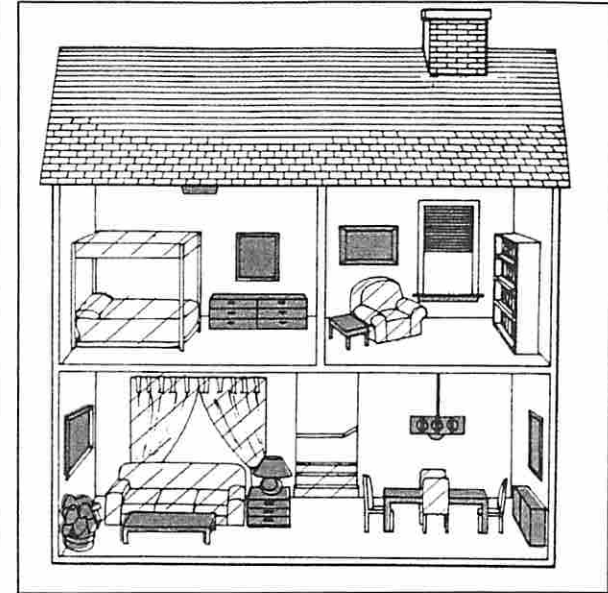

Usare l'accessorio per tappezzeria con la Spazzola Jet per pulire: divani—poltrone—materassi—cuscini—coperte—tende e tendine—ripiani di armadi. Per prevenire le tarme, pulire i cappotti e le maglie di lana prima di riporli per l'estate.

IL *Rainbow*® E' FABBRICATO DALLA REXAIR CHE LO VENDE AI SUOI DISTRIBUTORI AUTORIZZATI *Rainbow*® PER LA VENDITA AGLI UTILIZZATORI-PROPRIETARI ESCLUSIVAMENTE TRAMITE DIMOSTRAZIONI A DOMICILIO. QUALSIASI ALTRO SISTEMA DI VENDITA E' RIGOROSAMENTE VIETATO.

ALTRI IMPIEGHI DELL'APPARECCHIO *Rainbow*®



1 Per pulire i pavimenti di parquet o di linoleum, le piastrelle o le pareti, usare la spazzola per pavimenti e pareti. Collegare la spazzola al tubo di metallo. La spazzola si blocca in posizione e non si stacca. Per pulire i pavimenti regolare al massimo il flusso dell'aria.

1A) Per ottenere i migliori risultati nella pulizia delle pareti, passarvi soltanto il bordo superiore della spazzola con un movimento dall'alto verso il basso. Lasciando un piccolo spazio tra la parete e il bordo inferiore della spazzola, la polvere viene aspirata prima di venire a contatto con le setole, evitando così di causare delle striature.

1B) Per pulire la spazzola per pavimenti e pareti, basta passarvi sopra l'estremità aperta del tubo flessibile, oppure togliere la guarnizione salva-mobili e separare la spazzola dal porta-spazzola. Lavare la spazzola con acqua tiepida saponata, lasciarla asciugare e rimontarla. Il lato zigrinato del salva-mobili va rivolto all'esterno.

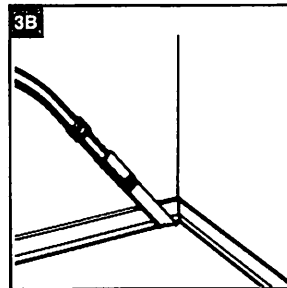
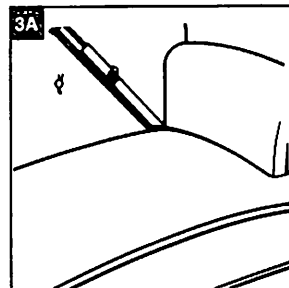
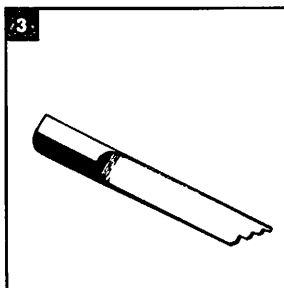
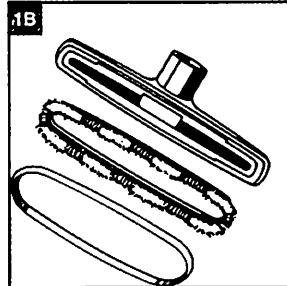
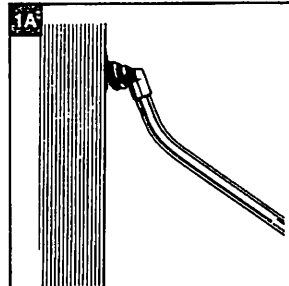
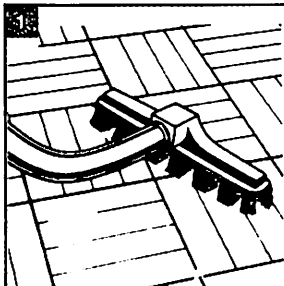

3 L'accessorio *Rainbow*® per i punti di difficile accesso è stato concepito per ottenere il massimo flusso di aria e la massima potenza di aspirazione. Collegare l'accessorio al tubo rigido a gomito e regolare al massimo il flusso dell'aria, chiudendo l'apposito manico di regolazione.

3A) Usare l'accessorio per i punti di difficile accesso per pulire in profondità tra i cuscini di divani e poltrone, e per i sedili dell'automobile.

3B) Con l'accessorio per i punti di difficile accesso è possibile raggiungere gli angoli lungo il battiscopa, sotto i termosifoni e tra gli elementi dei radiatori.

IL *Rainbow*® E' FABBRICATO DALLA REXAIR CHE LO VENDE AI SUOI DISTRIBUTORI AUTORIZZATI *Rainbow*® PER LA VENDITA AGLI UTILIZZATORI-PROPRIETARI ESCLUSIVAMENTE TRAMITE DIMOSTRAZIONI A DOMICILIO. QUALSIASI ALTRO SISTEMA DI VENDITA E' RIGOROSAMENTE VIETATO.

2 PER USARE LO SPRUZZATORE *Rainbow*®... Riempire a 3/4 il vaso di vetro dello spruzzatore con la soluzione da usare. Avvitare il coperchio e collegare lo spruzzatore al manico (tubo corto a gomito) ruotandolo fino a bloccarlo saldamente in posizione. Chiudere il manico di regolazione del flusso d'aria per ottenere un'aspirazione massima. Attaccare il tubo rigido a gomito al tubo flessibile *Rainbow*®. Togliere il coperchio dello scarico dell'aria e collegare il tubo flessibile *Rainbow*® allo scarico dell'aria del *Rainbow*®.

2A) Con il pollice, premere lo stantuffo... l'ugello dello spruzzatore deve essere sempre bene avvitato.

Rilasciando lo stantuffo, lo spruzzo si ferma automaticamente. Non è necessario accendere e spegnere il *Rainbow*®.

Una volta terminata l'operazione di spruzzo, pulire il vaso. Aggiungere acqua o solvente (secondo il materiale che si è usato) e azionare lo spruzzatore. Pulire l'ugello. Non lasciare residui nel vaso, nello spruzzatore o nell'ugello.

2B) PER SPRUZZARE INSETTICIDI, SOLUZIONI ANTI-TARME E ALTRI LIQUIDI... Seguire le istruzioni per l'uso dello spruzzatore.

Avvertenza: Lo spruzzatore *Rainbow*® non deve essere usato con liquidi infiammabili di qualunque tipo.

Attenzione: Seguire sempre le istruzioni del fabbricante per l'uso di soluzioni chimiche.

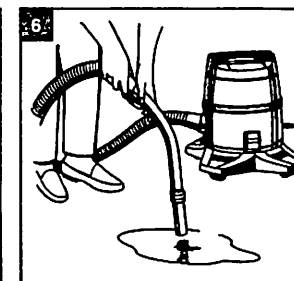
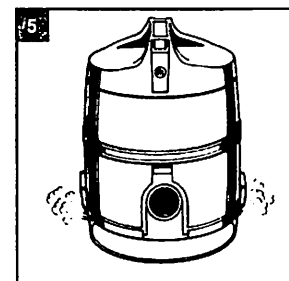
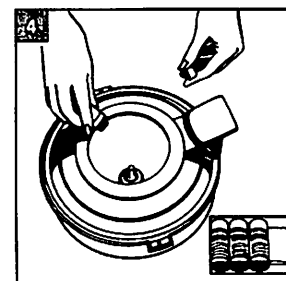
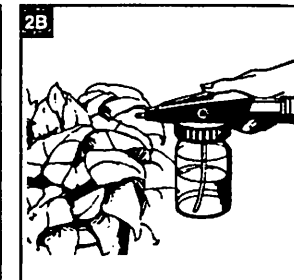
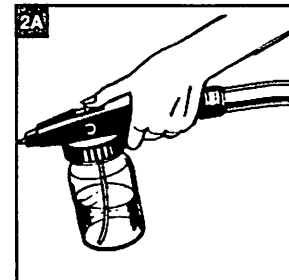
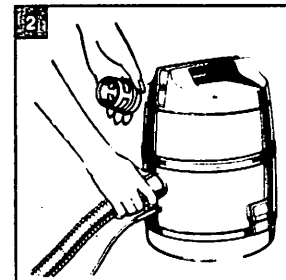

4 PER PROFUMARE... Versare nella vaschetta dell'acqua del *Rainbow*® poche gocce di qualsiasi profumo *Rainbow*®, per esempio alla violetta, al fiore di melo, al pino siberiano, alla gardenia, al limone, o all'arancio. Montare il *Rainbow*® sulla vaschetta e accendere l'interruttore. Entro pochi minuti un gradevole aroma profumerà l'ambiente.

5 *Rainbow*® PER DEODORARE... Aggiungere all'acqua della vaschetta due misurini di deodorante/rinfrescante *Rainbow*® e accendere l'apparecchio. Lo sfiato periferico circolare rinfrescherà rapidamente l'aria di tutto l'ambiente, attenuando gli odori sgradevoli della casa.

6 PER USARE IL *Rainbow*® PER ASPIRARE SUL BAGNATO...

Consultare le istruzioni alla pagina 7 per la pulizia sul bagnato. Seguire attentamente le istruzioni e NON LASCIARE MAI CHE IL LIVELLO DELL'ACQUA NELLA VASCHETTA SUPERI L'ASTA AL CENTRO DELLA VASCHETTA STESSA. USARE SOLAMENTE IL TUBO FLESSIBILE *Rainbow*® PER ASPIRARE SUL BAGNATO.

Attenzione: Usare solamente prodotti originali *Rainbow*®. L'impiego di prodotti non autorizzati potrebbe danneggiare l'apparecchio.

ACCESSORIO PER GONFIARE

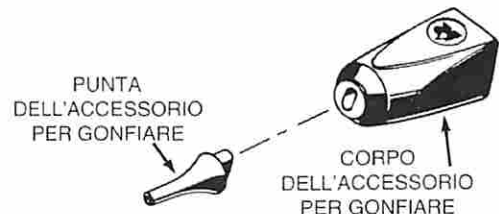

L'accessorio per gonfiare *Rainbow* è ideale per gonfiare i palloni da mare, i giocattoli gonfiabili, e i materassini ad aria. La prolunga per pulire dietro al frigorifero è ideale per pulire le aree meno accessibili.

ISTRUZIONI PER L'USO:

Per usare l'accessorio per gonfiare *Rainbow*, attaccare il tubo flessibile *Rainbow* all'apertura dello scarico del *Rainbow*. Collegare il tubo a gomito al tubo flessibile, assicurandosi che sia chiuso il manicotto di regolazione del flusso dell'aria situato sul tubo. Attaccare l'accessorio per gonfiare il tubo a gomito. Facendo pressione sulle due parti con una leggera rotazione si otterrà un collegamento ben saldo.

Inserire la punta nell'apposita valvola dell'oggetto da gonfiare, e accendere il *Rainbow*.

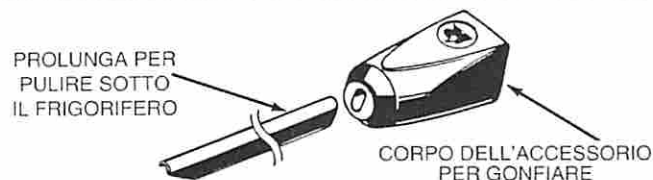

L'uso della prolunga per pulire sotto il frigorifero è indicato per raggiungere le aree più inaccessibili, come quelle dietro o sotto il frigorifero. Togliere la punta dal corpo dell'accessorio per gonfiare e sostituirla con la prolunga. Premere fino in fondo per ottenere un collegamento ben saldo. Attaccare il tubo flessibile *Rainbow* alla presa d'aria del *Rainbow*, e siete pronti per cominciare la pulizia.

TUBO FLESSIBILE ELETTRIFICATO *Rainbow*

Il tubo elettrificato *Rainbow* è leggero e veramente flessibile. Il manico di cui è fornito è comodo da tenere in mano e garantisce una buona presa in ogni momento. Per eseguire la pulizia, inserire il raccordo rigido contrassegnato "PRESS" nell'apertura dello scarico dell'aria, dopo aver tolto il coperchio di quest'ultimo. Inserire l'estremità non rigida del tubo nella presa d'aria. Accendere il motore a muovere il tubo. Qualsiasi grumo di sporcizia che si trovi bloccata nel tubo verrà spinta fuori nell'acqua della vaschetta del *Rainbow*.



Tubo flessibile *Rainbow*

- Da usare per l'aspirazione sia di liquidi che di solidi asciutti.
- Fornito con il *Rainbow*.



Tubo flessibile elettrificato

- Da usare solo per l'aspirazione di solidi asciutti. Per evitare il rischio di scosse elettriche, non usare mai per raccogliere acqua o altri liquidi.
- Fornito con il battitappeto. Da usare con il battitappeto ed il RainbowMate.

ATTREZZATURE E PRODOTTI SPECIALI



1 Vaschetta da quattro litri
La vaschetta *Rainbow* da quattro litri è disponibile per lavori di pulizia più "grossi". Questa vaschetta più grande si adatta al carrello *Rainbow* e raddoppia la capacità di pulizia dell'apparecchio. È ideale per le case grandi e per le pulizie straordinarie.

2 Spazzolone speciale per pavimenti
Il nuovo spazzolone speciale per pavimenti *Rainbow* permette di pulire a fondo i pavimenti di linoleum e di piastrelle senza doversi bagnare le mani. Si usa con il detersivo concentrato per pavimenti *Rainbow*, per pulire i pavimenti con il minimo di sforzo.

3 Porta-accessori
Il porta-accessori si aggancia direttamente sul *Rainbow*, ed è comodo per custodire gli accessori e il filo elettrico del *Rainbow*.

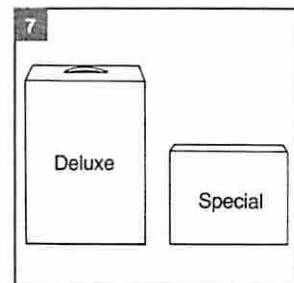
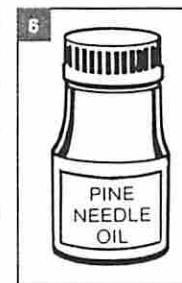
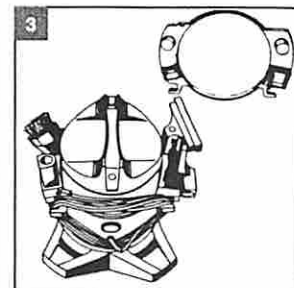
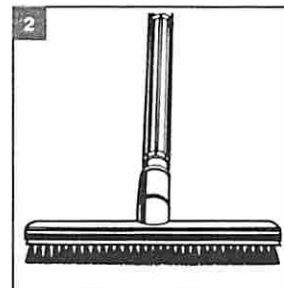
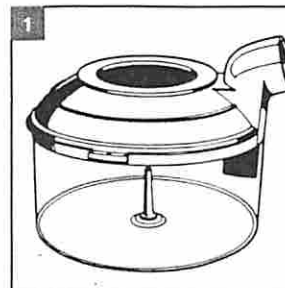

4 Deodorante/rinfrescante

Rainbow
Due misurini di deodorante/rinfrescante aggiunti all'acqua nella vaschetta del *Rainbow* attenuano gli sgradevoli odori della casa, come quelli di pesce, di tabacco, di cavoli, di vernice, ecc. Contenuto: un litro.

5 Detersivo concentrato per pavimenti *Rainbow*

Il detersivo concentrato per pavimenti *Rainbow* è ideale per pulire a fondo i pavimenti di linoleum e di piastrelle. Basta passare il detersivo concentrato per pavimenti, diluito nella proporzione raccomandata, e lasciarlo lavorare. Contenuto: un litro.

6 Olio di aghi di pino *Rainbow*

L'olio di aghi di pino *Rainbow* rinfresca la casa con un gradevole aroma di aghi di pino. Basta versarne una sola capsula nell'acqua della vaschetta per portare in casa una fragranza di pino. Contenuto: 100 capsule.

7 Pacchi accessori *Rainbow*

A) Il Pacco Accessori di Lusso comprende i seguenti articoli: Vaschetta da 3,78 litri, Spazzolone speciale per pavimenti, Pacco profumi, Sacchetto Aerofresh, Deodorante/rinfrescante, e Detersivo concentrato per pavimenti.

B) Il Pacco Accessori Speciali comprende: Porta-accessori, Pacco fragranze, Sacchetto Aerofresh, Deodorante/rinfrescante.

ATTREZZATURE E PRODOTTI SPECIALI

8 Pacco profumi *Rainbow*
Il pacco profumi *Rainbow* porta in casa il dolce e rinfrescante profumo di un giardino primaverile. Le fragranze di melo, viola, gardenia e pino siberiano riempiranno la vostra casa con i gradevoli profumi della natura. Anche disponibili: Quattro pacchi di spezie, limone, arancio e dei profumi indicati qui sopra.

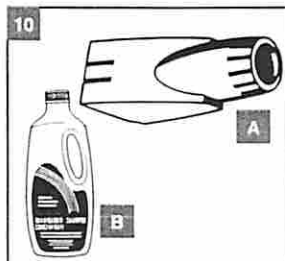
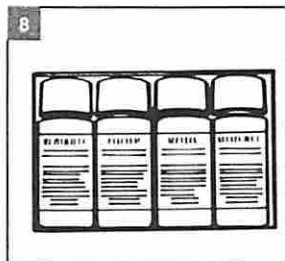

10 Rexafoamer *Rainbow*
A) Il Rexafoamer *Rainbow* trasforma lo shampoo liquido in schiuma "secca". In questo modo è possibile lavare tappeti e moquette economicamente e in casa, ottenendo risultati professionali.

B) Lo shampoo concentrato Rexafoamer elimina rapidamente, senza dover strofinare, la pellicola di sporco che si accumula sui tappeti e sulle moquette nei punti di maggiore passaggio. Pulisce a fondo e si asciuga in fretta. Contenuto: un litro.

9 Sacchetto Aerofresh
Questo comodo sacchetto di plastica è sufficientemente ampio per contenere anche i cuscini più grandi. Aiuta ad eliminare l'aria viziata e polverosa sostituendola con aria fresca di bucato.

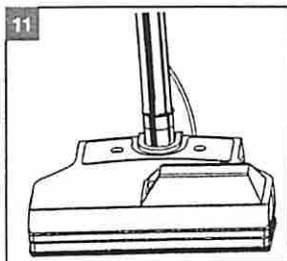
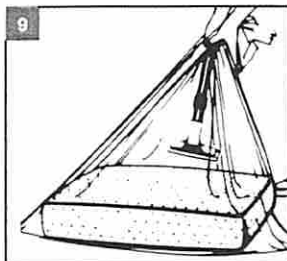

11 Battitappeto *Rainbow*
Questo apparecchio aggiunge la forza di una spazzola rotante e di un battitappeto alla già eccezionale efficienza del *Rainbow*. La spazzola a rotazione rapida e le barre del battitappeto asportano sporcizia, fili, capelli, e polvere, che vengono poi facilmente aspirati nella vaschetta dell'acqua del *Rainbow*. L'apparecchio si innesta al *Rainbow* rapidamente e con facilità, e semplifica la pulizia della maggior parte delle moquette e dei tappeti felpati e a pelo alto. Questo apparecchio completamente motorizzato è robusto, leggero, e facile da usare.

Avvertenza: L'uso all'aperto o sul bagnato potrebbe causare gravi scosse elettriche.

CONTATTATE IL DISTRIBUTORE REGISTRATO *Rainbow* DI ZONA PER INFORMAZIONI SU QUESTI ACCESSORI *Rainbow*.

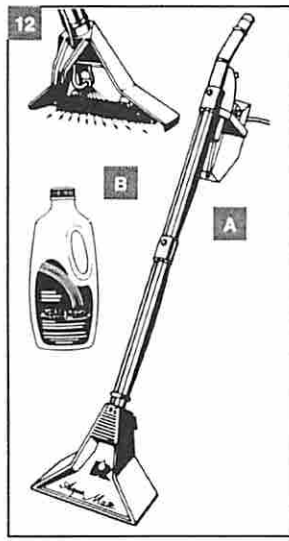

12 AquaMate®
A) L'unità ad estrazione AquaMate® per la pulizia dei tappeti vi consente di ottenere risultati professionali, senza pagare le tariffe dei professionisti.

B) La formula detergente AquaMate® contiene un detergente, un deodorante, un protettore e un rinnovatore, ed offre risultati superiori insieme ad una grande facilità d'uso. Contenuto: un litro.

LISTA DI CONTROLLO PER L'INDIVIDUAZIONE E LA RISOLUZIONE DEI PROBLEMI



Questo elettrodomestico Rainbow è stato rigorosamente collaudato in fabbrica, ed all'atto della spedizione era in perfette condizioni di funzionamento. Qualora dovesse verificarsi un problema di minore entità, le procedure seguenti potranno aiutarvi ad individuarlo e a risolverlo con la minima difficoltà.

PROBLEMA	POSSIBILE CAUSA	POSSIBILE RIMEDIO
A. L'apparecchio non funziona	<ol style="list-style-type: none"> 1. Non è attaccato alla presa di corrente 2. La corrente non arriva alla presa 3. Filo, interruttore, o apparecchio difettoso 4. È scattato il salvamotore 	<ol style="list-style-type: none"> 1. Reinscrivere bene la spina nella presa o provare un'altra presa 2. Controllare il fusibile o l'interruttore automatico e sostituire in caso di necessità 3. Contattare il vostro distributore o il vostro Centro assistenza <i>Rainbow</i> 4. Spegnerne l'interruttore dell'apparecchio, sbloccare il salvamotore, reinscrivere la spina nella presa e riaccendere l'apparecchio
B. Manca il flusso d'aria	<ol style="list-style-type: none"> 1. L'apparecchio non è montato correttamente sulla vaschetta dell'acqua 2. Tubo flessibile otturato 3. Tubo rigido otturato 4. Accessorio o battitappeto otturato 5. Separatore otturato o sporco 	<ol style="list-style-type: none"> 1. Assicurarsi che l'apparecchio sia disposto in modo corretto e agganciato alla vaschetta dell'acqua 2. Togliere l'ostruzione 3. Togliere l'ostruzione 4. Togliere l'ostruzione 5. Spegnerne l'apparecchio e staccare la spina. Togliere e pulire il separatore
C. Scarica acqua o goccioline d'acqua	<ol style="list-style-type: none"> 1. Separatore otturato o sporco 2. Il separatore non è collocato correttamente 	<ol style="list-style-type: none"> 1. Pulire il separatore 2. Pulire l'area sotto il separatore e controllare che il separatore combaci bene con la ghiera
D. Scarica polvere	<ol style="list-style-type: none"> 1. Separatore otturato o sporco 2. Il separatore non è collocato correttamente 3. Il livello dell'acqua nella vaschetta è basso 4. L'acqua nella vaschetta è troppo sporca 	<ol style="list-style-type: none"> 1. Pulire il separatore 2. Pulire l'area sotto il separatore e controllare che il separatore combaci bene con la ghiera 3. Riempire la vaschetta al livello giusto 4. Sostituire con acqua pulita
E. Formazione di schiuma abbondante nel ricettacolo dell'acqua	<ol style="list-style-type: none"> 1. Presenza di contaminante saponoso nell'acqua 2. Il livello dell'acqua nella vaschetta è troppo sporco 	<ol style="list-style-type: none"> 1. Sostituire con acqua pulita 2. Riempire la vaschetta al livello giusto
F. Odore di muffa	<ol style="list-style-type: none"> 1. La vaschetta dell'acqua non è stata pulita o non è stata svuotata dopo l'uso 2. Il separatore non è stato pulito dopo l'uso 3. L'apparecchio è stato riposto montato sulla vaschetta dell'acqua 	<ol style="list-style-type: none"> 1. Pulire la vaschetta dell'acqua ed usare il deodorante rinfrescante <i>Rainbow</i> durante la pulita 2. Pulire il separatore 3. Non conservare l'apparecchio montato sulla vaschetta dell'acqua. Usare deodorante rinfrescante <i>Rainbow</i> durante la pulita
G. L'apparecchio si surriscalda o emana odore di bruciato	<ol style="list-style-type: none"> 1. Tubo flessibile, tubo rigido, accessorio, o battitappeto otturati 2. L'apparecchio non è montato correttamente sulla vaschetta dell'acqua 3. Il separatore non è collocato correttamente 	<ol style="list-style-type: none"> 1. Individuare il punto bloccato e sbloccare l'ostruzione 2. Assicurarsi che l'apparecchio sia appoggiato e bloccato correttamente sulla vaschetta 3. Assicurarsi che il separatore sia collocato correttamente
H. L'apparecchio fa un suono, un rumore o una vibrazione diversi dal normale	<ol style="list-style-type: none"> 1. Separatore otturato o sporco 2. Il separatore non è collocato correttamente 3. Livello dell'acqua al di sopra dell'asta al centro della vaschetta 	<ol style="list-style-type: none"> 1. Pulire il separatore 2. Assicurarsi che il separatore sia collocato correttamente 3. Svuotare la vaschetta e riempirla al livello giusto

NOTA: Qualora non riusciate a risolvere il problema applicando le soluzioni sopraindicate, contattate il vostro distributore autorizzato *Rainbow*.

R-6090
Stampato negli Stati Uniti.

©Rexair, Inc.
Rev. 1

INDICE

Messaggio del fabbricante	1
Importanti norme di sicurezza	2
Montaggio del battitappeto <i>Rainbow</i> ®	4
Tubo flessibile elettrificato	5
Funzionamento del battitappeto <i>Rainbow</i> ®	6
Selettore spessore tappeto	6
Informazioni per l'assistenza	6
Manutenzione del battitappeto <i>Rainbow</i> ®	7
Sostituzione della cinghia del battitappeto	7
Salvamotore del battitappeto	7
Lista di controllo per l'individuazione e la risoluzione dei problemi	8

IL BATTITAPPETO MODELLO R-2800G HA I SEGUENTI SIMBOLI DI REGISTRAZIONE

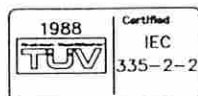

CONTINENTAL CORPORATION TRADE S.R.L.
importatore Autorizzato per l'Italia
Via Acquasanta - Z.I.
84094 FUORNI - SALERNO - ITALIA
TEL: 089/301876 - 771285 - 771286
FAX: 089/301759

Numero di serie per la protezione del consumatore

Come parte integrante del programma per la protezione del consumatore istituito dalla Rexair®, tutti i nuovi battitappeti *Rainbow*® ricevono un numero di serie per la protezione del consumatore, dopo aver superato in fabbrica i collaudi di controllo di qualità. Questo numero di serie contribuisce a:

1. identificarvi come proprietario;
2. identificare la garanzia per il distributore;
3. garantire che il prodotto abbia superato il controllo di qualità;
4. fornirvi la garanzia di aver acquistato un elettrodomestico "nuovo di fabbrica".

Per la vostra protezione, controllate e assicuratevi che il numero di serie sia stampato sul battitappeto *Rainbow*® nel punto indicato sul diagramma qui a fianco. Nessun battitappeto *Rainbow*® nuovo deve essere venduto senza questo numero. Se manca il numero di serie, la Rexair® non può garantire l'origine, l'età o la condizione dell'elettrodomestico. Se non riuscite a trovare il numero di serie sul battitappeto *Rainbow*®, chiamate il nostro reparto assistenza clienti, al numero 1-313-643-7222, o scrivete a Rexair®, Inc.—3221 W. Big Beaver Road—Suite 200 o Troy, Michigan USA 48084.

Per la vostra protezione, scrivete il numero di serie nello spazio fornito qui sotto. Conservate questo numero per ogni esigenza futura.

N. di serie: _____

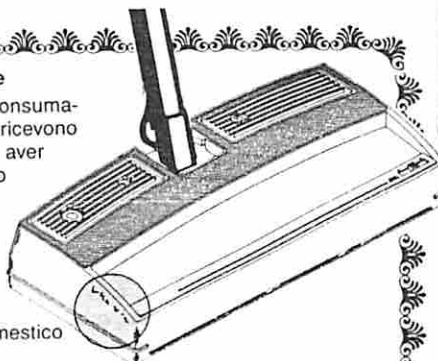

MESSAGGIO DEL FABBRICANTE



Rexair®, Inc.

La REXAIR®, Inc. fabbrica il battitappeto *Rainbow*® esclusivamente per la vendita a distributori autorizzati indipendenti, esperti nella vendita diretta a domicilio. Poiché la Rexair® non cerca di sviluppare un mercato per i propri prodotti attraverso una pubblicità a livello nazionale, la richiesta dei medesimi viene creata dagli sforzi singoli di migliaia di "rivenditori" diretti, i quali, per mezzo di dimostrazioni in casa dei clienti, suscitano nelle rispettive aree di mercato un interesse per il battitappeto *Rainbow*®. I distributori autorizzati indipendenti con i quali detti rivenditori sono collegati assumono la responsabilità della legittima distribuzione del battitappeto *Rainbow*® e del relativo servizio di assistenza, direttamente tramite i propri agenti di vendita, o indirettamente tramite distributori secondari indipendenti e rispettivi rivenditori.

La Rexair offre esclusivamente ai suoi distributori autorizzati una garanzia scritta di tre anni per i suoi prodotti. Malgrado la Rexair, in quanto fabbricante, non tratti direttamente con i consumatori, né fornisca loro una garanzia scritta, le disposizioni di legge prevedono una serie di responsabilità a carico di tutti i fabbricanti di prodotti destinati al consumatore. Detti prodotti devono essere privi di difetti e generalmente adatti all'uso per il quale sono destinati. La Rexair osserva tali garanzie implicite di commerciabilità e di idoneità. Inoltre, la Rexair esige che ciascun distributore autorizzato trasferisca al consumatore, tramite una sua garanzia scritta, i benefici della garanzia che la Rexair offre al distributore stesso.

La Rexair esige inoltre che ciascun distributore autorizzato fornisca un servizio di assistenza tempestivo ed efficiente tramite i propri punti di assistenza, o tramite servizi indipendenti responsabili dislocati nelle località in cui la vendita dei prodotti Rexair è affidata a distributori secondari indipendenti e rispettivi rivenditori.

Non perdetevi o smarrite il nome e l'indirizzo del rivenditore o del distributore da cui avete acquistato il battitappeto *Rainbow*®. Contattatelo per consigli sulla manutenzione del vostro battitappeto *Rainbow*®, per informazioni sulla garanzia e sulla manutenzione, e per individuare il punto di assistenza più vicino a voi.

La Rexair opera una rigorosa selezione dei propri clienti diretti, vale a dire i distributori autorizzati. Tuttavia, la Rexair non intrattiene nessun accordo o rapporto giuridico con i rivenditori indipendenti che abbiano acquistato prodotti direttamente o indirettamente da un distributore autorizzato, e può solo tentare di porre riparo ad eventuali reclami da parte dei clienti nei confronti di tali rivenditori, operando tramite il distributore autorizzato responsabile. La linea di condotta enunciata dalla Rexair consiste nel ritenere ciascun distributore autorizzato responsabile di risolvere le conseguenze dell'operato di qualunque rivenditore indipendente che dia adito a reclami da parte dei consumatori.

Qualora vi si presentasse un problema, o aveste qualche dubbio in merito a quanto sopra indicato, siete pregati di contattare innanzitutto il distributore o il rivenditore dal quale avete acquistato il vostro battitappeto *Rainbow*®. Se avete difficoltà a rintracciarlo, contattate il Customer Service Department della Rexair all'indirizzo indicato qui sotto, avendo cura di indicare il numero di serie del vostro *Rainbow*®. Vi verrà inviato immediatamente il nome, l'indirizzo e il numero di telefono del distributore autorizzato responsabile per la vostra zona. Qualora non riusciste a risolvere il problema in modo soddisfacente tramite il distributore autorizzato, vi preghiamo di contattarci immediatamente. Tutti i nostri distributori autorizzati sono consapevoli delle loro rispettive responsabilità.

Per ulteriori informazioni o assistenza scrivere a:

Rexair®, Inc., 3221 W. Big Beaver Road, Suite 200, Troy, Michigan, USA 48084. Tel. 1-313-643-7222.

IL VOSTRO DISTRIBUTORE AUTORIZZATO INDIPENDENTE E'

Nome: _____

Indirizzo: _____

Telefono: _____

Firma del rivenditore: _____

IMPORTANTI NORME DI SICUREZZA

Si prega di leggere attentamente tutte le istruzioni prima di usare l'apparecchio. Usare il battitappeto *Rainbow*® soltanto per l'uso cui è destinato, come descritto nelle istruzioni. L'uso di accessori non consigliati dalla Rexair può essere pericoloso.

AVVERTENZA: Per evitare il pericolo di incendi, scosse elettriche o danni fisici durante l'uso di apparecchi elettrodomestici, è importante attenersi sempre ad alcune fondamentali norme di precauzione, tra cui:

- 1 E' necessario esercitare la massima sorveglianza tutte le volte che un elettrodomestico viene usato da, o in presenza di, bambini. Non permettere mai che il battitappeto *Rainbow*® venga usato come un giocattolo o che venga lasciato acceso e incustodito.
- 2 Quando il battitappeto *Rainbow*® non è in uso, staccare la spina dalla presa di corrente. Spegnerne l'interruttore prima di togliere la spina. Per togliere la spina dalla presa a muro, afferrare direttamente la spina stessa, onde non danneggiare il filo, i poli della spina o la presa di corrente. Non servirsi del filo per tirare o trasportare l'apparecchio, non usare il filo come una maniglia, non lasciare che il filo venga chiuso nella porta, non trascinare o tirare il battitappeto contro sporgenze o angoli, e non farlo passare sul filo. Tenere il filo lontano dalle superfici troppo riscaldate. Non usare l'apparecchio se il filo o la spina sono stati danneggiati.
- 3 Non lasciare incustodito il battitappeto quando è collegato alla corrente. Staccare la spina dalla presa di corrente quando l'apparecchio non è in uso o prima di effettuarne la manutenzione.
- 4 Non cercare di usare il battitappeto *Rainbow*® se è guasto. Se l'apparecchio non funziona come dovrebbe, se è caduto, o è stato danneggiato, lasciato all'aperto, o immerso in acqua, riportatelo ad uno dei centri di assistenza.
- 5 Non pulire l'apparecchio, né cercare di sturare il tubo flessibile prima di aver spento l'interruttore e aver tolto la spina dalla presa di corrente.
- 6 Non collegare l'aspirapolvere *Rainbow*® ad un portalampane e non usare prolunghe.
- 7 Per evitare il rischio di incendi o esplosioni, non usare il battitappeto in presenza di polveri o di vapori infiammabili e/o esplosivi. Alcuni liquidi per smacchiare possono produrre tali vapori. Le zone in cui siano stati usati tali liquidi devono essere completamente asciutte e ben ventilate prima di usare l'aspirapolvere. Non usare l'aspirapolvere o il battitappeto per sturare i tubi di scarico. Aspirando i gas di fognatura nell'apparecchio, si potrebbe causare un'esplosione.
- 8 In qualsiasi caso, evitare di toccare lavandini metallici, o tubi in metallo dell'acqua calda o fredda, con una mano, se con l'altra si toccano contemporaneamente le parti metalliche di un apparecchio elettrodomestico, di un lume o di un interruttore. Il corpo umano potrebbe in questi casi chiudere un circuito elettrico e scaricare a terra. Tale rischio aumenta qualora la pelle sia bagnata. Non toccare spine elettriche o elettrodomestici con le mani bagnate.
- 9 (a) Non inserire oggetti di alcun genere nelle aperture. Prima dell'uso, accertarsi che le aperture non siano bloccate, ed eliminare al massimo la polvere, la lanugine, i capelli e qualsiasi altra cosa che potrebbe ridurre il flusso dell'aria.. (b) Tenere lontano dalle aperture e dalle parti mobili dell'apparecchio i capelli, i lembi del vestito, le dita o qualsiasi altra parte del corpo. (c) Fare particolarmente attenzione nel pulire le scale.

ATTENZIONE: Si raccomanda di non usare il vostro *Rainbow*® per pulire il caminetto o la canna fumaria, o per rimuovere qualsiasi sostanza grassa o oleosa (come la fuliggine), o la cenere, la polvere di stucco o di gesso, o altre polveri resistenti all'azione umidificante dell'acqua. Non usare il *Rainbow*® per aspirare, o in prossimità di, sostanze tossiche o volatili.

CONTENUTE IN QUESTO MANUALE

CONSERVATE QUESTE ISTRUZIONI!
—SOLO PER USO DOMESTICO—



- 10 Non usare l'apparecchio per aspirare qualsiasi cosa che stia bruciando o fumando, come le sigarette, i fiammiferi o la cenere. Non usare per aspirare, o in presenza di liquidi infiammabili o combustibili come la benzina.
- 11 L'apparecchio è fornito di doppio isolante. Usare solamente parti di ricambio identiche. Attenersi alle istruzioni relative alla manutenzione degli elettrodomestici forniti di doppio isolante.
- 12 Seguire sempre queste IMPORTANTI NORME DI SICUREZZA
- 13 Il battitappeto contiene una potente spazzola rotante. Per evitare danni alle persone, occorre aver cura che l'apparecchio, mentre è collegato alla presa di corrente, non venga posto a contatto o in prossimità di abiti svolazzanti, gioielli, capelli o altre parti del corpo. Il salvamotore automatico del battitappeto NON protegge contro danni a persone o cose che vengano a contatto con la spazzola rotante.
- 14 **AVVERTENZA:** Per evitare il rischio di scosse elettriche, non usare mai il tubo flessibile elettrificato (fornito con il battitappeto) per aspirare acqua o qualsiasi altro liquido. A questo scopo, usare solamente l'apposito tubo *Rainbow*® per l'aspirazione di liquidi, fornito con l'aspirapolvere. Fare riferimento alla pagina 5 per le illustrazioni e la descrizione di ciascun tubo.
- 15 **IMPORTANTE:** Il tubo flessibile elettrificato contiene fili elettrici. Non usarlo se appare danneggiato, tagliato o bucato. Evitare di aspirare oggetti appuntiti. Prima di collegare o staccare sia il tubo che il battitappeto, spegnere sempre l'apparecchio.
- 16 **NOTA:** Il battitappeto è munito di un salvamotore con interruttore di sblocco per proteggere il motore da eventuali sovraccarichi. NON cercare di escludere o disattivare il salvamotore.

**AVVERTENZA: PER EVITARE LE SCOSSE ELETTRICHE
NON USARE SULLE SUPERFICI BAGNATE**

Il Battitappeto *Rainbow*® è fornito di una targhetta dei dati di funzionamento che indica il numero del modello nel modo seguente:

**BATTITAPPETO *Rainbow*®
MODELLO R-2800G**

MFG. BY REXAIR® INC., CADILLAC, MICHIGAN U.S.A.

240 VOLT AC, 50 HZ 215 WATT

MONTAGGIO

COME MONTARE IL BATTITAPPETO

1. Inserire l'estremità diritta del tubo rigido nel braccio snodato della testa a motore del battitappeto.
2. Inserire il filo elettrico nella guida situata lungo il tubo rigido, premendo con il pollice per farlo entrare nella scanalatura.
3. Lasciare che il filo abbia un po' di gioco all'estremità inferiore del tubo rigido (in prossimità del braccio snodato), in modo da poter alzare e abbassare il manico.

MANUTENZIONE

MANUTENZIONE DEGLI ELETTRODOMESTICI CON DOPPIO ISOLANTE—Negli elettrodomestici con doppio isolante, due sistemi di isolamento sostituiscono la messa a terra. Questi apparecchi non sono quindi forniti, né devono essere successivamente corredati, di alcun sistema di messa a terra. La manutenzione degli elettrodomestici con doppio isolante richiede particolare cura e una conoscenza specifica del sistema, e deve quindi essere effettuata solo da personale tecnico qualificato. Le parti di ricambio destinate agli elettrodomestici con doppio isolante devono essere identiche alle parti da sostituire. Tali apparecchi sono contrassegnati dalla scritta "DOPPIO ISOLAMENTO" o "A DOPPIO ISOLANTE", o da un simbolo caratteristico (un quadrato dentro un quadrato).

Qualsiasi tipo di manutenzione che esuli dalla normale pulizia deve essere effettuato dal personale autorizzato per l'assistenza.

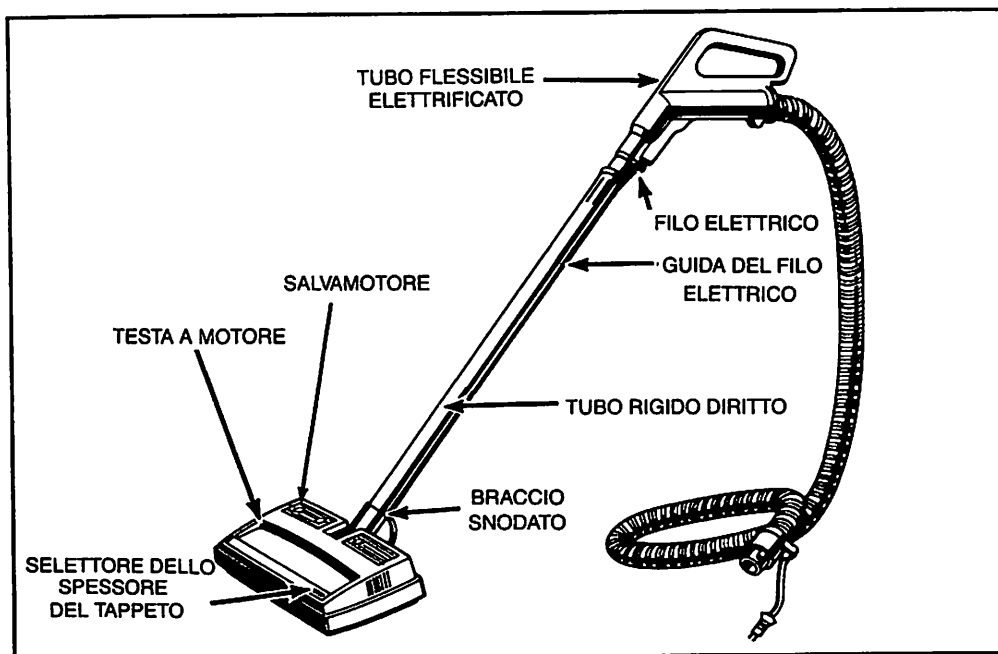

TUBO FLESSIBILE ELETTRIFICATO



1 Inserire l'estremità metallica (attaccata alla maniglia) del tubo flessibile elettrificato nel tubo rigido del battitappeto

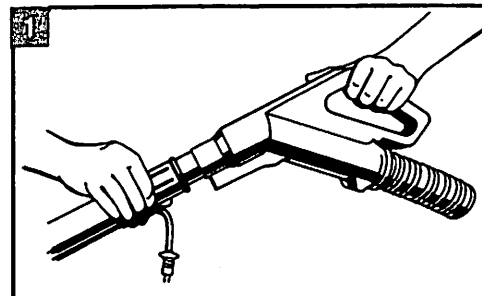

2 Collegare la spina del filo elettrico del battitappeto alla presa situata sulla maniglia del tubo flessibile, come indicato nell'illustrazione.

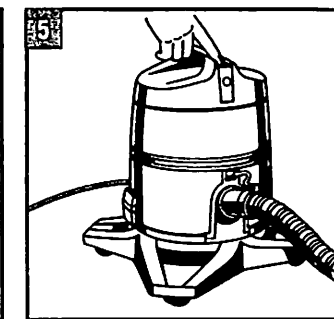
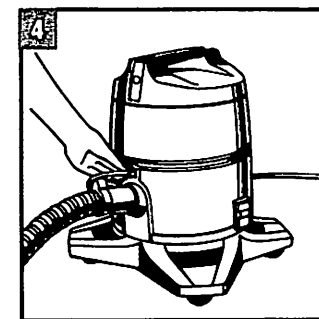
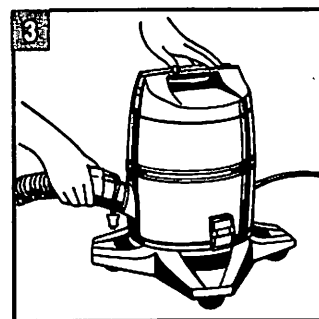
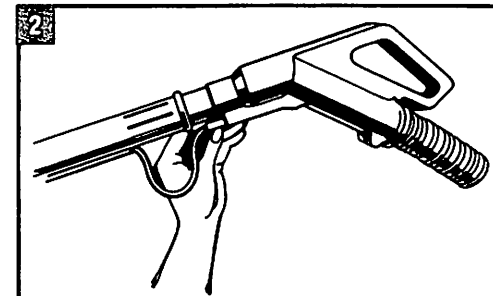

3 Inserire l'estremità metallica del tubo flessibile elettrificato nel foro di aspirazione dell'apparecchio Rainbow® fino a farla scattare in posizione.

4 Inserire la spina del filo del tubo flessibile elettrificato nell'apposita presa dell'apparecchio Rainbow®, come nell'illustrazione.

5 Una volta effettuati tutti i collegamenti elettrici, l'interruttore ON/OFF (ACCESO/SPENTO) del gruppo centrale Rainbow® azionerà sia l'aspirapolvere che il battitappeto. Basta una leggera pressione del dito per far scattare l'interruttore nella posizione "ON" e accendere l'apparecchio. Per togliere il tubo flessibile elettrificato, staccare la spina dalla presa situata sul gruppo centrale Rainbow®, premere sul punto del raccordo contrassegnato "Press", e separare il tubo dall'apparecchio.

AVVERTENZA: Per evitare il rischio di scosse elettriche, non usare mai il tubo flessibile elettrificato (fornito con il battitappeto) per aspirare acqua o qualsiasi altro liquido. A questo scopo, usare solamente l'apposito tubo Rainbow® per l'aspirazione di liquidi, fornito con l'aspirapolvere. Fare riferimento alle illustrazioni qui sotto.

IL TUBO FLESSIBILE ELETTRIFICATO CONTIENE FILI ELETTRICI

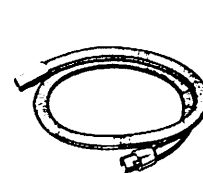

Tubo flessibile Rainbow®

- Da usare per l'aspirazione sia di liquidi che di solidi asciutti
- Fornito con il Rainbow®

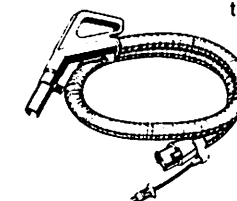

Tubo flessibile elettrificato

- Da usare solo per l'aspirazione di solidi asciutti. Per evitare il rischio di scosse elettriche, non usare mai per raccogliere acqua o altri liquidi
- Fornito con il battitappeto.

Versione per tappeti

Il battitappeto *Rainbow*® è dotato di un selettore esclusivo per i vari tipi di tappeti. Questo dispositivo consente di regolare il flusso dell'aria per ottenere un' aspirazione ottimale insieme ad un' estrema facilità di uso con tappeti di qualsiasi tipo.

Per tappeti a fibre basse:

1 Regolare il selettore sulla posizione "LO." In questo modo si chiudono i fori delle prese d'aria, forzando il flusso d'aria attraverso le scanalature di sfianto situate nella parte anteriore della piastra di appoggio.

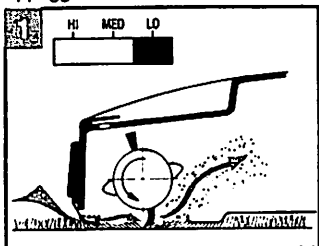

Per tappeti a fibre medie:

2 Regolare il selettore sulla posizione "MED" Questa posizione consente un'azione parziale delle prese d'aria insieme a quella esercitata dalle scanalature di sfianto nella piastra di appoggio.

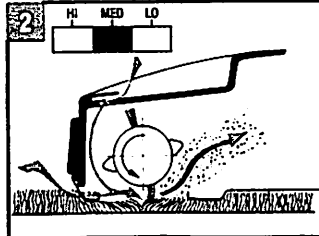

Per tappeti a fibre alte:

3 Regolare il selettore sulla posizione "HI". Questa posizione consente il massimo di flusso d'aria e di potenza di aspirazione per i tappeti pesanti.

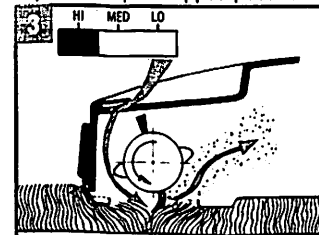

Uso corretto

4 Posizionare l'apparecchio alle vostre spalle sulla sinistra, tenendo il manico con la mano destra ad un angolo comodo. Afferrare il tubo flessibile con la mano sinistra facendolo passare dietro di voi. Far scorrere lentamente il battitappeto avanti e indietro con un movimento regolare e senza forzare. Lasciate che siano il battitappeto e l'aspirapolvere *Rainbow*® a fare il lavoro.

5 Per bloccare il braccio snodato del battitappeto in posizione verticale, mettere il piede sinistro sul battitappeto, afferrare il tubo rigido e spingerlo in avanti finché non sarà completamente bloccato dall'apposito fermo. Per disimpegnare il braccio del battitappeto, eseguire il procedimento in senso inverso.

IMPORTANTE: PER ISTRUZIONI COMPLETE SUL FUNZIONAMENTO DELL'APPARECCHIO *Rainbow*®, CONSULTARE IL RELATIVO MANUALE DI ISTRUZIONI.

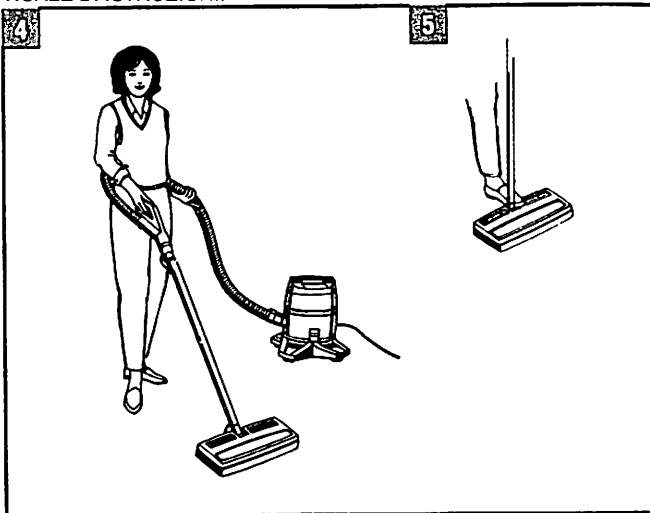

INFORMAZIONI PER LA MANUTENZIONE: SI PREGA DI LEGGERE ATTENTAMENTE ...

Le prestazioni del vostro nuovo apparecchio dipendono in gran parte dalla manutenzione effettuata a casa. Le istruzioni fornite in questo opuscolo vi serviranno da guida per svolgere le più semplici operazioni di manutenzione. Per ottenere lunghi anni di servizio soddisfacente, leggere con attenzione queste istruzioni e conservarle a portata di mano per ogni esigenza futura.

- Raccogliere sempre con le mani gli oggetti duri o taglienti prima di passare l'apparecchio. Oggetti come spilli, forcine, puntine, pastelli, e mozziconi di matita possono danneggiare la spazzola a rullo o rompere la cinghia.
- **NON LUBRIFICARE IL MOTORE.** Il motore è lubrificato permanentemente ed è sigillato.
- Usare il battitappeto esclusivamente su moquette e/o su tappeti di grandi dimensioni.
- **Non usare su pavimenti di legno o parquet**
- Usare esclusivamente su superfici asciutte. Non usare all'esterno o su superfici bagnate.

AVVERTENZA: Per evitare il rischio di scosse elettriche, non usare mai il tubo flessibile elettrificato (fornito con il battitappeto) per aspirare acqua o qualsiasi altro liquido. A questo scopo, usare solamente l'apposito tubo *Rainbow*® per l'aspirazione di liquidi, fornito con l'aspirapolvere. Fare riferimento alla pagina 5 per le illustrazioni e la descrizione di ciascun tubo.

Come sostituire una cinghia consumata

1 **NOTA:** Staccare sempre l'apparecchio dalla corrente elettrica. Togliere la piastra d'appoggio cromata svitando con un cacciavite le due viti che la bloccano in posizione. Sfilare dalla puleggia della spazzola a rullo e dall'albero motore la cinghia consumata o rotta.

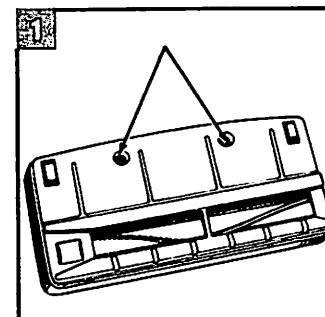

2 Passare la nuova cinghia intorno alla parte centrale dell'albero motore. Infilare l'altra estremità della cinghia tra la puleggia della spazzola a rullo e il telaio del battitappeto.

Con il pollice e l'indice far ruotare la cinghia avvolgendola intorno alla puleggia.

Ruotare manualmente la spazzola a rullo finché la cinghia non scorre al centro della puleggia.

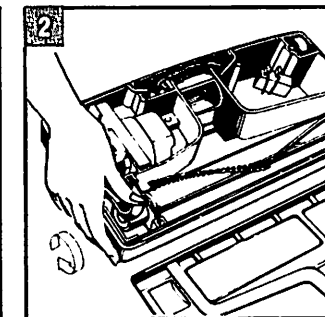

3 Collocare la linguetta anteriore della piastra d'appoggio sul rilievo che attraversa la parte anteriore del battitappeto.

Premere sulla piastra d'appoggio facendola aderire bene nell'apposita sede sul battitappeto, e serrare le due viti. Vedere la figura 1.

Nota: Fare attenzione a non stringere troppo le viti, o a non spanarle.

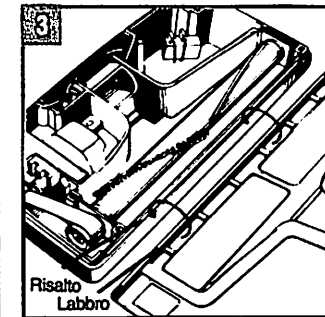

Ciascun battitappeto *Rainbow*® è provvisto di un salvamotore a interruttore per evitare che il motore possa bruciarsi in caso di sovraccarico del motore, il salvamotore scatta automaticamente staccando la corrente dal motore. Quando ciò avviene, il motore si ferma, ma la spia resta accesa e l'interruttore di sblocco si solleva.

NOTA: Leggere attentamente la Nota 2 della sezione "Importanti norme di sicurezza".

Per sbloccare il salvamotore

1. Staccare l'apparecchio dalla presa di corrente.
2. Togliere qualunque oggetto che possa essersi impigliato nella spazzola a rullo.
3. Girare manualmente la spazzola per assicurarsi che non sia bloccata.
4. Premere in basso il bottone di azzeramento finché non scatta nella posizione iniziale.
5. Collegare nuovamente il battitappeto all'alimentazione di corrente dell'aspirapolvere *Rainbow*®.

LISTA DI CONTROLLO PER L'INDIVIDUAZIONE E LA RISOLUZIONE DEI PROBLEMI

Questo elettrodomestico *Rainbow*® è stato rigorosamente collaudato in fabbrica, e all'atto della spedizione era in perfette condizioni di funzionamento. Qualora dovesse verificarsi un problema di minore entità, le procedure seguenti potranno aiutarvi ad individuarlo e a risolverlo con la minima difficoltà.

PROBLEMA	POSSIBILE CAUSA	POSSIBILE RIMEDIO
A. Il motore non gira	<ol style="list-style-type: none">1. La spina è staccata dal <i>Rainbow</i>®2. E' scattato il salvamotore	<ol style="list-style-type: none">1. La cinghia si è rotta2. Staccare la corrente. Controllare che non vi siano ostruzioni. Premere l'interruttore di sblocco
B. Il motore funziona, ma la spazzola non gira	<ol style="list-style-type: none">1. Un corpo estraneo è bloccato nel vano della spazzola	<ol style="list-style-type: none">1. Staccare la corrente. Togliere la piastra d'appoggio. Controllare che la spazzola possa girare liberamente. Sostituire la cinghia
C. La spazzola è ferma (non si riesce a farla ruotare manualmente)	<ol style="list-style-type: none">1. Un corpo estraneo è bloccato nel vano della spazzola2. La boccola è consumata	<ol style="list-style-type: none">1. Staccare la corrente. Togliere la piastra d'appoggio. Eliminare il corpo estraneo. Controllare che la spazzola possa girare liberamente.2. Sostituire il gruppo spazzola e boccola
D. Il battitappeto non aspira bene	<ol style="list-style-type: none">1. Il vano aspirante è otturato2. I tubi rigidi o flessibili sono otturati3. Le setole non sono a contatto con il tappeto	<ol style="list-style-type: none">1. Staccare la corrente. Togliere la piastra d'appoggio. Pulire completamente il vano aspirante. Guardare attraverso il braccio snodato per accertarsi che non vi siano ostruzioni2. Staccare la corrente. Liberare il tubo dall'ostruzione. Ricollegare il tubo al <i>Rainbow</i>®. Assicurarsi che l'aria passi liberamente nel tubo3. Assicurarsi che la piastra d'appoggio sia agganciata bene sulla linguetta anteriore del telaio. Sostituire la spazzola se le setole sono consumate

NOTA: Qualora non riusciate a risolvere il problema applicando le soluzioni sopraindicate, contattate il vostro distributore indipendente autorizzato.