

Mini HI-FI Component System

Istruzioni per l'uso _____ **IT**

Instruções de operação _____ **PT**



**MHC-GX555/GX355/GX255
MHC-RG575S/RG475S/RG470/
RG270/RG170**

Si dichiara che l'apparecchio è stato fabbricato in conformità all'art.2, Comma 1 del D.M. 28.08.1995 n.548.

ATTENZIONE

Per ridurre il rischio di incendi o scosse elettriche, non esporre questo apparecchio alla pioggia o all'umidità.

Per ridurre il rischio di incendi, non coprire le aperture per la ventilazione dell'apparecchio con giornali, tovaglie, tende, ecc. e non mettere le candele accese sull'apparecchio.

Per ridurre il rischio di incendi o scosse elettriche, non mettere sull'apparecchio degli oggetti che contengono liquidi, come i vasi.

Collegare l'unità ad una presa CA facilmente accessibile. Se si dovesse notare un'anormalità nell'unità, scollegare subito la spina principale dalla presa CA.

Non installare questo apparecchio in uno spazio ristretto, come una libreria o un armadietto a muro.

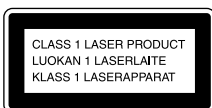

Questo apparecchio è classificato come un prodotto al LASER DI CLASSE 1. Questa etichetta si trova all'esterno sulla parte posteriore.



Non buttare via la pila con i rifiuti domestici generici, ma smaltirla correttamente come i rifiuti chimici.

Tecnologia di codifica audio MPEG Layer-3 e brevetti su licenza del Fraunhofer IIS della Thomson.

Indice

Come usare questo manuale.....	4
Dischi riproducibili	4

Preparativi

Collegamento del sistema	6
Impostazione dell'orologio	9

CD/MP3 – Riproduzione

Caricamento di un disco.....	10
Riproduzione di un disco	10
— Riproduzione normale/ Riproduzione in ordine casuale	
Per riprodurre ripetutamente	12
— Riproduzione ripetuta	
Creazione di una programmazione	13
— Riproduzione programmata	

Sintonizzatore

Preselezione delle stazioni radiofoniche	14
Ascolto della radio	16
— Sintonia preselezionata	
— Sintonia manuale	
Uso del sistema di dati radio (RDS)	17
(soltanto il modello per l'Europa)	

Nastro – Riproduzione

Caricamento di un nastro	18
Riproduzione di un nastro	18

Nastro – Registrazione

Registrazione dei brani preferiti del CD su un nastro	19
— Registrazione sincronizzata CD-NASTRO	
Registrazione manuale su un nastro.....	19
— Registrazione manuale	

Regolazione del suono

Regolazione del suono	20
Uso del subwoofer	20
(soltanto MHC-GX555/RG575S/ RG475S)	

Selezione dell'effetto sonoro	20
Regolazione dell'equalizzatore grafico e memorizzazione	21
Selezione dell'effetto surround.....	21
Canto insieme alla musica: Karaoke	22
(soltanto il modello per l'America Latina)	

Timer

Per addormentarsi con la musica	23
— Timer di autospegnimento	
Per svegliarsi con la musica.....	23
— Timer di riproduzione	
Registrazione con il timer dei programmi radiofonici	24
— Timer di registrazione	

Display

Disattivazione del display.....	25
— Modo di risparmio della corrente	
Visione sul display delle informazioni sul disco	26
Cambiamento dell'illuminatore di accensione	27
Visione sul display delle informazioni sul sintonizzatore	27

Componenti opzionali

Collegamento dei componenti opzionali	28
--	----

Soluzione dei problemi

Problemi e rimedi	30
Messaggi	33

Altre informazioni

Precauzioni	35
Dati tecnici.....	37
Elenco delle posizioni dei tasti e pagine di riferimento.....	43



Come usare questo manuale

Questo manuale spiega principalmente le operazioni usando il telecomando, ma le stesse operazioni possono anche essere eseguite usando i tasti sull'unità che hanno nomi identici o simili.

Dischi riproducibili

Su questo sistema è possibile riprodurre i seguenti dischi. Gli altri dischi non possono essere riprodotti.

Elenco dei dischi riproducibili

Formato dei dischi	Marchio del disco
CD audio	
CD-G* (CD-Grafica)	
CD-R/CD-RW (dati audio/file MP3)	

* La riproduzione è possibile soltanto sul modello per il Messico.

Dischi che non possono essere riprodotti da questo sistema

- I CD-ROM
- I CD-R/CD-RW tranne quelli registrati nei seguenti formati:
 - formato di CD musicale
 - formato MP3 che è conforme a ISO9660¹⁾ Livello 1/Livello 2, Joliet o Multisessione²⁾
- I dischi con forme anomale (per es. cuore, quadrato, stella) non possono essere riprodotti su questa unità. Se si tenta di riprodurli si può danneggiare l'unità. Non usare tali dischi.
- Un disco con della carta o degli adesivi sulla sua superficie.
- Un disco su cui c'è ancora della colla, del nastro di cellofane o un adesivo.

1) Formato ISO9660

Lo standard internazionale più comune per il formato logico di file e cartelle su un CD-ROM. Ci sono diversi livelli di caratteristiche. Nel Livello 1, i nomi dei file devono essere nel formato 8.3 (non più di otto caratteri nel nome, non più di tre caratteri nell'estensione ".MP3") e in lettere maiuscole. I nomi delle cartelle non possono essere più lunghi di otto caratteri. Non possono esserci più di otto livelli annidati di cartelle. Le caratteristiche del Livello 2 permettono ai nomi dei file e delle cartelle di avere fino a 31 caratteri. Ogni cartella può avere fino a 8 alberi.

Per Joliet nel formato di espansione (i nomi dei file e delle cartelle possono avere fino a 64 caratteri con questa unità) accertarsi del contenuto del software di scrittura, ecc.

2) Multisessione

Questo è un metodo di registrazione che consente di aggiungere i dati usando il metodo Track-At-Once (una traccia per volta). ICD tradizionali cominciano in un'area di controllo del CD che è denominata Lead-in (sezione iniziale) e terminano in un'area denominata Lead-out (sezione finale). Un CD Multisessione è un CD che ha sessioni multiple, con ciascun segmento dal Lead-in al Lead-out considerato come una sessione singola.

CD-Extra: Questo formato registra l'audio (i dati del CD audio) sulle tracce nella sessione 1 e i dati sulle tracce nella sessione 2.

CD misti: Questo formato registra i dati sulla prima traccia e l'audio (i dati del CD audio) sulla seconda traccia e su quelle successive di una sessione.

Note sulla riproduzione di CD-R e CD-RW

- Alcuni CD-R o CD-RW non possono essere riprodotti su questo sistema a seconda della qualità di registrazione o delle condizioni fisiche del disco oppure delle caratteristiche del dispositivo di registrazione. Inoltre un disco non sarà riprodotto se non è stato finalizzato correttamente. Per maggiori informazioni, vedere le istruzioni per l'uso del dispositivo di registrazione.
- I dischi registrati su unità CD-R/CD-RW possono non essere riprodotti a causa di graffi, sporco, condizione della registrazione o delle caratteristiche del driver.
- I dischi CD-R e CD-RW registrati in multisessione che non sono terminati con "la chiusura della sessione" non sono supportati.
- Il sistema può non essere in grado di riprodurre i file di formato MP3 che non hanno l'estensione ".MP3".
- Se si tenta di riprodurre i file di formato diverso da MP3 che hanno l'estensione ".MP3" si possono verificare dei disturbi o un inconveniente nel funzionamento.
- Con i formati diversi da ISO9660 livello 1 e 2, i nomi delle cartelle o i nomi dei file possono non essere visualizzati correttamente.
- I seguenti dischi impiegano più tempo per iniziare la riproduzione.
 - un disco registrato con una struttura ad albero complicata.
 - un disco registrato in Multisessione.
 - un disco su cui si possono aggiungere i dati (disco non finalizzato).

Disco registrato con sistema di protezione del copyright

Questo prodotto è stato progettato per la riproduzione di dischi conformi allo standard CD (Compact Disc).

Di recente, alcune case discografiche hanno immesso sul mercato dischi audio codificati con sistema di protezione del copyright. Si avverte che alcuni di questi dischi non sono conformi allo standard CD, pertanto potrebbero non essere riprodotti dall'apparecchio.

Nota sui DualDisc

Un DualDisc è un disco a due lati che abbinava materiale registrato su DVD su un lato e materiale audio digitale sull'altro. Tuttavia, poiché il lato del materiale audio non è conforme allo standard del CD (Compact Disc), la riproduzione su questo prodotto non è garantita.

Precauzioni per la riproduzione di un disco che è registrato in Multisessione

- Se il disco comincia con una sessione CD-DA, questo viene riconosciuto come un disco CD-DA (audio) e la riproduzione continua finché si incontra una sessione MP3.
- Se il disco comincia con una sessione MP3, questo viene riconosciuto come un disco MP3 e la riproduzione continua finché si incontra una sessione CD-DA (audio).
- Il campo di riproduzione di un disco MP3 è determinato dalla struttura ad albero dei file prodotti con l'analisi del disco.
- Un disco con un formato di CD misto viene riconosciuto come un disco CD-DA (audio).

Preparativi

Collegamento del sistema

Eseguire i seguenti procedimenti da **1** a **6** per collegare il sistema usando i cavi e gli accessori in dotazione. A scopo illustrativo viene usato un modello dotato di un subwoofer.

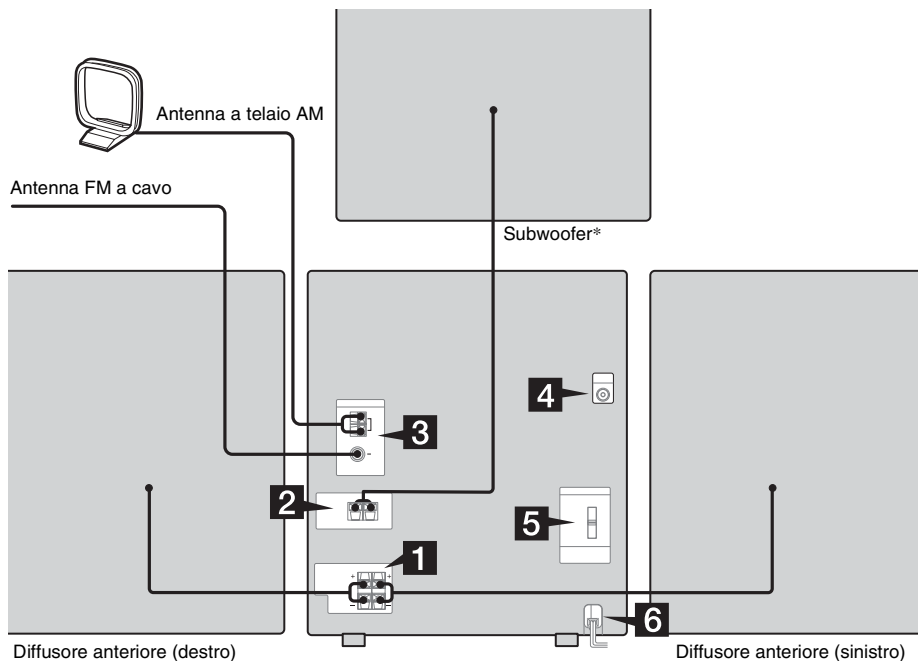

* Soltanto MHC-GX555/RG575S/RG475S

1 Collegare i diffusori anteriori.

Collegare i cavi dei diffusori destro e sinistro ai terminali SPEAKER come è illustrato sotto.

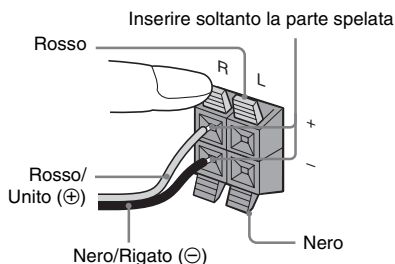

2 Collegare il subwoofer. (soltanto MHC-GX555/RG575S/RG475S)

Collegare i cavi dei diffusori al terminale SUBWOOFER OUT come è illustrato sotto.

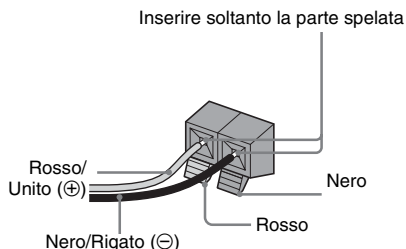

3 Collegare le antenne FM e AM.

Installare l'antenna a telaio AM e poi collegarla.

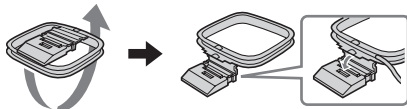
**Tipo di spina ①**

Antenna a telaio AM

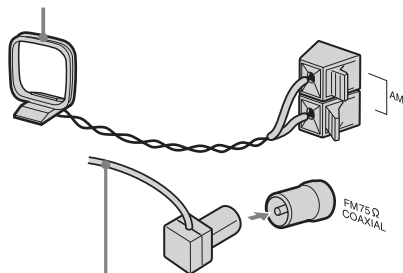

Allungare orizzontalmente l'antenna FM a cavo

Tipo di spina ②

Antenna a telaio AM

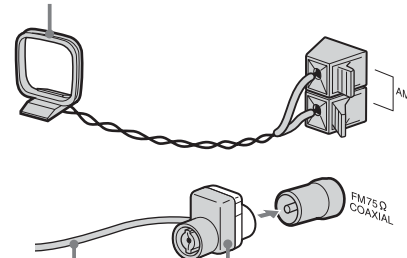

Allungare orizzontalmente l'antenna FM a cavo

Modello per il Nordamerica:
Collegare il lato bianco.
Altri modelli:
Collegare il lato marrone.

Nota

Per evitare i disturbi, tenere le antenne lontano dai cavi dei diffusori.

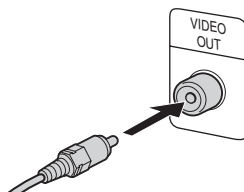
4 (Soltanto il modello per il Messico) Collegare la presa di ingresso video del televisore alla presa VIDEO OUT con il cavo video (in dotazione).**Quando si usa un televisore**

Accendere il televisore e selezionare l'ingresso video in modo da poter vedere le immagini trasmesse da questo sistema.

Nota

Il modello per il Messico è progettato per riprodurre soltanto i CD-G registrati nel sistema di colore NTSC. Se si riproduce un CD-G registrato in un altro sistema di colore, le immagini potrebbero non visualizzarsi correttamente.

5 Per i modelli con un selettore di tensione, impostare VOLTAGE SELECTOR sulla tensione della rete elettrica locale.

Per le impostazioni disponibili fare riferimento a quelle stampate sul VOLTAGE SELECTOR del sistema.

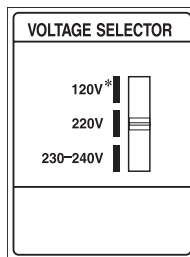

* Modello per l'Arabia Saudita: 120 – 127 V

6 Collegare il cavo di alimentazione ad una presa a muro.

La dimostrazione appare sul display.

Quando si preme I/⏻, il sistema si accende e la dimostrazione termina automaticamente.

Se la spina non si adatta alla presa a muro, staccare l'adattatore per la spina in dotazione (soltanto per i modelli dotati di un adattatore).

Inserimento di due pile R6 (formato AA) nel telecomando

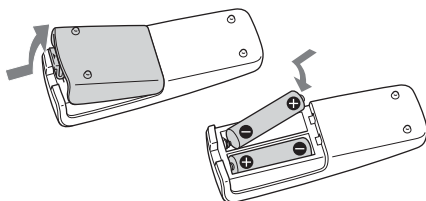

Nota

Se non si usa il telecomando per un lungo periodo di tempo, togliere le pile per evitare possibili danni causati dalla perdita di fluido delle pile e dalla corrosione.

Suggerimento

Con l'uso normale le pile durano circa sei mesi. Quando il telecomando non aziona più il sistema, sostituire entrambe le pile con altre nuove.

Per applicare i cuscinetti per diffusori

Applicare i cuscinetti per diffusori in dotazione sul fondo dei diffusori per stabilizzare i diffusori ed evitare che scivolino.

Diffusore anteriore (Sinistro (4)/Destro (4))
Subwoofer (4)*

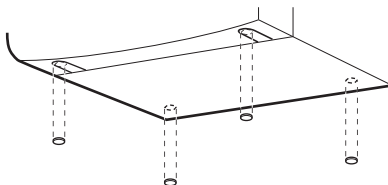

* Soltanto MHC-GX555/RG575S/RG475S

Quando si trasporta questo sistema

Eseguire il seguente procedimento per proteggere il meccanismo del CD. Per l'operazione usare i tasti sull'unità.

- 1 Premere I/⏻ per accendere il sistema e poi premere CD per cambiare la funzione a CD.
- 2 Accertarsi che tutti i dischi siano stati tolti dal sistema.
- 3 Mantenere premuto CD e poi premere I/⏻ finché appare "STANDBY". Dopo alcuni secondi, "STANDBY" scompare e appare "LOCK".
- 4 Scollegare il cavo di alimentazione.

Sistemazione del subwoofer (soltanto MHC-GX555/ RG575S/RG475S)

Per ottenere una riproduzione migliore dei bassi, si consiglia di sistemare il subwoofer su un pavimento solido dove è improbabile che si verifichi la risonanza.

Note

- Sistemare sempre il subwoofer verticalmente, tenendosi ad alcuni centimetri di distanza dalla parete.
- Se il subwoofer viene sistemato al centro di una stanza, i bassi potrebbero essere molto indeboliti. Questo è dovuto all'influenza dell'onda stazionaria della stanza. Se ciò si verificasse, allontanare il subwoofer dal centro della stanza o eliminare la causa dell'onda stazionaria, sistemando uno scaffale per libri contro la parete, ecc.

Impostazione dell'orologio

Per l'operazione usare i tasti sul telecomando.

- 1** Premere I/⏻ per accendere il sistema.
- 2** Premere CLOCK/TIMER SET.
- 3** Premere ripetutamente ◀◀ o ▶▶ per impostare l'ora.
- 4** Premere ENTER.
- 5** Premere ripetutamente ◀◀ o ▶▶ per impostare i minuti.
- 6** Premere ENTER.

L'orologio inizia a funzionare.

Per regolare l'orologio

- 1** Premere CLOCK/TIMER SET.
- 2** Premere ripetutamente ◀◀ o ▶▶ finché appare "CLOCK SET" e poi premere ENTER.
- 3** Eseguire gli stessi procedimenti dei punti da 3 a 6.

Note

- Le impostazioni dell'orologio vengono cancellate quando si scollega il cavo di alimentazione o se si verifica un'interruzione di corrente.
- Non è possibile impostare l'orologio nel modo di risparmio della corrente (pagina 25).

Caricamento di un disco

Per l'operazione usare i tasti sull'unità.

- 1 Premere **▲**.
- 2 Collocare un disco con l'etichetta rivolta in alto nel cassetto del disco.

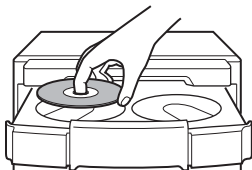

Per inserire altri dischi, premere DISC SKIP/EX-CHANGE per ruotare il cassetto del disco.

- 3 Premere di nuovo **▲** per far chiudere il cassetto del disco.

Note

- Non usare un disco con del nastro, degli adesivi o della colla sulla superficie poiché ciò può causare un inconveniente nel funzionamento.
- Non premere con forza il cassetto del disco chiuso con le dita, poiché ciò può causare un inconveniente nel funzionamento.

Riproduzione di un disco

- *Riproduzione normale/
Riproduzione in ordine casuale*

Questo sistema consente di riprodurre i CD audio, i CD-G* e i dischi con i brani audio MP3.

* I CD-G (CD-Grafica) possono essere riprodotti soltanto sul modello per il Messico.

È possibile vedere le immagini video registrate su CD-G collegando il sistema ad un televisore (vedere il punto 4 di "Collegamento del sistema" (pagina 6)).

Esempio: Quando si carica un disco

Numero di cassetto del disco Numero di brano

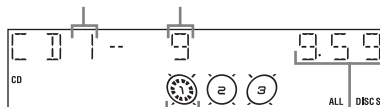

Indicatore di presenza del cassetto del disco

Tempo di riproduzione

- 1 Premere **CD** (o ripetutamente **FUNCTION**) per cambiare la funzione a **CD**.

2 Premere ripetutamente PLAY MODE in modo di arresto finché il modo desiderato appare sul display.

Selezionare	Per riprodurre
ALL DISCS (Riproduzione normale)	Tutti i dischi nel cassetto del disco in successione.
1DISC (Riproduzione normale)	I brani del disco selezionato nell'ordine originale.
ALBM (Riproduzione normale)	Tutti i brani audio MP3 nell'album del disco selezionato nell'ordine originale. Quando si riproduce un disco che non è MP3, la riproduzione dell'album esegue la stessa operazione della riproduzione 1DISC.
ALL DISCS SHUF (Riproduzione in ordine casuale)	I brani di tutti i dischi in ordine casuale.
1DISC SHUF (Riproduzione in ordine casuale)	I brani del disco selezionato in ordine casuale.
ALBM SHUF (Riproduzione in ordine casuale)	I brani audio MP3 nell'album del disco selezionato in ordine casuale. Quando si riproduce un disco che non è MP3, la riproduzione casuale dell'album esegue la stessa operazione della riproduzione 1DISC SHUF.
PGM (Riproduzione programmata)	I brani sul disco nell'ordine di riproduzione desiderato (vedere "Creazione di una programmazione" a pagina 13).

3 Premere ►.

Altre operazioni

Per	Procedere in questo modo
Interrompere la riproduzione	Premere ■.
Fare una pausa	Premere ■■. Premere di nuovo per riprendere la riproduzione.
Selezionare un brano	Premere ripetutamente ◀◀◀ o ▶▶▶ (o girare ◀◀◀ ▶▶▶ sull'unità).
Selezionare un album di MP3	Premere ripetutamente ALBUM + o – dopo il punto 2.
Trovare un punto in un brano (tranne i CD-G)	Mantenere premuto ◀◀ o ▶▶ durante la riproduzione e rilasciarlo al punto desiderato.
Selezionare un disco in modo di arresto	Premere DISC SKIP (o DISC 1 – 3 o DISC SKIP/EX-CHANGE sull'unità).
Cambiare alla funzione CD da un'altra funzione	Premere DISC 1 – 3 sull'unità (Selezione automatica della sorgente).
Sostituire altri dischi durante la riproduzione	Premere DISC SKIP/EX-CHANGE sull'unità.
Estrarre un disco	Premere ▲ sull'unità.

Note

- Sul modello per il Messico non è possibile eseguire le seguenti operazioni
 - selezione dei canali di grafica dei CD-G
 - visualizzazione delle immagini di CD-G con effetti di dissolvenza
- Non è possibile cambiare il modo di riproduzione durante la riproduzione.
- Potrebbe volerci un po' di tempo per avviare la riproduzione dei dischi registrati in configurazioni complesse come a molti strati.
- Quando si inserisce il disco, il lettore legge tutti i brani su quel disco. Se sul disco ci sono molti album o brani audio che non sono MP3, potrebbe volerci molto tempo per l'avvio della riproduzione o prima che il successivo brano audio MP3 inizi la riproduzione.
- Non salvare gli album o i brani che non sono necessari diversi da quelli MP3 sul disco da usarsi per l'ascolto MP3. Si consiglia di non salvare altri tipi di brani o album che non sono necessari su un disco che ha i brani audio MP3.
- Un album che non include un brano audio MP3 viene saltato.
- Numero massimo di album: 150 (inclusa la cartella radice)
- Numero massimo di brani audio MP3: 255
- Il numero massimo di brani audio MP3 e di album che può essere contenuto su un singolo disco è 300.
- La riproduzione è possibile fino a 8 livelli.
- I brani audio MP3 sono riprodotti nell'ordine che sono registrati sul disco.
- A seconda del software di codifica/scrittura, del dispositivo di registrazione o del supporto di registrazione usato al momento in cui il brano audio MP3 è stato registrato, è possibile che si verifichino dei problemi quali la riproduzione invalida, le interruzioni del suono e i disturbi.

Nota

Quando l'accesso al disco impiega molto tempo, impostare "CD POWER ON" con la funzione di gestione dell'accensione del CD (pagina 15).

Per riprodurre ripetutamente

— Riproduzione ripetuta

È possibile riprodurre ripetutamente tutti i brani o un singolo brano su un disco.

Premere ripetutamente REPEAT finché appare "REP" o "REP1".

REP: Per tutti i brani su un disco fino a cinque volte.

REP1: Soltanto per un brano singolo.

Per disattivare la riproduzione ripetuta

Premere ripetutamente REPEAT finché sia "REP" che "REP1" scompaiono.

Note

- Non è possibile selezionare contemporaneamente "REP" e "ALL DISCS SHUF".
- Quando si seleziona "REP1", quel brano viene ripetuto all'infinito finché si disattiva "REP1".

Creazione di una programmazione

— Riproduzione programmata

È possibile effettuare una programmazione fino a 25 passi da tutti i dischi per la loro riproduzione nell'ordine desiderato.

È possibile registrare in sincronizzazione i brani programmati su una cassetta (pagina 19).

1 Premere CD (o ripetutamente FUNCTION) per cambiare la funzione a CD.

2 Premere ripetutamente PLAY MODE in modo di arresto finché appare "PGM".

3 Premere DISC SKIP (o DISC 1 – 3 o DISC SKIP/EX-CHANGE sull'unità) per selezionare un disco.

4 Premere ripetutamente ◀◀ o ▶▶ (o girare ◀◀ ▶▶ sull'unità) finché appare il numero del brano desiderato.

Quando si programmano i brani audio MP3, premere ripetutamente ALBUM + o – per selezionare l'album desiderato e poi premere ripetutamente ◀◀ o ▶▶ (o girare ◀◀ ▶▶ sull'unità) finché appare il numero del brano desiderato.

Numero di
cassetto del disco

Numero di brano
selezionato

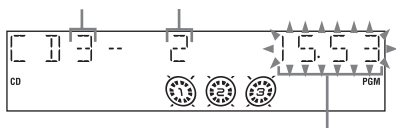

Tempo totale di riproduzione
(incluso il brano selezionato)

5 Premere ENTER.

Il brano è programmato.

Appare il numero del passo di programmazione e in seguito il tempo totale di riproduzione.

6 Programmare altri brani.

Per programmare Ripetere i punti

Altri brani sullo stesso disco 4 e 5

Altri brani su altri dischi Da 3 a 5

7 Premere ▶.

La riproduzione programmata inizia.

Altre operazioni

Per	Procedere in questo modo
Disattivare la riproduzione programmata	Premere ripetutamente PLAY MODE in modo di arresto finché "PGM" scompare.
Cancellare un brano dalla fine	Premere CLEAR in modo di arresto.

Suggerimenti

- La programmazione eseguita rimane memorizzata dopo che la riproduzione programmata finisce. Per riprodurre di nuovo la stessa programmazione, premere CD (o ripetutamente FUNCTION) per cambiare la funzione a CD e poi premere ▶. Tuttavia, la programmazione viene cancellata quando si apre il cassetto del disco.
- Appare "-- --" quando il tempo di programmazione totale del CD supera 100 minuti o quando si seleziona un brano audio MP3.

Sintonizzatore

Preselezione delle stazioni radiofoniche

È possibile preselezionare fino a 20 stazioni per FM e 10 stazioni per AM. In seguito è possibile sintonizzare una qualsiasi di quelle stazioni selezionando semplicemente il numero di preselezione corrispondente.

Preselezione con sintonia automatica

È possibile sintonizzare automaticamente tutte le stazioni che si possono ricevere nella propria zona e poi memorizzare la frequenza radio delle stazioni desiderate.

- 1** Premere **TUNER BAND** (o ripetutamente **FUNCTION**) per cambiare la funzione a **TUNER**.
- 2** Premere ripetutamente **TUNER BAND** per selezionare “**FM**” o “**AM**”.
- 3** Premere ripetutamente **TUNING MODE** finché “**AUTO**” appare sul display.
- 4** Premere **+ o -** (o girare – **TUNING +** sull’unità).

La frequenza cambia quando il sistema esegue la scansione di una stazione. La scansione si interrompe automaticamente quando una stazione è sintonizzata. In quel momento appaiono “**TUNED**” e “**STEREO**” (per un programma FM stereo).

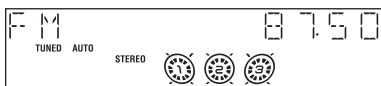

Se “**TUNED**” non appare e la scansione non si interrompe

Impostare la frequenza della stazione radiofonica desiderata come è descritto nei punti da 3 a 8 di “Preselezione con sintonia manuale”.

5 Premere **TUNER MEMORY**.

Appare un numero di preselezione.

Numero di preselezione



6 Premere ripetutamente **+ o -** (o girare – **TUNING +** sull’unità) per selezionare il numero di preselezione desiderato.

7 Premere **ENTER**.

8 Ripetere i punti da 2 a 7 per memorizzare altre stazioni.

Preselezione con sintonia manuale

È possibile sintonizzare manualmente e memorizzare la frequenza radio delle stazioni desiderate.

- 1** Premere **TUNER BAND** (o ripetutamente **FUNCTION**) per cambiare la funzione a **TUNER**.
- 2** Premere ripetutamente **TUNER BAND** per selezionare “**FM**” o “**AM**”.
- 3** Premere ripetutamente **TUNING MODE** finché “**AUTO**” e “**PRESET**” scompaiono dal display.
- 4** Premere ripetutamente **+ o -** (o girare – **TUNING +** sull’unità) per sintonizzare la stazione desiderata.
- 5** Premere **TUNER MEMORY**.
Appare un numero di preselezione.
- 6** Premere ripetutamente **+ o -** (o girare – **TUNING +** sull’unità) per selezionare il numero di preselezione desiderato.
- 7** Premere **ENTER**.
- 8** Ripetere i punti da 2 a 7 per memorizzare altre stazioni.

Altre operazioni

Per	Procedere in questo modo
Sintonizzare una stazione con un segnale debole	Seguire il procedimento descritto in "Preselezione con sintonia manuale".
Impostare un'altra stazione sul numero di preselezione esistente	Ricominciare dal punto 2. Dopo il punto 5, premere ripetutamente + o - (o girare - TUNING + sull'unità) per selezionare il numero di preselezione su cui si desidera memorizzare un'altra stazione.

Per cambiare l'intervallo di sintonia AM (tranne i modelli per l'Europa, la Russia e l'Arabia Saudita)

L'intervallo di sintonia AM è preimpostato in fabbrica a 9 kHz (o 10 kHz per alcune aree). Per cambiare l'intervallo di sintonia AM, prima sintonizzare qualsiasi stazione AM e poi spegnere il sistema. Mantenendo premuto TUNING MODE sull'unità, premere I/⏻ sull'unità. Quando si cambia l'intervallo, tutte le stazioni AM preselezionate vengono cancellate. Per reimpostare l'intervallo, ripetere lo stesso procedimento.

Nota

Non è possibile cambiare l'intervallo di sintonia AM nel modo di risparmio della corrente (pagina 25).

Suggerimenti

- Le stazioni preselezionate sono conservate per circa un giorno anche se si scollega il cavo di alimentazione o se si verifica un'interruzione di corrente.
- Per migliorare la ricezione delle trasmissioni, regolare le antenne in dotazione o collegare un'antenna esterna disponibile in commercio.

Per migliorare la ricezione del sintonizzatore

Quando la ricezione del sintonizzatore è scadente, impostare lo spegnimento del lettore CD con la funzione di gestione dell'accensione del CD.

L'accensione del CD è impostata in fabbrica sull'attivazione.

Per l'operazione usare i tasti sull'unità.

- 1 Premere CD per cambiare la funzione a CD.
- 2 Premere I/⏻ per spegnere il sistema.
- 3 Dopo che "STANDBY" smette di lampeggiare, premere I/⏻ mantenendo premuto ■.
Appare "CD POWER OFF".

Per impostare l'accensione del CD

Ripetere il procedimento sopra e appare "CD POWER ON".

Note

- Quando si seleziona "CD POWER OFF", il tempo di accesso al disco aumenta.
- Non è possibile cambiare l'impostazione nel modo di risparmio della corrente (pagina 25).

Ascolto della radio

È possibile ascoltare una stazione radiofonica selezionando una stazione preselezionata o sintonizzando manualmente la stazione.

Ascolto di una stazione preselezionata

— Sintonia preselezionata

Prima preselezionare le stazioni radiofoniche nella memoria del sintonizzatore (vedere “Preselezione delle stazioni radiofoniche” a pagina 14).

- 1** Premere **TUNER BAND** (o ripetutamente **FUNCTION**) per cambiare la funzione a **TUNER**.
- 2** Premere ripetutamente **TUNER BAND** per selezionare “**FM**” o “**AM**”.
- 3** Premere ripetutamente **TUNING MODE** finché “**PRESET**” appare sul display.
- 4** Premere ripetutamente **+ o -** (o girare – **TUNING +** sull’unità) per selezionare la stazione preselezionata desiderata.

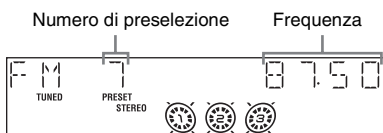

Ascolto di una stazione non preselezionata

— Sintonia manuale

- 1** Premere **TUNER BAND** (o ripetutamente **FUNCTION**) per cambiare la funzione a **TUNER**.
- 2** Premere ripetutamente **TUNER BAND** per selezionare “**FM**” o “**AM**”.
- 3** Premere ripetutamente **TUNING MODE** finché “**AUTO**” e “**PRESET**” scompaiono dal display.
- 4** Premere ripetutamente **+ o -** (o girare – **TUNING +** sull’unità) per sintonizzare la stazione desiderata.

Nota

Quando si cambia alla funzione CD dal sintonizzatore, potrebbe essere necessario più tempo per accedere al disco. In questo caso impostare “**CD POWER ON**” con la funzione di gestione dell’accensione del CD (pagina 15).

Suggerimenti

- Per migliorare la ricezione delle trasmissioni, regolare le antenne in dotazione o collegare un’antenna esterna disponibile in commercio.
- Quando un programma FM stereo ha delle scariche, premere ripetutamente **FM MODE** finché appare “**MONO**”. Non ci sarà l’effetto stereo, ma la ricezione migliorerà.
- Premere ripetutamente **TUNING MODE** finché appare “**AUTO**” al punto 3 sopra e poi premere **+ o -** (o girare – **TUNING +** sull’unità). L’indicazione della frequenza cambia e la scansione si interrompe quando il sistema sintonizza una stazione (Sintonia automatica).
- Per registrare i programmi radiofonici, usare la registrazione manuale (pagina 19).

Uso del sistema di dati radio (RDS)

(soltanto il modello per l'Europa)

Che cos'è il sistema di dati radio?

Il sistema di dati radio (RDS) è un servizio di radiodiffusione che consente alle stazioni radiofoniche di inviare altre informazioni insieme al segnale regolare del programma. RDS è disponibile soltanto sulle stazioni FM.*

Nota

RDS può non funzionare correttamente se la stazione sintonizzata non sta trasmettendo il segnale RDS in modo appropriato o se il segnale è debole.

* Non tutte le stazioni FM forniscono il servizio RDS, né forniscono lo stesso tipo di servizi. Se non si ha familiarità con il sistema RDS, consultare le stazioni radiofoniche locali per i dettagli sui servizi RDS nella propria area.

Ricezione delle trasmissioni RDS

Selezionare semplicemente una stazione dalla banda FM.

Quando si sintonizza una stazione che fornisce i servizi RDS, il nome della stazione appare sul display.

Per controllare le informazioni RDS

Ad ogni pressione di DISPLAY, il display cambia ciclicamente nel modo seguente:
Nome della stazione¹⁾ → Numero di preselezione²⁾ e frequenza → Display dell'orologio (per otto secondi) → Stato dell'effetto

¹⁾ Se la trasmissione RDS non viene ricevuta correttamente, il nome della stazione può non apparire sul display.

²⁾ Il numero di preselezione si visualizza soltanto se le stazioni radiofoniche sono state preselezionate (pagina 14).

Nastro – Riproduzione

Caricamento di un nastro

Per l'operazione usare i tasti sull'unità.

- 1 Premere ripetutamente TAPE A/B per selezionare la piastra A o B.**
- 2 Premere PUSH ▲.**
- 3 Caricare un nastro registrato/registrabile nella piastra A o B con il lato che si desidera riprodurre/su cui si desidera registrare rivolto in avanti.**

Con il lato che si desidera riprodurre/su cui si desidera registrare rivolto in avanti.

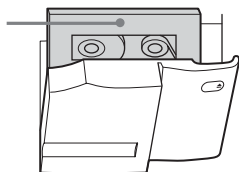

Riproduzione di un nastro

È possibile usare il nastro TYPE I (normale).

- 1 Caricare un nastro.**
Per riprodurre su entrambe le piastre in successione, premere ripetutamente PLAY MODE finché "RELAY" (riproduzione in serie)* appare sul display.
- 2 Premere TAPE (o ripetutamente FUNCTION) per cambiare la funzione a TAPE.**
- 3 Premere ►.**

Il nastro inizia la riproduzione.

* Dopo la riproduzione del lato anteriore della piastra A, la piastra B riproduce il lato anteriore e poi si arresta.

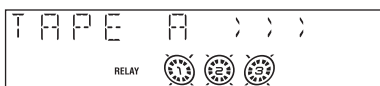

Altre operazioni

Per	Procedere in questo modo
Interrompere la riproduzione	Premere ■.
Fare una pausa rapidamente o riavvolgere	Premere ■■. Premere di nuovo per riprendere la riproduzione.
Avanzare	Premere ◀◀ o ▶▶.
Estrarre un nastro	Premere PUSH ▲ sull'unità in modo di arresto.

Ricerca dell'inizio del brano attuale o successivo (AMS)*

Per andare avanti

Premere ►► (o girare ◀◀ ▶▶) in senso orario sull'unità) durante la riproduzione. Appare "TAPE A (o TAPE B) >>> +1".

Per andare indietro

Premere ◀◀ (o girare ◀◀ ▶▶) sull'unità in senso antiorario) durante la riproduzione. Appare "TAPE A (o TAPE B) <<< -1".

* AMS (sensore automatico della musica)

Note

- La funzione AMS può non operare correttamente nelle seguenti circostanze:
 - Quando lo spazio non registrato tra i brani è inferiore a 4 secondi.
 - Quando il sistema è sistemato vicino ad un televisore.
- Non espellere il nastro durante la riproduzione, poiché ciò potrebbe causare un danno irreparabile al nastro e allo scomparto della cassetta.

Registrazione dei brani preferiti del CD su un nastro

— Registrazione sincronizzata CD-NASTRO

È possibile registrare un intero CD su un nastro. È possibile usare il nastro TYPE I (normale). Il livello di registrazione viene regolato automaticamente.

Per l'operazione usare i tasti sull'unità.

1 Caricare un nastro registrabile nella piastra B e poi premere ripetutamente TAPE A/B per selezionare la piastra B.

2 Premere CD e caricare un disco che si desidera registrare.

Se il disco è già stato caricato, premere DISC SKIP/EX-CHANGE per selezionare il disco.

Quando si desidera registrare un album da un disco MP3, assicurarsi di premere ripetutamente PLAY MODE per selezionare ALBM e poi premere ripetutamente ALBUM + o – per selezionare l'album desiderato prima di procedere.

3 Premere CD SYNC.

La piastra B entra in modo di attesa di registrazione. "REC" lampeggia.

4 Premere REC PAUSE/START.

La registrazione inizia. Al completamento della registrazione il lettore CD e la piastra a cassette si arrestano automaticamente.

Per interrompere la registrazione

Premere ■.

Per registrare un disco specificando l'ordine dei brani

È possibile registrare soltanto i brani preferiti del CD usando la riproduzione programmata.

Tra i punti 2 e 3, eseguire i punti da 2 a 6 di "Creazione di una programmazione" (pagina 13).

Registrazione manuale su un nastro

— Registrazione manuale

È possibile registrare solo le parti desiderate da un CD, un nastro o un programma radiofonico su un nastro.

È anche possibile registrare dai componenti collegati (vedere "Collegamento dei componenti opzionali" a pagina 28).

Per l'operazione usare i tasti sull'unità.

1 Caricare un nastro registrabile nella piastra B e poi premere ripetutamente TAPE A/B per selezionare la piastra B.

2 Premere uno dei seguenti tasti per selezionare la sorgente desiderata da registrare.

- CD: Per registrare dal lettore CD di questo sistema.
- TAPE A/B: Per registrare dalla piastra a cassette A di questo sistema.
- TUNER/BAND: Per registrare dal sintonizzatore di questo sistema.
- AUDIO IN: Per registrare dal componente opzionale collegato alla presa AUDIO IN.

3 Premere REC PAUSE/START.

La piastra B entra in modo di attesa di registrazione. "REC" lampeggia.

4 Premere REC PAUSE/START e poi avviare la riproduzione della sorgente desiderata da registrare.

La registrazione inizia.

Per interrompere la registrazione

Premere ■.

Note

- Non è possibile ascoltare altre sorgenti durante la registrazione.
- La registrazione si interrompe se si cambia la funzione ad un'altra.

Suggerimento

Per la registrazione dal sintonizzatore:

Se si sentono dei disturbi durante la registrazione dal sintonizzatore, spostare la rispettiva antenna per ridurre i disturbi.

Regolazione del suono

Regolazione del suono

È possibile rafforzare i bassi e creare un suono più potente.

Premere GROOVE sull'unità.

Ad ogni pressione del tasto, il display cambia ciclicamente nel modo seguente:

GROOVE ON* → GROOVE OFF

* Il volume passa al modo di potenza, la curva dell'equalizzatore cambia e "GROOVE" si illumina.

Uso del subwoofer

*(soltanto MHC-GX555/RG575S/
RG475S)*

È possibile usare il suono del subwoofer per adattarsi alla sorgente sonora.

Premere SUBWOOFER ON/OFF sull'unità.

Ad ogni pressione del tasto, il display cambia ciclicamente nel modo seguente:

SUB ON* → SUB OFF

* L'indicatore SUBWOOFER ON/OFF si illumina.

Nota

Accertarsi di spegnere l'indicatore SUBWOOFER ON/OFF quando il subwoofer non è collegato al sistema.

Suggerimento

È possibile usare VOLUME +/- (o il comando VOLUME sull'unità) per regolare il volume del subwoofer collegato ai diffusori anteriori.

Selezione dell'effetto sonoro

Selezione dell'effetto dal menu musicale

Premere ripetutamente EQ (o PRESET EQ sull'unità) per selezionare la preselezione desiderata.

Il nome di preselezione appare sul display. Vedere la tabella "Opzioni per l'effetto sonoro".

Per disattivare l'effetto sonoro

Premere EFFECT ON/OFF sull'unità.

Opzioni per l'effetto sonoro

Appare "SURR" se si seleziona un effetto con gli effetti surround.

EQ

ROCK
POP
JAZZ
DANCE
SOUL
REGGAE
SALSA
SAMBA

Regolazione dell'equalizzatore grafico e memorizzazione

È possibile regolare il suono aumentando o abbassando i livelli di specifiche gamme di frequenza e poi memorizzare fino a tre file personali (P FILE) nella memoria. Prima dell'operazione, per prima cosa selezionare l'enfasi audio desiderata per il suono di base.

Per l'operazione usare i tasti sull'unità.

- 1 Premere ripetutamente EQ BAND per selezionare una banda di frequenza e poi girare – EQ + per regolare il livello.**

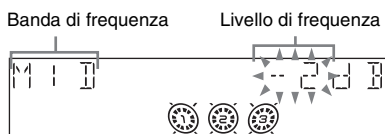

- 2 Mantenere premuto P FILE.**
Appare un numero di file personale.
- 3 Premere ripetutamente P FILE per selezionare P FILE 1 – 3 in cui si desidera memorizzare l'impostazione dell'equalizzatore.**
- 4 Premere ENTER.**
Appare "COMPLETE".
Questa impostazione viene memorizzata automaticamente come il file personale selezionato al punto 3.

Altre operazioni

Per	Premere
Richiamare un file personale	Ripetutamente P FILE per selezionare il numero di file personale desiderato.
Cancellare un file personale	Ripetutamente EFFECT ON/OFF finché appare "EFFECT OFF".

Selezione dell'effetto surround

Premere SURROUND sull'unità.

A ciascuna pressione del tasto il display cambia nel modo seguente:

SURROUND ON (SURR)
↑
SURROUND OFF (disattivazione)

Canto insieme alla musica: Karaoke

(soltanto il modello per l'America Latina)

È possibile cantare insieme alla musica collegando un microfono opzionale. Per l'operazione usare i tasti sull'unità.

Utilizzo del karaoke

- 1** Girare MIC LEVEL su MIN per abbassare il livello di controllo del microfono.
- 2** Collegare un microfono opzionale alla presa MIC.
- 3** (Soltanto il modello per il Messico) Premere ripetutamente MULTIPLEX per ottenere l'effetto di karaoke desiderato.
Ad ogni pressione del tasto, il display cambia ciclicamente nel modo seguente:
MPX L → MPX R → MPX OFF
Per cantare in karaoke con un CD multiplex, selezionare "MPX L" o "MPX R".
- 4** Avviare la riproduzione della musica.
- 5** Regolare il volume del microfono girando MIC LEVEL.

Dopo aver terminato

Girare MIC LEVEL su MIN e scollegare il microfono dalla presa MIC.

Altre operazioni

Per	Procedere in questo modo
Disattivare il modo karaoke*	Girare MIC LEVEL su MIN e scollegare il microfono dalla presa MIC e poi premere ripetutamente MULTIPLEX finché "↘" scompare.
Regolare l'eco del microfono*	Girare ECHO LEVEL per regolare l'effetto dell'eco. Per disattivare l'eco, girare ECHO LEVEL su MIN.
Usare i CD-G*	Accendere il televisore e selezionare l'ingresso video corretto.

* Soltanto il modello per il Messico

Missaggio e registrazione dei suoni

È possibile eseguire "il missaggio" dei suoni con la riproduzione su uno dei componenti e cantando o parlando in un microfono (non in dotazione).

Il missaggio del suono può essere registrato su un nastro.

Per l'operazione usare i tasti sull'unità.

- 1** Preparare la sorgente di cui si desidera eseguire il missaggio. Poi caricare un nastro registrabile nella piastra B e premere ripetutamente TAPE A/B per selezionare la piastra B.
- 2** Premere il tasto di funzione della sorgente che si desidera registrare (per es. CD).
Quando si desidera registrare da TAPE A, premere ripetutamente TAPE A/B finché TAPE A viene selezionato.
- 3** Premere REC PAUSE/START.
La piastra B entra in modo di attesa di registrazione.
"REC" lampeggia.
- 4** Premere REC PAUSE/START e poi iniziare a cantare, parlare o a riprodurre la sorgente desiderata.
La registrazione inizia.

Per interrompere la registrazione

Premere ■.

Nota

Il microfono non funziona mentre la piastra a cassette sta eseguendo l'operazione AMS (pagina 18).

Suggerimenti

- Se si verifica la retroazione acustica (sibilo), allontanare il microfono dai diffusori o cambiare la direzione del microfono.
- Se si desidera registrare la propria voce soltanto attraverso il microfono, è possibile farlo selezionando la funzione CD e non riproducendo un disco.
- Quando vengono immessi i segnali sonori ad alto livello, il sistema regola automaticamente il livello di registrazione per evitare la distorsione del segnale sonoro registrato (funzione di controllo automatico del livello).

Per addormentarsi con la musica

— Timer di autospegnimento

È possibile impostare il sistema in modo che si spenga dopo un certo periodo di tempo, permettendo di addormentarsi con la musica.

Premere SLEEP.

Ad ogni pressione del tasto, il display dei minuti (il tempo di spegnimento) cambia ciclicamente nel modo seguente:

AUTO* → 90MIN → 80MIN → 70MIN
→ ... → 10MIN → OFF

* Il sistema si spegne automaticamente in 100 minuti o dopo che l'attuale disco o nastro termina la riproduzione.

Altre operazioni

Per	Premere
Controllare il tempo rimanente*	Una volta SLEEP.
Cambiare il tempo di spegnimento	Ripetutamente SLEEP per selezionare il tempo desiderato.
Disattivare la funzione del timer di autospegnimento	Ripetutamente SLEEP finché appare "SLEEP OFF".

* Non è possibile controllare il tempo rimanente se si seleziona "AUTO".

Nota

Non impostare su "AUTO" durante la registrazione sincronizzata su un nastro.

Suggerimento

È possibile usare il timer di autospegnimento, anche se non si è impostato l'orologio.

Per svegliarsi con la musica

— Timer di riproduzione

È possibile svegliarsi con la musica ad un'ora preimpostata. Accertarsi di aver impostato l'orologio (vedere "Impostazione dell'orologio" a pagina 9).

Per l'operazione usare i tasti sul telecomando.

1 Preparare la sorgente sonora che si desidera riprodurre.

- CD: Caricare un disco. Per iniziare da un brano specifico, eseguire una programmazione (vedere "Creazione di una programmazione" a pagina 13).
- Nastro: Caricare un nastro con il lato che si desidera riprodurre rivolto in avanti.
- Sintonizzatore: Sintonizzare la stazione radiofonica preselezionata (vedere "Ascolto della radio" a pagina 16).

2 Premere VOLUME +/- per regolare il volume.

3 Premere CLOCK/TIMER SET.

4 Premere ripetutamente ◀◀ o ▶▶ per selezionare "PLAY SET" e poi premere ENTER.

Appare "ON" e l'indicazione dell'ora lampeggia.

5 Impostare l'ora per avviare la riproduzione.

Premere ripetutamente ◀◀ o ▶▶ per impostare l'ora e poi premere ENTER. L'indicazione dei minuti lampeggia.

Premere ripetutamente ◀◀ o ▶▶ per impostare i minuti e poi premere ENTER.

6 Impostare l'ora per interrompere la riproduzione seguendo lo stesso procedimento del punto 5.

7 Premere ripetutamente **◀◀** o **▶▶** finché appare la sorgente sonora desiderata.

Ad ogni pressione del tasto, il display cambia ciclicamente nel modo seguente:

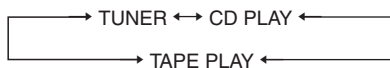

8 Premere **ENTER**.

Il tipo di timer ("PLAY TIMER"), l'ora di inizio, l'ora di fine e la sorgente sonora appaiono a turno, prima che ritorni il display originale.

9 Premere **I/⏻** per spegnere il sistema.

Altre operazioni

Per	Procedere in questo modo
Attivare il timer/ controllare l'impostazione	1 Premere CLOCK/TIMER SELECT . 2 Premere ripetutamente ◀◀ o ▶▶ finché appare "PLAY SELECT" e poi premere ENTER .
Cambiare l'impostazioni	Ricominciare dal punto 1.
Disattivare il timer	1 Premere CLOCK/TIMER SELECT . 2 Premere ripetutamente ◀◀ o ▶▶ finché appare "TIMER OFF" e poi premere ENTER .

Note

- Non è possibile attivare contemporaneamente il timer di riproduzione e il timer di registrazione.
- Se si usano contemporaneamente il timer di riproduzione e il timer di autospegnimento, il timer di autospegnimento ha la precedenza.
- Se il sistema è acceso all'ora preimpostata, il timer di riproduzione non sarà attivato.
- L'impostazione del timer di riproduzione rimane memorizzata fino a quando l'impostazione non viene cancellata manualmente.

Suggerimento

Il sistema si accende 15 secondi prima dell'ora preimpostata.

Registrazione con il timer dei programmi radiofonici

— Timer di registrazione

È possibile registrare una stazione radiofonica preselezionata da un'ora specificata.

Per registrare con il timer, prima è necessario preselezionare la stazione radiofonica (vedere "Preselezione delle stazioni radiofoniche" a pagina 14) e impostare l'orologio (vedere "Impostazione dell'orologio" a pagina 9). Per l'operazione usare i tasti sul telecomando.

1 Sintonizzare la stazione radiofonica preselezionata (vedere "Ascolto di una stazione preselezionata" a pagina 16).

2 Premere **CLOCK/TIMER SET**.

3 Premere ripetutamente **◀◀** o **▶▶** per selezionare "REC SET" e poi premere **ENTER**.

Appare "ON" e l'indicazione dell'ora lampeggia.

4 Impostare l'ora per iniziare la registrazione.

Premere ripetutamente **◀◀** o **▶▶** per impostare l'ora e poi premere **ENTER**.

L'indicazione dei minuti lampeggia.

Premere ripetutamente **◀◀** o **▶▶** per impostare i minuti e poi premere **ENTER**.

5 Impostare l'ora per interrompere la registrazione seguendo lo stesso procedimento del punto 4.

Il tipo di timer ("REC TIMER"), l'ora di inizio, l'ora di fine e la stazione radiofonica preselezionata da registrare (per es. "TUNER FM 5") appaiono a turno, prima che ritorni il display originale.

6 Caricare un nastro registrabile nella piastra B.

7 Premere **I/⏻** per spegnere il sistema.

Altre operazioni

Per	Procedere in questo modo
Attivare il timer/ controllare l'impostazione	<ol style="list-style-type: none"> 1 Premere CLOCK/TIMER SELECT. 2 Premere ripetutamente ◀◀ o ▶▶ finché appare "REC SELECT" e poi premere ENTER.
Cambiare l'impostazioni	Ricominciare dal punto 1.
Disattivare il timer	<ol style="list-style-type: none"> 1 Premere CLOCK/TIMER SELECT. 2 Premere ripetutamente ◀◀ o ▶▶ finché appare "TIMER OFF" e poi premere ENTER.

Note

- Non è possibile attivare contemporaneamente il timer di riproduzione e il timer di registrazione.
- Se si usano contemporaneamente il timer di registrazione, il timer di riproduzione e il timer di autospegnimento, il timer di autospegnimento ha la precedenza.
- Se il sistema è acceso all'ora preimpostata, il timer di registrazione non viene attivato.
- Il volume è ridotto al minimo durante la registrazione.
- Il timer di registrazione viene cancellato automaticamente dopo che il timer di registrazione è stato attivato.

Display

Disattivazione del display

— Modo di risparmio della corrente

Il display di dimostrazione (la finestra del display e i tasti che si illuminano e lampeggiano anche quando il sistema è spento) e il display dell'orologio possono essere disattivati per minimizzare la quantità di corrente consumata durante il modo di attesa (Modo di risparmio della corrente).

Premere ripetutamente DISPLAY mentre il sistema è spento finché il display di dimostrazione o il display dell'orologio scompare.

Per disattivare il modo di risparmio della corrente

Premere DISPLAY mentre il sistema è spento. Ad ogni pressione del tasto, il display cambia ciclicamente nel modo seguente: Display di dimostrazione → Display dell'orologio* → Nessun display (Modo di risparmio della corrente)

* L'orologio si visualizza soltanto se si è impostato l'orologio.

Nota

Non è possibile eseguire le seguenti operazioni nel modo di risparmio della corrente.

- impostazione dell'orologio
- modifica dell'intervallo di sintonia AM (tranne i modelli per l'Europa, la Russia e l'Arabia Saudita)
- accensione del sistema premendo i tasti di funzione (per es. CD)
- cambiamento della funzione di gestione dell'accensione del CD

Suggerimenti

- Il timer continua a funzionare nel modo di risparmio della corrente.
- L'indicatore I/☾ si illumina anche nel modo di risparmio della corrente.

Visione sul display delle informazioni sul disco

È possibile controllare il tempo di riproduzione e il tempo rimanente del brano attuale o quello del disco.

Quando si carica un disco con brani audio MP3, è anche possibile controllare le informazioni registrate sul disco, come i titoli.

Controllo del tempo rimanente e dei titoli

Premere DISPLAY durante la riproduzione normale.

Ad ogni pressione del tasto, il display cambia ciclicamente nel modo seguente:

Numero del brano attuale e tempo di riproduzione trascorso → Numero del brano attuale e tempo rimanente¹⁾ → Tempo rimanente del disco²⁾ → Titolo del brano e nome dell'artista (soltanto il disco con i brani audio MP3³⁾) → Nome dell'album (soltanto il disco con i brani audio MP3³⁾) → Display dell'orologio (per otto secondi) → Stato dell'effetto

¹⁾ Appare "--.--" quando si riproducono i brani audio MP3.

²⁾ Appare "--.--" nel modo di riproduzione ALL DISCS, SHUFFLE o programmata o quando si riproducono i brani audio MP3.

³⁾ Quando si riproduce un brano con un identificatore ID3 di versione 1 o versione 2, appaiono le informazioni sull'identificatore ID3. L'identificatore ID3 visualizza le informazioni sul titolo del brano, sul nome dell'album e sul nome dell'artista.

Controllo del tempo totale di riproduzione e dei titoli

Premere DISPLAY in modo di arresto.

Ad ogni pressione del tasto, il display cambia ciclicamente nel modo seguente:

■ **Modo di riproduzione normale**

Display del TOC (indice)¹⁾ o numero totale degli album del disco²⁾ o numero totale dei brani dell'album attuale²⁾ → Nome dell'album²⁾ o etichetta del volume²⁾ → Display dell'orologio (per otto secondi) → Stato dell'effetto

¹⁾ TOC = indice; visualizza il numero del disco attuale, il numero totale dei brani sul disco e il tempo totale di riproduzione del disco.

²⁾ Per i dischi con brani audio MP3, i nomi degli album o l'etichetta del volume possono non visualizzarsi a seconda del modo di riproduzione.

■ **Modo di riproduzione programmata**

L'ultimo numero di brano della programmazione e il tempo totale di riproduzione → Numero totale dei brani della programmazione (per cinque secondi) → Etichetta del volume* → Display dell'orologio (per otto secondi) → Stato dell'effetto

* Per i dischi con i brani audio MP3

Note

- Il tempo totale di riproduzione non è visualizzato per un disco con i brani audio MP3.
- L'identificatore ID3 è valido per la versione 1 e la versione 2.
- Se il brano audio MP3 che si riproduce ha un identificatore ID3, si visualizzano le informazioni sull'identificatore ID3.
- Nei seguenti casi, il tempo di riproduzione trascorso e il tempo rimanente del brano potrebbero non visualizzarsi correttamente.
 - quando si riproduce un brano audio MP3 di VBR (variable bit rate = velocità variabile di bit).
 - quando si esegue l'avanzamento rapido o l'inversione rapida.
- Per il modello per la Russia, le informazioni sull'identificatore MP3 e ID3 possono visualizzarsi in caratteri russi. Tuttavia, a seconda del software di codifica/scrittura o del dispositivo di registrazione, i caratteri possono non essere visualizzati correttamente.

Cambiamento dell'illuminatore di accensione

Premere ILLUMINATION sull'unità.

Ad ogni pressione del tasto, l'illuminatore di accensione cambia ciclicamente nel modo seguente:

MHC-GX555/RG575S/RG475S/RG470

PATTERN 1 → PATTERN 2 → PATTERN 3
→ ILLUM OFF

MHC-GX355/RG255/RG270/RG170

ILLUM ON ↔ ILLUM OFF

Visione sul display delle informazioni sul sintonizzatore

Premere DISPLAY durante l'ascolto della radio.

Ad ogni pressione del tasto, il display cambia ciclicamente nel modo seguente:

Nome della stazione¹⁾ → Numero di preselezione²⁾ e frequenza → Display dell'orologio (per otto secondi) → Stato dell'effetto

¹⁾ Soltanto il modello per l'Europa

²⁾ Il numero di preselezione si visualizza soltanto se le stazioni radiofoniche sono state preselezionate (pagina 14).

Componenti opzionali

Collegamento dei componenti opzionali

Per migliorare il sistema, è possibile collegare dei componenti opzionali. Consultare le istruzioni per l'uso fornite con ciascun componente. Per le illustrazioni è usato il modello per il Nordamerica.



A Presa AUDIO IN

Usare il cavo audio (non in dotazione) per collegare un componente analogico opzionale (lettore audio portatile, ecc.) a questa presa. In seguito è possibile registrare o ascoltare l'audio dal componente tramite questo sistema.

Nota

Prima di collegare o scollegare il cavo audio (non in dotazione), premere ripetutamente VOLUME - (o girare in senso antiorario il comando VOLUME sull'unità) per abbassare il volume.

Ascolto dell'audio da un componente collegato

- 1 Collegare il cavo audio (non in dotazione). Vedere "Collegamento dei componenti opzionali".
- 2 Premere ripetutamente FUNCTION (o AUDIO IN sull'unità) finché appare "AUDIO IN".
- 3 Avviare la riproduzione sul componente collegato.

Registrazione dell'audio dal componente collegato

- 1 Collegare il cavo audio (non in dotazione).
- 2 Avviare la registrazione manuale. Vedere "Registrazione manuale su un nastro" a pagina 19.

Note

- Se il componente collegato è dotato della funzione AVLS (sistema con limitatore di volume automatico), assicurarsi di disattivare la funzione quando si usa AUDIO IN. Altrimenti si deve alzare il volume del diffusore e ciò può causare la distorsione.
- Se il componente collegato è dotato della funzione BASS BOOST o MEGA BASS, assicurarsi di disattivare la funzione quando si usa AUDIO IN. Altrimenti il suono dal diffusore può essere distorto.

Soluzione dei problemi

Problemi e rimedi

Se si verifica un problema con il sistema, eseguire le seguenti operazioni:

- 1 Accertarsi che il cavo di alimentazione e i cavi dei diffusori siano collegati correttamente e saldamente.
- 2 Trovare il problema nella seguente lista di controllo per la soluzione dei problemi e ricorrere al rimedio indicato.

Se il problema persiste dopo aver eseguito le precedenti operazioni, rivolgersi al rivenditore Sony più vicino.

Quando l'indicatore I/⏻ lampeggia

Scollegare immediatamente il cavo di alimentazione e controllare le seguenti voci.

- Se il sistema è dotato di un selettore di tensione, questo è impostato sulla tensione corretta?

Controllare la tensione per la propria zona e poi accertarsi che il selettore di tensione sia impostato correttamente.

- I cavi dei diffusori + e - sono cortocircuitati?
- Si stanno usando soltanto i diffusori prescritti?
- Qualcosa sta bloccando i fori di ventilazione sul retro del sistema?

Controllare tutte le voci indicate sopra e risolvere qualsiasi problema che si trova.

Dopo che l'indicatore I/⏻ smette di lampeggiare, ricollegare il cavo di alimentazione e accendere il sistema. Se l'indicatore lampeggia ancora o se non è possibile trovare la causa del problema anche dopo aver controllato tutte le suddette voci, rivolgersi al rivenditore Sony più vicino.

Generali

Il display inizia a lampeggiare non appena si collega il cavo di alimentazione anche se non si è acceso il sistema (vedere il punto 6 di "Collegamento del sistema" (pagina 6)).

- Premere due volte DISPLAY mentre il sistema è spento. La dimostrazione scompare.

Sul display appare "--:--".

- Si è verificata un'interruzione di corrente. Impostare di nuovo l'orologio (pagina 9) e le impostazioni del timer (pagine 23 e 24).

L'impostazione dell'orologio/la preselezione della radio/il timer si cancella.

- Eseguire di nuovo le seguenti operazioni:
 - "Impostazione dell'orologio" (pagina 9)
 - "Preselezione delle stazioni radiofoniche" (pagina 14)
 - "Per addormentarsi con la musica" e "Per svegliarsi con la musica" (pagina 23)
 - "Registrazione con il timer dei programmi radiofonici" (pagina 24)

Non c'è il suono.

- Premere VOLUME +/- o girare in senso orario il comando VOLUME sull'unità.
- Accertarsi che la cuffia non sia collegata.
- Controllare i collegamenti dei diffusori (pagina 6).
- Durante l'uso del timer di registrazione non c'è l'uscita audio.

Il suono proviene da un solo canale o il volume dei canali sinistro e destro non è bilanciato.

- Collocare i diffusori nel modo più simmetrico possibile.
- Collegare i diffusori in dotazione.

C'è una mancanza di bassi nel suono.

- Controllare che le prese + e - dei diffusori siano collegate correttamente.

C'è un forte ronzio o rumore.

- Allontanare il sistema dalla sorgente di rumore.
- Collegare il sistema ad una presa di corrente diversa.
- Installare un filtro per il rumore (disponibile in commercio) al cavo di alimentazione.

Il timer non può essere impostato.

- Impostare di nuovo l'orologio (pagina 9).

Il timer non funziona.

- Controllare l'impostazione del timer e impostare l'ora esatta (pagine 24 e 25).
- Disattivare la funzione del timer di autospegnimento (pagina 23).

Il telecomando non funziona.

- Togliere l'ostacolo.
- Avvicinare il telecomando al sistema.
- Puntare il telecomando verso il sensore di comando a distanza.
- Sostituire le pile (R6/formato AA).
- Allontanare il sistema dalla luce a fluorescenza.

C'è la retroazione acustica.

- Ridurre il volume.
- Per il modello per l'America Latina, allontanare il microfono dai diffusori o cambiare la direzione del microfono.

L'irregolarità del colore su uno schermo televisivo persiste.

- Spegnerne una volta il televisore e poi accenderlo dopo un periodo da 15 a 30 minuti. Se l'irregolarità del colore persiste ancora, allontanare i diffusori dal televisore.

Letture CD/MP3

Il cassetto del disco non si apre e appare "LOCKED".

- Rivolgersi al proprio rivenditore Sony o al centro di assistenza Sony locale autorizzato.

Il cassetto del disco non si chiude.

- Mettere il disco correttamente.
- Chiudere sempre il cassetto premendo ▲ sull'unità. Il tentativo di premere il cassetto chiuso con le dita può causare problemi con il lettore.

Il disco non viene espulso.

- Non è possibile espellere il disco durante la registrazione sincronizzata del CD. Premere ■ per disattivare la registrazione sincronizzata del CD e poi premere ▲ sull'unità per espellere il disco.
- Consultare il rivenditore Sony più vicino.

Non c'è l'immagine (soltanto il modello per il Messico).

- Controllare che il sistema sia collegato saldamente.
- Accertarsi di collegare il sistema alla presa di ingresso video del televisore (pagina 7).
- Accertarsi di accendere il televisore e far funzionare correttamente il televisore.
- Accertarsi di selezionare l'ingresso video sul televisore per poter vedere le immagini da questo sistema.
- Questo sistema è conforme al sistema di colore NTSC. Accertarsi che il proprio sistema televisivo (di colore) sia NTSC.
- Premere CD (o ripetutamente FUNCTION) per cambiare la funzione a CD.

La riproduzione non inizia.

- Aprire il cassetto del disco e controllare se è caricato un disco.
- Pulire il disco (pagina 36).
- Sostituire il disco.
- Mettere il disco che questo sistema può riprodurre (pagina 4).
- Mettere il disco correttamente.
- Mettere il disco nel cassetto con l'etichetta rivolta in alto.
- Togliere il disco e asciugare l'umidità sul disco, poi lasciare il sistema acceso per alcune ore finché l'umidità evapora.
- Premere ► per avviare la riproduzione.

L'accesso al disco impiega molto tempo.

- Impostare "CD POWER ON" con la funzione di gestione dell'accensione del CD (pagina 15).

Il suono salta.

- Pulire il disco (pagina 36).
- Sostituire il disco.
- Cercare di spostare il sistema in un posto senza vibrazioni (per es. sopra un supporto stabile).
- Cercare di allontanare i diffusori dal sistema o di metterli su supporti separati. Quando si ascolta un brano con i bassi ad alto volume, la vibrazione dei diffusori può provocare il salto del suono.

La riproduzione non inizia dal primo brano.

- Premere ripetutamente PLAY MODE finché sia "PGM" che "SHUF" scompaiono per ritornare alla riproduzione normale.

Il brano audio MP3 non può essere riprodotto.

- La registrazione non è stata eseguita secondo il formato ISO9660 Livello 1 o Livello 2 o Joliet nel formato di espansione.
- Il brano audio MP3 non ha l'estensione “.MP3”.
- I dati non sono memorizzati nel formato MP3.
- I dischi che contengono dei file diversi da quelli MPEG 1 Audio Layer-3 non possono essere riprodotti.

I brani audio MP3 impiegano più tempo per la riproduzione rispetto agli altri.

- Dopo che il sistema legge tutti i brani sui dischi, la riproduzione può richiedere più tempo del solito se:
 - il numero degli album o dei brani sul disco è molto grande.
 - la struttura di organizzazione degli album e dei brani è molto complessa.

Il nome dell'album, il titolo del brano e le informazioni sull'identificatore ID3 non appaiono correttamente.

- Usare un disco che è conforme a ISO9660 Livello 1, Livello 2 o Joliet nel formato di espansione.
- L'identificatore ID3 del disco non è della versione 1 né della versione 2.
- Si visualizzano soltanto fino a 30 caratteri degli identificatori ID3.
- I caratteri che possono essere visualizzati da questo sistema sono i seguenti:
 - Maiuscole (da A a Z)
 - Numeri (da 0 a 9)
 - Simboli (' < > * + , - / @ [\] _)

Gli altri caratteri possono non essere visualizzati correttamente.

Sintonizzatore

C'è forte ronzio o rumore/le stazioni non possono essere ricevute. (“TUNED” o “STEREO” lampeggia sul display.)

- Impostare la banda e la frequenza appropriate (pagina 14).
- Collegare correttamente l'antenna (pagina 7).
- Trovare un posto ed un orientamento che forniscano una buona ricezione e poi installare di nuovo l'antenna. Se non è possibile ottenere una buona ricezione, si raccomanda di collegare un'antenna esterna disponibile in commercio.
- L'antenna FM a cavo in dotazione riceve i segnali lungo la sua lunghezza totale, perciò accertarsi di allungarla completamente.
- Allontanare il più possibile le antenne dai cavi dei diffusori.

- Cercare di spegnere gli apparecchi elettrici che sono nell'ambiente circostante.
- Impostare “CD POWER OFF” con la funzione di gestione dell'accensione del CD (pagina 15).

Non è possibile ricevere stereofonicamente un programma FM stereo.

- Premere ripetutamente FM MODE finché appare “STEREO”.

Piastra a cassette

Il nastro non è registrato o non è riprodotto, o c'è una riduzione nel livello del suono.

- Le testine sono sporche. Pulirle (pagina 36).
- Le testine di registrazione/riproduzione sono magnetizzate. Smagnetizzarle (pagina 36).

Il nastro non si cancella completamente.

- Le testine di registrazione/riproduzione sono magnetizzate. Smagnetizzarle (pagina 36).

C'è eccessivo wow o flutter oppure il suono si interrompe.

- I capstan e i rullini pressori sono sporchi. Pulirli (pagina 36).

Il rumore aumenta o le alte frequenze sono cancellate.

- Le testine di registrazione/riproduzione sono magnetizzate. Smagnetizzarle (pagina 36).

Il nastro non si registra.

- Non è caricata nessuna cassetta. Caricare una cassetta.
- La linguetta è stata spezzata dalla cassetta. Coprire la linguetta spezzata con del nastro adesivo (pagina 36).
- Il nastro è stato avvolto fino alla fine.

Se il sistema non funziona ancora correttamente dopo aver eseguito i provvedimenti menzionati sopra, ripristinare il sistema nel modo seguente:

Per l'operazione usare i tasti sull'unità.

- 1 Scollegare il cavo di alimentazione.
- 2 Ricollegare il cavo di alimentazione.
- 3 Premere I/⏻ per accendere il sistema.
- 4 Premere contemporaneamente ■, ILLUMINATION e DISC 1.

Il sistema è ripristinato alle impostazioni di fabbrica. È necessario impostare le impostazioni eseguite come le stazioni preselezionate, l'orologio e il timer.

Nota

Non è possibile ripristinare il sistema sulle impostazioni di fabbrica nel modo di risparmio della corrente (pagina 25).

Messaggi

Uno dei seguenti messaggi può apparire o lampeggiare sul display durante il funzionamento.

CD/MP3

NO DISC

Non c'è nessun disco nel lettore o si è caricato un disco che non può essere riprodotto su questo sistema (come un DVD, VCD o CD-ROM senza i brani audio MP3, ecc.).

NO STEP

Tutti i brani programmati sono stati cancellati.

OVER

È stata raggiunta la fine del disco premendo ►► durante la riproduzione o la pausa.

PUSH STOP

Si è premuto PLAY MODE durante la riproduzione.

READING

Il sistema sta leggendo le informazioni del disco. Alcuni tasti non sono disponibili.

STEP FULL

Si è tentato di programmare 26 o più brani (passi).

Sintonizzatore

COMPLETE

L'operazione di preselezione è terminata normalmente.

Nastro

NO TAB

Non è possibile registrare il nastro perché la linguetta è stata spezzata dalla cassetta.

NO TAPE

Non c'è nessun nastro nella piastra a cassette.

Timer

PUSH SELECT

Si è cercato di impostare l'orologio o il timer durante il funzionamento con il timer.

SET CLOCK

Si è cercato di selezionare il timer quando l'orologio non è impostato.

SET TIMER

Si è cercato di selezionare il timer quando il timer di riproduzione o il timer di registrazione non sono impostati.

TIME NG

Le ore di inizio e di fine del timer di riproduzione o del timer di registrazione sono impostate alla stessa ora.

Altri

NOT IN USE

Si è premuto un tasto che non è valido.

Precauzioni

Riguardo alla tensione operativa

Prima di azionare il sistema, controllare che la tensione operativa del sistema sia identica alla tensione della rete elettrica locale.

Riguardo alla sicurezza

- L'unità non è isolata dalla fonte di alimentazione CA di rete per tutto il tempo che rimane collegata alla presa a muro, anche se l'unità stessa è stata spenta.
- Staccare la spina del sistema dalla presa a muro di rete se non si intende usarlo per un lungo periodo di tempo. Per scollegare il cavo di alimentazione, tirarlo afferrando la spina. Non tirare mai il cavo stesso.
- Se un qualsiasi oggetto solido o liquido dovesse penetrare all'interno del sistema, scollegare il cavo di alimentazione del sistema e farlo controllare da personale qualificato prima di continuare ad usarlo.
- Il cavo di alimentazione CA deve essere sostituito soltanto presso un centro di assistenza qualificato.

Riguardo alla sistemazione

- Non collocare il sistema in una posizione inclinata.
- Non collocare il sistema in luoghi:
 - molto caldi o freddi
 - polverosi o sporchi
 - molto umidi
 - soggetti a vibrazioni
 - soggetti alla luce diretta del sole.
- Fare attenzione quando si sistema l'unità o i diffusori sulle superfici che sono state trattate in modo speciale (con cera, olio, sostanza per lucidare, ecc.) poiché la superficie può macchiarsi o scolorirsi.

Riguardo al surriscaldamento

- Anche se il sistema si surriscalda durante il funzionamento, questo non è un inconveniente nel funzionamento.
- Collocare il sistema in un posto con adeguata ventilazione per evitare il surriscaldamento del sistema.
- Se si usa continuamente questo sistema ad alto volume, la temperatura del rivestimento esterno sulla parte superiore, sui lati e sul fondo aumenta notevolmente. Per evitare di bruciarsi, non toccare il rivestimento esterno.
- Per evitare un inconveniente nel funzionamento, non coprire il foro di ventilazione per la ventola di raffreddamento.

Riguardo al sistema di diffusori

(Tranne il modello per il Messico)

Questo sistema di diffusori non è schermato magneticamente e l'immagine sui televisori può diventare distorta magneticamente. In tal caso spegnere una volta il televisore e dopo un intervallo di tempo da 15 a 30 minuti riaccenderlo.

Se sembra che non ci sia nessun miglioramento, allontanare il sistema di diffusori dal televisore.

(Soltanto il modello per il Messico)

Se si osserva una irregolarità del colore su uno schermo televisivo vicino

Con il sistema di diffusori anteriori a schermatura magnetica, i diffusori anteriori possono essere installati vicino ad un televisore. Tuttavia, l'irregolarità del colore potrebbe essere ancora osservata sullo schermo televisivo a seconda del tipo di televisore.

Se si osserva una irregolarità nel colore...

Spegnere una volta il televisore e poi accenderlo dopo un periodo da 15 a 30 minuti. Accertarsi di collocare il diffusore destro sul lato destro e il diffusore sinistro sul lato sinistro dell'unità.

Se si osserva di nuovo una irregolarità nel colore...

Allontanare i diffusori dal televisore.

AVVISO IMPORTANTE

Attenzione: Questo sistema è in grado di mantenere un fermo immagine video o un'immagine di visualizzazione sullo schermo a tempo indefinito sullo schermo televisivo. Se si lascia il fermo immagine video o l'immagine di visualizzazione sullo schermo visualizzati sul televisore per un lungo periodo di tempo, si rischia di danneggiare permanentemente lo schermo televisivo. I televisori a proiezione sono particolarmente suscettibili.

Riguardo al funzionamento

- Se il sistema è portato direttamente da un ambiente freddo ad uno caldo, o se è collocato in una stanza molto umida, l'umidità può condensarsi sulla lente all'interno del lettore CD. In questo caso il sistema non funziona correttamente. Estrarre il disco e lasciare il sistema acceso per circa un'ora finché l'umidità evapora.
- Quando si sposta il sistema, estrarre qualsiasi disco.

In caso di dubbi o problemi riguardanti il sistema, consultare il rivenditore Sony più vicino.

Note sui dischi

- Prima della riproduzione, pulire il disco con un panno di pulizia. Strofinare il disco dal centro verso l'esterno.
- Non usare i solventi come la benzina, il diluente, i detergenti reperibili in commercio o lo spray antistatico per LP in vinile.
- Non esporre il disco alla luce diretta del sole o a fonti di calore come i condotti di aria calda e non lasciarlo in un'auto parcheggiata alla luce diretta del sole.
- Quando si usano i dischi con colla o simile sostanza appiccicosa sul lato dell'etichetta del disco o su cui è stato usato un inchiostro speciale per stampare l'etichetta, c'è il rischio che il disco o l'etichetta possano attaccarsi alle parti interne di questa unità. Quando ciò si verifica, può non essere possibile estrarre il disco e si può anche causare un inconveniente nel funzionamento di questa unità. Assicurarsi di controllare che il lato dell'etichetta del disco non sia appiccicoso prima di usarlo. Non si devono usare i seguenti tipi di dischi:
 - Dischi a noleggìo o usati su cui sono applicati degli adesivi con la colla che fuoriesce oltre l'adesivo. Il bordo dell'adesivo sul disco è appiccicoso.
 - I dischi che hanno etichette stampate con un inchiostro speciale che è appiccicoso al tocco.
- I dischi con forme anomale (per es. cuore, quadrato, stella) non possono essere riprodotti su questa unità. Se si tenta di riprodurli si può danneggiare l'unità. Non usare tali dischi.

Pulizia del rivestimento esterno

Pulire il rivestimento esterno, il pannello e i comandi con un panno morbido leggermente inumidito con una soluzione detergente leggera. Non usare nessun tipo di tampone abrasivo, detersivo o solvente come il diluente, la benzina o l'alcool.

Per conservare permanentemente un nastro

Per evitare di registrare accidentalmente su un nastro già registrato, spezzare la linguetta dei lati A o B come è illustrato.

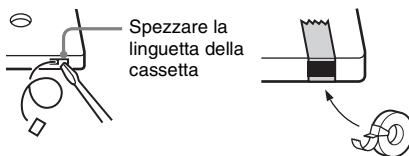

Se in seguito si desidera usare di nuovo il nastro per la registrazione, coprire la linguetta spezzata con il nastro adesivo.

Prima di mettere una cassetta nella piastra a cassette

Avvolgere qualsiasi allentamento nel nastro. Altrimenti il nastro può rimanere impigliato nelle parti della piastra a cassette e danneggiarsi.

Quando si usa un nastro più lungo di 90 minuti

Il nastro è molto elastico. Non cambiare spesso le operazioni del nastro quali la riproduzione, l'arresto e l'avvolgimento rapido. Il nastro può rimanere impigliato nella piastra a cassette.

Pulizia delle testine del nastro

Pulire le testine del nastro dopo ogni 10 ore di uso. Assicurarsi di pulire le testine del nastro prima di iniziare una registrazione importante o dopo aver riprodotto un nastro vecchio. Usare una cassetta di pulizia venduta separatamente di tipo asciutto o di tipo bagnato. Per i dettagli consultare le istruzioni della cassetta di pulizia.

Smagnetizzazione delle testine del nastro

Smagnetizzare le testine del nastro e le parti metalliche che sono a contatto con il nastro per ogni periodo da 20 a 30 ore di uso con una cassetta di smagnetizzazione venduta separatamente. Per i dettagli consultare le istruzioni della cassetta di smagnetizzazione.

Dati tecnici

Sezione dell'amplificatore

Modello per il Nordamerica:

MHC-GX555

Diffusore anteriore

Potenza di uscita continua RMS (riferimento):

145 + 145 watt (6 ohm a
1 kHz, distorsione
armonica totale del 10%)

Distorsione armonica totale

inferiore a 0,07% (6 ohm a
1 kHz, 80 W)

Subwoofer

Potenza di uscita continua RMS (riferimento):

170 watt (6 ohm a 80 Hz,
distorsione armonica totale
del 10%)

Distorsione armonica totale

inferiore a 0,07% (6 ohm a
80 Hz, 90 W)

MHC-GX355

Potenza di uscita continua RMS (riferimento):

150 + 150 watt (6 ohm a
1 kHz, distorsione
armonica totale del 10%)

Distorsione armonica totale

inferiore a 0,07% (6 ohm a
1 kHz, 80 W)

Modello per il Canada:

MHC-GX255

Potenza di uscita continua RMS (riferimento):

65 + 65 watt (6 ohm a
1 kHz, distorsione
armonica totale del 10%)

Distorsione armonica totale

inferiore a 0,07% (6 ohm a
1 kHz, 40 W)

Modelli per l'Europa e la Russia:

MHC-RG475S

Diffusore anteriore

Potenza di uscita DIN (nominale):

110 + 110 watt (6 ohm a
1 kHz, DIN)

Potenza di uscita continua RMS (riferimento):

140 + 140 watt (6 ohm a
1 kHz, distorsione
armonica totale del 10%)

Potenza di uscita musicale (riferimento):

280 + 280 watt (6 ohm a
1 kHz, distorsione
armonica totale del 10%)

Subwoofer

Potenza di uscita DIN (nominale):

130 watt (6 ohm a 80 Hz,
DIN)

Potenza di uscita continua RMS (riferimento):

160 watt (6 ohm a 80 Hz,
distorsione armonica totale
del 10%)

Potenza di uscita musicale (riferimento):

320 watt (6 ohm a 80 Hz,
distorsione armonica totale
del 10%)

MHC-RG470

Potenza di uscita DIN (nominale):

110 + 110 watt (6 ohm a
1 kHz, DIN)

Potenza di uscita continua RMS (riferimento):

140 + 140 watt (6 ohm a
1 kHz, distorsione
armonica totale del 10%)

Potenza di uscita musicale (riferimento):

280 + 280 watt (6 ohm a
1 kHz, distorsione
armonica totale del 10%)

MHC-RG270

Potenza di uscita DIN (nominale):

80 + 80 watt (6 ohm a
1 kHz, DIN)

Potenza di uscita continua RMS (riferimento):

100 + 100 watt (6 ohm a
1 kHz, distorsione
armonica totale del 10%)

Potenza di uscita musicale (riferimento):

200 + 200 watt (6 ohm a
1 kHz, distorsione
armonica totale del 10%)

MHC-RG170

- Potenza di uscita DIN (nominale):
20 + 20 watt (6 ohm a
1 kHz, DIN)
- Potenza di uscita continua RMS (riferimento):
25 + 25 watt (6 ohm a
1 kHz, distorsione
armonica totale del 10%)
- Potenza di uscita musicale (riferimento):
50 + 50 watt (6 ohm a
1 kHz, distorsione
armonica totale del 10%)

Altri modelli:

MHC-RG575S

- I seguenti dati sono misurati a 120, 127, 220, 240 V CA
50/60 Hz
- Diffusore anteriore
- Potenza di uscita DIN (nominale):
100 + 100 watt (6 ohm a
1 kHz, DIN)
- Potenza di uscita continua RMS (riferimento):
125 + 125 watt (6 ohm a
1 kHz, distorsione
armonica totale del 10%)
- Subwoofer
- Potenza di uscita DIN (nominale):
120 watt (6 ohm a 80 Hz,
DIN)
- Potenza di uscita continua RMS (riferimento):
150 watt (6 ohm a 80 Hz,
distorsione armonica totale
del 10%)

MHC-RG475S

- Diffusore anteriore
- I seguenti dati sono misurati a 120, 127, 220, 240 V CA
50/60 Hz
- Potenza di uscita DIN (nominale):
100 + 100 watt (6 ohm a
1 kHz, DIN)
- Potenza di uscita continua RMS (riferimento):
120 + 120 watt (6 ohm a
1 kHz, distorsione
armonica totale del 10%)
- Subwoofer
- Potenza di uscita DIN (nominale):
120 watt (6 ohm a 80 Hz,
DIN)
- Potenza di uscita continua RMS (riferimento):
150 watt (6 ohm a 80 Hz,
distorsione armonica totale
del 10%)

MHC-RG470

- I seguenti dati sono misurati a 120, 127, 220, 240 V CA
50/60 Hz
- Potenza di uscita DIN (nominale):
130 + 130 watt (6 ohm a
1 kHz, DIN)
- Potenza di uscita continua RMS (riferimento):
160 + 160 watt (6 ohm a
1 kHz, distorsione
armonica totale del 10%)

MHC-RG270

- I seguenti dati sono misurati a 120, 127, 220, 240 V CA
50/60 Hz
- Potenza di uscita DIN (nominale):
100 + 100 watt (6 ohm a
1 kHz, DIN)
- Potenza di uscita continua RMS (riferimento):
125 + 125 watt (6 ohm a
1 kHz, distorsione
armonica totale del 10%)

MHC-RG170

- I seguenti dati sono misurati a 120, 127, 220, 240 V CA
50/60 Hz
- Potenza di uscita DIN (nominale):
50 + 50 watt (6 ohm a
1 kHz, DIN)
- Potenza di uscita continua RMS (riferimento):
65 + 65 watt (6 ohm a
1 kHz, distorsione
armonica totale del 10%)

Ingressi

- AUDIO IN (minipresa stereo):
tensione 250 mV,
impedenza 47 kohm
- MIC (presa auricolare) (soltanto il modello per
l'America Latina):
sensibilità 1 mV,
impedenza 10 kohm

Uscite

- PHONES (minipresa stereo):
accetta cuffia di 8 ohm o
più
- VIDEO OUT (presa fonos) (soltanto il modello per il
Messico):
livello di uscita max.
1 Vp-p, sbilanciata,
sincronismo negativo,
impedenza di carico
75 ohm
- SPEAKER:
accetta impedenza da 6 a
16 ohm
- SUBWOOFER OUT (soltanto MHC-GX555/
RG575S/RG475S):
accetta impedenza da 6 a
16 ohm

Sezione del lettore CD

Sistema	A compact disc e sistema audio digitale
Proprietà del diodo al laser	Durata di emissione: continua
	Uscita di potenza laser*: Inferiore a 44,6 μ W

* Questa uscita è la misurazione del valore ad una distanza di 200 mm dalla superficie della lente dell'obiettivo sul blocco del rivelatore ottico con apertura di 7 mm.

Risposta in frequenza	2 Hz – 20 kHz ($\pm 0,5$ dB)
Rapporto segnale/rumore	Oltre 90 dB
Gamma dinamica	Oltre 90 dB

Sezione della piastra a cassette

Sistema di registrazione	4 piste 2 canali, stereo
Risposta in frequenza	50 – 13.000 Hz (± 3 dB), usando le cassette Sony TYPE I
Wow e flutter	$\pm 0,15\%$ W. Peak (IEC) 0,1% W. RMS (NAB) $\pm 0,2\%$ W. Peak (DIN)

Sezione del sintonizzatore*

Sintonizzatore supereterodino FM/AM, FM stereo

Sezione del sintonizzatore FM

Campo di sintonia

Modello per il Nordamerica:

87,5 – 108,0 MHz
(passo da 100 kHz)

Altri modelli:

87,5 – 108,0 MHz
(passo da 50 kHz)

Antenna	Antenna FM a cavo
Terminali di antenna	75 ohm sbilanciati
Frequenza intermedia	10,7 MHz

Sezione del sintonizzatore AM

Campo di sintonia

Modelli per l'America:	530 – 1.710 kHz (con l'intervallo di sintonia impostato a 10 kHz) 531 – 1.710 kHz (con l'intervallo di sintonia impostato a 9 kHz)
------------------------	---

Modelli per l'Europa, la Russia e l'Arabia Saudita:

531 – 1.602 kHz (con l'intervallo di sintonia impostato a 9 kHz)

Altri modelli:	530 – 1.710 kHz (con l'intervallo di sintonia impostato a 10 kHz) 531 – 1.602 kHz (con l'intervallo di sintonia impostato a 9 kHz)
----------------	---

Antenna	Antenna a telaio AM
Frequenza intermedia	450 kHz

Diffusori

Modello per il Nordamerica:

Diffusore anteriore SS-GX555 per MHC-GX555

Sistema di diffusori	A 3 vie, 3 unità, tipo bass-reflex
Unità di diffusori	
Woofers:	13 cm, tipo a cono
Subwoofer:	13 cm, tipo a cono
Tweeter:	5 cm, tipo a cono
Impedenza nominale	6 ohm
Dimensioni (l/a/p)	Circa 230 \times 345 \times 235 mm
Peso	Circa 3,8 kg netto per diffusore

Subwoofer SS-WG555 per MHC-GX555

Sistema di diffusori	Tipo bass-reflex
Unità di diffusori	
Woofers:	20 cm, tipo a cono
Impedenza nominale	6 ohm
Dimensioni (l/a/p)	Circa 265 \times 325 \times 330 mm
Peso	Circa 5,5 kg

Diffusore anteriore SS-GX555 per MHC-GX355

Sistema di diffusori	A 3 vie, 3 unità, tipo bass-reflex
Unità di diffusori	
Woofers:	13 cm, tipo a cono
Subwoofer:	13 cm, tipo a cono
Tweeter:	5 cm, tipo a cono
Impedenza nominale	6 ohm
Dimensioni (l/a/p)	Circa 230 \times 345 \times 235 mm
Peso	Circa 3,8 kg netto per diffusore

Modello per il Canada:

Diffusore anteriore SS-GX255 per MHC-GX255

Sistema di diffusori	A 3 vie, 3 unità, tipo bass-reflex
Unità di diffusori	
Super tweeter:	2 cm, tipo a cupola
Woofers:	13 cm, tipo a cono
Tweeter:	5 cm, tipo a cono
Impedenza nominale	6 ohm
Dimensioni (l/a/p)	Circa 200 \times 325 \times 230 mm
Peso	Circa 3,0 kg netto per diffusore

Modelli per l'Europa e la Russia: Diffusore anteriore SS-RG475 per MHC-RG475S

Sistema di diffusori	A 3 vie, 3 unità, tipo bass-reflex
Unità di diffusori	
Woofers:	13 cm, tipo a cono
Subwoofer:	13 cm, tipo a cono
Tweeter:	5 cm, tipo a cono
Impedenza nominale	6 ohm
Dimensioni (l/a/p)	Circa 230 × 345 × 235 mm
Peso	Circa 3,8 kg netto per diffusore

Subwoofer SS-WG475 per MHC-RG475S

Sistema di diffusori	Tipo bass-reflex
Unità di diffusori	
Woofers:	20 cm, tipo a cono
Impedenza nominale	6 ohm
Dimensioni (l/a/p)	Circa 265 × 325 × 330 mm
Peso	Circa 5,5 kg

Diffusore anteriore SS-RG575 per MHC-RG470

Sistema di diffusori	A 3 vie, 4 unità, tipo bass-reflex
Unità di diffusori	
Subwoofer:	15 cm, tipo a cono
Woofers:	15 cm, tipo a cono
Tweeter:	5 cm × 2, tipo a cono
Impedenza nominale	6 ohm
Dimensioni (l/a/p)	Circa 245 × 380 × 290 mm
Peso	Circa 5,5 kg netto per diffusore

Diffusore anteriore SS-RG475 per MHC-RG270

Sistema di diffusori	A 3 vie, 3 unità, tipo bass-reflex
Unità di diffusori	
Woofers:	13 cm, tipo a cono
Subwoofer:	13 cm, tipo a cono
Tweeter:	5 cm, tipo a cono
Impedenza nominale	6 ohm
Dimensioni (l/a/p)	Circa 230 × 345 × 235 mm
Peso	Circa 3,8 kg netto per diffusore

Diffusore anteriore SS-RG170E per MHC-RG170

Sistema di diffusori	A 3 vie, 3 unità, tipo bass-reflex
Unità di diffusori	
Super tweeter:	2 cm, tipo a cupola
Woofers:	13 cm, tipo a cono
Tweeter:	5 cm, tipo a cono
Impedenza nominale	6 ohm
Dimensioni (l/a/p)	Circa 200 × 325 × 230 mm
Peso	Circa 3,0 kg netto per diffusore

Modello per il Messico: Diffusore anteriore SS-RG575AV per MHC-RG575S

Sistema di diffusori	3 vie, 4 unità, tipo bass-reflex, tipo schermato magneticamente
Unità di diffusori	
Subwoofer:	15 cm, tipo a cono
Woofers:	15 cm, tipo a cono
Tweeter:	5 cm × 2, tipo a cono
Impedenza nominale	6 ohm
Dimensioni (l/a/p)	Circa 245 × 380 × 240 mm
Peso	Circa 5,9 kg netto per diffusore

Subwoofer SS-WG575 per MHC-RG575S

Sistema di diffusori	Tipo bass-reflex
Unità di diffusori	
Woofers:	20 cm, tipo a cono
Impedenza nominale	6 ohm
Dimensioni (l/a/p)	Circa 265 × 325 × 365 mm
Peso	Circa 6,3 kg

Diffusore anteriore SS-RG575AV per MHC-RG470

Sistema di diffusori	3 vie, 4 unità, tipo bass-reflex, tipo schermato magneticamente
Unità di diffusori	
Subwoofer:	15 cm, tipo a cono
Woofers:	15 cm, tipo a cono
Tweeter:	5 cm × 2, tipo a cono
Impedenza nominale	6 ohm
Dimensioni (l/a/p)	Circa 245 × 380 × 240 mm
Peso	Circa 5,9 kg netto per diffusore

Diffusore anteriore SS-RG475AV per MHC-RG270

Sistema di diffusori	3 vie, 3 unità, tipo bass-reflex, tipo schermato magneticamente
Unità di diffusori	
Woofers:	13 cm, tipo a cono
Subwoofer:	13 cm, tipo a cono
Tweeter:	5 cm, tipo a cono
Impedenza nominale	6 ohm
Dimensioni (l/a/p)	Circa 230 × 345 × 235 mm
Peso	Circa 4,0 kg netto per diffusore

Altri modelli:

Diffusore anteriore SS-RG575 per MHC-RG575S

Sistema di diffusori	A 3 vie, 4 unità, tipo bass-reflex
Unità di diffusori	
Subwoofer:	15 cm, tipo a cono
Woofers:	15 cm, tipo a cono
Tweeter:	5 cm × 2, tipo a cono
Impedenza nominale	6 ohm
Dimensioni (l/a/p)	Circa 245 × 380 × 290 mm
Peso	Circa 5,5 kg netto per diffusore

Subwoofer SS-WG575 per MHC-RG575S

Sistema di diffusori	Tipo bass-reflex
Unità di diffusori	
Woofers:	20 cm, tipo a cono
Impedenza nominale	6 ohm
Dimensioni (l/a/p)	Circa 265 × 325 × 365 mm
Peso	Circa 6,3 kg

Diffusore anteriore SS-RG475 per MHC-RG475S

Sistema di diffusori	A 3 vie, 3 unità, tipo bass-reflex
Unità di diffusori	
Subwoofer:	13 cm, tipo a cono
Woofers:	13 cm, tipo a cono
Tweeter:	5 cm, tipo a cono
Impedenza nominale	6 ohm
Dimensioni (l/a/p)	Circa 230 × 345 × 235 mm
Peso	Circa 3,8 kg netto per diffusore

Subwoofer SS-WG475 per MHC-RG475S

Sistema di diffusori	Tipo bass-reflex
Unità di diffusori	
Woofers:	20 cm, tipo a cono
Impedenza nominale	6 ohm
Dimensioni (l/a/p)	Circa 265 × 325 × 330 mm
Peso	Circa 5,5 kg

Diffusore anteriore SS-RG575 per MHC-RG470

Sistema di diffusori	A 3 vie, 4 unità, tipo bass-reflex
Unità di diffusori	
Subwoofer:	15 cm, tipo a cono
Woofers:	15 cm, tipo a cono
Tweeter:	5 cm × 2, tipo a cono
Impedenza nominale	6 ohm
Dimensioni (l/a/p)	Circa 245 × 380 × 290 mm
Peso	Circa 5,5 kg netto per diffusore

Diffusore anteriore SS-RG475 per MHC-RG270

Sistema di diffusori	A 3 vie, 3 unità, tipo bass-reflex
Unità di diffusori	
Woofers:	13 cm, tipo a cono
Subwoofer:	13 cm, tipo a cono
Tweeter:	5 cm, tipo a cono
Impedenza nominale	6 ohm
Dimensioni (l/a/p)	Circa 230 × 345 × 235 mm
Peso	Circa 3,8 kg netto per diffusore

Diffusore anteriore SS-RG170 per MHC-RG170

Sistema di diffusori	A 3 vie, 3 unità, tipo bass-reflex
Unità di diffusori	
Super tweeter:	2 cm, tipo a cupola
Woofers:	13 cm, tipo a cono
Tweeter:	5 cm, tipo a cono
Impedenza nominale	6 ohm
Dimensioni (l/a/p)	Circa 200 × 325 × 230 mm
Peso	Circa 3,0 kg netto per diffusore

Generali

Requisiti di alimentazione

Modello per il Nordamerica:	120 V CA, 60 Hz
Modelli per l'Europa e la Russia:	230 V CA, 50/60 Hz
Modello per l'Australia:	230 – 240 V CA, 50/60 Hz
Modello per l'Argentina:	220 V CA, 50/60 Hz
Modello per il Messico:	127 V CA, 60 Hz
Modello per l'Arabia Saudita :	120 – 127, 220 o 230 – 240 V CA, 50/60 Hz Regolabile con selettore di tensione
Altri modelli:	120 V, 220 V o 230 – 240 V CA, 50/60 Hz Regolabile con selettore di tensione

Consumo

Modello per gli Stati Uniti:	
MHC- GX555:	285 watt
MHC-GX355:	210 watt
Modello per il Canada:	
MHC-GX555:	380 VA
MHC-GX355:	290 VA
MHC-GX255:	110 watt
Modelli per l'Europa e la Russia:	
MHC-RG475S:	300 watt 0,35 watt (nel modo di risparmio della corrente)
MHC-RG470:	240 watt 0,35 watt (nel modo di risparmio della corrente)
MHC-RG270:	190 watt 0,35 watt (nel modo di risparmio della corrente)
MHC-RG170:	70 watt 0,35 watt (nel modo di risparmio della corrente)
Modello per il Messico:	
MHC-RG575S:	300 watt
MHC-RG470:	170 watt
MHC-RG270:	210 watt
Altri modelli:	
MHC-RG575S:	300 watt
MHC-RG475S:	300 watt
MHC-RG470:	170 watt
MHC-RG270:	210 watt
MHC-RG170:	125 watt

Dimensioni (l/a/p) (esclusi i diffusori)

Circa 280 × 325 × 430 mm

Peso (esclusi i diffusori)

Modello per il Nordamerica:	
MHC-GX555:	Circa 10,5 kg
MHC-GX355:	Circa 10,0 kg
Modello per il Canada:	
MHC-GX555:	Circa 10,5 kg
MHC-GX355:	Circa 10,0 kg
MHC-GX255:	Circa 8,5 kg
Modelli per l'Europa e la Russia:	
MHC-RG475S:	Circa 10,5 kg
MHC-RG470:	Circa 10,0 kg
MHC-RG270:	Circa 8,7 kg
MHC-RG170:	Circa 7,2 kg
Altri modelli:	
MHC-RG575S:	Circa 10,5 kg
MHC-RG475S:	Circa 10,5 kg
MHC-RG470:	Circa 10,4 kg
MHC-RG270:	Circa 10,0 kg
MHC-RG170:	Circa 8,5 kg

Accessori in dotazione

Telecomando (1)
Pile R6 (formato AA) (2)
Antenna a telaio AM (1)
Antenna FM a cavo (1)
Cavo video (soltanto il modello per il Messico) (1)
Cuscinetti per diffusori MHC-GX555/RG575S/ RG475S (12)
MHC-GX355/GX255/ RG470/RG270/RG170 (8)

Dati tecnici e formato sono soggetti a modifiche senza preavviso.

* “di cui al par. 3 dell'Allegato A al D.M. 25/06/85 e al par. 3 dell'Allegato 1 al D.M. 27/08/87”

Telecomando

ORDINE ALFABETICO

A - E

ALBUM + **11** (11, 13)
ALBUM - **13** (11, 13)
CD **18** (10, 13)
CLEAR **15** (13)
CLOCK/TIMER SELECT **2**
(24, 25)
CLOCK/TIMER SET **3** (9, 23,
24)
DISC SKIP **10** (11, 13)
DISPLAY **21** (17, 25, 26)
ENTER **9** (9, 13, 14, 23, 24)
EQ **14** (20)

F - Z

FM MODE **4** (16)
FUNCTION **6** (10, 13, 14, 16,
18, 28)
PLAY MODE **20** (11, 13, 18)
REPEAT **4** (12)
SLEEP **22** (23)
TAPE **17**
TUNER BAND **5** (14, 16)
TUNER MEMORY **19** (14)
TUNING MODE **20** (14, 16)
VOLUME +/- **12** (20, 23)

DESCRIZIONE DEI TASTI

I/⏻ (alimentazione) **1** (8, 24)
◀◀/▶▶ (avanzamento rapido/
riavvolgimento) **7** (11, 18)
▶ (riproduzione) **8** (11, 18)
⏸ (pausa) **8** (11, 18)
■ (arresto) **8** (11, 18)
+/- (sintonia) **16** (14)
◀◀/▶▶ (ritorno indietro/
avanzamento) **16** (9, 11, 18)

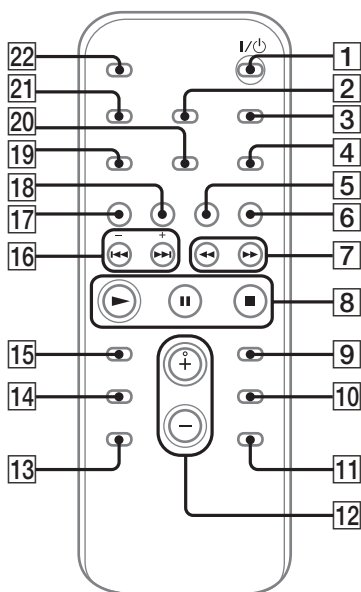

ADVERTÊNCIA

Para reduzir o risco de incêndio ou choque eléctrico, não exponha este aparelho à chuva nem à humidade.

Para reduzir o risco de incêndio, não tape a ventilação do aparelho com jornais, panos de mesa, cortinas, etc. E não coloque velas acesas em cima do aparelho.

Para reduzir o risco de incêndio ou choque eléctrico, não coloque objectos cheios de líquido, tais como jarras, em cima do aparelho.

Ligue a unidade a uma saída de CA facilmente acessível. Caso observe uma anormalidade na unidade, desligue imediatamente a ficha principal da saída de CA.

Não instale o aparelho em espaços fechados, tais como estantes ou arquivos.

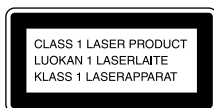

Este aparelho está classificado como produto CLASSE LASER 1. Esta etiqueta está localizada na parte externa posterior.



Não deite as pilhas para o lixo, disponha delas correctamente como desperdícios químicos.

Tecnologia de codificação de áudio MPEG Layer-3 e patentes licenciadas de Fraunhofer IIS e Thomson.

Conteúdo

Como utilizar este manual	4
Discos reproduzíveis	4

Preparativos

Montagem do sistema	6
Regular o relógio.....	9

CD/MP3 – Reprodução

Inserção de um disco.....	10
Reprodução de um disco	10
— Reprodução normal/ Reprodução aleatória	
Reproduzir repetidamente	12
— Reprodução repetida	
Criar o seu próprio programa	13
— Reprodução programada	

Sintonizador

Programar estações de rádio	14
Escutar rádio	16
— Sintonização programada	
— Sintonização manual	
Utilização do sistema de dados de rádio (RDS).....	17
(somente no modelo europeu)	

Cassete – Reprodução

Colocação de uma cassete.....	18
Reprodução de uma cassete	18

Cassete – Gravação

Gravação numa cassete as suas faixas de CD preferidas.....	19
— Gravação sincronizada CD- TAPE	
Gravação numa cassete manualmente.....	19
— Gravação manual	

Ajuste do som

Ajuste do som	20
---------------------	----

Utilização do sub woofer.....	20
(MHC-GX555/RG575S/RG475S apenas)	
Seleção do efeito de som	20
Regulação do equalizador gráfico e armazenamento.....	21
Seleção do efeito surround.....	21
Cantar Karaoke	22
(Modelo da América Latina apenas)	

Temporizador

Adormecer com música	23
— Temporizador de desactivação	
Acordar com música.....	23
— Temporizador de reprodução	
Gravação temporizada de programas de rádio.....	24
— Temporizador de gravação	

Visor

Desligar o visor.....	25
— Modo de economia de energia	
Visualizar no visor a informação acerca do disco	26
Mudar o iluminador de corrente	27
Visualizar a informação do sintonizador no visor.....	27

Componentes opcionais

Montagem dos componentes opcionais.....	28
--	----

Resolução de problemas

Problemas e soluções.....	30
Mensagens	33

Informações adicionais

Precauções	34
Especificações	36
Lista da localização de botões e páginas de referência.....	42



Como utilizar este manual

Este manual explica sobretudo as operações através do telecomando, mas as mesmas operações podem também ser executadas nos botões da unidade com os mesmos nomes ou nomes semelhantes.

Discos reproduzíveis

Pode reproduzir neste sistema os seguintes discos. Não se podem reproduzir outros discos.

Lista de discos reproduzíveis

Formato dos discos	Logótipo do disco
CDs de áudio	
CD-Gs* (CD-Graphics)	
CD-R/CD-RW (dados de áudio/ ficheiros de MP3)	

* A reprodução é possível apenas no modelo mexicano.

Discos que o sistema não reproduz

- CD-ROMs
- CD-Rs/CD-RWs excepto aqueles gravados nos seguintes formatos:
 - formato CD de música
 - formato MP3 que está conforme ISO9660¹⁾
Nível 1/Nível 2, Joliet ou Multi Sessão²⁾
- Discos de formato não padrão (por exemplo, cordiformes, quadrados, em estrela) não podem ser reproduzidos nesta unidade. Ao tentar fazê-lo pode danificar a unidade. Não utilize esses discos.
- Um disco com papel ou autocolante.
- Um disco com fita adesiva, fita celofane ou autocolante ainda colados nele.

1) Formato ISO9660

A norma internacional mais comum para o formato lógico dos ficheiros e pastas num CD-ROM. Há vários níveis de especificação. No nível 1, os nomes dos ficheiros devem ser no formato 8.3 (não mais de oito caracteres no nome, não mais de três caracteres na extensão “.MP3”) e em letras maiúsculas. Os nomes das pastas não podem ser superiores a oito caracteres. Não pode haver mais de oito níveis de oito séries de pastas. As especificações de nível 2 permitem nomes de ficheiros e de pastas até 31 caracteres. Cada pasta tem até 8 árvores.

Em Joliet no formato de expansão (os nomes de ficheiros e de pastas podem ter até 64 caracteres) certifique-se do conteúdo do software de gravação, etc.

2) Multi Sessão

Este é um método de gravação que permite acrescentar dados através do método Track-At-Once. Os CDs convencionais começam numa área de controlo do CD chamada Lead-in e terminam numa área chamada Lead-out. Um CD Multi Sessão é um CD com sessões múltiplas, em que cada segmento de Lead-in a Lead-out é considerado como sessão única.

CD-Extra: Este formato grava audio (dados de CD de audio) das faixas na sessão 1 e dados das faixas na sessão 2.

CD Mistó: Este formato grava dados na primeira faixa e audio (dados de CD de audio) na segunda faixa e faixas subsequentes de uma sessão.

Notas acerca de CD-R e CD-RW

- Alguns CD-Rs ou CD-RWs não podem ser reproduzidos neste sistema dependendo da qualidade de gravação ou condição física do disco ou das características do dispositivo de gravação. Além disso, o disco não será reproduzido se não tiver finalizado correctamente. Para mais informações, consulte as instruções de operação do dispositivo de gravação.
- Os discos gravados nas unidades de CD-R/CD-RW não podem ser reproduzidos por causa de riscos, sujidade, condição de gravação ou características do controlador.
- Os discos de CD-R e CD-RW gravados em Multi Sessão que não terminaram em “fechar a sessão” não são suportados.
- O sistema pode ser incapaz de reproduzir ficheiros do formato MP3 que não possuam a extensão “.MP3”.
- Tentar reproduzir ficheiros de formato que não seja MP3 e com a extensão “.MP3” pode resultar em ruído ou mau funcionamento.
- Em formatos para além de ISO9660 nível 1 e 2, os nomes das pastas e nomes dos ficheiros podem não ser mostrados correctamente.
- Os seguintes discos demoram mais tempo a iniciar a reprodução.
 - um disco gravado com uma estrutura de árvore complicada.
 - um disco gravado em Multi Sessão.
 - um disco ao qual podem ser acrescentados dados (disco não finalizado).

Discos de música codificados com tecnologias de protecção de direitos de autor

Este equipamento destina-se a reproduzir discos que respeitem a norma de discos compactos (CD). Actualmente, algumas editoras discográficas comercializam vários discos de música codificados com tecnologias de protecção de direitos de autor. Alguns destes discos não respeitam a norma de CD e pode não conseguir reproduzi-los neste equipamento.

Nota sobre DualDiscs

Um DualDisc é um disco de dois lados que faz corresponder o material gravado no DVD num lado com o material áudio digital no outro lado. No entanto, como o lado de material de áudio não está conforme a norma de discos compactos (CD), a reprodução neste equipamento não está garantida.

Precauções quando se reproduz um disco que seja gravado em Multi Sessão

- Se o disco começar com uma sessão CD-DA, é reconhecido como um disco CD-DA (áudio), e a reprodução continua até uma sessão de MP3 ser encontrada.
- Se o disco começar com uma sessão de MP3, é reconhecido como um disco de MP3, e a reprodução continua até uma sessão de CD-DA (áudio) ser encontrada.
- A variação de reprodução de um disco de MP3 é determinada pela estrutura da árvore dos ficheiros produzida a partir da análise do disco.
- Um disco com um formato de CD misto será reconhecido como disco CD-DA (áudio).

Montagem do sistema

Execute os seguintes procedimentos **1** a **6** para montar o seu sistema com os fios e acessórios fornecidos. Utiliza-se um modelo equipado com um sub woofer para fins ilustrativos.

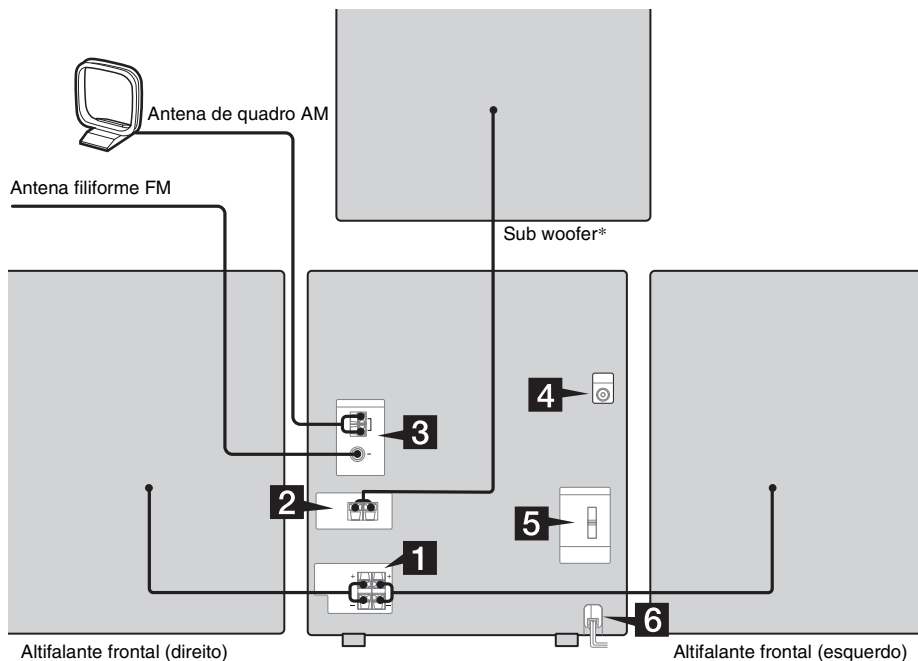

* MHC-GX555/RG575S/RG475S apenas

1 Ligue os altifalantes frontais.

Ligue os fios do altifalante direito e esquerdo aos terminais SPEAKER conforme indicado abaixo.

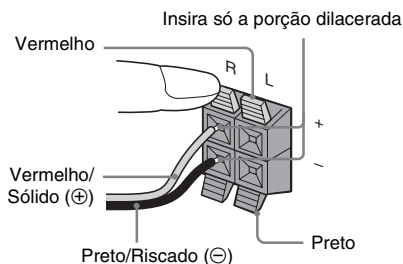

2 Ligue o sub woofer.

(MHC-GX555/RG575S/RG475S apenas)

Ligue os fios dos altifalantes ao terminal SUBWOOFER OUT como mostrado abaixo.

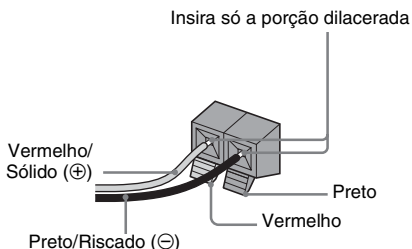

3 Ligue as antenas FM e AM.

Instale a antena de quadro AM, depois ligue-a.

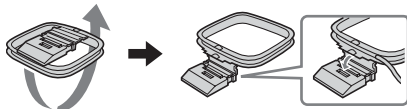

Ficha tipo A

Antena de quadro AM

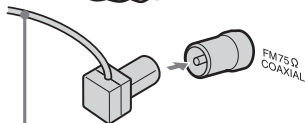
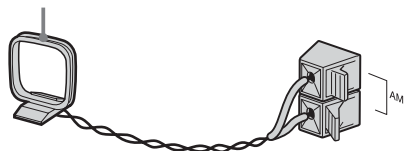

Estique horizontalmente a antena filiforme FM

Ficha tipo B

Antena de quadro AM

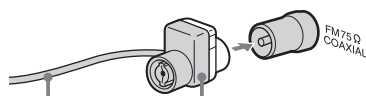

Estique horizontalmente a antena filiforme FM

Modelo Norte Americano: Ligue o lado branco.
Outros modelos: Ligue o lado castanho.

Nota

Para evitar a captação de ruído, mantenha as antenas afastadas dos fios do altifalante.

4 (Modelo mexicano apenas)

Ligue a tomada de entrada de video do seu televisor à tomada VIDEO OUT com o cabo de video fornecido.

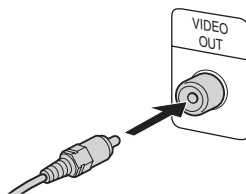

Quando se usa um televisor

Ligue o televisor e seleccione a entrada de video para poder ver as imagens deste sistema.

Nota

O modelo mexicano está concebido para reproduzir apenas CD-Gs gravados no sistema de cores NTSC. Se reproduzir um CD-G noutros sistemas de cores, as imagens podem não ser visualizadas correctamente.

5 Em modelos com selector de voltagem, regule VOLTAGE SELECTOR para a voltagem da rede local.

Consulte a gravura no VOLTAGE SELECTOR do seu sistema em relação às definições disponíveis.

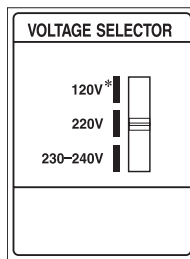

* Modelo da Arábia Saudita: 120 – 127 V

6 Ligue o cabo de alimentação à tomada de parede.

Aparece no visor a demonstração. Quando prime I/⏻, o sistema liga-se e a demonstração termina automaticamente.

Se a ficha não encaixar na tomada de parede, desmonte o adaptador da ficha fornecido (somente em modelos equipados com um adaptador).

Introduzir duas pilhas R6 (tamanho AA) no telecomando

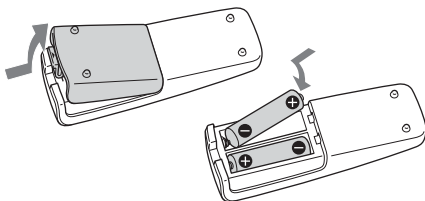

Nota

Se não utilizar o telecomando durante um longo período de tempo, retire as pilhas para evitar avarias causadas pela fuga de electrólito e posterior corrosão.

Conselho

Com utilização normal, as pilhas devem durar cerca de seis meses. Quando o telecomando deixar de fazer funcionar o sistema, substitua as duas pilhas por novas.

Prender as almofadas dos altifalantes

Prenda as almofadas de altifalante fornecidas na base dos altifalantes para os estabilizar e evitar o deslize.

Altifalante frontal (Esquerdo (4)/Direito (4))
Sub woofer (4)*

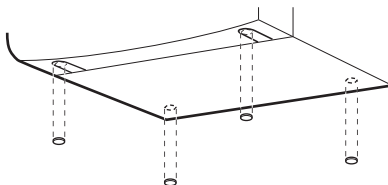

* MHC-GX555/RG575S/RG475S apenas

Quando transporta este sistema

Execute os procedimentos seguintes para proteger o mecanismo do CD. Utilize os botões na unidade para a operação.

- 1** Prima I/⏻ para ligar o sistema, depois prima CD para mudar a função para CD.
- 2** Certifique-se de que todos os discos estão retirados do sistema.
- 3** Mantenha premido CD e em seguida prima I/⏻ até que apareça “STANDBY”. Uns segundos mais tarde, desaparece “STANDBY” e aparece “LOCK”.
- 4** Desligue o cabo de alimentação.

Colocação do sub woofer (MHC-GX555/RG575S/RG475S apenas)

Para obter uma melhor reprodução de graves, recomendamos que coloque o sub woofer num piso firme onde seja pouco provável a ocorrência de ressonância.

Notas

- Coloque sempre o sub woofer na vertical, mantendo-o alguns centímetros afastado da parede.
- Se o sub woofer for colocado no centro de uma sala, os graves podem ficar muito diminuídos. Deve-se à influência da onda estacionária da sala. Se isso acontecer, afaste o sub woofer do centro da sala ou elimine a causa da onda estacionária, colocando uma prateleira de livros encostada à parede, etc.

Regular o relógio

Utilize os botões no telecomando para a operação.

- 1** Prima I/☹ para ligar o sistema.
- 2** Prima CLOCK/TIMER SET.
- 3** Prima I◀◀ ou ▶▶I repetidamente para regular a hora.
- 4** Prima ENTER.
- 5** Prima I◀◀ ou ▶▶I repetidamente para regular os minutos.
- 6** Prima ENTER.

O relógio começa a funcionar.

Para ajustar o relógio

- 1** Prima CLOCK/TIMER SET.
- 2** Prima I◀◀ ou ▶▶I repetidamente para seleccionar "CLOCK SET", depois prima ENTER.
- 3** Execute o mesmo procedimento dos passos 3 a 6 acima.

Notas

- As definições do relógio são canceladas quando desliga o cabo de alimentação ou se houver uma falha de corrente.
- Não pode regular o relógio no modo de economia de energia (página 25).

Inserção de um disco

Utilize os botões na unidade para a operação.

- 1 **Prima \blacktriangle .**
- 2 **Coloque um disco no compartimento dos discos com a etiqueta virada para cima.**

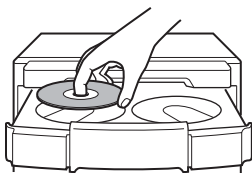

Para inserir discos adicionais, prima DISC SKIP/EX-CHANGE para girar o compartimento dos discos.

- 3 **Prima \blacktriangle novamente para fechar o compartimento dos discos.**

Notas

- Não use um disco com fita, selos ou pasta, dado poder provocar mau funcionamento.
- Não feche o compartimento dos discos com força, dado poder provocar mau funcionamento.

Reprodução de um disco

— Reprodução normal/Reprodução aleatória

Este sistema deixa-o reproduzir CDs de áudio, CD-Gs* e discos com faixas de áudio MP3.

* Os CD-Gs (CD-Graphics) podem ser reproduzidos apenas no modelo mexicano.

Pode desfrutar de imagens de vídeo gravadas em CD-Gs ligando o sistema a uma televisão (ver o passo 4 de “Montagem do sistema” (página 6)).

Exemplo: Quando um disco estiver colocado

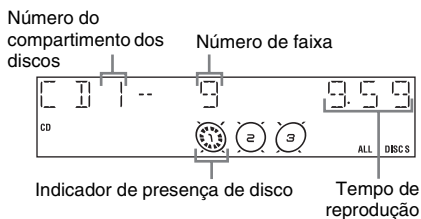

- 1 **Prima CD (ou FUNCTION repetidamente) para mudar a função para CD.**

2 Prima PLAY MODE repetidamente no modo de paragem até aparecer no visor o modo que quiser.

Selecione	Para reproduzir
ALL DISCS (Reprodução normal)	Todos os discos no compartimento dos discos continuamente.
1DISC (Reprodução normal)	As faixas no disco que seleccionou na ordem inicial.
ALBM (Reprodução normal)	Todas as faixas de áudio MP3 no álbum do disco que seleccionou na ordem inicial. Quando reproduzir um disco que não seja MP3, a reprodução de álbum executa a mesma operação da reprodução 1DISC.
ALL DISCS SHUF (Reprodução aleatória)	As faixas em todos os discos em ordem aleatória.
1DISC SHUF (Reprodução aleatória)	As faixas no disco que seleccionou em ordem aleatória.
ALBM SHUF (Reprodução aleatória)	Todas as faixas de áudio MP3 no álbum do disco que seleccionou em ordem aleatória. Quando reproduzir um disco que não seja MP3, a reprodução aleatória de álbum executa a mesma operação da reprodução 1DISC SHUF.
PGM (Reprodução programada)	As faixas no disco na ordem que as deseja reproduzidas (consulte “Criar o seu próprio programa” na página 13).

3 Prima ►.

Outras operações

Para	Faça o seguinte
Parar a reprodução	Prima ■.
Fazer uma pausa	Prima ■■. Prima outra vez para retomar a reprodução.
Seleccionar uma faixa	Prima ◀◀ ou ▶▶ repetidamente (ou rode ◀◀ ▶▶ na unidade).
Seleccionar um álbum de MP3	Prima ALBUM + ou – repetidamente após o passo 2.
Encontre um ponto numa faixa (excepto em CD-Gs)	Continue a premir ◀◀ ou ▶▶ durante a reprodução e solte-o no ponto desejado.
Seleccionar um disco no modo de paragem	Prima DISC SKIP (ou DISC 1 – 3 ou DISC SKIP/EX-CHANGE na unidade).
Mudar para a função CD a partir de outra função	Prima DISC 1 – 3 na unidade (Seleção automática da fonte).
Trocar outros discos durante a reprodução	Prima DISC SKIP/EX-CHANGE na unidade.
Retirar um disco	Prima ▲ na unidade.

Notas

- No modelo mexicano, não pode executar as seguintes operações
 - seleccionar os canais gráficos dos CD-Gs
 - visualizar imagens CD-G com efeitos de desvanecimento
- Não pode mudar o modo de reprodução durante a reprodução.
- Pode ser necessário algum tempo para iniciar a reprodução de discos gravados em configurações complexas tais como camadas múltiplas.
- Quando o disco é introduzido, o leitor lê todas as faixas de áudio nesse disco. Se houver no disco muitos álbuns ou faixas de áudio sem ser de MP3, pode demorar muito tempo para a reprodução iniciar ou para começar a seguinte faixa de áudio MP3.
- Não guarde no disco álbuns ou faixas desnecessárias para além das MP3 para ouvir MP3. Recomendamos que não guarde outros tipos de faixas ou álbuns desnecessários num disco com faixas de áudio MP3.
- Um álbum que não inclua uma faixa de áudio MP3 é saltado.
- Número máximo de álbuns: 150 (incluindo pasta de raiz)
- Número máximo de faixas de áudio MP3: 255
- O número máximo de faixas de áudio MP3 e álbuns que podem ser incluídos num único disco é de 300.
- A reprodução é possível até 8 níveis.
- As faixas de áudio MP3 são reproduzidas na ordem em que são gravadas no disco.
- Dependendo do software de codificação/gravação, o dispositivo de gravação ou os meios de gravação usados no momento em que uma faixa de áudio MP3 é gravada, pode deparar-se com problemas como reprodução desactivada, interrupções de som e ruído.

Nota

Quando o acesso a um disco demora muito tempo, regule “CD POWER ON” na função de gestão de potência de CDs (página 15).

Reproduzir repetidamente

— Reprodução repetida

Pode reproduzir repetidamente todas as faixas ou uma única faixa num disco.

Prima REPEAT repetidamente até aparecer “REP” ou “REP1”.

REP: Para todas as faixas num disco até cinco vezes.

REP1: Só para uma única faixa.

Para cancelar a reprodução repetida

Prima REPEAT repetidamente até desaparecerem “REP” e “REP1”.

Notas

- Não pode seleccionar “REP” e “ALL DISCS SHUF” ao mesmo tempo.
- Quando selecciona “REP1”, essa faixa repete-se interminavelmente até se cancelar “REP1”.

Criar o seu próprio programa

— Reprodução programada

Pode fazer um programa de até 25 faixas a partir de todos os discos na ordem em que as quer reproduzir.

Pode sincronizar a gravação de faixas programadas numa cassete (página 19).

- 1 Prima CD (ou FUNCTION repetidamente) para mudar a função para CD.**
- 2 Prima PLAY MODE repetidamente no modo de paragem até aparecer “PGM”.**
- 3 Prima DISC SKIP (ou DISC 1 – 3 ou DISC SKIP/EX-CHANGE na unidade) para seleccionar um disco.**
- 4 Prima ◀◀ ou ▶▶ repetidamente (ou rode ◀◀ ▶▶ na unidade) até que apareça o número da faixa desejada.**

Quando programar as faixas de áudio MP3, prima ALBUM + ou – repetidamente para seleccionar o álbum desejado, depois prima ◀◀ ou ▶▶ repetidamente (ou rode ◀◀ ▶▶ na unidade) até aparecer o número de faixa desejado.

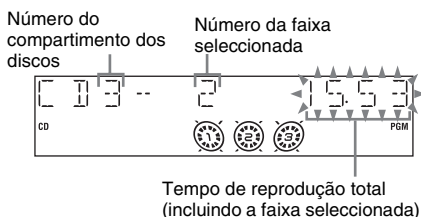

5 Prima ENTER.

A faixa está programada.

Aparece o número do passo do programa, seguido pelo tempo de reprodução total.

6 Programe faixas adicionais.

Para programar	Repita os passos
Outras faixas do mesmo disco	4 e 5
Outras faixas noutros discos	3 a 5

7 Prima ►.

Inicia-se a reprodução programada.

Outras operações

Para	Faça o seguinte
Cancelar a reprodução programada	Prima PLAY MODE repetidamente no modo de paragem até desaparecer “PGM”.
Anular uma faixa no fim	Prima CLEAR no modo de paragem.

Conselhos

- O programa que fez mantém-se mesmo depois da reprodução programada acabar. Para reproduzir outra vez o mesmo programa, prima CD (ou FUNCTION repetidamente) para mudar a função para CD, depois prima ►. No entanto, o programa é limpo quando abre o compartimento dos discos.
- Aparece “- - -” quando o tempo total de programa CD exceder 100 minutos, ou quando seleccionar uma faixa de áudio MP3.

Sintonizador

Programar estações de rádio

Pode programar até 20 estações de FM e 10 estações de AM. Pode então sintonizar qualquer destas estações seleccionando simplesmente o número programado correspondente.

Programação de sintonização automática

Pode sintonizar automaticamente todas as estações que se podem receber na sua área e depois guardar em memória a frequência de rádio das estações desejadas.

- 1** Prima **TUNER BAND** (ou **FUNCTION** repetidamente) para mudar a função para **TUNER**.
- 2** Prima **TUNER BAND** repetidamente para seleccionar “FM” ou “AM”.
- 3** Prima **TUNING MODE** repetidamente até aparecer no visor “AUTO”.
- 4** Prima + ou – (ou rode – **TUNING** + na unidade).

A frequência muda à medida que o sistema busca uma estação. A busca pára automaticamente quando uma estação é sintonizada. Nessa altura, aparecem “TUNED” e “STEREO” (somente para um programa em FM estéreo).

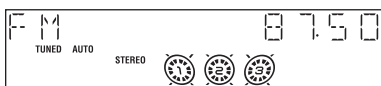

Se “TUNED” não aparecer e a busca não parar

Regule a frequência da estação de rádio desejada como descrito nos passos 3 até 8 de “Programação de sintonização manual”.

5 Prima **TUNER MEMORY**.

Aparece um número programado.

Número programado



6 Prima + ou – (ou rode – **TUNING** + na unidade) repetidamente para seleccionar o número programado desejado.

7 Prima **ENTER**.

8 Repita os passos 2 a 7 para guardar outras estações.

Programação de sintonização manual

Pode sintonizar manualmente e guardar em memória a frequência de rádio das estações desejadas.

1 Prima **TUNER BAND** (ou **FUNCTION** repetidamente) para mudar a função para **TUNER**.

2 Prima **TUNER BAND** repetidamente para seleccionar “FM” ou “AM”.

3 Prima **TUNING MODE** repetidamente até “AUTO” e “PRESET” desaparecerem do visor.

4 Prima + ou – (ou rode – **TUNING** + na unidade) repetidamente para sintonizar a estação desejada.

5 Prima **TUNER MEMORY**.

Aparece um número programado.

6 Prima + ou – (ou rode – **TUNING** + na unidade) repetidamente para seleccionar o número programado desejado.

7 Prima **ENTER**.

8 Repita os passos 2 a 7 para guardar outras estações.

Outras operações

Para	Faça o seguinte
Sintonizar uma estação com um sinal fraco	Siga o procedimento descrito em “Programação de sintonização manual”.
Regular outra estação para o número programado existente	Comece de novo a partir do passo 2. Após o passo 5, prima + ou – (ou rode – TUNING + na unidade) repetidamente para seleccionar o número programado que quer guardar a outra estação.

Para mudar o intervalo de sintonização AM (excepto em modelos europeus, russos e da Arábia Saudita)

O intervalo de sintonização AM vem predefinido de fábrica em 9 kHz (ou 10 kHz para algumas áreas). Para mudar o intervalo de sintonização AM, sintonize primeiro qualquer estação AM e em seguida desligue o sistema. Enquanto mantém premido TUNING MODE na unidade, prima I/⏻ na unidade. Quando muda o intervalo, todas as estações AM programadas são apagadas. Para repor o intervalo, repita o mesmo procedimento.

Nota

Não pode mudar o intervalo de sintonização AM no modo de economia de energia (página 25).

Conselhos

- As estações programadas são guardadas na memória durante cerca de um dia mesmo se desligar o cabo de alimentação ou se ocorrer uma falha de corrente.
- Para melhorar a recepção, regule as antenas fornecidas ou ligue uma antena exterior existente no mercado.

Para melhorar a recepção do sintonizador

Quando a recepção do sintonizador for má, desligue a corrente do leitor de CDs na função de gestão de potência de CDs.

A corrente de CD está regulada de fábrica em ON (ligada).

Utilize os botões na unidade para a operação.

- 1 Prima CD para mudar para a função CD.
- 2 Prima I/⏻ para desligar o sistema.
- 3 Após “STANDBY” pára de piscar, prima I/⏻ enquanto segura ■. Aparece “CD POWER OFF”.

Para ligar a potência de CD

Repita o procedimento acima e aparece “CD POWER ON”.

Notas

- Quando estiver seleccionado “CD POWER OFF”, é aumentado o tempo de acesso ao disco.
- Não pode mudar a definição no modo de economia de energia (página 25).

Escutar rádio

Pode escutar uma estação de rádio seleccionando uma estação programada ou sintonizando manualmente a estação.

Escutar uma estação programada

— Sintonização programada

Programa primeiro as estações de rádio na memória do sintonizador (consulte “Programar estações de rádio” na página 14).

- 1** Prima **TUNER BAND** (ou **FUNCTION** repetidamente) para mudar a função para **TUNER**.
- 2** Prima **TUNER BAND** repetidamente para seleccionar “**FM**” ou “**AM**”.
- 3** Prima **TUNING MODE** repetidamente até aparecer no visor “**PRESET**”.
- 4** Prima + ou – (ou rode – **TUNING +** na unidade) repetidamente para seleccionar a estação programada desejada.

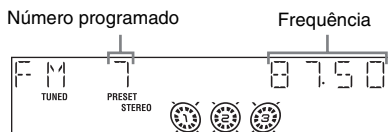

Escutar uma estação de rádio não programada

— Sintonização manual

- 1** Prima **TUNER BAND** (ou **FUNCTION** repetidamente) para mudar a função para **TUNER**.
- 2** Prima **TUNER BAND** repetidamente para seleccionar “**FM**” ou “**AM**”.
- 3** Prima **TUNING MODE** repetidamente até “**AUTO**” e “**PRESET**” desaparecerem do visor.
- 4** Prima + ou – (ou rode – **TUNING +** na unidade) repetidamente para sintonizar a estação desejada.

Nota

Quando mudar de sintonizador para a função de CD, pode ser necessário mais tempo para aceder ao disco. Neste caso, regule “**CD POWER ON**” através da função de gestão de potência de CD (página 15).

Conselhos

- Para melhorar a recepção, regule as antenas fornecidas ou ligue uma antena exterior existente no mercado.
- Quando um programa em FM estéreo apresentar ruído estático, prima **FM MODE** repetidamente até aparecer “**MONO**”. Não haverá efeito estéreo, mas a recepção melhorará.
- Prima **TUNING MODE** repetidamente até aparecer “**AUTO**” no passo 3 acima, depois prima + ou – (ou rode – **TUNING +** na unidade). A indicação da frequência muda e a busca pára quando o sistema sintoniza uma estação (Sintonização automática).
- Para gravar os programas de rádio, use a gravação manual (página 19).

Utilização do sistema de dados de rádio (RDS)

(somente no modelo europeu)

O que é o sistema de dados de rádio?

O sistema de dados de rádio (RDS) é um serviço de emissão que permite que estações de rádio enviem informação adicional juntamente com os sinais regulares do programa. RDS só existe em estações FM.*

Nota

O RDS pode não funcionar correctamente se a estação onde estiver sintonizado não transmitir correctamente o sinal RDS ou se o sinal for fraco.

* Nem todas as estações FM fornecem serviço RDS, nem todas fornecem o mesmo tipo de serviços. Se não está familiarizado com o sistema RDS, verifique junto das suas estações de rádio locais os detalhes dos serviços RDS na sua área.

Recepção de emissões RDS

Seleccione simplesmente uma estação da banda FM.

Quando sintoniza uma estação que fornece serviços RDS, o nome da estação aparece no visor.

Para verificar a informação RDS

Cada vez que premir DISPLAY, o visor muda periodicamente da seguinte forma:

Nome da estação¹⁾ → Número programado²⁾ e frequência → Visor do relógio (por oito segundos) → Estado do efeito

¹⁾ Se a emissão RDS não for correctamente recebida, o nome da estação pode não aparecer no visor.

²⁾ O número programado é mostrado apenas se programou estações de rádio (página 14).

Cassete – Reprodução

Colocação de uma cassete

Utilize os botões na unidade para a operação.

- 1 **Prima TAPE A/B repetidamente para seleccionar o deck A ou B.**
- 2 **Prima PUSH ▲.**
- 3 **Coloque uma cassete gravada/gravável no deck A ou B com o lado que quer reproduzir/gravar virado para a frente.**

Com o lado que deseja ler/gravar voltado para a frente.

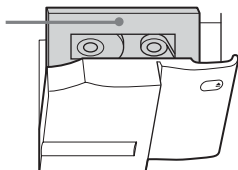

Reprodução de uma cassete

Pode utilizar uma cassete TYPE I (normal).

- 1 **Coloque uma cassete.**
Para reproduzir ambos os decks sucessivamente, prima PLAY MODE repetidamente até “RELAY” (Reprodução encadeada)* aparecer no visor.
- 2 **Prima TAPE (ou FUNCTION repetidamente) para mudar a função para TAPE.**
- 3 **Prima ►.**

A cassete começa a ser reproduzida.

* Depois de reproduzir o lado frontal do deck A, o deck B lê o lado frontal e em seguida pára.

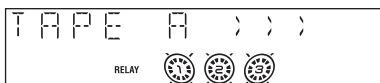

Outras operações

Para	Faça o seguinte
Parar a reprodução	Prima ■.
Fazer uma pausa	Prima II. Prima outra vez para retomar a reprodução.
Avanço rápido ou rebobinar	Prima ◀◀ ou ▶▶.
Retirar uma cassete	Prima PUSH ▲ na unidade no modo de paragem.

Procurar o início da faixa actual ou da seguinte (AMS)*

Para avançar

Prima ▶▶ (ou rode ◀◀ ▶▶) na unidade no sentido dos ponteiros do relógio) durante a reprodução.

Aparece “TAPE A (ou TAPE B) >>> +1”.

Para retroceder

Prima ◀◀ (ou rode ◀◀ ▶▶) na unidade no sentido anti-horário) durante a reprodução.

Aparece “TAPE A (ou TAPE B) <<< -1”.

* AMS (sensor automático de música)

Notas

- A função AMS pode não funcionar correctamente nas seguintes circunstâncias:
 - Quando o espaço não gravado entre as músicas é inferior a 4 segundos de comprimento.
 - Quando o sistema está colocado perto de um televisor.
- Não ejecte a cassete durante a reprodução, dado isso poder provocar danos irreparáveis à cassete e compartimento das cassetes.

Gravação numa cassete as suas faixas de CD preferidas

— Gravação sincronizada CD-TAPE

Pode gravar numa cassete um CD inteiro. Pode utilizar uma cassete TYPE I (normal). O nível de gravação é regulado automaticamente. Utilize os botões na unidade para a operação.

1 Coloque uma cassete gravável no deck B, depois prima TAPE A/B repetidamente para seleccionar o deck B.

2 Prima CD e coloque um disco que deseja gravar.

Se já colocou o disco, prima DISC SKIP/ EX-CHANGE para seleccionar o disco. Quando quiser gravar um álbum de um disco MP3, certifique-se de que prime PLAY MODE repetidamente para seleccionar ALBM, depois prima ALBUM + ou – repetidamente para seleccionar o álbum desejado antes de prosseguir.

3 Prima CD SYNC.

O deck B fica à espera para gravação. “REC” pisca.

4 Prima REC PAUSE/START.

A gravação começa. Quando a gravação termina, o leitor de CD e o deck de cassetes param automaticamente.

Para parar a gravação

Prima ■.

Para gravar um disco especificando a ordem das faixas

Pode gravar apenas as suas faixas de CD preferidas usando a reprodução programada. Entre os passos 2 e 3, execute os passos 2 a 6 de “Criar o seu próprio programa” (página 13).

Gravação numa cassete manualmente

— Gravação manual

Pode gravar numa cassete apenas as partes que gosta de um CD, cassete ou programa de rádio. Pode gravar também a partir dos componentes ligados (consulte “Montagem dos componentes opcionais” na página 28).

Utilize os botões na unidade para a operação.

1 Coloque uma cassete gravável no deck B, depois prima TAPE A/B repetidamente para seleccionar o deck B.

2 Prima um dos seguintes botões para seleccionar a fonte desejada para gravar.

- CD: Para gravar a partir do leitor de CDs deste sistema.
- TAPE A/B: Para gravar a partir do deck A deste sistema.
- TUNER/BAND: Para gravar a partir do sintonizador deste sistema.
- AUDIO IN: Para gravar a partir do componente opcional ligado à tomada AUDIO IN.

3 Prima REC PAUSE/START.

O deck B fica à espera para gravação. “REC” pisca.

4 Prima REC PAUSE/START, depois inicie a reprodução da fonte que deseja gravar.

A gravação começa.

Para parar a gravação

Prima ■.

Notas

- Não pode escutar outras fontes enquanto grava.
- A gravação pára se mudar a função para outra.

Conselho

Para gravar a partir do sintonizador: Se for ouvido ruído durante a gravação do sintonizador, mova a respectiva antena para reduzir o ruído.

Ajuste do som

Ajuste do som

Pode reforçar os graves e criar um som mais poderoso.

Prima GROOVE na unidade.

Cada vez que premir o botão, o visor muda periodicamente da seguinte forma:

GROOVE ON* → GROOVE OFF

* O volume muda para modo potência, a curva do equalizador muda e acende-se “GROOVE”.

Utilização do sub woofer

(MHC-GX555/RG575S/RG475S apenas)

Pode utilizar o som do sub woofer de acordo com a fonte de som.

Prima SUBWOOFER ON/OFF na unidade.

Cada vez que premir o botão, o visor muda periodicamente da seguinte forma:

SUB ON* → SUB OFF

* O indicador SUBWOOFER ON/OFF acende-se.

Nota

Certifique-se de que desliga o indicador SUBWOOFER ON/OFF quando a sub woofer não estiver ligada ao sistema.

Conselho

Pode usar VOLUME +/- (ou controlo VOLUME na unidade) para ajustar o volume do sub woofer ligado aos altifalantes frontais.

Seleção do efeito de som

Seleção do efeito do menu musical

Prima EQ (ou PRESET EQ na unidade) repetidamente para seleccionar a programação desejada.

O nome predefinido aparece no visor.

Consulte o diagrama “Opções do efeito de som”.

Para cancelar o efeito de som

Prima EFFECT ON/OFF na unidade.

Opções do efeito de som

Aparece “SURR” se seleccionar um efeito com efeitos surround.

EQ

ROCK

POP

JAZZ

DANCE

SOUL

REGGAE

SALSA

SAMBA

Regulação do equalizador gráfico e armazenamento

Pode regular o som aumentando ou diminuindo os níveis de variação de frequências específicas e em seguida armazená-los na memória em até 3 ficheiros pessoais (P FILE).

Antes da operação, seleccione primeiro o ênfase auditivo que deseja para seu som básico.

Utilize os botões na unidade para a operação.

- 1 Prima EQ BAND repetidamente para seleccionar uma banda de frequência, depois rode – EQ + para ajustar o nível.**

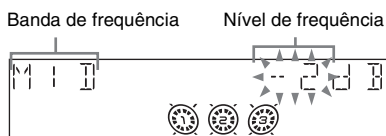

- 2 Prima e mantenha premido P FILE.**
Aparece um número de ficheiro pessoal.
- 3 Prima P FILE repetidamente para seleccionar P FILE 1 – 3 onde deseja armazenar a definição do equalizador.**

- 4 Prima ENTER.**
Aparece “COMPLETE”.
Esta definição é automaticamente guardada como ficheiro pessoal que seleccionou no passo 3.

Outras operações

Para	Prima
Evocar um ficheiro pessoal	P FILE repetidamente para seleccionar o número do ficheiro pessoal desejado.
Cancelar um ficheiro pessoal	EFFECT ON/OFF repetidamente até que apareça “EFFECT OFF”.

Seleção do efeito surround

Prima SURROUND na unidade.

Cada vez que premir o botão, o visor muda como se segue:

SURROUND ON (SURR)
↑
SURROUND OFF (desligado)

Cantar Karaoke

(Modelo da América Latina apenas)

Pode acompanhar a cantar ligando um microfone opcional. Utilize os botões na unidade para a operação.

Apreciar karaoke

- 1 Rode MIC LEVEL para MIN para diminuir o nível de controlo do microfone.**
- 2 Ligue um microfone opcional à tomada MIC.**
- 3 (Modelo mexicano apenas) Prima MULTIPLEX repetidamente para obter o efeito karaoke que deseja.**
Cada vez que premir o botão, o visor muda periodicamente da seguinte forma:
MPX L → MPX R → MPX OFF
Para cantar karaoke de CD multiplex, seleccione “MPX L” ou “MPX R”.
- 4 Inicie a reprodução da música.**
- 5 Regule o volume do microfone rodando MIC LEVEL.**

Depois de terminar

Rode MIC LEVEL para MIN e desligue o microfone da tomada MIC.

Outras operações

Para	Faça o seguinte
Cancelar o modo karaoke*	Rode MIC LEVEL para MIN e desligue o microfone da tomada MIC, depois prima MULTIPLEX repetidamente até desaparecer “  ”.
Regular o eco do microfone*	Rode ECHO LEVEL para regular o efeito de eco. Para cancelar o eco, rode ECHO LEVEL para MIN.
Usar CD-Gs*	Ligue a sua televisão e seleccione a entrada de vídeo correcta.

* Modelo mexicano apenas

Mistura e gravação de sons

Pode “misturar” sons reproduzindo um dos componentes e cantando ou falando para um microfone (não fornecido).

O som misturado pode ser gravado numa cassette.

Utilize os botões na unidade para a operação.

- 1 Prepare a fonte de som que deseja misturar. Depois, coloque uma cassette gravável no deck B e prima TAPE A/B repetidamente para seleccionar o deck B.**
- 2 Prima o botão de função da fonte que deseja gravar (por exemplo, CD).**
Quando deseja gravar de TAPE A, prima TAPE A/B repetidamente até que TAPE A seja seleccionada.
- 3 Prima REC PAUSE/START.**
O deck B fica à espera para gravação. “REC” pisca.
- 4 Prima REC PAUSE/START e em seguida comece a cantar, falar ou ler a fonte desejada.**
A gravação começa.

Para parar a gravação

Prima .

Nota

O microfone não funciona enquanto o deck das cassetes estiver a executar a operação AMS (página 18).

Conselhos

- Se ocorrer realimentação acústica (zumbido), afaste o microfone dos altifalantes ou mude a direcção do microfone.
- Se desejar gravar a sua voz só com o microfone, pode fazê-lo seleccionando a função CD e não reproduzindo um disco.
- Quando são introduzidos sinais de som de alto nível, o sistema regula automaticamente o nível de gravação para evitar distorção do sinal de som gravado (função de controlo automático do nível).

Temporizador

Adormecer com música

— Temporizador de desactivação

Pode regular o sistema para se desligar passado um certo período de tempo e adormecer ao som da música.

Prima SLEEP.

Cada vez que premir o botão, o visor dos minutos (a hora de desligar) muda periodicamente da seguinte forma:
AUTO* → 90MIN → 80MIN → 70MIN
→ ... → 10MIN → OFF

* O sistema desliga-se automaticamente em 100 minutos ou após o actual disco ou cassette acabarem de tocar.

Outras operações

Para	Prima
Verificar o tempo restante*	SLEEP uma vez.
Mudar o tempo para desligar	SLEEP repetidamente para seleccionar a hora que deseja.
Cancelar a função de temporizador de desactivação	SLEEP repetidamente até que apareça "SLEEP OFF".

* Não pode verificar o tempo restante se seleccionar "AUTO".

Nota

Não ajuste em "AUTO" durante a gravação sincronizada numa cassette.

Conselho

Pode usar o temporizador de desactivação, mesmo se não tiver regulado o relógio.

Acordar com música

— Temporizador de reprodução

Pode acordar com música a uma hora programada. Certifique-se que regulou o relógio (consulte "Regular o relógio" na página 9). Utilize os botões no telecomando para a operação.

1 Prepare a fonte de som que deseja reproduzir.

- CD: Coloque um disco. Para começar de uma faixa específica, faça um programa (consulte "Criar o seu próprio programa" na página 13).
- Cassete: Coloque uma cassette com o lado que deseja reproduzir voltado para a frente.
- Sintonizador: Sintonize a estação de rádio programada (consulte "Escutar rádio" na página 16).

2 Prima VOLUME +/- para ajustar o volume.

3 Prima CLOCK/TIMER SET.

4 Prima ◀◀ ou ▶▶ repetidamente para seleccionar "PLAY SET", depois prima ENTER.

Aparece "ON" e a indicação da hora pisca.

5 Regule a hora para iniciar a reprodução.

Prima ◀◀ ou ▶▶ repetidamente para regular a hora, depois prima ENTER.

A indicação dos minutos pisca.

Prima ◀◀ ou ▶▶ repetidamente para regular os minutos, depois prima ENTER.

6 Regule a hora para parar a reprodução seguindo o mesmo procedimento do passo 5.

7 Prima ◀◀ ou ▶▶ repetidamente até que apareça a fonte de som desejada.

Cada vez que premir o botão, o visor muda periodicamente da seguinte forma:

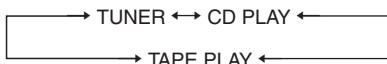

8 Prima ENTER.

O tipo de temporizador (“PLAY TIMER”), o tempo de arranque, tempo de paragem e fonte de som aparecem sucessivamente, antes de voltar o visor inicial.

9 Prima I/⏻ para desligar o sistema.

Outras operações

Para	Faça o seguinte
Activar o temporizador/ Verificar a definição	1 Prima CLOCK/TIMER SELECT. 2 Prima ◀◀ ou ▶▶ repetidamente até aparecer “PLAY SELECT”, depois prima ENTER.
Mudar a definição	Recomece a partir do passo 1.
Cancelar o temporizador	1 Prima CLOCK/TIMER SELECT. 2 Prima ◀◀ ou ▶▶ repetidamente até aparecer “TIMER OFF”, depois prima ENTER.

Notas

- Não pode activar o temporizador de reprodução e temporizador de gravação ao mesmo tempo.
- Se usar o temporizador de reprodução e o temporizador de desactivação ao mesmo tempo, este tem prioridade.
- Se o sistema estiver ligado á hora programada, o temporizador de reprodução não será activado.
- A definição do temporizador de reprodução permanece desde que não seja cancelada manualmente.

Conselho

O sistema liga-se 15 segundos antes da hora programada.

Gravação temporizada de programas de rádio

— Temporizador de gravação

Pode gravar uma estação de rádio programada a uma hora especificada.

Para a gravação temporizada, tem primeiro que programar a estação de rádio (consulte “Programar estações de rádio” na página 14) e regular o relógio (consulte “Regular o relógio” na página 9).

Utilize os botões do telecomando para a operação.

1 Sintonize a estação de rádio programada (consulte “Escutar uma estação programada” na página 16).

2 Prima CLOCK/TIMER SET.

3 Prima ◀◀ ou ▶▶ repetidamente para seleccionar “REC SET”, depois prima ENTER.

Aparece “ON” e a indicação da hora pisca.

4 Regule a hora para começar a gravar.

Prima ◀◀ ou ▶▶ repetidamente para regular a hora, depois prima ENTER.

A indicação dos minutos pisca.

Prima ◀◀ ou ▶▶ repetidamente para regular os minutos, depois prima ENTER.

5 Regule a hora para parar a gravação seguindo o mesmo procedimento do passo 4.

O tipo de temporizador (“REC TIMER”), o tempo de arranque, tempo de paragem e a estação de rádio programada a gravar (por exemplo, “TUNER FM 5”) aparecem sucessivamente, antes de voltar o visor inicial.

6 Coloque no deck B uma cassette gravável.

7 Prima I/⏻ para desligar o sistema.

Outras operações

Para	Faça o seguinte
Activar o temporizador/ Verificar a definição	1 Prima CLOCK/TIMER SELECT.
	2 Prima ◀◀ ou ▶▶ repetidamente até aparecer “REC SELECT”, depois prima ENTER.
Mudar a definição	Recomece a partir do passo 1.
Cancelar o temporizador	1 Prima CLOCK/TIMER SELECT.
	2 Prima ◀◀ ou ▶▶ repetidamente até aparecer “TIMER OFF”, depois prima ENTER.

Notas

- Não pode activar o temporizador de reprodução e temporizador de gravação ao mesmo tempo.
- Se usar o temporizador de gravação, o temporizador de reprodução e o temporizador de desactivação ao mesmo tempo, este último tem prioridade.
- Se o sistema estiver ligado à hora programada, o temporizador de gravação não será activado.
- O volume é reduzido ao mínimo durante a gravação.
- É cancelado automaticamente o temporizador de gravação após este ter sido activado.

Visor

Desligar o visor

— Modo de economia de energia

O visor de demonstração (o visor e os botões acendem-se e piscam mesmo quando a alimentação do sistema está desligada) e o visor do relógio podem ser apagados para minimizar o consumo durante a espera (Modo de economia de energia).

Prima DISPLAY repetidamente enquanto o sistema estiver desligado até o visor de demonstração ou visor do relógio desaparecerem.

Para cancelar o modo de economia de energia

Prima DISPLAY enquanto o sistema estiver desligado. Cada vez que premir o botão, o visor muda periodicamente da seguinte forma:

Visor de demonstração → Visor do relógio* → Sem visor (Modo de economia de energia)

* O relógio só é mostrado se o tiver regulado.

Nota

Não é possível executar as seguintes operações no modo de economia de energia.

- regular o relógio
- mudar o intervalo de sintonização AM (excepto em modelos europeus, russos e da Arábia Saudita)
- ligar o sistema premindo os botões de função (por exemplo, CD).
- mudar a função de gestão de potência de CD

Conselhos

- O temporizador continua a funcionar no modo de economia de energia.
- O indicador I/⏻ acende-se mesmo no modo de economia de energia.

Visualizar no visor a informação acerca do disco

Pode verificar o tempo de reprodução e tempo restante da actual faixa ou do disco.

Quando introduzir um disco com faixas de áudio MP3, pode também verificar a informação gravada no disco, tais como títulos.

Verificar o tempo restante e títulos

Prima DISPLAY durante a reprodução normal.

Cada vez que premir o botão, o visor muda periodicamente da seguinte forma:

Actual número de faixa e tempo de reprodução decorrido → Actual número de faixa e tempo restante¹⁾ → Tempo restante do disco²⁾ →

Título da faixa e nome do artista (disco com faixas de áudio MP3³⁾ apenas) → Nome do álbum (disco com faixas de áudio MP3³⁾ apenas) → Visor do relógio (por oito segundos) → Estado do efeito

¹⁾ Aparece “- - - -” quando reproduz faixas de áudio MP3.

²⁾ Aparece “- - - -” em ALL DISCS, SHUFFLE ou modo de reprodução programada ou quando reproduz faixas de áudio MP3.

³⁾ Quando reproduz uma faixa com uma etiqueta ID3 ver. 1 ou ver. 2, aparece a informação da etiqueta ID3. A etiqueta ID3 mostra o título da faixa, informação do nome do álbum e nome do artista.

Verificar o tempo de reprodução total e títulos

Prima DISPLAY no modo de paragem.

Cada vez que premir o botão, o visor muda periodicamente da seguinte forma:

■ Modo de reprodução normal

Visor TOC¹⁾ ou número total de álbuns do disco²⁾ ou número total de faixas do actual álbum²⁾ → Nome do álbum²⁾ ou etiqueta do volume²⁾ → Visor do relógio (por oito segundos) → Estado do efeito

¹⁾ TOC = Índice; mostra o número do actual disco, o número total de faixas no disco e tempo de reprodução total do disco.

²⁾ Em discos com faixas de áudio de MP3, os nomes de álbum ou etiqueta do volume podem não ser mostrados dependendo do modo de reprodução.

■ Modo de reprodução programada

O número da última faixa do programa e tempo de reprodução total → Número total de faixas do programa (por cinco segundos) → Etiqueta do volume* → Visor do relógio (por oito segundos) → Estado do efeito

* Em discos com faixas de áudio MP3

Notas

- O tempo de reprodução total não é mostrado em disco com faixas de áudio MP3.
- A etiqueta ID3 aplica-se à versão 1 e versão 2.
- Se a faixa de áudio MP3 que reproduz tiver uma etiqueta ID3, é mostrada a informação da etiqueta ID3.
- Nos seguintes casos, o tempo de reprodução decorrido e o tempo restante da faixa podem não ser mostrados correctamente.
 - quando se reproduz uma faixa de áudio MP3 de VBR (taxa de bit variável).
 - quando se executa avanço rápido ou inversão rápida.
- Nos modelos russos, a informação de MP3 e etiqueta ID3 pode ser mostrada em caracteres russos. No entanto, dependendo do software de codificação/escrita ou dispositivo de gravação, os caracteres podem não ser mostrados correctamente.

Mudar o iluminador de corrente

Prima ILLUMINATION na unidade.

Cada vez que premir o botão, o iluminador de corrente muda periodicamente da seguinte forma:

MHC-GX555/RG575S/RG475S/RG470

PATTERN 1 → PATTERN 2 → PATTERN 3
→ ILLUM OFF

MHC-GX355/RG255/RG270/RG170

ILLUM ON ↔ ILLUM OFF

Visualizar a informação do sintonizador no visor

Prima DISPLAY enquanto ouve o rádio.

Cada vez que premir o botão, o visor muda periodicamente da seguinte forma:

Nome da estação¹⁾ → Número programado²⁾ e frequência → Visor do relógio (por oito segundos) → Estado do efeito

¹⁾ Somente o modelo europeu

²⁾ O número programado é mostrado apenas se programou estações de rádio (página 14).

Componentes opcionais

Montagem dos componentes opcionais

Para melhorar o seu sistema, pode ligar componentes opcionais. Consulte as instruções de operação fornecidas com cada componente. Usa-se para fins ilustrativos um modelo norte-americano.

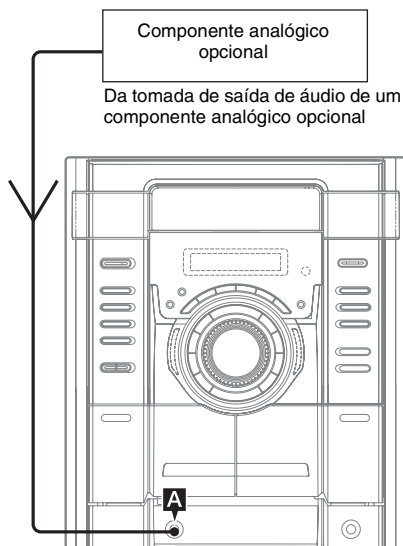

A Tomada AUDIO IN

Use o cabo de áudio (não fornecido) para ligar um componente analógico opcional (leitor de áudio portátil, etc.) a esta tomada. Pode depois gravar ou ouvir o som a partir do componente através deste sistema.

Nota

Antes de ligar ou desligar o cabo de áudio (não fornecido), prima VOLUME – repetidamente (ou rode o controlo de VOLUME na unidade no sentido anti-horário) para reduzir o volume.

Escutar o áudio de um componente ligado

- 1** Ligue o cabo de áudio (não fornecido). Consulte “Montagem dos componentes opcionais”.
- 2** Prima FUNCTION repetidamente (ou AUDIO IN na unidade) até aparecer “AUDIO IN”.
- 3** Inicie a reprodução do componente ligado.

Gravação de áudio a partir do componente ligado

- 1 Ligue o cabo de áudio (não fornecido).
- 2 Inicie a gravação manualmente. Consulte “Gravação numa cassete manualmente” na página 19.

Notas

- Se o componente ligado tiver a função AVLS (Sistema Automático Limitador de Volume), desligue a função quando usar AUDIO IN. Caso contrário, terá de aumentar o volume do altifalante e isso pode provocar distorção.
- Se o componente ligado tiver a função BASS BOOST ou MEGA BASS, desligue a função quando usar AUDIO IN. Caso contrário, o som do altifalante pode sair distorcido.

Resolução de problemas

Problemas e soluções

Caso se depare com algum problema no seu sistema, faça o seguinte:

- 1 Certifique-se que o cabo de alimentação e fios do altifalante estão bem ligados e em segurança.
- 2 Tente encontrar o seu problema na lista de verificação da resolução de problemas abaixo e tome as medidas correctivas indicadas.

Se o problema persistir após ter feito tudo acima indicado, consulte o seu concessionário Sony mais próximo.

Quando o indicador I/⏻ pisca

Desligue imediatamente o cabo de alimentação e verifique o seguinte.

- Se o seu sistema tiver um selector de voltagem, está este regulado na voltagem correcta?
Verifique a voltagem da sua região, depois certifique-se se o selector de voltagem está regulado correctamente.
- Os fios + e – do altifalante estão em curto-circuito?
- Está a usar apenas os altifalantes indicados?
- Está alguma coisa a obstruir os orifícios da ventilação na parte traseira do sistema?
Verifique tudo acima e resolva quaisquer problemas detectados. Após o indicador I/⏻ parar de piscar, volte a ligar o cabo de alimentação e ligue o sistema. Se o indicador ainda piscar, ou se a origem do problema não puder ser detectada mesmo após verificar tudo acima, consulte o seu concessionário Sony mais próximo.

Geral

O visor começa a piscar logo que ligar o cabo de alimentação mesmo que não tenha ligado o sistema (consulte o passo 6 de “Montagem do sistema” (página 6)).

- Prima duas vezes DISPLAY enquanto o sistema estiver desligado. A demonstração desaparece.

Aparece no visor “- -:--”.

- Ocorreu uma falha de corrente. Regule novamente o relógio (página 9) e as definições do temporizador (páginas 23 e 24).

O acerto do relógio/programação de rádio/temporizador foi cancelado.

- Volte a executar o seguinte:
 - “Regular o relógio” (página 9)
 - “Programar estações de rádio” (página 14)
 - “Adormecer com música” e “Acordar com música” (página 23)
 - “Gravação temporizada de programas de rádio” (página 24)

Ausência de som.

- Prima VOLUME +/- ou rode o controlo VOLUME na unidade para a direita.
- Certifique-se de que os auscultadores não estão ligados.
- Verifique as ligações dos altifalantes (página 6).
- Não há saída de áudio durante o temporizador de gravação.

Som sai só de um canal ou volume não balanceado entre o canal esquerdo e direito.

- Coloque os altifalantes o mais simetricamente possível.
- Ligue os altifalantes fornecidos.

Som com falta de graves.

- Verifique se as tomadas + e – dos altifalantes estão ligadas correctamente.

Há muito zumbido ou ruído.

- Afaste o sistema da fonte de ruído.
- Ligue o sistema a uma tomada de parede diferente.
- Instale um filtro de ruído (que existe no mercado) no cabo de alimentação.

Não pode ajustar o temporizador.

- Regule novamente o relógio (página 9).

O temporizador não funciona.

- Verifique a configuração do temporizador e regule a hora certa (páginas 24 e 25).
- Cancelar a função de temporizador de desactivação (página 23).

O telecomando não funciona.

- Retire o obstáculo.
- Aproxime o telecomando do sistema.
- Aponte o telecomando para o sensor do sistema.
- Substitua as pilhas (R6/tamanho AA).
- Coloque o sistema afastado de luzes fluorescentes.

Há realimentação acústica.

- Reduza o volume.
- No modelo latino-americano, afaste o microfone dos altifalantes ou mude a direcção do microfone.

Persiste a irregularidade da cor no ecrã do televisor.

- Desligue uma vez o televisor e volte a ligá-lo passado 15 a 30 minutos. Se a irregularidade de cor persistir, coloque os altifalantes afastados do televisor.

Leitor de CD/MP3**O compartimento dos discos não abre e aparece “LOCKED”.**

- Contacte o seu concessionário Sony ou um serviço de assistência autorizado da Sony.

O compartimento dos discos não fecha.

- Coloque o disco correctamente.
- Feche sempre o compartimento premindo ▲ na unidade. Tentar fechar o compartimento com os dedos pode causar problemas ao leitor.

O disco não ejecta.

- Não consegue ejectar o disco durante gravação sincronizada de CDs. Prima ■ para cancelar a gravação sincronizada de CDs, depois prima ▲ na unidade para ejectar o disco.
- Consulte o concessionário Sony mais próximo.

Não há imagem (modelo mexicano apenas).

- Verifique se o sistema está ligado em segurança.
- Certifique-se que liga o sistema à tomada de entrada de vídeo do seu televisor (página 7).
- Certifique-se que liga o televisor e o opera correctamente.
- Certifique-se que selecciona a entrada de vídeo no televisor para visualizar as imagens do sistema.
- Este sistema está conforme o sistema de cores NTSC. Certifique-se de que o sistema do seu televisor (cor) é NTSC.
- Prima CD (ou FUNCTION repetidamente) para mudar a função para CD.

A reprodução não se inicia.

- Abra o compartimento dos discos e verifique se tem disco.
- Limpe o disco (página 35).
- Substitua o disco.
- Coloque o disco que este sistema pode reproduzir (página 4).
- Coloque o disco correctamente.
- Coloque o disco no compartimento com a etiqueta virada para cima.
- Retire o disco e limpe a humidade, depois deixe o sistema ligado durante algumas horas até a humidade se evaporar.
- Prima ► para iniciar a reprodução.

O acesso ao disco demora muito tempo.

- Regule “CD POWER ON” na função de gestão de potência de CDs (página 15).

O som salta.

- Limpe o disco (página 35).
- Substitua o disco.
- Tente deslocar o sistema para um local sem vibrações (por exemplo, para cima de uma base estável).
- Tente afastar os altifalantes do sistema ou colocá-los em bases separadas. Quando escuta a alto volume uma faixa com sons graves, a vibração dos altifalantes pode fazer com que o som salte.

A reprodução não se inicia na primeira faixa.

- Prima PLAY MODE repetidamente até desaparecerem “PGM” e “SHUF” para voltar à reprodução normal.

A faixa de audio MP3 não pode ser reproduzida.

- A gravação não foi executada de acordo com o formato ISO9660 nível 1 ou nível 2 ou Joliet no formato de expansão.
- A faixa de áudio MP3 não tem a extensão “.MP3”.
- Os dados não estão armazenados no formato MP3.
- Os discos que contenham ficheiros para além de MPEG1 Audio Layer-3 não podem ser reproduzidos.

As faixas de audio MP3 demoram mais tempo a reproduzir que outras.

- Após o sistema ler todas as faixas nos discos, a reprodução pode demorar mais tempo do que o habitual se:
 - o número de álbuns ou faixas no disco for muito grande.
 - a estrutura de organização do álbum e faixa é muito complexa.

O nome do álbum, título da faixa e informação de etiqueta ID3 não aparecem correctamente.

- Use um disco conforme ISO9660 nível 1, nível 2, ou Joliet no formato de expansão.
 - A etiqueta ID3 do disco não é da ver.1 nem da ver.2.
 - Apenas se visualizam até 30 caracteres da etiqueta ID3.
 - Os caracteres que podem ser visualizados pelo sistema são os seguintes:
 - Maiúsculas (A a Z)
 - Números (0 a 9)
 - Símbolos (' < > * + , - / @ [\] _)
- Podem não se visualizar correctamente outros caracteres.

Sintonizador

Muito zumbido ou ruído/não pode receber estações (pisca no visor “TUNED” ou “STEREO”).

- Regule a banda e frequência adequadas (página 14).
- Ligue a antena correctamente (página 7).
- Encontre um local e uma orientação que ofereçam boa recepção e monte a antena outra vez. Se não conseguir obter uma boa recepção, recomendamos que ligue uma antena exterior existente no mercado.
- A antena filiforme FM fornecida recebe sinais ao longo de todo o seu comprimento e por isso certifique-se de que a estica completamente.
- Coloque as antenas o mais afastadas possível dos fios dos altifalantes.
- Tente desligar o equipamento eléctrico da proximidade.
- Regule “CD POWER OFF” na função de gestão de potência de CDs (página 15).

Um programa de FM estéreo não pode ser recebido em estéreo.

- Prima FM MODE repetidamente até aparecer “STEREO”.
-

Deck de cassetes

A cassette não grava nem é reproduzida, ou há uma diminuição no nível do som.

- As cabeças estão sujas. Limpe-as (página 35).
- As cabeças de gravação/reprodução estão magnetizadas. Desmagnetize-as (página 35).

A cassette não apaga completamente.

- As cabeças de gravação/reprodução estão magnetizadas. Desmagnetize-as (página 35).

Há choro ou flutuação excessiva ou o som cai.

- Os cabrestantes e rolos de compressão estão sujos. Limpe-os (página 35).

O ruído aumenta ou as altas frequências são apagadas.

- As cabeças de gravação/reprodução estão magnetizadas. Desmagnetize-as (página 35).

A cassette não grava.

- Não está uma cassette colocada. Coloque uma cassette.
 - A patilha foi retirada da cassette. Cubra a patilha partida com fita adesiva (página 35).
 - A fita foi enrolada até ao fim.
-

Se o sistema continuar a não funcionar correctamente depois de ter executado as medidas acima, reinicie o sistema como se segue:

Utilize os botões na unidade para a operação.

- 1** Desligue o cabo de alimentação.
- 2** Volte a ligar o cabo de alimentação.
- 3** Prima I/⏻ para ligar o sistema.
- 4** Prima ■, ILLUMINATION e DISC 1 ao mesmo tempo.

O sistema é reposto para as definições de fábrica. Deve regular as definições que executou, tais como estações programadas, relógio e temporizador.

Nota

Não pode repor o sistema para as predefinições de fábrica no modo de economia de energia (página 25).

Mensagens

Uma das seguintes mensagens pode aparecer ou piscar no visor durante a operação.

CD/MP3

NO DISC

Não há nenhum disco no leitor ou colocou um disco que não pode ser reproduzido neste sistema (tal como DVD, VCD, ou CD-ROM sem faixas de áudio MP3, etc.).

NO STEP

Todas as faixas programadas foram apagadas.

OVER

Chegou ao fim do disco enquanto premia ►► durante a reprodução ou pausa.

PUSH STOP

Premiu PLAY MODE durante a reprodução.

READING

O sistema está a ler informação do disco. Alguns botões não estão disponíveis.

STEP FULL

Tentou programar 25 ou mais faixas (passos).

Sintonizador

COMPLETE

A operação de programação terminou normalmente.

Cassete

NO TAB

Não pode gravar a cassette pois a patilha foi retirada da cassette.

NO TAPE

Não há uma cassette no deck de cassetes.

Temporizador

PUSH SELECT

Tentou regular o relógio ou o temporizador durante a operação de temporizador.

SET CLOCK

Tentou seleccionar o temporizador quando o relógio não está acertado.

SET TIMER

Tentou seleccionar o temporizador quando o temporizador de reprodução ou o temporizador de gravação não estão configurados.

TIME NG

As horas de início e de final do temporizador de reprodução ou temporizador de gravação são configuradas ao mesmo tempo.

Outro

NOT IN USE

Premiu um botão inválido.

Precauções

Voltagem de operação

Antes de funcionar com o sistema, verifique se a voltagem de operação do seu sistema é idêntica à voltagem da sua rede local.

Segurança

- Este aparelho não está desligado da fonte de alimentação CA enquanto estiver ligado a uma tomada de parede, mesmo que o aparelho tenha sido desligado.
- Desligue o sistema da tomada de parede se não o for utilizar durante um longo período de tempo. Para desligar o cabo de alimentação puxe-o pela ficha. Nunca puxe pelo cabo.
- Se qualquer objecto sólido ou líquido cair para dentro do sistema, desligue o sistema e mande-o verificar a técnicos qualificados antes de o continuar a utilizar.
- O cabo de alimentação CA deve ser mudado somente em loja de assistência habilitada para tal.

Colocação

- Não coloque o sistema numa posição inclinada.
- Não coloque o sistema em locais que sejam;
 - Extremamente quentes ou frios
 - Sujos ou poeirentos
 - Muito húmidos
 - Sujos a vibrações
 - Sujos a luz solar directa.
- Tenha cuidado ao colocar a unidade ou as colunas de altifalantes em superfícies submetidas a tratamento especial (com cera, óleo, polimento, etc.) pois há risco de surgimento de manchas ou descoloração da superfície.

Sobreaquecimento

- Embora o sistema sobreaqueça durante o funcionamento, isso não é um mau funcionamento.
- Coloque o sistema num local com ventilação adequada para evitar a acumulação de calor no sistema.
- Se usar este sistema de forma continuada num elevado volume, a temperatura da parte de cima, lateral e fundo da caixa aumenta consideravelmente. Para evitar queimar-se, não toque no aparelho.
- Para evitar um mau funcionamento, não cubra o orifício de ventilação para a ventoinha de refrigeração.

Sistema de altifalantes

(Excepto no modelo mexicano)

Este sistema de altifalantes não é blindado magneticamente e a imagem num televisor pode tornar-se magneticamente distorcida. Nesse caso, desligue a alimentação do televisor uma vez e volte a ligá-la passado 15 a 30 minutos.

Se não houver nenhuma melhoria, afaste o sistema de altifalantes do televisor.

(Modelo mexicano apenas)

No caso de se observar irregularidade da cor junto a um ecrã de televisão

Com o tipo de sistema de altifalante frontal magneticamente blindado, os altifalantes frontais podem ser instalados junto a um televisor. No entanto, a irregularidade da cor pode ser observada ainda no ecrã do televisor dependendo do tipo do televisor.

Se for observada irregularidade da cor...

Desligue uma vez o televisor e volte a ligá-lo passado 15 a 30 minutos. Certifique-se de que coloca o altifalante direito do lado direito e altifalante esquerdo do lado esquerdo da unidade.

Se for observada irregularidade da cor novamente...

Coloque os altifalantes longe do televisor.

AVISO IMPORTANTE

Atenção: Este sistema é capaz de manter uma imagem estática de vídeo ou uma indicação do ecrã exibida no seu televisor indefinidamente. Caso deixe a imagem estática de vídeo ou a indicação do ecrã exibida no seu televisor por um período prolongado, existe o risco de ocorrer avaria permanente no ecrã do seu televisor. Televisores de projecção são muito susceptíveis a isso.

Operação

- Se o sistema for transportado directamente de um local frio para um local quente, ou for colocado numa sala muito húmida, poderá haver condensação de humidade nas lentes no interior do leitor de CDs. Caso isto ocorra, o sistema não funcionará correctamente. Retire o disco e deixe o sistema ligado durante cerca de uma hora até a humidade se evaporar.
- Quando deslocar o sistema, tire qualquer disco.

Se tiver alguma questão ou problema respeitante ao seu sistema, consulte o concessionário Sony mais próximo.

Notas sobre os discos

- Antes da reprodução, limpe o disco com um pano de limpeza. Limpe o disco a partir do centro.
- Não use solventes tais como benzina, diluentes, produtos de limpeza comerciais ou spray anti-estático para LPs de vinil.
- Não exponha o disco à luz directa solar ou fontes de calor tais como tubos de ar quente, nem o deixe num carro estacionado ao sol.
- Quando usar discos que possuam cola ou substância aderente semelhante no lado da etiqueta do disco ou caso se tenha usado uma tinta especial quando a etiqueta foi impressa, existe a possibilidade de o disco ou a etiqueta aderir às peças dentro da unidade. Quando isso ocorre, não é possível remover o disco, e pode também causar o mau funcionamento da unidade. Certifique-se que o lado da etiqueta do disco não está aderente antes de o usar. Não se devem usar os seguintes tipos de disco:
 - Discos alugados ou usados com selos onde a cola está para além do selo. O perímetro do selo no disco é pegajoso.
 - Discos que têm as etiquetas impressas numa tinta especial que é pegajosa quando se toca nelas.
- Discos de formato não padrão (por exemplo, cordiformes, quadrados, em estrela) não podem ser reproduzidos nesta unidade. Ao tentar fazê-lo pode danificar a unidade. Não utilize esses discos.

Limpeza do exterior do aparelho

Limpe o aparelho, painel e controlos com um pano macio levemente embebido numa solução de detergente suave. Não utilize nenhum tipo de esfregão abrasivo, pó de limpeza ou solventes tal como diluente, benzina ou álcool.

Para guardar uma cassete permanentemente

Para evitar que uma cassete seja acidentalmente gravada por cima, parta a patilha da cassete do lado A ou B como ilustrado.

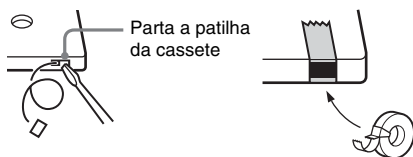

Se mais tarde desejar voltar a utilizar a cassete para gravação, cubra a patilha partida com fita adesiva.

Antes de colocar uma cassete no deck de cassetes

Retire qualquer parte solta da fita. Ou a fita pode ficar entalada nas partes do deck de cassetes e estragar-se.

Quando usar uma cassete com mais de 90 minutos

A fita é muito elástica. Não mude frequentemente as operações da cassete como reprodução, paragem e bobinagem rápida. A fita pode ficar entalada no deck de cassetes.

Limpeza das cabeças da cassete

Limpe as cabeças da cassete depois de cada 10 horas de utilização. Certifique-se de que limpa as cabeças da cassete antes de iniciar uma gravação importante ou depois de reproduzir uma cassete velha. Utilize cassetes de limpeza do tipo seco ou húmido existentes no mercado. Para detalhes, consulte as instruções da cassete de limpeza.

Desmagnetização da cabeças das cassetes

Desmagnetize as cabeças da cassete e as partes metálicas que têm contacto com a fita todas as 20 a 30 horas de utilização com uma cassete de desmagnetização existente no mercado. Para detalhes, consulte as instruções da cassete de desmagnetização.

Especificações

Secção do amplificador

Modelo norte-americano:

MHC-GX555

Altifalante frontal

Potência de saída contínua RMS (referência):
145 + 145 W (6 ohms a
1 kHz, 10% THD)

Distorção harmónica total inferior a 0,07% (6 ohms a
1 kHz, 80 W)

Sub woofer

Potência de saída contínua RMS (referência):
170 W (6 ohms a 80 Hz,
10% THD)

Distorção harmónica total inferior a 0,07% (6 ohms a
80 Hz, 90 W)

MHC-GX355

Potência de saída contínua RMS (referência):
150 + 150 W (6 ohms a
1 kHz, 10% THD)

Distorção harmónica total inferior a 0,07% (6 ohms a
1 kHz, 80 W)

Modelo canadiano:

MHC-GX255

Potência de saída contínua RMS (referência):
65 + 65 W (6 ohms a
1 kHz, 10% THD)

Distorção harmónica total inferior a 0,07% (6 ohms a
1 kHz, 40 W)

Modelos europeu e russo:

MHC-RG475S

Altifalante frontal

Potência de saída DIN (nominal):
110 + 110 W (6 ohms a
1 kHz, DIN)

Potência de saída contínua RMS (referência):
140 + 140 W (6 ohms a
1 kHz, 10% THD)

Potência de saída da música (referência):
280 + 280 W (6 ohms a
1 kHz, 10% THD)

Sub woofer

Potência de saída DIN (nominal):
130 W (6 ohms a 80 Hz,
DIN)

Potência de saída contínua RMS (referência):
160 W (6 ohms a 80 Hz,
10% THD)

Potência de saída da música (referência):
320 W (6 ohms a 80 Hz,
10% THD)

MHC-RG470

Potência de saída DIN (nominal):
110 + 110 W (6 ohms a
1 kHz, DIN)

Potência de saída contínua RMS (referência):
140 + 140 W (6 ohms a
1 kHz, 10% THD)

Potência de saída da música (referência):
280 + 280 W (6 ohms a
1 kHz, 10% THD)

MHC-RG270

Potência de saída DIN (nominal):
80 + 80 W (6 ohms a
1 kHz, DIN)

Potência de saída contínua RMS (referência):
100 + 100 W (6 ohms a
1 kHz, 10% THD)

Potência de saída da música (referência):
200 + 200 W (6 ohms a
1 kHz, 10% THD)

MHC-RG170

Potência de saída DIN (nominal):
20 + 20 W (6 ohms a
1 kHz, DIN)

Potência de saída contínua RMS (referência):
25 + 25 W (6 ohms a
1 kHz, 10% THD)

Potência de saída da música (referência):
50 + 50 W (6 ohms a
1 kHz, 10% THD)

Outros modelos:

MHC-RG575S

O seguinte medido a 120, 127, 220, 240 V CA
50/60 Hz

Altifalante frontal

Potência de saída DIN (nominal):

100 + 100 W (6 ohms a
1 kHz, DIN)

Potência de saída contínua RMS (referência):

125 + 125 W (6 ohms a
1 kHz, 10% THD)

Sub woofer

Potência de saída DIN (nominal):

120 W (6 ohms a 80 Hz,
DIN)

Potência de saída contínua RMS (referência):

150 W (6 ohms a 80 Hz,
10% THD)

MHC-RG475S

Altifalante frontal

O seguinte medido a 120, 127, 220, 240 V CA
50/60 Hz

Potência de saída DIN (nominal):

100 + 100 W (6 ohms a
1 kHz, DIN)

Potência de saída contínua RMS (referência):

120 + 120 W (6 ohms a
1 kHz, 10% THD)

Sub woofer

Potência de saída DIN (nominal):

120 W (6 ohms a 80 Hz,
DIN)

Potência de saída contínua RMS (referência):

150 W (6 ohms a 80 Hz,
10% THD)

MHC-RG470

O seguinte medido a 120, 127, 220, 240 V CA
50/60 Hz

Potência de saída DIN (nominal):

130 + 130 W (6 ohms a
1 kHz, DIN)

Potência de saída contínua RMS (referência):

160 + 160 W (6 ohms a
1 kHz, 10% THD)

MHC-RG270

O seguinte medido a 120, 127, 220, 240 V CA
50/60 Hz

Potência de saída DIN (nominal):

100 + 100 W (6 ohms a
1 kHz, DIN)

Potência de saída contínua RMS (referência):

125 + 125 W (6 ohms a
1 kHz, 10% THD)

MHC-RG170

O seguinte medido a 120, 127, 220, 240 V CA
50/60 Hz

Potência de saída DIN (nominal):

50 + 50 W (6 ohms a
1 kHz, DIN)

Potência de saída contínua RMS (referência):

65 + 65 W (6 ohms a
1 kHz, 10% THD)

Entradas

AUDIO IN (mini tomada estéreo):

voltagem 250 mV,
impedância 47 kilohms

MIC (tomada fónica) (Modelo da América Latina
apenas):

Sensibilidade de 1 mV,
impedância 10 kilohms

Saídas

PHONES (mini tomada estéreo):

aceita auscultadores de
8 ohms ou mais

VIDEO OUT (tomada fónica)

(Modelo mexicano apenas):

nível máx. de saída 1 Vp-p,
desequilibrado,
Sincronização negativa,
impedância de carga de
75 ohms

SPEAKER:

aceita impedância de 6 a
16 ohms

SUBWOOFER OUT (MHC-GX555/RG575S/

RG475S apenas):

aceita impedância de 6 a
16 ohms

Secção do leitor de CDs

Sistema Disco compacto e sistema
de audio digital

Propriedades do Díodo de Laser

Duração da emissão:
contínua

Saída laser*:
menos de 44,6µW

* Esta saída é a medição de valor a uma distância de
200 mm da superfície da lente da objectiva no bloco
de leitura óptica com abertura de 7 mm.

Resposta de frequência 2 Hz – 20 kHz (±0,5 dB)

Relação sinal/ruído Mais de 90 dB

Variação dinâmica Mais de 90 dB

Secção do deck de cassetes

Sistema de gravação	4 faixas 2 canais, estéreo
Resposta de frequência	50 – 13.000 Hz (± 3 dB), usando cassetes Sony TYPE I
Choro e flutuação	$\pm 0,15\%$ W. Peak (IEC) $0,1\%$ W. RMS (NAB) $\pm 0,2\%$ W. Peak (DIN)

Secção do sintonizador

Sintonizador de FM estéreo, de FM/AM superheteródino

Secção do sintonizador de FM

Gama de sintonização	
Modelo norte-americano:	87,5 – 108,0 MHz (incremento 100 kHz)
Outros modelos:	87,5 – 108,0 MHz (incremento 50 kHz)
Antena	Antena filiforme FM
Terminais da antena	75 ohms desequilibrados
Frequência intermédia	10,7 MHz

Secção do sintonizador de AM

Gama de sintonização	
Modelos pan-americano:	530 – 1.710 kHz (com intervalo de sintonização regulado em 10 kHz) 531 – 1.710 kHz (com intervalo de sintonização regulado em 9 kHz)
Modelos europeu, russo e da Arábia Saudita:	531 – 1.602 kHz (com intervalo de sintonização regulado em 9 kHz)
Outros modelos:	530 – 1.710 kHz (com intervalo de sintonização regulado em 10 kHz) 531 – 1.602 kHz (com intervalo de sintonização regulado em 9 kHz)
Antena	Antena de quadro AM
Frequência intermédia	450 kHz

Altifalante

Modelo norte-americano: Altifalante frontal SS-GX555 para MHC-GX555

Sistema de altifalantes	3 vias, 3 unidades, tipo reflexo de graves
Unidades dos altifalantes	
Woofers:	13 cm, tipo cónico
Sub Woofers:	13 cm, tipo cónico
Tweeters:	5 cm, tipo cónico
Impedância nominal	6 ohms
Dimensões (l/a/p)	Aprox. 230 × 345 × 235 mm
Peso	Aprox. 3,8 kg líquidos por altifalante

Sub woofers SS-WG555 para MHC-GX555

Sistema de altifalantes	Tipo reflexo de graves
Unidades dos altifalantes	
Woofers:	20 cm, tipo cónico
Impedância nominal	6 ohms
Dimensões (l/a/p)	Aprox. 265 × 325 × 330 mm
Peso	Aprox. 5,5 kg

Altifalante frontal SS-GX555 para MHC-GX355

Sistema de altifalantes	3 vias, 3 unidades, tipo reflexo de graves
Unidades dos altifalantes	
Woofers:	13 cm, tipo cónico
Sub Woofers:	13 cm, tipo cónico
Tweeters:	5 cm, tipo cónico
Impedância nominal	6 ohms
Dimensões (l/a/p)	Aprox. 230 × 345 × 235 mm
Peso	Aprox. 3,8 kg líquidos por altifalante

Modelo canadiano: Altifalante frontal SS-GX255 para MHC-GX255

Sistema de altifalantes	3 vias, 3 unidades, tipo reflexo de graves
Unidades dos altifalantes	
Super Tweeter:	2 cm, tipo cúpula
Woofers:	13 cm, tipo cónico
Tweeters:	5 cm, tipo cónico
Impedância nominal	6 ohms
Dimensões (l/a/p)	Aprox. 200 × 325 × 230 mm
Peso	Aprox. 3,0 kg líquidos por altifalante

Modelos europeu e russo: Altifalante frontal SS-RG475 para MHC-RG475S

Sistema de altifalantes	3 vias, 3 unidades, tipo reflexo de graves
Unidades dos altifalantes	
Woofers:	13 cm, tipo cónico
Sub Woofers:	13 cm, tipo cónico
Tweeters:	5 cm, tipo cónico
Impedância nominal	6 ohms
Dimensões (l/a/p)	Aprox. 230 × 345 × 235 mm
Peso	Aprox. 3,8 kg líquidos por altifalante

Sub woofers SS-WG475 para MHC-RG475S

Sistema de altifalantes	Tipo reflexo de graves
Unidades dos altifalantes	
Woofers:	20 cm, tipo cónico
Impedância nominal	6 ohms
Dimensões (l/a/p)	Aprox. 265 × 325 × 330 mm
Peso	Aprox. 5,5 kg

Altifalante frontal SS-RG575 para MHC-RG470

Sistema de altifalantes	3 vias, 4 unidades, tipo reflexo de graves
Unidades dos altifalantes	
Sub Woofers:	15 cm, tipo cónico
Woofers:	15 cm, tipo cónico
Tweeters:	5 cm × 2, tipo cónico
Impedância nominal	6 ohms
Dimensões (l/a/p)	Aprox. 245 × 380 × 290 mm
Peso	Aprox. 5,5 kg líquidos por altifalante

Altifalante frontal SS-RG475 para MHC-RG270

Sistema de altifalantes	3 vias, 3 unidades, tipo reflexo de graves
Unidades dos altifalantes	
Woofers:	13 cm, tipo cónico
Sub Woofers:	13 cm, tipo cónico
Tweeters:	5 cm, tipo cónico
Impedância nominal	6 ohms
Dimensões (l/a/p)	Aprox. 230 × 345 × 235 mm
Peso	Aprox. 3,8 kg líquidos por altifalante

Altifalante frontal SS-RG170E para MHC-RG170

Sistema de altifalantes	3 vias, 3 unidades, tipo reflexo de graves
Unidades dos altifalantes	
Super Tweeter:	2 cm, tipo cúpula
Woofers:	13 cm, tipo cónico
Tweeters:	5 cm, tipo cónico
Impedância nominal	6 ohms
Dimensões (l/a/p)	Aprox. 200 × 325 × 230 mm
Peso	Aprox. 3,0 kg líquidos por altifalante

Modelo mexicano: Altifalante frontal SS-RG575AV para MHC-RG575S

Sistema de altifalantes	3 via, 4 unidade, tipo reflexo de graves, tipo escudo magnético
Unidades dos altifalantes	
Sub Woofers:	15 cm, tipo cónico
Woofers:	15 cm, tipo cónico
Tweeters:	5 cm × 2, tipo cónico
Impedância nominal	6 ohms
Dimensões (l/a/p)	Aprox. 245 × 380 × 240 mm
Peso	Aprox. 5,9 kg líquidos por altifalante

Sub woofers SS-WG575 para MHC-RG575S

Sistema de altifalantes	Tipo reflexo de graves
Unidades dos altifalantes	
Woofers:	20 cm, tipo cónico
Impedância nominal	6 ohms
Dimensões (l/a/p)	Aprox. 265 × 325 × 365 mm
Peso	Aprox. 6,3 kg

Altifalante frontal SS-RG575AV para MHC-RG470

Sistema de altifalantes	3 via, 4 unidade, tipo reflexo de graves, tipo escudo magnético
Unidades dos altifalantes	
Sub Woofers:	15 cm, tipo cónico
Woofers:	15 cm, tipo cónico
Tweeters:	5 cm × 2, tipo cónico
Impedância nominal	6 ohms
Dimensões (l/a/p)	Aprox. 245 × 380 × 240 mm
Peso	Aprox. 5,9 kg líquidos por altifalante

Altifalante frontal SS-RG475AV para MHC-RG270

Sistema de altifalantes	3 via, 3 unidade, tipo reflexo de graves, tipo escudo magnético
Unidades dos altifalantes	
Woofers:	13 cm, tipo cónico
Sub Woofers:	13 cm, tipo cónico
Tweeters:	5 cm, tipo cónico
Impedância nominal	6 ohms
Dimensões (l/a/p)	Aprox. 230 × 345 × 235 mm
Peso	Aprox. 4,0 kg líquidos por altifalante

Outros modelos:

Altifalante frontal SS-RG575 para MHC-RG575S

Sistema de altifalantes	3 vias, 4 unidades, tipo reflexo de graves
Unidades dos altifalantes	
Sub Woofers:	15 cm, tipo cónico
Woofers:	15 cm, tipo cónico
Tweeters:	5 cm × 2, tipo cónico
Impedância nominal	6 ohms
Dimensões (l/a/p)	Aprox. 245 × 380 × 290 mm
Peso	Aprox. 5,5 kg líquidos por altifalante

Sub woofers SS-WG575 para MHC-RG575S

Sistema de altifalantes	Tipo reflexo de graves
Unidades dos altifalantes	
Woofers:	20 cm, tipo cónico
Impedância nominal	6 ohms
Dimensões (l/a/p)	Aprox. 265 × 325 × 365 mm
Peso	Aprox. 6,3 kg

Altifalante frontal SS-RG475 para MHC-RG475S

Sistema de altifalantes	3 vias, 3 unidades, tipo reflexo de graves
Unidades dos altifalantes	
Sub Woofers:	13 cm, tipo cónico
Woofers:	13 cm, tipo cónico
Tweeters:	5 cm, tipo cónico
Impedância nominal	6 ohms
Dimensões (l/a/p)	Aprox. 230 × 345 × 235 mm
Peso	Aprox. 3,8 kg líquidos por altifalante

Sub woofers SS-WG475 para MHC-RG475S

Sistema de altifalantes	Tipo reflexo de graves
Unidades dos altifalantes	
Woofers:	20 cm, tipo cónico
Impedância nominal	6 ohms
Dimensões (l/a/p)	Aprox. 265 × 325 × 330 mm
Peso	Aprox. 5,5 kg

Altifalante frontal SS-RG575 para MHC-RG470

Sistema de altifalantes	3 vias, 4 unidades, tipo reflexo de graves
Unidades dos altifalantes	
Sub Woofers:	15 cm, tipo cónico
Woofers:	15 cm, tipo cónico
Tweeters:	5 cm × 2, tipo cónico
Impedância nominal	6 ohms
Dimensões (l/a/p)	Aprox. 245 × 380 × 290 mm
Peso	Aprox. 5,5 kg líquidos por altifalante

Altifalante frontal SS-RG475 para MHC-RG270

Sistema de altifalantes	3 vias, 3 unidades, tipo reflexo de graves
Unidades dos altifalantes	
Woofers:	13 cm, tipo cónico
Sub Woofers:	13 cm, tipo cónico
Tweeters:	5 cm, tipo cónico
Impedância nominal	6 ohms
Dimensões (l/a/p)	Aprox. 230 × 345 × 235 mm
Peso	Aprox. 3,8 kg líquidos por altifalante

Altifalante frontal SS-RG170 para MHC-RG170

Sistema de altifalantes	3 vias, 3 unidades, tipo reflexo de graves
Unidades dos altifalantes	
Super tweeter:	2 cm, tipo cúpula
Woofers:	13 cm, tipo cónico
Tweeters:	5 cm, tipo cónico
Impedância nominal	6 ohms
Dimensões (l/a/p)	Aprox. 200 × 325 × 230 mm
Peso	Aprox. 3,0 kg líquidos por altifalante

Geral

Alimentação

Modelo norte-americano:	120 V CA, 60 Hz
Modelos europeu e russo:	230 V CA, 50/60 Hz
Modelo australiano:	230 – 240 V CA, 50/60 Hz
Modelo argentino:	220 V CA, 50/60 Hz
Modelo mexicano:	127 V CA, 60 Hz
Modelo da Arábia Saudita:	120 – 127, 220 ou 230 – 240 V CA, 50/60 Hz
	Ajustável com selector de voltagem
Outros modelos:	120 V, 220 V ou 230 – 240 V CA, 50/60 Hz
	Ajustável com selector de voltagem

Consumo

Modelo dos EUA:	
MHC-GX555:	285 watts
MHC-GX355:	210 watts
Modelo canadiano:	
MHC-GX555:	380 VA
MHC-GX355:	290 VA
MHC-GX255:	110 watts
Modelos europeu e russo:	
MHC-RG475S:	300 watts 0,35 W (no modo de economia de energia)
MHC-RG470:	240 watts 0,35 W (no modo de economia de energia)
MHC-RG270:	190 watts 0,35 W (no modo de economia de energia)
MHC-RG170:	70 watts 0,35 W (no modo de economia de energia)

Modelo mexicano:

MHC-RG575S:	300 watts
MHC-RG470:	170 watts
MHC-RG270:	210 watts
Outros modelos:	
MHC-RG575S:	300 watts
MHC-RG475S:	300 watts
MHC-RG470:	170 watts
MHC-RG270:	210 watts
MHC-RG170:	125 watts

Dimensões (l/a/d) (excl. altifalantes)

Aprox. 280 × 325 ×
430 mm

Peso (excl. altifalantes)

Modelo norte-americano:	
MHC-GX555:	Aprox. 10,5 kg
MHC-GX355:	Aprox. 10,0 kg
Modelo canadiano:	
MHC-GX555:	Aprox. 10,5 kg
MHC-GX355:	Aprox. 10,0 kg
MHC-GX255:	Aprox. 8,5 kg
Modelos europeu e russo:	
MHC-RG475S:	Aprox. 10,5 kg
MHC-RG470:	Aprox. 10,0 kg
MHC-RG270:	Aprox. 8,7 kg
MHC-RG170:	Aprox. 7,2 kg
Outros modelos:	
MHC-RG575S:	Aprox. 10,5 kg
MHC-RG475S:	Aprox. 10,5 kg
MHC-RG470:	Aprox. 10,4 kg
MHC-RG270:	Aprox. 10,0 kg
MHC-RG170:	Aprox. 8,5 kg

Acessórios fornecidos

Telecomando (1)
Pilhas R6 (tamanho AA)
(2)
Antena de quadro AM (1)
Antena filiforme FM (1)
Cabo de video (Modelo
mexicano apenas) (1)
Almofadas dos altifalantes
MHC-GX555/RG575S/
RG475S (12)
MHC-GX355/GX255/
RG470/RG270/RG170
(8)

Design e especificações sujeitos a alterações sem aviso
prévio.

Telecomando

ORDEM ALFABÉTICA

A - E

- ALBUM + **11** (11, 13)
- ALBUM - **13** (11, 13)
- CD **18** (10, 13)
- CLEAR **15** (13)
- CLOCK/TIMER SELECT **2**
(24, 25)
- CLOCK/TIMER SET **3** (9, 23,
24)
- DISC SKIP **10** (11, 13)
- DISPLAY **21** (17, 25, 26)
- ENTER **9** (9, 13, 14, 23, 24)
- EQ **14** (20)

F - Z

- FM MODE **4** (16)
- FUNCTION **6** (10, 13, 14, 16,
18, 28)
- PLAY MODE **20** (11, 13, 18)
- REPEAT **4** (12)
- SLEEP **22** (23)
- TAPE **17**
- TUNER BAND **5** (14, 16)
- TUNER MEMORY **19** (14)
- TUNING MODE **20** (14, 16)
- VOLUME +/- **12** (20, 23)

DESCRIÇÃO DOS BOTÕES

- I/⏻ (alimentação) **1** (8, 24)
- ◀▶ (rebobinagem/avanço rápido) **7** (11, 18)
- ▶ (reprodução) **8** (11, 18)
- ⏸ (pausa) **8** (11, 18)
- (paragem) **8** (11, 18)
- +/- (sintonização) **16** (14)
- ◀▶ (recuo/avanço) **16** (9, 11, 18)

