

maniquick®

S W I T Z E R L A N D

Sedile Massaggiante
Siège de massage
Massage-Sitzauflage
Massage seat cover
Soporte asiento masaje
Массажная накидка на сиденье



ISTRUZIONI PER L'USO
MODE D'EMPLOI
GEBRAUCHSANLEITUNG
OPERATING INSTRUCTION
INSTRUCCION PARA EL USO
ИНСТРУКЦИЯ ПО ПРИМЕНЕНИЮ

Prima dell'uso leggere attentamente le istruzioni e le eventuali controindicazioni.

Before using this product, please read the instructions carefully and review the possible side effects.

Stato di fornitura

- Copri sedile massaggiante
- Federa rimovibile
- Alimentatore
- Adattatore per autoveicoli
- Il presente manuale di istruzioni per l'uso

Spiegazione dei simboli

Nelle presenti istruzioni e sulla targhetta per l'uso sono utilizzati i seguenti simboli:



AVVERTENZA Avvertenza su pericoli di lesioni o pericoli per la salute.



ATTENZIONE Avvertenze di sicurezza su possibili danni all'apparecchio/agli accessori.



Nota Indicazione di informazioni importanti.



L'apparecchio è dotato di un doppio isolamento di protezione e corrisponde quindi alla classe di protezione 2.



Utilizzare esclusivamente in locali chiusi.

1. Presentazione

Funzioni dell'apparecchio

Il presente massaggiatore elettrico consente di massaggiare la schiena e le cosce rimanendo seduti. I massaggi possono avere un effetto rilassante o stimolante e sono utilizzati specialmente per trattare contrazioni muscolari, alleviare dolori e sintomi stanchezza. Questo apparecchio esegue il massaggio con l'ausilio di 6 motori vibranti e dispone di molte possibilità di impostazione. L'adattatore per veicoli in dotazione consente di utilizzare il copri sedile anche in auto. A questo scopo, è necessario applicare il copri sedile massaggiante su un posto a sedere appropriato.

L'apparecchio è concepito esclusivamente per l'**uso personale** e non per scopi medici o commerciali.

2. Uso conforme

Il presente apparecchio è destinato esclusivamente al massaggio della schiena e delle gambe umane. Esso non può sostituire il trattamento medico. Non utilizzare l'apparecchio massaggiante nei casi elencati nella seguente tabella di avvertenze. In caso di incertezza sull'idoneità dell'apparecchio massaggiante per l'impiego personale, consultare il proprio medico.



AVVERTENZA

Non utilizzare l'apparecchio massaggiante

- su bambini sotto i 15 anni,
- su animali,
- in presenza di ernia del disco o di condizioni patologiche della colonna vertebrale,
- in presenza di malattie del sistema cardiocircolatorio e mal di testa,
- in presenza di gonfiori, ustioni, infiammazioni, ferite aperte, ferite fresche, ematomi, emorragie o altre lesioni sulla schiena o sulle gambe,
- durante la guida di un veicolo,
- durante la gravidanza,
- mai durante il sonno
- dopo l'ingestione di farmaci o il consumo di alcol (percezione ridotta),
- durante il maneggiamento di macchine.

Il presente apparecchio non è destinato ad essere utilizzato da persone (inclusi bambini) aventi capacità fisiche, sensoriali e psichiche limitate o senza esperienza e/o cognizioni specifiche, a meno che non vengano sorvegliate da una persona responsabile della loro sicurezza o non abbiano ricevuto da questa persona le istruzioni necessarie per l'uso dell'apparecchio.
Sorvegliare i bambini per evitare che giochino con l'apparecchio.

La superficie dell'apparecchio è molto calda. Le persone insensibili al calore devono quindi prestare attenzione durante l'uso dell'apparecchio.

Consultare il proprio medico prima di usare l'apparecchio massaggiante

- in presenza di gravi malattie o dopo aver subito un'operazione sulla parte superiore del corpo, sui glutei o sulle cosce,
- se siete portatrice/portatore di pacemaker, impianti o altri dispositivi ausiliari,
- in presenza di raffreddori con febbre, varici, trombosi, infiammazioni venose, itterizia, diabete, malattie nervose (ad es. sciatica), tubercolosi, tumori, emorroidi, contusioni o infiammazioni acute,
- in presenza di dolori di natura sconosciuta.

L'apparecchio è previsto esclusivamente per lo scopo descritto nelle presenti istruzioni per l'uso. Il produttore non risponde di danni causati da un uso inappropriato o non conforme.

3. Avvertenze di sicurezza

Leggere accuratamente le presenti istruzioni per l'uso. La non osservanza delle avvertenze riportate qui di seguito può causare infortuni alle persone o danni materiali. Conservare le istruzioni per l'uso e metterle a disposizione anche degli altri utenti. Consegnare queste istruzioni per l'uso a chiunque intenda servirsi dell'articolo.



AVVERTENZA

Tenere i bambini lontani dal materiale d'imballaggio. Pericolo di soffocamento.



AVVERTENZA: scossa elettrica

Il presente apparecchio massaggiante deve essere utilizzato con cautela ed accortezza, come ogni altro apparecchio elettrico, per evitare pericoli per la salute dovuti a scosse elettriche.

Per questo motivo utilizzare l'apparecchio

- unicamente con l'alimentatore in dotazione e solo con la tensione nominale indicata sull'alimentatore,
- mai quando l'apparecchio o gli accessori presentano danni visibili,
- non in locali, nei quali si utilizza spray (aerosol) o si somministra ossigeno,
- non durante un temporale.

Spegnere immediatamente l'apparecchio e separarlo dalla rete quando è difettoso o presenta anomalie di funzionamento. Non sconnettere l'alimentatore dalla presa elettrica tirando il cavo di alimentazione o l'apparecchio. Non tenere o portare mai l'apparecchio per il cavo di alimentazione. Mantenere una distanza adeguata tra i cavi e le superfici calde. Non incastrare, piegare o storcere il cavo. Non infilare aghi o oggetti appuntiti.

Prestare attenzione a non mettere a contatto l'apparecchio massaggiante, l'interruttore, l'alimentatore e il cavo con acqua o altri liquidi. Per questo motivo utilizzare l'apparecchio

- esclusivamente in locali asciutti,
- solo con mani asciutte,
- mai nella vasca da bagno, sotto la doccia o con lavandini riempiti d'acqua,
- mai in piscine, whirlpool o nella sauna,
- mai all'aperto.

Non afferrare in nessun caso l'apparecchio caduto in acqua. Sconnettere immediatamente la spina elettrica.

Riparazione



AVVERTENZA

- Le riparazioni di apparecchi elettrici devono essere effettuate esclusivamente da personale qualificato. Riparazioni eseguite non correttamente o inadeguate possono creare gravi pericoli per l'utente. Per le riparazioni rivolgersi al Servizio Assistenza o ad un rivenditore autorizzato.
- Non è consentito aprire la chiusura lampo del massaggiatore. Essa è utilizzata solo per scopi tecnici di produzione.
- Il cavo di allacciamento alla rete di questo apparecchio non può essere sostituito. In caso di danneggiamento del cavo, rottamare l'apparecchio.



AVVERTENZA: pericolo d'incendio

In caso di uso improprio o non conforme alle presenti istruzioni d'uso sussiste il pericolo eventuale d'incendio!

Per questo motivo utilizzare l'apparecchio massaggiante

- 30 minuti al massimo (pericolo di surriscaldamento), e prima di riutilizzarlo lasciarlo raffreddare per almeno 15 minuti,
- mai incustodito, specialmente in presenza di bambini,
- mai sotto una copertura, come ad es. coperte, cuscini ...,
- mai nelle vicinanze di benzina o altri prodotti facilmente infiammabili.

Manipolazione



ATTENZIONE

Disinserire sempre l'apparecchio e sconnettere l'alimentatore dopo ogni uso e prima di ogni pulizia.

- Evitare il contatto con oggetti appuntiti o acuminati.
- Non piegare l'apparecchio e i cavi.
- Non posare l'apparecchio su superfici delicate per evitare danneggiamenti causati dalla chiusura lampo.
- Non esporre l'apparecchio a fonti di calore come forni e radiatori o ai raggi diretti del sole.

Smaltimento



ATTENZIONE

Rispettare le disposizioni locali per lo smaltimento dei materiali. Smaltire l'apparecchio conformemente alla direttiva sui vecchi apparecchi elettrici ed elettronici 2002/96/CEE WEEE (Waste Electrical and Electronic Equipment). Per domande specifiche su questo argomento rivolgersi all'ufficio comunale competente per lo smaltimento ecologico.



4. Descrizione dell'apparecchio

Coprisedile massaggiante (parte anteriore)

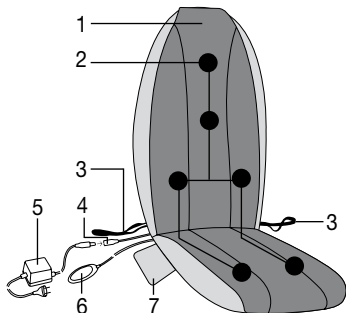

- 1 Fodera di protezione
- 2 6 motori massaggianti
- 3 Cinghie di fissaggio
- 4 Giunto di accoppiamento
- 5 Alimentatore con connettore di collegamento
- 6 Interruttore manuale
- 7 Borsa di custodia

Interruttore manuale



- 1 Tasto ON/OFF con LED di controllo
Accensione e spegnimento
- 2 Tasto INTENSITÀ con LED di controllo
Selezione dell'intensità del massaggio
- 3 Tasto CALORE con LED di controllo
Attivazione e disattivazione della funzione riscaldamento
- 4 Tasto ZONA MASSAGGIO con LED di controllo
Attivazione disattivazione delle singole zone di massaggio
- 5 Tasto PROGRAMMA con LED di controllo
Selezione del programma di massaggio
- 6 Tasto TIMER con LED di controllo
Selezione del tempo di funzionamento (spegnimento)
- 7 Cavo di collegamento con l'apparecchio

I LED di controllo segnalano le funzioni attualmente selezionate e le zone di massaggio attivate.

5. Messa in servizio

- Rimuovere tutti i dispositivi di imballaggio e di trasporto.
Prestare attenzione a tenere i fogli di imballaggio fuori della portata dei bambini. Pericolo di soffocamento.
- Controllare se l'apparecchio, l'alimentatore e tutti i cavi presentano segni di danni.
- Fissare la fodera di protezione sulla superficie del coprisedile massaggiante con l'ausilio
 - del velcro nella zona di passaggio tra sedile e schienale,
 - sulla parte posteriore, sotto il sedile e
 - in alto nella zona delle spalle.Il massaggio può essere effettuato anche senza fodera di protezione e viene generalmente percepito come “più forte” e intenso.
- Posizionare il coprisedile su un posto a sedere idoneo, munito di schienale (sedia, poltrona o simili). Prestare attenzione a scegliere un posto a sedere che poggia su tutta la superficie e munito di schienale sufficientemente alto.
- Per il fissaggio del coprisedile utilizzare, se necessario, le cinghie flessibili di fissaggio e le chiusure a velcro.
- Connettere accumulatore e coprisedile al connettore di collegamento.



AVVERTENZA

- Proteggere l'apparecchi dai colpi e non lasciarlo cadere.
 - Non utilizzare l'apparecchio se l'apparecchio stesso o gli accessori presentano danni visibili.
 - Utilizzare l'apparecchio unicamente con l'alimentatore in dotazione e solo con la tensione nominale indicata sull'alimentatore.
 - Posare il cavo in modo tale da non presentare pericolo di inciamparvi.
- Allacciare l'apparecchio alla rete elettrica inserendo la spina del cavo di alimentazione nella presa.

6. Uso

- Sedere comodamente sul coprisedile. Prestare attenzione a sedere in posizione centrale e assicurarsi che il corpo abbia un buon contatto con il coprisedile.
- Accendere il massaggiatore con il tasto ON/OFF. L'intensità di massaggio è preimpostata sul livello 1.
- Per avviare il massaggio premere il tasto PROGRAMMA o uno o più tasti delle ZONE DI MASSAGGIO.
- Se si desidera un massaggio permanente di singole zone o di tutte le zone di massaggio, selezionare tutte le zone con i tasticorrispondenti. Le zone di massaggio attivate vengono indicate dai rispettivi LED.
- L'avvio del massaggio attiva automaticamente lo spegnimento automatico preimpostato a 20 minuti. Il tasto TIMER consente di impostare lo spegnimento automatico a 10, 20 o 30 minuti. Tener presente che modificando questa impostazione il timer ricomincia il conteggio. Per evitare un surriscaldamento dell'apparecchio, all'inizio del massaggio selezionare la durata massima e non modificarla durante il massaggio.
- Se si desidera un massaggio con i diversi programmi, selezionare il programma corrispondente con il tasto PROGRAMMA. I 5 programmi di massaggio si distinguono per le diverse sequenze di zone e intensità di massaggio.
- Premere il tasto INTENSITÀ per selezionare una delle 3 intensità di massaggio possibili.
- Premere il tasto CALORE per attivare o disattivare la funzione di riscaldamento nella zona delle vertebre lombari.
- Utilizzare il massaggiatore per 30 minuti al massimo. Il massaggio può essere interrotto in qualunque momento anche premendo il tasto ON/OFF.
- Al termine del massaggio sconnettere la spina dell'alimentatore dalla rete elettrica.



Nota

- L'interruttore manuale può essere inserito nella sua borsa di custodia durante e dopo l'uso.
- Durante il massaggio indossare vestiti leggeri.
- Utilizzare l'apparecchio massaggiante per 15 minuti al massimo. Una durata più lunga del massaggio può causare una contrazione della muscolatura invece di rilassarla.
- Non utilizzare l'apparecchio massaggiante poco prima di andare a letto. Il massaggio può avere anche un effetto stimolante e causare disturbi del sonno.



AVVERTENZA

Il massaggio deve essere sempre percepito come piacevole e rilassante. Interrompere il massaggio o cambiare la propria posizione o la pressione di appoggio se si percepisce una sensazione dolorosa o spiacevole.

Uso alternativo in auto

L'adattatore per veicoli in dotazione consente di utilizzare questo coprisedile anche in auto. A questo scopo, inserire il connettore di collegamento dell'adattatore per veicoli nella presa corrispondente dell'apparecchio. Inserire l'adattatore per autoveicoli nel connettore femmina dell'accendisigari o in una presa alternativa a 12 V (ad es. nel portabagagli). Per l'uso procedere come sopra descritto.



AVVERTENZA

Non effettuare in nessun caso massaggi con il coprisedile massaggiante mentre si guida. Il massaggio, ma anche l'impostazione dell'apparecchio, distrae dal traffico stradale. L'attenzione verso il traffico stradale non deve mai essere compromessa dall'apparecchio. Per questo motivo utilizzare il presente apparecchio solo come passeggero oppure quando si fa una sosta e il veicolo è fermo.

Tener presente che l'apparecchio a motore spento può scaricare la batteria in alcuni casi sfavorevoli. Su certi veicoli la presa 12 V funziona solo a motore acceso. Un massaggio con questo copricuscino durante le pause può essere molto rilassante e rigenerativo.

7. Cura e Custodia

Pulizia



AVVERTENZA

- Sconnettere l'apparecchio prima di iniziare qualunque intervento di pulizia.
- Pulire l'apparecchio solo nel modo indicato. Prestare la massima attenzione a non far penetrare liquidi nell'apparecchio o negli accessori.
- Riutilizzare l'apparecchio solo quando è perfettamente asciutto.

Pulire l'apparecchio asciutto e freddo con un panno morbido e leggermente inumidito. È possibile utilizzare anche un detergente leggero. La federa rimovibile è lavabile in lavatrice a 40 °C. Prestare attenzione ai simboli concernenti la cura e la pulizia riportati sull'etichetta cucita sulla federa.

Custodia

- Custodire l'apparecchio massaggiante fuori della portata dei bambini in un luogo asciutto e fresco. Si consiglia la custodia nell'imballo originale.
- Evitare il contatto con oggetti appuntiti o acuminati che possono danneggiare l'apparecchio o la federa.

8. Che fare quando sorgono problemi?

Problema	Causa	Rimedio
Durante il massaggio l'apparecchio è molto rumoroso.	Il copricuscino non appoggia completamente sul sedile.	Prestare attenzione a scegliere un posto a sedere che poggia su tutta la superficie.
Impossibile attivare la funzione di riscaldamento.	È scattata la protezione contro il surriscaldamento.	Rivolgersi al proprio rivenditore o contattare il Servizio Assistenza.
Interruzione del massaggio.	La durata massima di funzionamento preimpostata è trascorsa.	Prima di una nuova applicazione, lasciar raffreddare l'apparecchio per almeno 15 minuti. Riaccendere quindi l'apparecchio.
	Il collegamento alla rete elettrica è stato interrotto.	Controllare il collegamento con il connettore e il contatto fra spina di alimentazione e rete elettrica.
Nessun massaggio.	L'apparecchio non è connesso alla rete.	Ripristinare tutti i collegamenti e accendere l'apparecchio.
	L'apparecchio non è acceso.	Accendere l'apparecchio con il tasto ON/OFF. Premere il tasto PROGRAMMA o ZONE DI MASSAGGIO e selezionare le impostazioni.
	È scattata la protezione contro il surriscaldamento, l'apparecchio è danneggiato.	Rivolgersi al proprio rivenditore o contattare il Servizio Assistenza.

9. Specifiche tecniche

Dimensioni (L/H/P)	475/1070/70 mm
Peso	circa 2,1 kg
Potenza nominale	18 W
Tensione dell'alimentatore	Ingresso: 100-240 V/AC/50-60 Hz, 900mA MAX Uscita: 12 V/DC/1,5 A

CONDIZIONI DI GARANZIA

1. MANIQUICK SA, garantisce l'assenza di guasti e difetti meccanici e la completezza del prodotto al momento della vendita.
2. Le riparazioni possono essere effettuate solo in Centri di assistenza autorizzati dalla MANIQUICK SA o dal Distributore Autorizzato nel Paese in cui avete acquistato l'apparecchio.
3. La durata del periodo di garanzia sui materiali e sui difetti di fabbricazione e di funzionamento è pari a 2 anni a decorrere dalla data di vendita previa osservanza di tutte le indicazioni riportate nelle Istruzioni di impiego da parte dell'Acquirente. Le obbligazioni di garanzia non coprono i materiali di consumo: coppe a elettrodi, fasce elastiche, cavi di collegamento, ecc.
4. I reclami relativi al prodotto dovranno essere presentati direttamente al centro di assistenza autorizzato. Il centro di assistenza, sulla base di un accordo con il venditore, è competente a stabilire la causa e la natura del guasto. Il prodotto sarà sostituito soltanto qualora non possa essere riparato.
5. Il proprietario del prodotto provvederà autonomamente a recapitare e ritirare il prodotto stesso presso la sede di esecuzione della riparazione in garanzia.
6. Il tempo occorrente per la riparazione in garanzia sarà subordinato alla gravità del guasto
7. La responsabilità della MANIQUICK SA ai sensi delle presenti condizioni di garanzia sarà limitata all'ammontare pagato dall'Acquirente per il prodotto in oggetto.

La garanzia sul prodotto non si applicherà nei casi seguenti:

- certificato di garanzia compilato in modo erroneo o contraffatto; numero di serie (se previsto per il prodotto specifico) danneggiato o rimosso;
- assenza di documenti commerciali e finanziari (scontrino fiscale di cassa, bolla di accompagnamento merci) atti a comprovare l'acquisto;
- apertura o riparazione del prodotto eseguite dall'Acquirente o da un centro di assistenza non autorizzato;
- guasti verificatisi a seguito di inosservanza da parte dell'Acquirente delle norme di impiego, stoccaggio e trasporto del prodotto indicate nella relativa documentazione tecnico-normativa, nel qual caso dovranno essere specificate le norme effettive della suddetta documentazione che sono state violate;
- penetrazione di corpi estranei o liquidi all'interno del prodotto;
- presenza sul prodotto di guasti meccanici interni o esterni (incrinature, segni di caduta, parti scheggiate, ecc.) conseguenti a uso, installazione o trasporto erronei del prodotto;
- componenti o accessori soggetti a rapida usura (coppe a elettrodi, fasce elastiche);
- difetti causati da agenti esterni (sporcizia evidente all'esterno e all'interno, tracce di corrosione);
- guasti dovuti a cause indipendenti dal produttore, quali sbalzi di tensione nella rete di alimentazione, fenomeni o calamità naturali, incendi, azioni di animali, insetti, ecc.
- reclami per difetti rilevati dall'Acquirente presentati dopo la scadenza del periodo di garanzia o di qualsivoglia altro periodo stabilito dalla Legislazione per la segnalazione di eventuali difetti;
- uso del prodotto da parte dell'Acquirente non per usi personali (domestici) ma a scopo commerciale per l'ottenimento di un profitto.

Modalità di restituzione di un prodotto difettoso

I prodotti difettosi saranno accettati unicamente se puliti e completi, nell'imballaggio originale, corredati di certificato di garanzia correttamente compilato e dei documenti commerciali e finanziari (scontrino fiscale di cassa del negozio, bolla di accompagnamento) atti a comprovare l'acquisto. Si prega di voler accompagnare l'apparecchio da una descrizione del problema riscontrato.

Indirizzo del punto di accettazione per l'assistenza in garanzia:

ITALIA:

SANICO S.r.l.

Via G. Ferraris

20090 CUSAGO (MI)

ITALY

Tel. +39 02 90.39.00.38

Fax +39 02 90.39.02.79

e-mail: info@maniquick.com

Prima di inviare l'apparecchio siete invitati a contattarci telefonicamente o via e-mail per concordare le modalità di reso.

SMALTIMENTO DELLE APPARECCHIATURE OBSOLETE

Quando su un prodotto è riportato il simbolo di un bidone della spazzatura barrato da una croce significa che il prodotto è coperto dalla direttiva europea 2002/96/EC.

Tutti i prodotti elettrici ed elettronici dovrebbero essere smaltiti separatamente rispetto alla raccolta differenziata municipale, mediante impianti di raccolta specifici designati dal governo o dalle autorità locali.

Il corretto smaltimento delle apparecchiature obsolete contribuisce a prevenire possibili conseguenze negative sulla salute umana e sull'ambiente.

Per informazioni più dettagliate sullo smaltimento delle apparecchiature obsolete, contattare il comune, il servizio di smaltimento rifiuti locale oppure il negozio presso cui è stato acquistato il prodotto.

DISPOSAL OF YOUR OLD APPLIANCE

When this crossed-out wheeled bin symbol is attached to a product, it means the product is covered by the European Directive 2002/96/EC.

All electrical and electronic products should be disposed off separately from the municipal waste stream via designated collection facilities appointed by the government or the local authorities.

The correct disposal of your old appliance will help prevent potential negative consequences for the environment and human health.

For more detailed information about disposal of your old appliance, please contact your city office, waste disposal service or the shop where you purchased the product.

ELIMINATION

Lors de l'élimination des matériaux, respectez les prescriptions locales. Pour éliminer l'appareil, conformez-vous à la directive sur les appareils électriques et électroniques 2002/96/CE – DEEE (Déchets des équipements électriques et électroniques). Pour toute question, adressez-vous aux collectivités locales responsables de l'élimination de ces déchets.

ENTSORGUNG

Befolgen Sie die örtlichen Vorschriften bei der Entsorgung der Materialien. Entsorgen Sie das Gerät gemäß der Elektro- und Elektronik Altgeräte Verordnung 2002/96/EC – WEEE (Waste Electrical and Electronic Equipment). Bei Rückfragen wenden Sie sich an die für die Entsorgung zuständige kommunale Behörde.

ELIMINACIÓN DE DESECHOS

Siga las prescripciones de las autoridades locales respecto a la eliminación de los materiales. Elimine el aparato de acuerdo con la Directiva 2002/96/CE sobre Residuos de aparatos eléctricos y electrónicos (WEEE = Waste Electrical and Electronic Equipment). Si tiene alguna duda diríjase a las autoridades municipales competentes para la eliminación de desechos.

Утилизация

При утилизации материалов соблюдайте действующие местные правила. Утилизируйте прибор согласно требованиям Положения об утилизации электрического и электронного оборудования 2002/96/EC – WEEE („Waste Electrical and Electronic Equipment“). По всем вопросам по утилизации обращайтесь в соответствующую коммунальную службу.



MANIQUICK SA
Viale Carlo Cattaneo, 1
CH-6900 Lugano - SWITZERLAND
info@maniquick.com - www.maniquick.com

IMPORTATO DA:
SANICO Srl
Via G. Ferraris
20090 Cusago (MI) ITALY
Tel (+39) 02.90.39.00.38 - Fax (+39) 02.90.39.02.79
info@sanicare.it - www.sanicare.it
Made in China