

**Modello**

**RT24-5001E-01** 868,30 MHz FSK

**Fornitura**

- Trasmettitore manuale comprensivo di batteria
- Supporto da parete
- Elementi di fissaggio
- Istruzioni per l'uso

**Dati tecnici**

Alimentazione: 1 batteria da 3 V, CR 2032  
 Assorbimento di corrente: ca. 10 mA  
 Frequenza: 868,30 MHz  
 Modulazione: FSK  
 Temperatura di esercizio: tra -20°C e +60°C  
 Raggio d'azione: all'aperto ca. 100 m  
 all'interno ca. 30 m  
 Dimensioni: 110 x 38 x 14 mm  
 (senza supporto da parete)  
 Peso: 37 g (inclusa batteria, escluso supporto da parete)

**Utilizzo conforme alle disposizioni**

Utilizzare il trasmettitore manuale esclusivamente per il controllo di radiocomandi Easywave.  
 Il fabbricante non si assume alcuna responsabilità per danni dovuti a un uso non corretto e non conforme alle disposizioni.

**Indicazioni di sicurezza**

Prima di utilizzare l'apparecchio, leggere attentamente le presenti istruzioni.  
 Osservare anche le istruzioni per l'uso del radiocomando.  
 Azionare il trasmettitore solamente se si è in grado di vedere gli apparecchi da controllare  
 Gli apparecchi non funzionanti vanno fatti controllare dal fabbricante.  
 E' vietato apportare arbitrariamente modifiche all'apparecchio.

**Funzionamento**

Il trasmettitore manuale RT24 serve per il controllo via radio di veneziane, tende a rullo, tende da sole elettricamente azionate.

**Messa in funzione del trasmettitore**

Il trasmettitore è fornito di una batteria, in modo che subito dopo averlo disimballato è già pronto per l'uso.

1. Montare il supporto da parete in un punto adatto.
2. Inizializzare il codice radio nel radiocomando dell'apparecchio da controllare. A tal fine, leggere le istruzioni per l'uso del radiocomando.

**Utilizzo del trasmettitore**

1. Premere uno dei tre tasti funzione (APERTO, STOP, CHIUSO) per controllare il rispettivo apparecchio. Il LED del trasmettitore manuale si illumina brevemente.
2. Premendo nuovamente uno dei tasti funzione, è possibile invertire il senso di rotazione (APERTO, CHIUSO) o sospendere il funzionamento (STOP).

**Sostituzione della batteria**

3. Inserire una piccola moneta nell'incavo sul lato inferiore del trasmettitore. Ruotare diagonalmente la moneta e separare con cautela le parti dell'alloggiamento.
4. Sostituire la batteria.  
**Rispettare le polarità della batteria!**

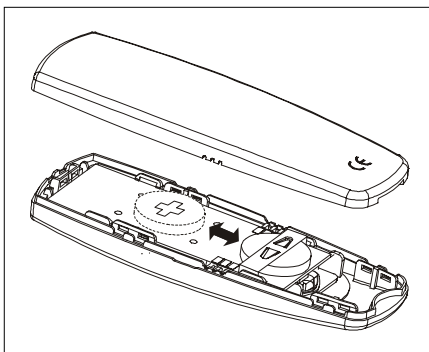

5. Ricongiungere le parti dell'alloggiamento.



Smaltire le batterie esaurite consegnandole al rivenditore specializzato o depositandole nell'apposito contenitore per il riciclaggio.

**Eliminazione dei guasti**

- Se la luce del LED appare debole: sostituire la batteria.
- Se il LED non si illumina: verificare la polarità della batteria.
- Se l'apparecchio ricevente continua a non reagire: ridurre la distanza fino al radiocomando o inizializzare nuovamente i canali del trasmettitore manuale nel radiocomando.

**Smaltimento dell'apparecchio vecchio**

Rimuovere la batteria. Smaltire l'apparecchio secondo le disposizioni di legge.



L'apparecchio contiene componenti elettrici che devono essere smaltiti come rifiuti elettronici.

L'alloggiamento e il supporto da parete sono realizzati in plastica riciclabile (ABS).



**Non gettare gli apparecchi vecchi insieme ai rifiuti domestici!**

**Garanzia**

Se si verifica un guasto all'apparecchio entro il periodo di garanzia indicato dalla legge e causato da difetti del materiale o della produzione, forniremo l'assistenza gratuita necessaria con una riparazione o una sostituzione dell'articolo.

La garanzia decade in caso di intervento da parte di terzi.

**Conformità**

Questo prodotto risponde ai requisiti essenziali della Direttiva 1999/5/CE sulle apparecchiature radio e sulle apparecchiature terminali di telecomunicazione.



Idonea all'uso nei seguenti paesi: EU/CH/FL/IS/N

E' possibile richiedere la dichiarazione di conformità al proprio fornitore.

**Assistenza clienti**

Qualora si verificassero guasti nonostante un utilizzo corretto oppure si danneggiasse l'apparecchio, si prega di rivolgersi all'indirizzo riportato di seguito:

**ALTRON Srl**  
 V.le Edison 633,  
 20099 Sesto San Giovanni (MI)  
 Italia IT  
 Telefono: ++39 02 36527224  
 Fax: ++39 02 36527183  
 Internet: www.altron.it  
 E-mail: info@altron.it