

TOSHIBA

Leading Innovation >>>

CONDIZIONATORE D'ARIA (TIPO SPLIT) Manuale del proprietario



Unità interna

Nome modello: _____

Tipo di condotto ad alta pressione statica
nascosto

RAV-SM2242DT-E

RAV-SM2802DT-E

Per uso commerciale

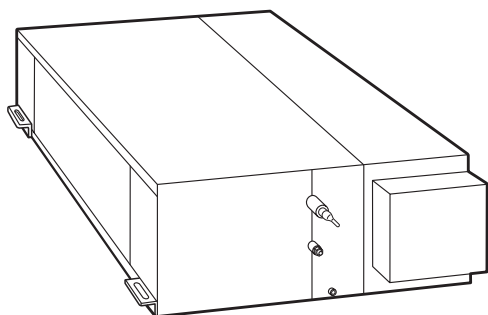

Translated instruction

ADOZIONE DI UN NUOVO REFRIGERANTE

Questo condizionatore d'aria utilizza il refrigerante ecologico R410A.

Questa apparecchiatura non deve essere utilizzata da persone (inclusi i bambini) con capacità fisiche o mentali ridotte o prive della necessaria esperienza e conoscenza, a meno che non siano state istruite sull'uso dell'apparecchiatura e seguite da una persona responsabile per la loro sicurezza.

Sommario

1 Precauzioni per la sicurezza 2

2 Nomi delle parti 4

3 Telecomando collegato via cavo 4

4 Uso corretto 6

5 Funzionamento con il timer. 7

6 Modalità di risparmio energetico 7

7 Impostazioni avanzate 8

8 Raccomandazioni per il risparmio energetico. 8

9 Manutenzione 9

10 Funzionamento e prestazioni del condizionatore d'aria 10

11 Installazione 10

12 Risoluzione dei problemi. 11

13 Specifiche 11

Grazie per aver acquistato questo Toshiba condizionatore d'aria.

Si prega di leggere attentamente queste istruzioni perché contengono informazioni importanti sulla conformità alla direttiva "Macchinari" (2006/42/CE).

Dopo la lettura, conservare le istruzioni in un luogo sicuro, insieme al Manuale del proprietario e al Manuale di installazione fornito con il prodotto.

Denominazione generica: condizionatore d'aria





Definizione di installatore qualificato o di personale di assistenza qualificato

Il condizionatore d'aria deve essere installato, mantenuto, riparato e rimosso da un installatore qualificato o da personale di assistenza qualificato. Per effettuare una di queste operazioni occorre pertanto rivolgersi a un installatore qualificato o al personale di assistenza qualificato.

Per installatore qualificato o personale di assistenza qualificato si intende un agente in possesso delle qualifiche e delle conoscenze descritte nella tabella sottostante.

Agente	Qualifiche e conoscenze che l'agente deve avere
Installatore qualificato	<ul style="list-style-type: none"> L'installatore qualificato è una persona che installa, effettua la manutenzione, sposta e rimuove i condizionatori d'aria costruiti da Toshiba Carrier Corporation. Ha ricevuto la formazione necessaria per installare, mantenere, spostare e rimuovere i condizionatori d'aria costruiti da Toshiba Carrier Corporation o, in alternativa, è stato addestrato da uno o più individui in possesso della necessaria formazione, ed è pertanto idoneo a svolgere tali operazioni. L'installatore qualificato autorizzato a eseguire i lavori elettrici richiesti per l'installazione, il trasferimento e la rimozione del condizionatore d'aria possiede le qualifiche necessarie per svolgere tali compiti, come stabilito dalle leggi e dai regolamenti locali; è stato addestrato a lavorare sui condizionatori d'aria direttamente da Toshiba Carrier Corporation o da uno o più individui in possesso della necessaria formazione ed è pertanto idoneo a svolgere tale lavoro. L'installatore qualificato autorizzato a eseguire i lavori di gestione del refrigerante e di posa dei tubi richiesti per l'installazione, il trasferimento e la rimozione del condizionatore d'aria possiede le qualifiche necessarie per svolgere tali compiti, come stabilito dalle leggi e dai regolamenti locali; è stato addestrato a lavorare a svolgere i lavori di gestione del refrigerante e di posa dei tubi direttamente da Toshiba Carrier Corporation o da uno o più individui in possesso della necessaria formazione ed è pertanto idoneo a svolgere tale lavoro. L'installatore qualificato autorizzato a svolgere lavori in altezza ha ricevuto la formazione necessaria per effettuare tali lavori con i condizionatori d'aria costruiti da Toshiba Carrier Corporation o, in alternativa, è stato addestrato da uno o più individui in possesso della necessaria formazione, ed è pertanto idoneo a svolgere tali operazioni.
Personale di assistenza qualificato	<ul style="list-style-type: none"> Il personale di assistenza qualificato è una persona che installa, ripara, effettua la manutenzione, sposta e rimuove i condizionatori d'aria costruiti da Toshiba Carrier Corporation. Ha ricevuto la formazione necessaria per installare, riparare, mantenere, spostare e rimuovere i condizionatori d'aria costruiti da Toshiba Carrier Corporation o, in alternativa, è stato addestrato da uno o più individui in possesso della necessaria formazione, ed è pertanto idoneo a svolgere tali operazioni. Il personale di assistenza qualificato autorizzato a eseguire i lavori elettrici richiesti per l'installazione, il trasferimento e la rimozione del condizionatore d'aria possiede le qualifiche necessarie per svolgere tali compiti, come stabilito dalle leggi e dai regolamenti locali; è stato addestrato a lavorare sui condizionatori d'aria direttamente da Toshiba Carrier Corporation o da uno o più individui in possesso della necessaria formazione ed è pertanto idoneo a svolgere tale lavoro. Il personale di assistenza qualificato autorizzato a eseguire i lavori di gestione del refrigerante e di posa dei tubi richiesti per l'installazione, la riparazione, il trasferimento e la rimozione del condizionatore d'aria possiede le qualifiche necessarie per svolgere tali compiti, come stabilito dalle leggi e dai regolamenti locali; è stato addestrato a lavorare a svolgere i lavori di gestione del refrigerante e di posa dei tubi direttamente da Toshiba Carrier Corporation o da uno o più individui in possesso della necessaria formazione ed è pertanto idoneo a svolgere tale lavoro. Il personale di assistenza qualificato autorizzato a svolgere lavori in altezza ha ricevuto la formazione necessaria per effettuare tali lavori con i condizionatori d'aria costruiti da Toshiba Carrier Corporation o, in alternativa, è stato addestrato da uno o più individui in possesso della necessaria formazione, ed è pertanto idoneo a svolgere tali operazioni.

■ Indicazioni di avvertimento sul condizionatore d'aria

Indicazione di avvertimento	Descrizione
 <p>WARNING ELECTRICAL SHOCK HAZARD Disconnect all remote electric power supplies before servicing.</p>	<p>AVVERTIMENTO PERICOLO DI ELETTROCUZIONE Scollegare tutti i cavi di alimentazione elettrica prima della manutenzione.</p>
 <p>WARNING Moving parts. Do not operate unit with grille removed. Stop the unit before the servicing.</p>	<p>AVVERTIMENTO Parti in movimento. Non far funzionare l'unità se la griglia è rimossa. Arrestare l'unità prima della manutenzione.</p>
 <p>CAUTION High temperature parts. You might get burned when removing this panel.</p>	<p>ATTENZIONE Parti sottoposte a temperatura elevata. La rimozione di questo pannello espone al pericolo di ustioni.</p>
 <p>CAUTION Do not touch the aluminum fins of the unit. Doing so may result in injury.</p>	<p>ATTENZIONE Non toccare le alette in alluminio dell'unità. La mancata osservanza di questa indicazione può essere causa di lesioni.</p>
 <p>CAUTION BURST HAZARD Open the service valves before the operation, otherwise there might be the burst.</p>	<p>ATTENZIONE RISCHIO DI ESPLOSIONE Aprire sempre le valvole di servizio prima di eseguire l'operazione, per scongiurare il rischio di esplosione.</p>

1 Precauzioni per la sicurezza

Il produttore rifiuta qualsiasi responsabilità per eventuali danni causati dall'inosservanza delle istruzioni fornite in questo manuale.

AVVERTIMENTO

In generale

- Leggere con attenzione il Manuale del proprietario prima di iniziare a utilizzare il condizionatore d'aria. Vi sono molte cose importanti da tenere a mente per il funzionamento quotidiano.
- Sia per la sostituzione sia per il rabbocco si deve usare esclusivamente il tipo di refrigerante specificato. In caso contrario nel circuito di refrigerazione si potrebbe creare una pressione anomala con la conseguente possibilità di guasto o esplosione oltre che di lesione alle persone.

Trasporto e magazzinaggio

- Quando si trasporta il condizionatore d'aria, indossare scarpe con puntali di protezione supplementari.
- Quando si trasporta il condizionatore d'aria, non sostenere il peso afferrando il nastro che avvolge il cartone d'imballaggio. La mancata osservanza di questa indicazione potrebbe essere causa di lesioni qualora il nastro si rompesse.
- Quando si impilano i cartoni di imballaggio per il magazzinaggio o di trasporto, seguire le precauzioni riportate sui cartoni. La mancata osservanza di questa precauzione potrebbe provocare la caduta della pila.

Installazione

- Solo un installatore qualificato (*1) o il personale di assistenza qualificato (*1) è autorizzato a eseguire il lavoro elettrico sul condizionatore d'aria. In nessun caso questo lavoro deve essere fatto da una persona non qualificata, perché l'esecuzione non corretta dei lavori può provocare elettrocuzioni e/o perdite elettriche.
- Al termine del lavoro di installazione, chiedere all'installatore di illustrare le posizioni dell'interruttore. Nelle eventualità di un guasto del condizionatore d'aria, portare l'interruttore su OFF e contattare il personale dell'assistenza.
- Se si installa l'unità in una stanza di piccole dimensioni, prendere le misure appropriate per impedire che il refrigerante superi il limite di concentrazione, anche in presenza di perdite. Durante l'implementazione di queste misure, consultarsi con il rivenditore presso il quale è stato acquistato il condizionatore d'aria. L'accumulo di refrigerante altamente concentrato potrebbe causare un incidente dovuto alla carenza di ossigeno.
- Non installare il condizionatore d'aria in un locale soggetto al rischio di esposizione a gas combustibili. Le eventuali perdite di gas combustibile nelle vicinanze dell'unità potrebbero innescare un incendio.

Funzionamento

- Prima di asportare la griglia di aspirazione dell'unità interna o il pannello di servizio dell'unità esterna, portare l'interruttore in posizione OFF. La mancata osservanza di questa indicazione può provocare elettrocuzione attraverso il contatto con le parti interne. Solo un installatore qualificato (*1) o il personale di assistenza qualificato (*1) è autorizzato ad asportare la griglia di aspirazione dell'unità interna o il pannello di servizio dell'unità esterna e svolgere il lavoro richiesto.
- All'interno del condizionatore d'aria esistono parti in movimento e aree ad alta tensione. Per scongiurare il pericolo di elettrocuzione o di intrappolamento delle dita o di altri oggetti nelle parti in movimento, non rimuovere la griglia di aspirazione dell'unità interna o il pannello di servizio dell'unità esterna. Se occorre eseguire un lavoro che implichi la rimozione di questi elementi, contattare un installatore qualificato o il personale di assistenza qualificato.
- Non tentare di spostare o riparare l'unità da soli. All'interno dell'unità è presente alta tensione, pertanto, la rimozione del coperchio e lo spostamento dell'unità principale potrebbero esporre al rischio di elettrocuzione.
- Per pulire il filtro dell'unità interna o per eseguire altre attività considerate come "lavori in altezza" utilizzare un supporto più alto di 50 cm. A motivo del pericolo di caduta dal supporto e quindi del rischio di lesioni o ferite, i lavori in altezza dovrebbero essere eseguiti esclusivamente da persone qualificate. Se la situazione richiede questi tipi di lavori, rivolgersi a un installatore qualificato o al personale di assistenza qualificato.
- Non toccare le alette in alluminio dell'unità esterna. La mancata osservanza di questa indicazione espone al rischio di lesioni. Se la situazione richiede che le alette vengano toccate, rivolgersi a un installatore qualificato o al personale di assistenza qualificato.
- Non salire o collocare oggetti sull'unità esterna. La mancata osservanza di questa indicazione espone l'operatore al rischio di lesioni dovute alla caduta accidentale degli oggetti o dell'operatore stesso.
- Non collocare gli apparecchi a combustione in modo che siano esposti direttamente all'aria proveniente dal condizionatore, poiché ciò potrebbe provocare una combustione non corretta.
- Se il condizionatore d'aria viene utilizzato in contemporanea a un apparecchio a combustione, prestare attenzione alla ventilazione per garantire un ricambio di aria fresca. La scarsa ventilazione provoca carenza di ossigeno.
- Se il condizionatore d'aria viene utilizzato in un locale chiuso, assicurare una ventilazione adeguata dell'ambiente. La scarsa ventilazione provoca carenza di ossigeno.

Riparazioni

- Qualora si notasse la presenza di un problema (messaggio d'errore visualizzato sullo schermo, odore di bruciato, rumori anomali, incapacità del condizionatore di raffreddare o riscaldare l'ambiente, perdite d'acqua), non toccare il condizionatore ma portare l'interruttore in posizione OFF e rivolgersi al personale di assistenza qualificato. Adottare tutte le misure necessarie a garantire che l'alimentazione elettrica non venga inserita (apponendo ad esempio un cartello con l'indicazione "fuori servizio" nei pressi dell'interruttore) fino all'arrivo del personale di assistenza qualificato. Continuare a utilizzare il condizionatore d'aria anche dopo l'insorgere di un problema può danneggiare l'unità o provocare elettrocuzioni, ecc.
- Se la griglia della ventola è danneggiata, non avvicinarsi all'unità esterna ma portare l'interruttore in posizione OFF e rivolgersi al personale di assistenza qualificato perché provveda a effettuare le necessarie riparazioni. Non riportare l'interruttore in posizione ON fino a quando le riparazioni non siano state completate.
- Se esiste il pericolo che l'unità interna possa cadere, non avvicinarsi, portare l'interruttore sulla posizione OFF e contattare un installatore qualificato o il personale di assistenza qualificato affinché rimontino l'unità. Non riportare l'interruttore in posizione ON fino a quando l'unità non sia stata rimontata.
- Se esiste il pericolo che l'unità esterna possa cadere, non avvicinarsi, portare l'interruttore sulla posizione OFF e contattare un installatore qualificato o il personale di assistenza qualificato affinché fissino o rimontino l'unità. Non riportare l'interruttore in posizione ON fino a quando le riparazioni non siano state completate.

Trasferimento

- Se il condizionatore d'aria deve essere trasferito, rivolgersi a un installatore qualificato o al personale di assistenza qualificato. Se il trasferimento del condizionatore d'aria fosse eseguito in maniera errata potrebbe esistere il rischio di elettrocuzione e/o incendio.

(*1) Fare riferimento alla "Definizione di installatore qualificato o di personale di assistenza qualificato".

ATTENZIONE

Per scollegare l'apparecchio dalla rete di alimentazione principale

- Questo apparecchio deve essere collegato alla rete elettrica per mezzo di un interruttore con separazione dei contatti di almeno 3 mm.
- È necessario utilizzare il fusibile d'installazione 25A per la linea di alimentazione di questo condizionatore.

Avvertenze riguardanti l'installazione (Osservare scrupolosamente le indicazioni sotto riportate).

- Posare correttamente il tubo di scarico, in modo da garantire uno scarico perfetto. Uno scarico non efficiente potrebbe provocare l'allagamento dell'edificio e danneggiare l'arredamento.
- Si raccomanda di collegare il condizionatore d'aria a una rete di alimentazione dedicata con tensione di alimentazione corrispondente a quella nominale, altrimenti l'unità potrebbe guastarsi o causare incendi.



Avvertenze riguardanti il funzionamento

- Non utilizzare il condizionatore d'aria per scopi particolari, quali ad esempio la conservazione di alimenti, strumenti di precisione, oggetti d'arte, vetture o imbarcazioni, l'allevamento di animali, ecc.
- Non toccare gli interruttori con le dita bagnate, altrimenti si può incorrere in una elettrocuzione.
- Se il condizionatore d'aria non verrà utilizzato per un lungo periodo di tempo, disinserire l'interruttore principale o l'interruttore.
- Per far sì che il condizionatore possa garantire prestazioni ottimali, utilizzarlo negli intervalli di temperatura specificati nelle istruzioni. In caso contrario l'unità potrebbe guastarsi o essere soggetta a perdite d'acqua.
- Fare attenzione a non versare liquidi sul telecomando. Proteggerlo da succhi di frutta, acqua o qualsiasi altro tipo di liquido.

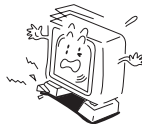

Informazioni sul trasporto, la gestione e il magazzinaggio del cartone

Esempi di indicazioni riportate sul cartone

Simbolo	Descrizione	Simbolo	Descrizione
	Conservare all'asciutto		Non far cadere
	Fragile		Non coricare
	Altezza di impilaggio (in questo caso possono essere impilati 12 cartoni)		Non camminare su questo cartone
	Alto		Non calpestare
	Maneggiare con cura		

Altre precauzioni	Descrizione
<div style="border: 1px solid black; padding: 5px;"> <p>Caution</p> <p>Injury possibility. Don't handle with packing band, or may get injured in case of broken band.</p> </div>	<p>ATTENZIONE</p> <p>Possibilità di lesioni. Non afferrare le reggette di plastica; in caso di rottura potrebbero causare lesioni.</p>
<div style="border: 1px solid black; padding: 5px;"> <p>Stacking notice.</p> <p>In case that cardboard boxes protrude out of pallet when stacking, lay a 10mm thick plywood over the pallet.</p> </div>	<p>Avviso di impilaggio.</p> <p>Se le scatole di cartone sporgono dal bancale dopo l'impilaggio. Stendere sulla bancale un foglio di compensato dello spessore di 10 mm.</p>

2 Nomi delle parti

■ Unità interna

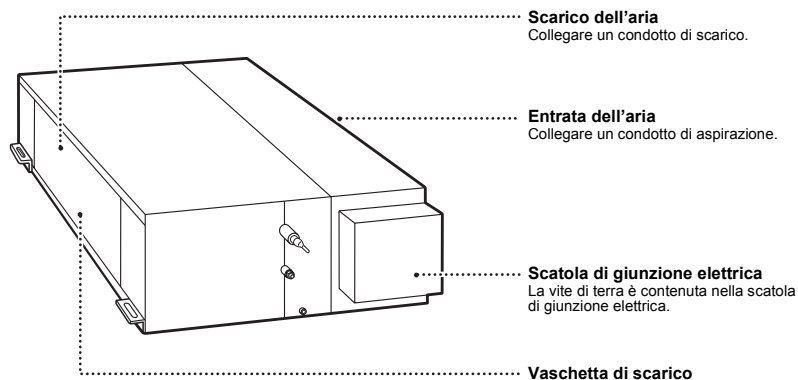

Componente venduto separatamente

Telecomando

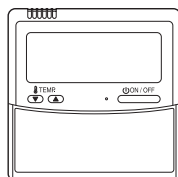

■ Unità esterna

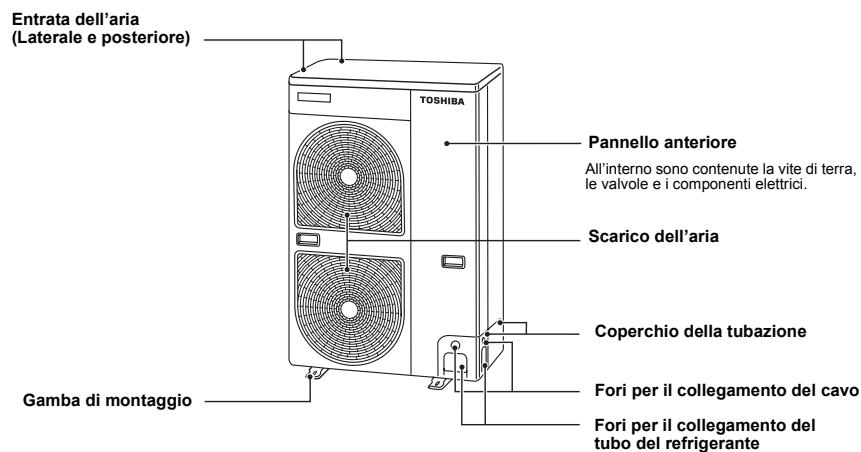

3 Telecomando collegato via cavo

Questo telecomando consente di comandare fino a 8 unità interne.

■ Sezione del display

La figura qui sotto mostra tutte le icone che vengono visualizzate. Quando l'unità è in funzione, saranno visualizzate solo le icone del caso.

- Quando si accende per la prima volta l'interruttore differenziale, l'indicazione **SETTING** lampeggia nella sezione del display del telecomando.
 - Mentre l'icona lampeggia, viene effettuata la conferma automatica del modello.
- Attendere la scomparsa dell'icona **SETTING** prima di utilizzare il telecomando.

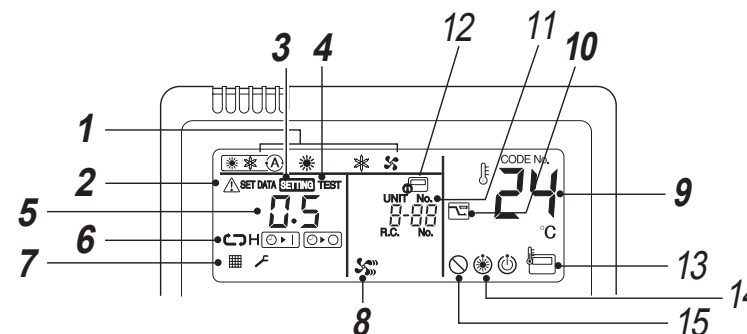
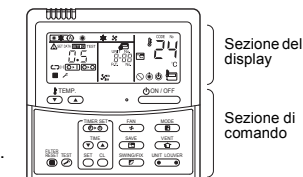

1 Modalità di funzionamento

Viene visualizzata la modalità di funzionamento selezionata.

2 Indicazione Errore

Visualizzata durante il funzionamento del dispositivo di protezione o nel caso si verifichi un errore.

3 Indicazione SETTING

Visualizzata durante l'impostazione del timer o altre impostazioni.

4 Indicazione della modalità di prova (TEST)

Visualizzata durante un funzionamento di prova.

5 Indicazione del timer

Quando si verifica un errore, viene visualizzato il codice di errore.

6 Indicazione della modalità Timer

Viene visualizzata la modalità timer selezionata.

7 Indicazione del filtro

Promemoria per pulire il filtro dell'aria.

8 Indicazione della velocità della ventola

La velocità della ventola non è regolabile. È fissa su Alta.

(ALTA)

9 Indicazione della temperatura impostata

Viene visualizzata la temperatura impostata selezionata.

10 Indicazione della modalità di risparmio energetico

Limiti di velocità del compressore (capacità) per risparmiare energia.

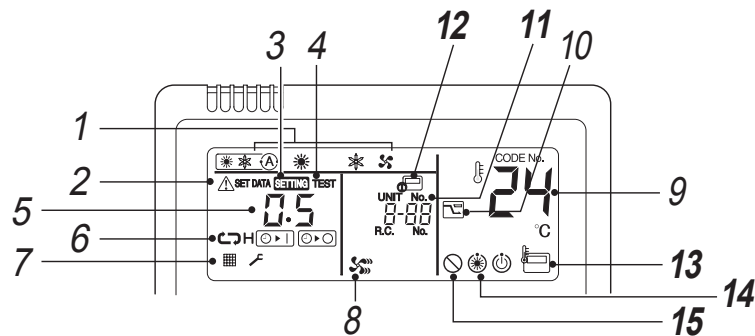

11 Indicazione UNIT No.

Visualizza il numero dell'unità interna selezionata. Mostra inoltre il codice di errore delle unità interna ed esterna.

12 Indicazione di controllo centrale

Visualizzata quando il condizionatore d'aria è utilizzato per operazioni di controllo centrale, in abbinamento a un telecomando di controllo centrale.

Se il telecomando è disabilitato dal sistema di controllo centrale, lampeggia. In queste condizioni non è possibile eseguire operazioni con i pulsanti.

Anche se si preme il pulsante ON/OFF, MODE o TEMP., l'operazione corrispondente non viene eseguita.

(Le impostazioni effettuate con il telecomando variano a seconda della modalità di controllo centrale. Per ulteriori informazioni, consultare il manuale del telecomando del controllo centrale.)

13 Indicazione del sensore del telecomando

Visualizzata quando viene attivato il sensore del telecomando.

14 Indicazione Pre-riscaldamento

Visualizzata quando viene attivata la modalità di riscaldamento o il ciclo di sbrinamento. Quando questa icona è visualizzata, la ventola dell'unità interna è ferma.

15 Indicazione di assenza funzioni

Visualizzata quando la funzione richiesta non è disponibile su quel modello.

Sezione di comando

Per effettuare l'operazione desiderata, premere il pulsante corrispondente.

- I comandi vengono memorizzati, pertanto, dopo l'impostazione iniziale, non è necessario effettuare ulteriori impostazioni, salvo le modifiche desiderate. Il condizionatore d'aria può essere azionato premendo il pulsante .

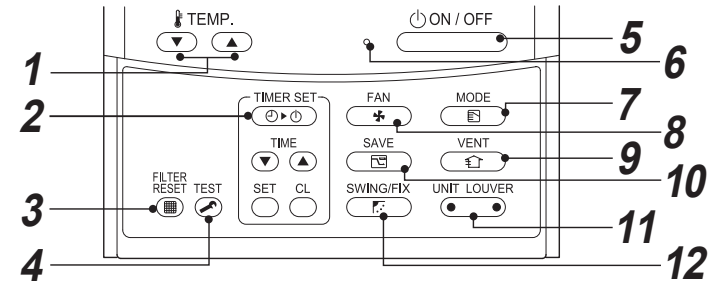

1 Pulsante (pulsante di impostazione della temperatura)

Tara il punto di regolazione. Selezionare il punto di regolazione desiderato premendo o .

2 Pulsante (pulsante di impostazione del timer)

Premere per impostare il timer.

3 Pulsante (pulsante di ripristino dell'indicazione del filtro)

Ripristina l'icona "" dopo la pulizia del filtro.

4 Pulsante (pulsante di prova)

Utilizzare solo per l'assistenza. (Durante il normale funzionamento non utilizzare questo pulsante.)

5 Pulsante (pulsante di accensione/spegnimento)

Premendo questo pulsante una volta, il climatizzatore entra in funzione; premendolo una seconda volta, il funzionamento si arresta. Dopo l'arresto si spegne la spia di funzionamento e scompaiono tutte le indicazioni.

6 Spia di funzionamento

Quando l'unità è accesa la luce è verde. Lampeggia durante il funzionamento del dispositivo di protezione o se si verifica un errore.

7 Pulsante (pulsante della modalità di funzionamento)

Consente di selezionare la modalità di funzionamento desiderata.

8 Pulsante (pulsante della velocità della ventola)

La velocità della ventola non è regolabile. È fissa su Alta.

9 Pulsante (pulsante di ventilazione)

Utilizzare se si collega un kit di ventilazione meccanica (da acquistarsi localmente). Se premendo questo pulsante sul telecomando viene visualizzato il simbolo "" significa che non ci sono kit di ventilazione collegati.

10 Pulsante (risparmio energetico)

Utilizzare per avviare la modalità di risparmio energetico.

11 Pulsante (pulsante di selezione unità/deflettore)

Consente di selezionare un'unità (sinistra) o un deflettore (destra) selezionando il numero corrispondente.

UNIT:
Seleziona una delle unità interne controllate da un unico telecomando.

LOUVER:
Nessuna funzione.

12 Pulsante (pulsante di direzione oscillazione/deflettore)

Nessuna funzione.

OPZIONE:

sensore del telecomando

In genere il sensore di temperatura dell'unità interna rileva la temperatura. È anche possibile rilevare la temperatura intorno al telecomando.

Per ulteriori informazioni, contattare il rivenditore presso cui è stato acquistato il condizionatore d'aria.

4 Uso corretto

Quando si utilizza il condizionatore d'aria per la prima volta o quando si modifica l'impostazione, seguire la procedura descritta di seguito. Le impostazioni vengono salvate in memoria e, quando l'unità è accesa, è possibile visualizzarle in qualsiasi momento premendo il pulsante .

Operazioni preliminari

Accendere l'interruttore principale e/o l'interruttore differenziale.

- Quando si inserisce l'alimentazione, sul display del telecomando appare una linea di divisione.
- Dopo l'inserimento dell'alimentazione, non è possibile eseguire alcuna operazione sul telecomando per circa 1 minuto. Ciò è perfettamente normale, non si tratta di un malfunzionamento.

REQUISITO

- Quando il condizionatore d'aria è in uso, utilizzare solo il pulsante , senza spegnere l'interruttore di alimentazione principale o l'interruttore differenziale.
- Quando si riaccende il condizionatore d'aria dopo un lungo periodo di inutilizzo, accendere l'interruttore differenziale con un anticipo di almeno 12 ore. (Questo periodo di tempo è necessario per accendere il riscaldamento del compressore e prevenirne il sovraccarico quando si attiva l'unità esterna.)

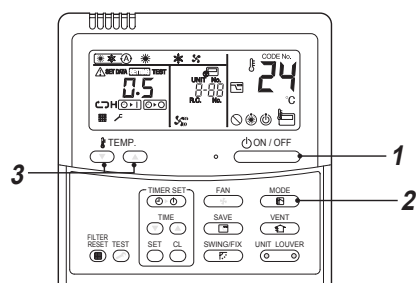

Avvio

1 Premere il pulsante .

La spia di funzionamento si accende e il condizionatore inizia a funzionare.

2 Selezionare la modalità di funzionamento con il pulsante "MODE".

A ogni pressione del pulsante l'indicazione cambia nell'ordine mostrato di seguito.



3 Selezionare il punto di regolazione desiderato premendo il pulsante "TEMP." o "TEMP.".

Arresto

Premere il pulsante .

La spia di funzionamento si spegne e il condizionatore si arresta.

NOTA

Selezione automatica

- Quando è in modalità Auto, l'unità sceglie la modalità di funzionamento (raffreddamento, riscaldamento o solo ventola) in base alla temperatura del punto di regolazione selezionata dall'utente.
- Se la modalità Auto non permette di ottenere le condizioni desiderate, è possibile selezionare manualmente le impostazioni desiderate.

Raffreddamento

- Se c'è una richiesta di raffreddamento, l'unità si avvia dopo circa 1 minuto dalla selezione della modalità.

Riscaldamento

- Se c'è una richiesta di riscaldamento, l'unità si avvia dopo circa 3 - 5 minuti dalla selezione della modalità.
- Dopo l'arresto del riscaldamento, fan continua a funzionare per circa 30 secondi.
- Quando la temperatura ambiente raggiunge il valore impostato, l'unità esterna smette di funzionare e l'unità interna inizia a funzionare come ventola. In modalità di Sbrinatorio, la ventola si arresta perché non venga emessa aria fredda. (Viene visualizzato il simbolo del pre-riscaldamento "☀").

Riavvio dopo un'interruzione

- Quando si tenta di riavviare l'apparecchio immediatamente dopo un arresto, occorre attendere circa 3 minuti prima che l'unità entri nuovamente in funzione; tale attesa è necessaria per proteggere il compressore.



Funzionamento a 8 °C (per il pre-riscaldamento)

(Disponibile per le unità esterne Super Digital Inverter)

Il condizionatore d'aria è in grado di mantenere la temperatura di riscaldamento su circa 8 °C.

Il riscaldamento a 8 °C richiede l'impostazione mediante il telecomando collegato via cavo. Rivolgersi all'installatore o al rivenditore per le impostazioni dell'unità interna.



Avvio

1. Impostare la temperatura visualizzata a 18 °C in modalità di riscaldamento premendo il pulsante TEMP. .
2. Impostare la temperatura visualizzata a 8 °C premendo e mantenendo premuto il pulsante TEMP.  per almeno quattro secondi.

Arresto

1. Impostare la temperatura visualizzata a 18 °C premendo il pulsante TEMP. .
- Il condizionatore d'aria ritorna alla modalità di RISCALDAMENTO normale. Selezionare la temperatura e la modalità di funzionamento desiderate.

NOTA

- La temperatura dell'aria di scarico è inferiore a quella del normale riscaldamento.
- È possibile che la temperatura ambiente non venga riscaldata uniformemente a seconda della posizione di installazione del telecomando.
- È possibile che la temperatura ambiente non raggiunga gli 8 °C a seconda delle dimensioni della stanza o dalle condizioni di installazione.
- L'operazione di riscaldamento a 8 °C viene annullata nei seguenti casi.
 - Quando l'operazione viene interrotta con il pulsante .
 - Quando viene selezionata una modalità di funzionamento diversa con il pulsante .
 - Quando l'impostazione della temperatura o la modalità di funzionamento viene modificata oppure l'operazione viene avviata/interrotta con il telecomando via radio o il telecomando del controllo centrale.
- Se uno o più modelli diversi da quelli con cassetta di scarico dell'aria a 4 vie (serie 4), con condotto sottile o con pressione statica elevata e condotto nascosto sono collegati allo stesso gruppo di controllo, il riscaldamento a 8 °C non è disponibile.
- Se si utilizza questa modalità di funzionamento, si raccomanda di prevedere tempi di funzionamento adeguati, e di richiedere agli addetti alla manutenzione di sottoporre il condizionatore d'aria a una manutenzione periodica.

5 Funzionamento con il timer

- Sono disponibili tre modalità di funzionamento con il timer: (è possibile impostare fino a 168 ore.)
 Spegnimento con timer : L'unità si arresta al raggiungimento dell'ora impostata.
 Spegnimento con timer ripetuto : L'unità si arresta giornalmente al raggiungimento dell'ora impostata.
 Accensione con timer : L'unità si avvia al raggiungimento dell'ora impostata.

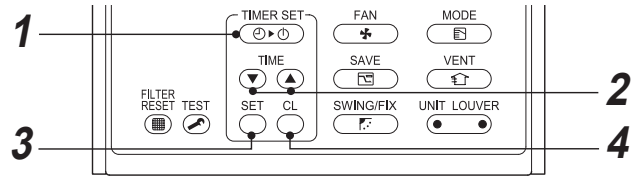

Impostazione

1 Premere il pulsante .

A ogni pressione del pulsante cambia la modalità di funzionamento con il timer.

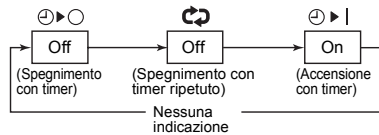

- e indicazione del timer lampeggiante.

2 Premere il pulsante per selezionare "impostare l'ora".

- A ogni pressione del pulsante il valore aumenta di 0,5 ore (30 minuti).
 Se si desidera selezionare un periodo di tempo superiore a 24 ore, il timer può essere impostato con incrementi di 1 ora.
 Il tempo massimo impostabile è di 168 ore (7 giorni).
 Il telecomando visualizza il tempo impostato sotto forma di ora (tra 0,5 e 23,5 ore) ^(*) o di giorni e ora (24 ore o più) ^(**) come illustrato di seguito.
- A ogni pressione del pulsante il valore impostato diminuisce di 0,5 ore (30 minuti) (0,5 - 23,5 ore) o 1 ora (24 - 168 ore).

Esempio di indicazione sul telecomando

- 23,5 ore ^(*)



- 34 ore ^(**)



Numero di giorni Ore

1d indica 1 giorno (24 ore).

10h indica 10 ore. (In totale 34 ore)

3 Premere il pulsante .

L'icona scompare, rimane visualizzata l'ora e lampeggia l'icona o .
 (Quando la funzione di accensione con timer è attiva, sono visualizzate le icone e le altre icone scompaiono.)

4 Annullare il funzionamento con il timer

Premere il pulsante .
 L'icona del timer scompare.

NOTA

- Quando l'unità si arresta dopo che il timer ha raggiunto l'ora preimpostata, premendo il pulsante si riattiva lo spegnimento con timer ripetuto l'unità si arresterà quando verrà raggiunta l'ora impostata.
- Se si preme mentre la funzione di spegnimento con timer è attiva, l'indicazione del funzionamento con timer scompare e riappare dopo circa 5 secondi. Ciò è previsto durante il normale funzionamento del telecomando.

6 Modalità di risparmio energetico

La modalità di risparmio energetico limita la corrente massima, il che influisce sulla capacità di riscaldamento o raffreddamento dell'unità.

Premere il pulsante durante il funzionamento.

- Il condizionatore d'aria passa in modalità di risparmio energetico.
- Sul display appare.

La modalità di risparmio energetico rimane attiva fino a quando non viene annullata.

Per annullare la modalità di risparmio energetico premere nuovamente il pulsante .

- L'indicazione scompare.

NOTA

- Quando si utilizzano anche altri elettrodomestici oltre al condizionatore, è consigliabile impostare la modalità di risparmio energetico, per evitare che scatti l'interruttore del circuito. Ovviamente, si può scegliere di utilizzare questa modalità anche per risparmiare energia.
- In modalità di risparmio energetico il condizionatore consuma meno, tuttavia l'azione di riscaldamento/raffreddamento è meno efficace rispetto alla modalità normale. (La corrente massima è limitata a circa il 75 % (impostazione di fabbrica) della modalità normale.)
- Per regolare le impostazioni di risparmio energetico, vedere "Modalità di risparmio energetico" nel capitolo Impostazioni avanzate.
- La modalità di risparmio energetico rimane attiva fino all'operazione seguente, anche se l'operazione viene avviata/interrotta; la modalità di funzionamento viene cambiata o la reimpostazione dell'alimentazione viene eseguita durante la modalità di risparmio energetico.

7 Impostazioni avanzate

■ Modalità di risparmio energetico

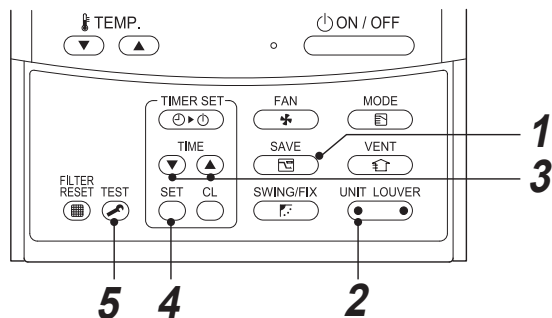

1 Premere e mantenere premuto il pulsante per almeno quattro secondi mentre il condizionatore non è in funzione.

- , il simbolo e i numeri lampeggiano.

2 Premere (lato sinistro del pulsante) per selezionare l'unità interna da impostare.

- Ogni volta che si preme il pulsante, l'indicazione UNIT No. cambia nel modo seguente:

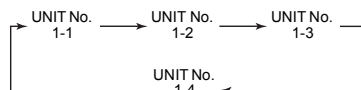

La ventola dell'unità selezionata è in funzione.

3 Premere i pulsanti TIME per regolare l'impostazione della modalità di risparmio energetico.

- A ogni pressione del pulsante, l'alimentazione cambia livello di 1 % all'interno della gamma che va da 100 % a 50 %.
- L'impostazione di fabbrica è 75 %.

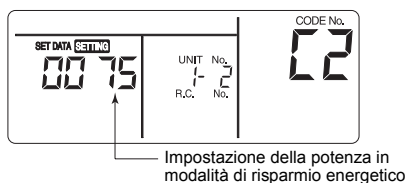

4 Premere il pulsante .

5 Premere il pulsante per completare l'impostazione.

8 Raccomandazioni per il risparmio energetico

Selezionare un punto di regolazione confortevole e ridurre al minimo la regolazione

- Pulire il filtro se si illumina l'icona sul telecomando.
- Tenere chiuse porte e finestre e aprirle solo quando è necessario.
- Nei giorni molto caldi, utilizzare tende o scuri per proteggere l'ambiente dalla luce diretta del sole.
- Non ostruire la griglia dell'aria di ritorno.

Regolare la direzione del flusso per una distribuzione omogenea dell'aria nella stanza.

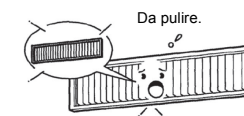

Controlli da eseguire prima dell'uso

- Controllare che i fili di terra siano collegati in modo corretto.
- Controllare che i filtri dell'aria siano installati.
- Inserire l'interruttore differenziale almeno 12 ore prima della messa in funzione.



Dispositivo di protezione

- Il dispositivo di protezione serve ad arrestare il condizionatore d'aria in caso di sovraccarico.
- Quando il dispositivo di protezione viene attivato, l'operazione in corso viene arrestata e la spia e l'indicazione sul telecomando lampeggiano.

Dopo l'intervento del dispositivo di protezione

- Quando il dispositivo di protezione è stato attivato e arrestato, disattivare immediatamente l'interruttore di rilevamento e chiedere all'installatore di individuare la causa.
Se si continua a utilizzare il condizionatore senza risolvere il problema, si possono verificare malfunzionamenti.
- Controllare che i filtri dell'aria siano installati.
Se si utilizza il condizionatore senza il filtro dell'aria, si può verificare un intasamento dello scambiatore di calore, con conseguenti perdite d'acqua.

Per il raffreddamento

- In caso di blocco dell'aspirazione e dello scarico aria dell'unità esterna.
- Se lo scarico aria dell'unità esterna è esposto continuamente a forti correnti d'aria.

Per il riscaldamento

- In caso di intasamento dei filtri dell'aria con una quantità eccessiva di polvere o sporcizia.
- In caso di blocco dell'apertura di aspirazione e/o dell'apertura di scarico dell'unità interna.

Non disinserire l'interruttore differenziale

- Quando si attiva il condizionatore per verificarne il funzionamento, non disinserire l'interruttore differenziale. Per accendere e spegnere il condizionatore utilizzare il pulsante ON/OFF posto su di esso.

9 Manutenzione

AVVERTIMENTO

La pulizia dell'elemento filtrante e di altre parti del filtro dell'aria implica un lavoro in altezza; occorre pertanto rivolgersi a un installatore qualificato o al personale di assistenza qualificato. Non tentare di eseguirlo da soli.

▼ Pulizia dei filtri dell'aria

Se i filtri dell'aria sono intasati riducono la capacità di raffreddamento o riscaldamento dell'unità.

1. Se sul telecomando viene visualizzata l'icona "■", pulire i filtri dell'aria.
2. Al termine della pulizia dei filtri dell'aria, premere il pulsante . L'icona "■" scomparirà.

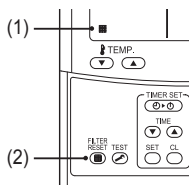

ATTENZIONE

Pulizia del telecomando

- Per pulire il telecomando, utilizzare un panno asciutto.
- Non utilizzare mai un panno bagnato per pulire il telecomando.
- Non utilizzare mai panni antipolvere trattati chimicamente. Potrebbero danneggiare o scolorire la superficie dell'unità.
- Non utilizzare benzene, diluenti, polveri lucidanti o altri solventi per la pulizia. Queste sostanze possono causare la rottura o la deformazione della superficie in plastica.

Controlli periodici

L'uso prolungato del condizionatore può provocare deterioramenti o guasti ai componenti, dovuti al calore, all'umidità, alla polvere e alle condizioni operative, oppure si potrebbe verificare un drenaggio insufficiente dell'acqua raccolta durante la funzione di deumidificazione.

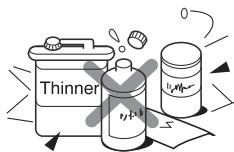

▼ Preparazione dell'unità per un lungo periodo di arresto

1. Pulire i filtri e riposizionarli nell'unità.
2. Far funzionare l'apparecchio in modalità ventola per 3 o 4 ore per asciugare tutte le parti interne.
3. Spegnerne l'unità e scollegare l'alimentazione principale.
4. Prima di riaccendere l'unità, assicurarsi che l'interruttore sia stato inserito con un anticipo di almeno 12 ore.



▼ Controlli da eseguire prima del funzionamento

1. Controllare che i filtri dell'aria siano installati.
2. Controllare che lo scarico o l'aspirazione dell'aria non siano ostruiti.
3. Accendere l'interruttore principale o l'interruttore del circuito per attivare l'alimentazione principale del condizionatore.



NOTA

Per la tutela dell'ambiente, si raccomanda di pulire e di sottoporre a manutenzione le unità interne ed esterne con regolarità, al fine di garantire un funzionamento efficiente del condizionatore d'aria.

Se il condizionatore d'aria viene utilizzato per periodi prolungati, si raccomanda di eseguire la manutenzione periodica (una volta all'anno). Inoltre, ispezionare regolarmente l'unità esterna per verificare che non sia arrugginita o graffiata e, se necessario, ritoccare o applicare un prodotto antiruggine.

In linea generale, se si utilizza un'unità interna per 8 ore circa al giorno, è necessario pulire l'unità interna ed esterna almeno una volta ogni 3 mesi. Per l'esecuzione di questi interventi di pulizia/manutenzione, rivolgersi a un professionista.

Questi interventi di manutenzione possono prolungare la vita utile del prodotto, ma sono a carico del proprietario.

Qualora le unità interne ed esterne non vengano pulite con regolarità, le prestazioni non saranno ottimali, e si potranno verificare formazione di ghiaccio, perdite d'acqua e anche guasti al compressore.

▼ Programma di manutenzione

Parte	Unità	Elementi da sottoporre a ispezione (visiva/uditiva)	Manutenzione
Scambiatore di calore	Interna/esterna	Intasamento dovuto a polvere/sporcizia, graffi	Se lo scambiatore di calore è intasato, lavarlo.
Motore della ventola	Interna/esterna	Suono	Se l'unità produce rumori anomali, adottare misure adeguate.
Filtro	Interna	Polvere/sporcizia, rottura	<ul style="list-style-type: none"> • Se il filtro è sporco, lavarlo con acqua. • Se il filtro è danneggiato, sostituirlo.
Ventola	Interna	<ul style="list-style-type: none"> • Vibrazioni, rotazione irregolare • Polvere/sporcizia, aspetto 	<ul style="list-style-type: none"> • Se la ventola vibra o gira in modo irregolare, sostituirla. • Se la ventola è sporca, spolverarla o lavarla.
Griglie di aspirazione/scarico aria	Interna/esterna	Polvere/sporcizia, graffi	Se le griglie sono deformate o danneggiate, ripararle o sostituirle.
Vaschetta di scarico	Interna	Intasamento dovuto a polvere/sporcizia, sporcizia nel canale di scarico	Pulire la vaschetta di scarico e controllare che il canale a gravità scarichi in modo regolare.
Modanatura, deflettori	Interna	Polvere/sporcizia, graffi	Se sono sporchi, lavarli, oppure ritocarli con un prodotto apposito.
Esterno	Esterna	<ul style="list-style-type: none"> • Ruggine, distacco dell'isolante • Distacco/sollevamento dell'isolante 	Ritoccare il rivestimento esterno con un prodotto apposito.

10 Funzionamento e prestazioni del condizionatore d'aria

Funzione di protezione di 3 minuti

Questa funzione impedisce l'avviamento del condizionatore d'aria per circa 3 minuti in seguito all'accensione dell'interruttore di alimentazione principale/interruttore del circuito per riavviare il condizionatore stesso.

Interruzione di corrente

In caso di interruzione di corrente, l'unità si arresta completamente, se è in funzione.

- Per riavviare l'unità, premere il pulsante ON/OFF sul telecomando.
- In caso di fulmini, o se vengono utilizzati cellulari wireless per automobili nelle vicinanze, si possono verificare malfunzionamenti. Spegnerne l'interruttore di alimentazione principale o l'interruttore del circuito e riaccenderli nuovamente. Per riavviare, premere il pulsante ON/OFF sul telecomando.

Caratteristiche di riscaldamento

Funzione di preriscaldamento

Il condizionatore d'aria non emette immediatamente aria calda in seguito all'accensione. L'emissione di aria calda ha inizio dopo circa 5 minuti dal riscaldamento dello scambiatore di calore dell'unità interna.

Controllo dell'aria calda (in modalità di riscaldamento)

Quando durante l'operazione di arresto dell'unità esterna la temperatura ambiente raggiunge la temperatura impostata, l'unità interna scaricherà un volume d'aria molto ridotto.

Modalità di sbrinamento

Se l'unità esterna si copre di brina durante il riscaldamento, viene automaticamente attivata la modalità di sbrinamento (per una durata di 2 - 10 minuti circa) per conservare la capacità di riscaldamento.

- Durante lo sbrinamento, le ventole dell'unità interna ed esterna si arrestano.
- Durante lo sbrinamento, l'acqua sciolta raccolta viene scaricata dalla piastra inferiore dell'unità esterna.

Capacità di riscaldamento

In modalità di riscaldamento, il calore viene assorbito dall'esterno e messo in circolazione nel locale. Questo funzionamento è detto 'pompa di calore'. Se la temperatura esterna è troppo bassa, si raccomanda di usare un altro apparecchio di riscaldamento insieme al condizionatore.

Attenzione alla caduta neve e al congelamento dell'unità esterna

- Nelle zone nevose, l'aspirazione e lo scarico dell'aria dell'unità esterna vengono spesso coperti dalla neve o dal ghiaccio. Se non vengono eliminati, la neve e il ghiaccio possono causare guasti alla macchina o riscaldamento insufficiente.
- Nelle zone fredde, prestare attenzione al tubo flessibile di scarico, assicurandosi che scarichi perfettamente l'acqua evitando che rimanga dell'acqua al suo interno. Se gela all'interno del tubo flessibile di scarico o all'interno dell'unità esterna, l'acqua può causare guasti alla macchina o riscaldamento insufficiente.

Condizioni di funzionamento del condizionatore d'aria

Per garantire prestazioni ottimali, il condizionatore d'aria deve essere utilizzato nelle seguenti condizioni di temperatura:

Modalità di raffreddamento	Temperatura esterna : da -15 °C a 46 °C
	Temperatura ambiente : da 21 °C a 32 °C (termometro con bulbo asciutto), 15 °C a 24 °C (termometro con bulbo bagnato)
	[ATTENZIONE] Umidità relativa del locale: inferiore all'80 %. Se il condizionatore d'aria viene attivato in condizioni non rientranti nei limiti indicati, può verificarsi la formazione di condensa sulla superficie.
Modalità di riscaldamento	Temperatura esterna : da -20 °C a 15 °C (termometro con bulbo bagnato)
	Temperatura ambiente : da 15 °C a 28 °C (termometro con bulbo asciutto)

Se il condizionatore d'aria viene attivato in condizioni non rientranti nei limiti indicati, possono intervenire le funzioni di protezione di sicurezza.

11 Installazione

Non installare il condizionatore nei seguenti luoghi

- Non installare il condizionatore d'aria entro un raggio inferiore a 1 m da un televisore, da un impianto stereo o apparecchio radio. Se si installa l'unità in luoghi simili, il rumore emesso dal condizionatore può compromettere il funzionamento di tali apparecchi.
- Non installare il condizionatore vicino ad apparecchi ad alta frequenza (macchine da cucire, massaggiatori per uso professionale, ecc.), altrimenti il condizionatore potrebbe non funzionare correttamente.
- Non installare il condizionatore in luoghi in cui è presente polvere di ferro o di altri metalli. Se la polvere di ferro o di altri metalli si deposita o si accumula all'interno del condizionatore potrebbe provocare autocombustione e scatenare un incendio.
- Non installare il condizionatore d'aria in luoghi umidi o oleosi, o in luoghi caratterizzati da produzione di vapori, fuliggine o gas corrosivi.
- Non installare il condizionatore d'aria in luoghi caratterizzati dalla presenza di sale, ad esempio in riva al mare.
- Non installare il condizionatore d'aria in luoghi in cui viene usata una grande quantità di olio per macchine.
- Non installare il condizionatore d'aria in luoghi in cui può essere normalmente esposto a forte vento, ad esempio in riva al mare.
- Non installare il condizionatore d'aria in luoghi caratterizzati da produzione di gas sulfurei, ad esempio in località termali.
- Non installare il condizionatore su imbarcazioni o gru mobili.
- Non installare il condizionatore d'aria in atmosfere acide o alcaline (in prossimità di sorgenti calde o in stabilimenti chimici, in luoghi caratterizzati dalla presenza di emissioni derivanti da combustione). In tali condizioni, infatti, si può verificare la corrosione dell'aletta in alluminio e del tubo in rame dello scambiatore di calore.
- Non installare il condizionatore d'aria in presenza di ostacoli (prese d'aria, apparecchi per illuminazione, ecc.) che possono compromettere la fuoriuscita dell'aria. (I flussi d'aria turbolenti possono provocare un calo delle prestazioni o la disattivazione dei dispositivi.)
- Non utilizzare il condizionatore d'aria per altri scopi come la conservazione di cibi, di strumenti di precisione o di oggetti d'arte o in luoghi adibiti all'allevamento di animali o alla coltivazione di piante. (Questo può degradare la qualità dei materiali conservati.)
- Non installare il condizionatore sopra un oggetto che non deve bagnarsi. (In presenza di un'umidità dell'80% o superiore, o in caso di intasamento dell'apertura di scarico, si potrebbe verificare la caduta di gocce di condensa.)
- Non installare il condizionatore in luoghi in cui si fa uso intenso di solvente organico.
- Non installare il condizionatore vicino a una porta o finestra esposta all'aria umida esterna. Ciò potrebbe provocare la formazione di condensa sul condizionatore.
- Non installare il condizionatore in luoghi in cui si fa uso frequente di spray speciali.

Fare attenzione al rumore e alle vibrazioni

- Non installare il condizionatore d'aria in un luogo in cui il rumore generato dall'unità esterna o l'aria calda che fuoriesce dall'apertura di scarico potrebbero arrecare disturbo ai vicini di casa.
- Installare il condizionatore d'aria su una base solida e stabile, in modo da impedire fenomeni di risonanza o trasmissione del rumore e delle vibrazioni.
- Se l'unità interna è in funzione, è possibile che le altre unità interne non in funzione emettano qualche suono.

12 Risoluzione dei problemi

⚠ ATTENZIONE

Se si verifica una delle seguenti condizioni, spegnere l'interruttore di alimentazione principale e contattare immediatamente il rivenditore:

- La commutazione da una modalità di funzionamento all'altra non viene eseguita correttamente.
- Il fusibile principale si brucia spesso, oppure l'interruttore del circuito scatta spesso.
- Si è verificata la caduta di un corpo estraneo o di acqua all'interno del condizionatore d'aria.
- Se il condizionatore d'aria continua a non funzionare anche in seguito all'eliminazione del problema che ha determinato l'attivazione del dispositivo di protezione. (La spia di funzionamento e l'indicazione  sul telecomando lampeggiano).
- Si sono verificate condizioni insolite di qualsiasi tipo.

Prima di richiedere un intervento di assistenza o una riparazione, controllare i seguenti punti

▼ Verifica

Mancato funzionamento

- L'interruttore di alimentazione principale è spento.
- È scattato l'interruttore del circuito per disattivare l'alimentazione.
- Il fusibile principale è bruciato.

Il condizionatore non raffredda o riscalda bene

- L'aspirazione e/o lo scarico aria dell'unità esterna sono bloccati.
- Vi sono porte o finestre aperte.
- La temperatura impostata è troppo alta (modalità di raffreddamento) o troppo bassa (modalità di riscaldamento).

▼ Non si tratta di guasti

L'unità interna o esterna produce uno strano rumore.

- Quando la temperatura cambia improvvisamente, può capitare che l'unità interna o esterna producano uno strano rumore a causa dell'espansione o riduzione di volume dei componenti o della variazione del flusso di refrigerante.
- Rumore occasionale di perdite d'aria.
Tale suono viene prodotto durante l'azionamento dell'elettrovalvola.
- Quando si accende il condizionatore, si produce un forte rumore.
Questo rumore è generato dall'unità esterna durante la fase di messa in funzione.

L'aria della stanza ha un cattivo odore, oppure si sente un cattivo odore che fuoriesce dal condizionatore d'aria.

- Il condizionatore ha sprigionato un cattivo odore che impregna pareti, tappeti, mobili, indumenti o pellicce.

Durante il riscaldamento l'unità esterna si copre di brina.

Dall'unità esterna cola dell'acqua.

- Durante il riscaldamento l'unità esterna talvolta si copre di brina.
In questo caso, l'unità esegue automaticamente lo sbrinamento (da 2 a 10 minuti) per aumentare l'efficienza di riscaldamento.
- Durante lo sbrinamento, sia l'unità interna che quella esterna arrestano il flusso d'aria.
- Quando viene variato il flusso di refrigerante per lo sbrinamento, si sente un fischio.
- L'acqua raccolta durante lo sbrinamento automatico in modalità di riscaldamento viene scaricata dall'unità esterna.

L'unità esterna genera una nebbia bianca di aria fredda o di acqua.

- Quando è in corso l'operazione di raffreddamento dell'unità interna o di scongelamento dell'unità esterna, occasionalmente possono verificarsi perdite di vapore.

Verificare i punti indicati. Se uno di questi problemi persiste, arrestare il condizionatore d'aria, spegnere l'interruttore differenziale, quindi contattare il negoziante comunicando il numero di serie e i dettagli del problema. Non cercare di eseguire le riparazioni da soli, poiché può essere pericoloso. Se sul telecomando appare l'indicazione  abbinata a una o più delle seguenti indicazioni: **E**, **F**, **H**, **L** o **P** seguita da un numero, comunicare anche le indicazioni visualizzate al rivenditore.

13 Specifiche

Modello	Livello di potenza sonora (dB)		Peso (Kg)
	Raffreddamento	Riscaldamento	
RAV-SM2242DT-E	74	74	160
RAV-SM2802DT-E	75	75	160

Dichiarazione di conformità

Produttore: Toshiba Carrier Corporation
336 Tadehara, Fuji-shi, Shizuoka-ken 416-8521 JAPAN

Rappresentante autorizzato/
detentore TCF: Nick Ball
Toshiba EMEA Engineering Director
Toshiba Carrier UK Ltd.
Porsham Close, Belliver Industrial Estate,
PLYMOUTH, Devon, PL6 7DB.
United Kingdom

Con la presente si dichiara che l'apparecchio descritto sotto:

Denominazione generica: Condizionatore d'aria

Modello/tipo: RAV-SM2242DT-E,
RAV-SM2802DT-E

Nome commerciale: Condizionatore d'aria Serie Digital inverter

È conforme alle normative della direttiva "Macchine" (Direttiva 2006/42/CE) e alle normative che si traspongono in legge nazionale

Non deve essere messa in servizio finché la macchina finale in cui deve essere incorporata non è stata dichiarata conforme, se del caso, alle disposizioni della presente direttiva.

È conforme alle normative dei seguenti standard armonizzati:
EN 378-2: 2008+A1: 2009

NOTA

La validità della presente dichiarazione diventa nulla qualora vengano introdotte delle modifiche tecniche o operative senza il consenso del produttore.

Informazioni conformi alla direttiva EMC 2004/108/CE	
(Nome del produttore)	TOSHIBA CARRIER CORPORATION
(Indirizzo, città, nazione)	336 Tadehara, Fuji-shi, Shizuoka-ken 416-8521 Japan
(Nome dell'importatore/distributore europeo)	Toshiba Carrier UK Ltd.
(Indirizzo, città, nazione)	Porsham Close, Belliver Industrial Estate, PLYMOUTH, Devon, PL6 7DB. United Kingdom

EH99940401

TOSHIBA CARRIER CORPORATION
336 TADEHARA, FUJI-SHI, SHIZUOKA-KEN 416-8521 JAPAN