



ATTENZIONE!

**LEGGERE ATTENTAMENTE IL MANUALE DI ISTRUZIONI PRIMA DI
UTILIZZARE L'APPARECCHIO.**

Conservare la confezione e le istruzioni con cura per futura referenza.

Colori e modelli possono variare rispetto a quelli illustrati.

**ATTENZIONE! IL PRODOTTO NON E' UN GIOCATTOLO.
DA USARE SOTTO LA SUPERVISIONE DI UN ADULTO.**

GRUPPO



**GIOCHI
PREZIOSI**

IMPORTATO E DISTRIBUITO DA:

GIOCHI PREZIOSI SPA

Via delle Primule, 5 20815 Cogliate (MB) Italy

Visita il nostro sito

www.giochipreziosi.it

www.cantatu.it

SERVIZIO CONSUMATORI: 02-96461170

NCR02221

MADE IN CHINA

(TELEVISORE NON INCLUSO)

EAN: 8027638022213

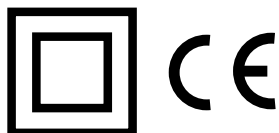

AVVERTENZE

AVVERTENZA: NON ESPORRE IL PRODOTTO A PIOGGIA O UMIDITÀ AL FINE DI RIDURRE IL RISCHIO DI INCENDIO O SCOSSA ELETTRICA.

	ATTENZIONE!	
RISCHIO DI SCOSSA ELETTRICA! NON APRIRE!		
ATTENZIONE! PER EVITARE IL RISCHIO DI SCOSSA ELETTRICA NON TOGLIERE IL COPERCHIO O IL PANNELLO POSTERIORE. L'UNITA' NON CONTIENE PARTI RIPARABILI DALL'UTENTE. PER LE RIPARAZIONI RIVOLGERSI A PERSONALE QUALIFICATO.		



Questo simbolo avverte della presenza di tensione pericolosa non isolata all'interno del prodotto, che può essere sufficiente a costituire un rischio di scossa elettrica. Non aprire la cassa del prodotto.



Questo simbolo informa della presenza di istruzioni importanti per il funzionamento e la manutenzione nei documenti che accompagnano il prodotto.

I simboli di ATTENZIONE si trovano nel pannello inferiore.

TENERE LONTANO DAI LIQUIDI

Non esporre il prodotto a versamenti o schizzi d'acqua. Non appoggiare sopra il prodotto oggetti contenenti liquidi, come ad esempio vasi.

VENTILAZIONE

La normale ventilazione del prodotto non deve essere ostacolata

AVVERTENZE:

- Questo lettore CD utilizza un raggio di luce laser, che può causare danni agli occhi: per questo motivo il coperchio deve essere aperto solo da personale qualificato per la riparazione.
- L'uso di controlli, regolazioni o procedure diversi da quelli specificati in questo manuale può causare una pericolosa esposizione alle radiazioni.
- L'apparecchio deve essere usato in uno spazio aperto.

ATTENZIONE!

Questo lettore di compact disc è classificato come prodotto LASER DI CLASSE 1.

L'etichetta di PRODOTTO LASER DI CLASSE 1 si trova sul pannello inferiore.

ATTENZIONE!

Radiazioni laser invisibili in caso di apertura o difetti delle chiusure. Evitare l'esposizione ai raggi.

IMPORTANTE!

Poiché i circuiti del CD possono causare interferenze con altri sintonizzatori radio nelle vicinanze, spegnere l'unità quando non è in uso o allontanarla dagli altri apparecchi.

CLASS 1 LASER PRODUCT
PRODUCTO LÁSER CLASE 1
PRODUIT LASER DE CLASSE 1
LASER-PRODUKT DER KLASSE 1

ISTRUZIONI DI SICUREZZA

1. Leggere le istruzioni – Prima di procedere all'utilizzo del prodotto, leggere tutte le istruzioni relative al suo funzionamento e alle misure di sicurezza.
2. Conservare le istruzioni - Le istruzioni relative al funzionamento del prodotto e alle misure di sicurezza devono essere conservate per essere nuovamente consultate in futuro.
3. Attenersi alle avvertenze – Attenersi a tutte le avvertenze riportate sul prodotto e nelle istruzioni per il funzionamento.
4. Seguire le istruzioni - Seguire tutte le istruzioni per il funzionamento e l'uso.
5. Pulizia – Scollegare l'apparecchio dalla presa a muro prima di pulirlo. Non utilizzare detergenti liquidi o spray. Utilizzare un panno umido per pulire soltanto l'esterno del prodotto. NON cercare di pulire l'interno dell'apparecchio.
6. Attacchi – Non utilizzare attacchi non consigliati dal fabbricante poiché potrebbero determinare

pericoli.

7. Acqua e umidità – Non usare questo prodotto in vicinanza dell'acqua – per esempio, vicino a vasche da bagno, lavandini, lavelli o tinozze; in uno scantinato umido, in prossimità di una piscina e simili.

8. Accessori – Non collocare il prodotto su carrelli, tavolini, treppiedi, mensole o tavoli instabili. Il prodotto potrebbe cadere, ferendo seriamente bambini o adulti e danneggiarsi gravemente. Posizionare il prodotto soltanto su carrelli, tavolini, treppiedi, mensole o tavoli consigliati dal fabbricante o in vendita assieme al prodotto. Montare il prodotto seguendo le istruzioni del fabbricante e servendosi degli accessori per il montaggio consigliati dallo stesso. Spostare la combinazione di carrello e prodotto con cautela. Un arresto improvviso, forza eccessiva e superfici irregolari potrebbero provocare il ribaltamento del carrello e dell'apparecchio.



9. Aerazione – Il prodotto è provvisto di fessure ed aperture per l'aerazione e per assicurare l'utilizzo del prodotto in sicurezza e impedirne il surriscaldamento; tali aperture non devono essere bloccate o coperte. Le aperture non devono mai essere ostruite collocando il prodotto su un letto, divano, tappeto o altra superficie simile. Questo prodotto non deve essere posizionato in un elemento incassato, come ad esempio una libreria o uno scaffale, a meno che non ci sia un'adeguata aerazione.

10. Fonti di alimentazione - Questo prodotto deve essere messo in funzione soltanto mediante il tipo di fonte di alimentazione indicato sull'etichetta d'identificazione. Se non siete sicuri del tipo di alimentazione elettrica della vostra abitazione, contattate il commerciante o l'azienda elettrica locale. Per i prodotti alimentati a batterie o altra fonte energetica, consultate le istruzioni di funzionamento.

11. Avvertenze – Questo prodotto può essere dotato di spina di messa a terra a tre fili, una presa con un terzo polo (di messa a terra). Questa spina può essere inserita soltanto in una presa di corrente di messa a terra, il che ne garantisce la sicurezza. Se non è possibile inserire la spina nella presa, rivolgetevi all'elettricista per sostituire la spina inadeguata. Non rendere inoperante l'elemento di sicurezza presente nella spina di messa a terra.

12. Fulmini: Per un'ulteriore protezione del prodotto durante i temporali, o se lasciato incustodito o non utilizzato per lungo tempo, staccare la spina dalla presa a muro e scollegare l'antenna o il sistema di cavi. Ciò eviterà danni dovuti a fulmini o sovratensioni della linea elettrica.

13. Linee elettriche – Un sistema antenna esterno non deve essere collocato in prossimità di linee elettriche sopraelevate od altri circuiti di illuminazione o corrente elettrica o laddove potrebbe cadere sulle suddette linee e circuiti. Nell'installare un sistema antenna esterno, prestare estrema attenzione a non toccare linee o circuiti elettrici, poiché il contatto diretto potrebbe essere fatale.

14. Sovraccarichi – Non sovraccaricare prese a muro, prolunghe o prese poiché ciò potrebbe determinare il rischio d'incendio o scossa elettrica.

15. Penetrazione di oggetti e liquidi – Non spingere oggetti di alcun tipo dentro l'apparecchio attraverso le aperture in quanto potrebbero entrare in contatto con punti di accumulo di tensione pericolosa o provocare cortocircuiti di parti con il rischio d'incendio o scossa elettrica. Non versare liquidi di alcun tipo sul prodotto.

16. Manutenzione – Non cercare di provvedere alla manutenzione del prodotto da soli, in quanto aprendo o rimuovendo i coperchi è possibile l'esposizione a tensione pericolosa o altri pericoli. Per la manutenzione rivolgersi a personale tecnico qualificato.

17. Danni che necessitano di riparazione – In presenza delle seguenti condizioni, scollegare il prodotto dalla presa a muro e rivolgersi a personale tecnico qualificato:

- A) Quando il cavo o la presa di alimentazione sono danneggiati.
- B) Se è stato rovesciato del liquido o sono caduti oggetti all'interno del prodotto.
- C) Se il prodotto è stato esposto a pioggia o acqua.
- D) Se il prodotto non funziona normalmente seguendo le istruzioni d'uso. Regolare soltanto i comandi menzionati nelle istruzioni per l'uso poiché una regolazione errata degli altri comandi potrebbe danneggiare il prodotto necessitando di un lungo intervento da parte di un tecnico qualificato per ripristinare il normale funzionamento.
- E) Se il prodotto è stato fatto cadere o danneggiato in qualsiasi modo.
- F) Se il prodotto mostra una netta differenza nelle prestazioni – ciò indica la necessità di un intervento di manutenzione.

18. Parti di ricambio – Qualora sia necessario sostituire delle parti, assicuratevi che il tecnico abbia utilizzato parti di ricambio indicate dal fabbricante o con le medesime caratteristiche delle parti originali. Sostituzioni non autorizzate possono determinare incendio, scossa elettrica o altri pericoli.

19. Verifica della sicurezza – Una volta completato qualsiasi intervento di manutenzione o riparazione sul prodotto, chiedete al tecnico di eseguire le verifiche di sicurezza allo scopo di determinarne le buone condizioni di funzionamento.

20. Montaggio a parete o soffitto – Il prodotto deve essere montato a parete o soffitto solo seguendo le condizioni raccomandate dal fabbricante.

21. Calore – Il prodotto deve essere tenuto lontano da fonti di calore come termosifoni, stufe e altri prodotti (inclusi amplificatori) che generano calore. Scollegare l'apparecchio durante i temporali o se inutilizzato per lunghi periodi di tempo.

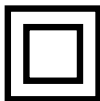

Questo simbolo significa che l'unità ha un doppio isolamento. Non è necessaria la connessione a terra.

INFORMAZIONE AGLI UTENTI DI APPARECCHIATURE DOMESTICHE

In attuazione delle Direttive 2002/95/CE, 2002/96/CE e 2003/108/CE, relative alla riduzione dell'uso di sostanze pericolose nelle apparecchiature elettriche ed elettroniche, nonché allo smaltimento dei rifiuti. Il simbolo del cassonetto barrato riportato sull'apparecchiatura o sulla sua confezione indica che il prodotto alla fine della propria vita utile deve essere raccolto separatamente dagli altri rifiuti. L'utente dovrà, pertanto, conferire l'apparecchiatura giunta a fine vita agli idonei centri di raccolta differenziata dei rifiuti elettronici ed elettrotecnici, oppure riconsegnarla al rivenditore al momento dell'acquisto di una nuova apparecchiatura di tipo equivalente, in ragione di uno a uno.

L'adeguata raccolta differenziata per l'avvio successivo dell'apparecchiatura dismessa al riciclaggio, al trattamento e allo smaltimento ambientalmente

compatibile contribuisce ad evitare possibili effetti negativi sull'ambiente e sulla salute e favorisce il reimpiego e/o riciclo dei materiali di cui è composta l'apparecchiatura. Lo smaltimento abusivo del prodotto da parte dell'utente comporta l'applicazione delle sanzioni di cui alla corrente normativa di legge. Per maggiori informazioni relativamente ai sistemi di raccolta contattare le autorità locali competenti.

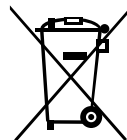

POSIZIONE DEI COMANDI

LATO FRONTALE

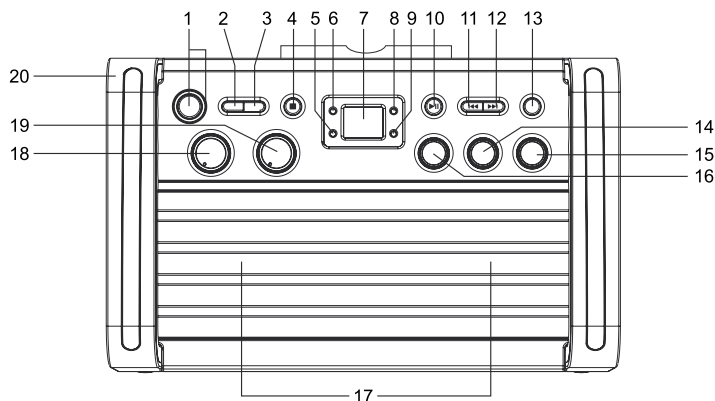

LATO POSTERIORE

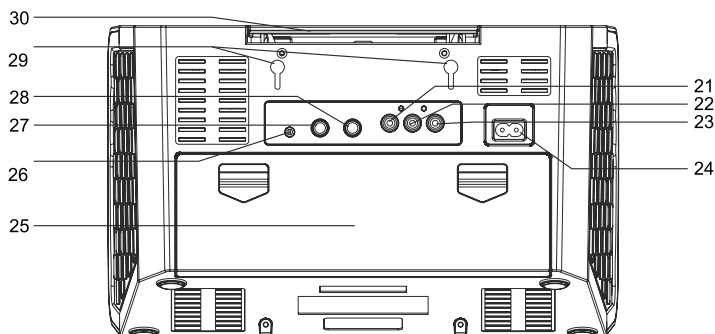

- | | |
|---|--|
| 1. Tasto accensione ON/OFF con spia di accensione | 15. Auto Voice Control (AVC) |
| 2. Tasto PROGRAM | 16. Controllo Eco (ECHO) |
| 3. Tasto REPEAT (Ripeti) | 17. Altoparlante |
| 4. Tasto STOP | 18. Volume microfono (MIC VOL) |
| 5. Spia LED | 19. Volume master (MASTER VOL) |
| 6. Spia PLAY/PAUSE | 20. Impugnatura |
| 7. Display LCD | 21. Uscita video (VIDEO OUT) |
| 8. Spia PROGRAM | 22. Uscita audio destro (AUDIO OUT) |
| 9. Spia REPEAT | 23. Uscita audio sinistro (AUDIO OUT) |
| 10. Tasto PLAY/PAUSE | 24. Ingresso trasformatore di corrente |
| 11. Tasto SKIP (Indietro) ◀◀ | 25. Vano batterie |
| 12. Tasto SKIP (Avanti) ▶▶ | 26. Ingresso LINE IN |
| 13. Tasto BASS on/off | 27. Uscita microfono 1 (MIC 1) |
| 14. Controllo Bilanciamento (BALANCE) | 28. Uscita microfono 2 (MIC 2) |
| | 29. Fori di montaggio supporto iPad |
| | 30. Sportello CD |

COLLEGAMENTI

COLLEGARE LA PRESA

Inserire le estremità dell'adattatore fornito nella presa di alimentazione sul pannello posteriore e inserire l'adattatore nella presa a muro CA standard.

ATTENZIONE: L'unità è progettata per operare ad una alimentazione di 230V~50Hz. Se l'adattatore non entra correttamente provare a girarlo e non forzarlo.

NOTE: Quando l'unità non è in funzionamento con corrente o non viene utilizzata per lunghi periodi di tempo rimuovere l'adattatore dalla presa a muro e scollegare dall'unità principale.

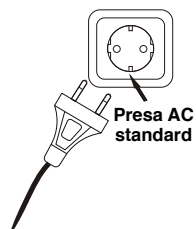

COLLEGAMENTO AL TV O A LETTORI VCR / DVD

Il sistema karaoke CANTA TU™ per CD+G è progettato per essere collegato al TV nello stesso modo in cui vengono collegate videocamere, lettori VCR / DVD e console di videogiochi.

Vengono forniti dei cavi RCA per collegare l'unità al TV, a lettori VCR/DVD dispositivi video o ad un sistema esterno audio/suono.

I cavi RCA hanno tre collegamenti ad ogni estremità (bianco e rosso sono per i collegamenti audio sinistro e destro e il giallo è per i collegamenti video).

Seguire le seguenti indicazioni per visualizzare con CD+G i testi delle canzoni sullo schermo TV:

1. Collegare i cavi RCA multicolori.
2. Collegare il cavo video (giallo) al Video Out sul retro del CANTA TU™.
3. Collegare l'altra estremità del cavo video (giallo) al video input sulla TV o lettore VCR / DVD.

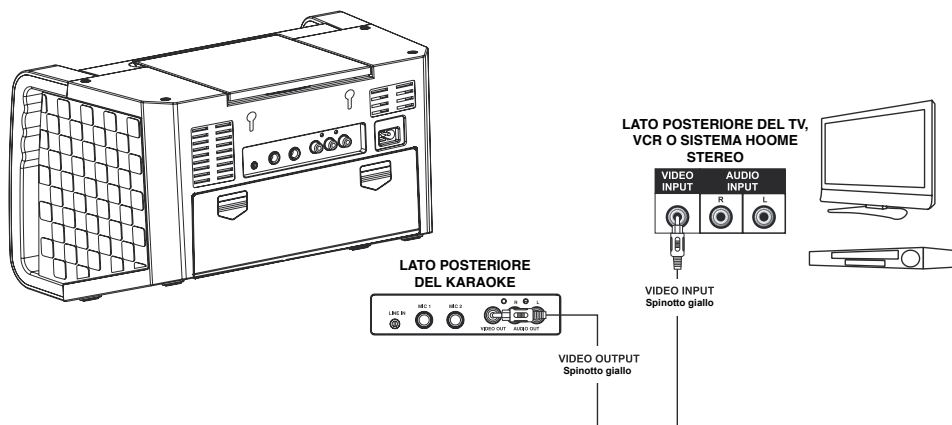

FUNZIONAMENTO A BATTERIA

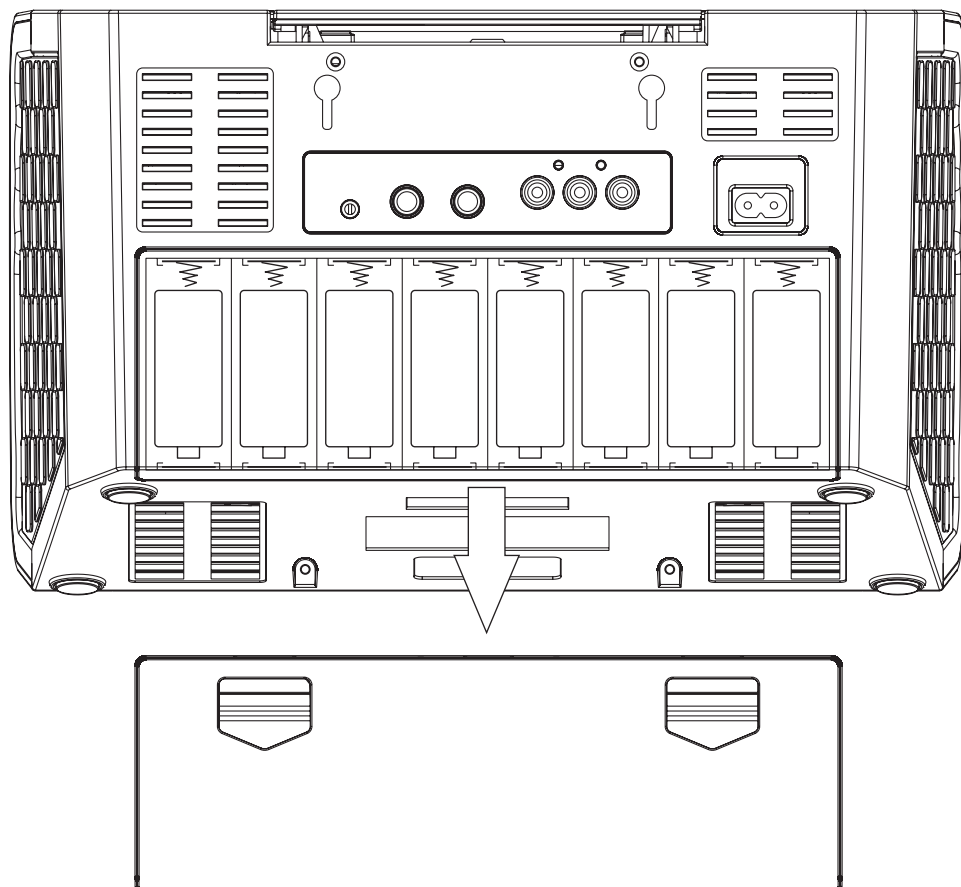

PRECAUZIONI SULL'UTILIZZO DELLE BATTERIE:

Funziona con 8 batterie C da 1,5V tipo "mezzatorcia" (non incluse).

- Le batterie non ricaricabili non devono essere ricaricate.
- Le batterie ricaricabili (se estraibili) devono essere tolte prima di essere ricaricate.
- Le batterie ricaricabili devono essere ricaricate solo con la supervisione di un adulto.
- Non devono essere mischiati diversi tipi di batterie, né quelle nuove con quelle usate.
- Le batterie devono essere inserite rispettando la corretta polarità.
- Le batterie scariche devono essere rimosse dal giocattolo.
- I morsetti di alimentazione non devono essere cortocircuitati.
- Utilizzare sempre batterie alcaline.
- Non cercare di aprire le batterie.
- Non gettare le batterie nel fuoco, potrebbero esplodere o perdere liquido.
- Le batterie devono essere sostituite da un adulto.

COLLEGAMENTI

SELEZIONE DEL CANTA TU™ COME FONTE/INPUT

La selezione del CANTA TU™ come fonte / input sul TV è molto simile a un collegamento di un VCR/DVD o di un sistema satellite.

Qui sotto elencate ci sono diverse modalità di selezione della fonte dal TV o dal lettore VCR/DVD:

1. Nel menu set up del TV o del lettore VCR / DVD si può trovare l'opzione di "Input Select" dove si può scegliere tra "Cavo/Ant., Video 1, Video 2, etc." come fonte input.
2. Cercare un canale TV compreso tra il più alto e il più basso sul TV o sul lettore VCR / DVD (ad es. AUX, EXT, LINE 1 o LINE IN)
3. Il telecomando per il TV o lettore VCR/DVD può avere delle selezioni di source input dettagliate come le seguenti: "Video, Video 1, Giochi, AUX, EXT o LINE-IN." La scelta di una di queste voci consentirà di visualizzare i testi delle canzoni anche dal CANTA TU™.

COLLEGAMENTI AUDIO (Uscita Audio)

Seguire le indicazioni qui sotto elencate per collegare l'unità allo schermo TV o al sistema home stereo.

1. Collegare i cavi RCA multicolori.
2. Collegare i cavi audio (Bianchi e Rossi) all'Audio Out dal retro dell'unità.
3. Collegare l'altra estremità dei cavi audio all'input Audio/Auxiliary sul TV o VCR o al sistema home stereo.

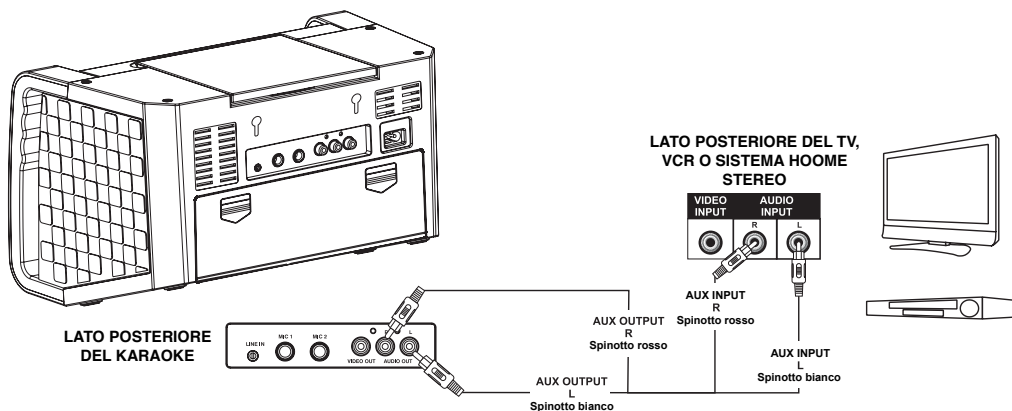

IMPOSTARE LA PORTA LINE IN

Seguire le indicazioni qui sotto elencate per trasmettere l'audio di un'unità esterna attraverso gli altoparlanti integrati del CANTA TU™.

FUNZIONAMENTO CD O CD+G

FUNZIONI KARAOKE

Cantare con la musica collegando il microfono fornito in una delle due prese microfono poste sul retro dell'unità. Ruotare VOLUME MIC per regolare il volume del microfono.

COLLEGAMENTI AUDIO (Microfono)

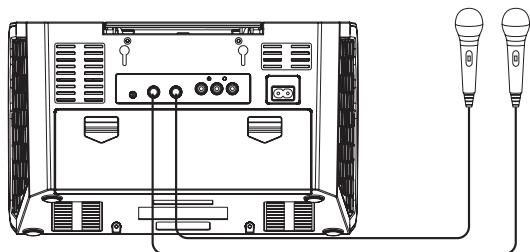

1. Collegare un microfono nella presa MIC1 o MIC2 sul lato posteriore del karaoke. Individuare sul microfono l'interruttore ON/OFF.
2. Assicurarsi che sia su ON durante l'utilizzo.
(La confezione include un solo microfono)

FUNZIONAMENTO SISTEMA KARAOKE

ATTENZIONE: picchiare o far cadere il microfono mentre è acceso può provocare dei danni permanenti allo stesso microfono. Non far oscillare il microfono dal cavo!

PREPARAZIONE

L'unità è progettata per CD e CD+G che supportano il seguente logo:

Se il disco non è conforme agli standard, potrebbe non funzionare correttamente.



ACCENSIONE/SPEGNIMENTO

- Per accendere il CANTA TU™ premere una volta il pulsante ON/OFF, la spia di ACCENSIONE/SPEGNIMENTO si illuminerà.
- Per spegnere il sistema, premere ancora il pulsante ON/OFF e la spia di ACCENSIONE/SPEGNIMENTO si spegnerà.

CARICAMENTO DISCO

- Sollevare la porta CD/CD+G. Posizionare un CD/CD+G nello scomparto con il lato stampato nella direzione dell'utente.
- Chiudere delicatamente la porta CD.
- Il CANTA TU™ inizia a leggere il disco. Per avviare il disco premere il pulsante PLAY/ PAUSE.

NOTA:

- Non posizionare mai altri oggetti nel piatto del lettore tranne CD. Oggetti estranei potrebbero danneggiare l'unità.
- Inserire un solo CD per volta nel piatto del lettore.
- Consultare la "Guida di Risoluzione Problemi" se un disco è stato caricato ma le tracce totali non vengono visualizzate.

RIPRODUZIONE DI CD O DI CD+G

- Regolare il VOLUME PRINCIPALE dell'apparecchio, del televisore o del sistema audio al livello desiderato.
 - Regolare il VOLUME DEL MICROFONO/A.V.C./ECO/BILANCIAMENTO come necessario al fine di ottenere il mix desiderato di musica e canto vocale attraverso il proprio apparecchio televisivo o impianto stereo.
- NOTA: Il VOLUME DEL MICROFONO deve essere regolato simultaneamente con il livello del volume principale.
- Non premere il coperchio del vano CD quando il sistema è in funzione.
 - Non posizionare mai altri oggetti nel piatto del lettore tranne CD. Oggetti estranei potrebbero danneggiare l'unità.
 - Non forzare eccessivamente il coperchio del vano CD.
 - Inserire un solo CD per volta nel piatto del lettore.

PLAY/PAUSE

- Per avviare premere il pulsante PLAY/PAUSE. La prima traccia [1] comparirà sul display a LCD.
- Per bloccare temporaneamente premere il pulsante PLAY/PAUSE .
- Per tornare alla modalità play ripremere ancora il pulsante.

NOTA: Premere in continuazione il tasto di pausa quando un CD+G è in funzione può causare delle immagini distorte di testo sul monitor. Tale alterazione rimarrà finché l'intero schermo non venga ripristinato durante una pausa strumentale o finché non si fermi la canzone e la si faccia ripartire dall'inizio.

STOP

Se si preme il pulsante STOP nel corso della riproduzione il CD smetterà di essere riprodotto. (Sul display verrà visualizzato il numero totale dei brani).

RICERCA TRACCE

- Durante la riproduzione di un CD audio, tenere premuto il pulsante i pulsanti indietro **◀◀** o avanti **▶▶**. Il CD ricercherà in avanti e all'indietro molto velocemente. La riproduzione normale riprenderà una volta rilasciato il pulsante INDIETRO o AVANTI.

RIPETIZIONE DEI BRANI

- Per la ripetizione del brano in corso di riproduzione, premere il pulsante REPEAT una volta: L'indicatore sul display LCD inizierà a lampeggiare.
- Per la ripetizione di tutti i brani, premere il pulsante REPEAT due volte. Il relativo indicatore sul display LCD resterà accesa.
- Per annullare la funzione di ripetizione premere nuovamente il pulsante REPEAT: Il relativo indicatore sul display LCD si spegnerà.

PROGRAMMAZIONE DEI BRANI

- Utilizzare questo tasto per creare un programma di riproduzione.
- La programmazione può essere effettuata solo in modalità STOP.
- Premere il tasto PROGRAM, il LED PROGRAM si illuminerà e il display visualizzerà [0].
- Premere il tasto SKIP per selezionare il brano desiderato.
- Premere il tasto PROGRAM per confermare. E' possibile ripetere lo stesso passaggio fino ad un massimo di 20 brani.
- Premere il tasto PLAY / PAUSE dopo aver completato la programmazione e si è pronti per iniziare a cantare.
- Premere il tasto STOP due volte per cancellare tutte le voci programmate.

CONTROLLO VOLUME PRINCIPALE (MASTER VOLUME)

Regolare il volume ruotando la manopola in senso orario o antiorario, fino al livello desiderato.

CONTROLLO VOLUME MICROFONO (VOLUME MIC)

Regolare il volume ad un livello desiderato per ottenere le migliori prestazioni.

- Attenzione - Per evitare il feedback del microfono si prega di evitare di essere troppo vicino agli altoparlanti.

CONTROLLO ECO (ECHO)

Permette di aggiungere un'eco per arricchire la voce e ottenere un effetto concerto.

BILANCIAMENTO (BALANCE)

Consente di regolare il BILANCIAMENTO tra la voce del cantante originale preregistrata e la musica se si utilizza un disco CD+G.

AUTO VOICE CONTROL (AVC)

Permette di sostituire la voce originale del cantante con la propria voce su qualsiasi disco per karaoke. Per attivare la funzione, selezionare Auto Voice Control e regolare il volume del microfono su un livello di ascolto adeguato.

FUNZIONAMENTO CON IPAD

ATTENZIONE:

Per assicurare un corretto funzionamento il cavo in dotazione deve essere utilizzato solo per il collegamento tra la presa telefonica iPad e l'unità di spinotto. L'utilizzo di altri cavi potrebbe causare malfunzionamenti e danni al vostro iPad o all'unità principale.

1. Accendere l'iPad e collegarlo a internet tramite Wi-Fi o rete 3G.

NOTA: la connessione WiFi o 3G è raccomandata quando si utilizza l'app Karaoke.

2. Vai su App Store e scarica l' app Karaoke per iPad con 50 canzoni gratuite.

NOTA: Assicurarsi di scaricare la versione iPad.

3. Inserire la base iPad tramite due fori di montaggio sul retro dell'unità finché questa è bloccata saldamente su entrambe le estremità.

4. Mettere l' iPad in posizione orizzontale (non insistere nel posizionarlo verticalmente).

5. Collegare il cavo in dotazione alla presa sull'ipad e sul retro dell'unità

NOTA:

Stoppare il CD premendo il tasto STOP prima di collegare il jack sull'unità principale, altrimenti il CD continuerà a girare durante l'operazione.

6. Selezionare e avviare l'app Karaoke.

7. Assicurarsi che l'unità sia accesa e il microfono collegato.

8. Selezionare la canzone che desideri sull'ipad.

9. Seguire il testo e cantare la canzone. Regola il volume sul karaoke o sull'ipad se necessario.

NOTA:

- La funzione di registrazione sull'app "Karaoke" è disabilitata dopo la connessione all'unità principale.

Se si desidera registrare la propria voce o prestazione, scollegare l'iPad dall'unità principale e seguire le istruzioni sull'app per registrare la performance.

- Lo streaming o la riproduzione di brani karaoke potrebbero essere influenzati dalle scarse condizioni di rete. Si raccomanda quindi una connessione Wi-Fi o una forte connessione 3G.

FUNZIONAMENTO LINE-IN

Lo spinotto consente anche di collegare eventuali lettori musicali esterni o fonti sonore esterne al karaoke.

1. Collegare un'estremità del cavo in dotazione al dispositivo musicale esterno e l'altra estremità nell'ingresso sul retro del tuo karaoke.

2. Assicurarsi che il dispositivo esterno sia acceso.

3. Avviare la riproduzione musicale.

4. Regolare il "MASTER VOLUME" per controllare il livello del suono della musica emessa dagli altoparlanti del karaoke.

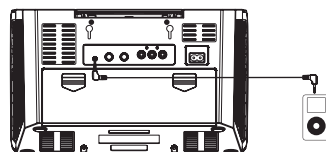
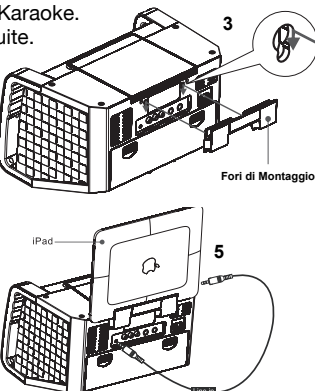

NOTE:

Stoppare la riproduzione del cd premendo il pulsante STOP prima di inserire il cavo nell'unità principale altrimenti il CD continuerà a girare durante l'operazione con il cavo o con l'iPad.

RISPARMIO ENERGETICO (ACCENSIONE AUTOMATICA DEL SISTEMA APS)

L'unità si spegnerà automaticamente dopo 15 minuti nei seguenti casi:

1. Non ci sono CD all'interno del vano o la riproduzione del CD è stata stoppata.

2. Il dispositivo esterno per la riproduzione di musica è stato stoppato ma il cavo è ancora inserito nell'"AUX IN" dell'unità principale.

L'unità può essere riavviata premendo il pulsante STANDBY una volta.

GUIDA ALLA RISOLUZIONE DEI PROBLEMI

Qualora, nonostante siano state seguite le istruzioni, si incontrino difficoltà con il funzionamento dell'unità, individuare il PROBLEMA nella colonna di sinistra qui sotto. Verificare la POSSIBILE CAUSA nella relativa colonna in modo da porre rimedio al problema..

PROBLEMA	POSSIBILE CAUSA	SOLUZIONE
Assenza di alimentazione una volta accesa l'unità.	La spina del cavo di alimentazione non è inserita nella presa elettrica.	Inserire la spina nella presa elettrica.
Assenza di alimentazione una volta inserito l'adattatore	La presa a muro potrebbe non avere corrente.	Controllare la presa con una lampada o con un altro dispositivo elettrico.
	La spina piccola di corrente non è inserita bene nel retro dell'unità.	Inserire bene la spina nel retro dell'unità.
	La regolazione del volume è impostata sul minimo	Alzare il volume
	La regolazione del volume sull'apparecchio TV / Sistema Personal Audio è impostato sul minimo.	Alzare il volume dell'apparecchio TV / sistema personal audio.
L'unità non emette alcun suono	L'apparecchio TV / sistema personal audio sono spenti.	Accendere l'apparecchio TV / sistema personal audio.
	Gli spinotti AUDIO non sono collegati.	Seguire le istruzioni riportate per il collegamento audio
	Selezionata funzione sbagliata	Selezionare l'opzione corretta dal selettore STOP/MODE
	Il disco è inserito al contrario	Inserire il disco correttamente
	Il disco è sporco	Pulire il disco con un panno morbido
	Il disco è rigato	Utilizzare un nuovo disco
Il Lettore CD non funziona normalmente oppure sul display appare "no", "E" o "--".	Il disco è deformato	Utilizzare un nuovo disco
	E' stato inserito un disco non supportato	Utilizzare esclusivamente dischi contrassegnati con il logo standard
	La lente è sporca	Utilizzare un panno per la pulizia della lente del CD
	Si è formata dell'umidità all'interno del vano del lettore	Attendere 20 - 30 minuti che il vano del lettore si asciughi.
	L'unità deve essere resettata	Scollegare il cavo di alimentazione dell'unità per 2-5 minuti.
Non si sente alcun suono – se l'audio passa tramite TV, VCR, o home stereo	La selezione della fonte sulla TV o VCR o home stereo non è stata impostata correttamente	Selezionare INGRESSO AUDIO come fonte per la TV, VCR o home stereo.
	Collegamento non corretto all'impianto stereo o PA	Seguire le istruzioni riportate alla pagina "Collegamenti audio" per il collegamento all'impianto stereo.
	Il cavo video non è collegato correttamente al televisore.	Collegare il cavo video tra l'uscita video del Canta Tu e l'ingresso video del televisore.
	Il selettore della fonte sul televisore non è impostato su VIDEO.	Selezionare con il telecomando del televisore l'ingresso VIDEO.

Sullo schermo non appaiono i testi delle canzoni.	La TV non è dotata di ingresso video.	Collegare l'USCITA VIDEO del sistema all'INGRESSO VIDEO del proprio videoregistratore oppure collegarsi a un modulatore RF e quindi al segnale del cavo TV. Verificare che il disco sia del tipo CD+G.
	E' stato caricato un CD+G ma l'indicatore CD+G non è acceso.	Accertarsi che il disco sia pulito.
Non si sente alcun suono dal microfono.	Il volume del microfono è impostato al minimo	Regolare il volume del microfono al massimo, e poi impostare al livello di volume desiderato.
	Il microfono è spento.	Accendere il microfono tramite il tasto ON/OFF sul microfono.

Le Specifiche sono tipiche, mentre le funzionalità possono variare e pertanto sono soggette a continui miglioramenti e modifiche senza obbligo di avviso.

SPECIFICHE:

SEZIONE AUDIO: POTENZA DI USCITA (MAX) IMPEDENZA DI USCITA	1,2 WATT + 1,2 WATT (RMS) 8 OHM
SEZIONE LETTORE CD: FREQUENZA DI RISPOSTA RAPPORTO SEGNALE - RUMORE NUMERO DI PROGRAMMI SISTEMA DI SAMPLING	50 Hz – 20kHz 50 dB 20 TRACCE PROGRAMMABILI 8 VOLTE
MICROFONO	Microfono Dinamico -73 dB con impedenza 600 OHM e diametro Ø 6,3mm
ALIMENTAZIONE	AC 230V~50Hz
DIMENSIONI (L X P X A)	31,5 X19,6 X 24,7 cm
PESO	1,22 kg
ACCESSORI	1. CAVO AV 2. DEMO CD+G 3. MICROFONO

GARANZIA

Informativa e diritti dell'interessato ai sensi degli artt. 7 e 13 Dlgs 196/03 (Codice della Privacy)

I Suoi dati personali saranno raccolti ed utilizzati da Giochi Preziosi S.p.A., anche con l'ausilio di strumenti elettronici, ai soli fini dell'espletamento delle operazioni necessarie per la fornitura del servizio di garanzia di cui al presente Certificato. Il conferimento dei Suoi dati è assolutamente facoltativo, ma in caso di mancato consenso al trattamento, risulterà impossibile erogare il servizio di cui sopra. Titolare del trattamento è Giochi Preziosi S.p.A., con sede legale in Via del Lauro n.7 - 20121 Milano. I nominativi dei responsabili e degli incaricati al trattamento dei dati sono disponibili presso la medesima sede. Ai sensi dell'art. 7 del Dlgs 196/03, Lei ha il diritto di ottenere, in qualsiasi momento, dal Titolare o dal Responsabile, la conferma dell'esistenza di propri dati personali e la comunicazione degli stessi; potrà ottenerne la cancellazione o la trasformazione in forma anonima ovvero l'aggiornamento, la rettifica, l'integrazione dei medesimi oppure opporsi, per motivi legittimi, al trattamento. Potrà esercitare in qualunque momento i suddetti diritti telefonando al numero 02 / 96.46.11.70 o scrivendo a: Giochi Preziosi S.p.A. - Rif. Privacy - Via Delle Primule n. 5 20020 - Cogliate (MB). Manifestazione del consenso ai sensi dell'art. 23 Dlgs. 196/03

Acquisite le informazioni di cui sopra, ai sensi dell'art 23 Dlgs 196/03,

acconsento non acconsento

Nome
Cognome
Indirizzo
.....
Telefono
Data Firma.....

CERTIFICATO DI GARANZIA

LA RINGRAZIAMO PER AVER ACQUISTATO QUESTO PRODOTTO

La presente garanzia lascia impregiudicati tutti i diritti stabiliti per il consumatore dal Codice del Consumo (D.Lgs. n. 206/2005), nonché dagli Artt. 1519 bis e seguenti del Codice Civile. Giochi Preziosi S.p.A divisione GiG, con sede operativa in Osmannoro di Sesto Fiorentino (Firenze) c/o Centro Direzionale Galleria Vasari, Via Lucchese n. 84/b garantisce all'acquirente del presente prodotto che in normali condizioni di utilizzo i prodotti realizzati, assemblati o distribuiti dalla stessa sono privi di difetti materiali o di fabbricazione e soddisfano tutti i requisiti di sicurezza e qualità prescritti dalle vigenti normative in materia. La presente è l'unica garanzia offerta da Giochi Preziosi S.p.a. in relazione al prodotto; nessuno è autorizzato, con esclusione di Giochi Preziosi S.p.A., ad estendere o modificare i termini della stessa, o a rilasciare altre garanzie scritte o verbali circa eventuali estensioni, a meno di risponderne poi direttamente. Tutti i prodotti commercializzati da Giochi Preziosi S.p.A - intesi come prodotti nuovi - sono garantiti per un periodo di 2 anni dalla data di acquisto, (faranno fede la data e la descrizione del prodotto riportate sul documento fiscale che dovrà essere allegato al presente certificato di garanzia all'atto della richiesta di assistenza). Non saranno considerati validi documenti fiscali in qualsiasi modo manomessi. La mancata esibizione di documenti validi e comprovanti l'acquisto nei termini di cui sopra comporta il decadere della garanzia e l'addebito di tutte le spese di riparazione eventualmente già sostenute. Giochi Preziosi S.p.A. non sarà tenuta a rispondere dello smarrimento del certificato di garanzia e non sarà tenuta ad emettere duplicati.

Le riparazioni effettuate in garanzia non daranno comunque luogo a prolungamenti o rinnovi della stessa.

La presente garanzia è valida unicamente per acquisti effettuati all'interno della Comunità Europea.

Non sono coperte da garanzia tutte quelle parti che dovessero risultare difettose o danneggiate a causa del trasporto, della negligenza o della trascuratezza nell'uso, dell'errata installazione o manutenzione eseguita dall'acquirente o da personale non autorizzato, dall'uso improprio del prodotto o comunque diverso da quello per il quale il prodotto è stato costruito, ovvero, a causa di circostanze comunque non riconducibili a difetti di fabbricazione del Prodotto.

In ogni caso, la garanzia non si applica ai prodotti che presentano:

- difetti dovuti a qualsiasi utilizzo non conforme alle dettagliate istruzioni riportate nel manuale d'uso;
- difetti dovuti a guasti o fluttuazioni della corrente elettrica e/o dell'impianto elettrico, del sistema di condizionamento dell'aria, del controllo dell'umidità o altre condizioni ambientali;
- difetti dovuti ad eventuali danni causati dall'uso di accessori, prodotti o componenti collegati che non fanno parte del prodotto coperto dalla presente garanzia;
- danni e malfunzionamenti conseguenti l'uso.

La garanzia non opera inoltre in relazione ad eventuali accessori quali cartoni, valigette di trasporto, batterie usate con il Prodotto ecc. La garanzia non è valida laddove sia subentrato tutto ciò che può essere considerato normale deperimento per uso del Prodotto. E' escluso il risarcimento di danni diretti o indiretti di qualsiasi natura a persone o cose a causa di uso improprio ovvero di sospensione d'uso del prodotto. In particolare, Giochi Preziosi S.p.A. declina ogni responsabilità per eventuali danni che possano derivare, direttamente o indirettamente, a persone, animali o cose, conseguenti alla mancata osservanza di tutte le prescrizioni indicate nel manuale d'uso del prodotto e concernenti, soprattutto, le avvertenze in tema di installazione, uso e manutenzione del prodotto stesso.

Il presente Certificato di Garanzia, compilato in ogni sua parte, convalidato dal negoziante, mediante apposizione del proprio timbro, unitamente al documento fiscale comprovante l'acquisto, è l'unico documento che dà diritto a beneficiare della garanzia nei termini ed alle condizioni descritte nel presente documento.

Entrambi i documenti ed il prodotto guasto devono essere inviati all'indirizzo di seguito indicato, ai fini della richiesta di intervento in garanzia:

Centro Assistenza Giochi Preziosi S.p.a., Via Delle Primule n. 5, 20815 Cogliate (MB)

Qualsiasi pezzo difettoso o l'intero esemplare sostituito diverrà di proprietà di Giochi Preziosi S.p.A.

ATTENZIONE: QUESTO CERTIFICATO NON DEVE ESSERE SPEDITO PER RENDERE OPERANTE LA GARANZIA. ESSA È VALIDA ED OPERANTE SE RIPORTA IL TIMBRO DEL RIVENDITORE E LO SCONTRINO FISCALE DI ACQUISTO. IL PRESENTE CERTIFICATO DEVE ESSERE CONSERVATO UNITAMENTE ALLA DOCUMENTAZIONE FISCALE COMPROVANTE L'ACQUISTO ED ENTRAMBI DEBONO ESSERE INVIATI, UNITAMENTE AL PRODOTTO GUASTO, AL FINE DELLA RICHIESTA DI INTERVENTO IN GARANZIA A:

Centro Assistenza Giochi Preziosi SpA, Via Delle Primule 5, 20815 Cogliate (MB)



Campi da compilare (obbligatori)	Per favore indicate nella tabella sottostante il tipo di problemi riscontrati (a cura del consumatore)	Timbro e data intervento in garanzia
Cognome:.....		
Nome:.....		
Data di nascita:		
Codice Fiscale:.....		
Via:.....		
Tel:.....		
Cap.....		
Località.....Prov.....		
Timbro e Firma del Rivenditore		
scontrino fiscale		