

MANUALE ISTRUZIONI PER L'USO E LA MANUTENZIONE



SP 1000



Rasaerba da sfalcio



ATTENZIONE

**Leggere attentamente
le istruzioni a pagina
11 prima dell'uso**

Leggere attentamente questo manuale istruzioni prima di qualsiasi uso della macchina e conservarlo poi come riferimento. Per qualsiasi domanda riguardo a questo manuale, si prega di rivolgersi al rivenditore OREC, al distributore nazionale oppure al sito:

<http://www.orec-jp.com>.
info@orec-jp.com

INTRODUZIONE

Introduzione per l'utilizzatore

Leggere questo manuale prima di usare il rasaerba; soltanto le istruzioni riportate in questo manuale vi aiuteranno ad utilizzarlo in modo efficiente e sicuro.

Un uso sicuro risulterà soltanto dal modo in cui sarà utilizzata la macchina, in conformità alle norme ed alle limitazioni descritte in questo manuale. Quindi dovete conoscere e rispettare tutte le avvertenze per la sicurezza riportate in questo manuale e quelle relative all'uso del vostro rasaerba.

Il RASAERBA da voi acquistato è stato progettato e costruito per la vostra completa soddisfazione. Come qualsiasi altra apparecchiatura meccanica, esige una corretta manutenzione e dovrà essere mantenuta pulita. Lubrificate il rasaerba come indicato. Seguite le misure e le indicazioni di sicurezza descritte in questo manuale ed illustrate sugli adesivi per la sicurezza.

Per quanto riguarda la manutenzione, ricordate sempre che il rivenditore OREC ha la competenza, i ricambi originali e l'attrezzatura necessari per risolvere ogni possibile problema.

Utilizzare soltanto ricambi originali OREC: parti «non originali» non assicurano un funzionamento corretto e sicuro e rendono nulla la garanzia. Riportate qui di seguito il modello ed il numero di matricola del vostro rasaerba:

MODELLO :.....

Numero di matricola (vedi figura) :.....

Queste informazioni dovranno sempre essere citate al rivenditore, per ottenere la fornitura dei ricambi giusti.

Interessata ad un costante progresso, OREC si riserva il diritto di modificare le macchine senza obbligo di modificare quelle già vendute. Le illustrazioni e le caratteristiche in questo manuale possono leggermente differire dalla vostra macchina a causa dei costanti miglioramenti da parte del nostro reparto produzione.

In questo manuale le parti sinistra, destra, anteriore oppure posteriore sono determinate rispetto alla posizione del manubrio, cioè del posto di guida, del rasaerba.

La parola **IMPORTANTE** in questo manuale viene sempre usata per indicare che un difetto potrebbe causare un guasto alla macchina. Le parole **AVVERTENZA**, **ATTENZIONE**, **PERICOLO** sono usate con il simbolo «sicurezza / avvertimento» (triangolo con punto esclamativo), per indicare un rischio per la sicurezza della persona.



Questo simbolo segnala che dovete fare molta attenzione perché la vostra sicurezza è in pericolo. Esso ricorda che dovete seguire le istruzioni di sicurezza e prestare attenzione alle manovre azzardate, che potrebbero causare ferite.



AVVERTENZA

Ricorda le norme di sicurezza che possono causare lesioni, se non vengono rispettate.



ATTENZIONE

Ricorda di prestare attenzione ad un pericolo reale, che potrebbe causare ferite o persino la morte se non vengono adottate le giuste precauzioni.



PERICOLO

Indica un rischio maggiore, che potrebbe causare gravi ferite od anche la morte, se non vengono prese le giuste precauzioni.

INDICE

INTRODUZIONE	2
INDICE	3
CARATTERISTICHE TECNICHE.....	4
ELENCO PER IL CONTROLLO.....	4
NORME DI SICUREZZA	5
PARTI PRINCIPALI DEL RASAERBA	6
ADESIVI PER LE ISTRUZIONI DI SICUREZZA	7
COMANDI	8
USO DEL RASAERBA	10
OPERAZIONI DI MANUTENZIONE EFFETTUABILI DALL'UTILIZZATORE	13
GUASTI E RIMEDI 1	19
GUASTI E RIMEDI 2	19
COPPIE DI SERRAGGIO BULLONERIA (Nm).....	20
CERTIFICATO DI CONFORMITÀ "CE"	21
LIVELLO DELLE VIBRAZIONI	21
CONDIZIONI DI GARANZIA.....	22
ANNOTAZIONI	23

CARATTERISTICHE TECNICHE

Modello	SP1000
Motore	MITSUBISHI GB100
Trasmissione	Meccanica
Velocità avanti (km/h)	(1) 1,2 (2) 2,3
Velocità indietro (km/h)	(1) 1,2 (2) 2,3
Larghezza di taglio (mm)	500
Altezza di taglio (mm)	50-87
Peso (kg)	61
Capacità serbatoio carburante (litri)	1.6
Trasmissione lama	A cinghia
Innesto lama	Tensione di cinghia
Velocità lama (giri/min)	2900
Altezza (mm)	1235
Lunghezza (mm)	1920
Larghezza complessiva (mm)	550

ELENCO PER IL CONTROLLO

ISTRUZIONI PER IL RIVENDITORE

- Assemblaggio, installazione e funzionamento iniziale della macchina sono sotto la responsabilità del rivenditore OREC.
- Leggere attentamente il libretto istruzioni e le avvertenze per la sicurezza. Controllare che tutti i punti di verifica prima della consegna ed alla consegna, specificati nelle liste seguenti, siano stati verificati ed effettuati prima di consegnare la macchina all'acquirente.

CONTROLLI PRIMA DELLA CONSEGNA

- Controllare che tutti gli schermi, le griglie e le protezioni di sicurezza siano al loro posto ed in buono stato.
- Controllare che i cavi flessibili dei comandi siano in ordine e in buono stato. Sostituirli se necessario.
- Controllare che non vi siano perdite d'olio; riparare, se necessario.
- Controllare che gli adesivi per le istruzioni di sicurezza siano in ordine e in buono stato. Sostituirli, se necessario.
- Controllare che tutta la bulloneria sia serrata a fondo con la giusta coppia (vedi pag.16).
- Proteggere con grasso i registri a vite e lubrificare la macchina.
- Controllare il regolare funzionamento della macchina in ogni sua parte.

CONTROLLI ALLA CONSEGNA

- Spiegare all'utilizzatore come effettuare le regolazioni.
- Spiegare all'utilizzatore l'importanza della lubrificazione ed indicare i diversi punti da ingrassare sulla macchina.
- Mostrare i dispositivi di sicurezza, le griglie, le protezioni.
- Consegnare il libretto istruzioni al cliente, raccomandandogli di leggerlo attentamente.

NORME DI SICUREZZA

ATTENZIONE

Alcune delle illustrazioni mostrano la macchina senza protezioni e senza schermi. Non utilizzare mai la macchina senza questi dispositivi.

- Imparare come arrestare la macchina in caso d'emergenza.
- Leggere attentamente questo libretto istruzioni.
- Non lasciare utilizzare questa macchina a nessuno, prima che abbia letto e capito questo manuale.
- Non lasciare utilizzare la macchina ai bambini.
- Non indossare abiti ampi, che potrebbero restare presi nelle parti in movimento della macchina.
- Indossare sempre adeguate protezioni, quando si utilizza la macchina.
- Lavorare soltanto alla luce del giorno, od in presenza di una buona illuminazione artificiale.
- Controllare che gli adesivi per le istruzioni di sicurezza siano in ordine e in buone condizioni.
- Tenere la macchina pulita da detriti e residui vegetali.
- Controllare il regolare funzionamento della macchina, ogni volta, prima dell'uso.
- Controllare che tutti gli schermi, le griglie e le protezioni di sicurezza siano in ordine e in buono stato.
- E' severamente vietato portare persone o animali sulla macchina durante il funzionamento o durante il trasporto.
- Non fermarsi od avviarsi mai bruscamente quando si lavora su terreni in pendenza. Non utilizzare la macchina per lavorare su terreni in forma di terrazzamento.

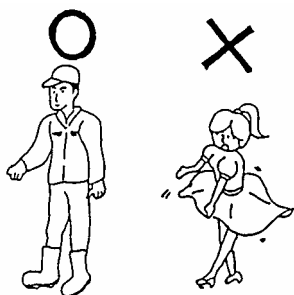

- Ridurre la velocità di avanzamento quando si lavora su una pendenza e quando si curva, per evitare qualsiasi rischio di perdere il controllo della macchina.
- Fare molta attenzione quando si è in prossimità di un fosso.
- Spegnerne il motore e staccare il cavo candela prima di eseguire qualsiasi intervento sulla macchina.
- Non lavorare mai sotto la macchina o sotto parti sollevate, a meno che non siano bloccati e mantenuti in posizione con sufficiente sicurezza.
- Evitare argini irregolari, buche e pietre. Potrebbero essere pericolosi durante le manovre o i trasferimenti.
- Tenersi lontano da conduttori elettrici ed ostacoli. Il contatto con conduttori elettrici può causare folgorazione e morte.
- Deporre la macchina progressivamente, quando la sollevate od abbassate.
- Quando si interrompe il lavoro, spegnere il motore e staccare il cavo candela, prima di allontanarsi
- Tenere sempre in efficienza tutti i dispositivi di sicurezza.
- Azionare i comandi solamente dopo essersi posizionati correttamente ai comandi della macchina.
- Controllare visivamente eventuali perdite di liquidi e parti difettose o mancanti. Provvedere alle riparazioni, prima di usare nuovamente la macchina.
- Non alterare mai la pressione di taratura della valvola, regolata in fabbrica dal costruttore. Modificare la taratura della valvola potrebbe causare guasti.
- Assicurarsi che l'utilizzatore della macchina abbia letto e compreso questo manuale e che sia consapevole di tutte le istruzioni di sicurezza, prima di iniziarne l'uso.
- Utilizzare sempre una morsa ed un martello in bronzo per sostituzioni o interventi su perni e bulloni all'estremità di perni, alberi, ... ecc., in modo da evitare la proiezione di frammenti metallici.

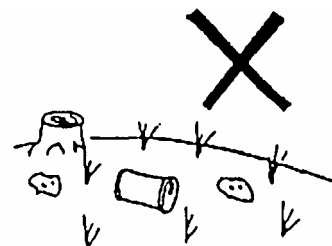

PARTI PRINCIPALI DEL RASAERBA



Figura 1

ADESIVI PER LE ISTRUZIONI DI SICUREZZA

Annotare la posizione e sostituire immediatamente, in caso di rottura o mancanza.

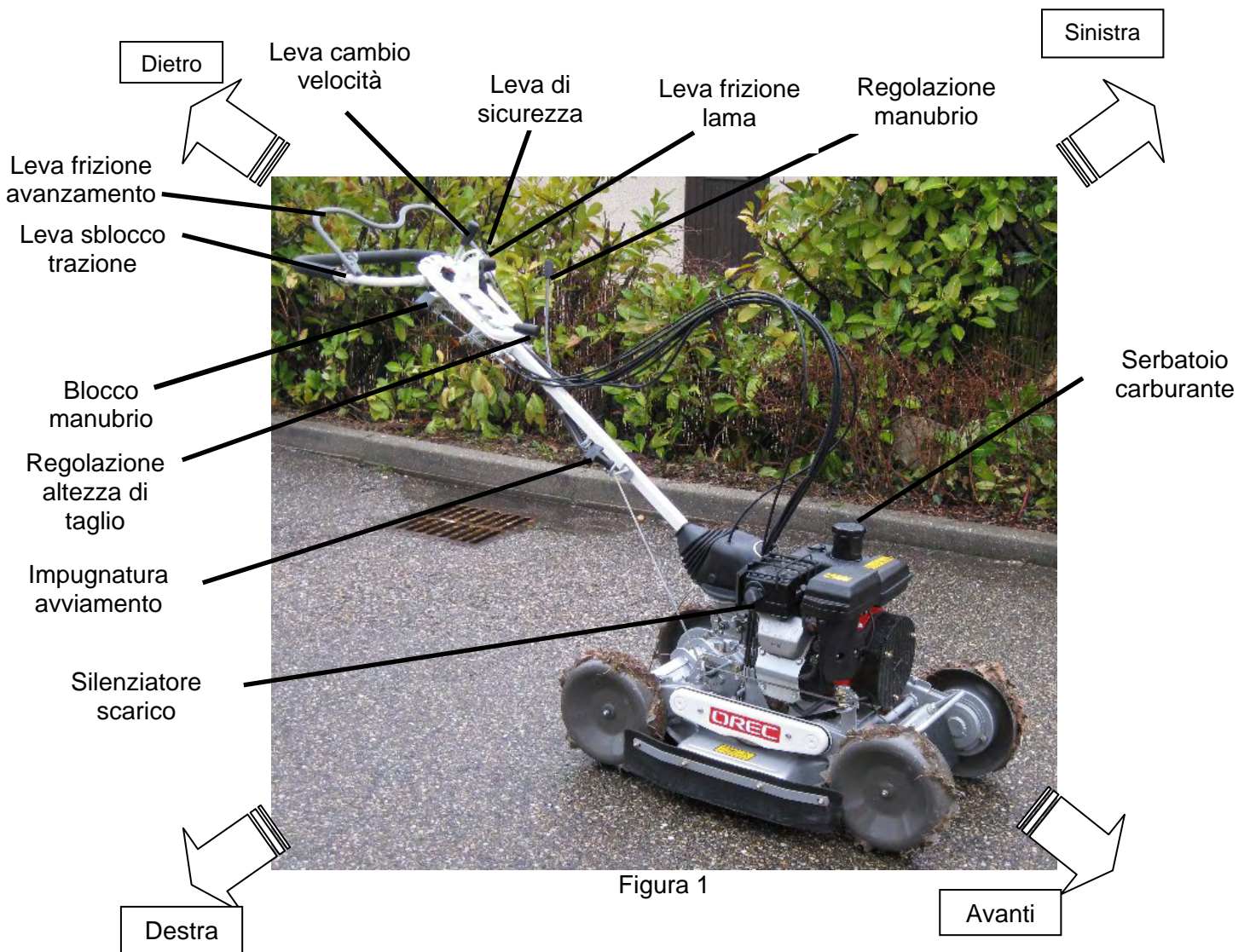
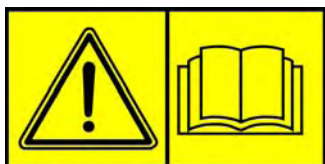

Leggere il manuale



Attenti alle superfici calde vicino al motore



Indossare sempre equipaggiamento di protezione per rumore, polvere e occhi



Attenzione alle parti in rotazione sotto la protezione



Attenti alla proiezione di oggetti



Non mettere mani né piedi in prossimità delle lame in rotazione



Attenti al carburante infiammabile



Attenti ai gas di scarico tossici



Stare lontano dalla macchina



COMANDI

Avviamento del motore

Ruotare l'interruttore (7, Figura 3) su "on", premere la leva dello starter (Figura 2) verso sinistra. Tirare l'impugnatura dell'avviamento (Figura 1). Dopo che il motore si è avviato, spingere la leva dello starter verso destra.

IMPORTANTE

Non usare lo starter quando il motore è caldo, altrimenti non si avvierà.

Leva frizione avanzamento

Per fare avanzare la macchina, afferrare la leva frizione avanzamento e spingerla verso il manubrio (1, Figura 3). Lasciare andare la leva per fermare la macchina.



Figura 2

Leva frizione innesto lama

La leva per la frizione innesto lama fa sì che il motore metta in rotazione la lama, per tagliare l'erba (2, Figura 3). Spingere la leva frizione innesto lama in avanti per mettere in rotazione la lama.



ATTENZIONE

Non provare mai ad avviare o arrestare il motore con la frizione lama inserita.

Regolazione altezza di taglio

Regolare l'altezza di taglio tramite la leva (3, Figura 3), è sempre meglio tagliare poca erba alla volta.



ATTENZIONE

Fermarsi prima di cambiare velocità di avanzamento

Leva cambio di velocità

Permette di scegliere la velocità di avanzamento, (2, Figura 4). 1 è la marcia più lenta, 2 è la marcia più veloce. Scegliere la velocità in funzione della quantità di erba da tagliare. Scegliere 1 o 2 a sinistra di "N" (folle) per la retromarcia, a destra per l'avanzamento.



Figura 3



Figura 4

IMPORTANTE

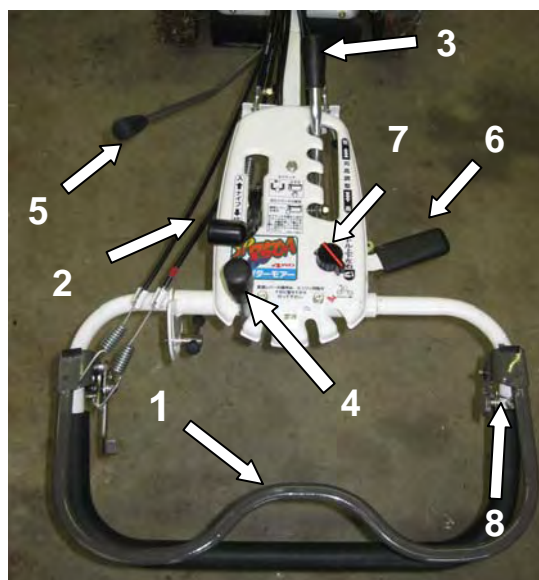
Spostare la leva cambio velocità con il motore al minimo e la leva frizione avanzamento rilasciata, in caso contrario la trasmissione potrebbe essere danneggiata.

Leva sblocco trazione

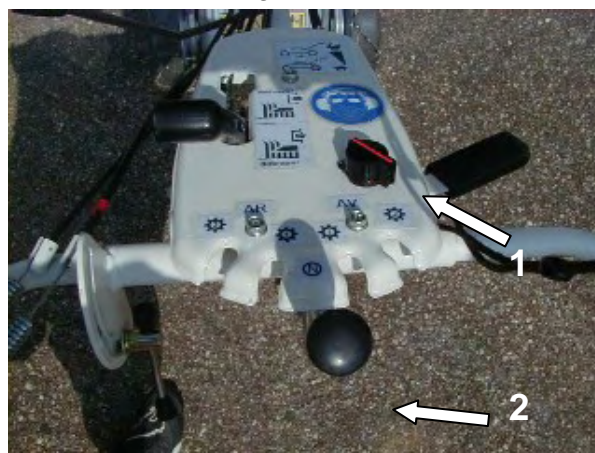
Quando la leva frizione avanzamento (3, Figura 5) è rilasciata, la frizione è bloccata. Premere la leva sblocco trazione per spostare la macchina senza il motore.



Figura 5

⚠️ ATTENZIONE

Utilizzare la leva sblocco trazione solamente su terreno piano. È pericoloso utilizzarla in pendenza, perdendo il controllo della macchina.

Rubinetto carburante

Il rubinetto è aperto quando è girato verso il basso (Figura 6). Il rubinetto carburante si chiude ruotandolo verso destra.



Figura 6

Regolazione manubrio

⚠️ PERICOLO

Non regolare il manubrio mentre la macchina è in movimento. Effettuare le regolazioni solamente quando si trova su di un terreno piano.

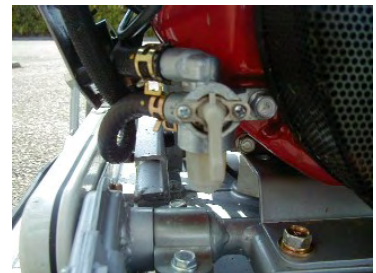
Tirare la leva (Figura 7) all'indietro per regolare il manubrio in alto ed in basso e da sinistra a destra. Controllare che leva sia bloccata in posizione dopo aver effettuato la regolazione.



Figura 7

Svitare la leva (Figura 8) per ripiegare il manubrio quando necessario, riavvitarla per bloccarlo in posizione.

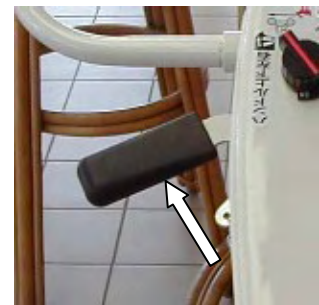

Figura 8

Tirare la leva (Figura 9) all'indietro per regolare la lunghezza del supporto manubrio su 4 posizioni. Controllare che sia bloccata dopo aver effettuato la regolazione.



Figura 9

USO DEL RASAERBA



ATTENZIONE

Controllare che la bulloneria sia ben stretta. Fare riferimento alla tavola coppie di serraggio.

La sicurezza è stata una delle nostre maggiori preoccupazioni durante la progettazione e la fabbricazione di questa macchina. Quindi, la negligenza nell'uso della macchina renderebbe vani i nostri sforzi. La prevenzione è strettamente legata all'accuratezza ed all'abilità dell'utente nell'uso e nella manutenzione della macchina. Il miglior metodo di sicurezza rimane un utente accurato e abile; ci auguriamo che voi siate questo tipo di utente.

L'utilizzatore di questa macchina è responsabile del suo impiego sicuro. Egli deve essere un utente abile, appositamente addestrato all'uso di questa macchina. Leggere le istruzioni di sicurezza. Questa macchina è stata progettata per tagliare l'erba. Non è stata progettata per nessun'altra operazione. Non è stata progettata per trasportare altri attrezzi o materiali che potrebbero danneggiare la macchina e causare ferite all'utente. Non deve essere utilizzata per trasportare persone.



PERICOLO

Non usare mai la macchina senza aver prima eseguito tutte le operazioni di manutenzione descritte nel paragrafo della manutenzione giornaliera.



ATTENZIONE

Non lasciare usare mai la macchina a bambini o persone inesperte. Controllare che nessuna persona, animale od oggetto si trovi vicino alla macchina quando è in funzione. Eventuali astanti potrebbero essere colpiti dagli oggetti proiettati dalla lama. Nessuno deve trovarsi in prossimità della macchina, tranne l'operatore. Non mettere mai mani o piedi sotto le parti in movimento.

Accensione del motore

- Ruotare l'interruttore su "ON".
- Aprire il rubinetto carburante
- Controllare che le lame non siano innestate e che la leva cambio velocità sia su "N".
- Azionare lo starter se il motore è freddo. Tirare l'impugnatura dell'avviamento. Quando il motore si è acceso, riportare la leva dello starter in posizione.

Taglio dell'erba

- Regolare l'altezza di taglio



ATTENZIONE

Non dimenticare che è meglio tagliare spesso l'erba. Non farla crescere troppo per poi tagliarne una quantità elevata in una sola volta. L'erba troppo corta non resiste alla siccità e la lama può colpire il terreno danneggiandosi e/o proiettare oggetti intorno. Quando l'altezza di taglio è regolata al minimo la lama potrebbe colpire il suolo e danneggiarsi. Eventuali oggetti proiettati dalla lama potrebbero causare lesioni all'operatore, agli astanti e provocare danni alla proprietà.

- Selezionare la velocità di avanzamento, quindi premere la leva frizione avanzamento ed iniziare il lavoro.
- La velocità di taglio migliore dipende dall'altezza e dalla densità dell'erba. L'erba alta si taglia lentamente e l'erba bassa viene tagliata più rapidamente ad una velocità maggiore.



ATTENZIONE

- Non lavorare su pendenze superiori a 45°, è pericoloso utilizzare rampe con pendenze superiori a 15° per il trasporto.
- Non sbloccare la leva frizione avanzamento mentre si lavora in pendenza. La macchina potrebbe scivolare a valle.
- Durante il lavoro sulle sommità (tra il piano e una pendenza), prestare attenzione per prevenire cadute e ribaltamenti.
- É pericoloso per gli operatori stare a monte della macchina durante il lavoro in pendenza. L'operatore potrebbe scivolare e alcune parti del corpo finire sotto al piatto, specialmente con erba bagnata. Evitare di lavorare in pendenza con terreno bagnato e attendere che si asciughi.
- L'operatore deve stare in terreno piano e stabile. É pericolo per l'operatore stare a valle della macchina durante il lavoro in pendenza.
- **Durante il lavoro o gli spostamenti la testa del cilindro deve essere sempre rivolta a monte. In caso contrario (a valle), il motore subirà danni (grippaggio).**
- Controllare che non ci sia nessuno sul terreno da sfalciare. Spegnerne immediatamente la macchina se si colpisce qualcosa. Attendere che la macchina si raffreddi e pulirla da erba e detriti.
Controllare la macchina o fare riferimento al rivenditore per verificare che non abbia subito danni.



ATTENZIONE

- Rilasciare la leva frizione avanzamento quando il motore scende troppo di giri, quindi premerla lentamente mentre i giri aumentano. Quando il motore è nuovamente a regime, riprendere il lavoro.
- Se i giri motore non aumentano, le lame potrebbero essere bloccate da una quantità eccessiva di erba. Spegnerne il motore e rimuoverla. Provare anche ad aumentare l'altezza di taglio.
- Se si lavora a lungo con la macchina sotto sforzo si potrebbe danneggiare la frizione centrifuga e la sicurezza della macchina potrebbe essere compromessa.

Come arrestare la macchina

- Rilasciare la leva frizione avanzamento e portare la leva frizione lama su "off".
- Ruotare l'interruttore motore su "off".
- Chudere il rubinetto benzina.



ATTENZIONE

**Non lasciare mai la macchina in pendenza.
Fermare la macchina su una superficie piana e livellata.**

Rimessaggio della macchina

Pulire a fondo la macchina. Ritoccare con vernice le zone eventualmente scrostate, per prevenirne l'ossidazione. Controllare le parti eventualmente usurate o danneggiate, sostituendole se necessario. Eseguire la normale manutenzione della macchina, facendo riferimento alla tavola delle manutenzioni periodiche. Riporre la macchina in un locale riparato ed asciutto. Scollegare il cavo dalla candela.

OPERAZIONI DI MANUTENZIONE EFFETTUABILI DALL'UTILIZZATORE

PERICOLO

PRIMA di compiere qualsiasi operazione di manutenzione sulla macchina, spegnere il motore e scollegare il cavo dalla candela.

Se le operazioni di manutenzione non vengono effettuate, si possono verificare danni alla macchina. Questi danni non saranno coperti dalla garanzia.

- La manutenzione giornaliera dovrà essere effettuata dall'utilizzatore.
- Le operazioni di manutenzione dopo le prime 20, 100 e 300 ore di funzionamento dovranno essere eseguite presso il rivenditore.
- Chiedere al rivenditore di controllare la macchina, se si verificano dei problemi.
- Chiedere all'importatore il nominativo del rivenditore più vicino.

Manutenzione giornaliera, prima di cominciare il taglio

Livello olio: Il controllo va effettuato su di una superficie piana, 5 minuti dopo aver spento il motore. Svitare l'astina (Figura 13, Figura 12), pulirla e reinserirla senza avvitarla. L'olio deve raggiungere la metà.

- Utilizzare esclusivamente olio motore di buona qualità
- Fare riferimento al rivenditore per cambiarlo ogni 50 ore di lavoro.

Carburante (Figura 10)

Controllare che il serbatoio sia pieno, prima di iniziare il lavoro. Controllare che il tappo del serbatoio sia ben chiuso e che non vi siano perdite. Usare carburante senza piombo, di buona qualità.

PERICOLO

Controllare che il serbatoio del carburante sia ben chiuso ed asciugare eventuali fuoriuscite di carburante prima di accendere il motore. Controllare che non vi siano fiamme libere, scintille elettriche, sigarette vicino alla macchina durante i rifornimenti di carburante.



Figura 10

Condizioni lama e portalama



ATTENZIONE

**C'è il rischio di tagliarsi o ferirsi quando si maneggiano le lame.
Indossare sempre guanti di protezione, quando si lavora alle lame.**

Controllare che le lame siano in buone condizioni, sostituire i componenti usurati o danneggiati.

- Sostituire la lama: svitare il dado e rimuovere la rondella.
- Controllare le condizioni della lama. Sostituirla, se troppo usurata, piegata o incrinata.
- Controllare il serraggio dei bulloni fissaggio lama, facendo riferimento alla tavola delle coppie
- serraggio bulloneria.

Installazione coltelli lama

- Installare i coltelli lama seguendo queste istruzioni.
- I coltelli lama sono direzionali, non è quindi possibile scambiare le lame di destra con quelle di sinistra. Sostituire sempre i 4 coltelli assieme.
- Entrambi i coltelli lama sono fissati con viti con filetto sinistro, prestare attenzione quando vengono rimossi i coltelli o le protezioni mozzo.
- Seguendo le illustrazioni, montare i 4 coltelli a croce. Verificare il montaggio, se montati in modo errato possono entrare in contatto. Seguendo le illustrazioni, montare i 4 coltelli a croce. Verificare il montaggio, se montati in modo errato possono entrare in contatto. Se le lame entrano in contatto possono rompersi, scheggiarsi o causare vibrazioni.
- Serrare viti e bulloni a fondo dopo aver montato i coltelli.

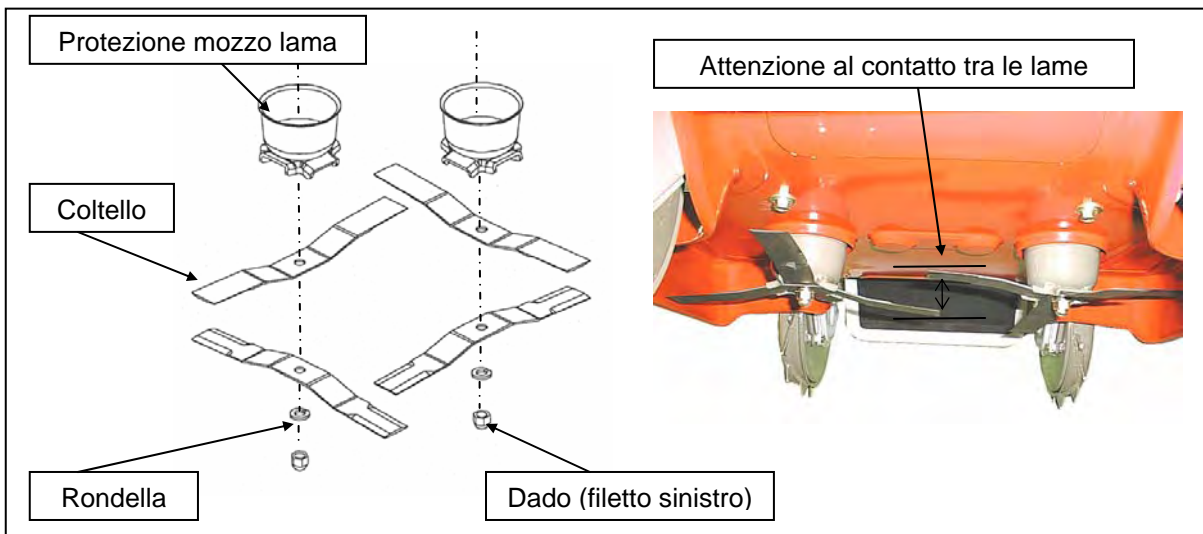

Filtro aria

Smontare il coperchio filtro aria "A" (Figura 11), pulire l'elemento in spugna "B" con acqua e sapone. Asciugare l'elemento in schiuma accuratamente e applicare dell'olio prima di rimontarlo.

Motore

Fare riferimento al manuale motore fornito assieme alla macchina.



Figura 11

Regolazione cavi

ATTENZIONE

- Spegnere il motore ed effettuare le regolazioni su un terreno piano. Assicurarsi anche che l'interruttore motore sia su OFF.
- Durante i controlli alla macchina, staccare sempre il cavo candela per evitare accensioni accidentali.

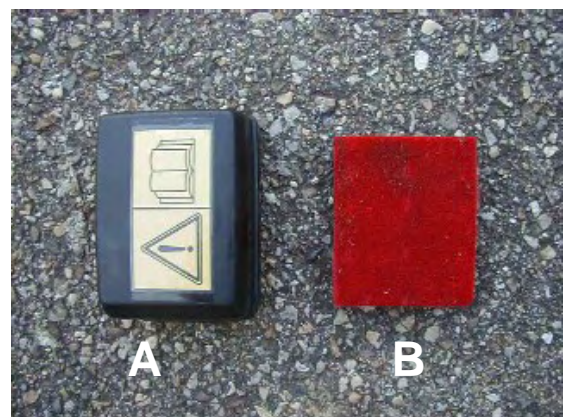
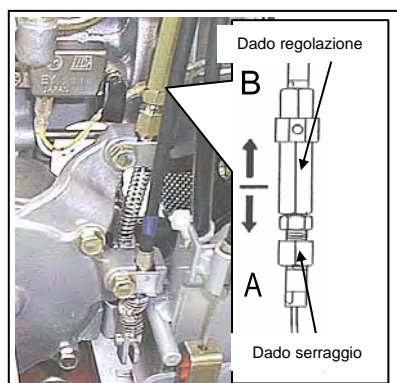

Regolazione cavo frizione avanzamento (Rosso)

Regolare il cavo frizione avanzamento con il dado regolazione secondo la figura a sinistra.

Se la macchina non si muove in avanti e retromarcia (le lame si innestano) (Allentare)

- Spostare il dado regolazione verso B

Se la macchina si muove in avanti e retromarcia ma non è possibile spingere la macchina a motore spento (Serrare)

- Spostare il dado regolazione verso A

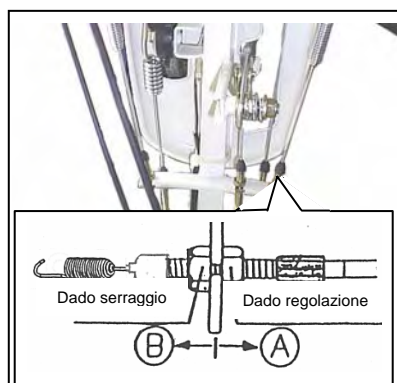

Regolazione cavo selezione marcia Avanti/Retromarcia (Giallo)

Regolare il cavo selezione marcia Avanti/Retromarcia con il dado regolazione secondo la figura a sinistra.

Se è possibile andare in retromarcia ma non in avanti (Allentare)

- Spostare il dado regolazione verso B

Se è possibile andare in avanti ma non in retromarcia (Serrare)

- Spostare il dado regolazione verso A

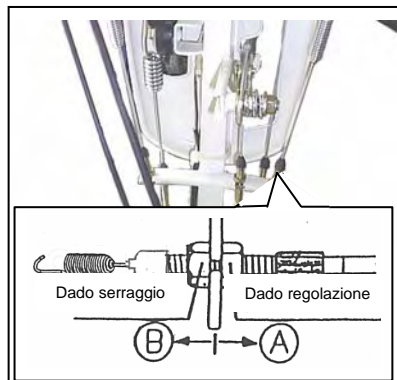

Regolazione cavo cambio velocità (Blu)

Regolare il cavo cambio velocità con il dado regolazione secondo la figura a sinistra.

Se è possibile andare in Avanti/Retromarcia in con la marcia "2" inserita ma non con la marcia "1" (Serrare)

- Spostare il dado regolazione verso A

Se è possibile andare in Avanti/Retromarcia in con la marcia "1" inserita ma non con la marcia "2" (Allentare)

- Spostare il dado regolazione verso B

CAVO	COLORE	ALLENARE	SERRARE
FRIZIONE AVANZAMENTO	ROSSO	INSERITA	DISINSERITA
MARCIA AVANTI/RETROMARCIA	GIALLO	RETROMARCIA	MARCIA AVANTI
CAMBIO VELOCITÀ	BLU	LATO MARCIA "1"	LATO MARCIA "2"

ATTENZIONE

I cavi e la cinghia possono allentarsi dopo il periodo iniziale di lavoro, sarà necessario regolarli nuovamente dopo 2-3 ore di utilizzo.

Serraggio bulloneria:

Controllare che tutta la bulloneria sia ben stretta. Le vibrazioni tendono ad allentarla.

- **Lubrificazione:**

Ingrassare i punti G (Figure 20 e 21) con olio fluido.

Ingrassare i punti D (Figure 22 e 23) con grasso NLGI #2.



Figura 20



Figura 21

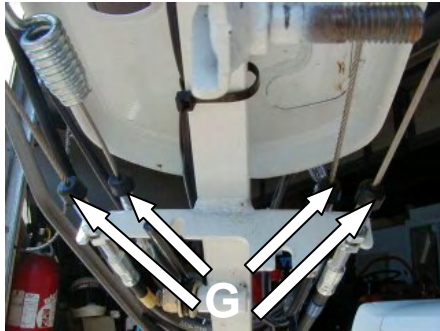

Figura 22

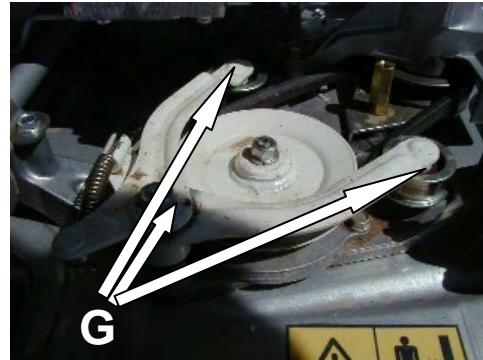

Figura 23

Pulizia:

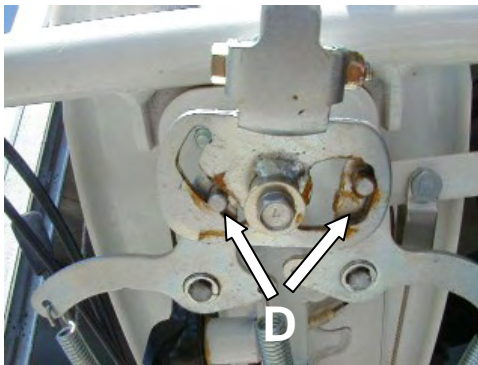
Pulire la macchina da materiali infiammabili, polvere o erba, particolarmente attorno al motore ed allo scarico per prevenire incendi.

Freno lama:

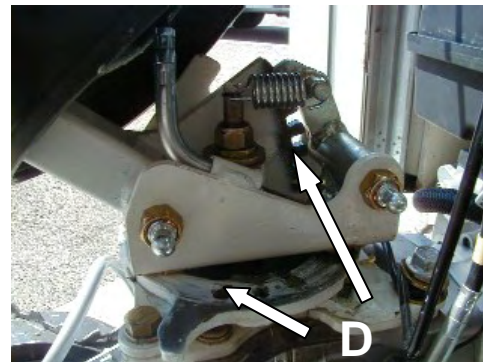
Controllare il freno lama ad ogni utilizzo della macchina, verificando il tempo di arresto delle lame dopo aver rilasciato la leva frizione lame. Se le lame impiegano più di 7 secondi a fermarsi, chiedere immediatamente al vostro rivenditore di controllare il sistema di freno lama.

Scarico olio motore (0,5 litri) :

Fare riferimento al manuale del motore: scaricare l'olio tramite il tappo "B", Figura 17. Controllare il livello tramite l'astina "A", deve essere tra le due frecce in Figura 16.



Figura 13



Figura 12

Rifornimento e sostituzione olio trasmissione:

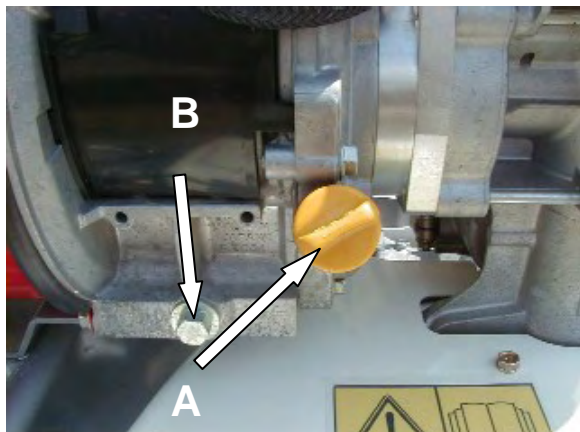
Versare l'olio lentamente per evitare fuoriuscite.

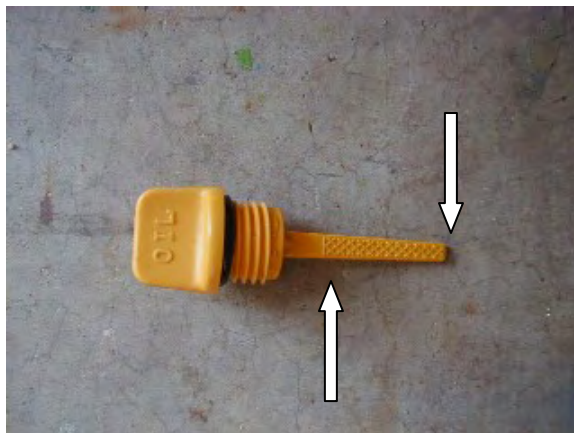
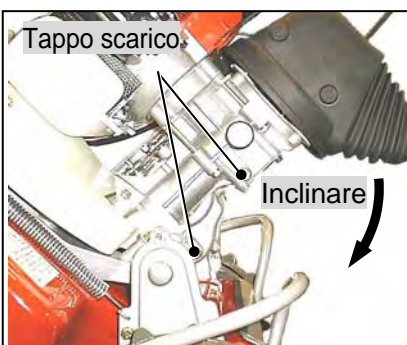
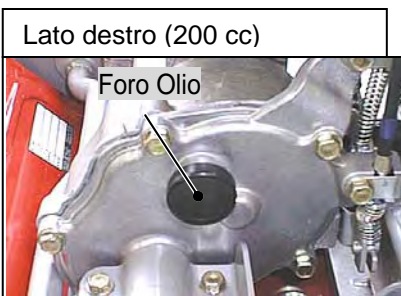

Prestare attenzione alla quantità di olio

1) Ci sono due fori per l'olio, uno su ciascun lato del carter trasmissione.

Rifornire con 200 cc di olio sul lato destro, fino al bordo inferiore del foro, 50 cc per il lato sinistro.

Sostituire l'olio se è vecchio o in quantità insufficiente.

Sostituzione

2) Posizionare un contenitore per l'olio da scaricare

3) Rimuovere i due tappi di scarico situati sul lato sinistro del carter trasmissione e scaricare l'olio.

Inclinare la macchina e rimuovere anche i tappi di carico olio per facilitare l'operazione.

4) Controllare che i tappi di scarico siano correttamente installati e rifornire con la corretta quantità di olio.

Intervallo Sostituzione
Dopo le prime 10 ore, poi ogni 50 ore di lavoro

⚠ ATTENZIONE

In caso di uso prolungato e in condizioni gravose (erba alta / alte temperature) dimezzare gli intervalli di sostituzione.

TAVOLA DELLE MANUTENZIONI PERIODICHE

Chiedere al rivenditore di effettuare quelle operazioni che richiedono attrezzi speciali ed esperienza specifica.

⊕ Ispezione da effettuarsi dall'utilizzatore, prima di avviare il motore.

⊗ Ispezione da effettuarsi dall'utilizzatore, dopo avere avviato il motore.

Elemento da controllare	Ispezione	Ad ogni uso	Prime 20 ore	Ogni 100 ore	Ogni 300 ore / ogni anno
Cinghia lama	Controllare tensione		<input type="checkbox"/>	<input type="checkbox"/>	
	Controllare usura		<input type="checkbox"/>	<input type="checkbox"/>	
Carburante	Rifornire il serbatoio	⊕			
	Rubinetto del carburante	⊕			
Materiali infiammabili	Pulire la macchina dai residui di materiali infiammabili	⊕			
Leva frizione Avanzamento Freno lama	Controllare che la macchina non si muova con la leva su "N"	⊗			
	Controllare funzionamento	⊗			
Scocca del rasaerba	Controllare ruggine ed incrinature				
Adesivi per la sicurezza	Controllare se sono al posto giusto ed in buone condizioni	⊕			
Protezioni e deflettore	Controllare che siano ben fissati al loro posto ed in buone condizioni	⊕			
Serbatoio e tubazioni Carburante	Controllare che non vi siano perdite e che siano in buone condizioni. Sostituire, se necessario	⊕			
Comando acceleratore	Controllare che sia efficiente	⊗			
Lame	Controllare che siano saldamente imbullonate ed in buone condizioni	⊕			
Leva frizione lama	Controllare corretta tensione cavo	⊕	<input type="checkbox"/>	<input type="checkbox"/>	
Freno lama	Controllare corretta tensione cavo	⊕	<input type="checkbox"/>	<input type="checkbox"/>	
Cinghia lama	Controllare la corretta tensione e che sia in buone condizioni		<input type="checkbox"/>	<input type="checkbox"/>	
Motore	Fare riferimento al manuale istruzioni del motore				

GUASTI E RIMEDI 1

PROBLEMA	CAUSA PROBABILE	SOLUZIONE
Il motore non si avvia	Mancanza di carburante	Rifornire il serbatoio carburante
	Interruttore motore	Controllare interruttore
La macchina non va avanti	La leva sblocco è inserita	Sbloccare la leva
La macchina non si ferma	Cavi frizione avanzamento	Regolare cavi
Le lame non girano	La frizione lama è disinnestata	Innestare frizione lama
	Cavi frizione lama	Regolare cavi

GUASTI E RIMEDI 2

PROBLEMA	CAUSA PROBABILE	SOLUZIONE
L'erba non viene espulsa	L'erba è bagnata	Attendere che l'erba sia asciutta
	L'erba è alta	Regolare altezza di taglio ed effettuare due passate
	Altezza di taglio bassa	Regolare altezza di taglio
	Velocità rotazione bassa	Aumentare i giri motore
	Eccessiva velocità di avanzamento	Diminuire velocità di avanzamento
Il taglio non è regolare	Eccessiva velocità di avanzamento	Diminuire velocità di avanzamento
	Velocità rotazione bassa	Aumentare i giri motore
	L'erba è alta	Effettuare due passate
	Lame danneggiate	Sostituire le lame
	Accumulo erba all'interno del piatto	Rimuovere erba
Contatto con il terreno	Altezza di taglio bassa	Regolare altezza di taglio
	Velocità curva eccessiva	Curvare lentamente
	Terreno irregolare	Cambiare direzione di lavoro
	Terreno irregolare	Regolare altezza di taglio
	Lame piegate	Sostituire le lame
Le lame non girano	Tensione cinghia insufficiente	Regolare cavo frizione lama
	Accumulo erba all'interno del piatto	Rimuovere erba
	Erba sulla puleggia	Pulire la puleggia
	Cinghia danneggiata	Sostituire cinghia
Cambio velocità non funziona	Cavo cambio velocità	Regolare cavo
	Problema trasmissione	Riparare la trasmissione
Eccessive vibrazioni	Lame sbilanciate	Riparare lame
	Lame danneggiate	Sostituire lame
	Accumulo erba all'interno del piatto	Rimuovere erba
	Perno lama piegato	Sostituire perno lama
	Cinghia danneggiata	Sostituire cinghia
	Lame diverse (nuove ed usate)	Non alternare le lame

Carico eccessivo	Velocità rotazione bassa	Aumentare giri motore (3200 giri/min)
	Eccessiva velocità di avanzamento	Diminuire velocità di avanzamento
	Accumulo erba all'interno del piatto	Rimuovere erba
	Altezza erba eccessiva	Regolare altezza di taglio ed effettuare due passate
	Altezza di taglio bassa	Regolare altezza di taglio
Le ruote artigliate scivolano	Erba accumulata sulle ruote o all'interno del piatto	Rimuovere l'erba in eccesso
	Terreno scivoloso	Attendere che il terreno si asciughi
	Altezza di taglio bassa	Regolare altezza di taglio ed effettuare due passate
Le ruote artigliate non si muovono	Limitatore di coppia attivo	Rimuovere blocchi dalle ruote
	Ruote parzialmente bloccate	Sbloccare le ruote
Oggetti espulsi dallo scarico	Manubrio girato verso sinistra	Il manubrio deve essere girato verso destra
	Presenza di oggetti nell'erba	Regolare altezza di taglio o rimuovere gli oggetti prima di procedere
Non è possibile spostare la macchina	Frizione avanzamento inserita	Disinserire la frizione avanzamento
Perdita di olio dal tappo di carico trasmissione	Vapori di olio in pressione dalla trasmissione	Non è un problema
Scivolamento in pendenza	Frizione avanzamento disinserita	Inserire la frizione avanzamento
Espulsione tappo carico olio	Quantità olio eccessiva	Ridurre quantità di olio
Contatto tra le lame	Le lame non sono montate correttamente	Installare le lame correttamente
Perdita di carburante	Rubinetto carburante verso il basso (a valle)	Il rubinetto carburante deve essere verso l'alto (a monte)
Le lame non si arrestano	La cinghia lame ruota assieme alla puleggia	Regolare il supporto cinghia o sostituirlo
	Giri motore al minimo eccessivi	Regolare il minimo correttamente
I giri motore non salgono	Accumulo erba all'interno del piatto	Rimuovere l'erba

COPPIE DI SERRAGGIO BULLONERIA (Nm)

Diametro (mm)	Misura chiave (mm)	Marcatura sulla testa della vite	
		8.8	10.9
8	13	2.5	3.5
10	16	5	7.5
12	18	8.5	13
14	21	12.87	18.11
16	24	21.5	31.5
18	27	26.6	37.4
20	30	43.5	62
22	32	51	71.71
24	36	75	107
30	46	149.5	213

CERTIFICATO DI CONFORMITÀ “CE”

(Riferimento direttive EC2006/42 annex III e EC2000/14 annex II)

Il sottoscritto: OREC CO LTD 548-22 HIYOSHI HIROKAWA-MACHI YAME-GUN JAPON costruttore
S.A.T. sarl - Force 7 – ZA – 38110 ROCHETOIRIN France detentore del fascicolo tecnico
Lloyd's Register Quality Assurance - 71 Fenchurch street London EC3S 4BS UK organismo notificato che
segue l'intero processo di qualità

Certificano che il rasaerba:

1. Classe: motore a combustione interna
2. Marca: OREC
3. Modello: SP1000
4. Numero di matricola (da compilarsi):

Livello massimo potenza acustica dB(A): 103,5

Livello massimo pressione acustica dB(A): 103,5

È conforme alle direttive EC/2000/14, EC/2006/42, EC/2004/108 ed alla norma Europea EN12733

Emesso a: Fukuoka, 30/08/2010

Firma: Haruhiko Imamura
Funziona: Direttore Amministrativo



LIVELLO DELLE VIBRAZIONI

Marca: OREC Tipo: Rasaerba
Modello: SP1000 Motore: Mitsubishi GB100

POSIZIONE ACCELEROMETRO	Awp
100 mm dalla parte esterna del manubrio (sinistra)	1,65 m/s ²
100 mm dalla parte esterna del manubrio (destra)	2,36 m/s ²

CONDIZIONI DI GARANZIA

Ogni nuovo prodotto fabbricato da OREC è garantito secondo i seguenti termini. La garanzia si applica alle parti che risultassero difettose in conseguenza a difetti nell'assemblaggio e nella costruzione e / o a difetti di materiale imputabili a noi. E' valida per un periodo di anni due per il privato consumatore e per un uso normale della macchina; sei mesi in caso di utilizzo professionale. Non è valida per motori fabbricati da altre aziende che a loro volta garantiscono i propri materiali e la cui garanzia viene consegnata con la macchina.

1° Questa garanzia è limitata alla sola sostituzione dei particolari difettosi entro il termine della garanzia, a partire dalla data d'acquisto della macchina. La garanzia è limitata ai particolari che in precedenza siano stati esaminati e riconosciuti difettosi da parte di OREC.

2° Ogni parte che abbia diritto ad una rivendicazione di garanzia, deve essere restituita ad OREC in modo che possa essere ispezionata, riparata e / o sostituita. Il pezzo / i pezzi vanno inviati con costo di trasporto prepagato e devono essere muniti di prova d'acquisto. Il pezzo / i pezzi devono essere imballati con la massima cura in modo da garantirne l'integrità durante il trasporto.

3° La macchina non deve essere manomessa, riparata o modificata da alcuno senza previa autorizzazione da parte di OREC. La macchina non deve essere stata danneggiata da incidente stradale, maneggiata in modo grossolano od utilizzata in modo scorretto.

Questa garanzia non obbliga OREC o i suoi rivenditori a rimborsare i costi della manodopera.

Nessun'altra garanzia sarà applicata a questa macchina se non la garanzia legale. OREC non è responsabile di nessun danno o costo che derivino dalla mancata disponibilità della macchina, quali ad esempio:

1. costi per noleggio
2. mancati guadagni
3. lavoro svolto da una macchina sostitutiva.

OREC non si assume nessun'altra responsabilità e non autorizza nessuno ad assumersi altre responsabilità, al di fuori di quelle nei 3 paragrafi summenzionati.

ANNOTAZIONI

A series of horizontal dotted lines for taking notes.