



Electrolux
REX



F13

.....
IT FORNO

.....
ISTRUZIONI PER L'USO



INDICE

1. INFORMAZIONI PER LA SICUREZZA.....	2
2. ISTRUZIONI DI SICUREZZA.....	4
3. DESCRIZIONE DEL PRODOTTO.....	7
4. PREPARAZIONE AL PRIMO UTILIZZO.....	7
5. UTILIZZO QUOTIDIANO.....	7
6. FUNZIONI DEL TIMER.....	8
7. FUNZIONI AGGIUNTIVE.....	9
8. CONSIGLI E SUGGERIMENTI UTILI.....	9
9. PULIZIA E CURA.....	14
10. RISOLUZIONE DEI PROBLEMI.....	17
11. INSTALLAZIONE.....	18
12. EFFICIENZA ENERGETICA.....	19

PENSATI PER VOI

Grazie per aver acquistato un'apparecchiatura Electrolux. Avete scelto un prodotto che ha alle spalle decenni di esperienza professionale e innovazione. Ingegnoso ed elegante, è stato progettato pensando a voi. Quindi, in qualsiasi momento desiderate utilizzarlo, potete esser certi di ottenere sempre i migliori risultati. Benvenuti in Electrolux.

Visitate il nostro sito web per:



Ricevere consigli, scaricare i nostri opuscoli, eliminare eventuali anomalie, ottenere informazioni sull'assistenza:

www.electrolux.com



Registrare il vostro prodotto e ricevere un servizio migliore:

www.registerelectrolux.com



Acquistare accessori, materiali di consumo e ricambi originali per la vostra apparecchiatura:

www.electrolux.com/shop

SERVIZIO CLIENTI E MANUTENZIONE

Consigliamo sempre l'impiego di ricambi originali.

Quando si contatta il Centro di Assistenza autorizzato, accertarsi di disporre dei seguenti dati: Modello, PNC, numero di serie.

Le informazioni si trovano sulla targhetta dei dati.

 Avvertenza/Attenzione - Importanti Informazioni per la sicurezza

 Informazioni e suggerimenti generali

 Informazioni sull'ambiente

Con riserva di modifiche.

1. INFORMAZIONI PER LA SICUREZZA

Leggere attentamente le istruzioni fornite prima di installare e utilizzare l'apparecchiatura. Il produttore non è

responsabile se un'installazione ed un uso non corretto dell'apparecchiatura provocano lesioni e danni. Tenere sempre le istruzioni a portata di mano come riferimento futuro.

1.1 Sicurezza dei bambini e delle persone vulnerabili

- Questa apparecchiatura può essere usata da bambini a partire dagli 8 anni e da adulti con limitate capacità fisiche, sensoriali o mentali o con scarsa esperienza o conoscenza sull'uso dell'apparecchiatura, solamente se sorvegliati o se istruiti relativamente all'uso dell'apparecchiatura e se hanno compreso i rischi coinvolti.
- Non consentire ai bambini di giocare con l'apparecchiatura.
- Tenere i materiali di imballaggio al di fuori della portata dei bambini.
- Tenere i bambini e gli animali domestici lontano dall'apparecchiatura durante il funzionamento o raffreddamento. Le parti accessibili sono incandescenti.
- Se l'apparecchiatura dispone di un dispositivo di sicurezza per i bambini, consigliamo di attivarlo.
- La pulizia e gli interventi di manutenzione non devono essere eseguiti dai bambini senza supervisione.
- Tenere lontani i bambini al di sotto dei 3 anni se non costantemente supervisionati.

1.2 Avvertenze di sicurezza generali

- L'installazione dell'apparecchiatura e la sostituzione dei cavi deve essere svolta unicamente da personale qualificato.
- All'interno l'apparecchiatura si scalda mentre è in funzione. Non toccare le resistenze dell'apparecchiatura. Servirsi sempre degli appositi guanti da forno per estrarre o inserire accessori o pentole resistenti al calore.

- Prima di eseguire qualsiasi intervento di manutenzione, scollegare l'apparecchiatura dalla rete elettrica.
- Assicurarsi che l'apparecchiatura sia spenta prima di sostituire la lampadina per evitare la possibilità di scosse elettriche.
- Non usare una pulitrice a vapore per pulire l'apparecchiatura.
- Non utilizzare detergenti abrasivi o raschietti di metallo per pulire il vetro della porta per non rigare la superficie e causare la rottura del vetro.
- Se il cavo di alimentazione è danneggiato, deve essere sostituito dal produttore, da un tecnico autorizzato o da una persona qualificata per evitare situazioni di pericolo.

2. ISTRUZIONI DI SICUREZZA

2.1 Installazione



ATTENZIONE!

L'installazione dell'apparecchiatura deve essere eseguita da personale qualificato.

- Rimuovere tutti i materiali di imballaggio.
- Non installare o utilizzare l'apparecchiatura se è danneggiata.
- Attenersi alle istruzioni fornite insieme all'apparecchiatura.
- Prestare sempre attenzione in fase di spostamento dell'apparecchiatura, dato che è molto pesante. Indossare sempre guanti di sicurezza.
- Non tirare l'apparecchiatura per la maniglia.
- È necessario rispettare la distanza minima dalle altre apparecchiature.
- Assicurarsi che l'apparecchiatura sia installata sotto e vicino a parti adeguatamente ancorate a una struttura fissa.
- I lati dell'apparecchiatura devono restare adiacenti ad apparecchiature o unità con la stessa altezza.

2.2 Collegamento elettrico



ATTENZIONE!

Rischio di incendio e scossa elettrica.

- Tutti i collegamenti elettrici devono essere realizzati da un elettricista qualificato.
- L'apparecchiatura deve disporre di una messa a terra.
- Verificare che i dati elettrici riportati sulla targhetta dei dati corrispondano a quelli dell'impianto. In caso contrario, contattare un elettricista.
- Utilizzare sempre una presa elettrica con contatto di protezione correttamente installata.
- Non utilizzare prese multiple e prolunghe.
- Accertarsi di non danneggiare la spina e il cavo. Qualora il cavo elettrico debba essere sostituito, l'intervento dovrà essere effettuato dal nostro Centro di Assistenza autorizzato.
- Evitare che i cavi entrino a contatto o si trovino vicino alla porta dell'apparecchiatura, in particolare quando la porta è calda.
- I dispositivi di protezione da scosse elettriche devono essere fissati in modo tale da non poter essere disattivati senza l'uso di attrezzi.

- Inserire la spina di alimentazione nella presa solo al termine dell'installazione. Verificare che la spina di alimentazione rimanga accessibile dopo l'installazione.
- Nel caso in cui la spina di corrente sia allentata, non collegarla alla presa.
- Non tirare il cavo di alimentazione per scollegare l'apparecchiatura. Tirare sempre dalla spina.
- Servirsi unicamente di dispositivi di isolamento adeguati: interruttori automatici, fusibili (quelli a tappo devono essere rimossi dal portafusibile), sganciatori per correnti di guasto a terra e relè.
- L'impianto elettrico deve essere dotato di un dispositivo di isolamento che consenta di scollegare l'apparecchiatura dalla presa di corrente a tutti i poli. Il dispositivo di isolamento deve avere una larghezza dell'apertura di contatto non inferiore ai 3 mm.
- Questa apparecchiatura è conforme alle direttive CEE.

2.3 Utilizzo



ATTENZIONE!

Rischio di lesioni, ustioni, scosse elettriche o esplosioni.

- Utilizzare l'apparecchiatura esclusivamente in un ambiente domestico.
 - Non apportare modifiche alle specifiche di questa apparecchiatura.
 - Accertarsi che le fessure di ventilazione non siano ostruite.
 - Non lasciare mai l'apparecchiatura incustodita durante il funzionamento.
 - Spegnerne l'apparecchiatura dopo ogni utilizzo.
 - Prestare attenzione in fase di apertura della porta dell'apparecchiatura quando quest'ultima è in funzione. Può fuoriuscire aria calda.
 - Non mettere in funzione l'apparecchiatura con le mani umide o quando c'è un contatto con l'acqua.
 - Non esercitare pressione sulla porta aperta.
 - Non utilizzare l'apparecchiatura come superficie di lavoro o come piano di appoggio.
- Aprire la porta dell'apparecchiatura con cautela. L'uso di ingredienti contenenti alcol può causare una miscela di alcol e aria.
 - Evitare la presenza di scintille o fiamme aperte vicino all'apparecchiatura quando si apre la porta.
 - Non appoggiare o tenere liquidi o materiali infiammabili, né oggetti facilmente incendiabili sull'apparecchiatura, al suo interno o nelle immediate vicinanze.



ATTENZIONE!

Vi è il rischio di danneggiare l'apparecchiatura.

- Per evitare danni o scolorimento dello smalto:
 - Non mettere pentole resistenti al calore o altri oggetti direttamente sulla superficie inferiore dell'apparecchiatura.
 - Non appoggiare la pellicola di alluminio direttamente sulla superficie inferiore dell'apparecchiatura.
 - Non mettere direttamente acqua all'interno dell'apparecchiatura calda.
 - Non tenere piatti umidi e cibo all'interno dell'apparecchiatura dopo aver terminato la fase di cottura.
 - Prestare attenzione quando si tolgono o inseriscono gli accessori.
- Lo scolorimento dello smalto non influisce sulle prestazioni dell'apparecchiatura. Non si tratta di un'anomalia ai sensi di legge.
- Per le torte molto umide, usare una leccarda. I succhi di frutta provocano macchie che possono essere permanenti.
- L'apparecchiatura è destinata solo alla cottura. Non deve essere utilizzata per altri scopi, come per esempio il riscaldamento di un ambiente.
- La cottura deve sempre essere eseguita con la porta del forno chiusa.

2.4 Pulizia e cura



ATTENZIONE!

Vi è il rischio di lesioni, incendio o danni all'apparecchiatura.

- Prima di eseguire qualunque intervento di manutenzione, spegnere l'apparecchiatura ed estrarre la spina dalla presa.
- Controllare che l'apparecchiatura sia fredda. Vi è il rischio che i pannelli in vetro si rompano.
- Sostituire immediatamente i pannelli in vetro della porta nel caso in cui siano danneggiati. Contattare il Centro di Assistenza.
- Prestare attenzione quando si rimuove la porta dall'apparecchiatura. La porta è pesante!
- Pulire regolarmente l'apparecchiatura per evitare il deterioramento dei materiali che compongono la superficie.
- I residui di grasso o cibo nell'apparecchiatura possono provocare un incendio.
- Pulire l'apparecchiatura con un panno inumidito e morbido. Utilizzare solo detersivi neutri. Non usare prodotti abrasivi, spugnette abrasive, solventi od oggetti metallici.
- Se si utilizza uno spray per il forno, seguire attentamente le istruzioni di sicurezza sulla confezione.

- Non pulire lo smalto catalitico (ove presente) con detersivo di alcun tipo.

2.5 Luce interna

- Le lampadine utilizzate in questa apparecchiatura sono lampade speciali per elettrodomestici. Non usarle per l'illuminazione di casa.



ATTENZIONE!

Rischio di scosse elettriche.

- Prima di sostituire la lampadina, scollegare l'apparecchiatura dalla rete elettrica.
- Servirsi unicamente di lampadine con le stesse specifiche tecniche.

2.6 Smaltimento



ATTENZIONE!

Rischio di lesioni o soffocamento.

- Staccare la spina dall'alimentazione elettrica.
- Tagliare il cavo di rete e smaltirlo.
- Rimuovere il blocco porta per evitare che bambini e animali domestici rimangano chiusi all'interno dell'apparecchiatura.

3. DESCRIZIONE DEL PRODOTTO

3.1 Panoramica

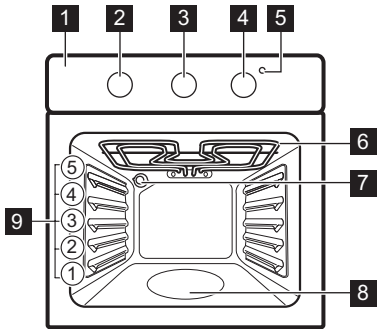

- 1 Pannello dei comandi
- 2 Manopola delle funzioni forno
- 3 Manopola del timer
- 4 Manopola della temperatura
- 5 Spia/simbolo/indicatore della temperatura
- 6 Resistenza
- 7 Lampadina
- 8 Contenitore pulizia con acqua
- 9 Posizioni dei ripiani

3.2 Accessori

- **Ripiano a filo**
Per pentole, torte in stampo, arrostiti.

- **Leccarda**
Per cuocere al forno, arrostito o come recipiente per raccogliere i grassi.

4. PREPARAZIONE AL PRIMO UTILIZZO



ATTENZIONE!
Fare riferimento ai capitoli sulla sicurezza.

4.1 Prima pulizia

Rimuovere tutti gli accessori dall'apparecchiatura.





Fare riferimento al capitolo "Pulizia e cura".

Pulire l'apparecchiatura prima di utilizzarla per la prima volta.
Sistemare gli accessori nella posizione iniziale.

4.2 Preriscaldamento

Preriscaldare l'apparecchiatura vuota per bruciare i residui di grasso.

1. Impostare la funzione  e la temperatura massima.
2. Lasciare in funzione l'apparecchiatura per un'ora.
3. Impostare la funzione  e la temperatura massima.
4. Lasciare in funzione l'apparecchiatura per 15 minuti.

Gli accessori possono riscaldarsi più del solito. L'apparecchiatura può produrre un odore sgradevole e fumo. Non si tratta di un'anomalia. Accertarsi che il flusso d'aria all'interno della stanza sia sufficiente.

Lasciare raffreddare il forno. Inumidire un panno morbido con acqua calda e con un po' di detergente delicato e pulire la del forno.

5. UTILIZZO QUOTIDIANO



ATTENZIONE!
Fare riferimento ai capitoli sulla sicurezza.

5.1 Attivazione e disattivazione dell'apparecchiatura









La presenza di simboli sulle manopole, spie o indicatori dipende dal modello dell'apparecchiatura:

- L'indicatore si accende al riscaldamento del forno.
- La spia si accende quando l'apparecchiatura entra in funzione.
- Il simbolo mostra se la manopola controlla le funzioni del forno o la temperatura.

1. Ruotare la manopola delle funzioni del forno per selezionare una funzione del forno.
2. Ruotare la manopola della temperatura per selezionare una temperatura.
3. Per disattivare l'apparecchiatura, ruotare le manopole delle funzioni del forno e della temperatura sulla posizione di spento.

5.2 Funzioni forno

Funzione forno	Applicazione
 Posizione di spegnimento	L'apparecchiatura è spenta.
 Cottura tradizionale/Pulizia con acqua	Per cuocere e arrostitire alimenti su una sola posizione della griglia. Per ulteriori informazioni sulla Pulizia con acqua, fare riferimento al capitolo "Pulizia e cura".
 Cottura finale	Per cuocere torte dal fondo croccante e conservare gli alimenti.
 Rosolatura	Per dorare pane, torte e dolci. Per completare la cottura degli alimenti.
 Grill	Per grigliare cibi sottili e tostare il pane.
 Grill rapido	Per cuocere al grill cibi di ridotto spessore in grandi quantità e per tostare il pane.

6. FUNZIONI DEL TIMER

6.1 Contaminuti

Per impostare il conto alla rovescia per una funzione del forno.



Questa funzione non ha alcun effetto sul funzionamento del forno.

1. Impostare una funzione del forno e la temperatura.
2. Ruotare la manopola del timer fino al limite massimo, quindi portarla sul tempo necessario.
Una volta trascorso il tempo impostato, viene emesso un segnale acustico.

7. FUNZIONI AGGIUNTIVE

7.1 Ventola di raffreddamento

Quando il forno è in funzione, la ventola di raffreddamento si attiva in modo automatico per tenere fresche le superfici del forno. Dopo aver spento il forno, la ventola di raffreddamento continua a funzionare fino a che il forno non si è raffreddato.

7.2 Termostato di sicurezza

Un utilizzo inappropriato dell'apparecchiatura o componenti

difettosi possono provocare un surriscaldamento pericoloso. Per evitare che questo accada, il forno è dotato di un termostato di sicurezza che interrompe l'alimentazione della corrente elettrica. All'abbassamento della temperatura, il forno si riaccende automaticamente.

8. CONSIGLI E SUGGERIMENTI UTILI



ATTENZIONE!

Fare riferimento ai capitoli sulla sicurezza.



La temperatura e i tempi di cottura specificati nelle tabelle sono valori indicativi. Possono variare in base alle ricette, alla qualità e alla quantità degli ingredienti utilizzati.

8.1 Informazioni generali

- L'apparecchiatura presenta cinque posizioni della griglia. Contare le posizioni della griglia dal basso dell'apparecchiatura.
- L'umidità può condensarsi all'interno dell'apparecchiatura o sui pannelli in vetro della porta. Non si tratta di un'anomalia. Quando si apre la porta durante la cottura, tenersi sempre a distanza dall'apparecchiatura. Per ridurre la condensa, prima della cottura accendere l'apparecchiatura per 10 minuti.
- Quando si è terminato di usare l'apparecchiatura, eliminare l'umidità.
- Non posizionare oggetti direttamente sul ripiano dell'apparecchiatura e non ricoprire i componenti con pellicola d'alluminio durante la cottura. Così facendo si possono alterare i risultati di cottura e danneggiare lo smalto.

8.2 Cottura di dolci

- Non aprire la porta del forno prima che siano trascorsi 3/4 del tempo di cottura.
- Se si usano due piastre da forno contemporaneamente, tenere un livello vuoto tra una e l'altra.

8.3 Cottura di carni e pesce

- Usare una leccarda per alimenti ad alto contenuto di grassi, onde evitare che nel forno si formino macchie che non possono più essere rimosse.
- Lasciare riposare la carne per circa 15 minuti prima di tagliarla, in modo da non perdere il sughetto.
- Per evitare la formazione di fumo eccessivo nel forno durante la cottura arrosto, aggiungere dell'acqua nella leccarda. Per evitare la condensa di fumo, aggiungere acqua ogni volta che finisce.

8.4 Tempi di cottura

I tempi di cottura dipendono dal tipo, dalla consistenza e dal volume del cibo.

Inizialmente, monitorare i risultati della cottura. Trovare le impostazioni migliori (livello di potenza, tempo di cottura, ecc.) per le proprie pentole, ricette e quantità quando si usa il forno.

8.5 Tabella per la cottura al forno ed arrosto

Torte

Alimenti	Cottura tradizionale		Tempo (min.)	Commenti
	Temperatura (°C)	Posizione della griglia		
Pietanze frullate	170	2	45 - 60	In uno stampo per dolci
Impasto per pasta frolla	170	2	20 - 30	In uno stampo per dolci
Torta di ricotta	170	1	60 - 80	In uno stampo per dolci da 26 cm
Torta di mele ¹⁾	170	2	80 - 100	In due stampi per dolci da 20 cm su un ripiano a filo
Strudel	175	3	60 - 80	In una lamiera dolci
Crostata	170	2	30 - 40	In uno stampo per dolci da 26 cm
Torta con lievito in polvere	170	2	50 - 60	In uno stampo per dolci da 26 cm
Dolce di Natale/ Torta di frutta farcita ¹⁾	160	2	90 - 120	In uno stampo per dolci da 20 cm
Plum cake ¹⁾	175	1	50 - 60	In uno stampo per il pane
Pasticcini - un livello	170	3	20 - 30	In una lamiera dolci
Pasticcini - due livelli	-	-	25 - 35	In una lamiera dolci
Pasticcini - tre livelli	-	-	30 - 45	In una lamiera dolci
Biscotti/strisce di pasta - un livello	140	3	30 - 35	In una lamiera dolci
Biscotti/strisce di pasta - due livelli	-	-	35 - 40	In una lamiera dolci

Alimenti	Cottura tradizionale		Tempo (min.)	Commenti
	Temperatura (°C)	Posizione della griglia		
Biscotti/strisce di pasta - tre livelli	-	-	35 - 45	In una lamiera dolci
Meringhe - un livello	120	3	80 - 100	In una lamiera dolci
Meringhe - due livelli ¹⁾	-	-	80 - 100	In una lamiera dolci
Panini dolci ¹⁾	190	3	12 - 20	In una lamiera dolci
Pasticcini - un livello	190	3	25 - 35	In una lamiera dolci
Pasticcini - due livelli	-	-	35 - 45	In una lamiera dolci
Crostatine	180	2	45 - 70	In uno stampo per dolci da 20 cm
Torta di frutta farcita	160	1	110 - 120	In uno stampo per dolci da 24 cm
Pan di Spagna	170	1	50 - 60	In uno stampo per dolci da 20 cm

¹⁾ Preriscaldare il forno per 10 minuti.

Pane e pizza

Alimenti	Cottura tradizionale		Tempo (min.)	Commenti
	Temperatura (°C)	Posizione della griglia		
Pane bianco ¹⁾	190	1	60 - 70	1 - 2 pezzi, ciascuno da 500 g
Pane di segale	190	1	30 - 45	In uno stampo per il pane
Panini ¹⁾	190	2	25 - 40	6 - 8 panini in una lamiera dolci

Alimenti	Cottura tradizionale		Tempo (min.)	Commenti
	Temperatura (°C)	Posizione della griglia		
Pizza ¹⁾	230 - 250	1	10 - 20	In una lamiera dolci o in una leccarda
Scones ¹⁾	200	3	10 - 20	In una lamiera dolci

¹⁾ Preriscaldare il forno per 10 minuti.

Flan

Alimenti	Cottura tradizionale		Tempo (min.)	Commenti
	Temperatura (°C)	Posizione della griglia		
Flan di pasta	200	2	40 - 50	In uno stampo
Flan di verdure	200	2	45 - 60	In uno stampo
Quiche ¹⁾	180	1	50 - 60	In uno stampo
Lasagne ¹⁾	180 - 190	2	25 - 40	In uno stampo
Cannelloni ¹⁾	180 - 190	2	25 - 40	In uno stampo

¹⁾ Preriscaldare il forno per 10 minuti.

Carne

Alimenti	Cottura tradizionale		Tempo (min.)	Commenti
	Temperatura (°C)	Posizione della griglia		
Manzo	200	2	50 - 70	Su un ripiano a filo
Maiale	180	2	90 - 120	Su un ripiano a filo
Vitello	190	2	90 - 120	Su un ripiano a filo
Roastbeef inglese, al sangue	210	2	50 - 60	Su un ripiano a filo
Roastbeef inglese, cott. media	210	2	60 - 70	Su un ripiano a filo
Roastbeef inglese, ben cotto	210	2	70 - 75	Su un ripiano a filo

Alimenti	Cottura tradizionale		Tempo (min.)	Commenti
	Temperatura (°C)	Posizione della griglia		
Spalla di maiale	180	2	120 - 150	Con cotica
Stinco di maiale	180	2	100 - 120	2 pezzi
Agnello	190	2	110 - 130	Cosciotto
Pollo	220	2	70 - 85	Intero
Tacchino	180	2	210 - 240	Intero
Anatra	175	2	120 - 150	Intera
Oca	175	2	150 - 200	Intera
Coniglio	190	2	60 - 80	Tagliato a pezzi
Lepre	190	2	150 - 200	Tagliata a pezzi
Fagiano	190	2	90 - 120	Intero

Pesce

Alimenti	Cottura tradizionale		Tempo (min.)	Commenti
	Temperatura (°C)	Posizione della griglia		
Trota/Orata	190	2	40 - 55	3 - 4 pesci
Tonno/Salmone	190	2	35 - 60	4 - 6 filetti

8.6 Grill



Preriscaldare il forno vuoto per 3 minuti prima della cottura.

Alimenti	Quantità		Temperatura (°C)	Tempo (min.)		Posizione della griglia
	Parti	(g)		1° lato	2° lato	
Bistecche di filetto	4	800	max.	12 - 15	12 - 14	4
Bistecche di manzo	4	600	max.	10 - 12	6 - 8	4
Salsicce	8	-	max.	12 - 15	10 - 12	4
Braciole di maiale	4	600	max.	12 - 16	12 - 14	4

Alimenti	Quantità		Tempera- tura (°C)	Tempo (min.)		Posizione della gri- glia
	Parti	(g)		1° lato	2° lato	
Pollo (ta- gliato a metà)	2	1000	max.	30 - 35	25 - 30	4
Kebab	4	-	max.	10 - 15	10 - 12	4
Petto di pollo	4	400	max.	12 - 15	12 - 14	4
Hambur- ger	6	600	max.	20 - 30	-	4
Filetto di pesce	4	400	max.	12 - 14	10 - 12	4
Panini tos- tati	4 - 6	-	max.	5 - 7	-	4
Toast	4 - 6	-	max.	2 - 4	2 - 3	4

9. PULIZIA E CURA



ATTENZIONE!

Fare riferimento ai capitoli sulla sicurezza.

9.1 Note sulla pulizia

- Pulire la parte anteriore dell'apparecchiatura con un panno morbido inumidito con acqua tiepida saponata.
- Per pulire le superfici metalliche, utilizzare un normale detergente.
- Pulire l'interno dell'apparecchiatura dopo ogni utilizzo. Grasso o altri residui di cibo possono causare un incendio. Il rischio è più elevato per la teglia.
- Rimuovere lo sporco tenace con detergenti speciali per forno.
- Dopo ogni utilizzo, pulire gli accessori e farli asciugare accuratamente. Utilizzare un panno morbido inumidito con acqua tiepida saponata.
- Non pulire gli accessori antiaderenti con detergenti aggressivi, oggetti appuntiti o in lavastoviglie. Potrebbe danneggiare il rivestimento antiaderente.

9.2 Apparecchiature in acciaio inox o in alluminio



Pulire la porta del forno esclusivamente con una spugna umida. Asciugarla con un panno morbido. Evitare l'uso di lane di acciaio, acidi o prodotti abrasivi, che potrebbero danneggiare la superficie del forno. Pulire il pannello dei comandi del forno, prendendo le stesse precauzioni.

9.3 Pulizia della guarnizione della porta

- Controllare regolarmente la guarnizione della porta. La guarnizione della porta si trova attorno al telaio della cavità del forno. Non utilizzare l'apparecchiatura se la guarnizione della porta è danneggiata. Contattare un Centro di Assistenza autorizzato.
- Per pulire la guarnizione della porta si prega di fare riferimento alle informazioni generali sulla pulizia.

9.4 Pulizia con acqua

La procedura di pulizia con acqua utilizza il vapore per facilitare la rimozione dei residui di grasso e di cibo dal forno.

1. Versare 300 ml di acqua nel contenitore di pulizia con acqua sul fondo del forno.
2. Impostare la funzione .
3. Impostare la temperatura su 90°C.
4. Lasciare in funzione l'apparecchiatura per 30 minuti.
5. Disattivare l'apparecchiatura e lasciarla raffreddare.
6. Una volta raffreddata l'apparecchiatura, pulire le superfici interne del forno con un panno.



ATTENZIONE!

Accertarsi che l'apparecchiatura sia fredda prima di toccarla. Vi è il rischio di scottature.

9.5 Pulizia della porta del forno

La porta del forno è dotata di due pannelli in vetro. È possibile rimuovere la porta del forno e il pannello in vetro interno per pulirli.



La porta del forno potrebbe richiudersi se si tenta di rimuovere i pannelli interni in vetro prima di togliere la porta del forno.



AVVERTENZA!

Non utilizzare l'apparecchiatura senza il pannello interno in vetro.

1. Aprire completamente la porta ed afferrare le due cerniere.

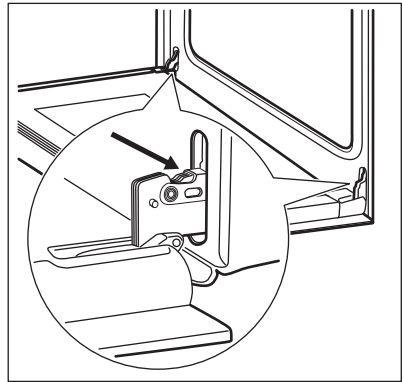

2. Alzare e ruotare le levette poste sulle due cerniere.

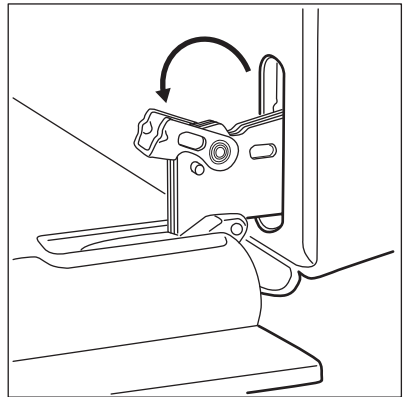

3. Chiudere la porta del forno fino alla prima posizione di apertura (circa metà). Tirare in avanti la porta, sfilandola dalla sua sede.

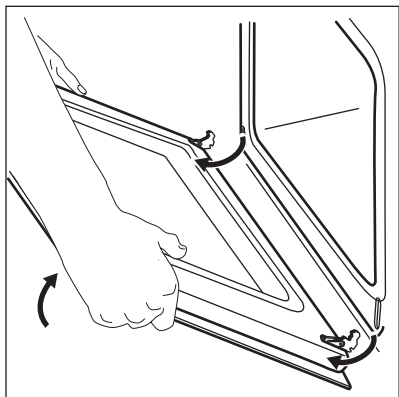

4. Appoggiare la porta su una superficie stabile e coperta da un panno morbido.

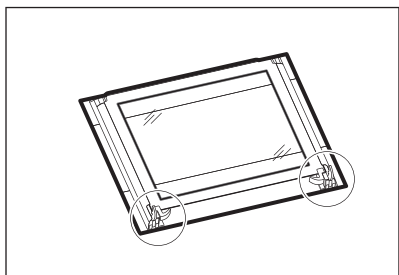

5. Sganciare il sistema di bloccaggio per rimuovere il pannello interno in vetro.

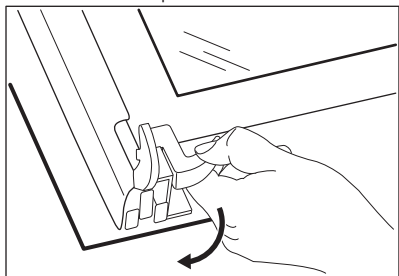

6. Ruotare di 90° le due chiusure e sfilarle dalle loro sedi.

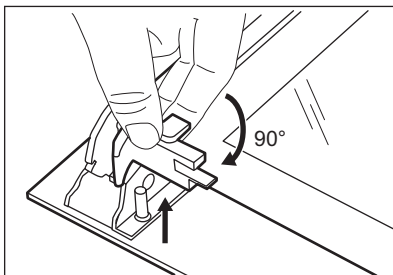

7. Prima di tutto sollevare facendo attenzione, quindi rimuovere il pannello in vetro.

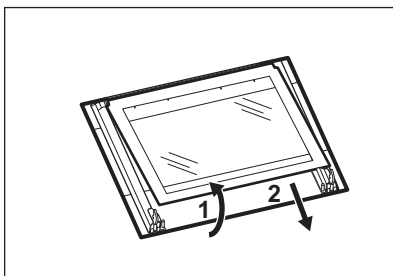

8. Pulire il pannello in vetro con dell'acqua saponata. Asciugare il pannello in vetro facendo attenzione.

Al termine della pulizia, rimontare il pannello in vetro e la porta del forno. Eseguire la procedura illustrata in precedenza, seguendo la sequenza inversa.

Accertarsi che la serigrafia sia sul lato interno della porta. Verificare che dopo l'installazione, la superficie della cornice del pannello in vetro, nei punti delle serigrafie, non risulti ruvida al tatto.

Accertarsi di installare il pannello interno in vetro nelle sedi corrette.

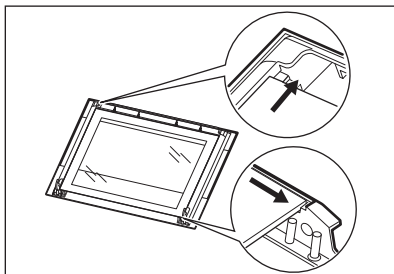

9.6 Sostituzione della lampadina

Mettere un panno sulla parte inferiore interna dell'apparecchiatura. Evita di danneggiare la calotta di vetro della lampadina e la cavità.



ATTENZIONE!

Rischio di scosse elettriche! Scollegare il fusibile prima di sostituire la lampadina. La lampadina e la calotta di vetro della lampadina possono essere caldi.



AVVERTENZA!

Tenere sempre la lampadina alogena con uno straccio, per evitare che dei residui di grasso vi brucino sopra.

1. Disattivare l'apparecchiatura.
2. Togliere i fusibili dal quadro elettrico o spegnere l'interruttore principale.

La lampadina posteriore

1. Ruotare la calotta di vetro in senso antiorario per rimuoverla.
2. Pulire il rivestimento di vetro.
3. Sostituire la lampadina con una adatta, termoresistente fino a 300°C.
4. Montare la calotta di vetro.

10. RISOLUZIONE DEI PROBLEMI



ATTENZIONE!

Fare riferimento ai capitoli sulla sicurezza.

10.1 Cosa fare se...

Problema	Causa possibile	Soluzione
Il forno non si scalda.	Il forno è spento.	Accendere il forno.
Il forno non si scalda.	È scattato il fusibile.	Verificare se l'anomalia di funzionamento sia dovuta al fusibile. Nel caso in cui il fusibile continui a scattare, rivolgersi ad un elettricista qualificato.
La lampadina non si accende.	La lampadina è difettosa.	Sostituire la lampadina.
Vapore e acqua di condensa si depositano sugli alimenti e nella cavità del forno.	Le pietanze sono state lasciate nel forno troppo a lungo.	Non lasciare le pietanze nel forno per più di 15 - 20 minuti dal termine del processo di cottura.

10.2 Dati Assistenza

Qualora non sia possibile trovare una soluzione al problema, contattare il rivenditore o il Centro di Assistenza autorizzato.

Le informazioni necessarie per il Centro di Assistenza si trovano sulla targhetta dei dati. La targhetta si trova sul telaio anteriore della cavità dell'apparecchiatura. Non rimuovere la targhetta dei dati dalla cavità dell'apparecchiatura.

Consigliamo di annotarli in questo spazio:

Modello (MOD.)

Numero Prodotto (PNC)

Numero di serie (S.N.)

11. INSTALLAZIONE

**ATTENZIONE!**

Fare riferimento ai capitoli sulla sicurezza.

11.1 Incasso

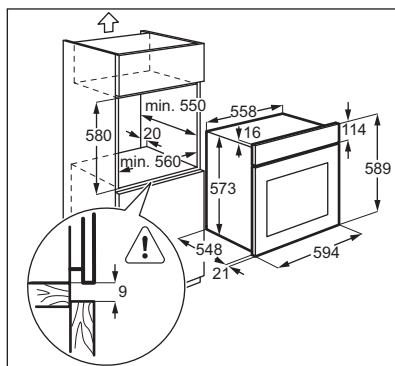
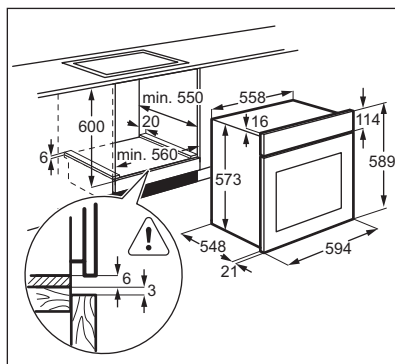

11.2 Fissaggio nel mobile

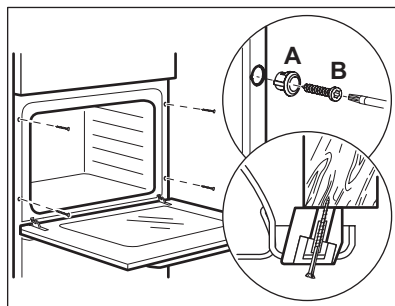

11.3 Installazione dell'impianto elettrico



Il produttore non è responsabile qualora non vengano applicate le precauzioni del capitolo Informazioni per la sicurezza.

L'apparecchiatura è provvista solo di cavo di collegamento alla rete.

11.4 Cavo

Tipi di cavi disponibili per l'installazione o la sostituzione: H07 RN-F, H05 RN-F, H05 RRF, H05 VV-F, H05 V2V2-F (T90), H05 BB-F.

Per la sezione del cavo fare riferimento alla potenza totale riportata sulla targhetta dei dati ed alla tabella:

Potenza totale (W)	Sezione del cavo (mm ²)
massimo 1.380	3 x 0,75
massimo 2.300	3 x 1

Potenza totale (W)	Sezione del cavo (mm ²)
massimo 3.680	3 x 1,5

Il cavo di terra (verde/giallo) deve essere 2 cm più lungo dei cavi di fase e neutro (rispettivamente blu e marrone).

12. EFFICIENZA ENERGETICA

12.1 Scheda prodotto e informazioni conformemente alla normativa UE 65-66/2014

Nome fornitore	Electrolux Rex	
Identificativo modello	F13B F13N F13X	
Indice di efficienza energetica	103.5	
Classe di efficienza energetica	A	
Consumo di energia con un carico standard, in modalità tradizionale	0.89 kWh/ciclo	
Numero di cavità	1	
Fonte di calore	Elettricità	
Volume	73 l	
Tipo di forno	Forno a incasso	
Massa	F13B	28.6 kg
	F13N	28.6 kg
	F13X	28.8 kg

EN 60350-1 - Apparecchiature elettriche per la cottura per uso domestico - Parte 1: Cucine, forni, forni a vapore e grill - Metodi per la misura delle prestazioni.

12.2 Risparmio energetico

L'apparecchiatura è dotata di alcune funzioni che consentono di risparmiare energia durante le operazioni di cottura di tutti i giorni.

• **Suggerimenti generali**

- Assicurarsi che la porta del forno sia chiusa adeguatamente quando l'apparecchiatura è in funzione e mantenerla chiusa il più possibile durante la cottura.
- Utilizzare piatti in metallo per migliorare il risparmio energetico.
- Se possibile, sistemare il cibo nel forno senza riscaldarlo.
- Per una cottura superiore ai 30 minuti, ridurre la temperatura del forno al minimo per 3 - 10 minuti, in base al tempo di cottura. Il calore residuo all'interno del forno proseguirà la cottura.
- Utilizzare il calore residuo per scaldare altri cibi.

- **Mantenimento in caldo del cibo** - Se si desidera utilizzare il calore residuo per mantenere in caldo una pietanza, scegliere l'impostazione della temperatura più bassa possibile.

13. CONSIDERAZIONI SULL'AMBIENTE

Riciclare i materiali con il simbolo .
Buttare l'imballaggio negli appositi contenitori per il riciclaggio. Aiutare a proteggere l'ambiente e la salute umana e a riciclare rifiuti derivanti da apparecchiature elettriche ed elettroniche.

Non smaltire le apparecchiature che riportano il simbolo  insieme ai normali rifiuti domestici. Portare il prodotto al punto di riciclaggio più vicino o contattare il comune di residenza.

www.electrolux.com/shop



867304521-B-422014