



**DICHIARAZIONE DI CONFORMITÀ**  
(ai sensi della Direttiva Europea UE89/392 All. II.A)

Fabbricante: TAU s.r.l.  
Indirizzo: Via E. Fermi, 43  
36066 - Sandrigo  
VICENZA - ITALY

- Dichiaro sotto la propria responsabilità che i prodotti:

**MRC Series e MRCM Series**

- Sono stati realizzati per essere incorporati in una macchina o per essere assemblati con altri dispositivi per costruire una macchina considerata dalla DIRETTIVA MACCHINE 98/37/CE.
- Sono conformi ai requisiti essenziali di sicurezza delle direttive:

BASSA TENSIONE  
73/23/CEE, 93/68/CE

COMPATIBILITÀ ELETTRICITÀ  
89/336/CEE, 92/31/CEE, 93/68/CE

Sandrigo, 08/11/2006

Il Rappresentante Legale

*Bruno Danielli*  
Bruno Danielli

**CONTENUTO DELLA CONFEZIONE**

- 1 Motoriduttore
- 2 Copiglia bloccaggio
- 3 Perno quadro
- 4 Staffetta appoggio perno
- 5 Puleggia motrice
- 6 Anello di comando
- 7 Chiave regolazione finecorsa
- 8 Staffa a muro

**N.B.:** A richiesta sono disponibili diversi tipi di staffe a muro per il fissaggio del motoriduttore.

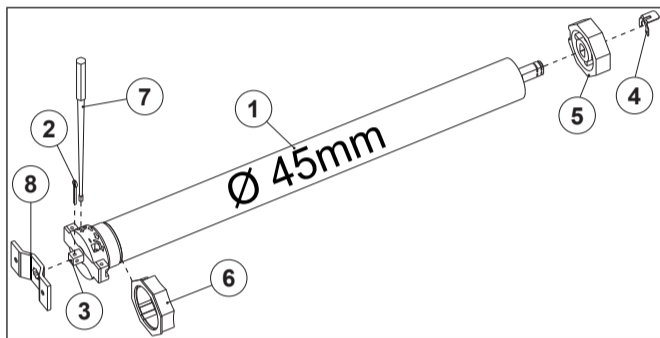

TAU srl via E. Fermi, 43 - 36066 Sandrigo (VI) Italia - Tel ++390444750190 - Fax ++390444750376 - E-mail: info@tautalia.com

Edizione 01 - anno 2006

http://www.tautalia.com

rev. 03 del 30/07/2008

TIPO	MRC20M	MRC30M	MRC40M	MRC50M
Coppia	20 Nm	30 Nm	40 Nm	50 Nm
Sollevamento max con Ø 60 mm	38 Kg	56 Kg	76 Kg	94 Kg
Potenza	205 W	230 W	292 W	308 W
Assorbimento	0,92 A	1,1 A	1,3 A	1,4 A
Alimentazione	230 V - 50 Hz			
Tempo max di funz. continuo	4'			
Temperatura di esercizio	-10 °C + +60 °C			
Velocità di uscita	15 rpm	15 rpm	15 rpm	12 rpm
Grado di protezione	IP 44	IP 44	IP 44	IP 44

**ISTRUZIONI DI MONTAGGIO E DI REGOLAZIONE DEL MOTORIDUTTORE**

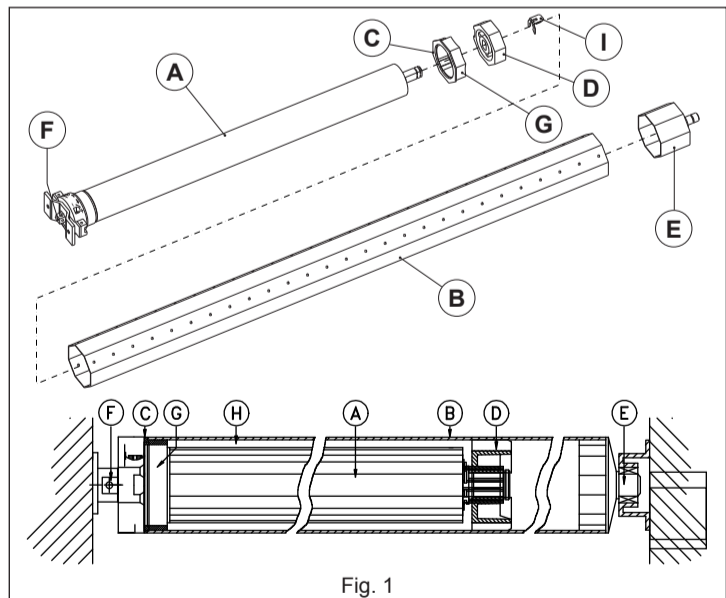

Fig. 1

**1. INSTALLAZIONE**

**Avvertenze da osservare durante l'installazione:**

- non percuotere mai i perni di uscita;
- non forare il tubo con il motoriduttore inserito;
- non battere mai sul perno quadro (F fig. 1) del motore per introdurlo nel tubo;
- non battere mai sul perno d'uscita o sulla puleggia motrice per non danneggiare il riduttore.

**Installazione:**

Dopo aver verificato la presenza di tutti i componenti all'interno della confezione, procedere come segue:

- inserire l'anello (G fig.

1) posizionandolo nell'apposita sede prestando attenzione a non farlo ruotare prima dell'avvenuta installazione;

- montare la puleggia (D fig. 1) con relativa staffetta appoggio perno (I fig. 1);
- inserire il motoriduttore (A fig. 1) nel tubo (B fig. 1) fino a che l'estremità dello stesso appoggi sulla battuta (C fig. 1) dell'anello (G fig. 1);

Qualora venisse impiegato un tubo di spessore inferiore a 1 mm se ne consiglia il fissaggio con due viti alla puleggia motrice (D fig. 1) onde evitare eventuali slittamenti della stessa e spostamenti assiali del motore nel tubo.

Solo per applicazione su tapparelle:

- fissare la tapparella sul tubo di avvolgimento (B fig. 1);

**Attenzione:** usare viti di lunghezza tale da non andare ad interferire sulla parte fissa (A fig. 1) del motoriduttore;

l'estremità (E fig. 1) sarà fissata ad una normale staffa previo montaggio di una calotta. Il perno quadro del motoriduttore (F fig. 1) dovrà essere fissato ad uno dei supporti forniti a richiesta o ad altre soluzioni più confacenti allo specifico impiego curando in particolar modo l'ortogonalità del motore rispetto al suo piano di fissaggio (vedi fig. 5).

La Casa costruttrice si riserva il diritto di apportare modifiche o miglioramenti al prodotto senza alcun preavviso. Eventuali imprecisioni o errori riscontrabili nel presente fascicolo, saranno corretti nella prossima edizione. All'apertura dell'imballo verificare che il prodotto sia integro. Riciclare i materiali secondo la normativa vigente.

L'installazione del prodotto dovrà essere effettuata da personale qualificato. La Ditta costruttrice Tau Srl declina ogni responsabilità per danni derivanti a cose e/o persone dovuti ad un'eventuale errata installazione dell'impianto o la non messa a Norma dello stesso secondo le vigenti Leggi (vedi Direttiva Macchine).

**AVVERTENZE E ISTRUZIONI PER L'INSTALLATORE**

Tau si congratula per la scelta del prodotto e vi invita a leggere con molta attenzione queste pagine. Al fine di renderle semplici, le istruzioni sono state impaginate seguendo l'ordine delle varie fasi d'installazione dell'impianto.

**Leggere attentamente le istruzioni prima di procedere all'installazione, in quanto forniscono importanti indicazioni concernenti la sicurezza, l'installazione, l'uso e la manutenzione.**

Tutto quello che non è espressamente previsto nel presente manuale **NON** è permesso.

Usi non indicati, infatti, potrebbero essere causa di danni al prodotto stesso e mettere in pericolo persone, animali e/o cose.

L'installazione deve essere eseguita da personale qualificato, professionalmente competente.

L'installazione, i collegamenti elettrici e le regolazioni devono essere effettuati nell'osservanza della Buona Tecnica e in ottemperanza alle norme vigenti.

Prima di iniziare l'installazione verificare l'integrità del prodotto.

Non installare il prodotto in ambiente e atmosfera esplosivi.

Prima di installare l'automazione, apportare tutte le modifiche strutturali relative alla realizzazione dei franchi di sicurezza ed alla protezione o segregazione di tutte le zone di schiacciamento, cesoiamento, convogliamento e di pericolo in genere. Verificare che la struttura esistente abbia i necessari criteri di robustezza e stabilità.

I dispositivi di sicurezza (fotocellule, coste sensibili, stop di emergenza, ecc.) devono essere installati tenendo in considerazione: le normative e le direttive in vigore, i criteri della Buona Tecnica, l'ambiente di installazione, la logica di funzionamento del sistema e le forze sviluppate dalla porta o cancello motorizzati.

Applicare le segnalazioni previste dalle norme vigenti per individuare le zone pericolose. Ogni installazione deve riportare in modo visibile l'indicazione dei dati identificativi degli organi automatizzati.

Prima di collegare l'alimentazione elettrica accertarsi che i dati di targa siano rispondenti a quelli della rete di distribuzione elettrica.

Prevedere sulla rete di alimentazione un interruttore/sezionatore onnipolare con distanza d'apertura dei contatti uguale o superiore a 3 mm.

Verificare che a monte dell'impianto elettrico vi siano un interruttore differenziale e una protezione di sovracorrente adeguati (interruttore magnetotermico C6).

Collegare l'automazione a un'efficace impianto di messa a terra eseguito come previsto dalle vigenti norme di sicurezza.

Il costruttore dell'automazione declina ogni responsabilità qualora vengano installati componenti incompatibili ai fini della sicurezza e del buon funzionamento. Per l'eventuale riparazione o sostituzione dei prodotti dovranno essere utilizzati esclusivamente ricambi originali.

L'installatore deve fornire tutte le informazioni relative al funzionamento automatico, manuale e di emergenza della struttura automatizzata, e consegnare all'utilizzatore dell'impianto le istruzioni per l'uso.

**Consigliamo di riporre tutta la documentazione relativa all'impianto all'interno o nelle immediate vicinanze della centralina.**

**DATI TECNICI - MRC/MRCM Series**

TIPO	MRC10	MRC20	MRC30	MRC40	MRC50
Coppia	10 Nm	20 Nm	30 Nm	40 Nm	50 Nm
Sollevamento max con Ø 60 mm	18 Kg	38 Kg	56 Kg	76 Kg	94 Kg
Potenza	146 W	205 W	230 W	292 W	308 W
Assorbimento	0,63 A	0,92 A	1,1 A	1,3 A	1,4 A
Alimentazione	230 V - 50 Hz				
Tempo max di funz. continuo	4'				
Temperatura di esercizio	-10 °C + +60 °C				
Velocità di uscita	15 rpm	15 rpm	15 rpm	15 rpm	12 rpm
Grado di protezione	IP 44	IP 44	IP 44	IP 44	IP 44

**2. COLLEGAMENTO ELETTRICO**

Il collegamento elettrico di base è quello indicato in Fig. 2. Il significato della colorazione dei conduttori è il seguente:

- filo GIALLO/VERDE: collegamento di terra.
- filo AZZURRO: una fase dell'alimentazione elettrica comune per ogni senso di rotazione.
- filo NERO: fase dell'alimentazione elettrica per il comando di rotazione del motore in una direzione (opposta a quella del filo marrone).
- filo MARRONE: fase dell'alimentazione elettrica per il comando di rotazione del motore in una direzione (opposta a quella del filo nero).

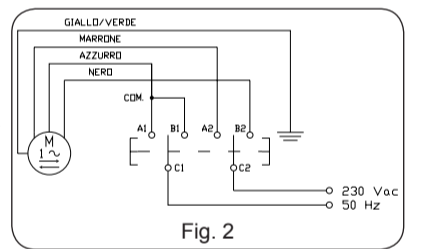

Fig. 2

**Nota:** la fase di scambio tra il filo marrone ed il filo nero viene gestita da un deviatore bipolare con zero centrale a contatto permanente (assicurarsi che i fine-corsa siano regolati correttamente), oppure a ritorno automatico (in questo caso l'automazione si arresta nel momento in cui viene rilasciato il pulsante).

**Attenzione:**

- Non è consentito collegare più motoriduttori in parallelo ad un singolo deviatore.
- L'eventuale centralizzazione dei comandi può essere effettuata mediante opportuni dispositivi fornibili a richiesta.

**Il motoriduttore è previsto per un funzionamento intermittente e per il funzionamento in continuo per max. 4 minuti.**

È comunque provvisto al suo interno di una protezione termica la quale interrompe l'alimentazione elettrica in caso di surriscaldamento, ad esempio a seguito di azionamenti continui. Il rifunzionamento del motore avviene dopo un tempo non inferiore ai 10 min., al termine dei quali la protezione termica si ripristina automaticamente. Subito dopo tale ripristino, il motore può funzionare a regime ridotto; il regolare funzionamento sarà possibile solo dopo il completo raffreddamento del motore (circa 60 minuti).

I dati personali riportati sul presente tagliando saranno utilizzati allo scopo di far valere la garanzia e per un eventuale invio di materiale informativo. Saranno trattati in ottemperanza alla legge sulla privacy 675/96 (e modifiche successive).

**Certificato di Garanzia TAU**

**I- IMPORTANTE:** durante l'installazione è fondamentale che l'installatore compili esattamente il presente certificato di garanzia. Il certificato dovrà essere inviato alla TAU entro 10 giorni dalla data di installazione. In questo modo l'utente avrà la certezza che il prodotto installato potrà godere della garanzia per la durata di 24 mesi.

TIMBRO DEL RIVENDITORE	TIMBRO DELL'INSTALLATORE	DATI DELL'UTENTE FINALE
		Cognome
		Nome
		Via
		Cap
		Telefono
Data di acquisto:	Data di installazione*:	

\* E' obbligatorio riportare la data di installazione

### 3. REGOLAZIONE DEI FINE-CORSA

- Ruotando la vite di regolazione del fine-corsa verso il simbolo "+", si provoca un aumento della corsa del rullo nel senso indicato dalla freccia "↑" o "↓".
- Ruotando la vite di regolazione del fine-corsa verso il simbolo "-", si provoca una diminuzione della corsa del rullo nel senso indicato dalla freccia "↑" o "↓".

**Nota:** Dodici giri della vite di regolazione corrispondono ad un giro del rullo.

#### 3.1 Regolazione per tapparelle (Fig.3)

- Tramite la vite **ROSSA** si regola il **punto di finecorsa superiore**.
- Tramite la vite **BIANCA** si regola il **punto di finecorsa inferiore**.

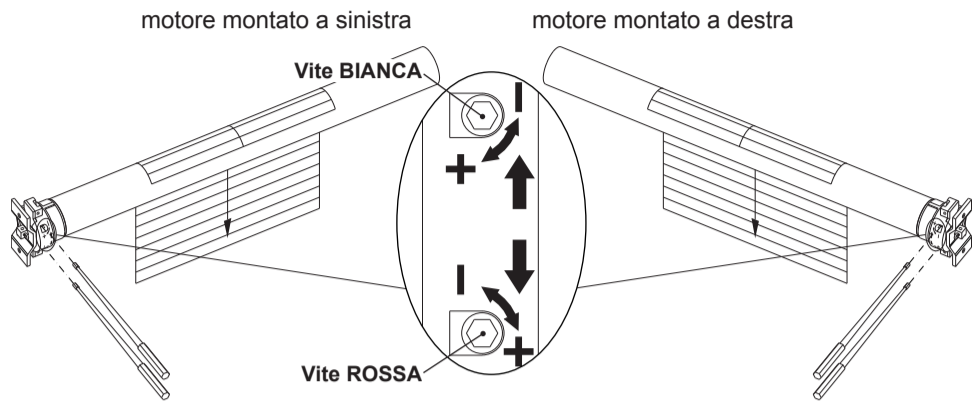

Fig. 3

1. Dopo aver montato il tubo motorizzato nel cassonetto, comandare la discesa tramite il pulsante (deviatore di comando), fino all'arresto.
2. Agendo sulla vite **BIANCA**, ruotare verso il simbolo "+", comandare la rotazione del tubo fino al raggiungimento della posizione più comoda per il fissaggio della tapparella.
3. Fissare la tapparella.
4. Comandare tramite il pulsante di salita per sollevare la tapparella fino all'arresto del tubo. Agire sulla vite **ROSSA**, ruotare verso il simbolo "+" fino a portare la tapparella alla posizione di arresto superiore desiderata.

**Errore di posizionamento:** se si superasse il punto di arresto desiderato in salita, far scendere con l'interruttore la tapparella avvolgibile per un breve tratto ruotando la vite **ROSSA** verso il simbolo "-".

Si procederà quindi come al punto 4, con il movimento in salita, fino al raggiungimento della posizione desiderata per l'arresto della tapparella.

**Attenzione:** non montare tappi o squadrette di arresto sulla lama terminale dell'avvolgibile.

#### 3.2 Regolazione per tende da sole (Fig.4)

- Tramite la vite **BIANCA** si regola il **finecorsa di chiusura tenda**.
- Tramite la vite **ROSSA** si regola il **finecorsa di apertura**.

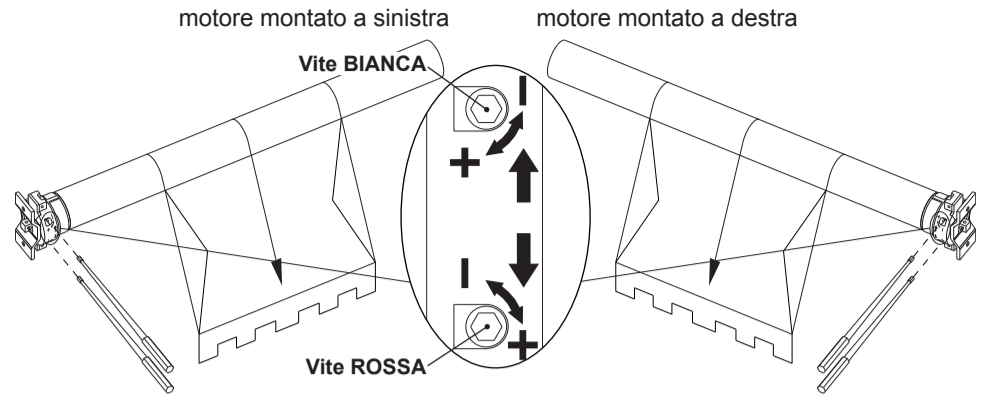

Fig. 4

1. Dopo aver montato il tubo avvolgitore motorizzato comandare tramite il pulsante di discesa l'apertura fino all'arresto.
2. Agendo sulla vite **ROSSA**, ruotare verso il simbolo "+", comandare la rotazione del tubo fino al raggiungimento della posizione più comoda per il fissaggio della tenda.
3. Fissare la tenda.
4. Comandare tramite il pulsante di salita la chiusura della tenda fino all'arresto del tubo. Agire sulla vite **BIANCA**, ruotare verso il simbolo "+" fino a portare la tenda alla posizione di arresto desiderata.

**Errore di posizionamento:** se si superasse il punto di arresto desiderato in chiusura, comandare l'apertura per un breve tratto con l'interruttore e ruotare la vite **BIANCA** verso il simbolo "-" di qualche giro. A questo punto ripetere le operazioni dal punto 4.

#### Note:

- Si consiglia di regolare il punto di arresto in salita con una ragionevole tolleranza rispetto al punto di battuta meccanica per chiusura tenda.
- Si suggerisce un primo controllo dopo alcuni giorni di funzionamento dall'installazione, ed eventualmente un'ulteriore regolazione del finecorsa per il recupero d'eventuali giochi del tessuto.

### 4. MANOVRA MANUALE (O MANOVRA DI SOCCORSO)

Come in ogni tipo di installazione, occorre porre particolare attenzione all'ortogonalità del motore rispetto al suo piano di fissaggio, parte statica, Fig. 5.

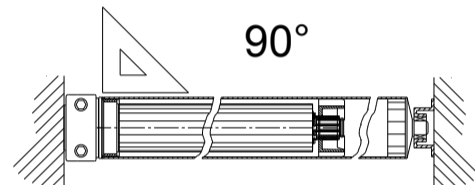

Fig. 5

In Fig. 6 sono riportate le possibilità di installazione della manovra a mano rispetto alla posizione del motore:

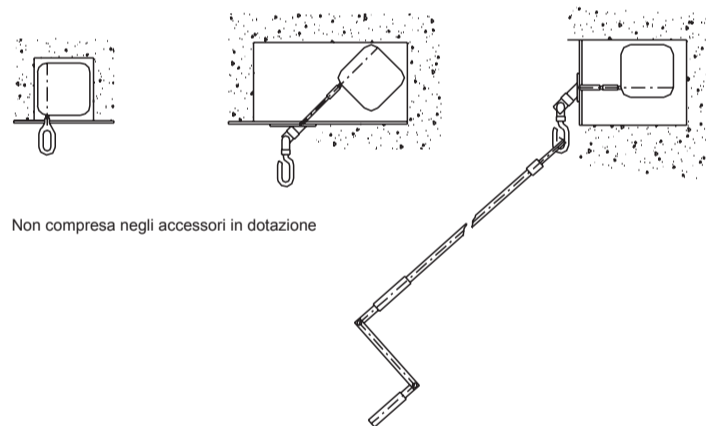

Fig. 6

**Attenzione:**

Per i motoriduttori con manovra di soccorso (fig. 7), montare le squadre di arresto, vedi fig. 8, onde evitare che in caso di manovra manuale la tapparella possa entrare completamente nel cassonetto. In questo caso registrare il finecorsa in modo che le squadre di arresto stesse rimangano più basse di almeno 5 cm dalla soglia di arresto.

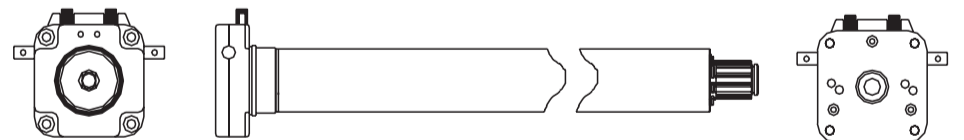

Fig. 7

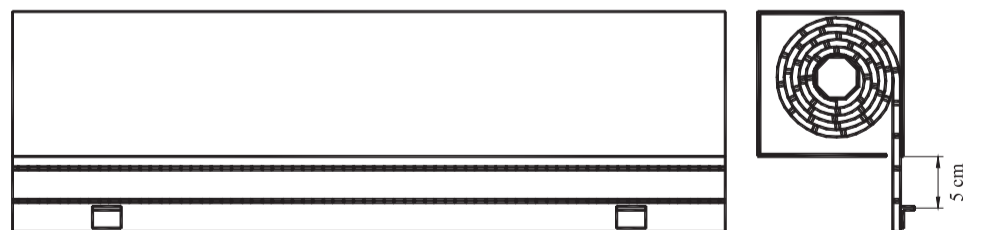
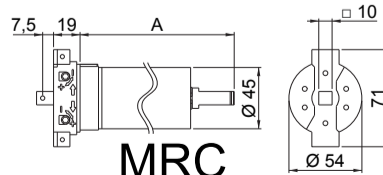
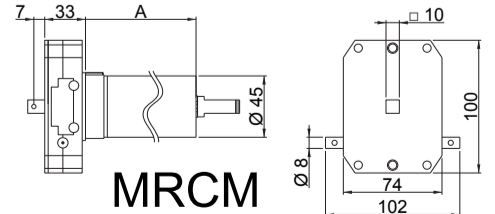

Fig. 8



MRC



MRCCM

TIPO	A
MRC10	455
MRC20	455
MRC30	525
MRC40	525
MRC50	525

TIPO	A
MRC20M	615
MRC30M	665
MRC40M	665
MRC50M	665

**Garanzia TAU: condizioni generali** ♦ ITALIANO

La garanzia della TAU ha durata di 24 mesi dalla data di acquisto dei prodotti (fa fede il documento fiscale di vendita, scontrino o fattura, che deve essere conservato allegato alla presente). Il cliente TAU ha diritto ad usufruire della garanzia qualora abbia compilato ed inviato entro 10 giorni dalla data di installazione dell'apparecchiatura l'apposito certificato.

La garanzia comprende la riparazione con sostituzione gratuita (franco sede TAU: spese di imballo e di trasporto sono a carico del cliente) delle parti che presentano difetti di lavorazione o vizi di materiale riconosciuti dalla TAU.

In caso di intervento a domicilio, anche nel periodo coperto da garanzia, l'utente è tenuto a corrispondere il "Diritto fisso di chiamata" per spese di trasferimento a domicilio, più manodopera.

La garanzia decade nei seguenti casi:

- Qualora il guasto sia determinato da un impianto non eseguito secondo le istruzioni fornite dall'azienda all'interno di ogni confezione;
- Qualora non siano stati impiegati tutti i componenti originali TAU per l'installazione dell'automatismo;
- Qualora i danni siano causati da calamità naturali, manomissioni, sovraccarico di tensione, alimentazione non corretta, riparazioni improprie, errata installazione, o altre cause non imputabili alla TAU.
- Qualora non siano state effettuate le manutenzioni periodiche da parte di un tecnico specializzato secondo le istruzioni fornite dall'azienda all'interno di ogni confezione.
- Usura dei componenti.

La riparazione o la sostituzione dei pezzi durante il periodo di garanzia non comporta un prolungamento del termine di scadenza della garanzia stessa.

Tagliare lungo la linea tratteggiata il tagliando e spedire in busta chiusa a:

Doc. cod. D-CGR0TAU00 rev. 04 del 07/12/2007

Servizio Assistenza Tecnica (Italia)

**VERDE**

**840 500122**

ADDEBITO RIPARTITO

Dal lunedì al venerdì (solo dall'Italia) 08:00 - 12:00 e 14:00 - 18:00

**TAU** srl  
Via E. Fermi, 43  
36066 Sandrigo (VI) ITALY  
Tel. 0039 0444 750190  
Fax 0039 0444 750376  
E-mail: info@tautalia.com  
http://www.tautalia.com

**Certificato di Garanzia TAU**

1- Ripartire l'etichetta adesiva (o in mancanza il numero di matricola) relativo ad ogni prodotto facente parte dell'impianto.

Attenzione: la garanzia non ha validità nel caso in cui non siano stati impiegati tutti i componenti originali TAU per l'installazione dell'impianto automatico di apertura.

Motore		Serial n° _____	
Quadro elettrico di comando	Radio ricevente	Fotocellule o/e altro	Motore
Serial n° _____	Serial n° _____	Serial n° _____	Serial n° _____

1- Nel caso di un impianto comprendente più prodotti TAU soggetti a garanzia raggruppare le etichette adesive in un unico certificato di garanzia o spedire in un'unica busta chiusa tutti i certificati di garanzia relativi ai prodotti utilizzati nell'impianto.

I dati personali riportati sul presente tagliando saranno utilizzati allo scopo di far valere la garanzia e per un eventuale invio di materiale informativo. Saranno trattati in ottemperanza alla legge sulla privacy 675/96 (e modifiche successive).



**DECLARATION OF CONFORMITY**  
(European Directive 89/392 All. II.A)

Manufacturer: TAU s.r.l.  
Address: Via E. Fermi, 43  
36066 - Sandrigo  
VICENZA - ITALY

- Declares under its own responsibility that the following products:

**MMC Series**

- Have been designed to be built into machinery or to be assembled with other devices so as to form machinery covered by MACHINE DIRECTIVE 98/37/EC.
- Comply with the main safety requirements of the following Directives:

LOW VOLTAGE  
73/23/CEE, 93/68/CE

ELECTROMAGNETIC COMPATIBILITY  
89/336/CEE, 92/31/CEE, 93/68/CE

Sandrigo, 30/07/2008

The legal Representative

*Bruno Danieli*  
Bruno Danieli

**CONTENTS OF THE PACKAGE**

- 1 Gear motor
- 2 Pulley cotter pin
- 3 Square pin
- 4 Pin support bracket
- 5 Driving pulley
- 6 Indexing ring
- 7 Key for limit switch adjustment
- 8 Wall bracket

**N.B.:** Various kinds of wall brackets for fixing the gearmotor are available on request.

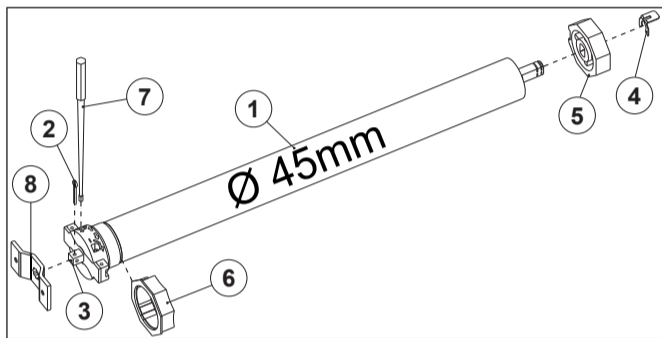

TYPE	MRC20M	MRC30M	MRC40M	MRC50M
Torque	20 Nm	30 Nm	40 Nm	50 Nm
Max lifting with Ø 60 mm	38 Kg	56 Kg	76 Kg	94 Kg
Power	205 W	230 W	292 W	308 W
Current	0,92 A	1,1 A	1,3 A	1,4 A
Power supply	230 V - 50 Hz			
Max continuous operating time	4'			
Operating temperature	-10 °C + +60 °C			
Output speed	15 rpm	15 rpm	15 rpm	12 rpm
Protection level	IP 44	IP 44	IP 44	IP 44

**INSTALLATION AND ADJUSTMENT INSTRUCTIONS FOR TUBULAR MOTOR**

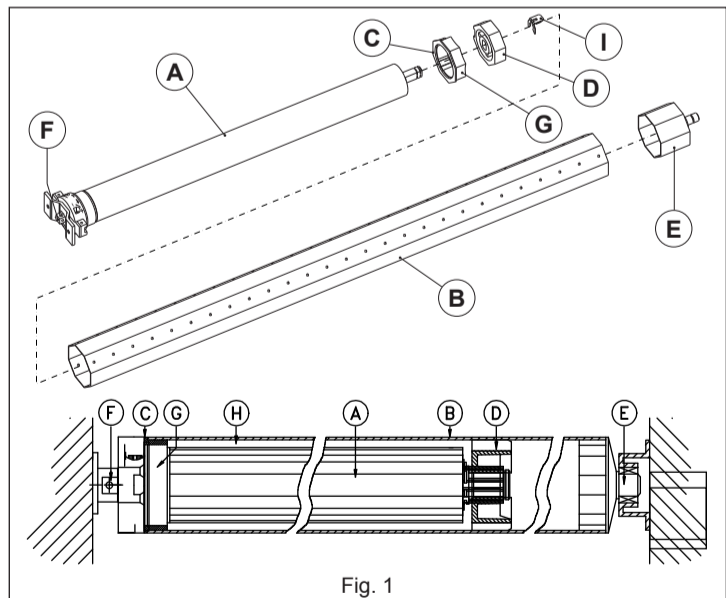

**1. INSTALLATION**

**Attention:**

- never hit the exit pins;
- do not drill holes in the tube with the gearmotor motor inserted;
- never hit the square pin (F fig. 1) of motor to fit it into the tube;
- never hit the exit pin or the driving pulley as this may damage the reducer.

**Installation:**

After checking that no components are missing from the pack, proceed as follows:  
- Insert the ring (G fig. 1) into its seat making

- sure not to turn it until installation has been completed;
  - mount the pulley (D fig. 1) together with its spring cotter pin (I fig. 1);
  - fit the gearmotor (A fig. 1) into the tube (B fig. 1) until its end leans on the shoulder (C fig. 1) of the ring (G fig. 1);
- If a tube less than 1 mm thick is used, fasten it with two screws to the driving pulley (D fig. 1) in order to prevent it from slipping or the motor from shifting axially inside the tube.

Only for installation of rolling shutters:

- fix the rolling shutter to the tube (B fig. 1);

**Attention:** make sure the screws are not long enough to interfere with the fixed part (A fig. 1) of the gearmotor;

fix the end (E fig. 1) to a normal bracket after fitting a cap. Fasten the square pin of the gearmotor (F fig. 1) to one of the supports, supplied on request, or to other brackets that are more suitable to the specific situation, making sure that the motor remains at right-angles to its fixing surface (see fig. 5).

The manufacturer reserves the right to modify or improve products without prior notice. Any inaccuracies or errors found in this handbook will be corrected in the next edition. When opening the packing please check that the product is intact. Please recycle materials in compliance with current regulations.

**This product may only be installed by a qualified fitter. The manufacturer declines all liability for damage to property and/or personal injury deriving from the incorrect installation of the system or its non-compliance with current law (see Machinery Directive).**

**WARNINGS AND INSTRUCTIONS FOR FITTERS**

Congratulations on choosing this Tau product. Please read this handbook carefully.

For the sake of simplicity, the instructions are listed in order of installation.

**Please read these instructions carefully before installing the product as they contain important information concerning safety, installation, use and maintenance.**

Anything not expressly specified in this handbook is **FORBIDDEN**.

Operations not indicated in these instructions may damage the product and put people, animals and/or property at risk.

The equipment should be installed only by trained and qualified personnel.

Installation, electrical connections and adjustments must be made according to the rules of good workmanship and current standards.

Before beginning installation, make sure the product is undamaged.

Do not install the product in explosive environments.

Prior to installing the automation, make all structural modifications in order to ensure safety distances and protect and segregate areas in which people may be exposed to the risk of crushing, shearing, dragging or similar dangers. Make sure the existing structure is sufficiently sturdy and stable.

The safety devices (photocells, sensitive edges, emergency stop devices, etc.) must be installed according to current legislation and directives, the rules of good workmanship, the installation area, the operating logic of the system and the forces developed by the powered door or gate.

Fit the signs required by current regulations for identifying dangerous areas. Each installation must show the identification data of the automated devices in a visible place.

Before connecting to the power supply, make sure the data on the rating plate correspond to the mains power supply.

Fit a multipole switch/knife switch on the power supply network with contacts opening distance of at least 3 mm.

Make sure there is a suitable circuit breaker and overcurrent protection device (thermal-magnet breaker C6) upline from the electrical system.

Connect the automation to an efficient earth system compliant with current safety standards.

The manufacturer declines all liability if incompatible safety and components are installed. Only use original spare parts to repair or replace the product.

The fitter must provide all the information relative to the automatic, manual and emergency operation of the automated unit, and give the user the operating instructions.

**Keep all the documents concerning the system inside or near the central control unit.**

**TECHNICAL DATA - MRC/MRCM Series**

TYPE	MRC10	MRC20	MRC30	MRC40	MRC50
Torque	10 Nm	20 Nm	30 Nm	40 Nm	50 Nm
Max lifting with Ø 60 mm	18 Kg	38 Kg	56 Kg	76 Kg	94 Kg
Power	146 W	205 W	230 W	292 W	308 W
Current	0,63 A	0,92 A	1,1 A	1,3 A	1,4 A
Power supply	230 V - 50 Hz				
Max continuous operating time	4'				
Operating temperature	-10 °C + +60 °C				
Output speed	15 rpm	15 rpm	15 rpm	15 rpm	12 rpm
Protection level	IP 44	IP 44	IP 44	IP 44	IP 44

**2. ELECTRICAL CONNECTION**

As to the wiring diagram, connect the gearbox motor to the switch, Fig 2.

The conductors colouring mean is the following:

- Cable YELLOW/GREEN: ground connection.
- Cable BLUE: a power supply phase, common to every rotation direction.
- Cable BROWN: a power supply phase for the control motor rotation in one direction (opposite to that got with the black cable).
- Cable BLACK: a power supply phase for the control motor rotation in one direction (opposite to that got with the brown cable).

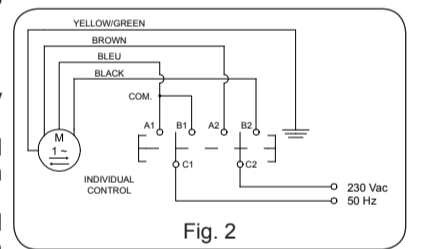

**Note:** the balancing phase between the brown and the black cable is controlled by a bipolar switch with a permanent central zero contact (make sure the limit switches are correctly adjusted), or an automatic return switch (in this case the system stops when the button is released).

**Attention:**

- **Do not connect in parallel more than one motor to a single control switch.**
- **The possible controls centralisation can be done by the appropriate devices, which are supplied on request.**

**The tubular motor is provided for intermittent functioning and not for a continuous, for max. 4 min, use.**

However The motor, having a thermal protection, will stop if it reaches a high temperature due to a sequence of several consecutive operations. (more than 10 continuous functioning without any break). The motor starts again after a time not lower than 10 min. at the end of which the thermal protection resets it self automatically. But after this resetting, the motor can function at a reduce rate; the normal functioning will be possible only after a complete motor cooling (about 60 minutes).

The personal data specified on the present coupon shall be used to enforce the guarantee and for eventual forwarding of informative material, and shall be treated in compliance with the privacy law 675/96 (and subsequent amendments).

**The TAU Guarantee Certificate**

**GB- IMPORTANT:** during installation, the installer must correctly fill in this guarantee certificate. The certificate must be sent to TAU within 10 days from the date of installation. The user will thus be sure that the installed product will enjoy a 24 month guarantee.

RETAILER'S STAMP	INSTALLER'S STAMP	USER INFORMATION
		Surname
		Name
		Road
		Post code
		Tel.
Date of purchase:	Date of installation*:	

\* The date of installation must be indicated



### 3. LIMIT SWITCH ADJUSTMENT

- Turning the end run adjusting screw to "+" symbol, there is an increase of the roll run in the sense indicated from the arrow "↑" or "↓".
- Turning the end run adjusting screw to "-" symbol, there is a decrease of the roll run in the sense indicated from the arrow "↑" or "↓".

**Note:** 12 turns of the screw correspond approximately to one roller turn.

#### 3.1 Use with roller shutters (Fig.3)

- Adjust the **RED** screw to set the **top position**
- Adjust the **WHITE** screw to set the **bottom position**.

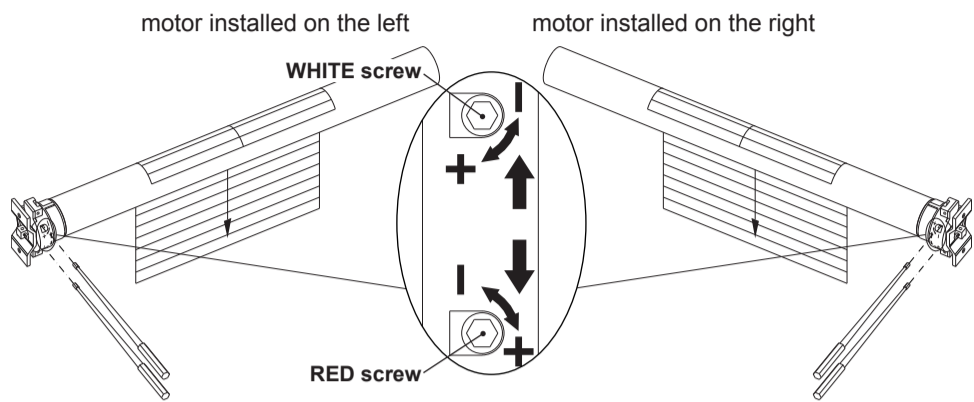

Fig. 3

1. After installing the motorised roller, rotate in the shutter down direction until the limit switch stops the motor.
2. Turning the **WHITE** screw to "+" symbol, turn the roller until it is at the best position for fastening the shutter.
3. Fasten the shutter to the roller.
4. Using the switch, lift the shutter; after it stops at the upper limit switch, turn the adjusting **RED** screw to "+" symbol, until the shutter is at the desired position.

**Positioning errors:** if the roller travels beyond the required position, use the switch to lower the shutter a short distance, and turn the **RED** screw to "-" symbol.

Raise the shutter again until it stops at the limit switch; then proceed as to item 4 above.

**Attention:** do not install stopper or stop carriers on the end blade of the rolling shutter.

#### 3.2 Use with sunshades (Fig.4)

- Act on the **WHITE** screw to adjust **shutter closing**.
- Act on the **RED** screw to adjust **aperture**.

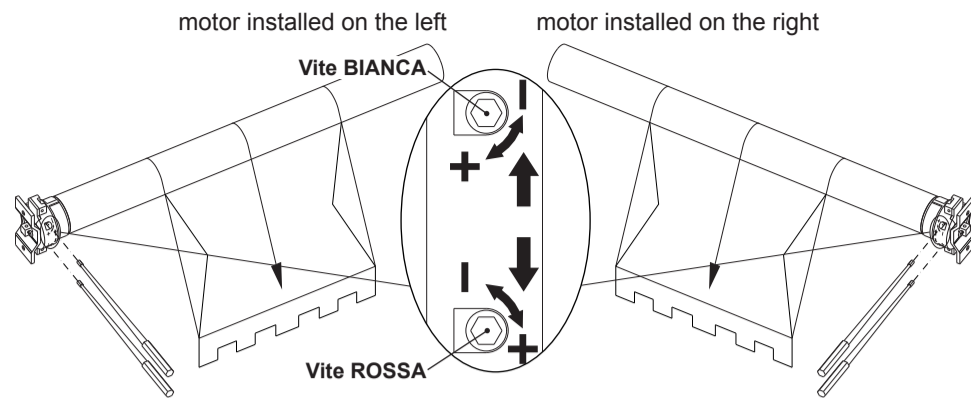

Fig. 4

1. After installing the motorised roller, turn it to open the shutter, until it stops at the limit switch.
2. Turning the **RED** screw to "+" symbol, turn the roller to a suitable position to fasten the shade to the roller.
3. Fasten the shade to the roller.
4. Using the switch, close the shade; after the roller stops at the limit switch, turn the **WHITE** adjusting screw to "+" symbol to the required position.

**Positioning errors:** if during closure the required stop position is exceeded, open the shade for a short distance using the switch, and adjust the **WHITE** screw to "-" symbol a few turns. Repeat operation 4 above.

#### Notes:

- Adjust the lift stop point with a reasonable tolerance as regards the mechanical stop point of the awning.
- Check the system a few days after installation and adjust the limit switch if necessary in order to recover any play of the cloth.

### 4. MANUAL OVERRIDE (OR EMERGENCY OVERRIDE)

As for all types of installations, take great care to ensure the motor remains at right-angles to its fixing surface (static part) Fig. 5.

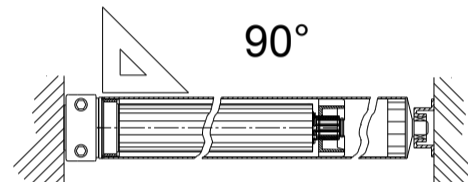

Fig. 5

The possibilities for the manual override device installation are indicated in Fig. 6.

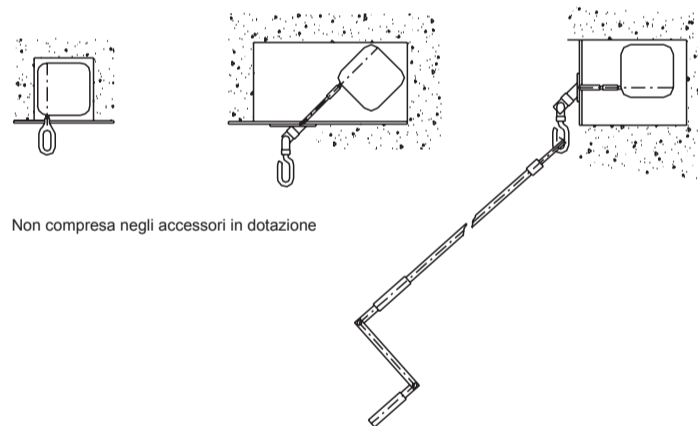

Fig. 6

#### Attention:

For tubular motors with manual override device, Fig. 7, install stop squares in order to avoid, in case of a manual functioning the rolling shutter to go in completely into the box. If this happen, adjust the limit switch end run to have the stop square at 5 cm lower than the stop threshold, see Fig. 8.

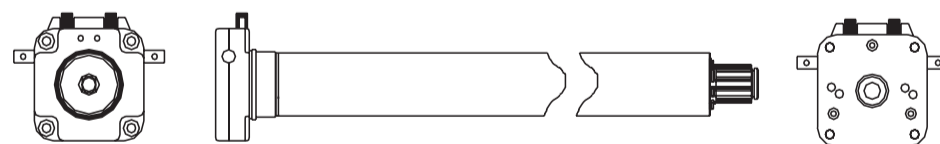

Fig. 7

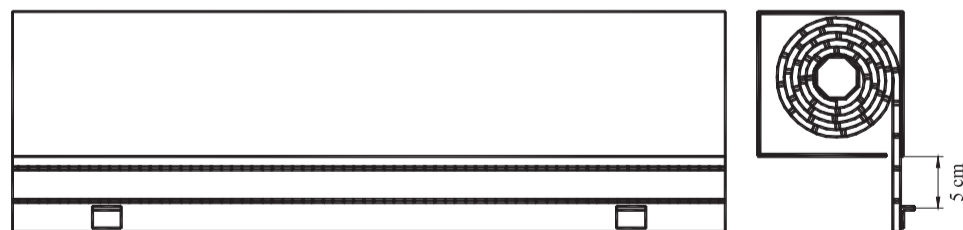
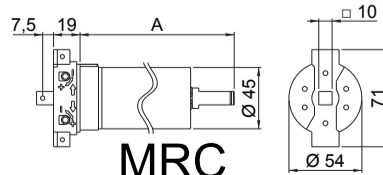
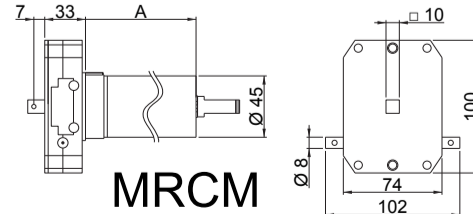

Fig. 8



MRC



MRCM

TYPE	A
MRC10	455
MRC20	455
MRC30	525
MRC40	525
MRC50	525

TYPE	A
MRC20M	615
MRC30M	665
MRC40M	665
MRC50M	665

**The TAU Guarantee: general conditions** ◆ ENGLISH

TAU guarantees this product for a period of 24 months from the date of purchase (as proved by the sales document, receipt or invoice which must be attached to this guarantee). The guarantee is only valid if customers fill in and send the relative certificate no later than 10 days after product installation.

This guarantee covers the repair or replacement at TAU's expense (ex-works TAU: packing and transport at the customer's expense) of parts that TAU recognises as being faulty as regards workmanship or materials.

For visits to the customer's facilities, also during the guarantee period, a "Call-out fee" will be charged for travelling expenses and labour costs.

The guarantee does not cover the following cases:

- If the fault was caused by an installation that was not performed according to the instructions provided by the company inside the product pack;
- If original TAU spare parts were not used to install the product;
- If the damage was caused by an Act of God, tampering, overvoltage, incorrect power supply, improper repairs, incorrect installation, or other reasons that do not depend on TAU.
- If a specialised maintenance man does not carry out routine maintenance operations according to the instructions provided by the company inside the product pack.
- Wear of components.

The repair or replacement of pieces under guarantee does not extend the guarantee period.

Cut along the dotted line and send in a closed envelope to:

Doc. cod. D-CGR0TAU00 rev. 04 del 07/12/2007

Servizio Assistenza Tecnica (Italia)

**VERDE**

**840 500122**

ADDEBITO RIPARTITO

Dal lunedì al venerdì (solo dall'Italia) 08:00 - 12:00 e 14:00 - 18:00

**TAU** srl  
Via E. Fermi, 43  
36066 Sandrigo (VI) ITALY  
Tel. 0039 0444 750190  
Fax 0039 0444 750376  
E-mail: info@tautalia.com  
http://www.tautalia.com

**The TAU Guarantee Certificate**

GB- Attach the adhesive label (or the series number) of each product in the system.  
Attention: the guarantee is not valid if TAU original components are not used to install the automatic opening system.

Motor			Motor
Serial n° _____			Serial n° _____
Electric control panel	Radio receiver	Photocell and/or alternative	Motor
Serial n° _____	Serial n° _____	Serial n° _____	Serial n° _____

GB- In case of a system containing several TAU products under guarantee, collect the sticky labels in a single guarantee certificate and send all the guarantee certificates concerning the products used in the plant in a closed envelope.

The personal data specified on the present coupon shall be used to enforce the guarantee and for eventual forwarding of informative material, and shall be treated in compliance with the privacy law 675/96 (and subsequent amendments).