

I**Italiano,1****GB****English,15****F****Français,29****DE****Deutsch,43****AQUALTIS****AQGMD 149**

Sommario

Installazione, 2-3

Disimballo e livellamento
Collegamenti idraulici ed elettrici
Dati tecnici

Descrizione della macchina, 4-5

Pannello comandi

Come effettuare un ciclo di lavaggio, 6

Programmi e opzioni, 7-8

Tabella Programmi
Le opzioni di lavaggio
Asciugatura

Detersivi e biancheria, 9

Detersivo
Preparare la biancheria
Consigli di lavaggio
Sistema bilanciamento del carico

Precauzioni e consigli, 10

Sicurezza generale
Smaltimento
Apertura manuale della porta oblò

Manutenzione e cura, 11

Escludere acqua e corrente elettrica
Pulire la macchina
Pulire il cassetto dei detersivi
Curare il cestello
Pulire la pompa
Controllare il tubo di alimentazione dell'acqua

Anomalie e rimedi, 12

Assistenza, 13

Assistenza Attiva 7 giorni su 7

Installazione

! E' importante conservare questo libretto per poterlo consultare in ogni momento. In caso di vendita, di cessione o di trasloco, assicurarsi che resti insieme alla lavasciuga.

! Leggere attentamente le istruzioni: ci sono importanti informazioni sull'installazione, sull'uso e sulla sicurezza.

! Nella busta contenente questo libretto troverete, oltre alla garanzia, dei particolari che serviranno per l'installazione.

Disimballo e livellamento

Disimballo

1. Una volta disimballata la lavasciuga, controllare che non abbia subito danni durante il trasporto. Se fosse danneggiata non collegarla e contattare il rivenditore.

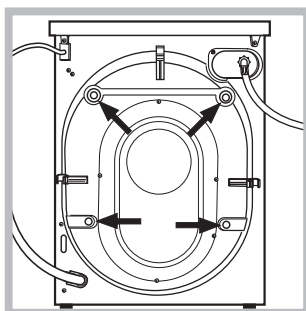

2. Rimuovere le 4 viti di protezione per il trasporto ed il relativo distanziale posti nella parte posteriore (vedi figura).

3. Chiudere i fori con i tappi di plastica contenuti nella busta.
4. Conservare tutti i pezzi; qualora la lavasciuga dovesse essere trasportata, dovranno essere rimontati per evitare danneggiamenti interni.

! Gli imballaggi non sono giocattoli per bambini.

Livellamento

1. Posizionare la lavasciuga su un pavimento piano e rigido, senza appoggiarla a muri o mobili.

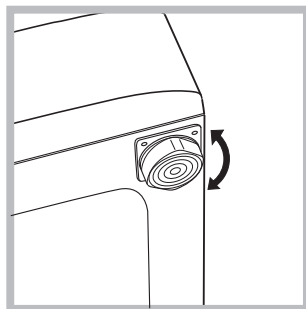

2. Compensare le irregolarità svitando o avvitando i piedini finché la macchina non sia orizzontale (non deve essere inclinata più di 2 gradi).

! Un accurato livellamento dà stabilità ed evita vibrazioni e rumorosità soprattutto nella fase di centrifuga.

! In caso sia posizionata su moquette o tappeti, regolare i piedini in modo da conservare sotto la lavasciuga lo spazio necessario per la ventilazione.

Collegamenti idraulici ed elettrici

Collegamento del tubo di alimentazione dell'acqua

! Prima di collegare il tubo di alimentazione alla rete idrica, far scorrere l'acqua finché non sia limpida.

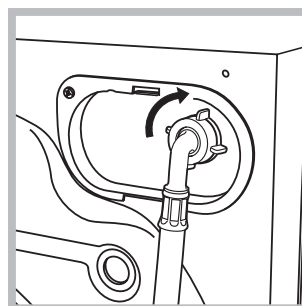

1. Collegare il tubo di alimentazione alla macchina avvitandolo all'apposita presa d'acqua, nella parte posteriore in alto a destra (vedi figura).

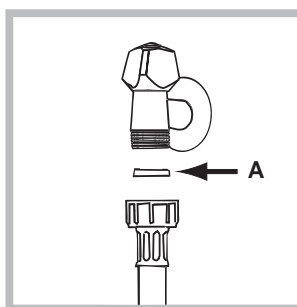

2. Inserire la guarnizione A contenuta nella busta nell'estremità del tubo di alimentazione e avvitare a un rubinetto d'acqua fredda con bocca filettata da 3/4 gas (vedi figura).

3. Fare attenzione che nel tubo non ci siano né pieghe né strozzature.

! La pressione idrica del rubinetto deve essere compresa nei valori della tabella Dati tecnici (vedi pagina a fianco).

! Se la lunghezza del tubo di alimentazione non fosse sufficiente, rivolgersi a un negozio specializzato o a un tecnico autorizzato.

! Non utilizzare mai tubi di carico usati o vecchi, ma quelli in dotazione alla macchina.

Collegamento del tubo di scarico

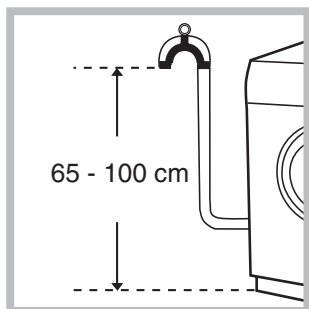

Collegare il tubo di scarico a una conduttura di scarico o a uno scarico a muro posti tra 65 e 100 cm da terra evitando assolutamente di piegarlo.

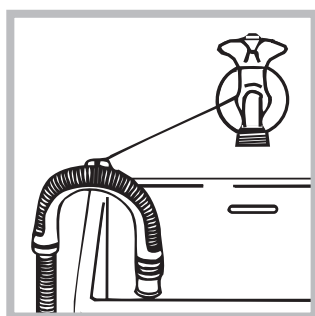

In alternativa, appoggiare il tubo di scarico al bordo di un lavandino o di una vasca, legando la guida in dotazione al rubinetto (vedi figura). L'estremità libera del tubo di scarico non deve rimanere immersa nell'acqua.

! È sconsigliato usare tubi di prolunga; se indispensabile, la prolunga deve avere lo stesso diametro del tubo originale e non superare i 150 cm.

Collegamento elettrico

Prima di inserire la spina nella presa della corrente, accertarsi che:

- la presa abbia la messa a terra e sia a norma di legge;
- la presa sia in grado di sopportare il carico massimo di potenza della macchina, indicato nella tabella Dati tecnici (vedi a fianco);
- la tensione di alimentazione sia compresa nei valori indicati nella tabella Dati tecnici (vedi a fianco);
- la presa sia compatibile con la spina della macchina. In caso contrario far sostituire la presa o la spina.

! La macchina non va installata all'aperto, nemmeno se lo spazio è riparato, perché è molto pericoloso lasciarla esposta a pioggia e temporali.

! A macchina installata, la presa della corrente deve essere facilmente raggiungibile.

! Non usare prolunghe e multiple.

! Il cavo non deve subire piegature o compressioni.

! Il cavo di alimentazione e la spina devono essere sostituiti solo da tecnici autorizzati.

Attenzione! L'azienda declina ogni responsabilità qualora queste norme non vengano rispettate.

Dati tecnici

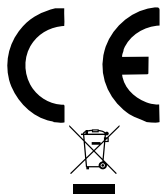
Modello	AQGMD 149
Dimensioni	larghezza cm 59,5 altezza cm 85 profondità cm 64,5
Capacità	da 1 a 8 kg per il lavaggio da 1 a 6 kg per l'asciugatura
Collegamenti elettrici	vedi la targhetta caratteristiche tecniche applicata sulla macchina
Collegamenti idrici	pressione massima 1 MPa (10 bar) pressione minima 0,05 MPa (0,5 bar) capacità del cesto 62 litri
Velocità di centrifuga	sino a 1400 giri al minuto
Programmi di controllo secondo la norma EN 50229	lavaggio: programma Cotone Bianchi ; temperatura 60°C; effettuato con 8 kg di carico. asciugatura: prima asciugatura effettuata con 2 kg di carico selezionando il livello di asciugatura "Stirare"; seconda asciugatura effettuata con 6 kg di carico selezionando il livello di asciugatura "Ripiegare".
	Questa apparecchiatura è conforme alle seguenti Direttive Comunitarie: - 89/336/CEE del 03/05/89 (Compatibilità Elettromagnetica) e successive modificazioni - 2002/96/CE - 2006/95/CE (Bassa Tensione)

Descrizione della macchina



PORTA OBLÒ'



Per aprire la porta oblò utilizzare sempre l'apposita maniglia (vedi figura).

CASSETTO DEI DETERSIVI

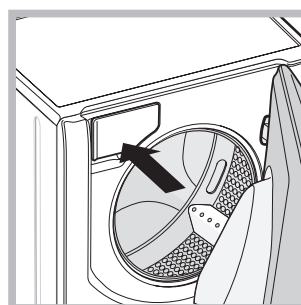

Si trova all'interno della macchina e vi si accede aprendo la porta. Per il dosaggio dei detersivi vedi il capitolo "Detersivi e biancheria".

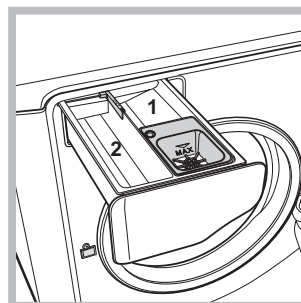

1. *vaschetta per il prelavaggio*: usare detersivo in polvere.
2. *vaschetta per il lavaggio*: usare detersivo in polvere o liquido. In quest'ultimo caso si raccomanda di versarlo immediatamente prima dell'avvio della lavasciuga.

☞ *vaschetta per additivi*: per ammorbidente o additivi liquidi. Si raccomanda di non superare mai il livello massimo indicato dalla griglia e di diluire ammorbidenti concentrati.

Pannello comandi

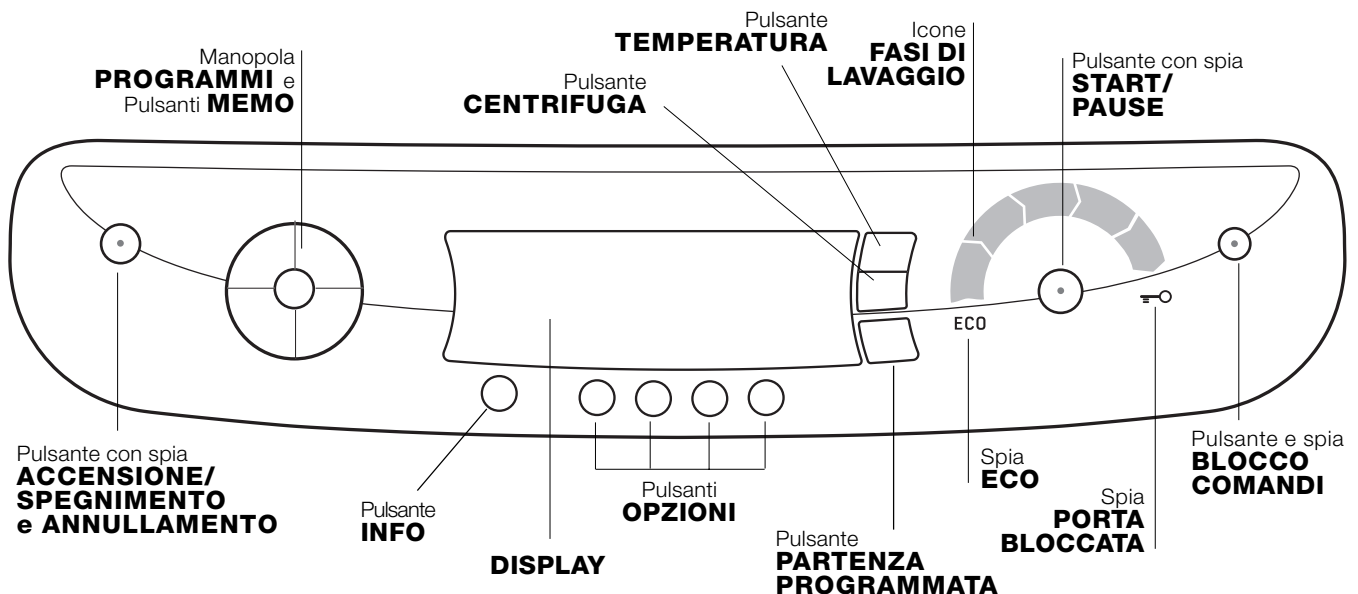

Pulsante con spia  **ACCENSIONE SPEGNIMENTO e ANNULLAMENTO**: premere brevemente il pulsante per accendere o spegnere la macchina. La spia verde indica che la macchina è accesa. Per spegnere la lavasciuga durante il lavaggio è necessario tenere premuto il pulsante più a lungo, circa 2 sec.; una pressione breve o accidentale non permetterà lo spegnimento della macchina. Lo spegnimento della macchina durante un lavaggio in corso annulla il lavaggio stesso.

Manopola **PROGRAMMI**: può essere ruotata in entrambe le direzioni. Per impostare il programma più corretto vedi la "Tabella programmi". Durante il lavaggio la manopola resta ferma.

Pulsanti **MEMO**: tenere premuto uno dei pulsanti per memorizzare un ciclo e le proprie personalizzazioni preferite. Per richiamare un ciclo precedentemente memorizzato premere il relativo pulsante.





Pulsante  **TEMPERATURA**: Premere per ridurre la temperatura: il valore viene indicato nel display.

Pulsante  **CENTRIFUGA**: Premere per ridurre o escludere del tutto la centrifuga: il valore viene indicato nel display.

Pulsante  **PARTENZA RITARDATA**: Premere per impostare una partenza ritardata del programma prescelto. Il ritardo verrà indicato nel display.

Pulsanti **OPZIONI**: Premendo il pulsante sul display comparirà il nome dell'opzione. L'accensione della relativa lunetta indica che l'opzione è stata selezionata.

Pulsante **INFO**: Premi il pulsante per visualizzare sul display le informazioni su programma e opzioni.

Icone **FASI DI LAVAGGIO**: si illuminano ad indicare l'avanzamento del ciclo (Lavaggio  - Risciacquo  - Centrifuga  - Asciugatura ). La scritta **END** si illumina quando il ciclo è terminato.

Pulsante con spia **START/PAUSE**: quando la spia verde lampeggia lentamente, premere il pulsante per avviare un lavaggio. A ciclo avviato la spia diventa fissa. Per mettere in pausa il lavaggio, premere nuovamente il pulsante; la spia lampeggerà con colore arancione. Se la spia "Porta Bloccata"  è spenta, si potrà aprire la porta oblò. Per far ripartire il lavaggio dal punto in cui è stato interrotto, premere nuovamente il pulsante.

Spia  **PORTA BLOCCATA**: indica che la porta oblò è bloccata. Per aprire la porta è necessario mettere il ciclo in pausa (vedi pagina seguente).



Pulsante e spia  **BLOCCO COMANDI**: per attivare o disattivare il blocco del pannello comandi, tenere premuto il pulsante per circa 2 secondi. La spia accesa indica che il pannello di controllo è bloccato. In questo modo si impediscono modifiche accidentali dei programmi, soprattutto se in casa ci sono dei bambini.

Spia **ECO**: l'icona **ECO** si accenderà quando, modificando i parametri di lavaggio, si otterrà un risparmio di energia elettrica di almeno il 10%.



! Alla prima accensione verrà richiesto di **SELEZIONARE LA LINGUA** (Select Language apparirà sul display): premere il pulsante **INFO** fino a quando comparirà sul display la lingua desiderata. Attendere 5 secondi e la lingua verrà memorizzata. Se per errore si è memorizzata una lingua sbagliata, tenere premuti contemporaneamente i pulsanti **INFO** e **PARTENZA RITARDATA** per poter rientrare nel menù di selezione lingua.

Come effettuare un ciclo di lavaggio

NOTA: la prima volta che si utilizza la lavasciuga, effettuare un ciclo di lavaggio senza biancheria ma con detersivo impostando il programma cotone 90° senza prelavaggio.



1. **ACCENDERE LA MACCHINA.** Premere il pulsante . Tutte le spie si accenderanno per 1 secondo e sul display comparirà la scritta OK; rimarrà poi accesa fissa la spia del pulsante  e la spia START/PAUSE lampeggerà.
2. **CARICARE LA BIANCHERIA.** Aprire la porta oblò. Caricare la biancheria facendo attenzione a non superare la quantità di carico indicata nella tabella programmi della pagina seguente e nel display.
3. **DOSARE IL DETERSIVO.** Estrarre il cassetto e versare il detersivo nelle apposite vaschette come spiegato in “Descrizione della macchina”. Per consigli sul tipo di detersivo da utilizzare per ogni ciclo premere il pulsante .
4. **CHIUDERE LA PORTA OBLO’.**
5. **SCEGLIERE IL PROGRAMMA.** Ruotare la MANOPOLA PROGRAMMI verso destra o verso sinistra fino a selezionare il programma desiderato; il nome del programma comparirà sul display; ad esso è associata una temperatura e una velocità di centrifuga che possono essere modificate. Sul display comparirà il livello di caricamento del cestello raccomandato e la durata del ciclo.
6. **PERSONALIZZARE IL CICLO DI LAVAGGIO.** Agire sugli appositi pulsanti del pannello comandi:

Modificare la temperatura e/o la centrifuga.

La macchina seleziona automaticamente la temperatura e la centrifuga massime previste per il programma impostato e non possono pertanto essere aumentate. Premendo il pulsante  si riduce progressivamente la temperatura sino al lavaggio a freddo “OFF”. Premendo il pulsante  si riduce progressivamente la centrifuga sino alla sua esclusione “OFF”. Un’ulteriore pressione dei pulsanti riporterà i valori a quelli massimi previsti.

! Eccezione: selezionando il programma Cotone Bianchi la temperatura può essere aumentata sino a 90°.

Impostare una partenza ritardata.

Per impostare la partenza ritardata del programma prescelto, premere il pulsante relativo fino a raggiungere il tempo di ritardo desiderato. Quando tale opzione è attiva, sul display appare il simbolo . Per rimuovere la partenza ritardata premere il pulsante fino a che sul display compare la scritta OFF; il simbolo  si spegnerà.

Modificare le caratteristiche del ciclo.

- Premere il pulsante per attivare l’opzione; sul display comparirà il nome dell’opzione e la lunetta corrispondente al pulsante si accenderà.
- Premere nuovamente il pulsante per disattivare l’opzione; sul display comparirà il nome dell’opzione più OFF e la lunetta si spegnerà.

! Se l’opzione selezionata non è compatibile con il programma impostato, la lunetta lampeggerà e l’opzione non verrà attivata.

! Se l’opzione selezionata non è compatibile con un’altra precedentemente impostata, la lunetta relativa alla prima opzione selezionata lampeggerà e verrà attivata solo la seconda, la lunetta dell’opzione attivata si fisserà.

! Le opzioni possono variare il carico raccomandato e/o la durata del ciclo.

7. **AVVIARE IL PROGRAMMA.** Premere il pulsante START/PAUSE. La spia relativa si fisserà e la porta oblò si bloccherà (spia PORTA BLOCCATA accesa). Durante il lavaggio, sul display comparirà il nome della fase in corso e le icone relative alle fasi si illumineranno. Per cambiare un programma mentre un ciclo è in corso, **mettere la lavasciuga in pausa** premendo il pulsante START/PAUSE; selezionare quindi il ciclo desiderato e premere nuovamente il pulsante START/PAUSE. Per aprire la porta mentre un ciclo è in corso premere il pulsante START/PAUSE; se la spia PORTA BLOCCATA  è spenta sarà possibile aprire la porta. Premere nuovamente sul pulsante START/PAUSE per far ripartire il programma dal punto in cui era stato interrotto.
8. **FINE DEL PROGRAMMA.** Viene indicata dalla scritta END accesa. La porta oblò si potrà aprire immediatamente. Se la spia START/PAUSE lampeggia, premere il pulsante per terminare il ciclo. Aprire la porta, scaricare la biancheria e spegnere la macchina.

! Se si desidera annullare un ciclo già avviato, premere a lungo il pulsante . Il ciclo verrà interrotto e la macchina si spegnerà.

Tabella programmi

Icona	Descrizione del Programma	Temp. max. (°C)	Velocità max. (giri al minuto)	Asciugatura	Detersivi		Carico max. (Kg)	Durata ciclo	
					Lavaggio	Ammorbidente			
Programmi per tutti i giorni									
	COTONE BIANCHI	60° (Max 90°)	1400	●	●	●	8	E' possibile controllare la durata dei programmi di lavaggio sul display.	
	COTONE BIANCHI: Bianchi e colorati delicati molto sporchi.	40°	1400	●	●	●	8		
	COTONE COLORATI	40°	1400	●	●	●	8		
	SINTETICI DELICATI	40°	800	●	●	●	4		
	MIX 15': Per rinfrescare rapidamente capi poco sporchi (non indicato per lana, seta e capi da lavare a mano).	30°	800	●	●	●	3,5		
Programmi energici									
	COTONE con "PRELAVAGGIO": Per la rimozione di macchie ostinate. <i>(Aggiungere il detersivo nell' apposito scomparto).</i>	90°	1400	●	●	●	8		
	SINTETICI RESISTENTI	60°	800	●	●	●	4		
Programmi speciali									
	CAMICIE	40°	600	●	●	●	2		
	SETA: Per capi in seta, viscosa, lingerie.	30°	0	-	●	●	2		
	LANA: Per lana, cachemire, ecc.	40°	800	●	●	●	2		
	BIANCHERIA 7 GIORNI: Per biancheria da letto e da bagno.	60°	1400	●	●	●	8		
Programmi asciugatura									
	Asciugatura Cotone	-	-	●	-	-	6		
	Asciugatura Sintetici	-	-	●	-	-	4		
	Asciugatura Lana	-	-	●	-	-	1,5		
Programmi parziali									
	Risciacquo	-	1400	●	-	●	8		
	Centrifuga	-	1400	●	-	-	8		
	Scarico	-	0	-	-	-	8		

I dati riportati nella tabella hanno valore indicativo.

Opzioni di lavaggio

Super Wash

Grazie all'utilizzo di una maggior quantità d' acqua nella fase iniziale del ciclo e all'impiego di maggior tempo, tale opzione garantisce un lavaggio di alte performance.

! Non è attivabile sui programmi Mix 15', Seta, Lana, "Programmi Parziali" e "Programmi asciugatura".

Stiramento

Selezionando questa opzione, il lavaggio e la centrifuga saranno opportunamente modificati per ridurre la formazione di pieghe. Al termine del ciclo la lavasciuga effettuerà delle lente rotazioni del cestello; le spie "Stiramento" e AVVIO/PAUSA lampeggeranno. Per terminare il ciclo premere il pulsante AVVIO/PAUSA o il pulsante "Stiramento".

Nel programma **Seta** la macchina terminerà il ciclo con la biancheria in ammollo e le spie "Stiramento" e AVVIO/PAUSA lampeggeranno. Per scaricare l'acqua e poter rimuovere il bucato è necessario premere il pulsante AVVIO/PAUSA o il pulsante "Stiramento".

! Non è attivabile sui programmi Mix 15', Lana, Centrifuga, Scarico e "Programmi asciugatura".

Extra Risciacquo

Selezionando questa opzione si aumenta l'efficacia del risciacquo, e si assicura la massima rimozione del detersivo. E' utile per pelli particolarmente sensibili ai detersivi. Si consiglia il suo utilizzo con la lavasciuga a pieno carico o con l'utilizzo di elevate dosi di detersivo.

! Non è attivabile sui programmi Mix 15', Centrifuga, Scarico e "Programmi asciugatura".

Asciugatura

Tabella tempi di asciugatura (valori indicativi)

Tipo di tessuto	Tipo di carico	Carico max (Kg)	Ripiegare	Appendere	Stirare
Cotone	Biancheria di diverse dimensioni, Asciugamani in spugna	6	180	170	160
Sintetici	Lenzuola, Camice, Pigiama, calzini, ecc.	4	180	170	160
Lana	Maglie, Maglioni, ecc.	1,5	165	155	145

I dati riportati nella tabella hanno valore indicativo.

Impostare l'asciugatura

Premendo una o più volte il tasto  si imposta il tipo di asciugatura desiderato. Sono previste due possibilità:

A - In base al **livello** di umidità dei capi asciugati:

Stirare: capi leggermente umidi, facili da stirare.

Appendere: capi asciutti da riporre.

Ripiegare: capi molto asciutti, consigliato per spugne e accappatoi.





B - In base al tempo: **40' - 90' - 180'** (max. 5 kg).

Per escludere l'asciugatura premere il tasto relativo fino a far apparire sul display la scritta **OFF**.

Se eccezionalmente il carico di biancheria da lavare ed asciugare è superiore al massimo previsto (*vedi "Tabella tempi di asciugatura"*), effettuare il lavaggio, e a programma ultimato, dividere il carico e rimetterne una parte nel cestello. Seguire a questo punto le istruzioni per effettuare **"Solo l'asciugatura"**. Ripeti le stesse operazioni per il carico rimanente.

N.B: alla fine dell'asciugatura viene effettuato sempre un periodo di raffreddamento.

Solo asciugatura

Selezionare con la manopola PROGRAMMI un'asciugatura (--) in base al tipo di tessuto, quindi impostare il tipo di asciugatura desiderata con il tasto .

Detersivo

La scelta e la quantità del detersivo dipendono dal tipo di tessuto (cotone, lana, seta...), dal colore, dalla temperatura di lavaggio, dal grado di sporco e dalla durezza dell'acqua.

Dosare bene il detersivo evita sprechi e protegge l'ambiente: pur biodegradabili, i detersivi contengono elementi che alterano l'equilibrio della natura.

Si consiglia di:

- usare detersivi in polvere per capi in cotone bianchi e per il prelavaggio.
- usare detersivi liquidi per capi delicati in cotone e per tutti i programmi a bassa temperatura.
- usare detersivi liquidi delicati per lana e seta.

! Non usare detersivi per il lavaggio a mano perché formano troppa schiuma.

Il detersivo deve essere versato prima dell'inizio del lavaggio nell'apposita vaschetta, oppure nel dosatore da porre direttamente nel cestello. In questo caso non si può selezionare il ciclo Cotone con prelavaggio.

Preparare la biancheria

- ! Spiegare bene i capi prima di caricarli.
- Suddividere la biancheria secondo il tipo di tessuto (simbolo sull'etichetta del capo) ed il colore facendo attenzione a separare i capi colorati da quelli bianchi;
- Svuotare le tasche e controllare i bottoni;
- Non superare i valori indicati nella "Tabella Programmi" riferiti al peso della biancheria asciutta.

Quanto pesa la biancheria?

1 lenzuolo	400-500 gr.
1 federa	150-200 gr.
1 tovaglia	400-500 gr.
1 accappatoio	900-1200 gr.
1 asciugamano	150-250 gr.
1 jeans	400-500 gr.
1 camicia	150-200 gr.

Consigli di lavaggio

Camicie: utilizzare l'apposito programma per lavare camicie di diversi tipo di tessuto e colore. Ne garantisce la massima cura.

Seta: utilizzare l'apposito programma per lavare tutti i capi in seta. Si consiglia l'utilizzo di un detersivo specifico per capi delicati.

Tende: si raccomanda di piegarle e sistemarle dentro una federa o un sacchetto a rete. Utilizzare il programma "Seta".

Lana: Hotpoint/Ariston è l'unica lavasciuga ad aver ottenuto il prestigioso riconoscimento Woolmark Platinum Care (M.0508) da parte di The Woolmark Company, che certifica il lavaggio in lavatrice di tutti i capi in lana, anche quelli recanti l'etichetta "solo lavaggio a mano" . Con il programma "Lana" si ha quindi l'assoluta tranquillità di lavare in lavatrice tutti i capi in lana con la garanzia delle migliori performance.

Biancheria da bagno e da letto: questa lavasciuga permette di lavare la biancheria di tutta la casa in un unico ciclo "Biancheria 7 giorni" che ottimizza l'utilizzo di ammorbidente e ti consente di risparmiare tempo ed energia. Si consiglia l'utilizzo di detersivo in polvere.

Macchie ostinate: è bene trattare le macchie ostinate con sapone solido prima del lavaggio e di utilizzare il programma Cotone con prelavaggio.

Sistema bilanciamento del carico

Prima di ogni centrifuga, per evitare vibrazioni eccessive e per distribuire il carico in modo uniforme, il cestello effettua delle rotazioni ad una velocità leggermente superiore a quella del lavaggio. Se al termine di ripetuti tentativi il carico non fosse ancora correttamente bilanciato la macchina effettua la centrifuga ad una velocità inferiore a quella prevista.

In presenza di eccessivo sbilanciamento la lavasciuga effettua la distribuzione anziché la centrifuga.

Per favorire una migliore distribuzione del carico e il suo corretto bilanciamento si consiglia di mescolare capi grandi e piccoli.

Precauzioni e consigli

! La macchina è stata progettata e costruita in conformità alle norme internazionali di sicurezza. Queste avvertenze sono fornite per ragioni di sicurezza e devono essere lette attentamente.

Sicurezza generale

- Questo apparecchio è stato concepito esclusivamente per un uso di tipo domestico.
- La macchina deve essere usata solo da persone adulte e secondo le istruzioni riportate in questo libretto.
- Non toccare la macchina a piedi nudi o con le mani o i piedi bagnati o umidi.
- Non toccare la macchina a piedi nudi o con le mani o i piedi bagnati o umidi.
- Non staccare la spina dalla presa della corrente tirando il cavo, bensì afferrando la spina.
- Non toccare l'acqua di scarico, che può raggiungere temperature elevate.
- Non forzare in nessun caso la porta l'oblò: potrebbe danneggiarsi il meccanismo di sicurezza che protegge da aperture accidentali.
- In caso di guasto, in nessun caso accedere ai meccanismi interni per tentare una riparazione.
- Controllare sempre che i bambini non si avvicinino alla macchina in funzione.
- Se deve essere spostata, lavorare in due o tre persone con la massima attenzione. Mai da soli perché la macchina è molto pesante.
- Prima di introdurre la biancheria controlla che il cestello sia vuoto.
- Durante l'asciugatura l'oblò tende a scaldarsi.
- Non asciugare biancheria lavata con solventi infiammabili (es. trielina).
- Non asciugare gommapiuma o elastomeri analoghi.
- Assicurati che durante le fasi di asciugatura il rubinetto dell'acqua sia aperto.

Smaltimento

- Smaltimento del materiale di imballaggio: attenersi alle norme locali, così gli imballaggi potranno essere riutilizzati.
- La direttiva Europea 2002/96/CE sui rifiuti di apparecchiature elettriche ed elettroniche, prevede che gli elettrodomestici non debbano essere smaltiti nel normale flusso dei rifiuti solidi urbani. Gli apparecchi dismessi devono essere raccolti separatamente per ottimizzare il tasso di recupero e riciclaggio dei materiali che li compongono ed impedire potenziali danni per la salute e l'ambiente. Il simbolo del cestino barrato è riportato su tutti i prodotti per ricordare gli obblighi di raccolta separata.

Per ulteriori informazioni, sulla corretta dismissione degli elettrodomestici, i detentori potranno rivolgersi al servizio pubblico preposto o ai rivenditori.

Apertura manuale della porta oblò

Nel caso non sia possibile aprire la porta oblò a causa della mancanza di energia elettrica e volete stendere il bucato, procedere come segue:

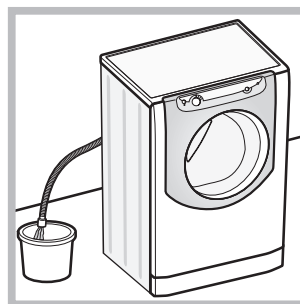

1. togliere la spina dalla presa di corrente.
2. verificare che il livello dell'acqua all'interno della macchina sia inferiore rispetto all'apertura dell'oblò; in caso contrario togliere l'acqua in eccedenza attraverso il tubo di scarico raccogliendola in un secchio come indicato in figura.

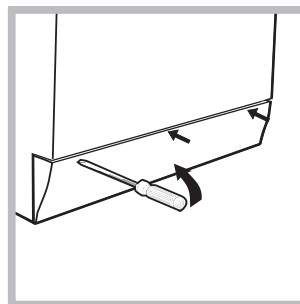

3. rimuovere il pannello di copertura sul lato anteriore della lavasciuga con l'aiuto di un giravite (vedi figura).

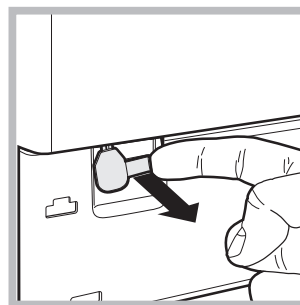

4. utilizzando la linguetta indicata in figura tirare verso l'esterno fino a liberare il tirante in plastica dal fermo; tirarlo successivamente verso il basso fino a sentire un "click" che indica che la porta è sbloccata.

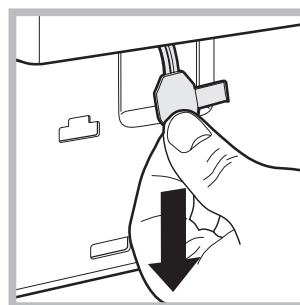

5. aprite la porta; nel caso non sia ancora possibile ripetete l'operazione.

6. rimontare il pannello assicurandosi, prima di spingerlo verso la macchina, di aver inserito i ganci nelle apposite asole.

Escludere acqua e corrente elettrica

- Chiudere il rubinetto dell'acqua dopo ogni lavaggio. Si limita così l'usura dell'impianto idraulico della macchina e si elimina il pericolo di perdite.
- Staccare la spina della corrente quando si pulisce la macchina e durante i lavori di manutenzione.

Pulire la macchina

La parte esterna e le parti in gomma possono essere puliti con un panno imbevuto di acqua tiepida e sapone. Non usare solventi o abrasivi.

Pulire il cassetto dei detersivi

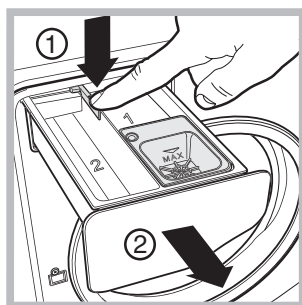

Per estrarre il cassetto premere la leva (1) e tirarlo verso l'esterno (2) (vedi figura).

Lavarlo sotto l'acqua corrente; questa pulizia va effettuata frequentemente.

Curare il cestello

- Lasciare sempre socchiusa la porta oblò per evitare che si formino cattivi odori.

Pulire la pompa

La macchina è dotata di una pompa autopulente che non ha bisogno di manutenzione. Può però succedere che piccoli oggetti (monete, bottoni) cadano nella precamera che protegge la pompa, situata nella parte inferiore di essa.

! Assicurarsi che il ciclo di lavaggio sia terminato e staccare la spina.

Per accedere alla precamera:

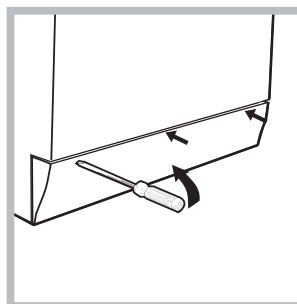

1. rimuovere il pannello di copertura sul lato anteriore della macchina con l'ausilio di un giravite (vedi figura);

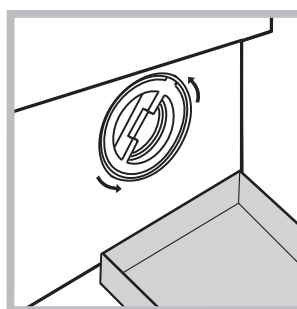

2. posizionare un contenitore per raccogliere l'acqua che uscirà (circa 1,5 lt) (vedi figura);

3. svitare il coperchio ruotandolo in senso antiorario (vedi figura);

4. pulire accuratamente l'interno;

5. riavvitare il coperchio;

6. rimontare il pannello assicurandosi, prima di spingerlo verso la macchina, di aver inserito i ganci nelle apposite asole.

Controllare il tubo di alimentazione dell'acqua

Controllare il tubo di alimentazione almeno una volta all'anno. Se presenta screpolature e fessure va sostituito: durante i lavaggi le forti pressioni potrebbero provocare improvvise spaccature.

Anomalie e rimedi

Può accadere che la macchina non funzioni. Prima di telefonare all'Assistenza (vedi "Assistenza"), controllare che non si tratti di un problema facilmente risolvibile aiutandosi con il seguente elenco.

Anomalie:

La macchina non si accende.

Il ciclo di lavaggio non inizia.

La macchina non carica acqua.

La macchina carica e scarica acqua di continuo.

La macchina non scarica o non centrifuga.

La macchina vibra molto durante la centrifuga.

La macchina perde acqua.

Le icone relative alla "Fase in corso" lampeggiano velocemente contemporaneamente alla spia ACCENSIONE/SPEGNIMENTO.

Si forma troppa schiuma.

La porta della macchina rimane bloccata.

La macchina non asciuga.

Possibili cause / Soluzione:

- La spina non è inserita nella presa della corrente, o non abbastanza da fare contatto.
- In casa non c'è corrente.
- La porta oblò non è ben chiusa.
- Il pulsante START/PAUSE non è stato premuto.
- Il rubinetto dell'acqua non è aperto.
- Il tubo di alimentazione dell'acqua non è collegato al rubinetto.
- Il tubo è piegato.
- Il rubinetto dell'acqua non è aperto.
- In casa manca l'acqua.
- Non c'è sufficiente pressione.
- Il pulsante START/PAUSE non è stato premuto.
- Il tubo di scarico non è installato fra 65 e 100 cm da terra (vedi "Installazione").
- L'estremità del tubo di scarico è immersa nell'acqua (vedi "Installazione").
- Se l'abitazione si trova agli ultimi piani di un edificio, è possibile che si verifichino fenomeni di sifonaggio, per cui la macchina carica e scarica acqua di continuo. Per eliminare l'inconveniente sono disponibili in commercio apposite valvole anti-sifonaggio.
- Lo scarico a muro non ha lo sfiato d'aria.
- Il programma non prevede lo scarico: con alcuni programmi occorre avviarlo manualmente (vedi "Programmi e opzioni").
- È attiva la opzione "Stiramento": per completare il programma premere il pulsante START/PAUSE.
- Il tubo di scarico è piegato (vedi "Installazione").
- La conduttura di scarico è ostruita.
- Il cestello, al momento dell'installazione, non è stato sbloccato correttamente (vedi "Installazione").
- La macchina non è in piano (vedi "Installazione").
- La macchina è stretta tra mobili e muro (vedi "Installazione").
- Il carico è sbilanciato (vedi "Descrizione della macchina").
- Il tubo di alimentazione dell'acqua non è ben avvitato (vedi "Installazione").
- Il cassetto dei detersivi è intasato (per pulirlo vedi "Manutenzione e cura").
- Il tubo di scarico non è fissato bene (vedi "Installazione").
- Spegnerla macchina e togliere la spina dalla presa, attendere circa 1 minuto quindi riaccenderla.
Se l'anomalia persiste, chiamare l'Assistenza.
- Il detersivo non è specifico per lavatrice (deve esserci la dicitura "per lavatrice", "a mano e in lavatrice", o simili).
- Il dosaggio è stato eccessivo.
- Eseguire la procedura di sblocco manuale (vedi "Precauzioni e consigli").
- La spina non è inserita nella presa della corrente, o non abbastanza da fare contatto.
- In casa non c'è corrente.
- L'oblò non è ben chiuso.
- Si è impostato un ritardo sull'ora di avvio.
- L' ASCIUGATURA è nella posizione **OFF**.

Prima di contattare l'Assistenza:

- Verificare se l'anomalia può essere risolta autonomamente (vedi "Anomalie e Rimedi");
- Riavviare il programma per controllare se l'inconveniente è stato avviato;
- In caso negativo, contattare il Servizio Assistenza Tecnico Autorizzato.

- ! In caso di errata installazione o uso non corretto potrete essere chiamati al pagamento dell'intervento.
- ! Non ricorrere mai a tecnici non autorizzati.

Comunicare:

- il tipo di anomalia;
- il modello della macchina (Mod.);
- il numero di serie (S/N).

Queste ultime informazioni si trovano sulla targhetta caratteristiche posta sull'apparecchio.

Assistenza Attiva 7 giorni su 7



In caso di necessità d'intervento chiamare il Numero Unico Nazionale 199.199.199*.

Un operatore sarà a completa disposizione per fissare un appuntamento con il Centro Assistenza Tecnico Autorizzato più vicino al luogo da cui si chiama.

È attivo 7 giorni su 7, sabato e domenica compresi, e non lascia mai inascoltata una richiesta.

* Al costo di 14,25 centesimi di Euro al minuto (iva inclusa) dal Lun. al Ven. dalle 08:00 alle 18:30, il Sab. dalle 08:00 alle 13:00 e di 5,58 centesimi di Euro al minuto (iva inclusa) dal Lun. al Ven. dalle 18:30 alle 08:00, il Sab. dalle 13:00 alle 08:00 e i giorni festivi, per chi chiama da telefono fisso.
Per chi chiama da radiomobile le tariffe sono legate al piano tariffario dell'operatore telefonico utilizzato.
Le suddette tariffe potrebbero essere soggette a variazione da parte dell'operatore telefonico; per maggiori informazioni consultare il sito www.aristonchannel.com.



I

GB**English**

AQUALTIS

AQGMD 149

Contents

Installation, 16-17

Unpacking and levelling
Connecting the cold water and electricity supplies
Technical data

Description of the machine, 18-19

Control panel

Running a wash cycle, 20

Programmes and options, 21-22

Table of Programmes
Wash options
Drying

Detergents and laundry, 23

Detergent
Preparing the laundry
Washing advice
Load-balancing system

Precautions and tips, 24

General safety
Disposal
Opening the door manually

Care and maintenance, 25

Turning off the water and electricity supplies
Cleaning the machine
Cleaning the detergent dispenser
Drum maintenance
Cleaning the pump
Checking the water inlet hose

Troubleshooting, 26

Assistance, 27

Installation

GB

! Keep this instruction manual in a safe place for future reference. If the appliance is sold, given away or moved, please ensure the manual remains with the machine so that the new owner may benefit from the advice contained within it.

! Please read this instruction manual carefully it contains important information regarding the safe installation, use and maintenance of the appliance.

! You will find the guarantee and other details relating to the installation process in the bag containing this booklet.

Unpacking and levelling

Unpacking

1. Once the washer-dryer has been removed from the packaging, check that it has not been damaged during transportation. If it has been damaged, contact the retailer and do not proceed any further with the installation process.

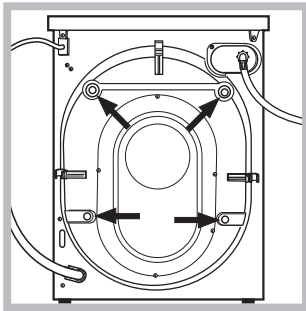

2. Remove the 4 protective screws used during transportation and the corresponding spacers on the back of the machine (see figure).

3. Close the holes using the plastic covers provided in the bag.

4. Keep all the pieces; if the washer-dryer is transported in future, the screws and spacers will have to be replaced in order to avoid damaging the inside of the machine.

! Packaging materials should not be used as toys by children.

Levelling

1. Position the washer-dryer on a level and sturdy floor, without resting it against walls or cabinets.

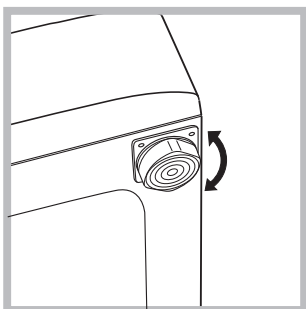

2. If the floor is uneven, the feet of the appliance may be adjusted until it reaches a perfectly horizontal position (the angle of inclination must not exceed 2 degrees).

! If the appliance is levelled correctly it will be more stable and much less likely to cause vibrations and noise during the spin cycle.

! If positioned on a fitted carpet or a rug, adjust the feet in such a way as to allow room for air to circulate and provide ventilation beneath the washer-dryer.

Connecting the water and electricity supplies

Connecting the water inlet hose

! Before connecting the inlet hose to the water supply, allow the water to flow from the tap until it runs clear.

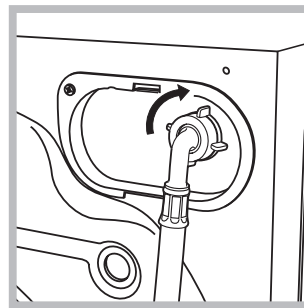

1. Connect the inlet hose to the machine, by screwing it into the cold water inlet on the upper right hand side of the back of the machine (see figure).

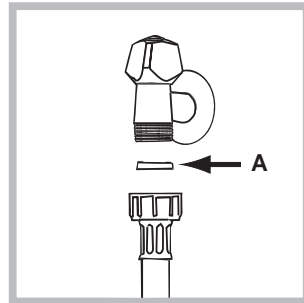

2. Place the seal A (provided in the bag) on the end of the inlet hose and screw it to a cold water tap with a 3/4 gas threaded connection (see figure).

3. The hose should not be bent or compressed.

! The water pressure at the tap must fall within the values indicated in the Technical data table (see next page).

! If the inlet hose is not long enough, contact a specialist store or an authorised technician.

! Always use the new inlet hoses supplied with the machine.

Connecting the outlet hose

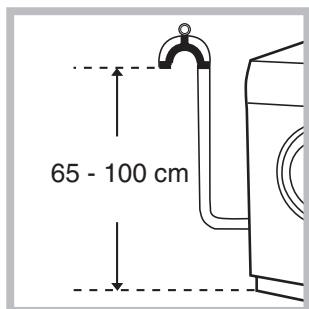

Connect the outlet hose to a draining duct or a wall drain at a height between 65 and 100 cm from the floor. Do not bend it under any circumstances.

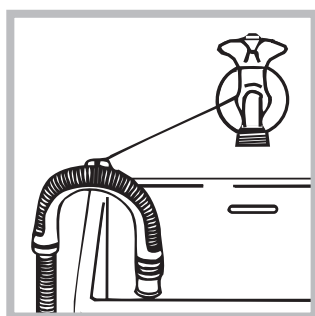

Alternatively, place the end of the hose over the edge of a washbasin or tub, fastening the hose supplied to the tap (see figure). The free end of the hose should not remain immersed in water.

! We advise against the use of hose extensions; if absolutely necessary, the length of the extension must not exceed 150 cm and its diameter must be the same as the original hose.

Electrical connection

Before inserting the plug into the electrical socket, make sure that:

- the socket is earthed and complies with current regulations;
- the socket can withstand the maximum load of the appliance, which is indicated in the Technical data table (see opposite);
- the power supply voltage falls within the values indicated in the Technical data table (see opposite);
- the socket is compatible with the plug of the appliance. If this is not the case, either the socket or the plug must be replaced.

! The machine must not be installed outdoors, even in covered areas. It is extremely dangerous to leave the appliance exposed to rain, storms and other weather conditions.

! Once the machine has been installed, the electricity socket should be easily accessible.

! Do not use extension cables or multiple sockets.

! The cable should not be bent or compressed.

! The cable should be replaced only by authorised technicians.

Warning! The company shall not be held responsible for any incidents that occur if these regulations are not observed.

Technical data

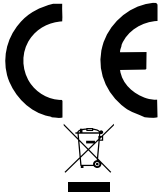
Model	AQGMD 149
Dimensions	width 59.5 cm height 85 cm depth 64.5 cm
Capacity	from 1 to 8 kg for wash programme from 1 to 6 kg for the drying programme
Electrical connections	please refer to the technical data plate fixed to the machine
Water connections	maximum pressure 1 MPa (10 bar) minimum pressure 0.05 MPa (0.5 bar) drum capacity 62 litres
Spin speed	up to 1400 rotations per minute
Energy rated programmes according to regulation EN 50229	Wash: COTTON WHITES programme; temperature 60°C; using a load of 8 kg. Drying: first drying cycle performed with a 2 kg load, by selecting the drying level "IRON"; Second drying cycle performed with a 6 kg load, selecting the maximum drying level "CUPBOARD".
	This appliance conforms to the following EC Directives: - 89/336/EEC dated 03/05/89 (Electromagnetic Compatibility) and subsequent modifications - 2002/96/EC - 2006/95/EC (Low Voltage)

Description of the machine

GB

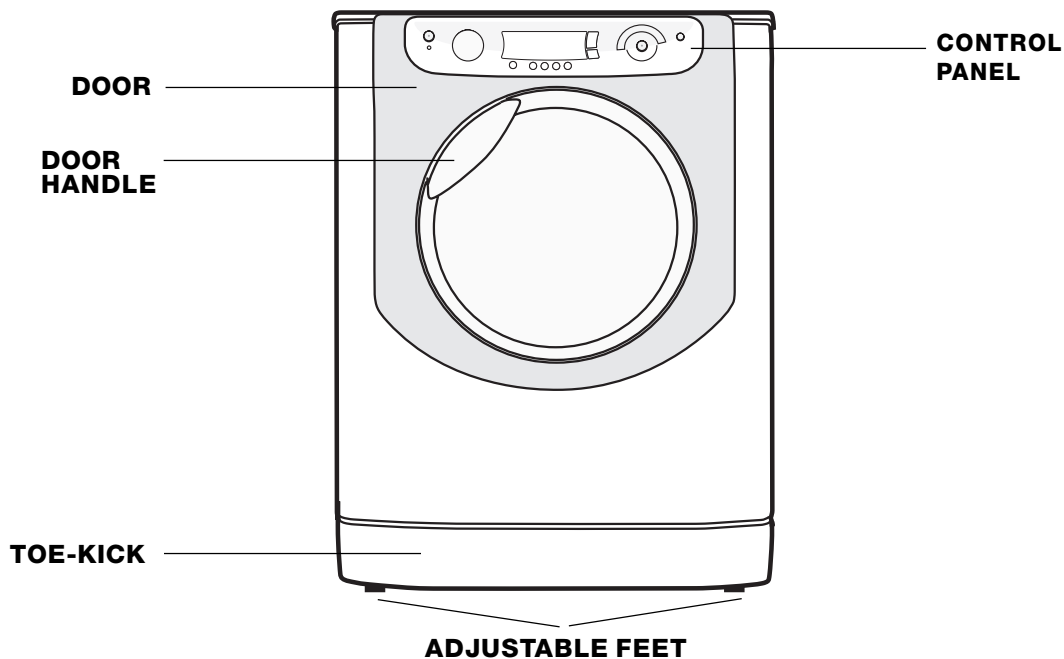

DOOR



Always use the handle to open the door (see figure).

DETERGENT DISPENSER

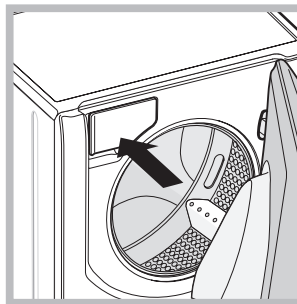

This is inside the machine and may be accessed by opening the door. For information relating to detergents, please refer to the chapter entitled "Detergents and laundry".

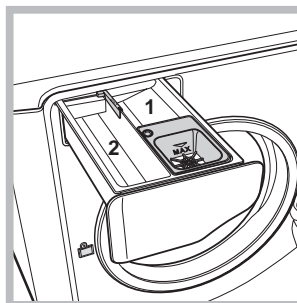



1. pre-wash compartment: use powder detergent.
2. main wash compartment: use powder or liquid detergent. If you intend to use liquid detergent, we recommend that it is poured into the

compartment immediately before the wash cycle is started.

☼ *compartment for additives*: for fabric softener or other liquid washing additives. Do not exceed the maximum level indicated by the grille, and dilute concentrated fabric softeners.

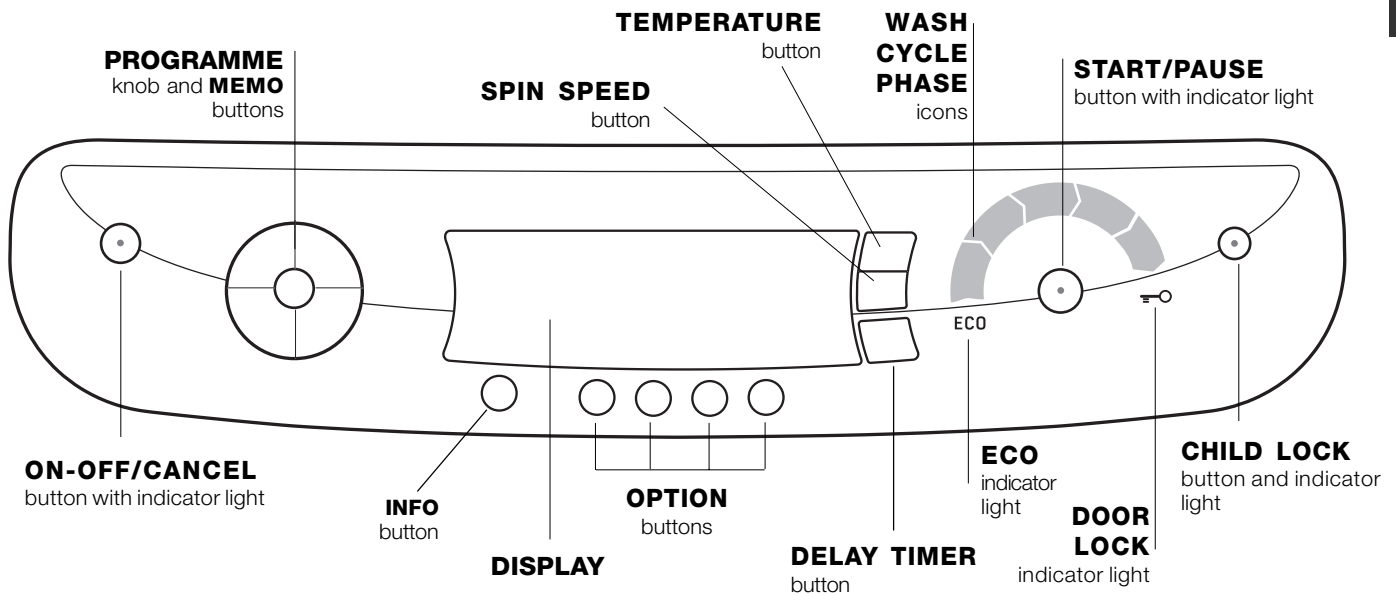
Control panel





ON-OFF/CANCEL button with indicator light : press the button briefly to switch the machine on or off. The green indicator light shows that the machine is switched on. To switch the washer-dryer off during a wash cycle, press and hold the button for approximately 2 seconds; pressing the button quickly or accidentally will not switch the machine off. If the machine is switched off during a wash cycle, the programme will be cancelled.

PROGRAMME knob: this can be rotated in both directions. To set a more suitable programme, please refer to the “Table of Programmes”. The knob is locked into position during the wash cycle.

MEMO buttons: press and hold one of the buttons to store a cycle with your own set preferences in the memory of the machine. To recall a previously-stored cycle, press the corresponding button.





TEMPERATURE  button: press to decrease the temperature: the value will be shown on the display.

SPIN CYCLE  button: press to reduce the r.p.m. value or to exclude the spin cycle completely: the value will be shown on the display.

DELAYED START  button: press to set a delayed start time for the selected programme. The delay time will be shown on the display.

OPTION buttons: the name of the option will be shown on the display when the corresponding button is pressed. When the relevant indicator light illuminates, this shows that the option has been selected.

INFO button: press the button to display information relating to the selected wash cycle and options.

WASH CYCLE PHASE icons: these light up to provide an indication of the progress of the wash cycle (Wash  - Rinse  - Spin  - Drying ). The text **END** lights up when the cycle has finished.

START/PAUSE button with indicator light: when the green indicator light flashes slowly, press the button to start the wash cycle. When the cycle has started, the indicator light is illuminated in a fixed manner. To pause the wash cycle, press the button again; the indicator light will turn orange and begin to flash again. If the “Door Locked”  indicator light is off, the porthole door may be opened. To restart the wash cycle from the point at which it was interrupted, press the button again.

DOOR LOCKED  indicator light: this indicates that the porthole door is locked. To open the door, pause the wash cycle (see following page).

CHILD LOCK  button and indicator light: this is used to enable or disable the “Child lock” function, by pressing the button for approximately 2 seconds. When the indicator light is illuminated, the control panel is locked. This avoids accidental changes being made to the wash cycles, especially where children are at home.



ECO indicator light: the **ECO** icon lights up when the electricity saving reaches at least 10% (this can be achieved by adjusting the wash cycle settings).



! When the machine is first switched on, you will be asked to choose a language (Select Language appears on the display): press the **INFO** button repeatedly until the required language appears on the display. After 5 seconds the language selection will be stored in the memory of the machine. If the wrong language is selected by mistake, press and hold the **INFO** and **DELAYED START** buttons simultaneously; this will return the language selection menu to the display.

Running a wash cycle



GB

NOTE: the first time you use the washer-dryer, add detergent and run an empty 90°C cotton wash cycle without the pre-wash phase.

- 1. SWITCH THE MACHINE ON.** Press the  button. All the indicator lights will illuminate for 1 second and the text OK will appear on the display; the indicator light corresponding to the  button will then remain lit in a constant manner and the START/PAUSE indicator light will flash.
- 2. LOAD THE LAUNDRY.** Open the porthole door. Load the laundry, making sure you do not exceed the maximum load value indicated by the display and in the programme table on the following page.
- 3. MEASURE OUT THE DETERGENT.** Pull out the detergent dispenser drawer and pour the detergent into the relevant compartments as described in "Description of the machine". For advice as to the type of detergent to use for each cycle, press the  button.
- 4. CLOSE THE PORTHOLE DOOR.**
- 5. SELECT THE PROGRAMME.** Turn the PROGRAMME KNOB left or right, until the required programme has been selected; the name of the programme will appear on the display. A temperature and spin speed is set for each programme; these may be adjusted. The recommended drum load level and the cycle duration will also appear on the display.
- 6. PERSONALISE THE WASH CYCLE.** Use the relevant buttons on the control panel:

 **Modify the temperature and/or the spin speed.** The machine automatically selects the temperature and the maximum spin speed for the programme set and these values may not be increased. By pressing the  button, the temperature can be progressively reduced or even set to cold wash "OFF". By pressing the  button, the spin speed can be progressively reduced or even eliminated altogether "OFF". If the buttons are pressed again the maximum values are restored.

! Exception: if the COTTON WHITES programme is selected, the temperature can be increased up to a value of 90°C.

 **Setting a delayed start.** To set a delayed start for the selected programme, press the corresponding button repeatedly until the required delay period has been reached. When this option has been activated, the  symbol appears on the display. To remove the delayed start option, press the button until the display shows the text OFF; the  symbol will disappear.

Modifying the cycle settings.



- Press the button to activate the option; the name of the option will then appear on the display and the corresponding indicator light will illuminate.
 - Press the button again to deactivate the option; the name of the option will then appear on the display followed by the text OFF, and the corresponding indicator light will switch off.
- !** If the selected option is not compatible with the set programme, the indicator light will flash and the option will not be activated.
- !** If the selected option is not compatible with another option that has been selected previously, the indicator light corresponding to the first option selected will flash and only the second option will be activated; the indicator light corresponding to the active option will remain lit in a constant manner.
- !** The options may affect the recommended load value and/or the duration of the cycle.
- 7. START THE PROGRAMME.** Press the START/PAUSE button. The corresponding indicator light remains lit in a fixed manner and the porthole door locks (the DOOR LOCKED indicator light illuminates). During the wash cycle, the display will show which stage is currently in progress and the icon corresponding to each stage will illuminate. To change a programme while a cycle is in progress, **pause the washer-dryer** by pressing the START/PAUSE button; then select the desired cycle and press the START/PAUSE button again. To open the door while a cycle is in progress press the START/PAUSE button; if the DOOR LOCK  indicator light switches off it is possible to open the door. Press the START/PAUSE button again to restart the programme from the point at which it was interrupted.
 - 8. PROGRAMME END.** The text END lights up to indicate that the programme has ended. The porthole door may be opened immediately. If the START/PAUSE button flashes, press the button to end the cycle. open the door, unload the laundry and switch off the machine.
- !** If you wish to cancel a cycle that has already begun, press and hold the  button. The cycle will be stopped and the machine will switch off.

Table of Programmes

Icon	Programme description	Max. temperature (°C)	Max. spin speed (r.p.m.)	Drying	Detergent		Maximum load (kg)	Cycle duration	
					Washing	Fabric softener			
Everyday programmes									
	COTTON WHITES	60° (Max 90°)	1400	●	●	●	8	The wash cycle duration can be viewed on the display.	
	COTTON WHITES: Heavily soiled whites and delicate colours.	40°	1400	●	●	●	8		
	COTTON COLOURFAST	40°	1400	●	●	●	8		
	SYNTHETICS DELICATE	40°	800	●	●	●	4		
	FASTWASH: Refreshes lightly soiled garments quickly (not recommended for wool, silk or clothes that should be washed by hand).	30°	800	●	●	●	3.5		
Vigorous programmes									
	COTTON PREWASH: Removes stubborn stains. (Add detergent to the relevant compartment).	90°	1400	●	●	●	8		
	SYNTHETICS NON-DELICATES	60°	800	●	●	●	4		
Special programmes									
	SHIRTS	40°	600	●	●	●	2		
	SILK: Washes silk and garments and lingerie.	30°	0	-	●	●	2		
	WOOL: Washes wool, cashmere, etc.	40°	800	●	●	●	2		
	BED&BATH 7 DAYS: Washes bathroom laundry and bedlinen.	60°	1400	●	●	●	8		
Drying programmes									
	Drying cycle for cottons	-	-	●	-	-	6		
	Drying cycle for synthetics	-	-	●	-	-	4		
	Drying cycle for wool	-	-	●	-	-	1,5		
Partial programmes									
	Rinse cycle	-	1400	●	-	●	8		
	Fast Spin cycle	-	1400	●	-	-	8		
	Pump out	-	0	-	-	-	8		

The information contained in the table is purely indicative.

Wash options

Super Wash

This option guarantees a high-performance wash, thanks to the use of a greater quantity of water during the initial phase of the cycle and a longer overall duration of the programme.

! It is not compatible with the Fastwash, Silk, Wool, "Partial programmes" and "Drying programmes".

Reduce creases

If this option is selected, the wash and spin phases will be adjusted accordingly so that fabric creasing is reduced. At the end of the cycle the drum of the washer-dryer will spin slowly; the "Reduce creases" and START/PAUSE indicator lights will flash. To end the cycle, press the START/PAUSE button or the "Reduce creases" button. When using the **Silk** programme, the machine will end the cycle while the laundry is soaking and the "Reduce creases" and START/PAUSE indicator lights will flash. To drain the water so that the laundry can be removed, press the START/PAUSE button or the "Reduce creases" button.

! This option is not compatible with the Fastwash, Wool, Fast Spin, Pump out and "Drying programmes".

Extra Rinse

This programme increases the efficiency of the rinse phase and ensures that a greater amount of detergent is removed. It is particularly recommended for skin types that are sensitive to detergents. We recommend this programme is used when the washer-dryer is full or when a large amount of detergent has been used.

! This option is not compatible with the Fastwash, Fast Spin, Pump out and "Drying programmes".

Drying

Table of drying times (guideline values)

Fabric type	Load type	Max. load (kg)	Cupboard	Hanger	Iron
Cotton	Clothing of different sizes, Terry towels	6	180	170	160
Synthetics	Sheets, Shirts, Pyjamas, socks, etc.	4	180	170	160
Wool	Knitwear, Pullovers, etc.	1,5	165	155	145

The information contained in the table is purely indicative.

Set the drying cycle

Press the  button to set the desired drying type. Two options are available:

A - Based on the damp level of the dry clothes:

Iron: slightly damp clothes, easy to iron.

Hanger: dry clothes to put away.

Cupboard: very dry clothes, recommended for towelling and bathrobes.



B - Based on time: **40'** - **90'** - **180'** (max. 5 kg).

To remove the drying cycle, press the button until the display shows the text **OFF**.

If your laundry load to wash and dry is exceptionally in excess of the maximum load foreseen (see *table of drying times*), perform the wash cycle, and when the programme is complete, divide up the garments and put part of them back in the drum. Now follow the instructions provided for a **“Dry only”** cycle. Repeat this procedure for the remainder of the load.

N.B.: a cooling-down period is always added to the end of each drying cycle.

Dry only

Turn the PROGRAMME knob to one of the drying settings () depending on the type of fabric, then select the desired drying type using the DRYING button .

Detergent

The type and quantity of detergent used depends on the type of fabric (cotton, wool, silk...), its colour, the temperature of the wash, the level of soiling and the hardness of the water in the area.

Measuring out the detergent carefully will avoid accidental spills and help to protect the environment: although they may be biodegradable, detergents contain elements that alter the balance of nature.

We recommend:

- the use of powder detergents for white cotton garments and for pre-wash phases;
- the use of liquid detergents for delicate cotton garments and for all programmes which run at a low temperature;
- the use of liquid detergents for wool and silk.

! Do not use detergents when washing garments by hand, because they create too much foam.

The detergent must be measured out into the relevant compartment, or into the detergent dosing ball which will be placed directly into the drum of the machine. In this case the Cotton cycle with pre-wash phase may not be selected.

Preparing the laundry

- !** Unfold all items of laundry before placing them in the machine.
- Divide the laundry according to type of material (the symbol on the garment label) and colour, making sure that whites are separated from coloured garments.
- Empty all pockets and check for loose buttons.
- Do not exceed the values indicated in the "Table of Programmes", which refer to the weight of the laundry items when they are dry.

How much does your laundry weigh?

1 sheet	400 - 500 g
1 pillowcase	150 - 200 g
1 tablecloth	400 - 500 g
1 bathrobe	900 - 1200 g
1 towel	150 - 250 g
1 pair of jeans	400 - 500 g
1 shirt	150 - 200 g

Washing advice

Shirts: use a suitable programme to wash shirts made from different fabrics and in different colours. This will guarantee that these garments are looked after properly.

Silk: use the relevant programme designed for all silk garments. We recommend the use of a special detergent for delicate garments.

Curtains: fold curtains and place them in a pillow case or mesh bag. Use the "Silk" programme.

Wool: Hotpoint/Ariston is the only washer-dryer to have obtained the prestigious Woolmark Platinum Care mark of recognition (M.0508) from The Woolmark Company, which certifies the machine washing of all woollen garments, even those whose label states "hand wash only" . The "Wool" programme therefore offers you complete peace of mind when washing all woollen garments, with great performance guaranteed every time.

Bathroom laundry and bedlinen: this washer-dryer can be used to wash any domestic laundry in a single cycle called "BED&BATH 7 DAYS" that optimises the use of fabric softener while saving both time and electricity. We recommend that you use a powder detergent.

Stubborn stains: stubborn stains should be treated with solid soap before the garment is washed (use the Cotton programme with pre-wash phase).

Load-balancing system

Before every spin cycle, to avoid excessive vibrations and to distribute the load in a uniform manner, the drum rotates continuously at a speed which is slightly faster than the normal washing speed. If, after several attempts, the load is still not evenly distributed, the machine spins at a lower speed than the set frequency.

If the load is excessively unbalanced, the washer-dryer continues at distribution speed only instead of the full spin speed.

In order to achieve better load distribution and balance, we recommend that large and small garments are mixed when placing the laundry in the machine.

Precautions and tips

GB

! This machine was designed and manufactured in compliance with current international safety standards. The following advice is provided for safety reasons and should be read carefully.

General safety

- This appliance was designed for domestic use inside the home and is not intended for commercial or industrial use.
- The washer-dryer must be used by adults only, in accordance with the instructions provided in this booklet.
- Do not touch the machine when barefoot or with wet or damp hands or feet.
- When unplugging the appliance, always pull the plug from the mains socket; do not pull on the cable.
- Do not touch the drained water as it may reach extremely high temperatures.
- Never force the porthole door: doing so may damage the safety lock mechanism designed to prevent the door being opened accidentally.
- If the appliance breaks down, under no circumstances must you attempt to carry out the repairs yourself.
- Keep children well away from the machine while it is in operation.
- If the machine must be moved, work in a group of two or three people and handle it very carefully. Never attempt to move the appliance without the help of another person, because it is extremely heavy.
- Make sure that the drum is empty before loading laundry into the appliance.
- During the drying phase, the door tends to get quite hot.
- Do not use the appliance to dry clothes that have been washed with flammable solvents (e.g. trichlorethylene).
- Do not use the appliance to dry foam rubber or similar elastomers.
- Make sure that the water tap is turned on during the drying cycles.

Disposal

- When disposing of the packaging material: observe local legislation so that the packaging may be reused.
- The European Directive 2002/96/EC relating to Waste Electrical and Electronic Equipment states that household appliances should not be disposed of using the normal solid urban waste cycle. Exhausted appliances should be collected separately in order to optimise the cost of re-using and recycling the materials inside the machine, while preventing potential damage to the atmosphere and to public health. The crossed-out dustbin is marked on all products to remind the

owner of their obligations regarding separated waste collection.

For more information relating to the correct disposal of household appliances, owners should contact their local authorities or appliance dealer.

Opening the door manually

If it is not possible to open the porthole door due to a powercut and you wish to hang out the laundry, proceed as follows:

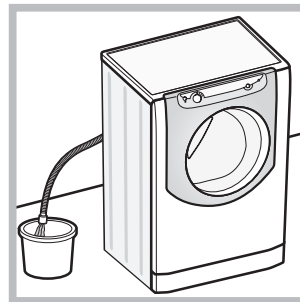

1. Remove the plug from the electricity socket;
2. Make sure that the water level inside the machine is lower than the door opening; if this is not the case remove excess water using the water outlet hose, collecting it in a bucket as shown in the *figure*;

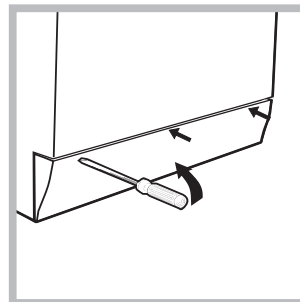

3. Remove the covering panel on the front of the washer-dryer using a screwdriver (*see figure*);

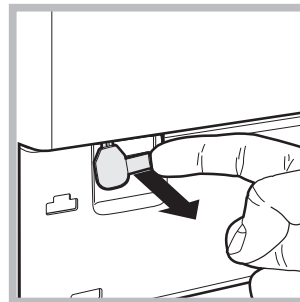

4. Using the tab shown in the figure, pull outwards until the plastic brace comes away; pull it downwards until you hear a “click”, which indicates that the door is unlocked;

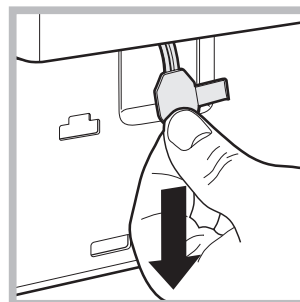

5. Open the door; if this is still not possible, repeat the process;

6. Replace the kick strip, making sure that the hooks are positioned in the right slots before pushing the panel towards the machine.

Turning off the water and electricity supplies

- Turn off the water tap after every wash. This limits wear and tear on the machine's water supply and prevents leaks.
- Disconnect the appliance from the electricity supply before cleaning it and before performing any maintenance work on it.

Cleaning the machine

The exterior of the appliance and all rubber parts may be cleaned using a cloth soaked in warm soapy water. Do not use solvents or abrasive products.

Cleaning the detergent dispenser drawer

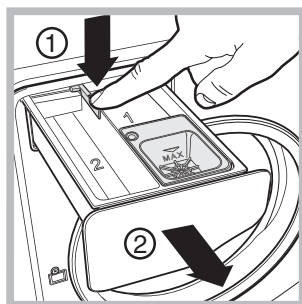

To remove the drawer, press the lever (1) and pull it outwards (2) (see figure).

Wash the drawer under running water; this should be done regularly.

Drum maintenance

- Always leave the porthole door ajar to prevent unpleasant odours from forming.

Cleaning the pump

The washer-dryer is fitted with a self-cleaning pump which does not require regular maintenance. However, it may be that small objects (coins, buttons, etc.) fall into the pre-chamber that protects the pump (the pump is located in the lower part of this pre-chamber).

! Make sure that the wash cycle has finished and remove the plug from the socket.

To access the pre-chamber:

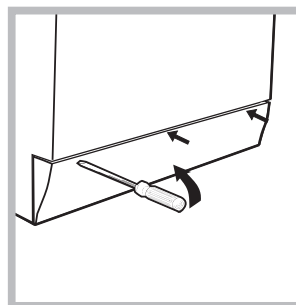

1. Remove the kick strip on the front of the machine using a screwdriver (see figure);

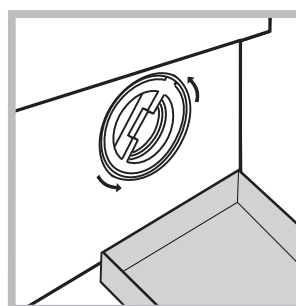

2. Position a container collecting the drained water (approximately 1.5 l) correctly (see figure);
3. Unscrew the cover, turning it in an anticlockwise direction (see figure);

4. Clean the inside thoroughly;
5. Screw the cover back on;
6. Replace the kick strip, making sure that the hooks are positioned in the right slots before pushing the panel towards the machine.

Checking the water inlet hose

Check the water inlet hose at least once a year. If there are any cracks, replace it immediately: the high water pressure used by the wash cycles could cause a cracked hose to split open.

Troubleshooting

GB

From time to time your machine may not operate as it should. Before calling for Assistance (see “Assistance”), make sure that the problem cannot be resolved easily using the following list.

Malfunction:

The washer-dryer will not switch on.

The wash cycle does not begin.

The washer-dryer fails to fill with water.

The machine continuously fills and drains water.

The washer-dryer does not drain or spin.

The washer-dryer vibrates too much during the spin cycle.

The washer-dryer leaks.

The icons corresponding to the “Phase in progress” flash rapidly at the same time as the ON/OFF indicator light.

There is too much foam.

The washer-dryer door remains locked.

The washer-dryer does not dry.

Possible causes / Solutions:

- The plug has not been inserted into the electrical socket, or it has not been inserted far enough to make contact.
- There is no power in the house.
- The porthole door has not been shut properly.
- The START/PAUSE button has not been pressed.
- The water tap has not been turned on.
- The water inlet hose is not connected to the tap.
- The hose is kinked.
- The water tap has not been turned on.
- There is no water in the house.
- The water pressure is insufficient.
- The START/PAUSE button has not been pressed.
- The end of the outlet hose has not been fitted at a height between 65 and 100 cm from the floor (see “Installation”).
- The free end of the hose is underwater (see “Installation”).
- If the dwelling is on one of the upper floors of a building, there may be problems relating to water drainage, causing the washer-dryer to load and drain water continuously. Special anti-draining valves are available in shops and help to avoid this inconvenience.
- The water drainage system is not fitted with a breather pipe.
- The programme does not include a draining phase: some programmes require manual draining (see “Programmes and options”).
- The “Easy Iron” option is enabled: to complete the programme, press the START/PAUSE button (see “Programmes and options”).
- The outlet hose is bent (see “Installation”).
- The drainage duct is clogged.
- The drum was not unlocked properly when the appliance was installed (see “Installation”).
- The washer-dryer is not level (see “Installation”).
- The washer-dryer is trapped between cabinets and a wall (see “Installation”).
- The load is not balanced properly (see “Description of the machine”).
- The water inlet hose is not screwed on to the tap correctly (see “Installation”).
- The detergent dispenser drawer is blocked (for instructions on how to clean it, see “Care and maintenance”).
- The outlet hose has not been secured properly (see “Installation”).
- Switch off the machine and unplug the appliance; wait for approximately 1 minute then switch it on again.
If the problem persists, contact Assistance.
- The detergent is not designed for machine washing (the packaging should state that the product is “for washing by machine”, “for washing by hand or machine” or similar).
- Too much detergent was used.
- Follow the manual unlocking procedure (see “Precautions and tips”).
- The appliance is not plugged into the socket, or not enough to make contact.
- There has been a power failure.
- The appliance door is not shut properly.
- A delayed start has been set.
- The DRYING cycle is on the **OFF** setting.

Before contacting Assistance:

- Check whether you can resolve the problem on your own (see “*Troubleshooting*”);
- Restart the programme to check whether the problem has been overcome;
- If this is not the case, contact the Authorised Technical Assistance Centre.

- ! If the machine has been installed or used incorrectly, you may be charged for the maintenance callout service.
- ! Never use the services of an unauthorised technician.

Have the following information ready:

- The type of problem experienced;
- The appliance model (Mod.);
- The serial number (S/N).

This information can be found on the appliance data plate.

F

Français

AQUALTIS

AQGMD 149

Sommaire

Installation, 30-31

Déballage et mise à niveau
Raccordements eau et électricité
Caractéristiques techniques

Description de l'appareil, 32-33

Tableau de bord

Comment faire un cycle de lavage, 34

Programmes et options, 35-36

Tableau des programmes
Les options de lavage
Séchage

Produits lessiviels et linge, 37

Lessive
Triage du linge
Conseils de lavage
Système d'équilibrage de la charge

Précautions et conseils, 38

Sécurité générale
Mise au rebut
Ouverture manuelle de la porte hublot

Entretien et soin, 39

Coupure de l'arrivée d'eau et de courant
Nettoyage de l'appareil
Nettoyage du tiroir à produits lessiviels
Entretien du tambour
Nettoyage de la pompe
Contrôle du tuyau d'arrivée de l'eau

Anomalies et remèdes, 40

Assistance, 41

 **Hotpoint**
ARISTON

Installation

F

! Conserver ce mode d'emploi pour pouvoir le consulter à tout moment. En cas de vente, de cession ou de déménagement, veiller à ce qu'il accompagne toujours le lave-linge.

! Lire attentivement les instructions: elles fournissent des conseils importants sur l'installation, l'utilisation et la sécurité de l'appareil.

! Cette notice, la garantie et les pièces servant à l'installation sont réunies dans un sachet.

Déballage et mise à niveau

Déballage

1. Sitôt le lave-linge déballé, s'assurer qu'il n'a pas été endommagé pendant son transport. S'il est abîmé, ne pas le raccorder et contacter aussitôt le vendeur.

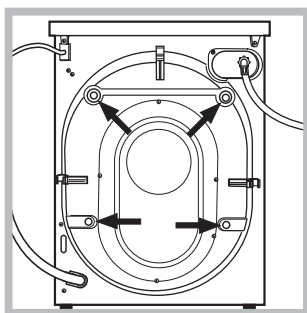

2. Enlever les quatre vis de protection pour le transport et la cale, placés dans la partie arrière (voir figure).

3. Boucher les trous à l'aide des bouchons plastique fournis dans le sachet.

4. Ces pièces sont à conserver car il faut les remonter en cas de déplacement du lave-linge pour éviter d'endommager l'intérieur de l'appareil pendant le transport.

! Les emballages ne sont pas des jouets pour enfants.

Mise à niveau

1. Poser le lave-linge sur un sol plat et rigide, sans l'adosser à un mur ou à un meuble.

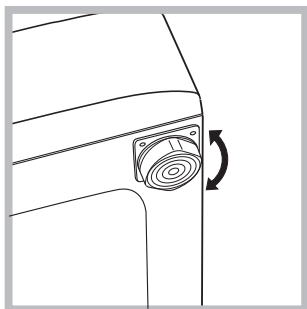

2. Pour compenser les irrégularités du sol, visser ou dévisser les pieds de réglage jusqu'à ce que l'appareil soit parfaitement à l'horizontale (il ne doit pas être incliné de plus de 2 degrés).

! Une mise à niveau minutieuse garantit une bonne stabilité de l'appareil et évite toute vibration et bruit surtout pendant l'essorage.

! Si l'appareil est posé sur de la moquette ou un tapis, agir sur les pieds de réglage de manière à ce qu'il y ait suffisamment de place pour assurer une bonne ventilation.

Raccordements eau et électricité

Raccordement du tuyau d'arrivée de l'eau

! Avant de raccorder le tuyau d'arrivée de l'eau, laisser couler l'eau jusqu'à ce qu'elle soit limpide.

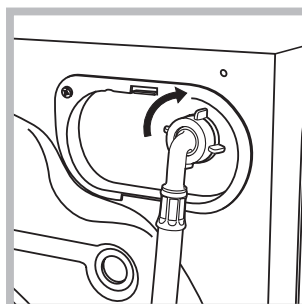

1. Raccorder le tuyau d'arrivée de l'eau à l'appareil en le vissant à la prise d'eau prévue, dans la partie arrière en haut à droite (voir figure).

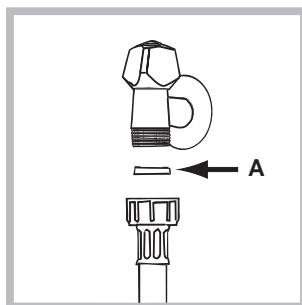

2. Monter le joint A, fourni dans le sachet, sur l'extrémité du tuyau d'arrivée de l'eau et le visser à un robinet d'eau froide à embout fileté 3/4 gaz (voir figure).

3. Attention à ce que le tuyau ne soit pas plié ou écrasé.

! La pression de l'eau doit être comprise entre les valeurs indiquées dans le tableau des Caractéristiques techniques (voir page ci-contre).

! Si la longueur du tuyau d'alimentation ne suffit pas, s'adresser à un magasin spécialisé ou à un technicien agréé.

! Ne jamais utiliser de tuyaux d'arrivée usés mais uniquement ceux fournis avec l'appareil.

Raccordement du tuyau de vidange

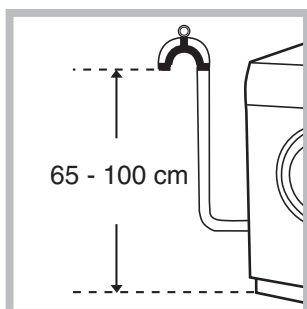

Raccorder le tuyau de vidange à un conduit d'évacuation ou à une évacuation murale placés à une distance du sol comprise entre 65 et 100 cm en évitant à tout prix de le plier.

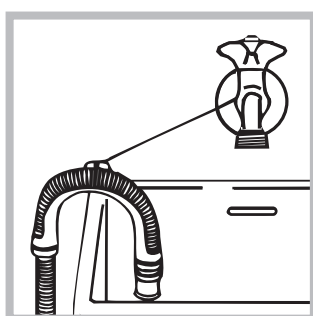

Autrement, accrocher le tuyau de vidange à un évier ou à une baignoire, dans ce cas, fixer le support plastique fourni avec l'appareil au robinet (voir figure). L'extrémité libre du tuyau de vidange ne doit pas être plongée dans l'eau.

! L'utilisation d'un tuyau de rallonge est absolument déconseillée mais si on ne peut faire autrement, il faut absolument qu'il ait le même diamètre que le tuyau original et sa longueur ne doit pas dépasser 150 cm.

Branchement électrique

Avant de brancher la fiche dans la prise de courant, contrôler que:

- la prise est bien reliée à la terre et est conforme aux normes;
- la prise est bien apte à supporter la puissance maximale de l'appareil indiquée dans le tableau des Caractéristiques techniques (voir ci-contre);
- la tension d'alimentation est bien comprise entre les valeurs figurant dans le tableau des Caractéristiques techniques (voir ci-contre);
- la prise est bien compatible avec la fiche de l'appareil. Autrement, remplacer la prise ou la fiche.

! Cet appareil ne doit pas être installé à l'extérieur, même à l'abri, car il est très dangereux de le laisser exposé à la pluie et aux orages.

! Après installation de l'appareil, la prise de courant doit être facilement accessible.



! N'utiliser ni rallonges ni prises multiples.

! Le câble ne doit être ni plié ni trop écrasé.

! Le câble d'alimentation et la fiche ne doivent être remplacés que par des techniciens agréés.

Attention! Nous déclinons toute responsabilité en cas de non-respect des normes énumérées ci-dessus.

Caractéristiques techniques

Modèle	AQGMD 149
Dimensions	largeur 59,5 cm hauteur 85 cm profondeur 64,5 cm
Capacité	de 1 à 8 kg pour le lavage; de 1 à 6 kg pour le séchage
Raccordements électriques	voir la plaque signalétique appliquée sur la machine
Raccordements hydrauliques	pression maximale 1 MPa (10 bar) pression minimale 0,05 MPa (0,5 bar) capacité du tambour 62 litres
Vitesse d'essorage	jusqu'à 1400 tours minute
Programmes de contrôle selon la norme EN 50229	lavage: programme COTON BLANC; température 60°C; effectué avec une charge de 8 kg. séchage: premier séchage effectué avec 2 kg de charge en sélectionnant le niveau de séchage "PRET À REPASSER"; deuxième séchage effectué avec 6 kg de charge en sélectionnant le niveau de séchage "PRET À RANGER".
 	Cet appareil est conforme aux Directives Communautaires suivantes: - 89/336/CEE du 03/05/89 (Compatibilité électromagnétique) et modifications suivantes - 2002/96/CE - 2006/95/CE (Basse Tension)

Description de l'appareil

F

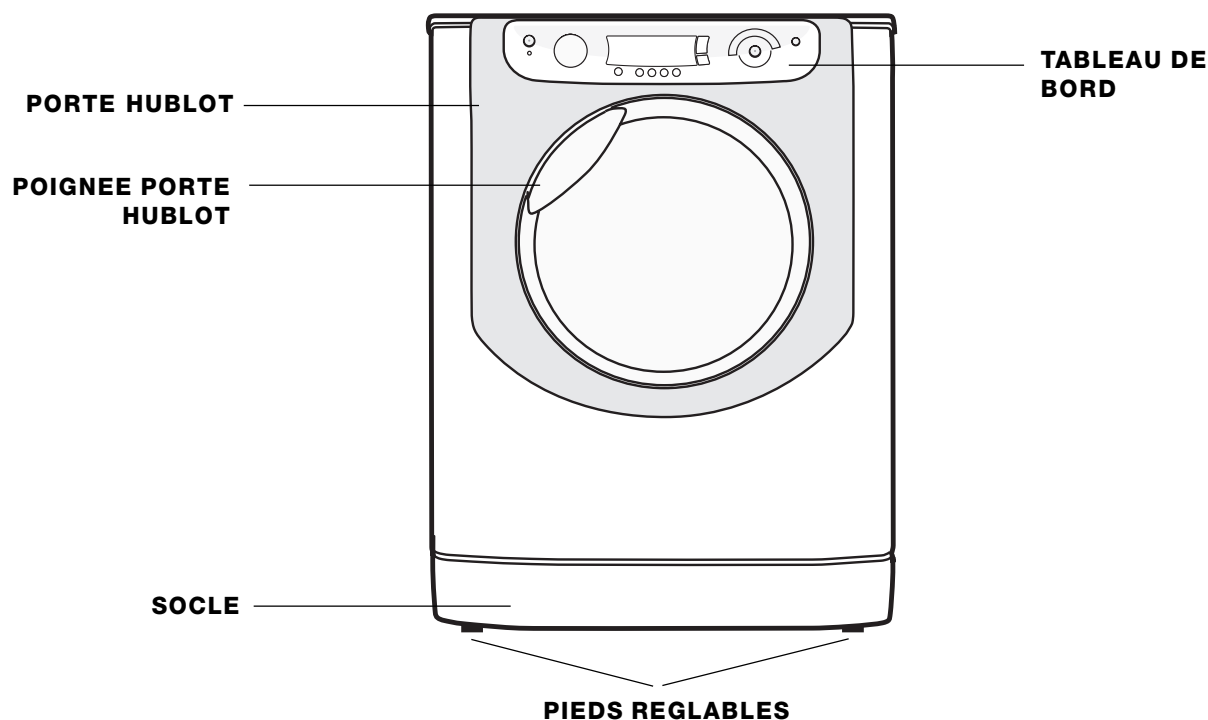

PORTE HUBLOT

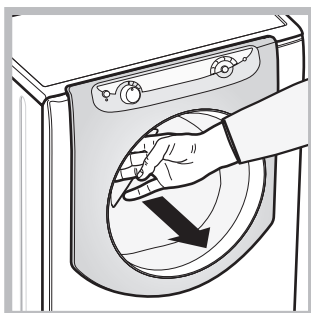

Pour ouvrir la porte, se servir de la poignée prévue (voir figure).

TIROIR A PRODUITS LESSIVIELS:

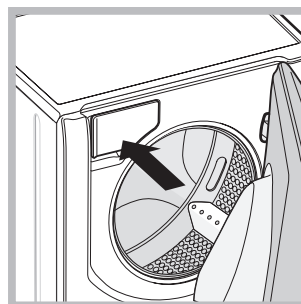

Il est situé à l'intérieur de l'appareil et il faut ouvrir la porte pour y accéder.

Pour le dosage des produits lessiviels, consulter le chapitre "Produits lessiviels et linge".

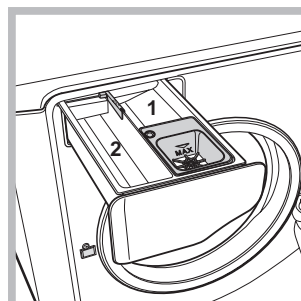

1. *bac à produit de pré-lavage*: utiliser de la lessive en poudre.
2. *bac à produit de lavage*: utiliser de la lessive en poudre ou liquide. Dans ce dernier cas, il est recommandé de le verser juste avant de démarrer le lavage.

☞ *bac à additifs*: pour assouplissant ou additifs liquides. Il est recommandé de ne jamais dépasser le niveau maximal indiqué par la grille et de diluer des assouplissants concentrés.

Tableau de bord

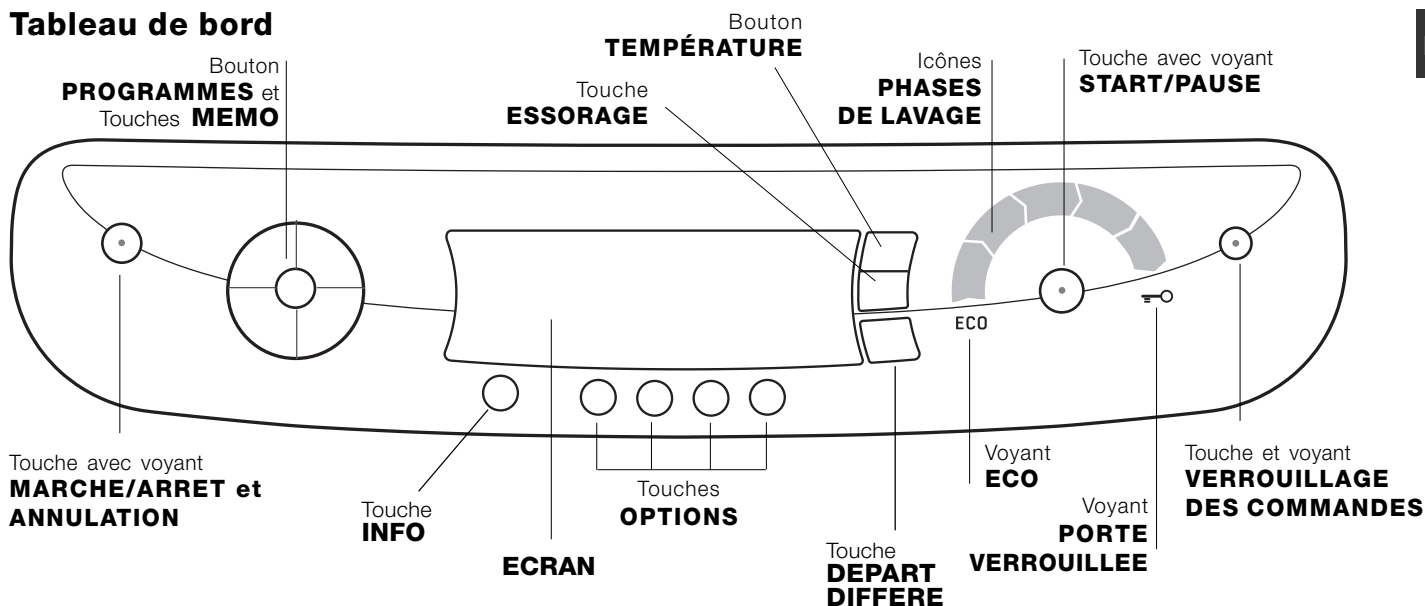

TOUCHE avec voyant **MARCHE ARRET et ANNULATION:** appuyer brièvement sur la touche pour allumer ou éteindre l'appareil. Le témoin vert indique que l'appareil est sous tension. Pour éteindre le lavante-séchante en cours de lavage, appuyer sur la touche pendant au moins 2 secondes de suite; une pression brève ou accidentelle n'entraîne pas l'arrêt de l'appareil. L'arrêt de l'appareil pendant un lavage annule le lavage en cours.

Bouton **PROGRAMMES:** il peut tourner dans les deux sens. Pour sélectionner le programme plus adapté, consulter le "Tableau des programmes". Pendant le lavage, le bouton reste fixe.

TOUCHES **MEMO:** exercer une pression sur une des touches pour mémoriser un cycle et les personnalisations préférées. Pour retourner à un cycle précédemment mémorisé appuyer sur la touche correspondante.

TOUCHE **TEMPERATURE:** appuyer pour diminuer la température, la valeur correspondante est affichée à l'écran.

TOUCHE **ESSORAGE:** appuyer pour régler ou supprimer l'essorage, la valeur correspondante est affichée à l'écran.

TOUCHE **DEPART DIFFERE:** appuyer pour sélectionner un départ différé pour le programme choisi. Le retard est affiché à l'écran.

TOUCHES **OPTIONS:** une pression sur cette touche de l'écran affiche le nom de l'option. L'allumage du croissant de lune correspondant signale la sélection de l'option.

TOUCHE **INFO:** appuyer sur cette touche pour afficher à l'écran les informations sur le programme et sur les options.

Icônes **PHASES DE LAVAGE:** elles s'allument pour indiquer le stade d'avancement du cycle (Lavage - Rinçage - Essorage - Séchage). L'inscription **END** s'allume quand le cycle est terminé.

TOUCHE avec voyant **START/PAUSE:** quand le voyant vert clignote lentement, appuyer sur la touche pour démarrer un lavage. Une fois le cycle lancé, le voyant passe à l'allumage fixe. Pour activer une pause de lavage, appuyer à nouveau sur la touche; le voyant passe à l'orange et se met à clignoter. Si le voyant "Porte verrouillée" est éteint, on peut ouvrir la porte. Pour faire redémarrer le lavage exactement à l'endroit de l'arrêt, appuyer une nouvelle fois sur la touche.

Voyant **PORTE VERROUILLEE:** il indique que la porte hublot est verrouillée. Pour pouvoir ouvrir la porte, il faut activer une pause du cycle (voir page suivante).

TOUCHE et voyant **VERROUILLAGE DES COMMANDES:** pour activer ou désactiver le verrouillage des commandes, garder la touche enfoncée pendant environ 2 secondes. Le voyant allumé indique que le tableau de bord est verrouillé. Ceci permet d'éviter toute modification involontaire des programmes, surtout s'il y a des enfants à la maison.

Voyant **ECO:** l'icône **ECO** s'allume quand la modification des paramètres de lavage permet d'atteindre au moins 10% d'économie d'électricité.



! A la première mise en service, l'afficheur demande de **SÉLECTIONNER LA LANGUE** (affichage de "Select Language"): appuyer sur la touche **INFO** jusqu'à ce que la langue souhaitée soit affichée à l'écran. Attendre 5 secondes pour mémoriser la langue. Si une erreur a été commise au niveau de la mémorisation de la langue, appuyer simultanément sur les touches **INFO** et **DEPART DIFFERE** pour retourner au menu de sélection de la langue.

Comment faire un cycle de lavage

F

REMARQUE: lors de la première mise en service du lavante-séchante, lancer un cycle de lavage à vide mais avec du produit lessiviel en sélectionnant un programme coton 90° sans pré-lavage.

1. METTRE L'APPAREIL SOUS TENSION.

Appuyer sur la touche . Tous les voyants s'allument pendant 1 seconde et OK est affiché à l'écran; le voyant de la touche  reste allumé et le voyant START/PAUSE se met à clignoter.

2. CHARGER LE LINGE.

Ouvrir la porte hublot. Charger le linge en faisant attention à ne pas dépasser la quantité indiquée dans le tableau des programmes de la page suivante et sur l'écran.

3. DOSER LE PRODUIT LESSIVIEL.

Sortir le tiroir et placer le produit lessiviel dans les bacs correspondants comme indiqué au paragraphe "Description de l'appareil".

Pour tout conseil sur le type de produit lessiviel à utiliser pour chaque cycle, appuyer sur la touche .

4. FERMER LA PORTE HUBLLOT.



5. CHOISIR LE PROGRAMME.

Tourner le BOUTON PROGRAMMES vers la droite ou vers la gauche pour sélectionner le programme désiré. Le nom du programme est affiché à l'écran avec attribution d'une température et d'une vitesse d'essorage qui peuvent être modifiées. L'écran affiche le niveau de chargement du tambour conseillé et la durée du cycle de lavage.

6. PERSONNALISER LE CYCLE DE LAVAGE.



Agir sur les touches correspondantes du tableau de bord:

Modifier la température et/ou l'essorage.

L'appareil sélectionne automatiquement la température et l'essorage maximaux prévus pour le programme sélectionné qui ne peuvent par conséquent pas être augmentés. Par pression sur la touche  on peut diminuer progressivement la température de lavage jusqu'à un lavage à froid "OFF". Par pression sur la touche  on peut diminuer progressivement la vitesse d'essorage jusqu'à sa suppression totale "OFF". Une autre pression sur les touches ramènera les valeurs aux maximums prévus.

! Exception: lors de la sélection du programme COTON BLANC la température peut être augmentée jusqu'à 90°.

Sélectionner un départ différé.

Pour programmer le départ différé d'un programme sélectionné, appuyer sur la touche correspondante jusqu'à ce que le retard désiré soit atteint. Quand cette option est activée, l'écran affiche le symbole . Pour annuler le départ différé, appuyer sur la touche jusqu'à ce que l'écran affiche OFF; le symbole  s'éteindra.

Modifier les caractéristiques du cycle.

- Appuyer sur la touche pour activer l'option, l'écran affiche le nom de l'option et le croissant de lune correspondant à la touche s'allume.
- Appuyer une nouvelle fois sur la touche pour désactiver l'option, l'écran affiche le nom de l'option plus OFF et le croissant de lune s'éteint.

! Si l'option sélectionnée est incompatible avec le programme sélectionné, le croissant de lune se met à clignoter et l'option n'est pas activée.

! Si l'option sélectionnée est incompatible avec une autre option précédemment sélectionnée, le croissant de lune correspondant à la première option se met à clignoter et seule la deuxième option est activée alors que le croissant de lune de l'option activée s'allume au fixe.

! Les options permettent de modifier le chargement conseillé et/ou la durée du cycle de lavage.

7. DEMARRER LE PROGRAMME.

Appuyer sur la touche START/PAUSE. Le voyant correspondant s'allume au fixe et la porte hublot est verrouillée (voyant PORTE VERROUILLEE allumé). Pendant le lavage, l'écran affiche le nom de la phase en cours et les icônes correspondant aux phases s'allument. Pour changer un programme tandis qu'un cycle est en cours, **activer une pause du lavante-séchante** par pression sur la touche START/PAUSE; sélectionner enfin le cycle désiré et appuyer à nouveau sur la touche START/PAUSE.

8. FIN DU PROGRAMME.

Elle est signalée par l'inscription END allumée. La porte hublot peut alors être ouverte aussitôt. Si le voyant START/PAUSE clignote, appuyer sur la touche pour terminer le cycle. Ouvrir la porte, vider le lavante-séchante et éteindre l'appareil.

! Une pression prolongée sur la touche  permet d'annuler un cycle déjà lancé. Le cycle est interrompu et l'appareil s'éteint.

Tableau des programmes

Icône	Description du Programme	Temp. maxi (°C)	Vitesse maxi (tours/minute)	Séchage	Produits lessiviels		Charge maxi (Kg)	Durée cycle	
					Lavage	Adoucissant			
Programmes pour tous les jours									
	COTON BLANC	60° (Maxi 90°)	1400	●	●	●	8	La durée du cycle de lavage peut être visualisée sur le display.	
	COTON BLANC: Blancs et couleurs délicates très sales.	40°	1400	●	●	●	8		
	COTON COULEUR	40°	1400	●	●	●	8		
	SYNTHETIQUE DÉLICAT	40°	800	●	●	●	4		
	MIX 15': pour rafraîchir rapidement du linge peu sale (ne convient pas pour la laine, la soie et le linge à laver à la main).	30°	800	●	●	●	3,5		
Programmes énergiques									
	COTON "PRÉLAVAGE" : pour enlever les taches tenaces. (Ajouter le produit lessiviel dans le bac prévu).	90°	1400	●	●	●	8		
	SYNTHETIQUE RÉSISTANT	60°	800	●	●	●	4		
Programmes spéciaux									
	CHEMISES	40°	600	●	●	●	2		
	SOIE: pour linge en soie, viscose, lingerie.	30°	0	-	●	●	2		
	LAINE: pour laine, cachemire, etc.	40°	800	●	●	●	2		
	LIT ET BAIN 7JOURS: pour le linge de lit et le linge de toilette.	60°	1400	●	●	●	8		
Programmes séchage									
	Séchage coton	-	-	●	-	-	6		
	Séchage synthétique	-	-	●	-	-	4		
	Séchage laine	-	-	●	-	-	1,5		
Programmes partiels									
	Rinçage	-	1400	●	-	●	8		
	Essorage	-	1400	●	-	-	8		
	Vidange	-	0	-	-	-	8		

Les données dans le tableau sont reprises à titre indicatif.

Options de lavage

Super Lavage

Grâce à l'utilisation d'une plus grande quantité d'eau au cours de la phase initiale du cycle et à une durée prolongée de ce dernier, cette option permet d'obtenir un lavage très performant.

! Cette option n'est pas activable avec les programmes Mix 15', Soie, Laine, "Programmes partiels" et "Programmes séchage".

Repassage facile

En cas de sélection de cette option, le lavage et l'essorage seront dûment modifiés pour réduire la formation de plis. A la fin du cycle de lavage, le lavante-séchante fait tourner le tambour lentement; les voyants "Repassage facile" et START/PAUSE se mettent à clignoter. Pour finir le cycle, appuyer sur la touche START/PAUSE ou sur la touche "Repassage facile". Pour le programme **Soie** l'appareil arrive au bout du cycle en laissant le linge tremper, les voyants "Repassage facile" et START/PAUSE se mettent à clignoter. Pour vidanger l'eau et pouvoir sortir le linge, il faut appuyer sur la touche START/PAUSE ou sur la touche "Repassage facile".

! Cette option n'est pas activable avec les programmes Mix 15', Laine, Essorage, Vidange et "Programmes séchage".

Rinçage Plus

La sélection de cette option permet d'augmenter l'efficacité du rinçage et éliminer totalement toute trace de lessive. Elle est très utile pour les personnes particulièrement sensibles aux produits lessiviels. Son utilisation est conseillée en cas de pleine charge ou de doses élevées de produit lessiviel.

! Cette option n'est pas activable avec les programmes Mix 15', Essorage, Vidange et "Programmes séchage".

Séchage

Tableau temps de Séchage (Valeurs indicatives)

Type de tissu	Type de charge	Charge max. (kg)	Prêt à ranger	Prêt sur ceintre	Prêt à repasser
Coton	Linge de différentes dimensions, Serviettes éponge	6	180	170	160
Synthétiques	Draps, chemises, Pyjamas, chaussettes, etc.	4	180	170	160
Laine	Tricots, pullovers, etc.	1,5	165	156	145

Les données dans le tableau sont reprises à titre indicatif.

Sélectionner le séchage

Pour sélectionner le type de séchage souhaité, appuyer une ou plusieurs fois de suite sur la touche .

Deux possibilités sont offertes:

A - En fonction du **niveau** de séchage:

Prêt à repasser: linge légèrement humide, facile à repasser.

Prêt sur ceintre: linge sec à ranger.

Prêt à ranger: linge très sec, conseillé pour serviettes éponge et peignoirs.





B - En fonction du temps: **40'** - **90'** - **180'** (max. 5 kg).

Pour supprimer le séchage, appuyer sur la touche correspondante jusqu'à affichage de **OFF**.

Si, exceptionnellement, la charge de linge à laver et faire sécher dépasse la charge maximum prévue (*voir tableau temps de Séchage*), procéder au lavage et une fois le programme terminé, séparer le linge dont une partie sera replacée dans le tambour. Suivre à présent les instructions pour procéder au "**Séchage seulement**". Procéder de même pour le linge restant.

N.B.: un cycle de refroidissement est toujours prévu quand le séchage est terminé.

Séchage seulement

Programmer à l'aide du sélecteur de PROGRAMMES un séchage (--) approprié au type de textile, sélectionner ensuite le type de séchage désiré à l'aide de la touche .

Lessive

Le choix et la quantité de lessive dépendent du type de textile (coton, laine, soie...), de la couleur, de la température de lavage, du degré de salissure et de la dureté de l'eau.

Bien doser la quantité de produit lessiviel évite des gaspillages et protège l'environnement: bien que biodégradables, les produits lessiviels contiennent des éléments qui altèrent l'équilibre de la nature.

Il est conseillé de:

- utiliser des lessives en poudre pour le linge en coton blanc et pour le pré-lavage.
- utiliser des lessives liquides pour linge délicat en coton et pour tous les programmes basse température.
- utiliser des lessives liquides délicates pour la laine et la soie.

! Ne pas utiliser de lessives pour lavage à la main, elles génèrent trop de mousse.

Le produit lessiviel doit être versé juste avant le démarrage du lavage dans le bac prévu à cet effet ou dans la boule doseuse directement dans le tambour. Dans ce cas, le cycle Coton avec "Pré-lavage" n'est pas sélectionnable.

Triage du linge

! Bien déplier le linge avant de l'introduire dans la machine.

- Trier le linge selon le type de textile (symbole sur l'étiquette du vêtement) et la couleur en veillant à bien séparer le linge couleur du linge blanc;
- Vider les poches et contrôler les boutons;
- Ne pas dépasser les valeurs indiquées dans le "Tableau des Programmes" correspondant au poids de linge sec.

Combien le linge pèse-t-il ?

1 drap	400-500 g
1 taie d'oreiller	150-200 g
1 nappe	400-500 g
1 peignoir	900-1200 g
1 serviette de toilette	150-250 g
1 jeans	400-500 g
1 chemise	150-200 g

Conseils de lavage

Chemises: sélectionner le programme approprié au lavage de chemises de textile et couleur différents. Il en prendra le plus grand soin.

Soie: sélectionner le programme de lavage spécial vêtements en soie. Il est conseillé d'utiliser une lessive spéciale pour linge délicat.

Rideaux: pliez-les bien et glissez-les dans une taie d'oreiller ou dans un sac genre filet. Utilisez le programme "Soie".

Laine: Hotpoint/Ariston est le seul lavante-séchante à avoir obtenu le prestigieux label Woolmark Platinum Care (M.0508) délivré par The Woolmark Company qui garantit le lavage à la machine de tous les vêtements en laine, y compris ceux qui portent l'étiquette "lavage à la main uniquement" . Grâce au programme "Laine" on peut donc laver à la machine, en toute tranquillité, tous les vêtements en laine avec des performances de lavage garanties.

Linge de toilette et de lit: ce lavante-séchante permet de laver tout le linge de maison de la semaine en un seul cycle "Lit et Bain 7 Jours" qui optimise l'utilisation de l'assouplissant et permet de faire des économies de temps et d'électricité. Nous conseillons d'utiliser de la lessive en poudre.

Taches tenaces: mieux vaut traiter les taches tenaces avec du savon solide avant le lavage et sélectionner ensuite le programme Coton avec "Pré-lavage".

Système d'équilibrage de la charge

Avant tout essorage, pour éviter toute vibration excessive et répartir le linge de façon uniforme, le lavante-séchante fait tourner le tambour à une vitesse légèrement supérieure à la vitesse de lavage. Si au bout de plusieurs tentatives, la charge n'est toujours pas correctement équilibrée, l'appareil procède à un essorage à une vitesse inférieure à la vitesse normalement prévue.

En cas de déséquilibre excessif, le lavante-séchante préfère procéder à la répartition du linge plutôt qu'à son essorage.

Pour aider à une meilleure répartition de la charge et à un bon équilibrage, nous conseillons de mélanger de grandes et petites pièces de linge.

Précautions et conseils

F

! Cet appareil a été conçu et fabriqué conformément aux normes internationales de sécurité. Ces avertissements sont fournis pour des raisons de sécurité, il faut les lire attentivement.

Sécurité générale

- Cet appareil est conçu pour un usage domestique.
- Cet appareil ne doit être utilisé que par des adultes qui devront se conformer aux instructions du mode d'emploi.
- Ne jamais toucher l'appareil si l'on est pieds nus et si les mains sont mouillées ou humides.
- Ne jamais tirer sur le câble pour débrancher la fiche de la prise de courant.
- Ne pas toucher à l'eau de vidange, elle peut atteindre des températures très élevées.
- Ne pas forcer pour ouvrir la porte hublot: le verrouillage de sécurité qui protège contre les ouvertures accidentelles pourrait s'endommager.
- En cas de panne, éviter à tout prix d'accéder aux mécanismes internes pour tenter une réparation.
- Veiller à ce que les enfants ne s'approchent pas de l'appareil pendant son fonctionnement.
- Deux ou trois personnes sont nécessaires pour le déplacer en faisant très attention. Ne jamais déplacer l'appareil tout seul car il est très lourd.
- Avant d'introduire le linge, s'assurer que le tambour est bien vide.
- Pendant le séchage, le hublot a tendance à chauffer.
- Ne mettez pas à sécher du linge lavé avec des solvants inflammables (trichloréthylène par ex.).
- Ne mettez pas à sécher du caoutchouc-mousse ou des élastomères du même genre.
- Vérifiez qu'au cours du séchage, le robinet de l'eau soit bien ouvert.

Mise au rebut

- Mise au rebut du matériel d'emballage: se conformer aux réglementations locales de manière à ce que les emballages puissent être recyclés.
- La Directive Européenne 2002/96/EC sur les Déchets des Equipements Electriques et Electroniques, exige que les appareils ménagers usagés ne soient pas jetés dans le flux normal des déchets municipaux. Les appareils usagés doivent être collectés séparément afin d'optimiser le taux de récupération et le recyclage des matériaux qui les composent et réduire l'impact sur la santé humaine et l'environnement. Le symbole de la "poubelle barrée" est apposée sur tous les produits pour rappeler les obligations de collecte séparée. Les consommateurs devront contacter les autorités locales ou leur revendeur concernant la démarche à suivre pour l'enlèvement de leur vieil appareil.

Ouverture manuelle de la porte hublot

Si on désire étendre son linge et que la porte hublot ne s'ouvre pas à cause d'une panne de courant, procéder comme suit:

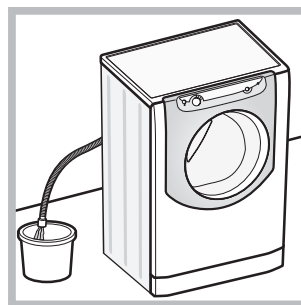

1. débrancher la fiche de la prise de courant.
2. s'assurer que le niveau de l'eau à l'intérieur de l'appareil se trouve bien au-dessous de l'ouverture du hublot, si ce n'est pas le cas vider l'eau en excès à travers le tuyau de vidange dans un seau comme illustré voir figure.

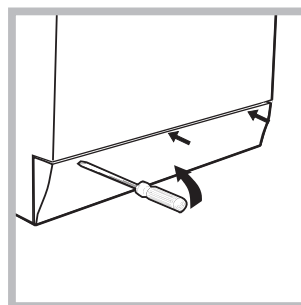

3. démonter le panneau situé à l'avant du lavante-séchante à l'aide d'un tournevis (voir figure).

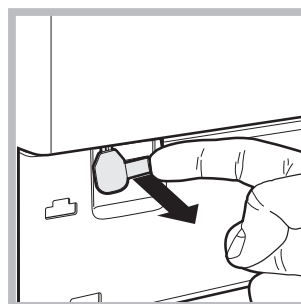

4. se servir de la languette indiquée, tirer vers soi jusqu'à ce que le tirant en plastique se dégage de son cran d'arrêt; tirer ensuite vers le bas jusqu'à ce qu'un "click" indique que la porte est déverrouillée.

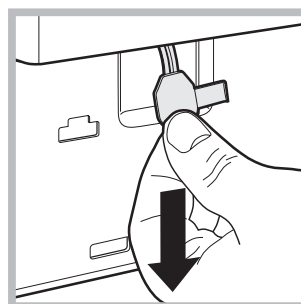

5. ouvrir la porte; si elle est encore verrouillée, refaire la même opération.

6. remonter le panneau en veillant à bien enfiler les crochets dans les fentes prévues avant de le pousser contre l'appareil.

Coupure de l'arrivée d'eau et de courant

- Fermer le robinet de l'eau après chaque lavage. Cela réduit l'usure de l'installation hydraulique de l'appareil et évite tout danger de fuites.
- Débrancher la fiche de la prise de courant lors de toute opération de nettoyage et de travaux d'entretien.

Nettoyage de l'appareil

Pour nettoyer l'extérieur et les parties en caoutchouc, utiliser un chiffon imbibé d'eau tiède et de savon. N'utiliser ni solvants ni abrasifs.

Nettoyage du tiroir à produits lessiviels

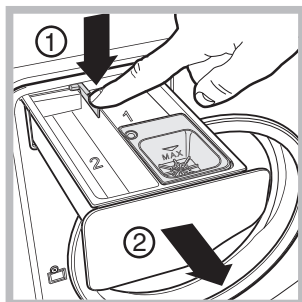

Pour sortir le tiroir, appuyer sur le levier (1) et tirer vers soi (2) (voir figure).

Le laver à l'eau courante; effectuer cette opération assez souvent.

Entretien du tambour

- Laisser toujours la porte hublot entrouverte pour éviter la formation de mauvaises odeurs.

Nettoyage de la pompe

L'appareil est équipé d'une pompe autonettoyante qui n'exige aucune opération d'entretien. Il peut toutefois arriver que de menus objets (pièces de monnaie, boutons) tombent dans la préchambre qui protège la pompe, placée en bas de cette dernière.

! S'assurer que le cycle de lavage est bien terminé et débrancher la fiche.

Pour accéder à la préchambre:

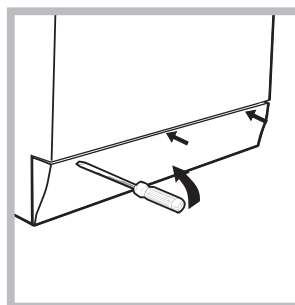

1. démonter le panneau situé à l'avant du lavante-séchante à l'aide d'un tournevis (voir figure);

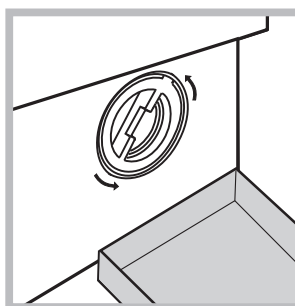

2. placer un récipient pour recueillir l'eau qui s'écoule (1,5 l environ) (voir figure);
3. dévisser le couvercle en le faisant tourner dans le sens inverse des aiguilles d'une montre (voir figure);

4. nettoyer soigneusement l'intérieur;
5. revisser le couvercle;
6. remonter le panneau en veillant à bien enfiler les crochets dans les fentes prévues avant de le pousser contre l'appareil.

Contrôle du tuyau d'arrivée de l'eau

Contrôler le tuyau d'alimentation au moins une fois par an. Procéder à son remplacement en cas de craquèlements et de fissures: car les fortes pressions subies pendant le lavage pourraient provoquer des cassures.

Anomalies et remèdes

F

Il peut arriver que l'appareil ne fonctionne pas bien. Avant d'appeler le Service de dépannage (voir "Assistance"), contrôler s'il ne s'agit pas par hasard d'un problème facile à résoudre à l'aide de la liste suivante.

Anomalies:

L'appareil ne s'allume pas.

Le cycle de lavage ne démarre pas.

Il n'y a pas d'arrivée d'eau.

L'appareil prend l'eau et vidange continuellement.

L'appareil ne vidange pas ou n'essore pas.

L'appareil vibre beaucoup pendant l'essorage.

L'appareil fuit.

Les icônes correspondant à la "Phase en cours" clignotent rapidement en même temps que le voyant MARCHÉ/ARRÊT.

Il y a un excès de mousse.

La porte de l'appareil reste verrouillée.

Le lavante-séchante ne sèche pas.

Causes / Solutions possibles:

- La fiche n'est pas branchée dans la prise de courant ou pas suffisamment enfoncée pour qu'il y ait contact.
- Il y a une panne de courant.
- La porte hublot n'est pas bien fermée.
- La touche START/PAUSE n'a pas été enfoncée.
- Le robinet de l'eau n'est pas ouvert.
- Le tuyau d'arrivée de l'eau n'est pas raccordé au robinet.
- Le tuyau est plié.
- Le robinet de l'eau n'est pas ouvert.
- Il y a une coupure d'eau.
- La pression n'est pas suffisante.
- La touche START/PAUSE n'a pas été enfoncée.
- Le tuyau de vidange n'est pas installé à une distance du sol comprise entre 65 et 100 cm (voir "Installation").
- L'extrémité du tuyau de vidange est plongée dans l'eau (voir "Installation").
- Si l'appartement est situé en étage dans un immeuble, il peut y avoir des phénomènes de siphonnement qui font que le lavante-séchante prend et évacue l'eau continuellement. Pour supprimer cet inconvénient, on trouve dans le commerce des valves spéciales anti-siphonnement.
- L'évacuation murale n'a pas d'évent.
- Le programme ne prévoit pas de vidange: pour certains programmes, il faut la faire partir manuellement (voir "Programmes et options").
- L'option "Repassage facile" est activée: pour compléter le programme, appuyer sur la touche START/PAUSE (voir "Programmes et options").
- Le tuyau d'évacuation est plié (voir "Installation").
- La conduite de l'installation de vidage est bouchée.
- Le tambour n'a pas été débloqué comme il faut lors de l'installation de l'appareil (voir "Installation").
- L'appareil n'est pas posé à plat (voir "Installation").
- L'appareil est coincé entre des meubles et le mur (voir "Installation").
- La charge est déséquilibrée (voir "Description de l'appareil").
- Le tuyau d'arrivée de l'eau n'est pas bien vissé (voir "Installation").
- Le tiroir à produits lessiviels est bouché (pour le nettoyer voir "Entretien et soin").
- Le tuyau de vidange n'est pas bien fixé (voir "Installation").
- Eteindre l'appareil et débrancher la fiche de la prise de courant, attendre 1 minute environ avant de rallumer.
Si l'anomalie persiste, appeler le service d'assistance.
- Le produit de lavage utilisé n'est pas une lessive spéciale machine (il faut qu'il y ait l'inscription "pour lave-linge", "main et machine", ou autre semblable).
- La quantité utilisée est excessive.
- Procéder au déverrouillage manuel (voir "Précautions et conseils").
- La fiche n'est pas branchée dans la prise de courant ou pas suffisamment enfoncée pour qu'il y ait contact.
- Il y a une panne de courant.
- La porte hublot n'est pas bien fermée.
- Un départ différé a été sélectionné.
- Le SÉCHAGE est en position **OFF**.

Avant d'appeler le service de dépannage:

- Vérifier si l'anomali ne peut être résolue par soi-même (voir "*Anomalie set Remèdes*");
- Remettre le programme en marche pour contrôler si l'inconvénient a disparu;
- Si ce n'est pas le cas, contacter le Service-après-vente de votre revendeur.

! En cas d'installation erronée ou d'utilisation incorrecte, l'intervention est à la charge de l'utilisateur.

! Ne jamais s'adresser à des techniciens non agréés.

Communiquer:

- le type de panne;
- le modèle de l'appareil (Mod.);
- son numéro de série (S/N).

Ces renseignements se trouvent sur la plaquette signalétique de l'appareil.

DE

Deutsch

AQUALTIS

AQGMD 149

Inhaltsverzeichnis

Installation, 44-45

Auspacken und Aufstellen
Wasser- und Elektroanschlüsse
Technische Daten

Beschreibung Ihres Gerätes, 46-47

Bedienblende

Durchführung eines Waschprogramms, 48

Programme und Zusatzfunktionen, 49-50

Programmtabelle
Zusatzfunktionen
Trocknen

Waschmittel und Wäsche, 51

Waschmittel
Vorsortieren der Wäsche
Waschhinweise
System zur Auswuchtung der Wäscheladung

Vorsichtsmaßnahmen und Hinweise, 52

Allgemeine Sicherheit
Entsorgung
Manuelles Öffnen der Gerätetür

Reinigung und Pflege, 53

Abstellen der Wasser- und Stromversorgung
Reinigung des Gerätes
Reinigung der Waschmittelschublade
Pflege der Wäschetrommel
Reinigung der Ablaufpumpe
Kontrolle des Wasserzulaufschlauchs

Störungen und Abhilfe, 54

Kundendienst, 55

 **Hotpoint**
—
ARISTON

Installation

DE

! Es ist äußerst wichtig, diese Bedienungsanleitung sorgfältig aufzubewahren, um sie jederzeit zu Rate ziehen zu können. Sorgen Sie dafür, dass sie im Falle eines Umzugs oder Übergabe an einen anderen Benutzer das Gerät stets begleitet.

! Lesen Sie die Hinweise bitte aufmerksam durch, sie liefern wichtige Informationen hinsichtlich der Installation, des Gebrauchs und der Sicherheit.

! In der Plastikhülle dieser Bedienungsanleitung befinden sich, außer dem Garantieschein, auch Kleinteile zur Installation.

Auspacken und Aufstellen

Auspacken

1. Nach Entfernen der Verpackung überzeugen Sie sich bitte davon, dass das Gerät während des Transportes nicht beschädigt wurde. Schließen Sie das Gerät im Falle einer Beschädigung bitte nicht an und kontaktieren Sie Ihren Händler.

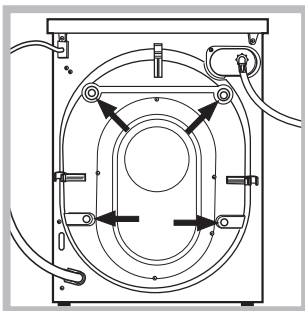

2. Entfernen Sie die 4 Transportsicherungsschrauben und entnehmen Sie zusätzlich den Befestigungsbügel an der Geräterückwand (siehe Abbildung).

3. Verschließen Sie die Öffnungen mittels der sich im Beschlagbeutel befindlichen Kunststoffabdeckungen.
4. Bewahren Sie bitte sämtliche Teile auf. Im Falle eines erneuten Transportes des Gerätes sind alle Teile wieder einzusetzen, um Schäden im Geräteinneren zu vermeiden.

! Verpackungsmaterial ist kein Spielzeug für Kinder.

Nivellierung

1. Der Waschtrockner muss auf einem schwingungsfreien, planen und festen Untergrund aufgestellt werden ohne dabei Wände oder Möbelteile zu berühren. Bei Aufstellung auf einem Sockel, darf der Untergrund nicht glatt sein und das Gerät muss gegen ein Abrutschen gesichert sein.

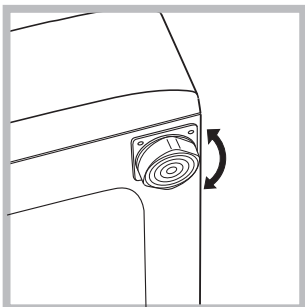

2. Eventuelle Unebenheiten durch An- bzw. Ausdrehen der vorderen Stellfüße ausgleichen, (der Neigungsgrad darf 2° nicht überschreiten).

! Eine präzise Nivellierung verleiht dem Gerät die erforderliche Stabilität, durch die Vibrationen und Betriebsgeräusche, vor allem während des Schleuderns, vermieden werden.

! Bei Teppichböden müssen die Stellfüße so reguliert werden, dass ein ausreichender Freiraum zur Belüftung unter dem Waschtrockner gewährleistet ist.

Wasser- und Elektroanschlüsse

Anschluss des Zulaufschlauches

! Lassen Sie das Wasser vor dem Anschluss so lange auslaufen, bis klares Wasser austritt.

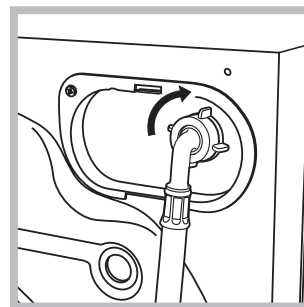

1. Schließen Sie das abgewinkelte Schlauchende an der Geräterückwand rechts oben am 3/4" Wasseranschluss an (siehe Abbildung).

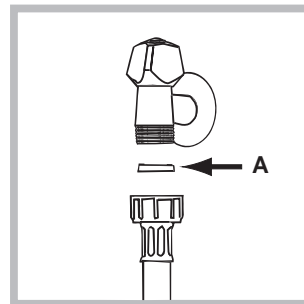

2. Entnehmen Sie die 3/4" Gummifilterdichtung "A" aus dem Beschlagbeutel und legen Sie diese in das Schlauchanschlussstück des Zulaufschlauches ein und drehen Sie dieses dicht an einen 3/4" Gewindeanschluss Ihres Kaltwasserzulaufhahnes auf (siehe Abb.).

3. Der Schlauch darf hierbei nicht eingeklemmt oder abgeknickt werden.

! Der Wasserdruck muss innerhalb der Werte liegen, die in der Tabelle der Technischen Daten angegeben sind (siehe nebenstehende Seite).

! Sollte der Zulaufschlauch nicht lang genug sein, dann wenden Sie sich bitte an einen Fachhändler oder an einen autorisierten Fachmann.

! Verwenden Sie bitte niemals alte oder gebrauchte Zulaufschläuche, sondern nur die, die Sie mit dem Gerät erhalten haben.

Anschluss des Ablaufschlauches

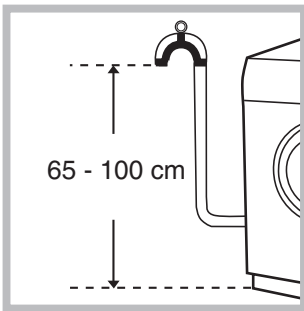

Schließen Sie den Ablaufschlauch ohne diesen abzuknicken an einen geeigneten Abfluss dicht an. Hierbei ist eine Mindesthöhe von 65 - 100 cm zu berücksichtigen

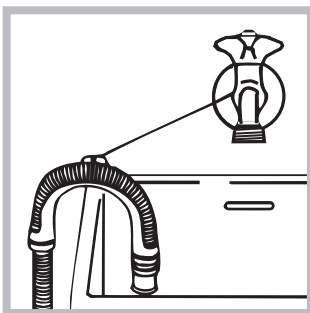

oder hängen Sie ihn in ein Becken oder eine Wanne ein; befestigen Sie ihn in diesem Falle mittels der mitgelieferten Führung an dem Wasserhahn (siehe Abbildung). Das freie Ablaufschlauchende darf nicht unter Wasser bleiben.

! Verlängerungsschläuche sollten nicht eingesetzt werden. Sollte dies jedoch absolut unvermeidlich sein, muss die Verlängerung denselben Durchmesser des Originalschlauchs aufweisen und darf eine Länge von 150 cm nicht überschreiten.

Elektroanschluss

Vor Einfügen des Netzsteckers in die Steckdose ist sicherzustellen, dass:

- die Steckdose über eine normgerechte Erdung verfügt;
- die Steckdose die in der *nebenstehenden* Datentabelle angegebene max. Leistungsaufnahme des Gerätes trägt;
- die Stromspannung den in den Technischen Daten angegebenen Werten entspricht (siehe *nebenstehende Tabelle*);
- der Netzstecker mit der Steckdose übereinstimmt. Lassen Sie den Netzstecker oder die Steckdose andernfalls ersetzen.

! Das Gerät darf nicht im Freien installiert werden. Auch nicht, wenn es sich um einen geschützten Platz handelt. Es ist gefährlich, Ihren Vollwaschautomaten Gewittern und Unwettern auszusetzen.

! Die Steckdose sollte nach installiertem Gerät leicht zugänglich sein.

! Verwenden Sie bitte keine Verlängerungskabel oder Mehrfachstecker.

! Das Netzkabel darf nicht gebogen bzw. eingeklemmt werden.

! Das Versorgungskabel darf nur durch autorisierte Fachkräfte ausgetauscht werden.

Achtung! Der Hersteller übernimmt keinerlei Haftung, sollten diese Vorschriften nicht genau beachtet werden.

Technische Daten	
Modell	AQGMD 149
Abmessungen	Breite 59,5 cm Höhe 85 cm Tiefe 64,5 cm
Fassungsvermögen	1 bis 8 kg pro Waschvorgang 1 bis 6 kg pro Trockenvorgang
Elektroanschlüsse	siehe das am Gerät befindliche Typenschild
Wasseranschlüsse	Höchstdruck 1 MPa (10 bar) Minstdruck 0,05 MPa (0,5 bar) Trommelvolumen 62 Liter
Schleudertouren	bis zu 1400 U/min.
Prüfprogramme gemäß EN 50229	Waschen: Programm BAUMWOLLE WEISS BAUMWOLLE ; Temperatur 60°C; bei einer Lademenge von 8 kg. Trocknen: erster Trockengang bei einer Wäscheladung von 2 kg und Wahl der Stufe "BÜGEL"; zweiter Trockengang bei einer Wäscheladung von 6 kg und Wahl der Stufe "SCHRANK".
	Dieses Gerät entspricht den folgenden EG-Richtlinien: - 89/336/EWG vom 03.05.89 (elektromagnetische Verträglichkeit) und nachfolgenden Änderungen - 2002/96/CE - 2006/95/CE (Niederspannung)

Beschreibung Ihres Gerätes

DE

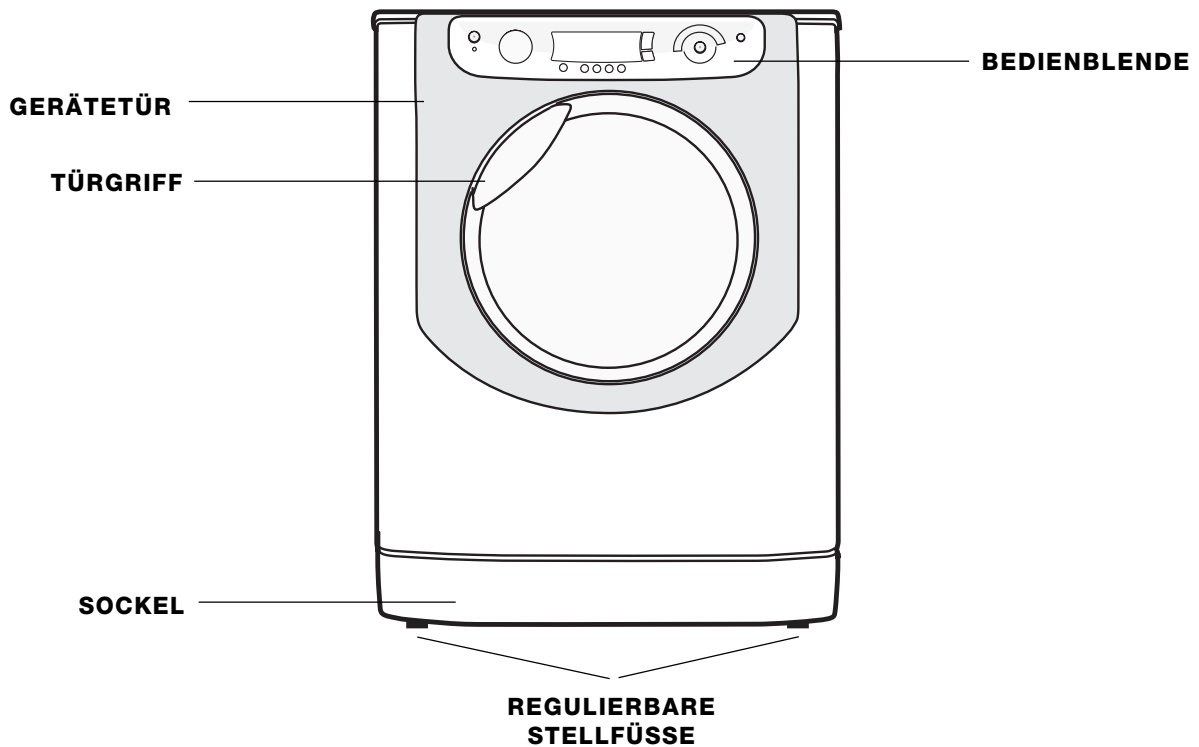

GERÄTETÜR



Öffnen Sie die Gerätetür bitte stets nur am entsprechenden Türgriff (siehe Abb.).

WASCHMITTELSCHUBLADE

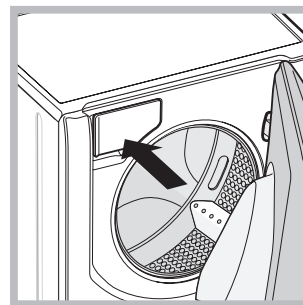

Diese befindet sich im Inneren des Gerätes. Hierzu muss die Gerätetür geöffnet werden. Hinsichtlich der Dosierung des Waschmittels verweisen wir auf den Absatz „Waschmittel und Wäsche“.

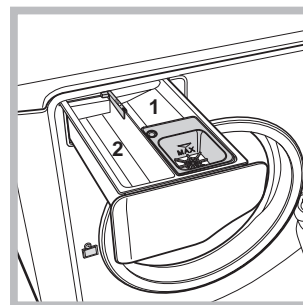

1. *Waschmittelkammer für die Vorwäsche*: nur Wascpulver verwenden.
2. *Waschmittelkammer für den Hauptwaschgang*: für Wascpulver oder Flüssigwaschmittel. Bei Verwendung von Flüssigwaschmittel empfehlen wir, dieses erst dann einzufüllen, wenn der Waschgang gestartet wird.
☞ *Kammer für Zusätze*: für Weichspüler oder flüssige Zusätze. Bitte achten Sie darauf, dass der maximale auf dem Gitter angezeigte Stand nicht überschritten wird. Konzentrierte Weichspüler müssen verdünnt werden.

Bedienblende

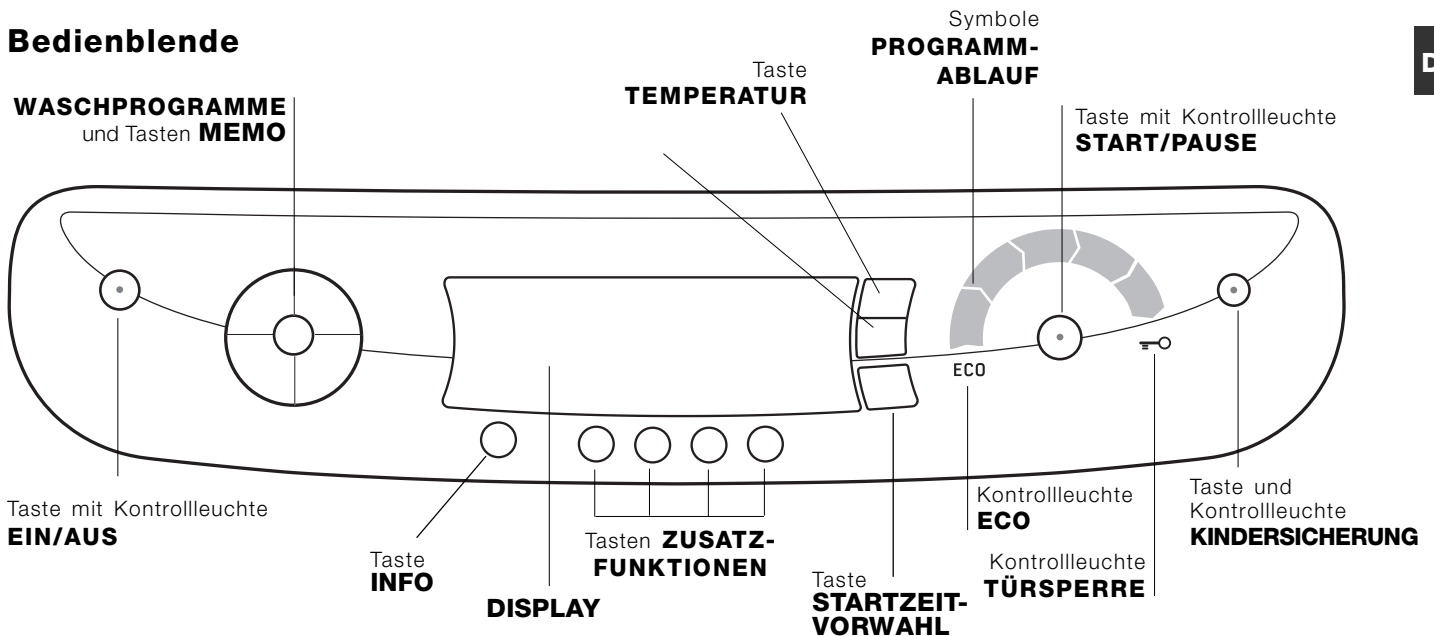

Taste mit Kontrollleuchte **EIN/AUS**: Drücken Sie kurz auf die Taste, um das Gerät ein- bzw. auszuschalten. Die grüne Kontrollleuchte zeigt an, dass das Gerät eingeschaltet ist. Um den WASCHTROCKNER während eines Waschgangs auszuschalten, muss die Taste etwas länger gedrückt werden (ca. 2 Sekunden); ein kurzer oder ein ungewollter Druck bewirkt kein Ausschalten des Gerätes.

Das Ausschalten des Gerätes während eines laufenden Waschprogramms löscht den gesamten Waschzyklus.

WASCHPROGRAMME: Der Schalter kann in beide Richtungen gedreht werden. Um sicher zu sein, das korrekte Waschprogramm gewählt zu haben, raten wir die "Programmtabelle" zu Rate zu ziehen. Während des Programmablaufs bleibt der Schalter feststehend.

Tasten **MEMO**: Halten Sie eine dieser Tasten gedrückt, um einen Waschzyklus individuell zu speichern. Um einen bereits gespeicherten Zyklus abzurufen, drücken Sie die entsprechende Taste.

Taste **TEMPERATUR**: Drücken Sie die Taste, um die Temperatur herabzusetzen: Die Temperatur im Display angezeigt.

Taste **SCHLEUDER**: Drücken Sie die Taste, um die Schleudergeschwindigkeit zu reduzieren oder auszuschließen. Die Schleudergeschwindigkeit wird im Display angezeigt.

Taste **STARTZEITVORWAHL**: Zur Vorwahl der Startzeit des gewählten Programms drücken Sie bitte diese Taste. Die Zeitverzögerung wird im Display angezeigt.

Tasten **ZUSATZFUNKTIONEN**: Durch Drücken dieser Tasten wird im Display die jeweilige Zusatzfunktion angezeigt. Das Aufleuchten der entsprechenden Kontrolllampe zeigt an, dass diese Zusatzfunktion gewählt wurde.

Taste **INFO**: Drücken Sie diese Taste, um die Informationen für das Programm und die Zusatzfunktionen abzurufen.

Symbole **PROGRAMMABLAUF**: Diese leuchten während des Programmablaufs auf, um die jeweilige Programmphase (Wäschen – Spulen – Schleudern – Trocknen) anzuzeigen. Die Anzeige **END** leuchtet auf, wenn der Zyklus abgelaufen ist.

Taste mit Kontrollleuchte **START/PAUSE**: Sobald die grüne Kontrollleuchte auf langsames Blinklicht schaltet, drücken Sie die Taste, um den Waschgang zu starten. Nach Ingangsetzung des Programms schaltet die Kontrollleuchte auf Dauerlicht. Um den Waschgang zu unterbrechen, drücken Sie erneut die Taste; die Kontrollleuchte schaltet auf orangefarbenes Blinklicht. Sobald die Kontrollleuchte "Türsperre" erlischt, kann die Gerätetür geöffnet werden. Um das Programm an der Stelle, an der es unterbrochen wurde, wieder in Gang zu setzen, drücken Sie die Taste erneut.

Kontrollleuchte **TÜRSPERRE**: Diese zeigt an, dass die Gerätetür nicht geöffnet werden kann. Um die Gerätetür zu öffnen, muss der Waschzyklus auf Pause geschaltet werden (siehe *nachfolgende Seite*).

Taste und Kontrollleuchte **KINDERSICHERUNG**: Zur Sperre bzw. Freigabe der Schaltelemente halten Sie die Taste ca. 2 Sekunden lang gedrückt. Die eingeschaltete Kontrollleuchte zeigt an, dass die Bedienblende gesperrt ist. Auf diese Weise wird verhindert, dass ein Programm aus Versehen geändert wird, vor allem, wenn kleine Kinder im Hause sind.



Kontrollleuchte **ECO**: Das Symbol ECO (Öko-Sparfunktion) leuchtet auf, sobald bei Änderung der Waschparameter, der Energieverbrauch um mindestens 10% herabgesetzt wird.



! Bei erstmaligem Einschalten erscheint die Aufforderung zur Wahl der Sprache (Displayanzeige: "Select Language"): Drücken Sie die Taste INFO so lange, bis auf dem Display die gewünschte Sprache angezeigt wird. Warten Sie daraufhin 5 Sekunden, und die Sprache wird gespeichert. Wird irrtümlich eine falsche Sprache gespeichert, halten Sie die Tasten INFO und STARTZEITVORWAHL gleichzeitig gedrückt, um erneut Zugriff auf das Menü "Select Language" (Wahl der Sprache) zu erhalten.

Durchführung eines Waschprogramms

DE



ANMERKUNG: Lassen Sie vor erstmaligem Gebrauch des Wäschetrockners erst einen Waschgang ohne Wäsche, jedoch mit Waschmittel durchlaufen. Stellen Sie hierzu das 90°C-Waschprogramm ohne Vorwäsche ein.

- 1. EINSCHALTEN DES GERÄTES.** Drücken Sie die Taste . Alle Kontrolllampen leuchten für 1 Sekunde auf, im Display erscheint der Schriftzug OK; im Anschluss schaltet die Kontrollleuchte der Taste  auf Dauerlicht und die Kontrollleuchte START/PAUSE auf Blinklicht.
- 2. EINFÜLLEN DER WÄSCHE.** Öffnen Sie die Gerätetür. Füllen Sie die Wäsche ein. Achten Sie hierbei bitte darauf, die in der Programmtabelle (auf nachfolgender Seite) und auf dem Display angegebene Wäschemenge nicht zu überschreiten.
- 3. DOSIERUNG DES WASCHMITTELS.** Ziehen Sie die Waschmittelschublade heraus und füllen Sie das Waschmittel in die entsprechenden Kammern (siehe "Beschreibung Ihres Gerätes"). Für Hinweise hinsichtlich der für jeden Waschzyklus zu verwendenden Waschmittelart drücken Sie die Taste .
- 4. SCHLIEßEN SIE DIE GERÄTETÜR.**
- 5. WAHL DES WASCHPROGRAMMS.** Drehen Sie den PROGRAMMWÄHLSCHALTER nach rechts oder nach links auf das gewünschte Programm; die Bezeichnung des Programms wird im Display angezeigt; dem jeweiligen Programm ist eine Temperatur und Schleudergeschwindigkeit vorgegeben, die nur reduziert werden können. Die empfohlene Beladungsmenge der Wäschetrommel sowie die voraussichtliche Waschzeit werden im Display angezeigt.
- 6. INDIVIDUALISIERUNG DES WASCHGANGS.** Dies erwirken Sie über die auf dem Bedienfeld befindlichen Tasten:

 **Änderung der Temperatur und/oder der Schleudergeschwindigkeit.** Das Gerät wählt automatisch die für das eingestellte Programm vorgesehene maximale Temperatur sowie die maximale Schleudergeschwindigkeit. Diese können demnach nicht erhöht werden. Durch Drücken der Taste  kann die Temperatur allmählich herabgesetzt werden, bis auf Kaltwäsche "OFF". Durch Drücken der Taste  kann die Schleudergeschwindigkeit reduziert oder ausgeschlossen werden "OFF". Durch erneutes Drücken der Taste wird die maximal mögliche, programmabhängige Schleudergeschwindigkeit wieder vorgesehen.

! Ausnahme: Wird das Waschprogramm BAUMWOLLE WEISS BAUMWOLLE eingestellt, kann die Temperatur bis auf 90° erhöht werden.

Startzeitvorwahl.

Zur Vorwahl der Startzeit des eingestellten Programms drücken Sie die entsprechende Taste, bis die gewünschte Zeitverschiebung angezeigt wird. Sobald diese Zusatzfunktion aktiviert wird, erscheint im Display das Symbol . Um die Startzeitvorwahl zu deaktivieren, drücken Sie die Taste, bis auf dem Display der Schriftzug OFF eingeblendet wird; das Symbol  erlischt.

Änderung der Eigenschaften des Waschgangs.

- Drücken Sie die Taste, um die Zusatzfunktion einzustellen; im Display wird die Bezeichnung der Funktion angezeigt, und die Kontrollleuchte der jeweiligen Taste leuchtet auf.
- Drücken Sie die Taste erneut, um die Zusatzfunktion auszuschalten; im Display wird OFF angezeigt, und die Kontrollleuchte erlischt.

! Ist die gewählte Zusatzfunktion nicht kompatibel mit dem eingestellten Programm, schaltet die Kontrollleuchte auf Blinklicht und die Zusatzfunktion wird nicht aktiviert.

! Ist die gewählte Zusatzfunktion mit einer zuvor eingestellten nicht kompatibel, schaltet die Kontrollleuchte der ersten Zusatzfunktion auf Blinklicht und nur die zweite Zusatzfunktion wird aktiviert. Die aktivierte Zusatzfunktion schaltet auf Dauerlicht.

! Die Zusatzfunktionen können eine Änderung der empfohlenen Beladungsmenge und/oder Waschzeit bewirken.

- 7. STARTEN DES PROGRAMMS.** Drücken Sie die Taste START/PAUSE. Die entsprechende Kontrollleuchte schaltet auf Dauerlicht und die Gerätetür wird gesperrt (Kontrollleuchte TÜRSPERRE eingeschaltet). Während des Programmablaufs erscheint im Display die Bezeichnung der laufenden Programmphase und das jeweilige Symbol leuchtet auf. Um ein bereits laufendes Programm zu ändern, **schalten Sie das Gerät auf Pause**, drücken Sie hierzu die Taste START/PAUSE, wählen Sie daraufhin das gewünschte Programm und drücken Sie erneut die Taste START/PAUSE. Um während eines laufenden Programms die Gerätetür zu öffnen, drücken Sie die Taste START/PAUSE; ist die der TÜRSPERRE entsprechende Kontrollleuchte  ausgeschaltet, kann die Gerätetür geöffnet werden. Drücken Sie die Taste START/PAUSE erneut, um das Programm an der Stelle, an der es unterbrochen wurde, wieder in Gang zu setzen.
- 8. ENDE DES PROGRAMMS.** Dieses wird durch die Leuchtanzeige END angezeigt. Die Gerätetür kann geöffnet werden. Blinkt die Kontrollleuchte START/PAUSE, muss die Taste gedrückt werden, um den Waschgang abzuschließen. Öffnen Sie die Gerätetür, nehmen Sie die Wäsche heraus und schalten Sie das Gerät aus.

! Möchten Sie ein bereits in Gang gesetztes Waschprogramm löschen, drücken Sie die Taste  etwas länger. Der Waschgang wird unterbrochen und das Gerät schaltet sich aus.

Programme und Zusatzfunktionen

Programmtabelle

DE

Symbole	Beschreibung des Programms	Max. Temperatur (°C)	Max. Schleudergeschwindigkeit U/min	Trocknen	Waschmittel		Max. Beladungsmenge (Kg)	Programmdauer	
					Hauptwäsche	Weichspüler			
Programme für die tägliche Wäsche									
	BAUMWOLLE WEISS BAUMWOLLE	60° (Max 90°)	1400	●	●	●	8	Die Waschzeitdauer kann auf dem Display abgelesen werden.	
	BAUMWOLLE WEISS BAUMWOLLE: Weißwäsche und empfindliche, stark verschmutzte Buntwäsche.	40°	1400	●	●	●	8		
	BAUMWOLLE BUNTWÄSCHE/BAUMWOLLE	40°	1400	●	●	●	8		
	SYNTHETIK	40°	800	●	●	●	4		
	KURZWAESCHE: Zum kurzen Auffrischen leicht verschmutzter Wäsche (nicht geeignet für Wolle, Seide und Handwäsche).	30°	800	●	●	●	3,5		
Intensivprogramme									
	BAUMWOLLE VORWÄSCHE: Zur Beseitigung hartnäckiger Flecken. (Füllen Sie das Waschpulver in die entsprechende Kammer ein).	90°	1400	●	●	●	8		
	PFLEGELEICHT	60°	800	●	●	●	4		
Spezialprogramme									
	HEMDEN	40°	600	●	●	●	2		
	SEIDE: Kleidungsstücke aus Seide, Viskose und Feinwäsche.	30°	0	-	●	●	2		
	WOLLE: Wolle, Kaschmir usw.	40°	800	●	●	●	2		
	BETT&BAD 7 TAGE: Bettwäsche Bade- und Handtücher.	60°	1400	●	●	●	8		
Trocknungsprogramme									
	Trocknen Baumwolle	-	-	●	-	-	6		
	Trocknen Synthetik	-	-	●	-	-	4		
	Trocknen Wolle	-	-	●	-	-	1,5		
Teilprogramme									
	Spuelen	-	1400	●	-	●	8		
	Schleudern	-	1400	●	-	-	8		
	Ablauf	-	0	-	-	-	8		

Bei den in der Tabelle angegebenen Daten handelt es sich um Richtwerte.

Zusatzfunktionen

Super Wash

Dank des Einsatzes einer größeren Wassermenge in der Anfangsphase des Waschvorgangs und der Erhöhung der Zeit, garantiert diese Zusatzfunktion beste Waschergebnisse.

! Diese Funktion kann zu den Programmen Kurzwaesche, Seide, Wolle, "Teilprogramme" und "Trocknungsprogramme" nicht zugeschaltet werden.

Bügelleicht (Reduce creases)

Wird diese Zusatzfunktion eingestellt, werden Waschgang und Shleudergang entsprechend geändert, um eine Knitterbildung zu vermeiden. Am Ende des Waschgangs erfolgt eine sanfte Umdrehung der Trommel; die Kontrollleuchten „Bügelleicht“ und START/PAUSE schalten auf Blinklicht. Drücken Sie die Taste START/PAUSE oder „Bügelleicht“, um den Waschgang abzuschließen.

Wird das Programm **Seide** eingestellt, unterbricht Ihr Gerät das Programm, ohne das Wasser abzupumpen. Ihre Wäsche bleibt so im letzten Spülgang stehen, und die Kontrollleuchten „Bügelleicht“ und START/PAUSE schalten auf Blinklicht. Zum Abpumpen des Wassers sowie zur Wäscheentnahme muss die Taste START/PAUSE oder die Taste „Bügelleicht“ gedrückt werden.

! Diese Funktion kann zu den Programmen Kurzwaesche, Wolle, Schleudern, Ablauf und "Trocknungsprogramme" nicht zugeschaltet werden.

Extra Spuelen (Extra Rinse)

Wählen Sie diese Zusatzfunktion, wird die Spülwirkung erhöht, und somit ein intensives Ausspülen des Waschmittels garantiert. Dies ist besonders geeignet bei sehr empfindlicher Haut bzw. Waschmittelallergien. Es empfiehlt sich, diese Funktion bei voller Wäschebeladung oder im Falle hoher Waschmitteldosierung zuzuschalten.

! Zu den Programmen Kurzwaesche, Schleudern, "Trocknungsprogramme", und Ablauf kann sie jedoch nicht zugeschaltet werden.

Trocknen

Tabelle zur Dauer der Trockenprogramme (Richtwerte)

Gewebeart	Art der Ladung	Max. Lademenge (kg)	Schrank	Kleidebügel	Bügel
Baumwolle	Unterschiedlich große Wäscheteile, Frotteehandtücher	6	180	170	160
Synthetik	Bettwäsche, Oberhemden, Schlafanzüge, Socken usw	4	180	170	160
Wolle	Pullis, Pullover usw.	1,5	165	155	145

Bei den in der Tabelle angegebenen Daten handelt es sich um Richtwerte.

Trocknungsprogramm einstellen

Durch einmaliges oder mehrfaches Drücken der Taste  kann die gewünschte Trocknungsart eingestellt werden. Es stehen zwei Möglichkeiten zur Verfügung:

A - Je nach Feuchtigkeitsgrad der getrockneten Wäsche:

Bügel (Iron): noch leicht feuchte, einfach zu bügelnde Wäscheteile.

Kleidebügel (Hanger): schrankfertige Wäsche.

Schrank (Cupboard): absolut trockene Wäsche, empfohlen für Frotteetücher, Badetücher und -mäntel.



B - Je nach der Zeit: **40'** - **90'** - **180'** (max. 5 kg).

Um den Trockner auszuschließen, drücken Sie die entsprechende Taste, bis auf dem Display **OFF** angezeigt wird.

Sollte die Ladung der Wäsche, die Sie waschen und trocknen möchten, die vorgegebene, maximalen Menge überschreiten (siehe nebenstehende Tabelle zur Dauer der Trockenprogramme), dann stellen Sie zuerst das Waschprogramm ein, nach Ablauf desselben teilen Sie die Wäscheladung und geben nur einen Teil in die Trommel. Befolgen Sie daraufhin die Anleitungen des Abschnitts "**Nur Trocknen**". Wiederholen Sie dasselbe nun mit der restlichen Wäschemenge.

N.B.: Im Anschluss an den Trockenvorgang folgt immer eine kurze Abkühlzeit.

Nur Trocknen

Wählen Sie mit dem PROGRAMM-Wählschalter einen für das Gewebe geeigneten Trocknungszyklus () aus und stellen Sie dann den gewünschten Trocknungsgrad mit der Taste  ein.

Waschmittel

Die Wahl des Waschmittels und der Waschmittelmenge hängt von der Gewebeat (Baumwolle, Wolle, Seide ...), der Farbe, der Waschttemperatur, des Verschmutzungsgrades und der Wasserhärte ab.

Dosieren Sie Waschmittel sparsam, um die Umwelt nicht zu belasten. Obwohl Waschmittel biologisch abbaubar sind, beinhalten Sie dennoch Stoffe, die der Natur schaden.

Es empfiehlt sich:

- Waschmittel in Pulverform für Weißwäsche und für die Vorwäsche zu verwenden.
- Flüssige Waschmittel für empfindliche Baumwollwäsche und für alle Waschprogramme bei niedrigen Temperaturen.
- Flüssige Feinwaschmittel für Wolle und Seide zu verwenden.

! Verwenden Sie keine Handwaschmittel, sie verursachen eine zu hohe Schaumbildung.

Flüssigwaschmittel müssen direkt vor Ingangsetzung des Waschprogramms in die entsprechende Kammer, oder in die Dosierkugel, die in die Wäschetrommel gelegt wird, eingefüllt werden. In diesem Fall kann ein Baumwollprogramm mit Vorwäsche nicht eingestellt werden.

Vorsortieren der Wäsche

! Falten Sie die Wäsche auseinander, und legen Sie sie locker in die Wäschetrommel.

- Trennen Sie die Wäsche je nach Gewebeat (siehe Waschetikettensymbol) und Farbe. Weißwäsche ist immer getrennt zu halten.
- Entleeren Sie alle Taschen und kontrollieren Sie die Knöpfe.
- Das in der „*Programmtabelle*“ angegebene Gewicht, das sich auf die maximale Ladung an Trockenwäsche bezieht, sollte nicht überschritten werden.

Wie schwer ist Wäsche?

1 Betttuch	400-500 g
1 Kopfkissenbezug	150-200 g
1 Tischdecke	400-500 g
1 Bademantel	900-1200 g
1 Handtuch	150-250 g
1 Jeanshose	400-500 g
1 Oberhemd	150-200 g.

Waschhinweise

Hemden: Wählen Sie dieses Spezialprogramm zum Waschen von Oberhemden jeglicher Gewebeat und Farbe. Es gewährleistet optimale Pflege.

Seide: Wählen Sie dieses Spezialprogramm zum Waschen aller Kleidungs- bzw. Wäschestücke aus Seide. Es empfiehlt sich der Einsatz von Feinwaschmittel.

Gardinen: Gardinen zusammengefaltet in einem Kissenbezug oder in einem netzartigen Beutel waschen. Verwenden Sie das Programm "Seide".

Wolle - Wollmark Platinum Care: Der Waschtrockner von Hotpoint/Ariston ist der einzige, der mit dem „Woolmark Platinum Care“-Siegel (M.0508) von The Woolmark Company ausgezeichnet wurde. Dieses bestätigt die schonende Maschinenwäsche aller Kleidungsstücke aus Wolle, auch solcher, die das Etikett „nur Handwäsche“  tragen. Mit dem Programm „Wolle“ lässt sich also sämtliche Wollwäsche bedenkenlos waschen, wobei beste Resultate gewährleistet sind.

Badezimmer- und Bettwäsche: Ihr Waschtrockner bietet Ihnen die Möglichkeit, Ihre gesamte Wäsche in einem einzigen Waschgang, dem „Bett&Bad 7 Tage“-Programm zu waschen. Die Verwendung von Weichspüler wird so optimiert und Sie sparen zusätzlich Zeit und Energie. Es empfiehlt sich die Verwendung von Waschmittel in Pulverform.

Hartnäckige Flecken: Diese sollten vor der Wäsche mit Kernseife vorbehandelt werden. Verwenden Sie das Programm für Baumwolle mit Vorwäsche.

System zur Auswuchtung der Wäscheladung

Um zu starke Vibrationen, die durch Unwucht beim Schleudern entstehen, zu vermeiden, sorgt das Gerät für eine gleichmäßige Verteilung der Wäscheladung durch Rotationen der Trommel bei einer etwas höheren Geschwindigkeit, als die des Waschgangs. Sollte die Wäscheladung nach Ablauf mehrerer Versuche immer noch nicht korrekt verteilt sein, schleudert das Gerät die Wäsche bei einer niedrigeren Geschwindigkeit als die der vorgesehenen Schleudergeschwindigkeit. Sollte die Wäsche extrem ungleichmäßig verteilt sein, führt das Gerät anstelle des Schleudergangs einen Wäscheverteilungs-Zyklus durch.

Um eine optimale Verteilung der Wäscheladung und somit eine korrekte Auswuchtung zu fördern, sollten große und kleine Wäscheteile gemischt eingefüllt werden.

Vorsichtsmaßnahmen und Hinweise

DE

! Der Wäschetrockner wurde nach den strengsten internationalen Sicherheitsvorschriften entworfen und gefertigt. Nachstehende Hinweise werden aus Sicherheitsgründen publiziert und sollten aufmerksam gelesen werden.

Allgemeine Sicherheit

- Dieses Gerät wurde ausschließlich für den Einsatz im privaten Haushalt konzipiert.
- Das Gerät darf nur von Erwachsenen und gemäß den Anleitungen dieses Handbuchs bedient werden.
- Berühren Sie das Gerät nicht, wenn Sie barfuß sind, und auch nicht mit nassen oder feuchten Händen oder Füßen.
- Ziehen Sie den Gerätestecker nicht am Netzkabel aus der Steckdose, sondern nur am Netzstecker selbst.
- Berühren Sie nicht das Ablaufwasser, es könnte sehr heiß sein.
- Öffnen Sie die Gerätetür nicht mit Gewalt: Der Sicherheits-Schließmechanismus könnte hierdurch beschädigt werden.
- Bei etwaigen Störungen versuchen Sie bitte nicht, Innenteile selbst zu reparieren.
- Halten Sie Kinder stets von dem in Betrieb befindlichen Gerät fern.
- Sollte es erforderlich sein, das Gerät zu versetzen, sollten hierfür 2 oder 3 Personen verfügbar sein. (Vorsichtig vorgehen). Niemals allein vorgehen, das Gerät ist äußerst schwer.
- Bevor Sie die Wäsche einfüllen, stellen Sie bitte sicher, dass die Wäschetrommel leer ist.
- Während des Trocknens kann die Gerätetür heiß werden.
- Trocknen Sie keine Wäsche, die in brennbaren Lösemitteln (wie Trielin) gewaschen wurde.
- Trocknen Sie weder Schaumgummi noch ähnliche Elastomer bzw. Gummimaterialien.
- Vergewissern Sie sich, dass der Wasserhahn während des Trocknens auf ist.

Entsorgung

- Entsorgung des Verpackungsmaterials: Befolgen Sie die lokalen Vorschriften, Verpackungsmaterial kann wiederverwertet werden.
- Gemäß der Europäischen Richtlinie 2002/96/EC über Elektro- und Elektronik-Altgeräte dürfen Elektrohaushalts-Altgeräte nicht über den herkömmlichen Haushaltsmüllkreislauf entsorgt werden. Altgeräte müssen separat gesammelt werden, um die Wiederverwertung und das Recycling der beinhaltenen Materialien zu optimieren und die Einflüsse auf die Umwelt und die Gesundheit zu reduzieren. Das Symbol „durchgestrichene Mülltonne“ auf jedem Produkt erinnert Sie an Ihre Verpflichtung, dass Elektrohaushaltsgeräte gesondert entsorgt werden müssen. Endverbraucher können sich an Abfallämter der Gemeinden wenden, um mehr Informationen über die korrekte Entsorgung ihrer Elektrohaushaltsgeräte zu erhalten.

Manuelles Öffnen der Gerätetür

Sollte die Gerätetür aufgrund eines Stromausfalls nicht geöffnet werden können, gehen Sie wie folgt vor, um die Wäsche entnehmen und somit aufhängen zu können:

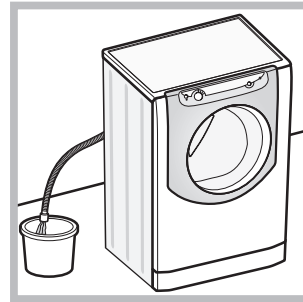

1. Ziehen Sie den Netzstecker aus der Steckdose.
2. Stellen Sie sicher, dass der Wasserstand im Innern des Gerätes die Gerätetür nicht übersteigt, andernfalls lassen Sie das überschüssige Wasser, so wie auf der *Abbildung* veranschaulicht, durch den Ablaufschlauch in einen Eimer ablaufen.

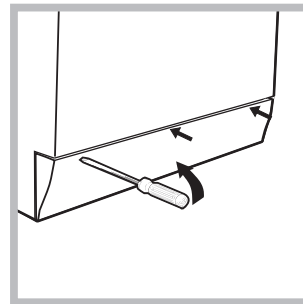

3. Nehmen Sie die Abdeckung (befindlich an der Gerätefront) mit Hilfe eines Schraubenziehers ab (*siehe Abbildung*).

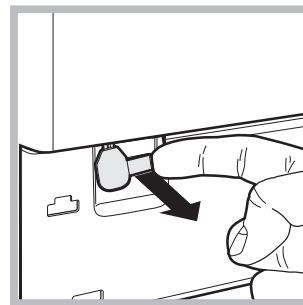

4. Befreien Sie mit Hilfe der auf der *Abbildung* veranschaulichten Zunge (nach vorne ziehen) die Kunststoff-Spannvorrichtung aus der Arretierung. Ziehen Sie letztere dann nach unten, bis ein deutliches Klicken zu vernehmen ist, was anzeigt, dass die Tür entsperrt wurde.

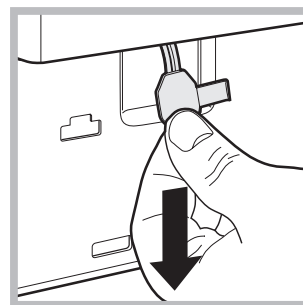

5. Öffnen Sie die Gerätetür. Sollte dies immer noch nicht möglich sein, wiederholen Sie obige Schritte.

6. Bringen Sie die Abdeckung wieder an. Stellen Sie hierbei sicher, dass die Haken in die Schlitze eingreifen, bevor Sie die Abdeckung fest andrücken.

Abstellen der Wasser- und Stromversorgung

- Drehen Sie den Wasserhahn nach jedem Waschvorgang zu. Hierdurch wird der Verschleiß aller wasserführenden Bauteile verringert und Wasserschäden vorgebeugt.
- Ziehen Sie den Netzstecker aus der Steckdose, bevor Sie Ihr Gerät reinigen.

Reinigung des Gerätes

Die Gehäuseteile und die Teile aus Gummi können mit einem mit warmer Spülmittellauge angefeuchteten Tuch gereinigt werden. Vermeiden Sie den Einsatz von Löse- und Scheuermitteln.

Reinigung der Waschmittelschublade

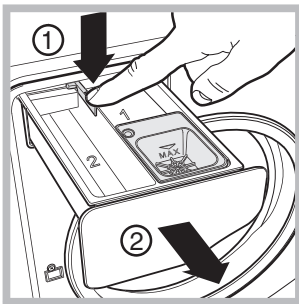

Drücken Sie auf den Arretierhebel (1) und ziehen Sie die Waschmittelschublade nach vorne heraus (2) (siehe Abbildung). Spülen Sie sie regelmäßig unter fließendem Wasser gründlich aus.

Pflege der Wäschetrommel

- Lassen Sie die Gerätetür stets leicht offen stehen, um die Bildung unangenehmer Gerüche zu vermeiden.

Reinigung der Ablaufpumpe

Ihr Gerät ist mit einer selbstreinigenden Pumpe ausgerüstet, eine Wartung ist demnach nicht erforderlich. Es könnte jedoch vorkommen, dass kleine Gegenstände (Münzen, Knöpfe) in die zum Schutz der Pumpe dienende Vorkammer (befindlich hinter der Pumpe) fallen.

! Vergewissern Sie sich, dass der Waschgang abgeschlossen ist und ziehen Sie den Netzstecker heraus.

Zugang zur Vorkammer:

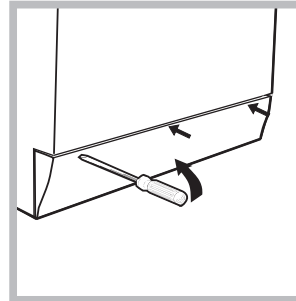

1. Nehmen Sie die Abdeckung (befindlich an der Gerätefront) mit Hilfe eines Schraubenziehers ab (siehe Abbildung).

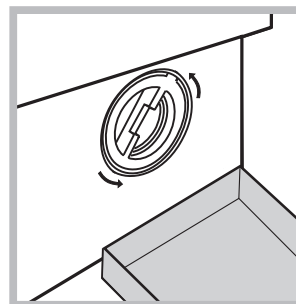

2. Nehmen Sie einen Behälter zum Auffangen des auslaufenden Wassers (ca. 1,5 Liter) zur Hand (siehe Abbildung).
3. Drehen Sie die den Deckel gegen den Uhrzeigersinn ab (siehe Abbildung).

4. Reinigen Sie das Innere gründlich.
5. Schrauben Sie den Deckel wieder auf.
6. Bringen Sie die Abdeckung wieder an. Stellen Sie hierbei sicher, dass die Haken in die Schlitze eingreifen, bevor Sie die Abdeckung fest andrücken.

Kontrolle des Wasserzulaufschlauchs

Kontrollieren Sie den Zulaufschlauch mindestens einmal im Jahr. Weist er Risse bzw. Brüche auf, muss er ausgetauscht werden. Der starke Druck während des Waschprogramms könnte zu plötzlichem Platzen führen.

Störungen und Abhilfe

DE

Bevor Sie sich an den Technischen Kundendienst wenden (*siehe „Kundendienst“*), vergewissern Sie sich zuerst, ob es sich nicht um eine Kleinigkeit handelt, die Sie selbst beheben können. Ziehen Sie hierzu nachstehendes Verzeichnis zu Rate.

Störungen:

Das Gerät schaltet sich nicht ein.

Der Waschgang startet nicht.

Das Gerät zieht kein Wasser.

Das Gerät zieht laufend Wasser und pumpt es ständig ab.

Das Gerät pumpt nicht ab und schleudert nicht.

Das Gerät vibriert zu stark während des Schleuderns.

Das Gerät ist undicht.

Die Symbole des „Programmablaufs“ blinken gemeinsam mit der EIN/AUS Kontrollleuchte in kurzen Abständen.

Es bildet sich zu viel Schaum.

Die Gerätetür bleibt gesperrt.

Der Wäschetrockner trocknet nicht.

Mögliche Ursachen / Lösungen:

- Der Stecker steckt nicht in der Steckdose, oder nicht so, dass der Kontakt hergestellt wird.
- Der Strom ist ausgefallen.
- Die Gerätetür ist nicht ganz geschlossen.
- Die Taste START/PAUSE wurde nicht gedrückt.
- Der Wasserhahn ist nicht aufgedreht.
- Der Zulaufschlauch ist nicht am Wasserhahn angeschlossen.
- Der Zulaufschlauch ist geknickt.
- Der Wasserhahn ist nicht aufgedreht.
- Die Wasserzufuhr ist unterbrochen.
- Der Wasserdruck ist unzureichend.
- Die Taste START/PAUSE wurde nicht gedrückt.
- Der Ablaufschlauch befindet sich nicht auf der vorgeschriebenen Höhe, d.h. 65 – 100 cm vom Boden (*siehe „Installation“*).
- Das Ende des Ablaufschlauches liegt unter Wasser (*siehe „Installation“*).
- Falls Sie in einer der obersten Etagen eines Gebäudes wohnen, kann es vorkommen, dass sich im Syphon ein Vakuum bildet, und das Gerät ständig Wasser ansaugt und wieder abpumpt. Zur Lösung dieser Probleme bietet der Handel spezielle Syphonventile.
- Der Abfluss der Hausinstallation wurde nicht mit einer Entlüftungsöffnung versehen.
- Das Programm sieht kein Abpumpen vor: Bei einigen Programmen muss es von Hand eingestellt werden (*siehe „Programme und Zusatzfunktionen“*).
- Die Zusatzfunktion ‚Bügelleicht‘ wurde zugeschaltet: zum Beenden des Programms Taste START/PAUSE drücken (*siehe „Programme und Zusatzfunktionen“*).
- Der Ablaufschlauch ist geknickt (*siehe „Installation“*).
- Die Ablaufleitung ist verstopft.
- Die Transportsicherungsschrauben wurden nicht korrekt demontiert (*siehe „Installation“*).
- Das Gerät steht nicht eben (*siehe „Installation“*).
- Das Gerät berührt anliegende Wände oder Möbel (*siehe „Installation“*).
- Das Gerät wurde nicht gleichmäßig beladen (*siehe „Beschreibung Ihres Gerätes“*).
- Der Zulaufschlauch wurde nicht ordnungsgemäß aufgeschraubt (*siehe „Installation“*).
- Die Waschmittelschublade ist verstopft (zur Reinigung *siehe „Reinigung und Pflege“*).
- Der Ablaufschlauch ist nicht korrekt befestigt (*siehe „Installation“*).
- Schalten Sie das Gerät aus und ziehen Sie den Netzstecker; warten Sie daraufhin ca. 1 Minute und schalten Sie es wieder ein. Bleibt die Störung bestehen, kontaktieren Sie bitte den Kundendienst.
- Das Waschmittel ist für Waschmaschinen nicht geeignet (es muss mit der Aufschrift „Für Waschmaschinen“, „Für Handwäsche und Waschmaschinen“ usw. versehen sein).
- Es wurde zu hoch dosiert.
- Entsperren Sie die Gerätetür von Hand (*siehe „Vorsichtsmaßnahmen und Hinweise“*).
- Der Stecker steckt nicht in der Steckdose, oder nicht so, dass der Kontakt hergestellt wird.
- Der Strom ist ausgefallen.
- Das Füllfenster ist nicht richtig geschlossen.
- Es wurde ein verzögerter Start gewählt.
- Der TROCKNEN befindet sich auf Position **OFF**.

Bevor Sie sich an den Kundendienst wenden:

- sollten einige Kontrollen vorab selbst durchgeführt werden (*siehe Störungen und Abhilfe*);
- Starten Sie daraufhin das Programm erneut, um sicherzustellen, dass die Störung auch wirklich behoben wurde;
- Ist dies nicht der Fall, kontaktieren Sie bitte den autorisierten technischen Kundendienst.

- ! Im Falle einer fehlerhaften Installation oder eines unkorrekten Gebrauchs wird der Einsatz eventuell in Rechnung gestellt.
- ! Wenden Sie sich auf keinen Fall an nicht autorisierte Techniker.

Geben Sie bei einer Störung bitte Folgendes an:

- die Art der Störung;
- das Maschinenmodell (Mod.);
- die Modellnummer (S/N);

Diese Angaben ersehen Sie auf dem am Gerät befindlichen Typenschild.

DE