



BERNINA⁺

«Vi garantisco
completa
soddisfazione»

H.P. Ueltschi
Proprietario

Scegliere **BERNINA** significa fare un acquisto sicuro, che vi renderà felici per molti anni, perché la soddisfazione dei clienti è da oltre 100 anni la cosa più importante per la nostra azienda familiare. Io personalmente ci tengo molto ad offrire precisione svizzera di altissima qualità con una tecnologia del cucito orientata verso il futuro ed un servizio dopo vendita completo.

BERNINA activa 210 mettono in rilievo un design giovane e moderno, combinato con il massimo comfort d'uso, per dare a Voi, care/cari clienti **BERNINA**, ancora più piacere del cucito. Godetevi il nuovo cucito creativo con **BERNINA**: Il vasto assortimento di accessori e le nostre pubblicazioni con molte nuove idee e consigli pratici vi daranno un piacevole aiuto, ed anche il personale specializzato dei nostri concessionari **BERNINA** vi consiglierà volentieri nelle vostre esigenze.

www.bernina.com

BERNINA International AG • CH-8266 Steckborn/Svizzera

ISTRUZIONI IMPORTANTI RIGUARDO LA SICUREZZA

Usando un oggetto elettrico bisogna osservare le seguenti prescrizioni di sicurezza:

Leggere attentamente tutte le indicazioni prima di usare questa macchina per cucire.

Se l'oggetto elettrico non viene usato, staccarlo sempre dalla rete elettrica estraendo la spina dalla presa di corrente.

PERICOLO

Per ridurre il rischio di scosse elettriche:

1. Non lasciare mai la macchina per cucire incustodita, finché è collegata alla corrente.
2. Al termine del lavoro e prima di pulirla staccare sempre la spina dalla presa di corrente.
3. Prima della sostituzione della lampadina staccare la spina dalla presa di corrente. Usare unicamente lampadine dello stesso tipo (12 Volt/5 Watt).

AVVERTIMENTI

Per evitare incidenti come bruciature, incendi, scosse elettriche e ferite osservare i punti seguenti:

1. Non usare la macchina per cucire come giocattolo. E' richiesta una prudenza maggiore se la macchina è usata nelle vicinanze di bambini oppure dai bambini stessi. La macchina per cucire computerizzata non deve essere adoperata da persone (e bambini) con capacità fisiche, mentali o sensoriali limitate o da persone a cui manca la conoscenza necessaria per usare la macchina. In tali casi l'uso della macchina computerizzata è consentito solamente, se un/a responsabile per la sicurezza ha spiegato l'uso della macchina.
2. Usare la macchina per cucire solamente come mezzo per ottenere lo scopo spiegato in questo libretto d'istruzioni. Usare solo gli accessori raccomandati dal produttore.
3. Non usare la macchina per cucire, se:
 - il cavo e/o la spina sono difettosi,
 - la macchina cuce con problemi,
 - la macchina è caduta o danneggiata,
 - la macchina è caduta nell'acqua.
 Portare la macchina per cucire da un rivenditore autorizzato o un punto di servizio per farla revisionare oppure riparare.
4. Durante l'uso della macchina per cucire fare attenzione di non bloccare le aperture di ventilazione e tenerli liberi da lanugine, polvere e residui di stoffa.
5. Tenere lontano le mani da tutte le parti in movimento. Prestare particolarmente prudenza nelle vicinanze dell'ago della macchina.
6. Usare sempre una placca d'ago originale **BERNINA**. Una placca sbagliata può provocare la rottura dell'ago.
7. Non usare degli aghi storti o spuntati.

8. Durante la cucitura non tirare o spingere la stoffa, ciò può provocare la rottura dell'ago.
9. Mettere l'interruttore principale sempre su «0» durante le operazioni manuali nella zona di movimento dell'ago, quali p. es. l'infilatura, la sostituzione dell'ago o del piedino, ecc.
10. Durante le operazioni di manutenzione spiegate in questo libretto d'istruzione come per es. la lubrificazione o la sostituzione della lampadina ecc., staccare sempre la macchina per cucire dalla rete elettrica estraendo la spina dalla presa di corrente.
11. Non introdurre degli oggetti nelle aperture della macchina per cucire.
12. Non usare la macchina per cucire all'aria aperta.
13. Non usare la macchina per cucire in un locale dove sono usati prodotti aerosol (p. es. bombolette spray) oppure ossigeno.
14. Per disinserire la macchina per cucire mettere l'interruttore principale su «0» e staccare la spina dalla presa di corrente.
15. Staccare la corrente tirando la spina e non il cavo.
16. Per eventuali danneggiamenti provocati da un uso improprio di questa macchina per cucire non si assume nessuna responsabilità.
17. Questa macchina è dotata di un doppio isolamento. Usare solamente pezzi di ricambio originali. Osservare l'indicazione per la manutenzione di prodotti con doppio isolamento.

MANUTENZIONE DI PRODOTTI CON DOPPIO ISOLAMENTO

Un prodotto con doppio isolamento è dotato di due unità d'isolamento invece di una presa di terra. Un prodotto con doppia isolamento non contiene materiale di presa di terra. Il prodotto

con doppio isolamento richiede una manutenzione precisa ed una buona conoscenza del sistema. Per questo motivo la manutenzione di questi prodotti deve essere effettuata unicamente da personale qualificato. Per servizio e riparazione usare solamente pezzi di ricambio originali. Un prodotto con doppio isolamento è contrassegnato con la scritta: «Isolamento doppio».

Il prodotto può portare anche il simbolo .

Questa macchina per cucire è destinata al solo uso domestico.

SI PREGA DI CONSERVARE CON CURA QUESTE PRESCRIZIONI DI SICUREZZA!

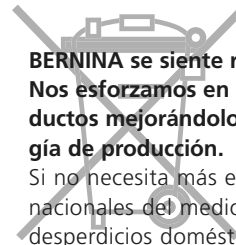

BERNINA se siente responsable de proteger el medio ambiente. Nos esforzamos en aumentar la compatibilidad de nuestros productos mejorándolos continuamente respecto diseño y tecnología de producción.

Si no necesita más el producto, elimínelo conforme las directivas nacionales del medio ambiente. No tire el producto junto con los desperdicios domésticos. En caso de duda, póngase en contacto con su representante.

Dettagli della macchina per cucire computerizzata

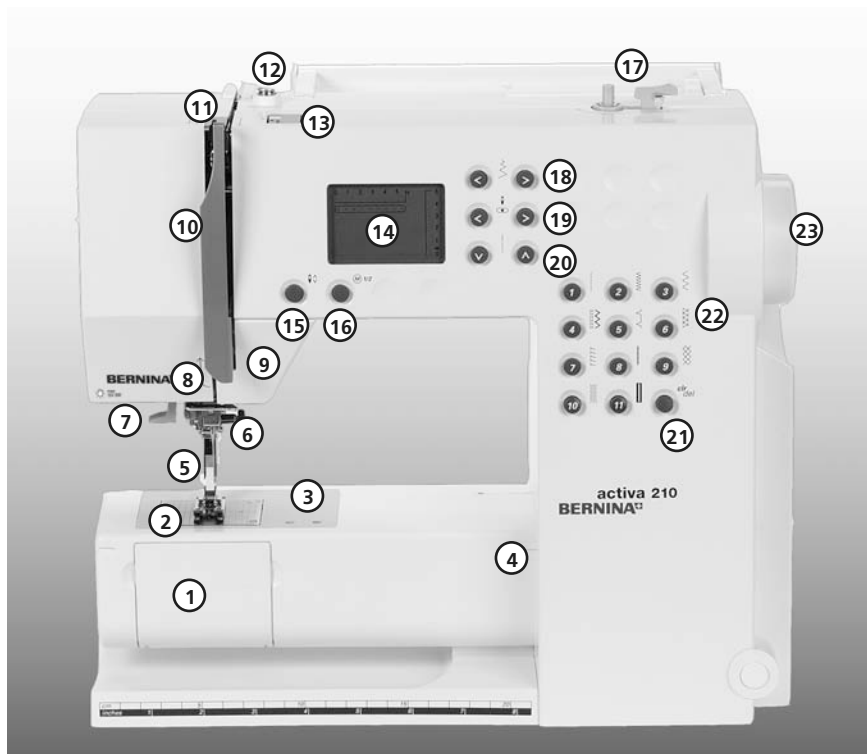

Vista frontale

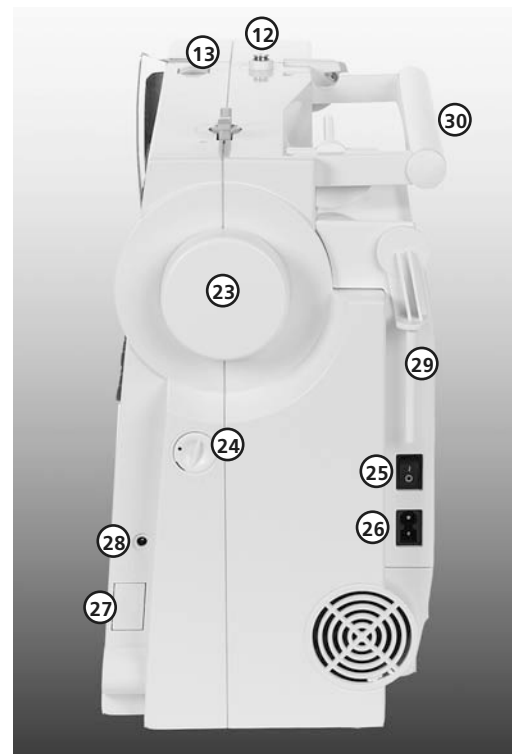

Facciata destra

- | | |
|--|---|
| 1 Coperchio ribaltabile | 20 Pulsanti lunghezza del punto |
| 2 Placca d'ago | 21 clr/del |
| 3 Fissaggio per accessori speciali | 22 Pulsanti selezione punto |
| 4 Fissaggio piano supplementare | 23 Volantino |
| 5 Gambo del piedino | 24 Regolazione del bilanciamento |
| 6 Morsetto dell'ago con vite di fissaggio | 25 Interruttore principale |
| 7 Infilatore ago | 26 Raccordo per cavo di rete |
| 8 Guida filo | 27 Abbassamento della griffa |
| 9 Pulsante avanti-indietro | 28 Foro per innesto alza piedino |
| 10 Copertura leva tendifilo | 29 Perno portafilo (pieghevole) |
| 11 Canale guida filo | 30 Maniglia |
| 12 Pre-tensione del filarello | 31 Perno portafilo orizzontale |
| 13 Regolazione della tensione del filo | 32 Guidafilo posteriore |
| 14 Display LCD | 33 Fissaggio scatola accessori |
| 15 Arresto dell'ago alto/basso | 34 Leva alzapiedino |
| 16 1/2 velocità del motore | 35 Tagliafilo |
| 17 Filarello | |
| 18 Pulsanti larghezza del punto | |
| 19 Pulsanti posizione dell'ago | |



Vista posteriore

Accessori*



- borsetta di tela per accessori standard
- 2 bobine (+1 nella capsula)
- gambo del piedino con 4 suole
- assortimento aghi 130/705H
- taglia asole
- pannello
- 3 dischi svolgifilo
- supporto di gomma piuma
- oliatore
- manuale d'istruzione
- reostato
- cavo di rete
- foglio di garanzia

*possono variare secondo il paese

Cavo di rete

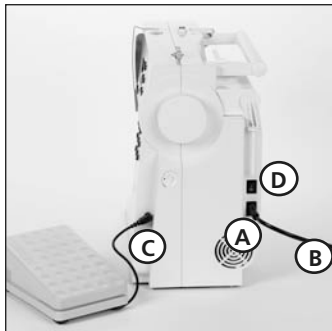

Il cavo di rete

- inserire **A** nella macchina per cucire
- collegare **B** con la presa di corrente

Cavo del reostato

- collegare il reostato **C** con la macchina

Pedale



Regolazione della velocità di cucito

- la velocità del cucito viene regolata con la pressione del reostato



Riavvolgimento del cavo

- riavvolgere il cavo
- fermare l'estremità del cavo (spina) nell'apposita scanalatura

Durante il cucito

- svolgere il cavo



Si prega di osservare attentamente le prescrizioni di sicurezza!

Interruttore principale (D)

1 la macchina è accesa
0 la macchina è spenta
 L'illuminazione si accende e si spegne automaticamente con l'interruttore principale.

Suole «snap-on» standard

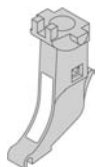

Gambo del piedino
per le suole da attaccare snap-on



1
Suola per trasporto indietro
punti utili e decorativi



3
Suola per asole
asole manuale



4
Suola per cerniere
inserire cerniere



5
Suola per punto invisibile
orlo invisibile, impunture strette

Suole «snap-on» opzionali



2
Suola per punto overlock
cucitura vari-overlock, orlo overlock

Tutti i piedini a soletta sono disponibili anche come piedini interi.

Assortimento piedini opzionali



9
Piedino per rammendo



10
Piedino per bordi stretti



20
Piedino per ricamo aperto



37
Piedino patchwork



50
Piedino a doppio trasporto



86
Dispositivo per arricciare



43
Piedino per applicare cordoncini a mano libera



Kit punciatore

Scatola accessori



Sistemare gli accessori

La scatola dispone di un cassetto piccolo ed un cassetto grande, posto per le bobine e ganci per i piedini. (Ulteriori ganci e cassette sono disponibili come accessori opzionali).

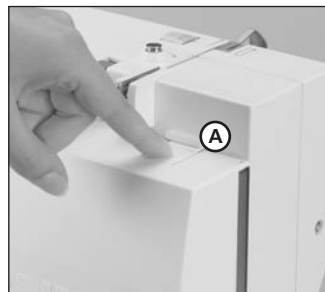

Agganciare la scatola accessori alla macchina

- chiudere gli sportelli
- ripiegare i sostegni
- agganciare la scatola alla macchina (l'attacco a scatto **A** deve incastrarsi)
- inserire la leva alzapedino nell'apposita apertura

Attenzione: Abbassare prima la leva alzapedino!

Piano supplementare



Montare

- alzare ago e gambo del piedino
- spingere il piano sopra il braccio libero e innestarlo nei perni di montaggio con un po' di pressione

Rimozione

- alzare ago e piedino

- sbloccare il piano dal fissaggio
- togliere il piano, tirando verso sinistra

Scala misure

- Il numero «0» corrisponde alla posizione centrale dell'ago

Righello

- inserire il righello da sinistra o da destra nell'apposita scanalatura
- può essere spostato a piacere sul piano supplementare

Attenzione: Togliere eventualmente il piedino o la suola del piedino per inserire il righello!

Lenti d'ingrandimento



Per un cucito più confortevole vi consigliamo il set dei lenti d'ingrandimento **BERNINA**.

Pedale



L'avviamento a pedale serve a regolare la velocità di cucitura

- la velocità si regola applicando una maggiore o minore pressione sul reostato
- alzare o abbassare l'ago premendo sul pedale con il tallone del piede

Unità Start-Stop

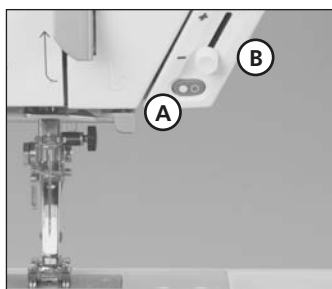

Con l'unità Start-Stop (SSU) il processo di cucitura può essere effettuato manualmente.

- premere il tasto Start-Stop **A** = funzionamento di cucitura attivo
- con il regolatore di velocità **B** è possibile regolare manualmente la velocità di cucitura
- per interrompere o terminare il funzionamento di cucitura = ripremere il tasto Start-Stop **A**

Nota:

Se è collegato l'azionatore a pedali non è possibile gestire il funzionamento di cucitura con l'unità Start-Stop.

Luce CFL



Paragonata con una lampadina normale la luce CFL si distingue per la sua capacità di illuminazione superiore e per la sua estrema durata.

Attenzione:

Una luce CFL difettosa deve essere sostituita esclusivamente da un concessionario **BERNINA!**



Si prega di osservare attentamente le prescrizioni di sicurezza!

Avvolgimento del filo inferiore

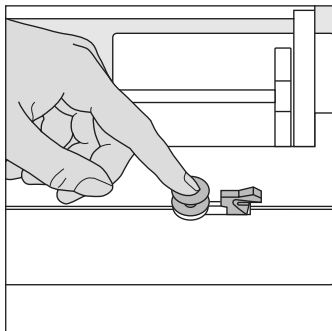

Avvolgere il filo inferiore sulla spolina

- accendere la macchina
- porre una spolina vuota sul perno del filarello

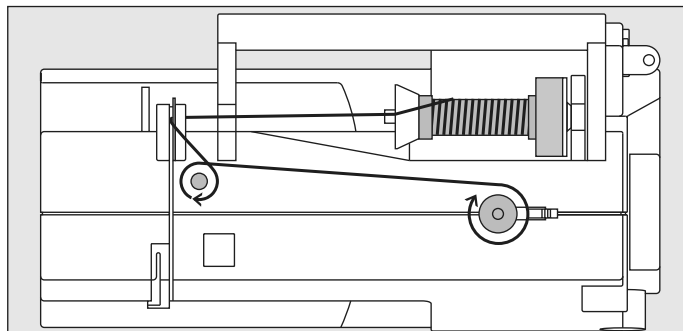

- portare il filo dal rocchetto nel guidafile sul retro della macchina e intorno alla pre-tensione seguendo la freccia
- avvolgere il filo (2/3 giri) sulla spolina vuota e tagliare il filo in eccesso con l'apposito tagliafile del filarello
- premere l'interruttore del filarello verso la spolina
- premere il reostato
- il filarello si ferma automaticamente a spolina piena
- togliere la spolina

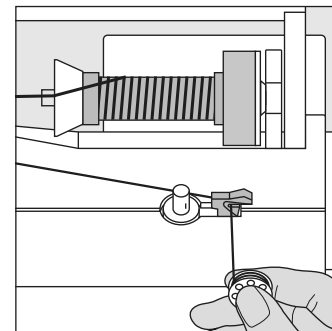

Tagliafile

- tirare il filo attraverso il tagliafile

Indicazione:

Usando il filarello con il perno portafilo verticale (p. 13), adattare eventualmente la velocità.

Capsula

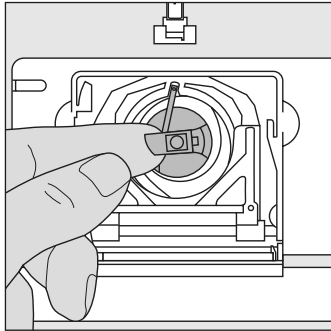

Estrarre la capsula

- alzare l'ago
- l'interruttore principale su «0»
- aprire lo sportello del crochet
- afferrare la levetta della capsula
- estrarre la capsula

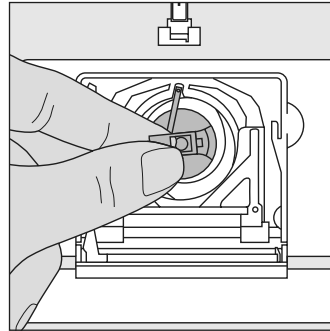

Inserire la capsula nel crochet

- tenere la capsula tramite la levetta
- il gancino della capsula è rivolto verso l'alto
- introdurre la capsula nel crochet e farla scattare in posizione

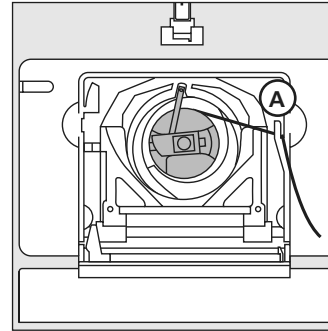

Tagliafilo del filo inferiore

- inserire la capsula
- tagliare il filo con il tagliafilo **A**
- chiudere lo sportello del crochet

Indicazione:

Non è più necessario estrarre il filo inferiore dalla placca d'ago, perché la lunghezza del filo è adatta per iniziare subito a cucire.



Si prega di osservare attentamente le prescrizioni di sicurezza!

Introduzione della spolina

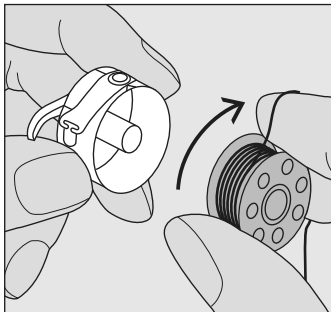

Inserire la spolina

Inserire la spolina nella capsula nel modo, che il filo risulta avvolto nel senso orario.

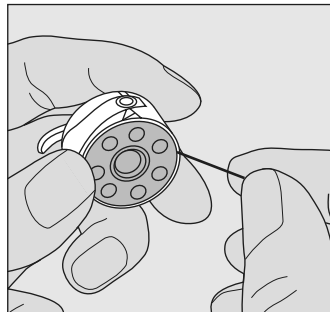

Passare il filo da destra nell'intaglio della capsula.

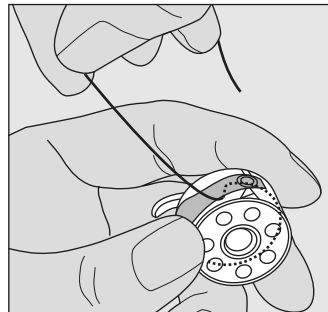

Passare il filo verso sinistra sotto la molletta ...

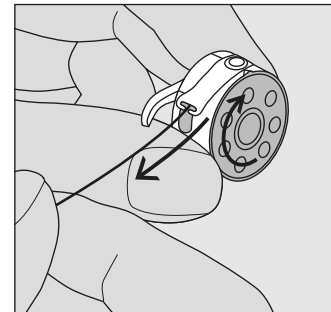

... finché si trova nell'intaglio a forma di T all'estremità della molletta.
La spolina deve girare nel senso orario.

Sostituzione dell'ago

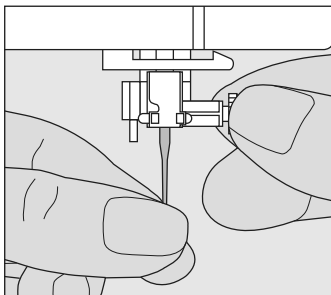

Rimozione dell'ago

- alzare l'ago
- interruttore principale su «0»
- abbassare il gambo del piedino
- allentare la vite del morsetto dell'ago
- togliere l'ago

Introduzione dell'ago

- introdurre l'ago con la parte piatta rivolta indietro
- introdurre l'ago fino all'arresto
- riavvitare la vite di fissaggio



Si prega di osservare attentamente le prescrizioni di sicurezza!

Cambiare la suola del piedino

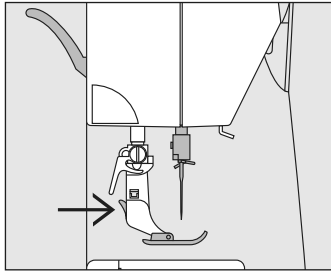

Cambiare la suola del piedino

- alzare l'ago ed il gambo del piedino
- girare l'interruttore principale sulla posizione «0»
- premendo il bottoncino sul gambo del piedino = la suola del piedino si sgancia

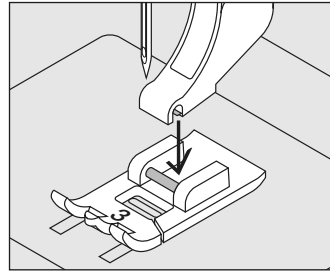

Attacco della suola del piedino

- porre la nuova suola sotto il gambo in modo che il perno trasversale venga a trovarsi esattamente sotto l'apertura del gambo

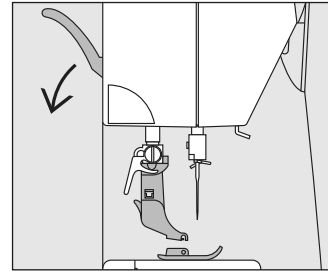

- abbassare la levetta alza piedino; la nuova suola si innesta



Si prega di osservare attentamente le prescrizioni di sicurezza!

Perno portafilo supplementare

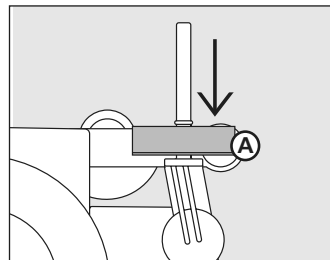
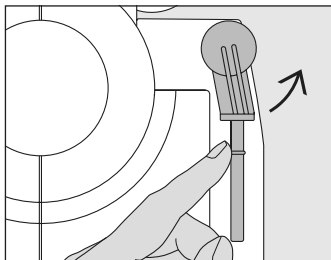

Perno portafilo verticale pieghevole

- si trova sul retro della macchina dietro il volantino
- indispensabile per cucire con più di un filo (p.e. ago gemello)
- girare ed alzare il perno
- per dare più sostegno a rocchetti grandi, usare il supporto di gomma piuma **A**

Infilatura del filo superiore

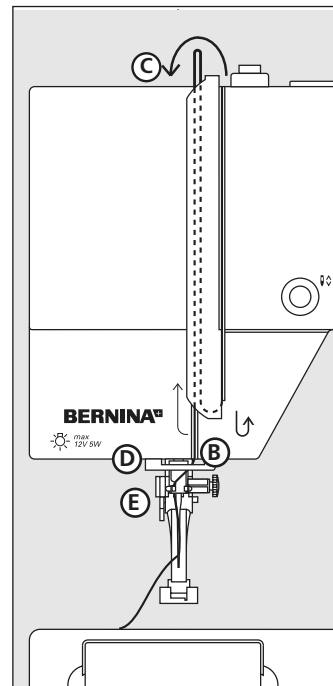
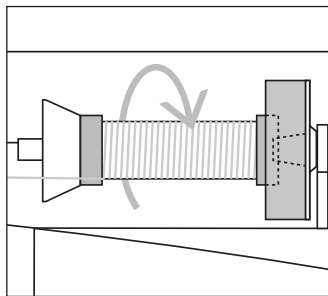
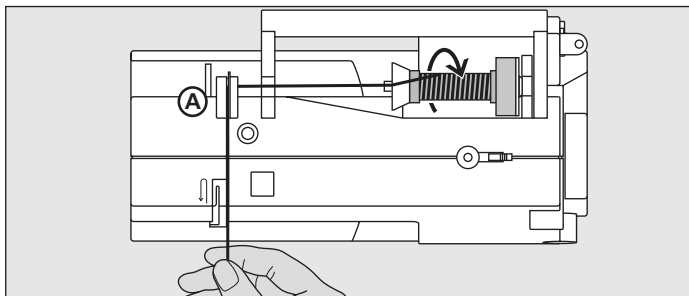

Inserire la spola

- alzare l'ago e il gambo del piedino
- mettere l'interruttore principale su «0»
- montare il supporto di gomma piuma
- introdurre il filo sul perno portafilo (rotazione del filo in senso orario)
- inserire i dischi svolgifilo adatti (diametro della spola = grandezza del disco); tra la spola ed il disco non ci deve rimanere dello spazio aperto
- tenere fermo il filo e farlo passare nel guidafile posteriore **A**
- tirarlo in avanti facendolo passare nella fessura di tensione superiore
- guidarlo lungo la copertura della leva tendifilo (lato destro) verso il basso intorno al punto **B**
- ritornare con il filo lungo il lato sinistro della copertura al punto **C** (leva tendifilo), seguendo la direzione della freccia
- tornare verso il basso tirando il filo attraverso le guide **D** e **E**



Si prega di osservare attentamente le prescrizioni di sicurezza!

Infilatore automatico dell'ago

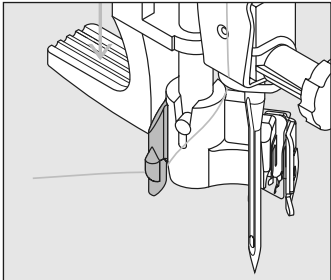

Agganciare il filo

- alzare l'ago
- abbassare il gambo del piedino
- portare il filo dietro verso sinistra

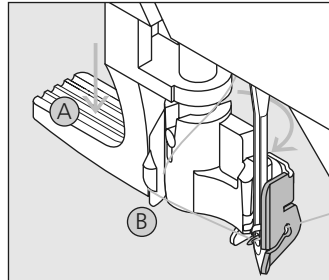

Abbassare la leva

- abbassare la leva **A** e portare il filo intorno al gancio **B** a destra verso l'ago

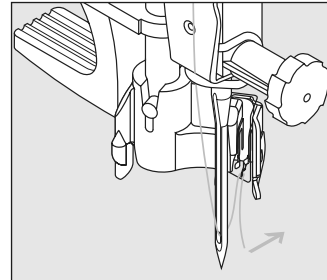

Filo davanti all'ago

- passare il filo da davanti nell'apposita guida e agganciare (gancetto di ferro)
- lasciare la leva **A** ed il filo

Tagliafilo

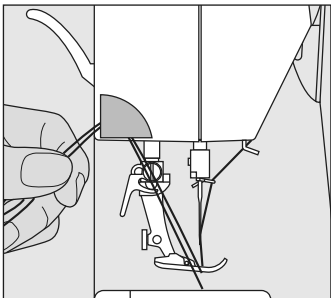

Tagliafilo laterale

- tirare il filo superiore ed il filo inferiore dall'avanti indietro facendoli passare sul tagliafilo
- i fili si staccano automaticamente cucendo il primo punto

Placca d'ago

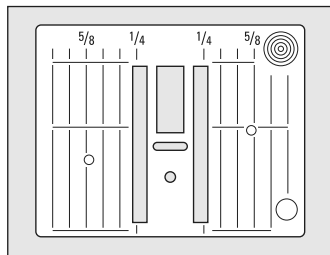
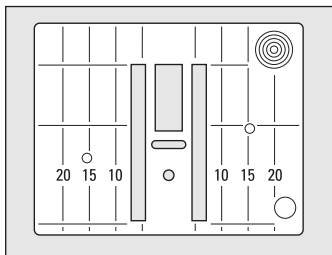

Marcatore sulla placca dell'ago

- sulla placca dell'ago è indicata la lunghezza in mm e in pollici
- le indicazioni in mm si trovano sulla parte anteriore
- le indicazioni in pollici si trovano sulla parte posteriore
- la misura indicata si riferisce alla distanza tra l'ago e la marcatura sulla placca dell'ago
- le indicazioni in pollici e mm si trovano a destra e a sinistra
- sono un ottimo aiuto per la precisa esecuzione di cuciture, trapunto, ecc.
- le marcature trasversali aiutano a cucire angoli, asole, ecc.

Indicazione: Sostituzione della placca ago vedi a pag. 31

Griffa-Trasportatore e trasporto della stoffa

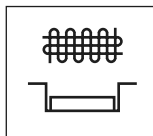
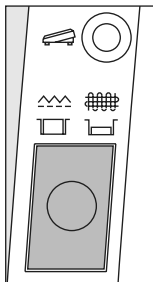

Pulsante pari con la superficie laterale della macchina = griffa su cucire

Pulsante premuto = griffa abbassata per lavori guidati a mano libera

- rammendo, ricamo a mano libera e quilting a mano libera

Griffa e lunghezza del punto

La griffa si sposta ad ogni punto di un passo. La lunghezza dello spostamento dipende dalla lunghezza del punto selezionata. Con punti molto corti gli spostamenti sono molto brevi. La stoffa scorre lentamente sotto il piedino, anche a velocità massima di cucitura. Le asole richiedono una lunghezza del punto molto corta.

Tensione del filo

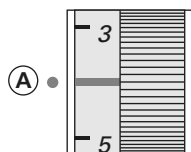

Regolazione base

- la marcatura rossa sulla rotella di regolazione è pari con la marcatura **A**
- per lavori normali di cucito non è necessario spostare la tensione
- per lavori particolari di cucito la tensione può essere adattata tramite la rotella della regolazione



Formazione del punto ottimale

- i fili si annodano al centro della stoffa



Tensione del filo superiore troppo forte

- il filo inferiore viene tirato sul diritto della stoffa
- allentare la tensione del filo superiore = spostare la rotella della regolazione tra 3-1



Tensione del filo superiore troppo lenta

- il filo superiore viene tirato sul rovescio della stoffa
- aumentare la tensione del filo superiore = spostare la rotella della regolazione tra 5-10

La tensione del filo viene regolata in modo ottimale nella fabbrica BERNINA, usando il filo Metrosene 100/2 della casa Arova Mettler, Svizzera.

Lavorando con filati e tessuti particolari un adattamento della tensione può diventare necessario, inoltre si consiglia di adattare anche lo spessore ed il tipo d'ago al materiale utilizzato.

Esempio:

Tensione del filo

Filo metallizzato	ca. 3
Filo trasparente (monofil)	ca. 2-4

Bilanciamento

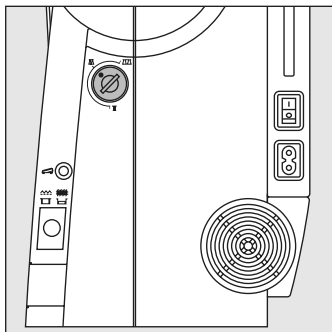

Prima di lasciare la fabbrica ogni macchina per cucire **BERNINA** viene testata e campionata su stoffa di cotone e con il filo Metrosene 100/2 della casa Arova Mettler, Svizzera.

Materiali, fili e rinforzi diversi possono alterare la formazione dei punti programmati in modo, che non chiudono più o che vengono cuciti sovrapposti (troppo largo, troppo stretto).

Il bilanciamento corregge il punto e lo adatta nel modo migliore a qualsiasi materiale.

Impiego:

Punti utili, p.e. punto nido d'ape su jersey, asole, ecc.

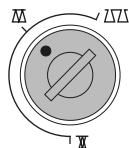

Posizione normale

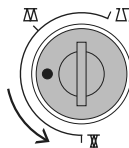

Avvicinare i punti
(accorciamento della lunghezza del punto)

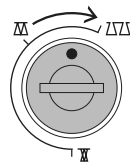

Distanziamento dei punti
(allungamento della lunghezza del punto)

Indicazione:
Al termine del lavoro con il bilanciamento modificato, riportare la manopola sempre alla posizione normale.

Display LCD

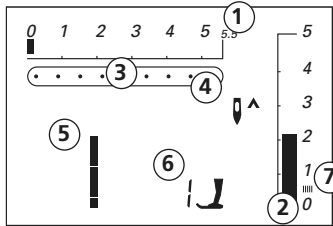

Sul display LCD appaiono le seguenti indicazioni

- 1 Larghezza del punto, la regolazione base lampeggia
- 2 Lunghezza del punto, la regolazione base lampeggia
- 3 Posizione dell'ago (9 posizioni)
- 4 Arresto dell'ago alto/basso
- 5 Numero del punto
- 6 Piedino adatto al punto selezionato
- 7 Punto cordoncino (Satin); zigzag molto fitto

Memoria personale

- modifiche della lunghezza/larghezza del punto vengono memorizzate automaticamente

Esempio:

- cucire un punto modificato (p.e.zigzag)
- selezionare un altro punto e cucire (p.e punto diritto)
- tornando al punto zigzag precedente tutte le modifiche impostate rimangono programmate

Tasti

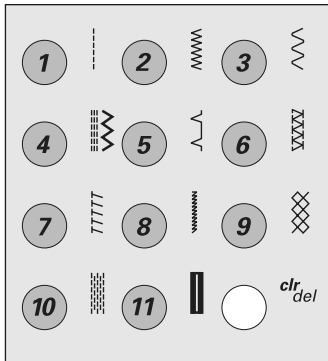

Selezione del punto

- punti 1–11: premere il pulsante relativo; il numero del punto e la regolazione base della larghezza / lunghezza del punto sono sempre indicati sul display LCD

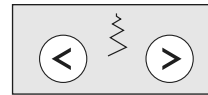

Regolazione della larghezza del punto

- tasto sinistro = punto più stretto
- tasto destro = punto più largo
- la regolazione base del punto è sempre visualizzata

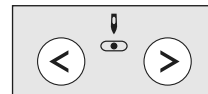

Regolazione della posizione dell'ago

- tasto sinistro = posizionare l'ago verso sinistra
- tasto destro = posizionare l'ago verso destra

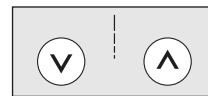

Regolazione della lunghezza del punto

- tasto sinistro = punto più corto
- tasto destro = punto più lungo

Funzioni

Una funzione è ...

attivata, appena il suo simbolo appare sullo display LCD.

disattivata, appena il suo simbolo non è più indicato sullo display LCD.

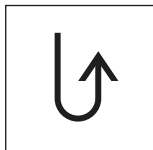

Cucire indietro temporaneamente

- premere il pulsante
- la macchina cuce indietro, finché il pulsante rimane premuto (lunghezza massima 3mm)

Applicazioni:

- programmare la lunghezza dell'asola
- programmare la lunghezza del rammendo
- fermare il punto manualmente all'inizio ed alla fine della cucitura

Cucire indietro permanentemente:

- premere il tasto due volte
- la macchina cuce il punto selezionato permanentemente indietro
- per cancellare premere il tasto una volta

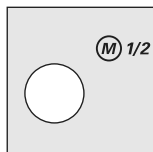

1/2 velocità del motore

- premere il pulsante = la macchina cuce con 1/2 velocità del motore
- premere nuovamente il pulsante, la macchina torna alla massima velocità

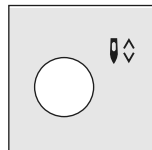

Arresto dell'ago alto/basso

- nella regolazione base la freccia è rivolta verso l'alto
- premere il pulsante
- sul display LCD la freccia è rivolta in giù = la macchina si ferma con l'ago abbassato
- premere nuovamente il pulsante: la macchina si ferma con l'ago alzato

Attenzione:

Tenere premuto il pulsante = l'ago si alza o si abbassa automaticamente

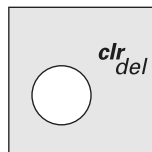

clr (clear)

- premere il pulsante = la macchina torna alla regolazione base
- funzioni attivate vengono cancellate

Eccezioni:

- arresto dell'ago alto/basso
- 1/2 velocità del motore
- con la selezione dell'asola manuale sul display LCD lampeggia la prima fase dell'asola

Tabella dei punti

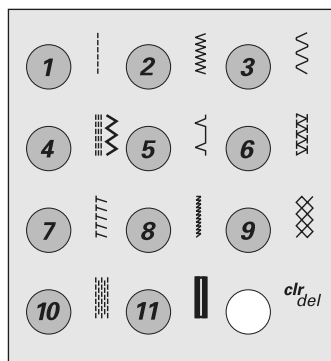

1 Punto diritto

Per stoffe non elastiche e tutti i lavori a punto diritto

2 Punto zigzag

Per lavori a zigzag come la rifinitura e l'applicazione di nastri elastici e pizzi

3 Punto serpentino

Per quasi tutti i tipi di materiali; rammendo a punto serpentino, rattoppi, rinforzo di bordi ecc.

4 Punto diritto triplo e punto zigzag triplo

Per cuciture resistenti su materiali robusti

5 Punto invisibile

Per quasi tutti i tipi di stoffe; orlo invisibile, orlo a conchiglia su tessuti morbidi in jersey e tessuti leggeri, cucitura ornamentale

6 Punto overlock doppio

Per maglia di ogni tipo; cucitura overlock = cucire e rifinire in una sola operazione

7 Punto stretch overlock

Per maglieria medio pesante, tessuti di spugna ed altri tessuti più rigidi; cucitura overlock, cucitura di giunzione piatta

8 Punto super stretch

Per materiali molto elastici, cuciture aperte molto elastiche per abbigliamento di ogni tipo

9 Punto nido d'ape

Per tutti i tipi di maglia e stoffe lisce; cucitura a vista per biancheria, abbigliamento, tovaglie ecc.

10 Programma di rammendo

Rammendo automatico di tessuti leggeri e medio pesanti

11 Asola

Per materiale leggeri e medio pesante; camicette, vestiti, pantaloni, biancheria ecc.

Punto diritto n. 1



Usare suola per trasporto indietro n. 1 o suola per punto invisibile n. 5

Bordi esterni

- posizioni a sinistra per bordi esterni
- mettere il bordo a sinistra della guida della suola n. 5
- scegliere la posizione dell'ago a sinistra, nella distanza desiderata al margine della stoffa

Bordi risvoltati

- posizioni a destra per bordi con risvolto (bordi orlati)
- mettere il bordo a destra della guida della suola n. 5
- selezionare la posizione dell'ago a adestra per cucire lungo il bordo superiore

Punto zigzag n. 2

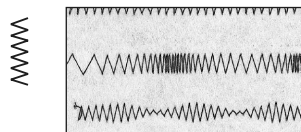

- A** rifinitura con punto zigzag
- B** zigzag con lunghezza modificata
- C** zigzag con larghezza modificata

Usare suola per trasporto indietro n. 1

Punto zigzag

- per tutti i tipi di materiali
- per rifiniture di bordi
- per lavori decorativi

Cucitura a punto pieno

- punto a zigzag molto fitto (corto) = zigzag pieno
- punto pieno per applicazioni, ricamo, ecc.

Rifinitura di bordi

- guidare il bordo della stoffa al centro del piedino per cucire
- l'ago si abbassa da una parte della stoffa, dall'altra parte nel vuoto
- selezionare un punto zigzag non troppo largo ed una lunghezza non troppo lunga fare attenzione che il bordo sia piatto e non arrotolato
- per un tessuto fine usare il filo da rammendo

Punto serpentino n. 3

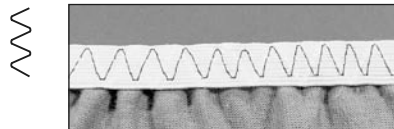

Usare suola per trasporto indietro n. 1

Elastico largo

- come rifinitura per abbigliamento sportivo e biancheria intima

Preparazione

- tagliare l'elastico nella lunghezza desiderata
- dividere l'indumento ed il nastro elastico in 4 parti uguali, marcare
- appuntare il nastro elastico sul bordo facendo combaciare le marcatore

Cucitura

- tendere il nastro elastico e cucirlo
- ritagliare la stoffa sporgente

Punto diritto triplo n. 4

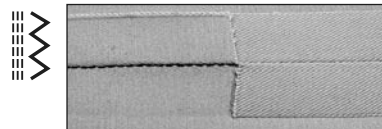

Usare suola per trasporto indietro n. 1

Cucitura aperta

- cucitura stabile per tessuti pesanti come jeans e velluto a coste
- cucitura rinforzata per cuciture esposte a degli sforzi

Impuntura decorativa

- per impunture decorative su tessuto jeans, aumentare la lunghezza dei punti e utilizzare il punto diritto triplo

Attenzione:

Si ottiene il risultato migliore del punto triplo diritto, selezionando la lunghezza punto 4.

Punto invisibile n. 5

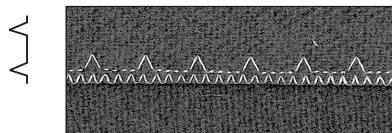

Usare suola per punto invisibile n. 5

Per orli «invisibili» su stoffe medio pesanti e pesanti di cotone, lana e fibre miste.

Preparazione

- rifinire il margine della stoffa
- piegare l'orlo ed imbastire
- piegare il lavoro in modo che il bordo rifinito si trova a destra e posizionarlo sotto il piedino (vedi illustrazione)

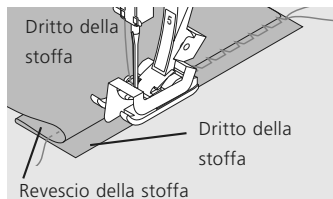

Cucire

- l'ago deve forare appena il bordo della stoffa ripiegata (esattamente come l'orlo fatto a mano)
- regolare la larghezza del punto a seconda del materiale
- cucire circa 10 cm, controllare l'orlo sul davanti e sul rovescio e regolare eventualmente la larghezza del punto

Punto overlock doppio n. 6

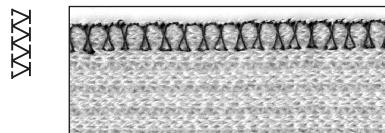

Usare suola per trasporto indietro n. 1 o suola per asole n. 2 (accessori opzionali)

Cucitura chiusa

Cucitura overlock per maglia e cucitura orizzontale (orlo) su stoffe elapunti

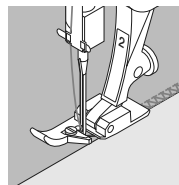

Cucire

- guidare la staffetta del piedino lungo il margine della stoffa
- il punto scorre lungo il bordo della stoffa e sopra la guida della soletta

Punto stretch overlock n. 7

TTTTT

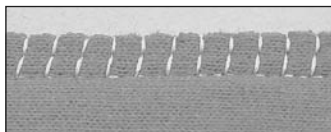

Usare suola per trasporto indietro n. 1

Cucitura chiusa

- cucitura overlock su maglia pesante e per tessuti voluminosi

Cucitura

- cucire il punto stretch overlock lungo il bordo del tessuto
- eseguire il punto in modo, che il punto venga formato intorno ed oltre il bordo del materiale

Punto super stretch n. 8

VVVVVV

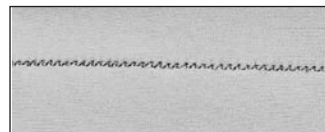

Usare suola per trasporto indietro n. 1

Cucitura aperta

- cucitura molto elastica in materiali stretch
- in particolare per tessuti sportivi
- la cucitura risulta piatta e molto stretta

Lavorando stoffe pesanti (orli che si arrotolano) si consiglia di cucire circa 1cm dal margine e di tagliare la stoffa eccedente.

Punto nido d'ape n. 9

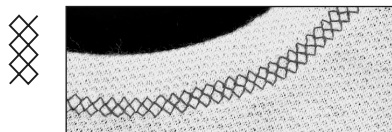

Usare suola per trasporto indietro n. 1

Rifinitura con punto nido d'ape

- per tutti i tipi di cotone, lana, fibre sintetiche e miste

Preparazione

- stirare 1 cm di bordo sul rovescio

Cucire

- cucire il punto nido d'ape sul diritto; distanza = larghezza del piedino
- alla fine del lavoro tagliare via la stoffa in eccedenza sul rovescio
- regolare il bilanciamento, se è necessario

Bilanciamento/Correzione

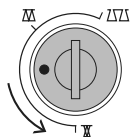

Restringere il punto

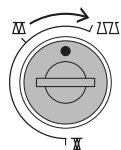

allargare il punto

Nota:

Al termine del cucito ripristinare la regolazione del bilanciamento!

Cerniera con punto diritto n. 1

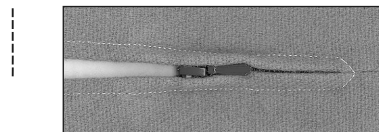

Usare Suola per cerniere n. 4

Preparazione

- imbastire la cerniera
- i bordi della stoffa si incontrano sopra il centro della cerniera
- posizione dell'ago all'estrema destra oppure all'estrema sinistra

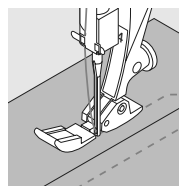

Cerniera

- attaccare i lati della cerniera partendo dal basso verso l'alto; cucire parallelamente alla stoffa ripiegata
- spostare l'ago una volta a destra, una volta a sinistra
- il piedino deve scorrere lungo i dentini della cerniera
- l'ago deve penetrare più vicino possibile alla fila dei denti

Programma di rammendo, punto n. 10 Asola, punto n. 11

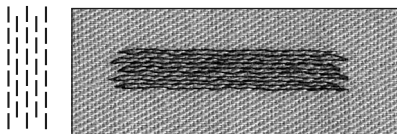

Usare suola per trasporto indietro n. 1

Rammendo con la suola per trasporto indietro n. 1 (sistema contapunti)

- abbassare l'ago in alto a sinistra della parte danneggiata
- eseguire la prima cucitura e fermare la macchina
- premere il tasto ferma punto sul frontale della macchina: la 1. lunghezza è programmata
- finire il rammendo, la macchina si ferma automaticamente
- cancellare la programmazione con il pulsante «clr»

Rammendo di superfici grandi:

- spostare il lavoro e ripetere il programma di rammendo

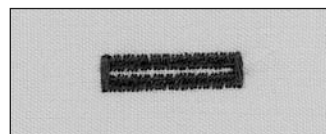

Usare suola per asole n. 3

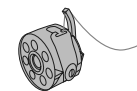

Preparation

- selezionare l'asola
- sul display LCD sono indicati il numero dell'asola selezionata, il piedino n. 3 ed il simbolo dell'asola lampeggia
- infilare il foro della tensione supplementare della capsula = la tensione del filo aumenta
- marcare la lunghezza dell'asola nella posizione desiderata

Fare sempre una prova di cucito

- adoperare sempre il tessuto originale ed il rinforzo originale
- cucire l'asola nella direzione originale (orizzontale o verticale)
- tagliare l'asola
- passare il bottone nell'asola e correggere eventualmente la lunghezza

L'asola manuale è ideale per cucire un'asola singola, per la riparazione di asole già esistenti oppure per creare effetti decorativi. L'asola manuale non è memorizzabile.

Cucire l'asola manuale

Ambedue lati a punto pieno sono cuciti nella stessa direzione.

Le fasi di lavorazione sono indicate sul display LCD (lampeggiano).

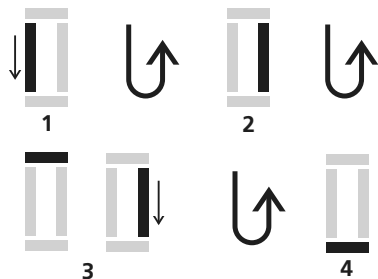

- 1** Cucire il primo tratto ad arrivare; fermare la macchina
 - premere il pulsante fermapunto
- 2** Cucire a punto diritto indietro e fermare la macchina all'altezza del primo punto (inizio dell'asola)
 - premere il pulsante fermapunto
- 3** Cucire la travetta superiore ed il secondo tratto; fermare la macchina
 - premere il pulsante fermapunto
- 4** Cucire la travetta inferiore ed eseguire i punti di fermatura

Singoli passaggi dell'asola possono essere cancellati o ripetuti.

Correzioni

Modificare la larghezza dei tratti a punto pieno:

- modificare la larghezza del punto
- modifiche della larghezza del punto sono cancellabili con il tasto «clr/del»

Modificare la lunghezza del punto:

- ogni modifica della lunghezza del punto si riflette su ambedue i tratti a punto pieno (più fitti, più radi)
- modifiche della lunghezza del punto sono cancellabili con il tasto «clr/del»

Bilanciamento asole manuali

- il bilanciamento si riflette su ambedue i tratti a punto pieno di asole manuali, perché i due lati sono cuciti nella stessa direzione

Nota:

Al termine del lavoro riportare il bilanciamento alla regolazione normale!

Informazioni importanti sugli aghi

Questa macchina per cucire **BERNINA** richiede aghi del sistema 130/705H.

Ago e filo

Gli aghi normalmente usati variano dal n. 70 fino al n. 120.

Più fine è l'ago, più basso è il numero. La tabella riportata accanto indica quale ago è adatto a quale filo.

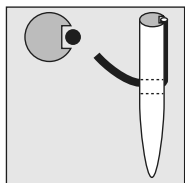

Ago e filo sono adatti

L'ago scorre durante il cucito nella scanalatura lunga sul retro dell'ago.

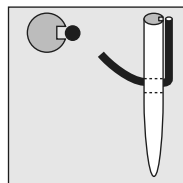

Ago e filo non sono adatti

L'ago è troppo sottile, il filo non ha abbastanza spazio nella scanalatura dell'ago. Il risultato sono punti saltati e difettosi.

Ago e materiale

Stato dell'ago

L'ago deve essere impeccabile. Aghi danneggiati creano problemi durante il cucito.

Ago	70	80	90	100	110-120
Filo per rammendo	•	•			
Filo di cotone mercerizzato		•	•		
Filo sintetico		•	•		
Filo grosso Cotone merc. Sintetico			•	•	
Filo per asole per impunture ornamentali (cotone perlato)				•	•

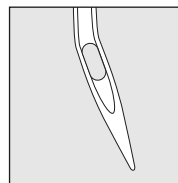

Ago storto

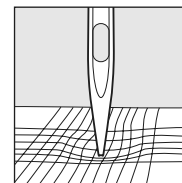



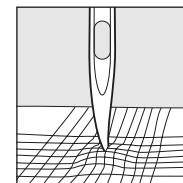



Ago spuntato

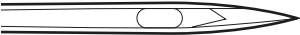

Punta danneggiata

La lavorazione di materiali particolari è più facile con l'apposito ago speciale.
I vari tipi d'ago per macchine per cucire si acquistano dal rivenditore **BERNINA**.

Tipo di ago	Versione	Uso	Ago
Universale 130/705 H	 punta normale, poco arrotondata	quasi tutti i tessuti naturali e sintetici (tessuti e stoffe attive)	60–100
Jersey/Stretch 130/705 H-S 130/705 H-SES 130/705 H-SUK	 punta sferica	jersey, tricot, stoffe a maglia, tessuti elastici	70–90
Jeans 130/705 H-J	 punta molto affusolata	stoffe pesanti come jeans, tela, tute da lavoro	80–110
Pelle 130/705 H-LL 130/705 H-LR	 con punta tagliente	tutti i tipi di pelle, ecopelle, plastica, pellicole	90–100
Ago a spada doppio 130/705 H-ZWI	 distanza tra gli aghi: 1.0 / 1.6 / 2.0 / 2.5 / 3.0 / 4.0	orlo a vista in tessuti elastici; nervature, cucito decorativo	70–100
Ago triplo 130/705 H-DRI	 distanza tra gli aghi: 3.0	per lavori di cucito decorativo	80
Ago a spada 130/705 HO	 ago largo (alette)	orlo a giorno	100–120

Pulizia

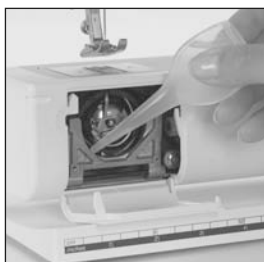
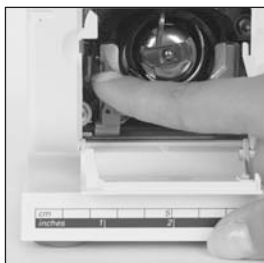

Se la macchina computerizzata per cucire è riposta in un ambiente freddo bisogna tenerla per circa un'ora in un ambiente caldo prima di usarla.

Pulire la macchina per cucire computerizzata dopo ogni uso

- mettere l'interruttore principale su «0»
- togliere il gambo del piedino e l'ago
- aprire lo sportello del crochet
- per togliere la placca ago premere l'angolo destro posteriore della placca
- pulire con il pennello
- rimettere la placca d'ago

Pulizia del crochet

- mettere l'interruttore principale su «0» e staccare la spina
- estrarre la capsula
- spingere la levetta di scatto verso sinistra
- aprire il fermaglio a semicerchio con il coperchio nero
- estrarre il crochet
- pulire la guida del crochet senza usare oggetti appuntiti
- inserire nuovamente il crochet e, se necessario, girare il volantino fino a quando il trascinatore del crochet si trova a sinistra
- richiudere il coperchio nero della guida del crochet ed il fermaglio; la levetta deve scattare
- per un controllo girare il volantino
- rimettere la capsula



Lubrificazione

- 1-2 gocce d'olio nella guida del crochet
- cucire brevemente senza filo così il lavoro non si macchia d'olio

Pulizia dello schermo e della macchina per cucire computerizzata

- pulire con un panno morbido e leggermente inumidito

Indicazione:

Non usare mai alcool, benzina, diluente o liquidi corrosivi per pulire la macchina!



Si prega di osservare attentamente le prescrizioni di sicurezza!

Illuminazione

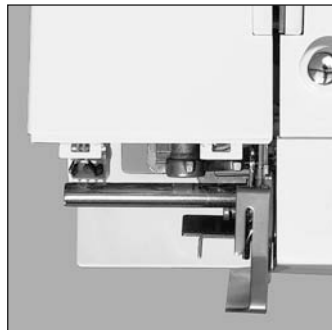
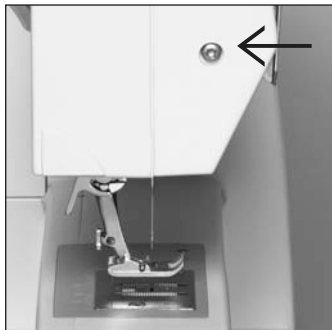

Sostituzione della lampadina

- mettere l'interruttore principale su «0»
- svitare la vite
- togliere il coperchio, girandolo un po' e tirare verso l'alto
- togliere la lampadina tirandola verso il basso
- inserire la nuova lampadina
- rimettere il coperchio di fronte ed avvitarlo



ATTENZIONE

Staccare la macchina per cucire dalla corrente prima di pulirla!

Indicazione:

Usare unicamente lampadine del tipo 12V/5W con base W 2.1 x 9.5 d

Attenzione:

Prima di sostituire la lampadina lasciarla raffreddare!



Si prega di osservare attentamente le prescrizioni di sicurezza!

Evitare ed eliminare difetti

Le seguenti indicazioni aiutano a riconoscere la maggior parte dei difetti possibili della macchina per cucire computerizzata.

Controllare se:

- il filo superiore ed il filo inferiore sono infilati correttamente
- l'ago è inserito correttamente
- lo spessore dell'ago è adatto; consultare la tabella a pag. 29
- la macchina è pulita; eliminare i residui dei fili
- la guida del crochet è stata pulita
- tra i dischi della tensione e sotto la molla della capsula sono rimasti incastrati dei resti di filo
- la spolina gira bene nella capsula

Formazione difettosa del punto

- residui di filo sono tra i dischi della tensione
- residui di filo sono sotto la molla della capsula
- il filo inferiore è ancora infilato nel gancino della capsula
- infilatura non corretta; controllare l'infilatura del filo superiore ed inferiore
- usare un disco svolgifilo adatto

Punti saltati

- gli aghi non sono adatti; impiegare solamente aghi del sistema 130/705H
- l'ago è storto o spuntato oppure non inserito correttamente; nell'inserirlo spingerlo in alto a fondo
- gli aghi sono di qualità inferiore o lucidati male
- la punta dell'ago non è adatta al materiale; se è necessario, impiegare punte sferiche per materiale a maglia e punte taglienti per pelle dura

Il filo inferiore si strappa

- la tensione del filo inferiore è troppo forte
- la spolina del filo inferiore non gira bene nella capsula; sostituire la spolina
- l'ago ha danneggiato il foro nella placca d'ago; fare levigare la placca da un tecnico di macchine per cucire
- l'ago è spuntato o storto

L'ago si spezza

- la vite per il fissaggio dell'ago non è avvitata correttamente
- il cucito è stato tirato in avanti anziché indietro
- cucendo sopra zone molto spesse il materiale è stato spinto mentre l'ago era abbassato nella stoffa; usare il piedino per jeans
- filo di qualità inferiore, mal ritorto oppure con nodi
- informazioni sugli aghi per cucire a pagina 29, 30

La macchina non funziona oppure cuce solo lentamente

- la spina non è innestata correttamente
- l'interruttore principale su posizione «0»
- la macchina proviene da un ambiente freddo
- il filarello è ancora inserito

Il filo superiore si strappa

- la tensione del filo superiore è troppo forte
- aghi di qualità inferiore; acquistare gli aghi sempre presso una rappresentanza **BERNINA**
- l'ago è spuntato o storto
- il filo impiegato è di qualità inferiore, il filo è annodato, troppo vecchio o secco
- usare un disco svolgi filo adatto
- il foro della placca d'ago o la punta del crochet sono danneggiati; portare la macchina per cucire computerizzata dal concessionario **BERNINA**

Indice

A		E		P		S	
Accessori	6-9	Evitare ed eliminare difetti	33	Pedale	6, 9	Scatola accessori	8
Accessori opzionali	7, 8, 9	F		Perno portafilo	13	Selezione del punto	19
Accessori standard	6, 7	Filo	29	Piano supplementare	8	Sostituzione dell'ago	12
Aghi	29, 30	Filo superiore	14	Piedini	7	Spolina	10-12
Arresto dell'ago alto/basso	20	G		Placca d'ago	16	Suole «snap-on»	7
Asola	27, 28	Griffa-Trasportatore	16	Posizione dell'ago	19	T	
Avvolgimento del filo inferiore	10	I		Programma di rammendo	21, 27	Tabella dei punti	21
B		Illuminazione	9, 32	Pulizia	31	Tagliafilo	10, 11, 15
Bilanciamento	18, 26, 28	Infilatore automatico dell'ago	15	Punto diritto	21, 22, 26	Tagliafilo del filo inferiore	10, 11
Borsetta di tela per accessori	6	Infilatura del filo superiore	14	Punto diritto triplo	21, 23	Tensione del filo	17
C		Introduzione della spolina	12	Punto invisibile	21, 24	Trasporto della stoffa	16
Cambiare la suola del piedino	13	L		Punto nido d'ape	21, 26	U	
Capsula	11	Larghezza / lunghezza del punto	19	Punto overlock doppio	21, 24	Unità Start-Stop	9
Cavo di rete	6	Lenti d'ingrandimento	9	Punto stretch supplementare	13	V	
Cerniera	26	Luce CFL	9	Punto serpentino	21, 23	1/2 velocità del motore	20
Clear / Delete	20	M		Punto stretch overlock	21, 25		
Cucire indietro	20	Manutenzione	31-32	Punto super stretch	21, 25		
D		Memoria personale	19	Punto zigzag	21, 22		
Delete / Clear	20			R			
Dettagli della macchina	4-5			Righello	8		
Display LCD	19						

Prescrizioni die sicurezza	2
Dettagli della macchina	4
Accessori standard	6
Assortimento piedini	7
Accessori opzionali	8
Preparazione della macchina	10
Indicazioni	17
Tabella dei punti	21
Selezione di punti utili	22
Aghi	29
Manutenzione	31
Evitare ed eliminare difetti	33
Indice	34

Impressum

Creazione, Serie, Layout, DTP: Silvia Bartholdi
Disegni: Müller-Melzer ID, Kreuzlingen

© copyright 2007

BERNINA International AG, Steckborn

