

SONY®

Fare clic qui 

Guida all'uso "Handycam" DCR-PJ6E/SX22E



Indice

Techniche utili per la registrazione

Indice

HANDYCAM®

Uso di Guida all'uso "Handycam"

Per informazioni sull'uso di tutte le funzionalità della videocamera consultare Guida all'uso "Handycam". Leggere Guida all'uso "Handycam" in aggiunta a Manuale delle istruzioni (volume separato). Le informazioni sull'uso della videocamera collegata a un computer si trovano anche in Manuale delle istruzioni e in "Guida di PMB", ovvero la guida del software "PMB (Picture Motion Browser)" in dotazione.

Ricerca informazioni rapida

Facendo clic su una voce sul bordo destro di ciascuna pagina è possibile saltare alla pagina relativa all'articolo.

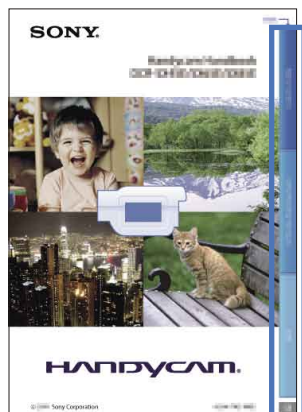

← Fare clic qui.

- La ricerca delle voci può essere eseguita tramite parola chiave usando Adobe Reader. Consultare la Guida di Adobe Reader per suggerimenti sull'uso di Adobe Reader.
- Guida all'uso "Handycam" può essere stampata.

Informazioni preliminari

Accessori in dotazione

I numeri tra parentesi indicano le quantità in dotazione.

- Alimentatore CA (1)
- Cavo di alimentazione (1)
- A/V Cavo di collegamento (1) **A**
- USB cavo (1) **B**
- Blocco batteria ricaricabile NP-FV30 (1)
- CD-ROM "Handycam" Application

Software (1)

- "PMB" (software, inclusa "Guida di PMB")
- Guida all'uso "Handycam" (PDF)
- "Manuale delle istruzioni" (1)

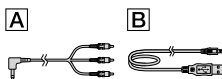

- Il software "PMB Portable" è preinstallato nella videocamera (p. 45).
- Vedere a pagina 19 per informazioni sulle schede di memoria utilizzabili con questa videocamera.

Uso della videocamera

- Non tenere la videocamera afferrandola per le parti riportate di seguito né per i copripresa.

Schermo LCD

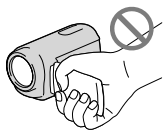

Blocco batteria

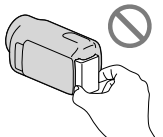

- La videocamera non è a prova di polvere o gocce e non è impermeabile. Vedere "Informazioni sulla gestione della videocamera" (p. 85).

Voci di menu, pannello LCD e obiettivo

- Le voci di menu disattivate non possono essere utilizzate nelle condizioni di registrazione o riproduzione correnti.
- Lo schermo LCD è fabbricato utilizzando una tecnologia ad altissima precisione, che consente l'impiego effettivo di oltre il 99,99% dei pixel. Tuttavia, è possibile che sullo schermo LCD appaiano costantemente piccoli punti neri e/o luminosi (bianchi, rossi, blu o verdi). Tali punti sono il risultato del normale processo di fabbricazione e non influenzano in alcun modo le registrazioni.

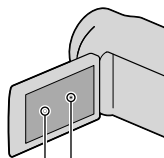

Punti neri

Punti bianchi, rossi, blu o verdi

- L'esposizione prolungata dello schermo LCD o dell'obiettivo alla luce solare diretta potrebbe causare problemi di funzionamento.
- Non riprendere direttamente il sole. In caso contrario, la videocamera potrebbe presentare problemi di funzionamento. Effettuare le riprese del sole in condizioni di bassa luminosità, ad esempio al crepuscolo.

Modifica dell'impostazione della lingua

- Per illustrare le procedure di funzionamento, vengono utilizzate le indicazioni sullo schermo in ogni lingua locale. Se necessario, prima di utilizzare la videocamera modificare la lingua delle indicazioni sullo schermo (p. 17).

Registrazione

- Se si utilizza una scheda di memoria con la videocamera per la prima volta, si consiglia di formattare la scheda di memoria mediante la videocamera (p. 66) per garantire prestazioni ottimali. Mediante la formattazione, tutti i dati registrati sulla memory card verranno eliminati e non sarà possibile recuperarli. Prima di procedere all'operazione, accertarsi di salvare i dati importanti sul computer e così via.

- Prima di procedere alla registrazione vera e propria, effettuare una registrazione di prova per verificare che le immagini e l'audio vengano registrati correttamente.
- Non è possibile risarcire il contenuto delle registrazioni, anche nel caso in cui non sia possibile effettuare la registrazione o la riproduzione a causa di problemi della videocamera, dei supporti di memorizzazione e così via.
- I sistemi colore televisivi variano a seconda della nazione o dell'area geografica. Per vedere le registrazioni su un televisore, è necessario disporre di un televisore basato sul sistema colore PAL.
- È possibile che programmi televisivi, film, videocassette e altro materiale siano protetti da copyright. La registrazione non autorizzata di tale materiale potrebbe contravvenire alle leggi sul copyright.

Nota sulla riproduzione

- È possibile che le immagini registrate con la videocamera non siano riprodotte correttamente su altri dispositivi. Analogamente, è possibile che le immagini registrate con altri dispositivi non siano riprodotte correttamente sulla videocamera.
- I filmati registrati su schede di memoria SD non possono essere riprodotti su apparecchi A/V di altri produttori.

Salvataggio di tutti i dati di immagine registrati

- Per evitare la perdita dei dati di immagine, salvare periodicamente tutte le immagini registrate su un supporto esterno. Si consiglia di salvare i dati di immagine su un disco quale ad esempio un DVD-R mediante un computer. Inoltre, i dati di immagine possono essere salvati utilizzando un videoregistratore o un registratore DVD/HDD e così via (p. 50).

Note sul blocco batteria e sull'alimentatore CA

- Assicurarsi di rimuovere il blocco batteria o l'alimentatore CA dopo aver spento la videocamera.
- Scollegare l'alimentatore CA dalla videocamera afferrando sia la videocamera che la spina DC.

Nota sulla temperatura della videocamera o del blocco batteria

- Quando la temperatura della videocamera o del blocco batteria diventa particolarmente alta o bassa, potrebbe non essere possibile effettuare la registrazione o la riproduzione sulla videocamera, a causa delle funzionalità di protezione della videocamera attivate in tali situazioni. In questo caso, sullo schermo LCD viene visualizzato un indicatore (p. 76).

Quando la videocamera è collegata a un computer o ad altri accessori

- Non provare a formattare il supporto di registrazione della videocamera utilizzando un computer. In caso contrario, la videocamera potrebbe non funzionare correttamente.
- Durante il collegamento della videocamera a un altro dispositivo mediante un cavo, accertarsi di inserire la spina del connettore nella direzione corretta. Inserendo forzatamente la spina all'interno del terminale, quest'ultimo potrebbe danneggiarsi e si potrebbero verificare problemi di funzionamento della videocamera.
- Non chiudere lo schermo LCD con la videocamera accesa e collegata a USB. Le foto e i filmati registrati potrebbero andare persi.

Qualora non sia possibile registrare/riprodurre le immagini, utilizzare la funzione [FORMATTAZ.SUPP.]

- Se le operazioni di registrazione/eliminazione delle immagini vengono ripetute a lungo, sul supporto di registrazione si verifica il fenomeno della frammentazione dei dati e le immagini non possono essere più salvate o registrate. In questo caso, salvare prima le immagini su un qualsiasi supporto esterno, quindi eseguire la funzione [FORMATTAZ.SUPP.] selezionando **MENU** (MENU) → [Visualizza altro] → [FORMATTAZ.SUPP.] (nella categoria  [GEST.SUPPORTO]) → [S1] → [S1] → **OK**.

Note sugli accessori opzionali

- Si consiglia l'uso di accessori Sony originali.
- La disponibilità di questi prodotti varia in base al paese/alla regione.

Informazioni su immagini, illustrazioni e schermate del presente manuale

- Le immagini di esempio usate in questo manuale a scopi illustrativi sono state acquisite utilizzando una fotocamera digitale; pertanto potrebbero apparire diverse dalle immagini e dagli indicatori sullo schermo che verranno visualizzati effettivamente sulla videocamera. Inoltre, le illustrazioni della videocamera e delle relative indicazioni a schermo sono state ingrandite o semplificate per facilitare la comprensione.
- In questo manuale, la scheda di memoria è chiamata "supporto di registrazione".
- Il design e le caratteristiche tecniche della videocamera e degli accessori sono soggetti a modifiche senza preavviso.

Controllare il nome del modello della videocamera

- Il nome del modello è indicato nel manuale solo in caso di differenza tra le specifiche dei vari modelli. Controllare il nome del modello nella parte inferiore della videocamera.
- Le differenze principali a livello di specifiche per i modelli di questa serie sono indicate di seguito.

	Supporto di registrazione	Capacità del supporto di registrazione interno	Proiettore
DCR-SX22E	Scheda di memoria	—	—
DCR-PJ6E			✓

Note sull'utilizzo

- Non eseguire le operazioni riportate di seguito. In caso contrario, è possibile che il supporto di registrazione venga danneggiato, che le immagini registrate non siano riproducibili o vengano perse, o che si verifichino altri problemi di funzionamento.
 - Non estrarre la scheda di memoria quando la spia di accesso (p. 18) è illuminata o lampeggia

- Non rimuovere il blocco batteria o l'alimentatore CA dalla videocamera, né sottoporre la videocamera a urti o vibrazioni quando la spia POWER (p. 15) o la spia di accesso (p. 18) sono illuminate o lampeggiano
- Durante l'uso di una tracolla (in vendita separatamente), prestare attenzione a non urtare la videocamera su altri oggetti.

Operazioni preliminari (p. 12)

Preparare l'alimentazione e il supporto di registrazione.

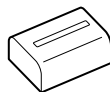

Registrazione di filmati e foto (p. 20)

Registrazione di filmati → p. 21

⚙️ Modifica della modalità di registrazione (p. 25)

⌚ Tempo di registrazione previsto (INFO SUPPORTO, p. 66)

Registrazione di foto → p. 22



Riproduzione di filmati e foto

Riproduzione sulla videocamera → p. 27

Riproduzione di immagini su un televisore → p. 34

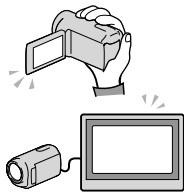

Salvataggio di immagini

Salvataggio di filmati e foto con un computer

Salvataggio di filmati e foto su un supporto esterno → p. 47

Salvataggio di immagini con un registratore → p. 50

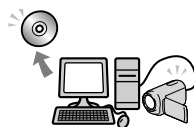

Eliminazione di filmati e foto (p. 36)

Se si eliminano i dati di immagine salvati sul computer o su un disco, è possibile registrare nuove immagini nello spazio libero del supporto.





■ Per ottenere buoni risultati in fase di registrazione



★ Stabilizzazione della videocamera

Mentre si impugna la videocamera, tenere la parte superiore del corpo dritta e tenere le braccia vicine al corpo.

La funzione SteadyShot è efficace contro le vibrazioni della videocamera; tuttavia, è essenziale non muovere quest'ultima.

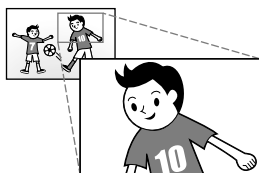

★ Uso omogeneo dello zoom

Utilizzare lo zoom in ingrandimento e in riduzione in modo lento e omogeneo. Si consiglia di utilizzare lo zoom con moderazione. L'uso eccessivo dello zoom risulta fastidioso durante la riproduzione del filmato.



★ Come evocare un senso di spaziosità

Utilizzare la tecnica della panoramica. Stabilizzarsi, muovere la videocamera orizzontalmente mentre si ruota lentamente la parte superiore del corpo. Restare fermi per qualche attimo alla fine della panoramica, per conferire un aspetto stabile alla scena.



★ Dare rilievo ai filmati con la narrazione

Pensate a registrare il suono con i vostri filmati. Descrivere con una narrazione il soggetto, oppure parlare al soggetto durante le riprese.

Cercare di ottenere un volume bilanciato delle voci, poiché la persona che registra è più vicina al microfono rispetto alla persona registrata.



★ Uso degli accessori

Utilizzare in modo appropriato gli accessori della videocamera.

Utilizzando un treppiede, ad esempio, è possibile effettuare la registrazione accelerata di un fotogramma alla volta, oppure registrare soggetti in condizioni di scarsa illuminazione, ad esempio scene di fuochi d'artificio o paesaggi notturni.

Accertarsi di portare con sé batterie di ricambio per continuare a registrare senza preoccuparsi di esaurire la carica della batteria.

■ Tecniche utili per la registrazione

Acquisizione di immagini piacevoli con impostazioni semplici

AUTOM.INTELLIG. (24)



Fiori in primo piano

RITRATTO (57)

RIPR.RAVV. (60)



Controllo della battuta di golf

SPORT (57)



Registrazione in una stanza scarsamente illuminata

LUCE VIDEO (26)



Acquisizione di fuochi d'artificio o di un tramonto in tutto il suo splendore

FUOCHI ARTIF. (57)

ALBA E TRAMONTO (57)

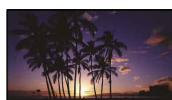

Indice









Uso di Guida all'uso "Handycam"	2
Ricerca informazioni rapida	2
Informazioni preliminari	3
Note sull'utilizzo	5
Procedure operative	6
Consigli per registrazioni corrette	7

Operazioni preliminari

Punto 1: Carica del blocco batteria	12
Punto 2: Accensione dell'apparecchio e impostazione della data e dell'ora	15
Uso del selettore multiplo	17
Modifica dell'impostazione della lingua	17
Punto 3: Preparazione del supporto di registrazione	18
Inserimento di una scheda di memoria	18

Registrazione/riproduzione

Registrazione	20
Registrazione di filmati	21
Registrazione di foto	22
Funzioni utili per la registrazione di filmati e foto	24
Uso dello zoom	24
Registrazione automatica di immagini migliori (AUTOM.INTELLIG.)	24
Selezione del modo di registrazione	25
Uso di LUCE VIDEO	26
Registrazione nel modo a specchio	26
Riproduzione sulla videocamera	27
Funzioni utili per la riproduzione di filmati e foto	29
Ricerca delle immagini desiderate per data (Indice delle date)	29
Ricerca dell'esatta scena desiderata (Indice fotogrammi)	29
Ricerca della scena in base al volto (Indice volti)	30
Riproduzione di una serie di foto (Visualizzazione in serie)	31
Uso del proiettore integrato (DCR-PJ6E)	32
Riproduzione di immagini su un televisore	34

Uso corretto della videocamera	
Eliminazione di filmati e foto	36
Protezione dei filmati e delle foto registrate (Proteggere)	38
Divisione di un filmato	39
Uso di una playlist di filmati	40
Creazione della playlist	40
Riproduzione della playlist	40
Salvataggio di filmati e foto con un computer	
Creazione di un disco con la funzione one touch (One Touch Disc Burn)	42
Importare filmati e foto in un computer	43
Creazione di un disco	44
Caricamento di immagini su un servizio multimediale	45
Avviamento di "PMB Portable" (Windows)	45
Avviamento di "PMB Portable" (Mac)	45
Note su "PMB Portable"	46
Salvataggio di immagini su un dispositivo esterno	
Salvataggio di immagini su un supporto esterno (COPIA DIRETTA)	47
Creazione di un disco con un registratore	50
Creazione di un disco con un registratore, ecc.	50
Personalizzazione della videocamera	
Uso dei menu	52
Uso dei menu	52
Uso di [MENU PERSONALE]	53
Uso di  OPTION MENU	54
Elenchi dei menu	55
 IMPOST.MANUALI (voci per la regolazione delle condizioni della scena)	57
 IMPOST.RIPRESA (voci per la ripresa personalizzata)	60
 IMP.FOTO VCAM. (voci per la registrazione di foto)	63
 RIPRODUZIONE (voci per la riproduzione)	64
 MDFC (voci per la modifica)	65
 ALTRO (voci per altre impostazioni)	65
 GEST.SUPPORTO (voci per la gestione del supporto di registrazione)	66
 IMPOST.GENERALI (altre voci di impostazione)	67

Informazioni aggiuntive

? Risoluzione dei problemi	70
Indicazioni di autodiagnostica/Indicatori di avviso	76
Tempo di registrazione dei filmati/numero di foto registrabili	79
Tempo previsto di registrazione e riproduzione con ciascun blocco batteria	79
Tempo di registrazione previsto dei filmati	79
Numero previsto di foto registrabili	80
Uso della videocamera all'estero	81
Manutenzione e precauzioni	83
Informazioni sulla scheda di memoria	83
Informazioni sul blocco batteria "InfoLITHIUM"	84
Informazioni sulla gestione della videocamera	85

Riferimento rapido

Indicatori sullo schermo	89
Parti e comandi	91
Indice	93

Punto 1: Carica del blocco batteria

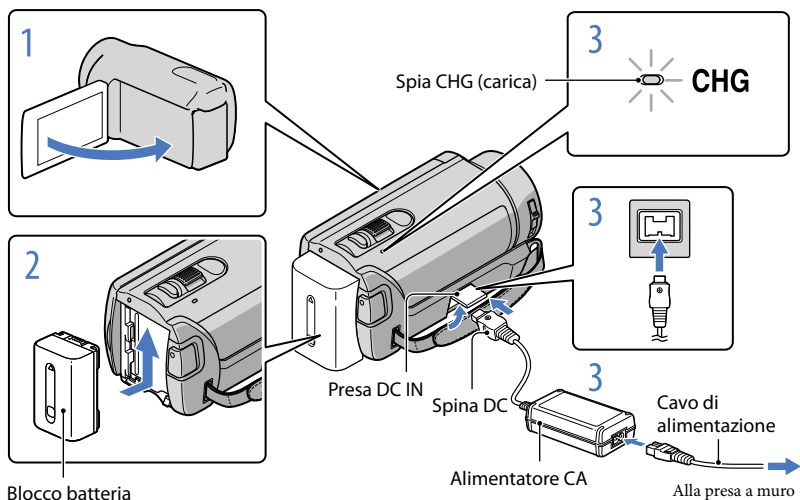

È possibile caricare il blocco batteria “InfoLITHIUM” (serie V) dopo averlo inserito nella videocamera.

ⓘ Note

- Nella videocamera non è possibile installare blocchi batteria “InfoLITHIUM” diversi dalla serie V.

- 1** Spegner la videocamera chiudendo lo schermo LCD.
- 2** Installare il blocco batteria facendolo scorrere in direzione della freccia fino a quando non scatta in posizione.
- 3** Collegare l'alimentatore CA e il cavo di alimentazione alla videocamera e alla presa a muro.
 - Allineare il simbolo ▲ sulla spina DC a quello sulla presa DC IN.

La spia CHG (carica) si accende e la ricarica ha inizio. La spia CHG (carica) si spegne quando il blocco batteria è completamente carico.

4 Quando la batteria è carica, scollegare l'alimentatore CA dalla presa DC IN della videocamera.

Suggerimenti

- Vedere a pagina 79 per ulteriori informazioni sui tempi di registrazione e di riproduzione.
- Quando la videocamera è accesa è possibile verificare la quantità di carica residua approssimativa della batteria mediante l'indicatore di carica residua, nella parte superiore sinistra dello schermo LCD.

Tempo di carica

Tempo approssimativo (in minuti) necessario alla carica completa di un blocco batteria completamente scarico.

Blocco batteria	Tempo di carica
NP-FV30 (in dotazione)	115
NP-FV50	155
NP-FV70	195
NP-FV100	390

- Tempi misurati utilizzando la videocamera a 25 °C.
Si consiglia una temperatura compresa tra 10 °C e 30 °C.

Per rimuovere il blocco batteria

Chiudere lo schermo LCD. Far scorrere la levetta di sblocco BATT (batteria) (①), quindi estrarre il blocco batteria (②).

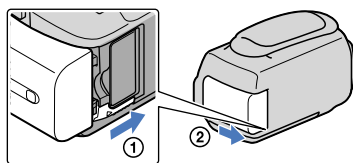

Per utilizzare una presa a muro come fonte di alimentazione

Effettuare gli stessi collegamenti descritti in “Punto 1: Carica del blocco batteria”. Anche se il blocco batteria è installato, non si scarica.

Carica del blocco batteria all'estero

È possibile caricare il blocco batteria in qualsiasi paese/area geografica mediante l'alimentatore CA in dotazione con la videocamera, nella gamma di tensioni compresa tra 100 V e 240 V CA, a 50 Hz/60 Hz.

Note

- Non utilizzare un trasformatore elettronico di tensione.

Note sul blocco batteria

- Prima di rimuovere il blocco batteria o di scollegare l'alimentatore CA, chiudere lo schermo LCD e accertarsi che la spia POWER (p. 15) e la spia di accesso (p. 18) siano spente.
- La spia CHG (carica) lampeggia durante la carica nelle seguenti circostanze:
 - Se il blocco batteria non è installato correttamente.
 - Se il blocco batteria è danneggiato.
 - Se la temperatura del blocco batteria è bassa.
Rimuovere il blocco batteria e portarlo in un luogo caldo.
 - Se la temperatura del blocco batteria è alta.
Rimuovere il blocco batteria e portarlo in un luogo fresco.
- Nell'impostazione predefinita, la videocamera si spegne automaticamente se non si esegue alcuna operazione per circa 5 minuti, per risparmiare l'energia della batteria ([SPEGNIM.AUTO], p. 68).

Note sull'alimentatore CA

- Quando si utilizza l'alimentatore CA, collegarlo alla presa a muro più vicina. In caso di problemi di funzionamento durante l'uso della videocamera, scollegare immediatamente l'alimentatore CA dalla presa a muro.
- Non utilizzare l'alimentatore CA in spazi ridotti, ad esempio tra una parete e un mobile.
- Non cortocircuitare la spina DC dell'alimentatore CA o i terminali della batteria con oggetti metallici. In caso contrario, potrebbero verificarsi problemi di funzionamento.

Punto 2: Accensione dell'apparecchio e impostazione della data e dell'ora

1 Aprire lo schermo LCD della videocamera.

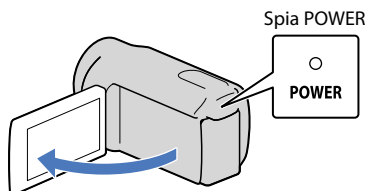

La videocamera si accende.

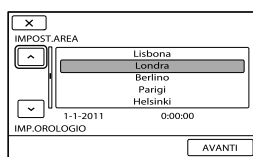
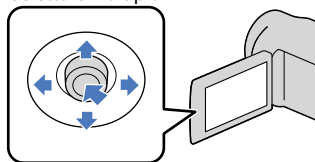

2 Per selezionare l'area geografica desiderata, selezionare / con / del selettore multiplo, quindi tenere premuto il centro del selettore multiplo fino a quando l'area geografica desiderata non risulta illuminata.

Selettore multiplo



- Per i dettagli sull'uso del selettore multiplo, vedere a pagina 17.
- Per impostare di nuovo la data e l'ora, utilizzare il selettore multiplo per selezionare **MENU** (MENU) → [Visualizza altro] → [IMP.OR./LING.] (nella categoria  [IMPOST.GENERALI]) → [IMP. OROLOGIO]. Quando una voce non è presente sullo schermo, selezionare / fino a far apparire la voce.

3 Selezionare [AVANTI] con del selettore multiplo, quindi premere il centro del selettore multiplo.

- 4 Selezionare l'impostazione [ORA LEGALE] con ◀/▶ del selettore multiplo, quindi premere il centro del selettore multiplo.

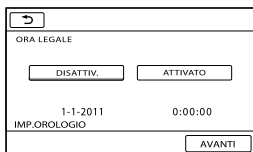

Se si imposta [ORA LEGALE] su [ATTIVATO], l'orologio avanza di 1 ora.

- 5 Selezionare [AVANTI] con ▼ del selettore multiplo, quindi premere il centro del selettore multiplo.

- 6 Impostare la data e l'ora ripetendo la procedura riportata di seguito.

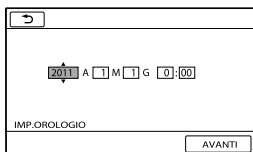

- ① Evidenziare la voce desiderata mediante ◀/▶ del selettore multiplo.
② Selezionare il valore dell'impostazione con ▲/▼ del selettore multiplo, quindi premere il centro del selettore multiplo.

- 7 Selezionare [AVANTI] → **OK** con ▼ del selettore multiplo, quindi premere il centro del selettore multiplo.

L'orologio inizia a funzionare.

ⓘ Note

- Sebbene non siano visualizzate durante la registrazione, la data e l'ora vengono registrate automaticamente sul supporto di registrazione e possono essere visualizzate durante la riproduzione. Per visualizzare la data e l'ora, selezionare **MENU** (MENU) → [Visualizza altro] → [IMPRIPRODUZ.] (nella categoria **▶** [RIPRODUZIONE]) → [CODICE DATI] → [DATA/ORA] → **OK** → **↩** → **✕**.
- È possibile disattivare i segnali acustici delle operazioni selezionando **MENU** (MENU) → [Visualizza altro] → [IMP.AUDIO/DISPL.] (nella categoria **⚙** [IMPOST.GENERALI]) → [SEGN.ACUST.] → [DISATTIV.] → **OK** → **↩** → **✕**.

Per spegnere l'apparecchio

Chiudere lo schermo LCD. La spia POWER lampeggia per alcuni secondi e l'apparecchio si spegne.

Selettore multiplo

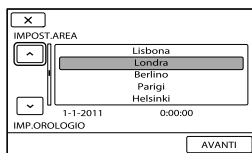
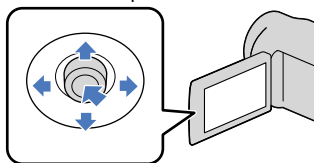

- 1 Illuminare il pulsante desiderato mediante ▼/▲/◀/▶ del selettore multiplo.
- 2 Premere il centro del selettore multiplo per confermare la selezione.

Modifica dell'impostazione della lingua

È possibile modificare le indicazioni sullo schermo affinché vengano visualizzate in una lingua specifica.

Selezionare **MENU** (MENU) → [Visualizza altro] → [IMP.OR./LING.] (nella categoria [IMPOST.GENERALI]) → [IMPOST.LINGUA] → la lingua desiderata → **OK** → → .

Punto 3: Preparazione del supporto di registrazione

Inserimento di una scheda di memoria

Aprire il coperchio, orientare l'angolo smussato della scheda di memoria come illustrato nella figura, quindi inserire la scheda di memoria nell'apposito alloggiamento fino a quando non scatta in posizione.

- Chiudere il coperchio dopo avere inserito la scheda di memoria.

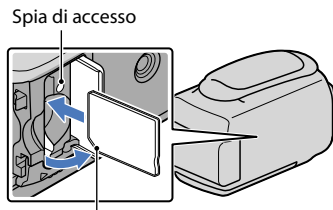

Si noti la direzione dell'angolo smussato.

Se si inserisce una nuova scheda di memoria, viene visualizzata la schermata [Crea un nuovo file di database di immagini.]. In questo caso, selezionare [SÌ]. Se si registrano solo foto sulla scheda di memoria, selezionare [NO].

- Verificare la direzione della scheda di memoria. Inserendo a forza la scheda di memoria nella direzione sbagliata, è possibile danneggiare la scheda di memoria, l'alloggiamento per la scheda di memoria o i dati di immagine.

Per estrarre la scheda di memoria

Aprire il coperchio e premere leggermente la scheda di memoria verso l'interno una volta.

- Non aprire il coperchio durante la registrazione.
- Durante l'inserimento o l'estrazione della scheda di memoria, prestare attenzione a non far fuoriuscire e cadere la scheda di memoria.

⚠ Note

- Se viene visualizzato [Impossibile creare un nuovo file di database di immagini. È possibile che lo spazio disponibile non sia sufficiente.], inizializzare la scheda di memoria selezionando **MENU** (MENU) → [Visualizza altro] → [FORMATTAZ.SUPP.] (nella categoria  [GEST.SUPPORTO]) → [SÌ] → [SÌ] → **OK**.

💡 Suggerimenti

- Per informazioni sui tempi di registrazione dei filmati, vedere a pagina 79.
- Per informazioni sul numero di foto registrabili, vedere a pagina 80.

Tipi di scheda di memoria utilizzabili con la videocamera

- Con la presente videocamera è possibile utilizzare solamente schede di memoria “Memory Stick PRO Duo”, “Memory Stick PRO-HG Duo”, schede di memoria SD (Classe 2 o più veloce), schede di memoria SDHC (Classe 2 o più veloce) e schede di memoria SDXC (Classe 2 o più veloce). Non è possibile garantire il funzionamento con tutte le schede di memoria.
- Per l'uso con la videocamera sono state collaudate le schede di memoria “Memory Stick PRO Duo” (fino a 32 GB) e schede di memoria SD (fino a 64 GB).
- Per la registrazione di filmati in una “Memory Stick PRO Duo”, si consiglia di utilizzare una “Memory Stick PRO Duo” di capacità pari a 512 MB o superiore.
- Nel presente manuale, le “Memory Stick PRO Duo” e le “Memory Stick PRO-HG Duo” sono chiamate “Memory Stick PRO Duo”, mentre le schede di memoria SD, SDHC e SDXC sono chiamate schede di memoria SD.

! Note

- Non è possibile utilizzare le MultiMediaCard.
- Le immagini registrate sulle schede di memoria SDXC non possono essere riprodotte o importate su computer non compatibili con exFAT*, su componenti AV e su altri apparecchi collegati alla videocamera per mezzo del cavo USB. Verificare che i dispositivi collegati siano compatibili con exFAT. Se si collega un dispositivo non compatibile con exFAT, è possibile che venga visualizzata la schermata di inizializzazione. Evitare di eseguire l'inizializzazione, altrimenti tutto il contenuto registrato andrà perduto.
- * exFAT è il file system utilizzato dalle schede di memoria SDXC.

Formati delle schede di memoria utilizzabili con la videocamera

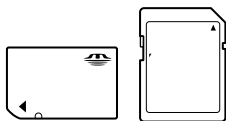

- È possibile utilizzare solo “Memory Stick Duo” con dimensione pari alla metà delle schede di memoria “Memory Stick” e schede di memoria SD di dimensione standard.
- Non applicare etichette o simili alla scheda di memoria o all'adattatore per schede di memoria. In caso contrario, si potrebbero provocare problemi di funzionamento.

Selezionare un elemento sullo schermo LCD

Effettuare la selezione con ▼/▲/◀/▶ e premere il pulsante al centro del selettore multiplo per confermare la selezione.

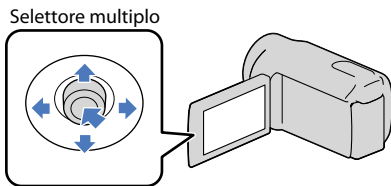

Registrazione

Per aprire il copriobiettivo

Far scorrere l'interruttore LENS COVER per aprire il coperchio.

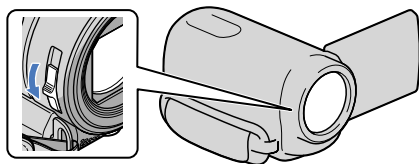

Suggerimenti

- Al termine della registrazione o durante la riproduzione delle immagini, chiudere il copriobiettivo.

1

Stringere la cinghia dell'impugnatura.

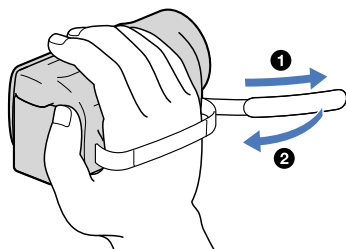

2

Aprire lo schermo LCD della videocamera.

La videocamera si accende.

- È possibile cambiare modalità di registrazione premendo MODE. Premere MODE fino a visualizzare l'icona della modalità desiderata.

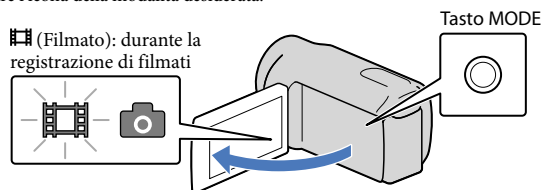

Premere START/STOP per avviare la registrazione.

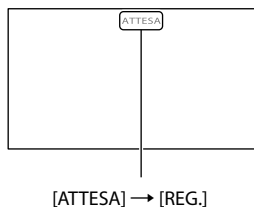
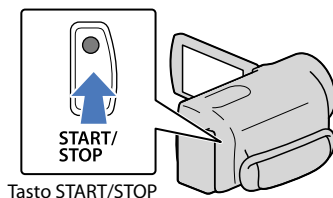

Per arrestare la registrazione, premere di nuovo START/STOP.

- Le icone e gli indicatori sul pannello LCD vengono visualizzati per circa 3 secondi, quindi scompaiono dopo lo spegnimento della videocamera o il passaggio ai modi di registrazione (filmato/foto)/riproduzione. Per visualizzare nuovamente le icone e gli indicatori, premere il selettore multiplo.

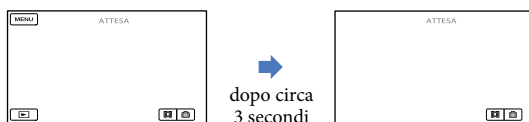

⚠ Note

- Chiudendo lo schermo LCD durante la ripresa di filmati, la videocamera arresta la registrazione.
- Il tempo massimo di registrazione continua di filmati è pari a circa 13 ore.
- Quando un file di filmato supera i 2 GB, viene creato automaticamente un file di filmato successivo.
- Dopo l'accensione della videocamera sono necessari diversi secondi prima di poter iniziare a registrare. Durante questo intervallo non è possibile utilizzare la videocamera.
- Se i dati sono ancora in fase di scrittura sul supporto di registrazione dopo il termine della registrazione, saranno indicati i seguenti stati. In questa fase, non sottoporre a urti o vibrazioni la videocamera e non rimuovere la batteria né l'alimentatore CA.
 - La spia di accesso (p. 18) è accesa o lampeggiante
 - L'icona del supporto nell'angolo superiore destro dello schermo LCD lampeggia

Suggerimenti

- Quando viene individuato un volto, appare una cornice bianca e la qualità dell'immagine attorno al volto viene automaticamente ottimizzata ([RILEVAM.VOLTI], p. 61).
- Per informazioni sui tempi di registrazione dei filmati, vedere a pagina 79.
- È possibile controllare il tempo di registrazione, la capacità residua stimata e altre informazioni selezionando **MENU** (MENU) → [Visualizza altro] → [INFO SUPPORTO] (nella categoria **GEST. SUPPORTO**).
- Lo schermo LCD della videocamera può visualizzare le immagini registrate a schermo intero (visualizzazione totale dei pixel). Tuttavia, in questo modo è possibile che le estremità superiore, inferiore, destra e sinistra delle immagini appaiano sfocate quando riprodotte su un televisore non compatibile con la visualizzazione con tutti i pixel. In tal caso, impostare [CORN.GUIDA] su [ATTIVATO] (p. 60), quindi registrare le immagini utilizzando come guida la cornice esterna visualizzata sullo schermo.
- [STEADYSHOT] è regolato su [ATTIVATO] per impostazione predefinita.
- Per regolare l'angolazione del pannello LCD, innanzitutto aprirlo a 90 gradi rispetto alla videocamera (①), quindi regolare l'angolazione (②).

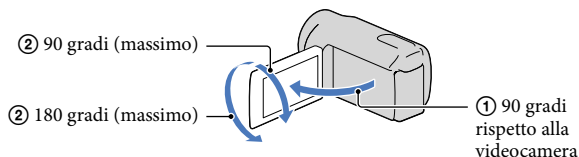

Codice dati durante la registrazione

La data, l'ora e la condizione della registrazione vengono registrate automaticamente sul supporto di registrazione. Durante la registrazione, questi dati non vengono visualizzati. Tuttavia, è possibile verificarli durante la riproduzione come [CODICE DATI]. Per visualizzarli, selezionare **MENU** (MENU) → [Visualizza altro] → [IMP.RIPRODUZ.] (nella categoria **RIPRODUZIONE**) → l'impostazione desiderata → **OK** → **↶** → **✕**.

Registrazione di foto

1 Premere MODE fino a visualizzare l'icona **📷** (Foto).

Il display LCD passa al modo di registrazione foto e il rapporto di formato diventa 4:3.

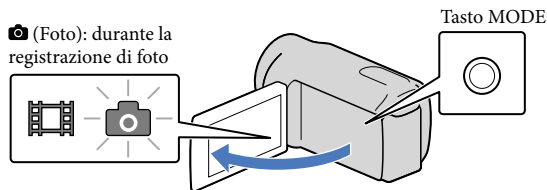

- 2 Premere leggermente il tasto PHOTO per regolare la messa a fuoco, quindi premerlo fino in fondo.

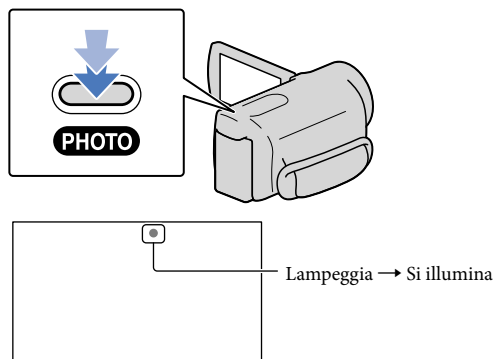

Quando il simbolo  scompare, la foto è stata registrata.

Suggerimenti

- Per ulteriori informazioni sul numero di foto registrabili, vedere a pagina 80.
- Per modificare le dimensioni dell'immagine, selezionare **MENU** (MENU) → [Visualizza altro] → [**DIM.IMMAG.**] (nella categoria  [IMP.FOTO VCAM.]) → l'impostazione desiderata → **OK** → **X**.

Funzioni utili per la registrazione di filmati e foto

Uso dello zoom

È possibile ingrandire le immagini fino a 70× rispetto alle dimensioni originali tramite la leva dello zoom elettrico.

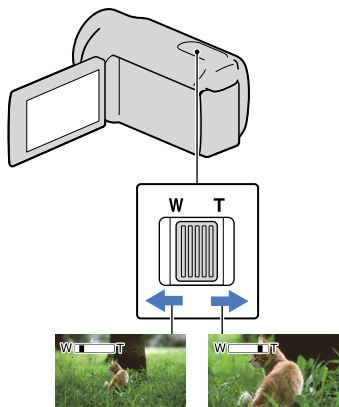

Campo di visualizzazione più ampio (Grandangolo)

Vista da vicino (Teleobiettivo)

Per eseguire uno zoom graduale, spostare leggermente la leva dello zoom elettrico. Spostarla ulteriormente per uno zoom più rapido.

ⓘ Note

- È possibile che la funzione SteadyShot non riduca la sfocatura dell'immagine quando la leva dello zoom elettrico è impostata sul lato T (teleobiettivo).
- Mantenere il dito sulla leva dello zoom elettrico. Se si solleva il dito dalla leva dello zoom elettrico, potrebbe venire registrato anche il suono della leva.
- La distanza minima fra la videocamera e il soggetto che permette di mantenere una buona messa a fuoco è di circa 1 cm per il grandangolo e di circa 150 cm per il teleobiettivo.

💡 Suggerimenti

- È possibile impostare [ZOOM DIGITALE] (p. 62) se si desidera utilizzare lo zoom a un livello più elevato.

Registrazione automatica di immagini migliori (AUTOM. INTELLIG.)

Premendo il tasto **i/AUTO** è possibile registrare le immagini usando la funzione AUTOM.INTELLIG.. Quando si rivolge la videocamera verso il soggetto, la registrazione usa la combinazione ottimale della modalità rilevamento volti e della modalità rilevamento scena. Se la videocamera rileva il soggetto, vengono visualizzate le icone corrispondenti alla condizione rilevata.

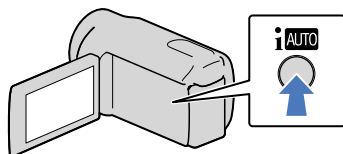

Rilevamento volti

👤 (Ritratto)

La videocamera rileva i volti dei soggetti e regola messa a fuoco, esposizione e colore.

Rilevamento scena

👁️ (Controluce), 🏞️ (Paesaggio), 🌙 (Scena notturna), 🎭 (Palcoscenico), 🌱 (Macro)

La videocamera seleziona automaticamente l'impostazione più efficace a seconda della scena.

ⓘ Note

- La videocamera potrebbe non rilevare la scena o il soggetto previsto, a seconda delle condizioni di registrazione.

Per annullare la funzione AUTOM. INTELLIG.

Premere **AUTO**.

Le icone **AUTO** o del modo di rilevamento scompaiono ed è possibile eseguire la registrazione con le impostazioni preferite.

Inoltre, l'impostazione AUTOM.

INTELLIG. viene annullata se si modificano le seguenti impostazioni:

- [SELEZIONE SCENA]
- [BILAN.BIANCO]
- [ESPOSIZIONE]
- [FOCUS]
- [RIPR.RAVV.]
- [STEADYSHOT]
- [CONTROLUCE]
- [RILEVAM.VOLTI]

ⓘ Note

- AUTOM.INTELLIG. è impostato su [DISATTIV.] se [STEADYSHOT] è stato impostato su [DISATTIV.]. [STEADYSHOT] è impostato su [ATTIVATO] se AUTOM. INTELLIG. è stato impostato su [ATTIVATO]. Altre voci elencate sopra sono riportate alle impostazioni predefinite.

Selezione del modo di registrazione

È possibile selezionare un modo di registrazione per i filmati tra 3 livelli. Il tempo di registrazione sul supporto può cambiare in base al modo di registrazione. [MODO REG.] è regolato su [SP] per impostazione predefinita.



Registrazione di lunga durata

Registrazione di alta qualità

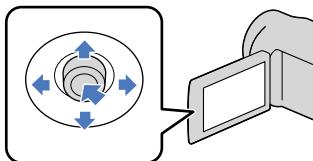

1 Selezionare **MENU** (MENU) → [Visualizza altro] → [MODO REG.] (nella categoria [IMPOST.RIPRESA]).

2 Selezionare l'impostazione desiderata.

Per registrare immagini di alta qualità, selezionare il modo HQ; per registrare filmati più lunghi, selezionare il modo LP.

3 Selezionare **OK** → **X**.

ⓘ Note

- I filmati vengono registrati nel formato MPEG-2.
- È possibile selezionare le opzioni relative alla qualità delle immagini riportate di seguito. Il valore "9M" indica una velocità bit media, mentre "M" significa "Mbps".
 - [HQ] (9M (HQ))
 - [SP] (6M (SP)) (impostazione predefinita)
 - [LP] (3M (LP))
- Se si effettuano registrazioni nella modalità LP, la qualità dei filmati potrebbe ridursi oppure le scene con movimenti rapidi potrebbero apparire con disturbi di blocco durante la riproduzione.

È possibile utilizzare LUCE VIDEO in base alle condizioni di registrazione. Si consiglia di utilizzare LUCE VIDEO a una distanza di circa 30 cm - 150 cm dal soggetto.

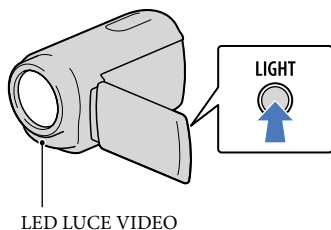

Ad ogni pressione di LIGHT, l'indicatore cambia come segue.

Nessun indicatore (Disattivato) →
 ≡ AUTO (Automatico) → ≡ (Attivato)
 → ...

Premere più volte LIGHT per annullare LUCE VIDEO.

ⓘ Note

- La funzione LUCE VIDEO genera una forte luce. Non utilizzare la LUCE VIDEO puntandola direttamente agli occhi a una distanza ravvicinata.
- Il tempo di utilizzo del blocco batteria si riduce durante l'uso della LUCE VIDEO.
- Quando si registrano filmati con la funzione LUCE VIDEO impostata su ≡ AUTO, è possibile che la luce video si accenda e si spenga. In questo caso, premere più volte LIGHT per selezionare ≡.

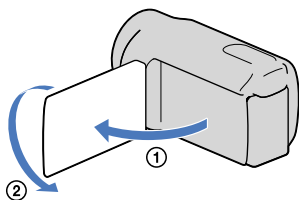

Aprire il pannello LCD di 90 gradi rispetto alla videocamera (①), quindi ruotarlo di 180 gradi verso l'obiettivo (②).

💡 Suggerimenti

- Sullo schermo LCD viene visualizzata l'immagine speculare del soggetto, ma l'immagine viene registrata normalmente.

Riproduzione sulla videocamera

1 Aprire lo schermo LCD della videocamera.

La videocamera si accende.

2 Premere  (VISUALIZZA IMMAGINI).

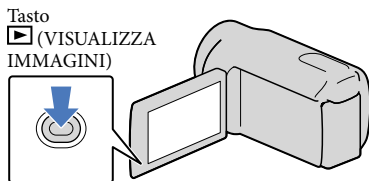

La schermata VISUAL INDEX viene visualizzata dopo qualche secondo.



3 Selezionare  (Filmato) (1) → il filmato desiderato (2) per riprodurre un filmato.

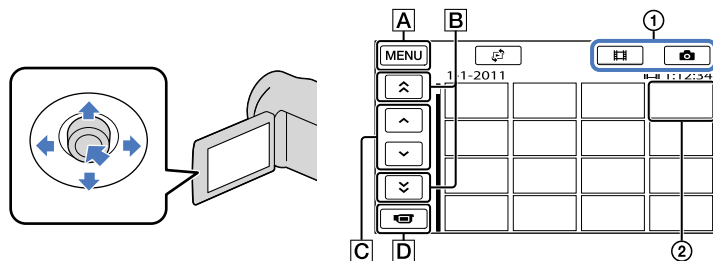

Selezionare  (Foto) (1) → una foto desiderata (2) per visualizzare una foto.

I filmati vengono visualizzati e ordinati per data di registrazione.





A Alla schermata MENU

B  /  : consente di visualizzare i filmati registrati alla data precedente/successiva.

C  /  : consente di visualizzare il filmato precedente/successivo.

D Consente di tornare alla schermata di registrazione.

-  viene visualizzato insieme al filmato o alla foto riprodotti o registrati più di recente. Se si seleziona il filmato o la foto con , è possibile continuare la riproduzione dal punto in cui è stata interrotta in precedenza. ( appare sulla foto registrata su una scheda di memoria).

Riproduzione di filmati

La videocamera inizia la riproduzione del filmato selezionato.

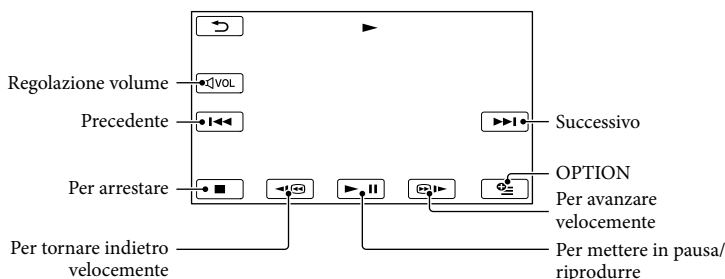

Suggerimenti

- Quando la riproduzione dal filmato selezionato raggiunge l'ultimo filmato, viene visualizzata di nuovo la schermata VISUAL INDEX.
- Selezionare **[◀◀]** / **[▶▶]** durante il modo di pausa per riprodurre il filmato lentamente.
- Selezionando ripetutamente **[◀◀]** / **[▶▶]** durante la riproduzione, i filmati vengono riprodotti a una velocità pari a circa 5 volte → circa 10 volte → circa 30 volte → circa 60 volte quella normale.
- È possibile visualizzare VISUAL INDEX selezionando **[MENU]** (MENU) → [Visualizza altro] → [VISUAL INDEX] (nella categoria **[▶]** [RIPRODUZIONE]).
- La data e l'ora di registrazione, nonché le condizioni di ripresa, vengono registrate automaticamente durante la registrazione. Queste informazioni non vengono visualizzate durante la registrazione, ma è possibile visualizzarle durante la riproduzione selezionando **[MENU]** (MENU) → [Visualizza altro] → [IMP.RIPRODUZ.] (nella categoria **[▶]** [RIPRODUZIONE]) → [CODICE DATI] → l'impostazione desiderata → **[OK]** → **[↺]** → **[X]**.

Per regolare il volume audio dei filmati

Durante la riproduzione di filmati, selezionare **[VOL]** → regolare con **[◀]** / **[▶]** → **[↺]**.

- È inoltre possibile regolare il volume dell'audio utilizzando **[−]** / **[+]** in OPTION MENU.

Visualizzazione delle foto

La videocamera visualizza la foto selezionata.

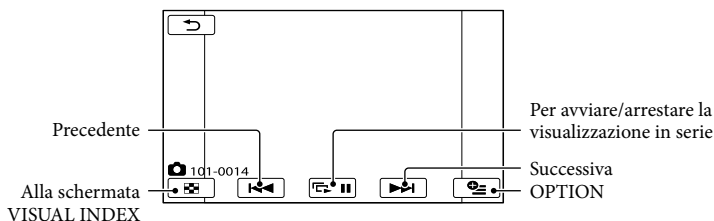

Suggerimenti

- Quando si visualizzano le foto registrate su una scheda di memoria, sullo schermo viene visualizzato **[101]** ▶ (cartella di riproduzione).

Funzioni utili per la riproduzione di filmati e foto

Ricerca delle immagini desiderate per data (Indice delle date)

È possibile cercare in modo efficiente le immagini desiderate in base alla data.

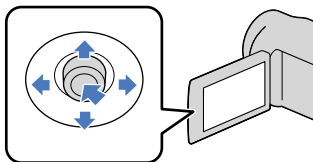

ⓘ Note

- Non è possibile utilizzare la funzione Indice delle date per le foto presenti sulla scheda di memoria.



1 Premere (VISUALIZZA IMMAGINI).

Viene visualizzata la schermata VISUAL INDEX.

2 Selezionare → [INDICE DELLE DATE].

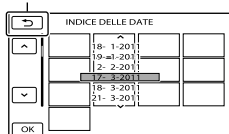
Consente di tornare alla schermata VISUAL INDEX



- Selezionare  /  per selezionare la data dell'immagine desiderata, quindi selezionare .

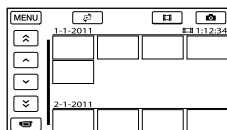

Le immagini relative alla data selezionata vengono visualizzate nella schermata VISUAL INDEX.

💡 Suggerimenti

- È inoltre possibile visualizzare l'indice delle date selezionando **MENU** (MENU) → [Visualizza altro] → [VISUAL.IMMAGINI] (nella categoria  [RIPRODUZIONE]) → [INDICE DELLE DATE].
- Sulla schermata [Indice fotogrammi]/[Indice volti], è possibile visualizzare l'indice delle date selezionando la data nell'angolo superiore destro della schermata.

Ricerca dell'esatta scena desiderata (Indice fotogrammi)

È possibile dividere un filmato in una posizione temporale specificata, quindi visualizzare la prima scena di ciascuna porzione nella schermata INDEX. È possibile avviare la riproduzione di un filmato a partire dalla miniatura selezionata.

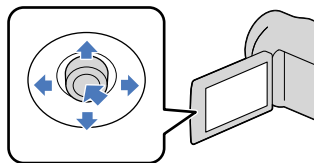

1 Premere  (VISUALIZZA IMMAGINI).

Viene visualizzata la schermata VISUAL INDEX.

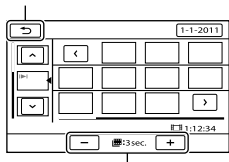

2 Selezionare  → [ FOTOGRAMMI].

Consente di tornare alla schermata VISUAL INDEX





Imposta l'intervallo per la creazione di miniature delle scene in un filmato.

3 Selezionare  /  per selezionare il filmato desiderato.

4 Selezionare  /  per cercare la scena desiderata, quindi selezionare la scena che si desidera riprodurre.

La riproduzione viene avviata a partire dalla scena selezionata.

 **Suggerimenti**

- È inoltre possibile visualizzare Indice fotogrammi selezionando **MENU** (MENU) → [Visualizza altro] → [VISUAL.IMMAGINI] (nella categoria  [RIPRODUZIONE]) → [ FOTOGRAMMI].

Ricerca della scena in base al volto (Indice volti)

Le immagini dei volti rilevati durante la registrazione vengono visualizzate nella schermata INDEX.

È possibile riprodurre il filmato a partire dall'immagine del volto selezionata.

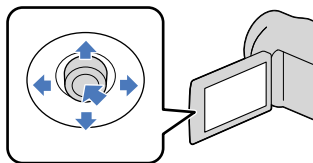

1 Premere  (VISUALIZZA IMMAGINI).



Viene visualizzata la schermata VISUAL INDEX.

2 Selezionare  → [ VOLTI].

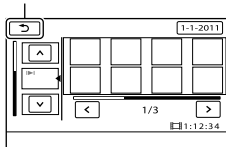
Consente di tornare alla schermata VISUAL INDEX



3 Selezionare  /  per selezionare il filmato desiderato.

4 Selezionare  /  per cercare l'immagine del volto desiderato, quindi selezionare quest'ultima per visualizzare la scena.

La riproduzione viene avviata dall'inizio della scena contenente l'immagine del volto selezionata.

ⓘ Note

- I volti potrebbero non venire rilevati, a seconda delle condizioni di registrazione.
Ad esempio: persone che indossano occhiali o cappelli, o che non rivolgono il volto verso la videocamera.
- Assicurarsi di avere impostato [RILEVAM. VOLTI] su [ATTIVATO] (p. 61) (l'impostazione predefinita) prima della registrazione, per ricercare i filmati su Indice volti.

💡 Suggerimenti

- È inoltre possibile visualizzare Indice volti selezionando **MENU** (MENU) → [Visualizza altro] → [VISUAL.IMMAGINI] (nella categoria **▶** [RIPRODUZIONE]) → [**📷**VOLTI].

Riproduzione di una serie di foto (Visualizzazione in serie)

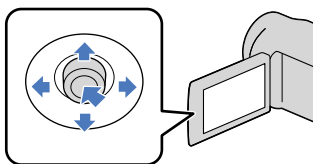

Selezionare **📷▶** nella schermata di riproduzione delle foto.

La visualizzazione in serie viene avviata a partire dalla foto selezionata.

Per arrestare la visualizzazione in serie

Selezionare **📷⏸**.

Per riavviare la visualizzazione in serie

Selezionare di nuovo **📷▶**.

💡 Suggerimenti

- È possibile impostare la riproduzione continua della visualizzazione in serie selezionando la scheda **⚙️** (OPTION) → **▶** → [IMP. VISUAL.SERIE] durante la riproduzione delle foto. L'impostazione predefinita è [ATTIVATO] (riproduzione continua).

Uso del proiettore integrato (DCR-PJ6E)

La visione dei filmati e delle foto registrati è possibile anche tramite il proiettore integrato, che può essere usato per vedere contenuti registrati con gli amici in luoghi in cui non è disponibile nessun dispositivo di riproduzione, come ad esempio una TV.

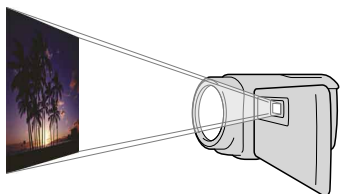

- 1 Premere PROJECTOR.

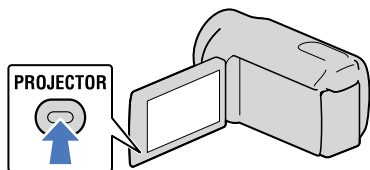

Lo schermo LCD si spegne e il proiettore integrato si avvia.

- 2 Regolare l'immagine proiettata agendo sullo schermo LCD e sulla leva PROJECTOR FOCUS.

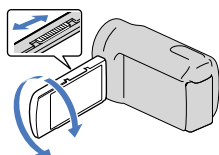

- 3 Selezionare l'immagine desiderata.

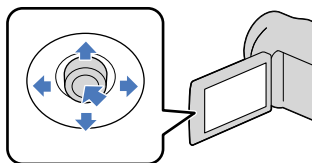

Cornice di selezione

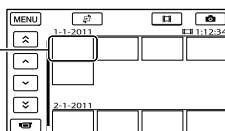

- Per spegnere il proiettore
Premere PROJECTOR.

Per visualizzare immagini registrate in altri dispositivi, mediante il proiettore

- 1 Selezionare **MENU** (MENU) → [Visualizza altro] → [PROIETTORE] (nella categoria [ALTRO]).
- 2 Selezionare [FONTE] → [INGRESSO PROIET.] → **OK**.
- 3 Collegare la videocamera all'altro dispositivo utilizzando il cavo di collegamento A/V.

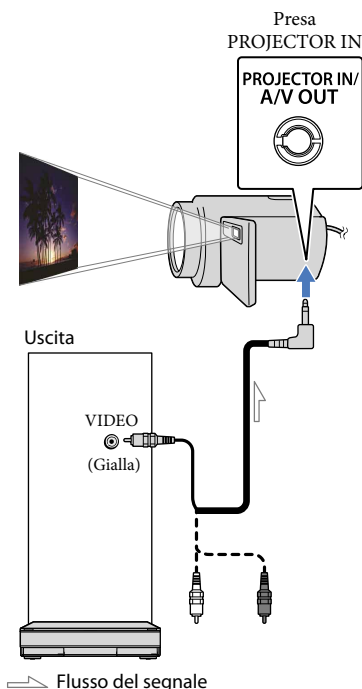

- Se si collega la videocamera alla TV e si usa la funzione proiettore, la TV riproduce l'audio, ma non le immagini.
- Durante l'uso del proiettore non sono disponibili le seguenti funzioni.
 - Visualizzazione della schermata di registrazione
 - Funzionamento della videocamera con schermo LCD chiuso
 - Diverse altre funzioni
- Posizionare la videocamera a circa 0,5 m - 3 m dalla superficie di proiezione delle immagini.
- Per eseguire questa operazione, collegare la videocamera a una presa di rete mediante l'alimentatore CA in dotazione.
- L'audio degli altri dispositivi non può essere immesso nella videocamera.
- I pulsanti di funzionamento non vengono visualizzati nelle immagini proiettate quando è impostato [INGRESSO PROIET.]. Se la videocamera non è collegata a un altro dispositivo, viene visualizzata una schermata vuota blu.

Se si intende proiettare immagini della videocamera, eseguire le seguenti operazioni.

- Per prima cosa, premere PROJECTOR per interrompere la proiezione. Selezionare **MENU** (MENU) → [Visualizza altro] → [PROIETTORE] (nella categoria **ALTRO**) → [FONTE] → [SCHEMA MEMORIA] → **OK**, quindi premere di nuovo PROJECTOR.
- Spegnerla la videocamera, quindi accenderla di nuovo e premere PROJECTOR.

④ Premere PROJECTOR.

Per cambiare il rapporto di formato durante l'uso del proiettore

- ① Selezionare **MENU** (MENU) → [Visualizza altro] → [PROIETTORE] (nella categoria **ALTRO**).
- ② Selezionare [FORMATO VISUAL.] → [16:9 AMPIO] o [4:3].

ⓘ Note

- Fare attenzione alle seguenti operazioni o situazioni durante l'uso del proiettore.
 - Accertarsi di non proiettare immagini verso gli occhi.
 - Accertarsi di non toccare l'obiettivo del proiettore.
 - Lo schermo LCD e l'obiettivo del proiettore si riscaldano mentre sono in uso.
 - L'uso del proiettore riduce la durata della batteria.

Riproduzione di immagini su un televisore

Collegare la videocamera alla presa di ingresso di un televisore o di un videoregistratore utilizzando il cavo di collegamento A/V (in dotazione). Per eseguire questa operazione, collegare la videocamera alla presa di rete mediante l'alimentatore CA in dotazione (p. 14). Consultare inoltre i manuali delle istruzioni in dotazione con i dispositivi da collegare.

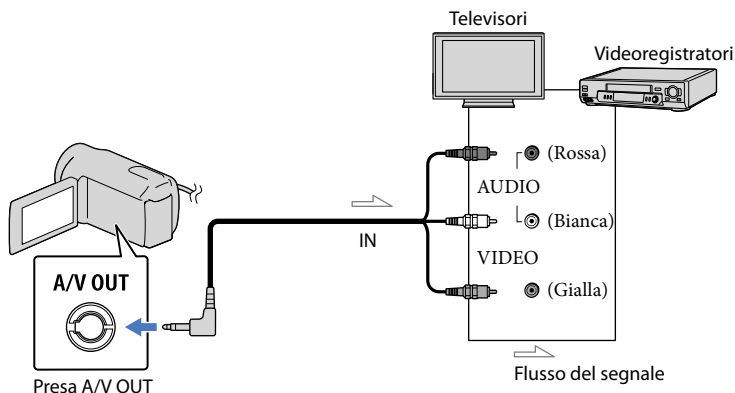

- 1** Impostare il selettore di ingresso del televisore sull'ingresso a cui sarà collegata la videocamera.

Per i dettagli, consultare il manuale di istruzioni in dotazione con il televisore.

- 2** Collegare la videocamera a un televisore utilizzando il cavo di collegamento A/V (in dotazione).

Collegare la videocamera alla presa di ingresso del televisore.

- 3** Riprodurre i filmati e le foto sulla videocamera (p. 27).

Per impostare il rapporto di formato in base al televisore collegato (16:9/4:3)

Selezionare **MENU** (MENU) → [Visualizza altro] → [IMPOST.USCITA] (nella categoria [IMPOST.GENERALI]) → [IMMAGINE TV] → [16:9] o [4:3] → **OK** → **ESC** → **ESC**.

Se il collegamento al televisore viene effettuato attraverso un videoregistratore

Collegare la videocamera all'ingresso LINE IN del videoregistratore mediante il cavo di collegamento A/V. Impostare il selettore di ingresso del videoregistratore su LINE (VIDEO 1, VIDEO 2 e così via).

Se il televisore è di tipo monofonico (ossia, se dispone di una sola presa di ingresso audio)

Collegare la spina gialla del cavo di collegamento A/V alla presa di ingresso video e la spina bianca (canale sinistro) o rossa (canale destro) alla presa di ingresso audio del televisore o del videoregistratore.

Se il televisore/videoregistratore dispone di un adattatore a 21 piedini (EUROCONNECTOR)

Per visualizzare le immagini di riproduzione, utilizzare un adattatore a 21 piedini (in vendita separatamente).

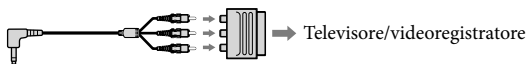

ⓘ Note

- Se si imposta [IMMAGINE TV] su [4:3], la qualità dell'immagine può diminuire. Inoltre, se il rapporto di formato dell'immagine registrata cambia tra 16:9 (ampio) e 4:3, è possibile che si verifichino tremolii dell'immagine.
- Su alcuni televisori 4:3, le fotografie registrate con il rapporto di formato 4:3 potrebbero non essere visualizzate a schermo intero. Non si tratta di un problema di funzionamento.



- Quando si riproduce un'immagine registrata con il rapporto di formato 16:9 (ampio) su un televisore 4:3 non compatibile con il segnale 16:9 (ampio), impostare [IMMAGINE TV] su [4:3].

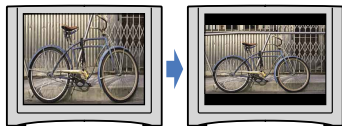

💡 Suggerimenti

- Per visualizzare le informazioni (contatori e così via) sullo schermo del monitor, selezionare **MENU** (MENU) → [Visualizza altro] → [IMPOST.USCITA] (nella categoria [IMPOST.GENERALI]) → [USC.VISUAL.] → [USC.V/LCD] → **OK** → → **X**.

Eliminazione di filmati e foto

È possibile liberare spazio sul supporto eliminando filmati e foto dal supporto di registrazione.

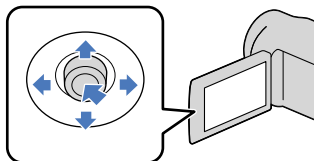

⚠ Note

- Una volta eliminate, le immagini non possono essere recuperate. Salvare in anticipo i filmati e le foto importanti.
- Non rimuovere il blocco batteria o l'alimentatore CA dalla videocamera durante l'eliminazione delle immagini. Diversamente, è possibile causare danni al supporto di registrazione.
- Non estrarre la scheda di memoria durante l'eliminazione di immagini dalla scheda di memoria stessa.
- Non è possibile eliminare filmati e foto protetti. Rimuovere la protezione di filmati e foto prima di eliminarli (p. 38).
- Se il filmato eliminato è incluso nella playlist (p. 40), il filmato viene eliminato anche dalla playlist.

💡 Suggerimenti

- È possibile eliminare un'immagine nella schermata di riproduzione da OPTION MENU.
- Per eliminare tutte le immagini registrate nel supporto di registrazione e recuperare tutto lo spazio registrabile del supporto, formattare quest'ultimo (p. 66).
- Le immagini di formato ridotto che permettono di visualizzare più immagini allo stesso tempo su una schermata indice sono dette "miniature".

1 Selezionare (MENU) → [Visualizza altro] → [CANCELLA] (nella categoria [MDFC]).

2 Per eliminare i filmati, selezionare [CANCELLA] → [CANCELLA].

- Per eliminare le foto, selezionare [CANCELLA] → [CANCELLA].

3 Selezionare i filmati e le foto da eliminare, visualizzando su essi il simbolo ✓.



- Premere LIGHT (p. 26) con la miniatura selezionata per confermare l'immagine. Selezionare per tornare alla schermata precedente.

4 Selezionare → [Sì] → → .

Per eliminare contemporaneamente tutti i filmati/tutte le foto

Al punto 2, selezionare [CANCELLA] → [CANC.TUTTO] → [Sì] → [Sì] → → .

- Per eliminare contemporaneamente tutte le foto, selezionare [CANCELLA] → [CANC.TUTTO] → [Sì] → [Sì] → → .

Per eliminare contemporaneamente tutti i filmati/tutte le foto registrati nello stesso giorno

ⓘ Note

- Non è possibile eliminare le foto sulla scheda di memoria per data di registrazione.

① Al punto 2, selezionare

[CANCELLA] → [CANC.per data].

- Per eliminare contemporaneamente tutte le foto scattate lo stesso giorno, selezionare [CANCELLA] → [CANC.per data].

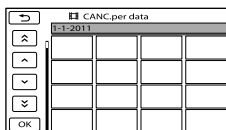

② Selezionare [] / [] per selezionare la data di registrazione dei filmati o delle foto desiderati, quindi selezionare [].

- Premere il centro del selettore multiplo quando la miniatura è selezionata per confermare l'immagine. Selezionare [] per tornare alla schermata precedente.

③ Selezionare [SÌ] → [] → [].

Protezione dei filmati e delle foto registrate (Proteggere)

Proteggere i filmati e le foto per evitare di eliminarli inavvertitamente.

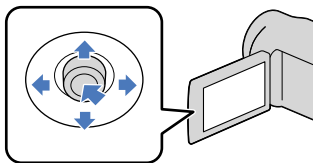

Suggerimenti

- È possibile proteggere filmati e foto nella schermata di riproduzione da OPTION MENU.

1 Selezionare **MENU** (MENU) → [Visualizza altro] → [PROTEGGI] (nella categoria [MDFC]).

2 Per proteggere i filmati, selezionare [PROTEGGI] → [PROTEGGI].

- Per proteggere le foto, selezionare [PROTEGGI] → [PROTEGGI].

3 Selezionare i filmati e le foto da proteggere.

Sulle immagini selezionate viene visualizzato .

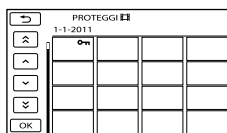

- Premere LIGHT (p. 26) con la miniatura selezionata per confermare l'immagine. Selezionare per tornare alla schermata precedente.

4 Selezionare **OK** → [S] → **OK** → **X**.

Per annullare la protezione di filmati e foto

Selezionare il filmato o la foto contrassegnati con al punto 3. scompare.

Per proteggere contemporaneamente tutti i filmati e le foto registrati nello stesso giorno

! Note

- Non è possibile selezionare [PROT.] per data per i dati registrati sulla scheda di memoria.

① Al punto 2, selezionare [PROTEGGI] → [PROT.] per data.

- Per proteggere contemporaneamente tutte le foto scattate lo stesso giorno, selezionare [PROTEGGI] → [PROT.] per data.

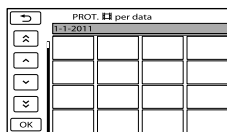

② Selezionare / per selezionare la data di registrazione dei filmati o delle foto desiderati, quindi selezionare **OK**.

- Premere il centro del selettore multiplo quando la miniatura è selezionata per confermare l'immagine. Selezionare per tornare alla schermata precedente.

③ Selezionare [PROTEGGI] → **OK** → **X**.

Per annullare contemporaneamente la protezione di tutti i filmati e le foto registrati nello stesso giorno

Al punto ② di cui sopra, selezionare la data di registrazione dei filmati/delle foto desiderati, quindi selezionare **OK** → [ANNULLA PROT.] → **OK** → **X**.

Divisione di un filmato

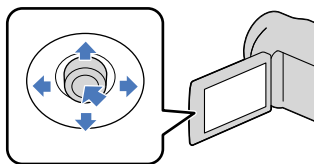

1 Selezionare **MENU** (MENU) → [Visualizza altro] → [DIVIDI] (nella categoria [MDFC]).

2 Selezionare il filmato da dividere.
Viene avviata la riproduzione del filmato selezionato.

3 Selezionare **▶ ||** in corrispondenza del punto in cui si desidera dividere il filmato in scene.

Il filmato viene messo in pausa. Premendo **▶ ||**, è possibile passare dal modo di riproduzione al modo di pausa e viceversa.

Regolare con maggiore precisione il punto di divisione dopo averlo selezionato mediante **▶ ||**.

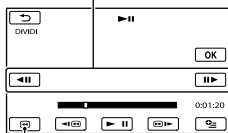

Consente di tornare all'inizio del filmato selezionato

4 Selezionare **OK** → [S] → **OK**.

! Note

- Non è possibile riunire i filmati dopo averli divisi.
- Non è possibile dividere un filmato protetto. Rimuovere la protezione contro la divisione (p. 38).
- Non rimuovere il blocco batteria o l'alimentatore CA dalla videocamera durante la divisione del filmato. Diversamente, è possibile causare danni al supporto di registrazione. Inoltre, non estrarre la scheda di memoria durante la divisione dei filmati presenti sulla scheda di memoria stessa.
- Potrebbe verificarsi una lieve differenza tra il punto in cui si seleziona **▶ ||** e l'effettivo punto di divisione, poiché la videocamera seleziona il punto di divisione in base a incrementi di circa mezzo secondo.
- Se viene diviso un filmato originale, anche quello corrispondente aggiunto a una playlist verrà diviso.
- Sulla videocamera è disponibile solo la funzione di montaggio semplice. Per funzioni di montaggio più avanzate, utilizzare il software in dotazione "PMB".

💡 Suggerimenti

- È possibile dividere un filmato nella schermata di riproduzione da **OPTION MENU**.

Uso di una playlist di filmati

La playlist è un elenco contenente miniature dei filmati selezionati. La modifica o l'eliminazione di filmati inclusi nella playlist non influisce sui filmati originali.

Creazione della playlist

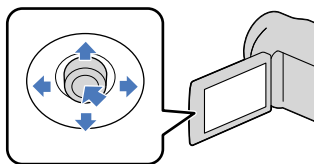

1 Selezionare **MENU** (MENU) → [Visualizza altro] → [MODIF. PLAYLIST] (nella categoria [MDFC]).

2 Selezionare [**AGGIUNGI**].

3 Selezionare il filmato da aggiungere alla playlist.



Il filmato selezionato viene contrassegnato dal simbolo ✓.

- Premere LIGHT (p. 26) con la miniatura selezionata per confermare l'immagine. Selezionare **↶** per tornare alla schermata precedente.

4 Selezionare **OK** → [S] → **OK** → **X**.

Per aggiungere contemporaneamente tutti i filmati registrati nello stesso giorno

① Al punto 2, selezionare [**AGG.per data**].

Sullo schermo vengono visualizzate le date di registrazione dei filmati.

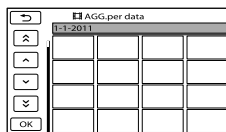

② Selezionare **▲** / **▼** per selezionare la data di registrazione del filmato desiderato, quindi selezionare **OK**.

- Selezionare l'immagine sullo schermo LCD per confermarla. Selezionare **↶** per tornare alla schermata precedente.

③ Selezionare [S] → **OK** → **X**.

! Note

- Non rimuovere il blocco batteria o l'alimentatore CA dalla videocamera durante l'aggiunta di filmati alla playlist. Diversamente, è possibile causare danni al supporto di registrazione. Inoltre, non estrarre la scheda di memoria durante la modifica dei filmati presenti sulla scheda di memoria stessa.
- Non è possibile aggiungere foto alla playlist.

💡 Suggerimenti

- È possibile aggiungere fino a 99 filmati alla playlist.
- È possibile aggiungere un filmato alla playlist selezionando **☰** (OPTION).

Riproduzione della playlist

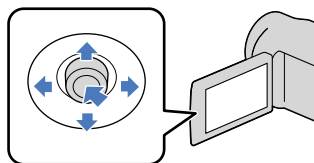

- 1 Selezionare **MENU** (MENU) → [Visualizza altro] → [PLAYLIST] (nella categoria [RIPRODUZIONE]).

Vengono visualizzati i filmati aggiunti alla playlist.

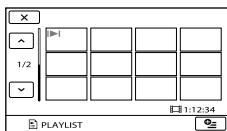

- 2 Selezionare il filmato che si desidera riprodurre.

La playlist viene riprodotta a partire dal filmato selezionato fino alla fine, quindi viene visualizzata di nuovo la schermata della playlist.

- 4 Selezionare **OK** → [Sì] → **OK** → .

Suggerimenti

- Anche se si elimina un filmato da una playlist, il filmato originale non viene eliminato.

Per modificare l'ordine delle voci nella playlist

- 1 Selezionare **MENU** (MENU) → [Visualizza altro] → [MODIF. PLAYLIST] (nella categoria [MDFC]).

- 2 Selezionare [SPOSTA].

- 3 Selezionare il filmato da spostare.



Il filmato selezionato viene contrassegnato dal simbolo .

- Selezionare l'immagine sullo schermo LCD per confermarla. Selezionare per tornare alla schermata precedente.

- 4 Selezionare **OK**.

- 5 Selezionare la destinazione mediante / .

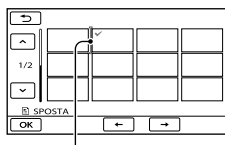

Barra della destinazione

- 6 Selezionare **OK** → [Sì] → **OK** → .

Suggerimenti

- Se si selezionano più filmati, questi vengono spostati in base all'ordine in cui appaiono nella playlist.

Per eliminare i filmati non necessari dalla playlist

- 1 Selezionare **MENU** (MENU) → [Visualizza altro] → [MODIF. PLAYLIST] (nella categoria [MDFC]).

- 2 Selezionare [ELIMINA].

Per rimuovere tutti i filmati dalla playlist, selezionare [ELIM. TUTTI] → [Sì] → [Sì] → **OK** → .

- 3 Selezionare il filmato da eliminare dall'elenco.

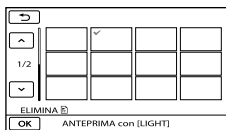

Il filmato selezionato viene contrassegnato dal simbolo .

- Premere LIGHT (p. 26) con la miniatura selezionata per confermare l'immagine. Selezionare per tornare alla schermata precedente.

Creazione di un disco con la funzione one touch

⚠ Note

- I filmati e le foto non vengono salvati nel computer quando si utilizza One Touch Disc Burn.

(One Touch Disc Burn)

I filmati e le foto registrati sulla videocamera che non sono già stati salvati con One Touch Disc Burn possono essere salvati automaticamente su un disco.

- Innanzitutto installare “PMB”, ma non avviare “PMB”.
- Per eseguire questa operazione, collegare la videocamera alla presa di rete mediante l'alimentatore CA in dotazione (p. 13).

1 Accendere il computer e inserire un disco vergine nell'unità DVD.

- Se qualsiasi altro software oltre a “PMB” si avvia automaticamente, chiudere l'applicazione.

2 Accendere la videocamera, quindi collegarla al computer utilizzando il cavo USB in dotazione.

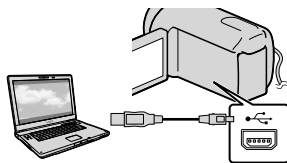

3 Selezionare [MASTERIZZ.DISCO] sulla videocamera.

4 Seguire le istruzioni sullo schermo del computer.

Importare filmati e foto in un computer

I filmati e le foto registrati sulla videocamera possono essere importati in un computer. Innanzitutto, accendere il computer.

⚠ Note

- Per eseguire questa operazione, collegare la videocamera alla presa di rete mediante l'alimentatore CA in dotazione (p. 13).
- Per ulteriori informazioni, consultare "Guida di PMB".

- 1 Accendere la videocamera, quindi collegarla al computer utilizzando il cavo USB in dotazione.

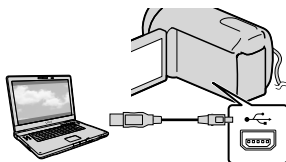

La schermata [SELEZ.USB] viene visualizzata sullo schermo della videocamera.

- 2 Selezionare il supporto di registrazione contenente le immagini che si desidera salvare sullo schermo della videocamera.

[COLLEGAM.USB] : scheda di memoria

- Se la schermata [SELEZ.USB] non viene visualizzata, selezionare **MENU** (MENU) → [Visualizza altro] → [COLLEGAM.USB] (nella categoria **ALTRO**).

La finestra [Importa] viene visualizzata sullo schermo del computer.

- 3 Fare clic su [Importa].



I filmati e le foto vengono importati nel computer.

Quando l'operazione è stata completata, appare la schermata "PMB".

Creazione di un disco

È possibile creare un disco selezionando i filmati precedentemente importati nel computer (p. 43).

1 Accendere il computer e inserire un disco vergine nell'unità DVD.

- Se qualsiasi altro software oltre a "PMB" si avvia automaticamente, chiudere l'applicazione.

2 Avviare "PMB".

3 Fare clic su [Calendario] o [Indice] sul lato sinistro della finestra e selezionare la cartella o la data, quindi selezionare i filmati.

- Per selezionare un gruppo di filmati, tenere premuto il tasto Ctrl e fare clic sulle miniature.

4 Nella parte superiore della finestra, fare clic su  → [Creazione di DVD-Video (STD)].

Comparare la finestra per la selezione dei filmati.

- Per aggiungere filmati alla selezione precedente, selezionarli nella finestra principale, quindi trascinarli e rilasciarli nella finestra di selezione dei filmati.



5 Seguire le istruzioni sullo schermo per creare un disco.

- La creazione di un disco potrebbe richiedere un certo tempo.

Copia di un disco

È possibile copiare un disco registrato su uno nuovo utilizzando "Video Disc Copier." Fare clic su [start] → [Tutti i programmi] → [PMB] → [PMB Launcher] → [Creazione disco] → [Video Disc Copier] per avviare il software. Vedere la funzione Help di "Video Disc Copier" per informazioni sull'operazione.

Modifica dei filmati

È possibile montare solo alcune sequenze di un filmato e salvarle in un nuovo file. Fare doppio clic sul filmato che si desidera modificare in "PMB", quindi fare clic su [Mostra palette di modifica] sul lato destro dello schermo → [Rifinisci video] o selezionare il menu [Manipola] → [Modifica] → [Rifinisci video]. Per ulteriori informazioni, vedere "Guida di PMB".

Acquisizione di foto da un filmato

È possibile salvare un fotogramma di un filmato come foto in un file. Fare doppio clic sul filmato che si desidera modificare in "PMB", quindi fare clic su [Mostra palette di modifica] sul lato destro dello schermo → [Salva fotogramma]. Per ulteriori informazioni, vedere "Guida di PMB".



Caricamento di immagini su un servizio multimediale

In questa videocamera l'applicazione "PMB Portable" è precaricata.

"PMB Portable" può essere usato per le seguenti operazioni:

- Caricare facilmente immagini su un blog o altro servizio multimediale.
- Caricare immagini da un computer collegato a Internet anche quando non si è in casa o in ufficio.
- Registrare con facilità i servizi multimediali (ad esempio blog) usati di frequente.

È possibile vedere l'uso dettagliato quando si fa clic sul pulsante della guida nella parte superiore destra dopo l'avvio di "PMB Portable".

Avviamento di "PMB Portable" (Windows)

- 1 Accendere la videocamera, quindi collegarla a un computer utilizzando il cavo USB in dotazione.

La schermata [SELEZ.USB] viene visualizzata sullo schermo LCD della videocamera.

- 2 Selezionare il supporto di registrazione per il quale si desidera utilizzare "PMB Portable".

[COLLEGAM.USB 

- Se la schermata [SELEZ.USB] non viene visualizzata, selezionare **MENU** (MENU) → [Visualizza altro] → [COLLEGAM.USB] (nella categoria  [ALTRO]).

- 3 Fare clic su "PMB Portable".

Viene visualizzata la schermata del Contratto di licenza.

- 4 Selezionare la lingua desiderata, quindi fare clic su [OK].

Apparirà la schermata Selezione regione.

- 5 Selezionare la [Regione] e la [Paese/area] appropriate, quindi fare clic su [OK].

Viene visualizzata la schermata del Contratto di licenza.

- 6 Leggere attentamente l'accordo. Se si accettano i termini dell'accordo, fare clic su [Accetto].

"PMB Portable" si avvia.

Avviamento di "PMB Portable" (Mac)

- 1 Accendere la videocamera, quindi collegarla a un computer utilizzando il cavo USB in dotazione.

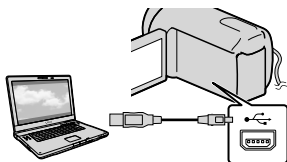

La schermata [SELEZ.USB] viene visualizzata sullo schermo LCD della videocamera.

- 2** Selezionare il supporto di registrazione per il quale si desidera utilizzare "PMB Portable".

[PMBPORTABLE] viene visualizzato sul desktop del computer quando è stata stabilita la connessione fra la videocamera e il computer.

- 3** Fare clic su [PMBP_Mac] nella cartella [PMBPORTABLE].

Apparirà la schermata Selezione regione.

- 4** Selezionare la [Regione] e la [Paese/area] appropriate, quindi fare clic su [OK].

Viene visualizzata la schermata del Contratto di licenza.

- 5** Leggere attentamente l'accordo. Se si accettano i termini dell'accordo, fare clic su [Accetto].

"PMB Portable" si avvia.

ⓘ Note

- Quando si caricano immagini tramite "PMB Portable" collegarsi sempre a una rete.
- Se all'interno della procedura guidata AutoPlay non viene visualizzato [PMB Portable], fare clic su [Computer] → [PMBPORTABLE], quindi doppio clic su [PMBP_Win.exe].
- Se in "PMB Portable" si verifica un bug, o in caso di eliminazione involontaria di "PMB Portable", è possibile risolvere il problema scaricando dal sito l'installer di PMB Portable.

"PMB Portable" permette di scaricare vari URL di siti dal server amministrato da Sony ("server Sony").

Per usare "PMB Portable" e beneficiare del servizio di caricamento delle immagini o di altri servizi forniti da questi e da altri siti, è necessario il proprio consenso a quanto segue.

- Per l'uso dei servizi di alcuni siti è necessario seguire procedure di registrazione e/o pagare una quota. L'uso di tali servizi è subordinato all'osservanza dei termini e delle condizioni definiti dai relativi siti.
- I servizi possono cessare o cambiare a discrezione degli operatori dei siti. Sony non può essere ritenuta responsabile di problemi sorti fra gli utenti e terze parti, inclusi i disagi causati agli utenti durante l'uso dei servizi stessi, comprese la cessazione e la modifica dei servizi.
- La visualizzazione del sito è possibile dopo esservi stati reindirizzati dal server Sony. L'accesso a determinati siti potrebbe non essere possibile a causa della manutenzione del server o per altri motivi.
- Qualora un server Sony debba essere chiuso, ne sarà data notifica anticipata sul sito Sony e altrove.
- Gli URL a cui si viene reindirizzati dal server Sony e altre informazioni possono essere registrati per migliorare i futuri prodotti e servizi Sony. In tal caso non saranno comunque registrati dati personali.

Salvataggio di immagini su un supporto esterno (COPIA DIRETTA)

È possibile salvare filmati e foto su un supporto esterno (dispositivo di archiviazione USB), ad esempio un'unità disco rigido esterna. È inoltre possibile riprodurre le immagini sulla videocamera o su un altro dispositivo di riproduzione.

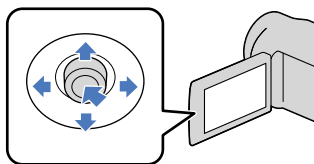

ⓘ Note

- Per questa operazione è necessario un cavo adattatore USB VMC-UAM1 (in vendita separatamente).
- Il cavo adattatore USB VMC-UAM1 potrebbe non essere disponibile in alcuni paesi o regioni.
- Di seguito sono riportati i dispositivi che non è possibile utilizzare come supporti esterni.
 - supporto con capacità superiore a 2 TB
 - unità disco generica, quale un'unità CD o DVD
 - supporto collegato tramite un hub USB
 - supporto con hub USB incorporato
 - lettore di schede
- Potrebbe non essere possibile utilizzare un supporto esterno con una funzione di codice.
- Per la videocamera è disponibile il file system FAT. Se il supporto esterno è stato formattato nel file system NTFS e così via, formattare il supporto esterno sulla videocamera prima di utilizzarlo. Quando il supporto esterno viene collegato alla videocamera, viene visualizzata la schermata di formattazione. La schermata di formattazione può essere visualizzata anche nel caso di supporti che utilizzano il file system FAT.

- Non è possibile garantire il funzionamento con tutti i dispositivi collegabili.
- Collegare la videocamera alla presa a muro mediante l'alimentatore CA in dotazione (p. 13).
- Consultare il manuale di istruzioni in dotazione con il supporto esterno.
- Fare riferimento alla pagina di supporto Sony relativa al proprio paese o area geografica per i dettagli sul supporto esterno utilizzabile.

💡 Suggerimenti

- È inoltre possibile importare le immagini registrate su supporti esterni utilizzando il software in dotazione "PMB".

1 Collegare l'alimentatore CA e il cavo di alimentazione alla presa DC IN della videocamera e alla presa a muro.

2 Se il supporto esterno dispone di un cavo di alimentazione CA, collegarlo alla presa a muro.

3 Collegare il cavo adattatore USB al supporto esterno.

4 Collegare il cavo adattatore USB alla presa Ψ (USB) della videocamera.

Quando viene visualizzata la schermata [Crea un nuovo file di database di immagini.], selezionare [SI].

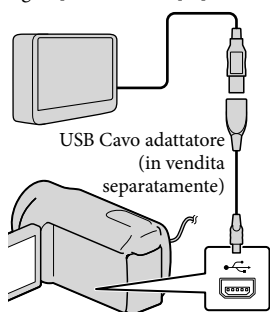

Durante il collegamento di un supporto esterno

Le immagini salvate sul supporto esterno vengono visualizzate sullo schermo LCD. I pulsanti di visualizzazione di filmati e foto nella schermata VISUAL INDEX cambiano come illustrato di seguito.

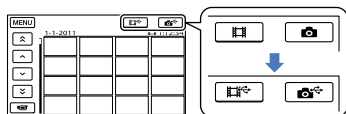

Sul supporto esterno è possibile effettuare impostazioni di menu, quali l'eliminazione di immagini. Selezionare **MENU** (MENU) → [Visualizza altro] nella schermata VISUAL INDEX.

Per salvare filmati e foto

ⓘ Note

- Non è possibile cercare o copiare le foto registrate sulla scheda di memoria per data di registrazione.

- 1 Selezionare [Riproduce senza copiare.] al punto 5 riportato sopra.
Viene visualizzata la schermata VISUAL INDEX del supporto esterno.
- 2 Selezionare **MENU** (MENU) → [Visualizza altro] → [DUPLICA FILMATO] (durante la selezione di filmati) / [COPIA FOTO] (durante la selezione di foto).
- 3 Seguire le istruzioni sullo schermo per scegliere il metodo di selezione delle immagini.

5 Selezionare [Copia.] sullo schermo della videocamera.

È possibile salvare i filmati e le foto che non sono ancora stati salvati sul supporto esterno.

- La schermata viene visualizzata solo se esistono nuove immagini registrate.



6 Al termine dell'operazione, selezionare **OK** sullo schermo della videocamera.

ⓘ Note

- Il numero di scene che è possibile salvare sul supporto esterno è indicato di seguito.
Filmati: 9.999 filmati
Foto: 9.999 fotogrammi × 899 cartelle
Il numero di scene può essere inferiore in base al tipo di immagini registrate.



- ④ Una volta selezionato [DUPL.per selezione], selezionare l'immagine da salvare.

Viene visualizzato il simbolo ✓.

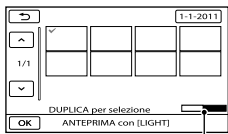
- Una volta selezionato [DUPLICA per data], selezionare la data delle immagini da duplicare mediante  / , quindi selezionare  e passare al punto ⑤.



Capacità rimanente del supporto esterno

- Premere LIGHT (p. 26) con la miniatura selezionata per confermare l'immagine. Selezionare  per tornare alla schermata precedente.
 - Selezionando la data, è possibile ricercare le immagini in base alla data.
- ⑤ Selezionare  → [SI] →  sullo schermo della videocamera.

Per riprodurre sulla videocamera le immagini nel supporto esterno

- ① Selezionare [Riproduce senza copiare.] al punto 5 riportato sopra.
Viene visualizzata la schermata VISUAL INDEX del supporto esterno.
- ② Riprodurre l'immagine (p. 27).
- Le immagini possono essere visualizzate anche sul televisore collegato alla videocamera (p. 34).

ⓘ Note

- L'indice delle date delle foto non può essere visualizzato.
- Se la videocamera non riconosce il supporto esterno, eseguire le seguenti operazioni.
 - Ricollegare il cavo adattatore USB alla videocamera
 - Se il supporto esterno dispone di un cavo di alimentazione CA, collegarlo alla presa a muro

Per terminare il collegamento al supporto esterno

- ① Selezionare  sulla schermata VISUAL INDEX del supporto esterno.
- ② Scollegare il cavo adattatore USB.

Creazione di un disco con un registratore

Creazione di un disco con un registratore, ecc.

È possibile duplicare su un disco o una videocassetta le immagini riprodotte sulla videocamera collegando quest'ultima a un registratore di dischi mediante il cavo di collegamento A/V (in dotazione). Consultare inoltre i manuali delle istruzioni in dotazione con i dispositivi da collegare.

⚠ Note

- Per eseguire questa operazione, collegare la videocamera alla presa di rete mediante l'alimentatore CA in dotazione (p. 13).

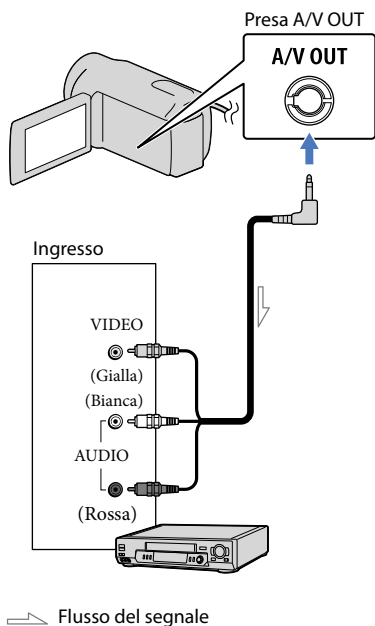

- 1 Inserire il supporto di registrazione nel dispositivo di registrazione.

- Se il dispositivo di registrazione dispone di un selettore di ingresso, impostarlo sul modo di ingresso.

- 2 Collegare la videocamera a un dispositivo di registrazione (un registratore per dischi o simile) utilizzando il cavo di collegamento A/V (in dotazione).

- Collegare la videocamera alle prese di ingresso del dispositivo di registrazione.

- 3 Avviare la riproduzione sulla videocamera, quindi avviare la registrazione sul dispositivo di registrazione.

- Per ulteriori informazioni, consultare i manuali delle istruzioni in dotazione con il dispositivo di registrazione.

- 4 Una volta completata la duplicazione, arrestare il dispositivo di registrazione e subito dopo la videocamera.

⚠ Note

- Poiché la duplicazione viene effettuata mediante il trasferimento di dati analogico, è possibile che la qualità delle immagini si riduca.
- Per nascondere gli indicatori (contatori e così via) visualizzati sullo schermo del monitor collegato, selezionare **MENU** (MENU) → [Visualizza altro] → [IMPOST.USCITA] (nella categoria [IMPOST.GENERALI]) → [USC. VISUAL.] → [LCD] (impostazione predefinita) → **OK** → **↶** → **X**.

- Per registrare la data e l'ora o i dati delle impostazioni della videocamera, selezionare **MENU** (MENU) → [Visualizza altro] → [IMP.RIPRODUZ.] (nella categoria **▶** [RIPRODUZIONE]) → [CODICE DATI] → impostazione desiderata → **OK** → **↩** → **✕**. Selezionare inoltre **MENU** (MENU) → [Visualizza altro] → [IMPOST.USCITA] (nella categoria **🔗** [IMPOST.GENERALI]) → [USC.VISUAL.] → [USC.V./LCD] → **OK** → **↩** → **✕**.
- Se le dimensioni dello schermo del dispositivo di visualizzazione (televisore e così via) sono pari a 4:3, selezionare **MENU** (MENU) → [Visualizza altro] → [IMPOST.USCITA] (nella categoria **🔗** [IMPOST.GENERALI]) → [IMMAGINE TV] → [4:3] → **OK** → **↩** → **✕**.
- Se si collega un dispositivo monofonico, collegare la spina gialla del cavo di collegamento A/V alla presa di ingresso video, e la spina bianca (canale sinistro) o rossa (canale destro) alla presa di ingresso audio sul dispositivo.

Uso dei menu

Utilizzando i menu è possibile eseguire funzioni utili e modificare le diverse impostazioni. Se si svolgono correttamente le operazioni di menu, è possibile utilizzare piacevolmente la videocamera.

La videocamera dispone di diverse voci di menu in ognuna delle otto categorie di menu.

M **IMPOST.MANUALI (voci per la regolazione delle condizioni della scena)** → p. 57

IMPOST.RIPRESA (voci per la ripresa personalizzata) → p. 60

IMP.FOTO VCAM. (voci per la registrazione di foto) → p. 63

RIPRODUZIONE (voci per la riproduzione) → p. 64

MDFC (voci per la modifica) → p. 65

ALTRO (voci per altre impostazioni) → p. 65

GEST.SUPPORTO (voci per la gestione del supporto di registrazione) → p. 66

IMPOST.GENERALI (altre voci di impostazione) → p. 67

Uso dei menu

Selettore multiplo

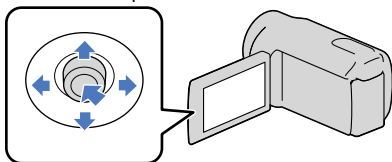

- Effettuare la selezione con **▼/▲/◀/▶** e premere il centro del selettore multiplo per confermare la selezione.
- Intorno all'elemento selezionato viene visualizzata una cornice arancione.

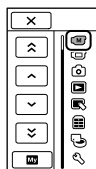
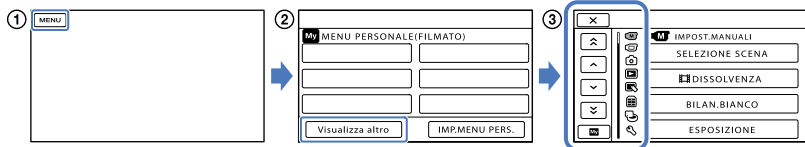

- X**: per terminare l'impostazione del menu.
- ▶** / **◀**: l'elenco dei menu procede di categoria in categoria.
- ▶** / **▼**: l'elenco dei menu procede di 4 voci per volta.
- My**: per ritornare a [MENU PERSONALE].

- ① Selezionare **MENU**.
- ② Selezionare [Visualizza altro] nella schermata [MENU PERSONALE] (p. 53).
- ③ Selezionare la voce di menu da modificare.
- ④ Dopo avere modificato l'impostazione, selezionare **OK**.
Per terminare l'impostazione del menu, selezionare **X**.
Per ritornare alla schermata di menu precedente, selezionare **↩**.
 - **OK** potrebbe non essere visualizzato, a seconda della voce di menu.

❗ Note

- Alcune voci di menu potrebbero non essere visibili a seconda delle condizioni di registrazione o riproduzione.
- Le voci di menu o le impostazioni visualizzate in grigio non sono disponibili.

💡 Suggerimenti

- In base alle voci di menu modificate, la videocamera passa dal modo di riproduzione al modo di registrazione (filmato/foto) e viceversa.

Uso di [MENU PERSONALE]

È possibile utilizzare facilmente le voci di menu registrando quelle utilizzate più spesso in [MENU PERSONALE]. È possibile registrare fino a 6 voci di menu in [MENU PERSONALE] di FILMATO, FOTO e RIPRODUZIONE.

Esempio: eliminazione di [FOCUS] e registrazione di [DISSOLVENZA]

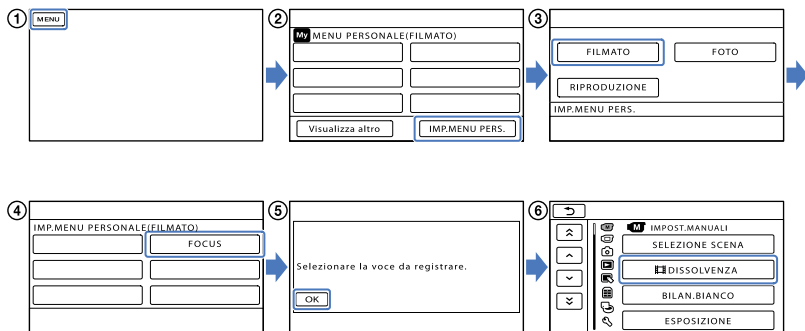



- ① Selezionare **MENU**.
- ② Selezionare [IMP.MENU PERS.].
- ③ Selezionare [FILMATO].
- ④ Selezionare [FOCUS].
- ⑤ Selezionare **OK**.
- ⑥ Selezionare [DISSOLVENZA] (nella categoria **M** [IMPOST.MANUALI]).
- ⑦ Quando viene visualizzato [MENU PERSONALE], selezionare **X**.



Ripetere gli stessi passaggi per registrare le voci di menu in [MENU PERSONALE] e utilizzare comodamente la "Handycam".

- Quando è collegato un supporto esterno, viene visualizzato [MENU PERSONALE] esclusivo.

Uso di OPTION MENU

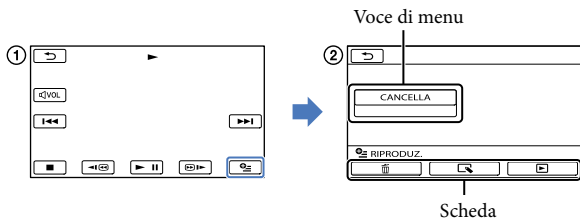
OPTION MENU viene visualizzato allo stesso modo dei menu a comparsa dei computer, visualizzati facendo clic con il pulsante destro del mouse. Quando viene visualizzato  nella parte inferiore destra dello schermo, è possibile utilizzare OPTION MENU. Selezionare  per visualizzare nel menu di scelta rapida le voci di menu che è possibile modificare.



- ① Selezionare  (OPTION).
- ② Selezionare la scheda desiderata → la voce di cui modificare l'impostazione.
- ③ Dopo avere completato l'impostazione, selezionare .

Note





- Le voci di menu o le impostazioni visualizzate in grigio non sono disponibili.
- Se la voce desiderata non si trova nella schermata, selezionare un'altra scheda (potrebbe non essere presente alcuna scheda).
- Le schede e le voci visualizzate sullo schermo variano in base allo stato corrente della registrazione/riproduzione della videocamera.

Elenchi dei menu



Categoria (IMPOST.MANUALI)

SELEZIONE SCENA	57
 DISSOLVENZA	58
BILAN.BIANCO	58
ESPOSIZIONE	59
FOCUS	59
RIPR.RAVV.	60

Categoria (IMPOST.RIPRESA)

 MODO REG.	25
CORN.GUIDA	60
 STEADYSHOT	61
OTTR.LENTO AUTO	61
RILEVAM.VOLTI	61
IMP.REG.AUDIO	
MIC.ZOOM INCOR.	61
LIV.RIF.MIC.	62
ALTRE IMP.REG.	
 ZOOM DIGITALE	62
CONTROLUCE	62
 SEL.RPFORM.	62



Categoria (IMP.FOTO VCAM.)

 TIMER AUTO.	63
 DIM.IMMAG.	63
N.FILE	63

Categoria (RIPRODUZIONE)

VISUAL INDEX	27
VISUAL.IMMAGINI	
INDICE DELLE DATE	29
 FOTOGRAMMI	29
 VOLTI	30
PLAYLIST	40
IMP.RIPRODUZ.	
CODICE DATI	64

Categoria (MDFC)

CANCELLA	
 CANCELLA	36
 CANCELLA	36

PROTEGGI

PROTEGGI  38

PROTEGGI  38

 DIVIDI 39

MODIF.PLAYLIST

 AGGIUNGI 40

 AGG.per data 40

ELIMINA  41

ELIM.TUTTI  41

 SPOSTA 41

Categoria (ALTRO)

PROIETTORE*

 FONTE 32

 FORMATO VISUAL. 33

COLLEGAM.USB

 COLLEGAM.USB  43

 MASTERIZZ.DISCO 42

INFO BATTERIA 65

Categoria (GEST.SUPPORTO)

INFO SUPPORTO 66

FORMATTAZ.SUPP. 66

RIP.F.DBASE IMM. 74, 77

Categoria (IMPOST.GENERALI)

IMP.AUDIO/DISPL.

 VOLUME 28, 67

 SEGN.ACUST. 67

 LUMIN.LCD 67

 LV.RTRIL.LCD 67

 COLORE LCD 67

 IMP.VISUALIZZAZ. 67

IMPOST.USCITA

 IMMAGINE TV 34

 USC.VISUAL. 68

IMP.OR./ LING.

 IMP.OROLOGIO 15

 IMPOST.AREA 68

 ORA LEGALE 68

 IMPOST.LINGUA 68

IMPOST.ALIMENT.

 SPEGNIM.AUTO 68

ALTRE IMPOST.

MODO DEMO	68
IMPOST. LUN USB	69

* DCR-PJ6E

M IMPOST.MANUALI

(voci per la regolazione delle condizioni della scena)

Per ulteriori informazioni sull'operazione, vedere la sezione "Uso dei menu" (p. 52).

Le impostazioni predefinite sono contrassegnate dal simbolo ►.

SELEZIONE SCENA



È possibile registrare le immagini in modo ottimale in varie situazioni.

► AUTOMATICO

Consente di registrare immagini con qualità media senza la funzione [SELEZIONE SCENA].

SCENA NOTTURNA* (☾)

Consente di mantenere l'atmosfera di oscuramento progressivo dell'ambiente circostante in lontananza nelle scene registrate al crepuscolo.



CANDELA (🕯)

Consente di mantenere l'atmosfera soffusa di una scena illuminata da candele.



ALBA E TRAMONTO*



Consente di riprodurre l'atmosfera di scene quali tramonti e albe.



FUOCHI ARTIF.* (💣)

Riprende immagini spettacolari di fuochi artificiali.



PAESAGGIO* (🌄)

Consente di riprendere soggetti distanti con nitidezza. Questa impostazione, inoltre, evita che la videocamera metta a fuoco il vetro o le finiture metalliche di finestre fraposte tra la videocamera e il soggetto.



RITRATTO (ritratto delicato) (👤)

Consente di mettere in rilievo il soggetto, ad esempio persone o fiori, creando al tempo stesso uno sfondo indistinto.



PALCOSCENICO** (🎭)

Evita che i volti delle persone risultino eccessivamente chiari quando sono illuminati da una forte luce.



SPORT** (🏃)

Selezionare questa opzione per ridurre al minimo le vibrazioni durante la ripresa di soggetti in rapido movimento.



MARE** (🌊)

Riproduce il blu vivace di mare e laghi.



NEVE** (❄)

Riprende immagini luminose di paesaggi chiari.



* Regolato per mettere a fuoco solo soggetti distanti.

** Regolato per non mettere a fuoco soggetti vicini.

! Note

- Impostando [SELEZIONE SCENA], l'impostazione [BILAN.BIANCO] viene annullata.

È possibile registrare una transizione con i seguenti effetti aggiungendola all'intervallo tra le scene.

Selezionare l'effetto desiderato nel modo [ATTESA] (per la dissolvenza in apertura) o [REG.] (per la dissolvenza in chiusura).

► DISATTIV.

Per non utilizzare alcun effetto.

DISS. BIANCO

Esegue la dissolvenza in apertura o in chiusura con effetto bianco.



DISS. NERO

Esegue la dissolvenza in apertura o in chiusura con effetto nero.



Per annullare l'operazione di dissolvenza prima di iniziare, selezionare [DISATTIV.].

💡 Suggerimenti

- Se si preme START/STOP, l'impostazione viene annullata.
- Potrebbe essere difficile visualizzare un filmato registrato utilizzando [DISS. NERO] nella schermata VISUAL INDEX.

È possibile regolare il bilanciamento del colore in base alla luminosità dell'ambiente di registrazione.



► AUTOMATICO

Il bilanciamento del bianco viene regolato automaticamente.

ESTERNI (☀)

Il bilanciamento del bianco viene impostato in modo appropriato per le seguenti condizioni di registrazione:

- Esterni
- Panorami notturni, insegne al neon e fuochi artificiali
- Alba o tramonto
- Sotto l'illuminazione di lampade a fluorescenza a luce diurna

INTERNI (☹)

Il bilanciamento del bianco viene impostato in modo appropriato per le seguenti condizioni di registrazione:

- Interni
- Feste o studi in cui le condizioni di illuminazione cambiano rapidamente
- Sotto luci video in uno studio, oppure sotto l'illuminazione di lampade a vapori di sodio o lampade colorate simili a quelle a incandescenza

UNA PRESS (📷)

Il bilanciamento del bianco viene regolato in base alla luce dell'ambiente circostante.

① Selezionare [UNA PRESS].

② Inquadrare un oggetto bianco, ad esempio un foglio di carta, in modo che riempia lo schermo, nelle stesse condizioni di illuminazione in cui si intende riprendere il soggetto.

③ Selezionare [📷].

📷 lampeggia rapidamente. Una volta che il bilanciamento del bianco è stato regolato e memorizzato, l'indicatore smette di lampeggiare.

📌 Note

- Impostare [BILAN.BIANCO] su [AUTOMATICO] o regolare il colore in [UNA PRESS] in caso di presenza di lampade a fluorescenza bianche o bianche a luce fredda.
- Se si seleziona [UNA PRESS], continuare a inquadrare oggetti bianchi mentre 📷 lampeggia rapidamente.
- 📷 lampeggia lentamente se non è stato possibile impostare la funzione [UNA PRESS].
- Al momento della selezione di [UNA PRESS], se 📷 continua a lampeggiare dopo avere selezionato [OK], impostare [BILAN.BIANCO] su [AUTOMATICO].
- Se si imposta [BILAN.BIANCO], [SELEZIONE SCENA] viene impostato su [AUTOMATICO].

💡 Suggerimenti

- Se è stato sostituito il blocco batteria mentre era selezionato [AUTOMATICO], o se la videocamera è stata portata all'aperto dopo averla utilizzata al chiuso (o viceversa), puntare la videocamera su un oggetto bianco vicino per circa 10 secondi, per una migliore regolazione del bilanciamento del bianco.
- Se il bilanciamento del bianco è stato impostato con [UNA PRESS], cambiando le condizioni di illuminazione portando la videocamera dall'interno all'esterno o viceversa, è necessario ripetere la procedura [UNA PRESS] per regolare di nuovo il bilanciamento del bianco.

ESPOSIZIONE



È possibile impostare la luminosità delle immagini manualmente. Regolare la luminosità se il soggetto è troppo luminoso o troppo scuro.



Selezionare [−] / [+] per regolare la luminosità.

Per regolare automaticamente l'esposizione, selezionare [AUTOMATICO].

FOCUS



È possibile regolare la messa a fuoco manualmente. Selezionare questa funzione se si desidera mettere a fuoco intenzionalmente un determinato soggetto.



Selezionare [👤] (soggetto vicino) / [→▲] (soggetto lontano) per regolare la messa a fuoco.

Per regolare automaticamente la messa a fuoco, selezionare [AUTOMATICO].

📌 Note

- Se si imposta [FOCUS] su [MANUALE], viene visualizzato il simbolo [👤].
- La distanza minima fra la videocamera e il soggetto che permette di mantenere una buona messa a fuoco è di circa 1 cm per il grandangolo e di circa 150 cm per il teleobiettivo.

💡 Suggerimenti

- Il simbolo [👤] viene visualizzato quando non è possibile ridurre ulteriormente la distanza di messa a fuoco, mentre il simbolo [▲] viene visualizzato quando non è possibile incrementare ulteriormente tale distanza.

IMPOST.RIPRESA

(voci per la ripresa personalizzata)

Per ulteriori informazioni sull'operazione, vedere la sezione "Uso dei menu" (p. 52).
Le impostazioni predefinite sono contrassegnate dal simbolo ►.

MODO REG. (Modo di registrazione)

Vedere a pagina 25.

CORN.GUIDA

È possibile visualizzare la cornice e controllare che il soggetto sia orizzontale o verticale.

La cornice non viene registrata.

► DISATTIV.

Per non visualizzare la cornice guida.

ATTIVATO

Consente di visualizzare la cornice guida.

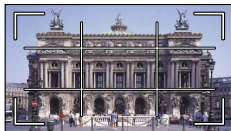

Suggerimenti

- Inquadrando il soggetto al centro della cornice guida è possibile creare una composizione bilanciata.
- La cornice esterna di [CORN.GUIDA] mostra l'area di visualizzazione di un televisore non compatibile con la visualizzazione totale dei pixel.

- È più semplice mettere a fuoco un soggetto spostando la leva dello zoom elettrico verso T (teleobiettivo) per regolare la messa a fuoco e quindi verso W (grandangolo) per regolare lo zoom per la registrazione. Se si desidera registrare un soggetto ravvicinato, spostare la leva dello zoom elettrico sulla posizione W (grandangolo), quindi regolare la messa a fuoco.
- Le informazioni sulla distanza focale (la distanza alla quale un soggetto è a fuoco, utilizzata come guida in caso di scarsa illuminazione e quando la regolazione della messa a fuoco risulta difficile) vengono visualizzate per qualche secondo nei casi seguenti.
 - Se il modo di messa a fuoco viene modificato da automatico a manuale
 - Se la messa a fuoco viene impostata manualmente

RIPR.RAVV.

Questa funzione risulta utile per le riprese di soggetti di dimensioni ridotte, quali fiori o insetti. È possibile sfocare lo sfondo e mettere in risalto il soggetto.

► DISATTIV.

Consente di annullare RIPR.RAVV. (RIPR.RAVV. viene annullato anche se si sposta la leva dello zoom sul lato W).

ATTIVATO (T▼)

Lo zoom (p. 24) si sposta automaticamente sulla sommità del lato T (teleobiettivo) e consente di registrare soggetti a una distanza ravvicinata fino a circa 50 cm.



Note

- Durante la registrazione di soggetti distanti, la messa a fuoco potrebbe risultare difficile e richiedere tempo.
- Regolare manualmente la messa a fuoco ([FOCUS], p. 59) se è difficile farlo automaticamente.

STeadyShot



È possibile compensare le vibrazioni della videocamera.

Impostare la funzione [STeadyShot] su [DISATTIV.] (🚫) se si utilizza un treppiede (in vendita separatamente), in modo da ottenere immagini naturali.

▶ ATTIVATO

Viene utilizzata la funzione SteadyShot.

DISATTIV. (🚫)

La funzione SteadyShot non viene utilizzata.

ⓘ Note

- AUTOM.INTELLIG. è impostato su [DISATTIV.] se [STeadyShot] è stato impostato su [DISATTIV.].

OTTR.LENTO AUTO (Otturatore lento automatico)



Durante le registrazioni in luoghi scarsamente illuminati, la velocità dell'otturatore viene automaticamente ridotta a 1/25 di secondo.

▶ DISATTIV.

La funzione otturatore lento automatico non viene utilizzata.

ATTIVATO

La funzione otturatore lento automatico viene utilizzata.

RILEVAM.VOLTI



Questa funzione consente di rilevare i volti dei soggetti e di regolarne automaticamente l'esposizione.

▶ ATTIVATO

Consente di rilevare i volti.

DISATTIV. (🚫)

Per non rilevare i volti.

ⓘ Note

- A seconda delle condizioni di registrazione o dei soggetti e delle impostazioni della videocamera, potrebbe non essere possibile rilevare i volti.
- [RILEVAM.VOLTI] potrebbe non funzionare correttamente, a seconda delle condizioni di registrazione. In questo caso, impostare [RILEVAM.VOLTI] su [DISATTIV.].

💡 Suggerimenti

- Per ottenere le massime prestazioni dalla funzione di rilevamento dei volti, riprendere i soggetti nelle condizioni riportate di seguito:
 - Riprendere in un ambiente sufficientemente illuminato
 - Riprendere soggetti che non indossano occhiali, cappelli o maschere
 - Riprendere soggetti rivolti direttamente verso la videocamera
- I volti rilevati vengono registrati in Indice volti; tuttavia, alcuni volti potrebbero non essere registrati. Inoltre, c'è un limite al numero di volti che possono essere registrati in Indice volti. Per riprodurre da Indice volti, vedere a pagina 30.

IMP.REG.AUDIO



■ MIC.ZOOM INCOR. (microfono dello zoom incorporato)

È possibile registrare un filmato con un audio nitido in base alla posizione dello zoom.

▶ DISATTIV.

Il microfono non registra l'audio seguendo l'ingrandimento o la riduzione effettuati tramite lo zoom.

ATTIVATO (🔊)

Il microfono registra l'audio seguendo l'ingrandimento o la riduzione effettuati tramite lo zoom.

■ LIV.RIF.MIC. (livello di riferimento del microfono)

È possibile selezionare il livello del microfono per la registrazione dell'audio.

► NORMALE

Consente di registrare vari suoni ambientali, convertendoli nel livello appropriato.

BASSO (f+)

Consente di registrare fedelmente i suoni ambientali. Selezionare [BASSO] se si desidera registrare un audio coinvolgente e potente in una sala da concerto e così via (questa impostazione non è adatta per la registrazione di conversazioni).

ALTRE IMP.REG.



■ ZOOM DIGITALE

È possibile selezionare il livello di zoom massimo. Tenere presente che la qualità delle immagini si riduce con l'uso dello zoom digitale.

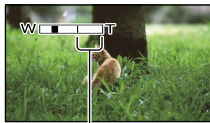

L'area dello zoom viene visualizzata se si seleziona 1800x.

► DISATTIV.

Viene eseguito lo zoom fino a 70x.

1800x

Viene eseguito lo zoom digitale fino a 1800x.

■ CONTROLUCE

La videocamera regola l'esposizione di soggetti in controluce.

► DISATTIV.

Per non regolare l'esposizione di soggetti in controluce.

ATTIV. (☒)

Consente di regolare l'esposizione di soggetti in controluce.

■ SEL.RP.FORM.

È possibile selezionare il rapporto orizzontale/verticale in base al televisore collegato. Consultare inoltre il manuale delle istruzioni in dotazione con il televisore.

► 16:9 AMPIO

Consente di registrare i filmati per visualizzarli a schermo intero su un televisore in formato 16:9 (ampio).

4:3 (4:3)

Consente di registrare i filmati per visualizzarli a schermo intero su un televisore in formato 4:3.

ⓘ Note

- Impostare correttamente la voce [IMMAGINE TV] a seconda del televisore collegato per la riproduzione (p. 67).



IMP.FOTO VCAM.

(voci per la registrazione di foto)

Per ulteriori informazioni sull'operazione, vedere la sezione "Uso dei menu" (p. 52).

Le impostazioni predefinite sono contrassegnate dal simbolo ►.

TIMER AUTO.

Premere PHOTO per avviare il conto alla rovescia. Dopo circa 10 secondi viene registrata una foto.

► DISATTIV.

Consente di annullare il timer automatico.

ATTIVATO (☺)

Consente di avviare la registrazione con timer automatico. Per annullare la registrazione, selezionare [RIPRIS].

DIM.IMMAG.

È possibile selezionare le dimensioni della foto da riprendere.

► VGA(0,3M) (VGA)

Consente di registrare foto con rapporto di formato 4:3 (640 × 480).

0,2M (0,2M)

Consente di registrare foto con rapporto di formato 16:9 (ampio) (640 × 360).

ⓘ Note

- Per informazioni sul numero di foto registrabili, vedere a pagina 80.

N.FILE (numero file)

È possibile selezionare il modo con cui vengono assegnati i numeri di file alle foto.

► SERIE

Consente di assegnare i numeri di file alle foto in sequenza.

Il numero del file aumenta ogni volta che si registra una foto.

Anche se la scheda di memoria viene sostituita, il numero di file viene assegnato in sequenza.

AZZERA

Consente di assegnare i numeri di file in sequenza, seguendo il numero di file maggiore esistente nel supporto di registrazione.

Se la scheda di memoria viene sostituita, il numero di file viene riassegnato per ciascuna scheda di memoria.

▶ RIPRODUZIONE

(voci per la riproduzione)

Per ulteriori informazioni sull'operazione, vedere la sezione "Uso dei menu" (p. 52).

VISUAL INDEX

Vedere a pagina 27.

VISUAL IMMAGINI

■ INDICE DELLE DATE

Vedere a pagina 29.

■ FOTOGRAMMI

Vedere a pagina 29.

■ VOLTI

Vedere a pagina 30.

PLAYLIST

Vedere a pagina 40.

IMP.RIPRODUZ.

■ CODICE DATI

Durante la riproduzione, la videocamera visualizza le informazioni (data/ora, dati videocamera) registrate automaticamente al momento della registrazione.

▶ DISATTIV.

Il codice dati non viene visualizzato.

DATA/ORA

Consente di visualizzare la data e l'ora.

DATI VCAMERA

Consente di visualizzare i dati di impostazione della videocamera.

DATA/ORA

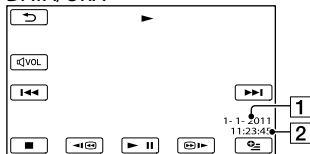

1 Data

2 Ora

DATI VCAMERA

Filmato

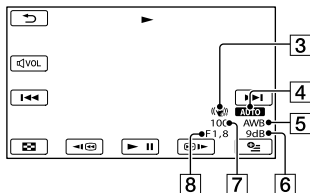

Foto

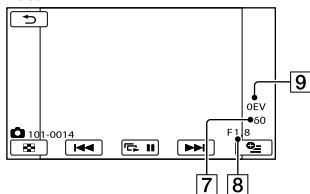

3 SteadyShot disattivato

4 Luminosità

5 Bilanciamento del bianco

6 Guadagno

7 Velocità dell'otturatore

8 Valore di apertura

9 Esposizione

💡 S suggerimenti

- Se si collega la videocamera a un televisore, il codice dati viene visualizzato sullo schermo del televisore.
- A seconda delle condizioni del supporto di registrazione, vengono visualizzate delle barre [---:---].

MDFC

(voci per la modifica)

Per ulteriori informazioni sull'operazione, vedere la sezione "Uso dei menu" (p. 52).

CANCELLA 

Vedere a pagina 36.

PROTEGGI 

Vedere a pagina 38.

 DIVIDI 

Vedere a pagina 39.

MODIF.PLAYLIST 

Vedere a pagina 40.

ALTRO

(voci per altre impostazioni)

Per ulteriori informazioni sull'operazione, vedere la sezione "Uso dei menu" (p. 52).
Le impostazioni predefinite sono contrassegnate dal simbolo ►.

PROIETTORE (DCR-PJ6E) 

Vedere a pagina 32.

COLLEGAM.USB 

Vedere a pagina 50.

INFO BATTERIA 

È possibile verificare la capacità residua stimata della batteria.

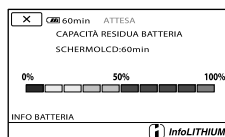

Per chiudere la schermata delle informazioni sulla batteria

Selezionare .

(voci per la gestione del supporto di registrazione)

Per ulteriori informazioni sull'operazione, vedere la sezione "Uso dei menu" (p. 52).

INFO SUPPORTO

È possibile verificare il tempo di registrazione residuo per ciascun modo di registrazione del supporto di registrazione selezionato per i filmati, nonché lo spazio libero e quello utilizzato approssimativi del supporto di registrazione.

Per disattivare la visualizzazione

Selezionare .

Note

- Poiché è presente un'area riservata ai file di gestione, lo spazio utilizzato non viene visualizzato come 0% anche se si esegue la funzione [FORMATTAZ.SUPP.] (p. 66).

FORMATTAZ.SUPP.

La formattazione elimina tutti i filmati e le foto in modo da recuperare spazio libero per la registrazione.

Selezionare [SÌ] → [SÌ] → .

Note

- Per eseguire questa operazione, collegare la videocamera alla presa di rete mediante l'alimentatore CA in dotazione (p. 13).
- Per evitare la perdita di immagini importanti, salvarle prima di formattare il supporto di registrazione.
- Anche i filmati e le foto protetti verranno eliminati.

- Mentre è visualizzato il messaggio [Esecuzione in corso...], non chiudere lo schermo LCD, non utilizzare i tasti sulla videocamera, non scollegare l'alimentatore CA né estrarre la scheda di memoria dalla videocamera (durante la formattazione della scheda di memoria, la spia di accesso è accesa o lampeggiante).

RIP.F.DBASE IMM.

Vedere a pagina 74, 77.



IMPOST.GENERALI

(altre voci di impostazione)

Per ulteriori informazioni sull'operazione, vedere la sezione "Uso dei menu" (p. 52).
Le impostazioni predefinite sono contrassegnate dal simbolo ►.

IMP.AUDIO/DISPL.

■ VOLUME

È possibile regolare il volume della riproduzione selezionando  / .

■ SEGN.ACUST.



► ATTIVATO

All'avvio/arresto della registrazione o quando si preme il centro del selettore multiplo per la conferma viene emessa una melodia.

DISATTIV.

Consente di disattivare la melodia.

■ LUMIN.LCD

È possibile regolare la luminosità dello schermo LCD selezionando  / .

Suggerimenti

- Questa regolazione non ha alcun effetto sulle immagini registrate.

■ LV.RTRIL.LCD (Livello retroilluminazione LCD)

È possibile selezionare la luminosità della retroilluminazione dello schermo LCD.

► NORMALE

Luminosità standard.

LUMINOSO

Consente di aumentare la luminosità dello schermo LCD.



Note

- Quando la videocamera viene collegata a una presa di rete mediante l'alimentatore CA in dotazione, questa opzione viene impostata automaticamente su [LUMINOSO].
- Se si seleziona [LUMINOSO], la durata della batteria si riduce leggermente durante la registrazione.
- Se si apre il pannello LCD di 180 gradi in modo da rivolgere lo schermo verso l'esterno e si ripiega il pannello LCD sul corpo della videocamera, questa opzione viene impostata automaticamente su [NORMALE].

Suggerimenti

- Questa regolazione non ha alcun effetto sulle immagini registrate.

■ COLORE LCD

È possibile regolare il colore dello schermo LCD selezionando  / .

Suggerimenti

- Questa regolazione non ha alcun effetto sulle immagini registrate.

■ IMP.VISUALIZZAZ.

È possibile impostare la durata di visualizzazione delle icone o degli indicatori sullo schermo LCD.

► AUTOMATICO

La visualizzazione dura circa 3 secondi.

ATTIVATO

La visualizzazione è sempre attiva.

IMPOST.USCITA

■ IMMAGINE TV

Vedere a pagina 34.

■ USC.VISUAL. (Uscita visualizzazione)

È possibile definire dove visualizzare le indicazioni a video.

► LCD

Consente di mostrare indicazioni quali il codice temporale sullo schermo LCD.

USC.V./LCD

Consente di visualizzare indicazioni quali il codice temporale sullo schermo LCD e sullo schermo del televisore.

IMP.OR./LING.

■ IMP.OROLOGIO

Vedere a pagina 15.

■ IMPOST.AREA

È possibile regolare una differenza di fuso orario senza arrestare l'orologio. Impostare l'ora locale quando si utilizza la videocamera in aree con fuso orario diverso. Consultare la sezione relativa ai fusi orari a pagina 82.

■ ORA LEGALE

È possibile modificare questa impostazione senza arrestare l'orologio. Impostare a [ATTIVATO] per spostare l'orologio avanti di 1 ora.

► DISATTIV.

L'ora legale non viene impostata.

ATTIVATO

Imposta l'ora legale.

■ IMPOST.LINGUA

È possibile selezionare la lingua da utilizzare per le indicazioni visualizzate sullo schermo LCD.

Suggerimenti

- La videocamera dispone dell'opzione [ENG[SIMP]] (inglese semplificato) nel caso in cui fra le opzioni non vi sia la propria lingua.

IMPOST.ALIMENT.



■ SPEGNIM.AUTO (spegnimento automatico)

È possibile impostare lo spegnimento automatico della videocamera quando non la si utilizza per più di 5 minuti circa.

► 5min

La videocamera si spegne automaticamente.

DISATTIVATO

La videocamera non si spegne automaticamente.

Note

- Quando si collega la videocamera a una presa di rete, [SPEGNIM.AUTO] viene impostato automaticamente su [DISATTIVATO].

ALTRE IMPOST.



■ MODO DEMO

Se la videocamera è collegata a una presa di rete, viene visualizzato un filmato dimostrativo per circa 10 minuti dopo la visualizzazione dell'icona  (filmato) ottenuta premendo MODE.



► ATTIVATO

La dimostrazione viene visualizzata.

DISATTIV.

La dimostrazione non viene visualizzata.

Suggerimenti

- Impostando questa voce su [ATTIVATO] e selezionando , viene avviata la riproduzione della dimostrazione.
- La dimostrazione viene sospesa nei casi seguenti:
 - Se si preme START/STOP
 - Se si utilizza il selettore multiplo mentre è in corso la dimostrazione (la dimostrazione si avvia di nuovo dopo circa 10 minuti)
 - Se si preme MODE
 - Se si preme  (VISUALIZZA IMMAGINI)

■ IMPOST. LUN USB

È possibile impostare la compatibilità della videocamera quando si usa una connessione USB.

► MULTIPLA

Impostazione predefinita.

SINGOLA

Selezionare questa impostazione se non è possibile connettersi.

ⓘ Note

- Impostare [MULTIPLA] quando si usa PMB Portable.

? Risoluzione dei problemi

Qualora durante l'uso della videocamera si verificano dei problemi, procedere come indicato di seguito.

① Controllare l'elenco (da p. 70 a 78) e la videocamera.

② Scollegare l'alimentazione, ricollegarla dopo un minuto circa e accendere la videocamera.

③ Premere RESET (p. 92) utilizzando un oggetto appuntito e accendere la videocamera.
Se si preme RESET vengono azzerate tutte le impostazioni, incluse quelle dell'orologio.

④ Contattare un rivenditore Sony o un centro assistenza Sony locale autorizzato.

- Operazioni complessive p. 70
- Batterie/Fonti di alimentazione p. 71
- Schermo LCD p. 71
- Scheda di memoria p. 72
- Registrazione p. 72
- Riproduzione p. 73
- Proiettore (DCR-PJ6E)..... p. 74
- Riproduzione delle immagini memorizzate su una scheda di memoria su altri dispositivi p. 74
- Montaggio di filmati/foto sulla videocamera p. 74
- Duplicazione/Collegamento ad altri dispositivi p. 75
- Collegamento a un computer p. 75
- Esempi di funzioni che non è possibile utilizzare contemporaneamente p. 75

Operazioni complessive

Non si riesce ad accendere l'apparecchio.



- Montare un blocco batteria carico nella videocamera (p. 12).
- La spina dell'alimentatore CA è stata scollegata dalla presa di rete elettrica. Collegarla alla presa di rete (p. 12).

La videocamera non funziona anche se è stata accesa.

- La videocamera, dopo l'accensione, richiede alcuni secondi prima di essere pronta per la ripresa. Non si tratta di un problema di funzionamento.
- Scollegare l'alimentatore CA dalla presa di rete elettrica o rimuovere il blocco batteria, quindi ricollegarli dopo circa 1 minuto. Qualora non sia ancora possibile utilizzare le funzioni, premere RESET (p. 92) utilizzando un oggetto appuntito. (se si preme RESET vengono azzerate tutte le impostazioni, incluse quelle dell'orologio).
- La temperatura della videocamera è eccessivamente alta. Spegnerla la videocamera, posizionarla in un luogo fresco e attendere che si raffreddi.
- La temperatura della videocamera è eccessivamente bassa. Lasciare la videocamera con l'alimentazione attivata. Spegnerla la videocamera e portarla in un luogo caldo, quindi accenderla di nuovo dopo alcuni minuti.

Le impostazioni di menu sono cambiate in modo automatico.

- Le seguenti voci di menu ritornano alle impostazioni predefinite dopo più di 12 ore dalla chiusura dello schermo LCD.
 - [SELEZIONE SCENA]
 - [BILAN.BIANCO]
 - [ESPOSIZIONE]
 - [FOCUS]
 - [MIC.ZOOM INCOR.]
 - [LIV.RIF.MIC.]
 - [CONTROLUCE]

- Le seguenti voci di menu ritornano alle impostazioni predefinite se si alterna tra i modi di registrazione filmato, di registrazione foto e di riproduzione.
 - [ DISSOLVENZA]
 - [RIPR.RAVV.]
 - [ TIMER AUTO.]

La videocamera si riscalda.

- Durante il funzionamento, la videocamera può riscaldarsi. Non si tratta di un problema di funzionamento.

Batterie/Fonti di alimentazione

L'apparecchio si spegne improvvisamente.

- Utilizzare l'alimentatore CA.
- Come impostazione predefinita, la videocamera si spegne automaticamente se non viene utilizzata per circa 5 minuti [SPEGNIM.AUTO]. Modificare l'impostazione della funzione [SPEGNIM.AUTO] (p. 68) oppure riaccendere la videocamera.
- Caricare il blocco batteria (p. 12).

Durante la carica della batteria, la spia CHG (carica) non si illumina.

- Chiudere lo schermo LCD (p. 12).
- Montare correttamente il blocco batteria nella videocamera (p. 12).
- Collegare correttamente il cavo di alimentazione alla presa di rete.
- La carica del blocco batteria è completata (p. 12).

Durante la carica della batteria, la spia CHG (carica) lampeggia.

- Se la temperatura del blocco batteria è troppo alta o troppo bassa, potrebbe non essere possibile caricarlo (p. 84).
- Montare correttamente il blocco batteria nella videocamera (p. 12). Se il problema persiste, scollegare l'alimentatore CA dalla presa di rete elettrica e contattare il proprio rivenditore Sony. È possibile che il blocco batteria sia danneggiato.

L'indicatore del tempo residuo di carica del blocco batteria non indica correttamente il tempo.

- La temperatura ambiente è troppo elevata o troppo bassa. Non si tratta di un problema di funzionamento.
- Il blocco batteria è stato caricato in modo insufficiente. Caricare di nuovo completamente il blocco batteria. Se il problema persiste, sostituire il blocco batteria con uno nuovo (p. 85).
- Il tempo visualizzato potrebbe non essere corretto, a seconda dell'ambiente di utilizzo.

Il blocco batteria si scarica rapidamente.

- La temperatura ambiente è troppo elevata o troppo bassa. Non si tratta di un problema di funzionamento.
- Il blocco batteria è stato caricato in modo insufficiente. Caricare di nuovo completamente il blocco batteria. Se il problema persiste, sostituire il blocco batteria con uno nuovo (p. 85).

Schermo LCD

Le voci di menu sono disattivate.

- Nelle condizioni di registrazione/riproduzione correnti non è possibile selezionare le voci disattivate.
- Non è possibile attivare contemporaneamente alcune funzioni (p. 75).

Sullo schermo LCD vengono visualizzate delle linee di puntini.

- Non si tratta di un problema di funzionamento. I puntini non vengono registrati.

Le icone sul display LCD scompaiono rapidamente.

- Impostare [IMP.VISUALIZZAZ.] su [ATTIVATO] (p. 67).

Scheda di memoria

Non è possibile eseguire operazioni utilizzando la scheda di memoria.

- Se si utilizza una scheda di memoria formattata su un computer, formattarla di nuovo sulla videocamera (p. 66).

Le immagini memorizzate sulla scheda di memoria non possono essere eliminate.

- Nella schermata di indice è possibile eliminare contemporaneamente un massimo di 100 immagini.
- Non è possibile eliminare le immagini protette.



Il nome del file di dati non viene indicato correttamente oppure lampeggia.

- Il file è danneggiato.
- Il formato del file non è supportato dalla videocamera (p. 83).

Registrazione

Consultare inoltre “Scheda di memoria” (p. 72).

Premendo START/STOP o PHOTO le immagini non vengono registrate.

- È visualizzata la schermata di riproduzione. Premere MODE per visualizzare le icone  (filmato) o  (foto).
- La videocamera sta registrando l'immagine appena ripresa sul supporto di registrazione. Durante questa fase, non è possibile effettuare una nuova registrazione.
- Il supporto di registrazione è pieno. Eliminare le immagini non necessarie (p. 36).
- Il numero totale di scene dei filmati o di foto supera la capacità di registrazione della videocamera (p. 79, 80). Eliminare le immagini non necessarie (p. 36).
- La temperatura della videocamera è eccessivamente alta. Spegnerla, posizionarla in un luogo fresco e attendere che si raffreddi.

- La temperatura della videocamera è eccessivamente bassa. Spegnerla e portarla in un luogo caldo, quindi accenderla di nuovo dopo alcuni minuti.

La spia di accesso rimane illuminata o lampeggiante anche se la registrazione è stata arrestata.

- La videocamera sta registrando la scena appena ripresa sulla scheda di memoria.

Il campo di ripresa sembra diverso.

- Il campo di ripresa potrebbe avere un aspetto diverso a seconda delle condizioni della videocamera. Non si tratta di un problema di funzionamento.

Il tempo di registrazione effettivo per i filmati è inferiore al tempo di registrazione previsto del supporto di registrazione.

- A seconda delle condizioni di registrazione, il tempo disponibile per la registrazione potrebbe ridursi, ad esempio quando si registra un oggetto in rapido movimento e così via (p. 79).

La videocamera smette di funzionare.

- La temperatura della videocamera è eccessivamente alta. Spegnerla, posizionarla in un luogo fresco e attendere che si raffreddi.
- La temperatura della videocamera è eccessivamente bassa. Spegnerla e portarla in un luogo caldo, quindi accenderla di nuovo dopo alcuni minuti.
- Se la videocamera viene sottoposta a vibrazioni è possibile che la registrazione si interrompa.

Vi è uno scarto temporale tra il momento in cui si preme START/STOP e il momento in cui il filmato della registrazione viene effettivamente avviato/arrestato.

- È possibile che sulla videocamera si verifichi un lieve scarto temporale tra il momento in cui si preme START/STOP e il momento effettivo in cui il filmato della registrazione viene effettivamente avviato/arrestato. Non si tratta di un problema di funzionamento.

La messa a fuoco automatica non funziona.

- Impostare [FOCUS] su [AUTOMATICO] (p. 59).
- Le condizioni di registrazione non sono adatte alla messa a fuoco automatica. Regolare la messa a fuoco manualmente (p. 59).

SteadyShot non funziona.

- Impostare [STEADYSHOT] su [ATTIVATO] (p. 61).
- Anche se [STEADYSHOT] è impostato su [ATTIVATO], la videocamera potrebbe non essere in grado di compensare vibrazioni eccessive.

Durante la registrazione in un ambiente scarsamente illuminato dalla luce di candele o elettrica, viene visualizzata una striscia nera.

- Questo fenomeno si verifica quando il contrasto tra il soggetto e lo sfondo è eccessivamente elevato. Non si tratta di un problema di funzionamento.

Su un'immagine ripresa in un ambiente particolarmente luminoso, viene visualizzata una striscia verticale bianca.

- Questo fenomeno è chiamato effetto di distorsione. Non si tratta di un problema di funzionamento.

Se viene effettuata la registrazione di uno schermo televisivo o di un computer vengono visualizzate delle bande nere.

- Impostare [STEADYSHOT] su [DISATTIV.] (p. 61).

Si verifica il fenomeno dello sfarfallio.

- Questo fenomeno si verifica durante la registrazione di immagini in condizioni di illuminazione con lampade a fluorescenza, a vapori di sodio o di mercurio. Non si tratta di un problema di funzionamento.

Non è possibile regolare la funzione [LV.RTRIL.LCD].

- Non è possibile regolare [LV.RTRIL.LCD] se:
 - Il pannello LCD della videocamera è chiuso con lo schermo LCD rivolto verso l'esterno.
 - L'alimentazione viene fornita dall'alimentatore CA.

Attivando il modo di registrazione, viene modificato l'ingrandimento.

- Non è possibile utilizzare lo zoom digitale se la videocamera è impostata sul modo di registrazione di foto.

Riproduzione

Non è possibile riprodurre le immagini.

- Potrebbe non essere possibile riprodurre immagini registrate su altri apparecchi. Non si tratta di un problema di funzionamento.



Non è possibile riprodurre le foto.

- Non è possibile riprodurre le foto se sono stati modificati file o cartelle, o se sono stati modificati i dati su un computer (in questo caso il nome del file lampeggia). Non si tratta di un problema di funzionamento.

Il simbolo  viene indicato su un'immagine nella schermata VISUAL INDEX.

- Questo simbolo potrebbe apparire su immagini registrate mediante altri apparecchi, modificate su un computer e così via.
- L'alimentatore CA o il blocco batteria sono stati rimossi mentre l'icona del supporto di registrazione visualizzata nell'angolo superiore destro della schermata lampeggiava o prima dello spegnimento della spia di accesso dopo la registrazione. Questa operazione potrebbe danneggiare i dati di immagine e far visualizzare il simbolo .

Il simbolo  viene indicato su un'immagine nella schermata VISUAL INDEX.

- Il file di database delle immagini potrebbe essere danneggiato. Controllare il file di database selezionando **MENU** (MENU) → [Visualizza altro] → [RIP.F.DATABASE IMM.] (nella categoria  [GEST.SUPPORTO]). Se il simbolo continua ad essere visualizzato, eliminare l'immagine contrassegnata da  (p. 36).

Durante la riproduzione non viene emesso alcun suono oppure il livello dell'audio è basso.

- Alzare il volume (p. 28).
- Quando si registra l'audio con la funzione [LIV.RIF.MIC.] (p. 62) impostata su [BASSO], potrebbe risultare difficile udire l'audio registrato.

Proiettore (DCR-PJ6E)

Lo schermo LCD della videocamera si spegne durante l'uso della funzione proiettore.

- Durante l'uso del proiettore lo schermo LCD non viene visualizzato. Per visualizzare lo schermo, arrestare la proiezione premendo PROJECTOR.

Viene proiettata una schermata blu.

- Una schermata vuota blu viene visualizzata se si preme PROJECTOR senza connettere un altro dispositivo quando è impostato [INGRESSO PROIET.]. Per informazioni sulla proiezione di immagini della videocamera, vedere a pagina 33.

Non viene proiettata nessuna immagine.

- La temperatura del proiettore potrebbe essere troppo elevata. Spegnerne la videocamera e attendere che si raffreddi.

Riproduzione delle immagini memorizzate su una scheda di memoria su altri dispositivi

Non è possibile riprodurre le immagini o la scheda di memoria non viene riconosciuta.

- Il dispositivo potrebbe non supportare la scheda di memoria.

Montaggio di filmati/foto sulla videocamera

Non è possibile apportare modifiche.

- Non è possibile apportare modifiche a causa delle condizioni dell'immagine.

Non è possibile aggiungere filmati alla playlist.

- Non è disponibile spazio libero sul supporto di registrazione.
- È possibile aggiungere fino a 99 filmati alla playlist. Eliminare i filmati non necessari dalla playlist (p. 41).
- Non è possibile aggiungere foto alla playlist.

Non è possibile dividere un filmato.

- I filmati troppo brevi non possono essere divisi.
- Non è possibile dividere un filmato protetto.

Non è possibile catturare una foto da un filmato.

- Il supporto di registrazione su cui si desidera salvare le foto è pieno.

Duplicazione/Collegamento ad altri dispositivi

Il rapporto di formato per la riproduzione non è corretto quando la videocamera è collegata al televisore.

- Impostare [IMMAGINE TV] in base al televisore (p. 67).

I bordi superiore, inferiore, destro e sinistro delle immagini appaiono leggermente tagliati sul televisore collegato.

- Lo schermo LCD della videocamera può visualizzare le immagini registrate a schermo intero (visualizzazione totale dei pixel). Tuttavia, se le immagini vengono riprodotte su un televisore non compatibile con la visualizzazione totale dei pixel, è possibile che i bordi superiore, inferiore, destro e sinistro vengano leggermente tagliati.
- Si consiglia di registrare le immagini utilizzando la cornice esterna della funzione [CORN.GUIDA] (p. 60) come cornice guida.

Le immagini non vengono duplicate correttamente.

- Il cavo di collegamento A/V non è collegato correttamente. Assicurarsi di collegare il cavo alla presa di ingresso di un altro dispositivo (p. 50).

Collegamento a un computer

Non è possibile installare "PMB".

- Controllare l'ambiente informatico o la procedura di installazione necessari per l'installazione di "PMB".

"PMB" non funziona correttamente.

- Chiudere "PMB" e riavviare il computer.

La videocamera non viene riconosciuta dal computer.

- Scollegare i dispositivi dalla presa USB del computer ad eccezione della tastiera, del mouse e della videocamera.
- Scollegare il cavo USB dal computer e dalla videocamera, quindi riavviare il computer e collegare di nuovo il computer e la videocamera nell'ordine corretto.

Esempi di funzioni che non è possibile utilizzare contemporaneamente

Di seguito è riportato l'elenco delle funzioni e delle voci di menu che non è possibile utilizzare contemporaneamente.

Impossibile utilizzare	Con le seguenti impostazioni
[CONTROLUCE]	[MANUALE] in [ESPOSIZIONE], [FUOCHI ARTIE]
[RILEVAM. VOLT]	[ZOOM DIGITALE], [ESPOSIZIONE], [SCENA NOTTURNA], [CANDELA], [ALBA E TRAMONTO], [FUOCHI ARTIE], [PAESAGGIO], [PALCOSCENICO], [MARE], [NEVE]
[SELEZIONE SCENA]	[DISSOLVENZA], [RIPR. RAVV.]

Indicazioni di autodiagnostica/ Indicatori di avviso

Se sullo schermo LCD appaiono delle indicazioni, controllare quanto riportato di seguito.

Se il problema persiste nonostante siano stati effettuati un paio di tentativi, contattare un rivenditore Sony o un centro di assistenza tecnica Sony locale autorizzato. In questo caso, fornire tutti i numeri del codice di errore che inizia con la lettera C o E.

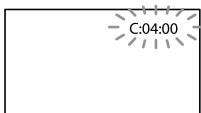

C: (o E): □□:□□ (indicazioni di autodiagnostica)

C:04:□□

- Il blocco batteria non è un blocco batteria "InfoLITHIUM" (serie V). Utilizzare un blocco batteria "InfoLITHIUM" (serie V) (p. 84).
- Collegare saldamente la spina CC dell'alimentatore CA alla presa DC IN della videocamera (p. 12).

C:06:□□

- La temperatura del blocco batteria è alta. Cambiare il blocco batteria o lasciarlo in un luogo freddo.

C:13:□□ / C:32:□□

- Scollegare la fonte di alimentazione. Ricollegarla, quindi utilizzare di nuovo la videocamera.

E:□□:□□

- Attenersi alla procedura da ② a ④ a pagina 70.

☹ (indicatore di avviso di livello della batteria)

Lampeggiamento lento

- Il blocco batteria è quasi scarico.

- A seconda dell'ambiente di utilizzo o delle condizioni della batteria, il simbolo ☹ potrebbe lampeggiare nonostante siano ancora disponibili 20 minuti.

⚠☹ (indicatore di avviso relativo alla temperatura del blocco batteria)

- La temperatura del blocco batteria è alta. Cambiare il blocco batteria o lasciarlo in un luogo freddo.

☹ (avviso di temperatura elevata)

Lampeggiamento lento

- La temperatura della videocamera sta aumentando. Spegnerla la videocamera, posizionarla in un luogo fresco e attendere che si raffreddi.

Lampeggiamento rapido

- La temperatura della videocamera è eccessivamente alta. Spegnerla la videocamera, posizionarla in un luogo fresco e attendere che si raffreddi.

☹ (avviso di temperatura bassa)

Lampeggiamento rapido

- La temperatura della videocamera è eccessivamente bassa. Scaldare la videocamera.

☹ (indicatore di avviso relativo alla scheda di memoria)

Lampeggiamento lento

- Lo spazio disponibile per la registrazione di immagini sta per terminare. Per informazioni sul tipo di scheda di memoria che è possibile utilizzare con la videocamera, vedere a pagina 19.
- Non è stata inserita alcuna scheda di memoria (p. 18).

Lampeggiamento rapido

- Lo spazio disponibile non è sufficiente per la registrazione di immagini. Dopo aver memorizzato le immagini su un altro supporto (p. 47), eliminare le immagini non necessarie, oppure formattare la scheda di memoria (p. 66).

- Il file di database delle immagini potrebbe essere danneggiato. Controllare il file di database selezionando **MENU** (MENU) → [Visualizza altro] → [RIP.F.DATABASE IMM.] (nella categoria  [GEST.SUPPORTO]).
- La scheda di memoria è danneggiata.

(indicatori di avviso relativi alla formattazione della scheda di memoria)

- La scheda di memoria è danneggiata.
- La scheda di memoria non è formattata correttamente (p. 66).

(indicatore di avviso relativo a una scheda di memoria non compatibile)

- È stata inserita una scheda di memoria non compatibile (p. 19).

(indicatore di avviso relativo alla protezione dalla scrittura della scheda di memoria)

- L'accesso alla scheda di memoria è stato limitato su un altro apparecchio.

(indicatore di avviso relativo a vibrazioni della videocamera)

- La videocamera non è stabile ed è pertanto sottoposta facilmente a vibrazioni. Tenere saldamente la videocamera con entrambe le mani ed effettuare la registrazione delle immagini. Tuttavia, tenere presente che l'indicatore di avviso relativo alle vibrazioni rimane visualizzato.

Suggerimenti

- Quando gli indicatori di avviso vengono visualizzati sullo schermo, è possibile sentire una melodia.

Se sullo schermo vengono visualizzati dei messaggi, seguire le istruzioni.

Supporto di registrazione

Errore nei dati.

- Ciò potrebbe verificarsi quando la videocamera viene sottoposta a urti.
- Potrebbe non essere possibile riprodurre filmati registrati su altri apparecchi.

File di database di immagini danneggiato. Creare nuovo file?

- Il file di gestione è danneggiato. Selezionando [S], viene creato un nuovo file di gestione. Le vecchie immagini registrate sul supporto di registrazione non possono essere riprodotte (i file delle immagini non sono danneggiati). Se si esegue la funzione [RIP.F.DATABASE IMM.] dopo aver creato nuove informazioni, potrebbe essere possibile riprodurre le vecchie immagini registrate. In caso contrario, copiare l'immagine utilizzando il software in dotazione "PMB".

Trovati errori nel file di database di immagini. Riparare il file di database di immagini?

File di database di immagini danneggiato. Riparare il file di database di immagini?

- Il file di gestione è danneggiato e non è possibile registrare filmati né foto. Selezionare [S] per ripararlo.
- È possibile registrare foto su una scheda di memoria.

Overflow buffer

- È in uso una scheda di memoria su cui sono state eseguite ripetutamente la registrazione e l'eliminazione o che è stata formattata con altri dispositivi. Formattare la scheda di memoria sulla videocamera dopo aver eseguito il backup dei dati sul disco rigido di un computer o simili (p. 66).

- Le prestazioni di scrittura della scheda di memoria in uso non sono sufficienti per la velocità di registrazione dei filmati della videocamera. Utilizzare una scheda di memoria consigliata per la videocamera (p. 18).

Recupero dei dati in corso.

- La videocamera tenta automaticamente il recupero dei dati, se la scrittura dei dati non è stata effettuata correttamente.

Impossibile recuperare i dati.

- La scrittura dei dati sul supporto della videocamera non è riuscita. Sono stati effettuati dei tentativi per recuperare i dati, ma non hanno avuto esito positivo.

Reinserire la scheda di memoria.

- Reinserire più volte la scheda di memoria. Se l'indicatore continua a lampeggiare, è possibile che la scheda di memoria sia danneggiata. Provare a utilizzare un'altra scheda di memoria.

Scheda di memoria formattata in modo errato.

- Formattare la scheda di memoria (p. 66). Se si formatta la scheda di memoria tutti i filmati e le foto registrati vengono eliminati.

Cartella dei fermi immagine piena. Impossibile registrare fermi immagine.

- Non è possibile creare cartelle oltre la cartella 999MSDCF. Non è possibile creare o eliminare le cartelle create utilizzando la videocamera.
- Formattare la scheda di memoria (p. 66) oppure eliminare le cartelle utilizzando il computer.

Potrebbe non essere possibile registrare o riprodurre filmati sulla scheda di memoria.

- Utilizzare una scheda di memoria consigliata per la videocamera (p. 19).

Potrebbe non essere possibile registrare o riprodurre immagini sulla scheda di memoria correttamente.

- Utilizzare una scheda di memoria consigliata per la videocamera (p. 19).

Non estrarre la scheda di memoria durante la scrittura. Diversamente, è possibile che i dati vengano danneggiati.

- Reinserire la scheda di memoria e seguire le istruzioni sullo schermo LCD.

Altro

Non è possibile effettuare altre selezioni.

- È possibile aggiungere fino a 99 filmati alla playlist.
- È possibile selezionare un massimo di 100 immagini contemporaneamente per le seguenti operazioni:
 - Eliminazione di filmati e foto
 - Protezione o eliminazione della protezione di filmati e foto
 - Duplicazione di filmati
 - Copia delle foto

Dati protetti

- Si è tentato di eliminare dati protetti. Eliminare la protezione dei dati.

Tempo di registrazione dei filmati/numero di foto registrabili

Tempo previsto di registrazione e riproduzione con ciascun blocco batteria

Tempo di registrazione

Tempo approssimativo disponibile se si utilizza un blocco batteria completamente carico.

(unità: minuto)

Blocco batteria	Tempo di registrazione continua	Tempo di registrazione tipico
NP-FV30 (in dotazione)	105	50
NP-FV50	200	95
NP-FV70	415	195
NP-FV100	830	395

- I tempi di registrazione vengono misurati con la voce [ MODO REG.] impostata su SP.
- Il tempo di registrazione normale indica la durata della registrazione in caso di operazioni ripetute di avvio/arresto della registrazione, passaggio alla modalità filmato o foto e zoom.
- Tempi misurati se si utilizza la videocamera a 25 °C. Si consiglia una temperatura compresa tra 10 °C e 30 °C.
- Il tempo disponibile per la registrazione e la riproduzione si riduce nel caso la videocamera venga utilizzata a basse temperature.
- A seconda delle condizioni d'uso della videocamera, è possibile che il tempo di registrazione e di riproduzione disponibile risulti inferiore.

Tempo di riproduzione

Tempo approssimativo disponibile se si utilizza un blocco batteria completamente carico.

(unità: minuto)

Blocco batteria	
NP-FV30 (in dotazione)	145
NP-FV50	280
NP-FV70	565
NP-FV100	1120

Tempo di registrazione previsto dei filmati

Disco rigido interno

(unità: minuto)

	HQ	SP	LP
512 MB	6 (5)	9 (5)	20 (10)
1 GB	10 (10)	20 (10)	40 (25)
2 GB	25 (25)	40 (25)	85 (55)
4 GB	55 (50)	80 (50)	170 (110)
8 GB	115 (100)	165 (100)	350 (225)
16 GB	230 (205)	330 (205)	690 (445)
32 GB	465 (415)	670 (415)	1405 (910)

ⓘ Note

- Tempo di registrazione quando si usa una scheda di memoria Sony.
- Il tempo di registrazione può variare a seconda delle condizioni e del soggetto della registrazione, [ MODO REG.] (p. 60).
- Il numero tra parentesi indica il tempo di registrazione minimo.

Scheda di memoria

	VGA(0,3M) ┌VGA
512 MB	2800
1 GB	5700
2 GB	11500
4 GB	22500
8 GB	46500
16 GB	91000
32 GB	185000

- Numero complessivo di foto registrabili quando si usa una scheda di memoria Sony.
- Il numero di foto registrabili su una scheda di memoria indicato si riferisce alle dimensioni massime delle immagini della videocamera. Il numero effettivo di foto registrabili viene visualizzato sullo schermo LCD durante la registrazione (p. 89).
- Il numero massimo di foto registrabili su una scheda di memoria può variare in base alle condizioni di registrazione.

Suggerimenti

- Per la registrazione di foto, è inoltre possibile utilizzare una scheda di memoria con una capacità inferiore a 512 MB.
- Di seguito sono elencati la velocità bit media, i pixel di registrazione e il rapporto di formato di ciascun modo di registrazione di filmati.
 - HQ: circa 9 Mbps 720 × 576 pixel/16:9, 4:3
 - SP: circa 6 Mbps 720 × 576 pixel/16:9, 4:3
 - LP: circa 3 Mbps 720 × 576 pixel/16:9, 4:3
- Pixel e rapporto di formato relativi alla registrazione di foto.
 - Modo di registrazione di foto:
 - 640 × 480 punti/4:3
 - 640 × 360 punti/16:9

Uso della videocamera all'estero

Alimentazione



È possibile utilizzare la videocamera in qualsiasi paese/regione mediante l'alimentatore CA in dotazione, entro una gamma di tensione CA compresa tra 100 V e 240 V, a 50 Hz/60 Hz.

Informazioni sui sistemi di colore televisivi

Questa videocamera è basata sul sistema di colore PAL. Se si desidera visualizzare le immagini di riproduzione su un televisore, è necessario che questo sia basato sul sistema PAL e che sia dotato di presa di ingresso AUDIO/VIDEO.

Sistema	Utilizzato in
PAL	Australia, Austria, Belgio, Cina, Danimarca, Finlandia, Germania, Hong Kong, Italia, Kuwait, Malesia, Norvegia, Nuova Zelanda, Olanda, Polonia, Portogallo, Regno Unito, Repubblica Ceca, Repubblica Slovacca, Singapore, Spagna, Svezia, Svizzera, Thailandia, Ungheria e così via.
PAL-M	Brasile
PAL-N	Argentina, Paraguay, Uruguay
NTSC	America Centrale, Bolivia, Canada, Corea, Cile, Colombia, Ecuador, Filippine, Guyana, Giamaica, Giappone, Isole Bahamas, Messico, Perù, Suriname, Stati Uniti, Taiwan, Venezuela e così via.
SECAM	Bulgaria, Francia, Guiana, Iran, Iraq, Monaco, Russia, Ucraina e così via.

Impostazione dell'ora locale

È possibile impostare in modo semplice l'ora locale selezionando un fuso orario durante l'uso della videocamera all'estero. Selezionare **MENU** (MENU) → [Visualizza altro] → [IMP.OR./LING.] (nella categoria  [IMPOST.GENERALI]) → [IMPOST.AREA] e [ORA LEGALE] (p. 68).

Differenza di fuso orario

Differenze di fuso orario	Impostazione area
GMT	Lisbona, Londra
+01:00	Berlino, Parigi
+02:00	Helsinki, Cairo, Istanbul
+03:00	Nairobi
+03:30	Teheran
+04:00	Mosca, Abu Dhabi, Baku
+04:30	Kabul
+05:00	Karachi, Islamabad
+05:30	Calcutta, Nuova Delhi
+06:00	Almaty, Dhaka
+06:30	Yangon
+07:00	Bangkok, Jakarta
+08:00	HongKong, Singapore, Pechino
+09:00	Seoul, Tokyo
+09:30	Adelaide, Darwin
+10:00	Melbourne, Sydney
+11:00	Isole Salomone
+12:00	Fiji, Wellington, Eniwetok, Kwajalein

Differenze di fuso orario	Impostazione area
-11:00	Samoa
-10:00	Hawaii
-09:00	Alaska
-08:00	LosAngeles, Tijuana
-07:00	Denver, Arizona
-06:00	Chicago, CittàDMessico
-05:00	New York, Bogotà
-04:00	Santiago
-03:30	St.John's
-03:00	Brasilia, Montevideo
-02:00	Fernando de Noronha
-01:00	Azzorre, Isole di Capo Verde

Manutenzione e precauzioni

Informazioni sulla scheda di memoria

- Non è garantita la compatibilità della videocamera con una scheda di memoria formattata da un computer (sistema operativo Windows/Mac OS).
- La velocità di lettura/scrittura dei dati potrebbe variare a seconda della combinazione della scheda di memoria e del prodotto compatibile con la scheda di memoria utilizzato.
- I dati potrebbero andare persi o danneggiarsi nei casi seguenti (non è previsto un risarcimento per i dati):
 - Se si estrae la scheda di memoria o si spegne la videocamera durante la scrittura o la lettura dei file di immagine presenti sulla scheda di memoria (mentre la spia di accesso è accesa o lampeggia)
 - Se si utilizza una scheda di memoria in ambienti elettrostatici o con interferenze elettriche
- Si consiglia di effettuare copie di riserva dei dati importanti sul disco rigido di un computer.
- Non applicare etichette o simili sulla scheda di memoria o sugli adattatori per schede di memoria.
- Non toccare i terminali ed evitare che oggetti metallici entrino in contatto con essi.
- Non piegare, lasciare cadere o applicare forza eccessiva alla scheda di memoria.
- Non smontare o modificare la scheda di memoria.
- Non bagnare la scheda di memoria.
- Tenere la scheda di memoria fuori dalla portata dei bambini, onde evitare che venga ingerita.
- Non inserire nell'alloggiamento della scheda di memoria oggetti diversi da una scheda di memoria di formato compatibile, onde evitare problemi di funzionamento.
- Non utilizzare o conservare la scheda di memoria nei luoghi seguenti:
 - Luoghi soggetti a temperature estremamente elevate, ad esempio all'interno di un'auto parcheggiata al sole in estate
 - Luoghi esposti a luce solare diretta

– Luoghi soggetti a umidità estremamente elevata o a gas corrosivi

Informazioni sull'adattatore per schede di memoria

- Se si utilizza una scheda di memoria con un dispositivo compatibile con schede di memoria inserendo la scheda di memoria in un adattatore per schede di memoria, accertarsi che la scheda di memoria sia inserita nella corretta direzione. L'uso improprio può causare problemi di funzionamento.

Informazioni sulla compatibilità dei dati di immagine

- I file dei dati di immagini registrati su una scheda di memoria mediante la videocamera sono conformi allo standard universale "Design rule for Camera File system" stabilito da JEITA (Japan Electronics and Information Technology Industries Association).
- Con la videocamera, non è possibile riprodurre foto registrate mediante altri apparecchi (DCR-TRV900E o DSC-D700/D770) non conformi a tale standard universale. (Questi modelli non sono in vendita in alcune regioni.)
- Qualora non sia possibile utilizzare una scheda di memoria che è stata utilizzata con un altro apparecchio, formattarla con la videocamera (p. 66). Tenere presente che la formattazione cancella tutte le informazioni contenute nella scheda di memoria.
- Potrebbe non essere possibile riprodurre le immagini con la videocamera nei casi seguenti:
 - Durante la riproduzione di dati di immagine modificati sul computer
 - Durante la riproduzione di dati di immagine registrati con altri apparecchi

Informazioni sulla "Memory Stick"

Tipi di "Memory Stick"	Registrazione/riproduzione
"Memory Stick Duo" (con MagicGate)	—
"Memory Stick PRO Duo"	○
"Memory Stick PRO-HG Duo"	○*

- * Il presente prodotto non supporta il trasferimento di dati in parallelo a 8 bit, ma supporta il trasferimento di dati in parallelo a 4 bit, come con le "Memory Stick PRO Duo".
- Sul presente prodotto non è possibile registrare o riprodurre dati che utilizzano la tecnologia "MagicGate". "MagicGate" è una tecnologia di protezione del copyright che consente la registrazione e il trasferimento dei contenuti in un formato cifrato.
Il prodotto è compatibile con "Memory Stick Micro" ("M2"). "M2" è l'abbreviazione di "Memory Stick Micro".

Note sull'uso della "Memory Stick Micro"

- Per utilizzare i "Memory Stick Micro" con la videocamera, è necessario un adattatore M2 di formato Duo.
Inserire i "Memory Stick Micro" nell'adattatore M2 di formato Duo, quindi inserire l'adattatore nell'alloggiamento per "Memory Stick Duo". Se si inseriscono "Memory Stick Micro" nella videocamera senza utilizzare l'adattatore M2 di formato Duo, è possibile che non si riesca a estrarli dalla videocamera.
- Non lasciare la "Memory Stick Micro" alla portata dei bambini, in quanto potrebbero ingerirla.

Informazioni sul blocco batteria "InfoLITHIUM"

La videocamera è in grado di funzionare esclusivamente con un blocco batteria "InfoLITHIUM" serie V.

I blocchi batteria "InfoLITHIUM" serie V recano il marchio .

Che cos'è un blocco batteria "InfoLITHIUM"?

- Un blocco batteria "InfoLITHIUM" è un blocco batteria agli ioni di litio dotato di funzioni per comunicare informazioni relative alle condizioni di funzionamento tra la videocamera e un alimentatore CA/caricabatterie (in vendita separatamente).

- Il blocco batteria "InfoLITHIUM" calcola il consumo energetico in base alle condizioni d'uso della videocamera e visualizza il tempo di funzionamento residuo della batteria in minuti.

Per caricare il blocco batteria

- Prima di utilizzare la videocamera, assicurarsi di caricare il blocco batteria.
- Si consiglia di caricare il blocco batteria a una temperatura ambiente compresa tra 10 °C e 30 °C finché la spia CHG (carica) non si spegne. Se il blocco batteria non viene caricato entro questa gamma di temperature, è possibile che la carica non venga effettuata in modo efficiente.

Per utilizzare il blocco batteria in modo efficiente

- Le prestazioni del blocco batteria si riducono quando la temperatura ambientale è di 10 °C o inferiore; di conseguenza, si riduce anche il tempo di utilizzo del blocco batteria. In questo caso, adottare una delle misure seguenti per prolungare la durata del blocco batteria.
 - Inserire il blocco batteria in una tasca per scaldarlo, quindi installarlo nella videocamera subito prima dell'avvio delle riprese.
 - Utilizzare un blocco batteria di capacità elevata: NP-FV70/NP-FV100 (in vendita separatamente).
- L'uso frequente dello schermo LCD o delle funzioni di riproduzione e di avanzamento o riavvolgimento rapidi esaurisce più rapidamente il blocco batteria. Si consiglia di utilizzare un blocco batteria di capacità elevata: NP-FV70/NP-FV100 (in vendita separatamente).
- Assicurarsi di chiudere lo schermo LCD quando non si sta registrando o riproducendo sulla videocamera. La carica del blocco batteria viene consumata anche quando la videocamera è nel modo di attesa della registrazione o di pausa della riproduzione.
- Si consiglia di avere a disposizione blocchi batteria di riserva per una durata pari a 2 o 3 volte quella di registrazione prevista, e di effettuare registrazioni di prova prima di procedere con la registrazione effettiva.
- Non esporre il blocco batteria all'acqua, poiché non è impermeabile.

Informazioni sull'indicatore del tempo di carica residua della batteria

- Se l'apparecchio si spegne, nonostante l'indicatore del tempo di carica residua della batteria indichi una carica sufficiente per il funzionamento, caricare di nuovo completamente il blocco batteria. Il tempo di carica residua della batteria verrà indicato correttamente. Tenere presente, tuttavia, che l'indicazione della carica della batteria non verrà ripristinata se il blocco batteria viene utilizzato a temperature elevate per periodi di tempo prolungati, oppure se viene lasciato completamente carico o se viene utilizzato di frequente. Utilizzare l'indicazione del tempo di carica residua della batteria solo come indicazione approssimativa.
- Il simbolo , che indica un basso livello di carica della batteria, lampeggia anche se sono ancora disponibili 20 minuti di carica residua della batteria, a seconda delle condizioni d'uso o della temperatura ambiente.

Conservazione del blocco batteria

- Se il blocco batteria non viene utilizzato per un periodo di tempo prolungato, caricarlo e scaricarlo completamente utilizzandolo con la videocamera una volta all'anno per preservarne il corretto funzionamento. Per conservare il blocco batteria, rimuoverlo dalla videocamera, quindi conservarlo in un luogo fresco e asciutto.
- Per scaricare completamente il blocco batteria sulla videocamera, selezionare **MENU** (MENU) → [Visualizza altro] → [IMPOST.ALIMENT.] (nella categoria  [IMPOST.GENERALI]) → [SPEGNIM.AUTO] → [DISATTIVATO] e lasciare la videocamera nel modo di attesa della registrazione fino al completo spegnimento (p. 68).

Informazioni sulla durata della batteria

- La capacità della batteria si riduce con il passare del tempo e con l'uso ripetuto. Se il tempo di funzionamento della batteria tra una ricarica e la successiva si riduce notevolmente, è probabile che sia necessario sostituirla con una nuova.
- La vita utile di ciascuna batteria dipende dalle condizioni di conservazione, d'uso e ambientali.

Informazioni sulla gestione della videocamera

Uso e manutenzione

- Non utilizzare o conservare la videocamera e gli accessori nei luoghi seguenti:
 - In luoghi eccessivamente caldi, freddi o umidi. Non esporre mai la videocamera e gli accessori a temperature superiori a 60 °C, ad esempio alla luce solare diretta, in prossimità di fonti di calore o all'interno di un'auto parcheggiata al sole. Diversamente, potrebbero verificarsi problemi di funzionamento o deformazioni.
 - In prossimità di forti campi magnetici o di vibrazioni meccaniche. Diversamente, la videocamera potrebbe presentare problemi di funzionamento.
 - In prossimità di onde radio o radiazioni potenti. È possibile che la videocamera non sia in grado di registrare correttamente.
 - In prossimità di sintonizzatori AM e di apparecchi video. Potrebbero verificarsi disturbi.
 - Su spiagge sabbiose o in luoghi polverosi. Se sabbia o polvere penetrano nella videocamera, quest'ultima potrebbe presentare problemi di funzionamento, talvolta irreparabili.
 - In prossimità di finestre o all'aperto, dove lo schermo LCD o l'obiettivo possono essere esposti alla luce diretta del sole. Questo potrebbe danneggiare lo schermo LCD.
- Utilizzare la videocamera con alimentazione da 6,8 V/7,2 V CC (blocco batteria) o da 8,4 V CC (alimentatore CA).
- Per il funzionamento con l'alimentazione CC o CA, utilizzare gli accessori consigliati nelle presenti istruzioni per l'uso.
- Non bagnare la videocamera esponendola, ad esempio, alla pioggia o all'acqua del mare. Se si bagna, la videocamera potrebbe presentare problemi di funzionamento, talvolta irreparabili.
- Se oggetti solidi o sostanze liquide penetrano all'interno della videocamera, scollegarla e farla controllare da un rivenditore Sony prima di utilizzarla di nuovo.
- Maneggiare il prodotto con cura ed evitare di smontarlo, modificarlo, sottoporlo a urti o impatti quali colpi, cadute o calpestamenti. Prestare particolare attenzione all'obiettivo.

- Tenere chiuso lo schermo LCD quando non si utilizza la videocamera.
- Non avvolgere la videocamera in un asciugamano o simili durante l'uso. Diversamente, è possibile che si surriscaldi internamente.
- Per scollegare il cavo di alimentazione, tirarlo afferrando la spina e non il cavo stesso.
- Non danneggiare il cavo di alimentazione, ad esempio collocandovi sopra oggetti pesanti.
- Non utilizzare blocchi batteria deformati o danneggiati.
- Mantenere puliti i contatti metallici.
- Se la batteria produce una perdita di elettrolita:
 - Consultare un centro assistenza Sony locale autorizzato.
 - Lavare via il liquido eventualmente entrato in contatto con la pelle.
 - Se il liquido entra in contatto con gli occhi, sciacquare abbondantemente con acqua e consultare un medico.

Se non si utilizza la videocamera per periodi di tempo prolungati

- Per mantenere la videocamera in uno stato ottimale per un lungo periodo di tempo, accenderla e lasciarla funzionare registrando e riproducendo immagini approssimativamente una volta al mese.
- Scaricare completamente il blocco batteria prima di riporlo.

Formazione di condensa

Se la videocamera viene trasportata direttamente da un luogo freddo a uno caldo, è possibile che al suo interno si formi della condensa. In tal caso si potrebbero verificare problemi di funzionamento della videocamera.

- In caso di formazione di condensa
Spegnerla la videocamera e non utilizzarla per circa 1 ora.
- Nota sulla formazione di condensa
È possibile che si formi della condensa se la videocamera viene trasportata da un luogo freddo a uno caldo (o viceversa) o se viene utilizzata in un luogo umido, come illustrato di seguito.
 - Se la videocamera viene trasportata da una pista da sci in un luogo riscaldato con apparecchi per il riscaldamento.

- Se la videocamera viene trasportata da un'auto o una stanza con aria condizionata a un luogo caldo all'aperto.
- Se la videocamera viene utilizzata dopo un temporale.
- Se la videocamera viene utilizzata in un luogo caldo e umido.
- Come evitare la formazione di condensa
Se la videocamera viene trasportata da un luogo freddo a uno caldo, riporla in una busta di plastica e sigillarla ermeticamente. Estrarla non appena la temperatura all'interno della busta ha raggiunto la temperatura circostante (dopo circa 1 ora).

Schermo LCD

- Non esercitare pressione eccessiva sullo schermo LCD, perché questo potrebbe determinare colori non uniformi e altri danni.
- Se la videocamera viene utilizzata in un luogo freddo, è possibile che sullo schermo LCD venga visualizzata un'immagine residua. Non si tratta di un problema di funzionamento.
- Durante l'uso della videocamera, è possibile che la parte posteriore dello schermo LCD si surriscaldi. Non si tratta di un problema di funzionamento.

Pulizia dello schermo LCD

- Se lo schermo LCD viene sporcato da impronte o polvere, si consiglia di pulirlo utilizzando un panno morbido.
- Qualora si utilizzi il kit di pulizia per schermi LCD (in vendita separatamente), non applicare il liquido di pulizia direttamente sullo schermo LCD. Utilizzare la carta di pulizia inumidita con il liquido.

Pulizia dell'obiettivo del proiettore (DCR-PJ6E)

- Pulire delicatamente l'obiettivo con un panno morbido come un panno per la pulizia o per la pulizia dei vetri.
- Le macchie difficili possono essere rimosse con un panno morbido come un panno per la pulizia o per la pulizia dei vetri leggermente inumidito.

- Non utilizzare mai un solvente come alcol, benzene o solvente, detersivi alcalini o abrasivi o un panno per la pulizia chimico, in quanto potrebbero danneggiare la superficie dell'obiettivo.

Cura e manutenzione del corpo della videocamera

- Qualora il corpo della videocamera si sia sporcato, pulirlo con un panno morbido leggermente inumidito con acqua, quindi asciugarlo con un panno morbido asciutto.
- Per non danneggiare la verniciatura, evitare di:
 - Utilizzare solventi chimici quali solventi, benzina, alcol, panni trattati chimicamente, repellenti, insetticidi e creme solari
 - Utilizzare la videocamera con le mani sporche di tali sostanze
 - Lasciare che il corpo della videocamera entri in contatto con oggetti di gomma o in vinile per un periodo di tempo prolungato

Cura e conservazione dell'obiettivo

- Pulire la superficie dell'obiettivo utilizzando un panno morbido nei casi seguenti:
 - Quando sulla superficie dell'obiettivo sono presenti impronte
 - In luoghi caldi o umidi
 - Quando l'obiettivo viene esposto alla salsedine, ad esempio al mare
- Conservare l'obiettivo in un luogo ben ventilato e non esposto a polvere o sporcizia.
- Per evitare la formazione di muffa, pulire regolarmente l'obiettivo come descritto in precedenza.

Carica della batteria ricaricabile preinstallata

La videocamera dispone di una batteria ricaricabile preinstallata che consente di conservare la data, l'ora e altre impostazioni anche quando lo schermo LCD è chiuso. La batteria ricaricabile preinstallata viene sempre caricata quando la videocamera è collegata alla presa di rete mediante l'alimentatore CA o quando è montato il blocco batteria. La batteria ricaricabile si scarica completamente dopo circa 3 mesi, se la videocamera non viene utilizzata. Utilizzare la videocamera dopo avere caricato la batteria ricaricabile preinstallata.

Tuttavia, anche se non si carica la batteria ricaricabile preinstallata, questo non influisce sul funzionamento della videocamera, a meno che non si intenda registrare la data.

Come caricare la batteria ricaricabile preinstallata

Collegare la videocamera a una presa elettrica di rete utilizzando l'alimentatore CA in dotazione e lasciarla con lo schermo LCD chiuso per più di 24 ore.

Nota sullo smaltimento/sul trasferimento della scheda di memoria

Anche se si eliminano i dati contenuti nella scheda di memoria o si formatta la scheda di memoria sulla videocamera o su un computer, è possibile che i dati non vengano eliminati completamente dalla scheda di memoria. Se si consegna la scheda di memoria a qualcuno, si consiglia di eliminarne completamente i dati utilizzando un software di eliminazione dei dati su un computer. Inoltre, quando si deve smaltire la scheda di memoria, si consiglia di distruggere la scheda di memoria fisicamente.

Informazioni sui marchi

- “Handycam” e **HANDYCAM** sono marchi di fabbrica registrati di Sony Corporation.
- “Memory Stick”, , “Memory Stick Duo”, **“MEMORY STICK DUO”**, “Memory Stick PRO Duo”, **“MEMORY STICK PRO DUO”**, “Memory Stick PRO-HG Duo”, **“MEMORY STICK PRO-HG DUO”**, “Memory Stick Micro”, “MagicGate”, **“MAGIC GATE”**, “MagicGate Memory Stick” e “MagicGate Memory Stick Duo” sono marchi di fabbrica o marchi di fabbrica registrati di Sony Corporation.
- “InfoLITHIUM” è un marchio di fabbrica di Sony Corporation.
- Dolby e il simbolo double-D sono marchi di fabbrica di Dolby Laboratories.
- Microsoft, Windows, Windows Vista e DirectX sono marchi di fabbrica o marchi di fabbrica registrati di Microsoft Corporation negli Stati Uniti e/o in altri paesi.
- Mac e Mac OS sono marchi di fabbrica registrati di Apple Inc. negli Stati Uniti e in altri paesi.
- Intel, Intel Core e Pentium sono marchi di fabbrica o marchi di fabbrica registrati di Intel Corporation o delle sue consociate negli Stati Uniti e in altri paesi.
- Adobe, il logo Adobe e Adobe Acrobat sono marchi di fabbrica o marchi di fabbrica registrati di Adobe Systems Incorporated negli Stati Uniti e/o in altre nazioni.
- SDXC e il logo SDHC sono marchi di fabbrica di SD-3C, LLC.
- MultiMediaCard è un marchio di fabbrica di MultiMediaCard Association.

Tutti gli altri nomi di prodotti citati in questo documento possono essere marchi di fabbrica o marchi di fabbrica registrati delle rispettive aziende. Inoltre, TM e [®] non vengono menzionati ad ogni occorrenza in questa Guida all'uso.

Note sulla licenza

QUALSIASI USO DEL PRESENTE PRODOTTO DIVERSO DALL'USO PERSONALE DEL CLIENTE CONFORME ALLO STANDARD MPEG-2 PER LA CODIFICA DELLE INFORMAZIONI VIDEO PER I SUPPORTI COMPRESSI È SEVERAMENTE VIETATO, SE NON DIETRO LICENZA PER I BREVETTI PERTINENTI NEL PORTAFOGLIO DEI BREVETTI MPEG- 2. LA LICENZA PUÒ ESSERE RICHIESTA A MPEG DISPONIBILE PRESSO MPEG LA, L.L.C., 250 STEELE STREET, SUITE 300, DENVER, COLORADO 80206.

Informazioni sul software applicativo GNU GPL/LGPL

Con la videocamera è incluso software soggetto alla GNU General Public License (di seguito denominata “GPL”) o GNU Lesser General Public License (di seguito denominata “LGPL”). Questo informa l'utente che ha il diritto di accedere, modificare e ridistribuire il codice sorgente di questi programmi alle condizioni del GPL/LGPL in dotazione.

Il codice sorgente è disponibile sul Web. Utilizzare il seguente URL per scaricarlo. Durante il download del codice sorgente, selezionare DCR-SX43 come modello per la videocamera. <http://www.sony.net/Products/Linux/> Si consiglia di non contattare Sony per informazioni sul contenuto del codice sorgente. Leggere il documento “license2.pdf” nella cartella “License” sul CD-ROM. Sono disponibili le licenze (in inglese) dei software “GPL” e “LGPL”.

Per visualizzare il file PDF, è necessario utilizzare Adobe Reader. Se non è installato sul computer utilizzato, è possibile scaricarlo dalla pagina Web di Adobe Systems: <http://www.adobe.com/>

Indicatori sullo schermo

Parte superiore sinistra Parte superiore centrale Parte superiore destra

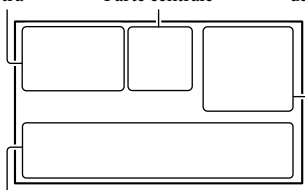

Parte inferiore

Parte superiore sinistra

Indicatore	Significato
	Pulsante MENU (52)
	Registrazione con timer automatico (63)
	LIV.RIF.MIC. basso (62)
	SEL.RP.FORM. (62)
	MIC.ZOOM INCOR. (61)
	Carica residua della batteria
	Cartella di registrazione della scheda di memoria
	VIDEO LIGHT (26)
	Tasto per tornare indietro (52)

Parte centrale





Indicatore	Significato
	Stato della registrazione (21)
	Dimensioni foto (63)
	Impostazione visualizzazione in serie (31)
	Indicatori di avviso (76)
	Modo di riproduzione (28)

Parte superiore destra

Indicatore	Significato
	Modo di registrazione (HQ/SP/LP) (25)
	Supporto di registrazione/riproduzione/modifica (18)
	Contatore (ore:minuti:secondi)
	Tempo residuo di registrazione stimato
	DISSOLVENZA (58)
	Numero approssimativo di foto registrabili e supporto di registrazione (80)
	Cartella di riproduzione della scheda di memoria (28)
	Numero del filmato o della foto in fase di riproduzione/numero totale di filmati o foto registrati (79)

Parte inferiore

Indicatore	Significato
	[RILEVAM.VOLTI] impostato su [DISATTIV.] (61)
	Messa a fuoco manuale (59)
	SELEZIONE SCENA (57)
	Bilanciamento del bianco (58)
	Funzione SteadyShot disattivata (61)
	ESPOSIZIONE (59)
	RIPR.RAVV. (60)
	CONTROLUCE (62)
	AUTOM.INTELLIG. (24)
	Pulsante OPTION (54)
	Pulsante VISUALIZZA IMMAGINI (27)

Indicatore	Significato
	Pulsante di visualizzazione in serie (31)
 101-0005	Nome del file di dati (28)
	Immagine protetta (38)
	Pulsante Indice (28)
	Tasto della modalità filmato/foto (20, 22)

- Gli indicatori e le loro posizioni sono approssimativi e possono variare rispetto a quelli reali.
- Alcuni indicatori possono essere assenti, in base al modello di videocamera.

Parti e comandi

I numeri tra parentesi indicano le pagine di riferimento.

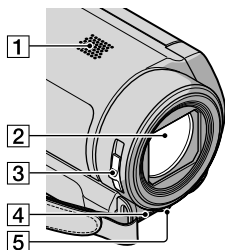

- 1 Diffusore (DCR-PJ6E)
- 2 Obiettivo
- 3 Interruttore LENS COVER
- 4 Microfono incorporato
- 5 LED VIDEO LIGHT (26)

DCR-SX22E

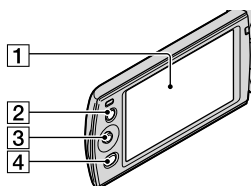

- 1 Schermo LCD (26, 52)
Se il pannello LCD viene ruotato di 180 gradi, è possibile chiuderlo con lo schermo LCD rivolto verso l'esterno. Questa posizione è particolarmente utile durante le operazioni di riproduzione.
- 2 Pulsante LIGHT (26)
Premere per attivare la funzione LIGHT.
- 3 Selettore multiplo (17)
- 4 Tasto (VISUALIZZA IMMAGINI) (27)

DCR-PJ6E

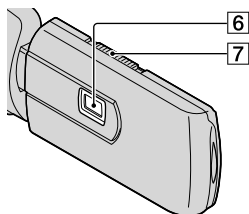
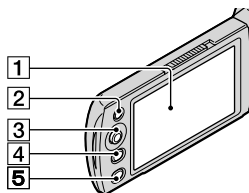

- 1 Schermo LCD (26, 52)
Se il pannello LCD viene ruotato di 180 gradi, è possibile chiuderlo con lo schermo LCD rivolto verso l'esterno. Questa posizione è particolarmente utile durante le operazioni di riproduzione.
- 2 Pulsante LIGHT (26)
Premere per attivare la funzione LIGHT.
- 3 Selettore multiplo (17)
- 4 Tasto (VISUALIZZA IMMAGINI) (27)
- 5 Pulsante PROJECTOR (32)
- 6 Obiettivo del proiettore
- 7 Leva PROJECTOR FOCUS (32)

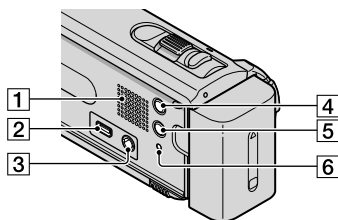

- 1 Diffusore (DCR-SX22E)
- 2 Presa (USB) (50)
Solo uscita

3 Presa A/V OUT (34) Presa PROJECTOR IN (DCR-PJ6E) (33)

4 Pulsante MODE (20)

5 Tasto **i**AUTO (AUTOM.INTELLIG.) (24)

6 Tasto RESET

Premere RESET utilizzando un oggetto appuntito.

Premere RESET per inizializzare tutte le impostazioni, incluse quelle dell'orologio.

11 Attacco per il treppiede

Montare un treppiede (in vendita separatamente) sul corrispondente attacco utilizzando una vite per treppiede (in vendita separatamente: la lunghezza della vite deve essere inferiore a 5,5 mm).

12 Alloggiamento per scheda di memoria (18)

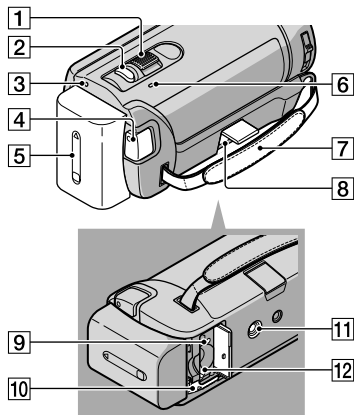

1 Leva dello zoom elettrico (24)

2 Pulsante PHOTO (23)

3 Spia POWER

4 Pulsante START/STOP (21)

5 Blocco batteria (12)

6 Spia CHG (carica) (12)

7 Cinghia dell'impugnatura (20)

8 Presa DC IN (12)

9 Spia di accesso (scheda di memoria) (18)

Quando la spia è illuminata o lampeggia, significa che sulla videocamera è in corso la lettura o la scrittura di dati.

10 Leva di sblocco BATT (batteria) (13)

Indice

Simboli

16:9	34
4:3	34

A

Accensione	15
Accensione dell'apparecchio	15
Accessori in dotazione	3
ALBA E TRAMONTO	57
All'estero.....	81
ALTRE IMP.REG.	62
ALTRE IMPOST.	68
ALTRO.....	65
AUTOM.INTELLIG.	24

B

BILAN.BIANCO	58
Blocco batteria	12
Blocco batteria "InfoLITHIUM"	84

C

CANCELLA	36
CANDELA	57
Carica completa	12
Carica del blocco batteria.....	12
Carica del blocco batteria all'estero.....	13, 81
Cavo di collegamento A/V	34, 50
Cavo USB.....	42
CODICE DATI	16, 64
COLLEGAM.USB	43
COLORE LCD.....	67
CONTROLUCE.....	62, 75
Copia	47
Copia di un disco.....	44
CORN.GUIDA	60
Creazione di un disco	44

D

DATA/ORA	16, 64
DATI VCAMERA.....	64
DIM.IMMAG.	63
DISS. BIANCO	58
DISS. NERO.....	58

DISSOLVENZA.....	58
DIVIDI.....	39
DUPLICA FILMATO	48

E

ESPOSIZIONE.....	59
ESTERNI	58

F

Filmati	21, 27
FOCUS.....	59
FORMATTAZ.SUPP.	66
Formattazione	66
Formazione di condensa.....	86
Foto.....	22, 27
FUOCHI ARTIF.	57

G

GEST.SUPPORTO.....	66
Grandangolo	24

H

HQ.....	25
---------	----

I

IMMAGINE TV	34
IMPAUDIO/DISPL.	67
IMP.FOTO VCAM.	63
IMP.MENU PERS.	52
IMP.OR./LING.	68
IMP.OROLOGIO.....	15
IMPREG.AUDIO.....	61
IMPRIPRODUZ	64
IMP.VISUAL.SERIE	31
IMP.VISUALIZZAZ.	67
IMPOST. LUN USB.....	69
IMPOST.ALIMENT.	68
IMPOST.AREA	68
IMPOST.GENERALI	67
IMPOST.LINGUA.....	17, 68
IMPOST.MANUALI	57
IMPOST.RIPRESA	60
IMPOST.USCITA	67
Impostazione della data e dell'ora	15
Indicatori sullo schermo.....	89

Indicazioni di autodiagnostica/ Indicatori di avviso.....	76
Indice delle date	29
Indice fotogrammi.....	29
Indice volti.....	30
INFO BATTERIA.....	65
INFO SUPPORTO	66
INTERNI	58

L

LIV.RIF.MIC.	62
LP.....	25
LUCE VIDEO	26
LUMIN.LCD	67
LV.RTRIL.LCD.....	67

M

Manutenzione	83
MARE	57
"Memory Stick".....	19, 83
"Memory Stick PRO Duo".....	19, 83
"Memory Stick PRO-HG Duo"	19, 83
Menu	52, 55
MENU PERSONALE.....	52
Messaggi di avviso	77
MIC.ZOOM INCOR.	61
Miniatura.....	36
MODIF.PLAYLIST	65
Modifica dei filmati.....	44
Modo a specchio.....	26
MODO DEMO	68
MODO REG.	25

N

N.FILE.....	63
NEVE.....	57

O

One Touch Disc Burn	42
OPTION MENU	54
ORA LEGALE.....	68
OTTR.LENTO AUTO.....	61

P

PAESAGGIO.....	57
PAL.....	81
PALCOScenico.....	57
Playlist.....	40
PMB Portable.....	45
Precauzioni.....	83
PresA a muro (presa di rete).....	12
Procedure operative.....	6
Proiettore.....	32
PROTEGGI.....	38

R

Registatore di dischi.....	50
Registrazione.....	21
RESET.....	92
RILEVAM. VOLTI.....	61, 75
RIP.F.DBASE IMM.	77
RIPR.RAVV.	60
RIPRODUZIONE.....	64
Riproduzione.....	27
Risoluzione dei problemi.....	70
RITRATTO.....	57

S

Salvataggio di immagini su un supporto esterno.....	47
SCENA NOTTURNA.....	57
Scheda di memoria.....	19
SEGN.ACUST.	67
Segnali acustici delle operazioni.....	16
SEL.RP.FORM.	62
SELEZIONE SCENA.....	57, 75
Sistemi di colore televisivi.....	81
SP.....	25
SPEGNIM.AUTO.....	68
SPORT.....	57
STEADYSHOT.....	61
Supporto di registrazione.....	18
Supporto esterno.....	47

T

Teleobiettivo.....	24
Tempo di registrazione dei filmati/numero di foto registrabili.....	79
TIMER AUTO.	63
Treppiede.....	92
TV.....	34

U

UNA PRESS.....	59
USC.VISUAL.	68

V

VBR.....	79
VISUAL INDEX.....	27
VISUALIZZA IMMAGINI.....	27, 29
Visualizzazione in serie.....	31
Volume.....	28, 67

Z

Zoom.....	24
ZOOM DIGITALE.....	62

Ulteriori informazioni su questo prodotto e risposte alle domande più comuni sono reperibili sul nostro sito Web di Assistenza Clienti.

<http://www.sony.net/>