

FAG



FAG PowerTherm

HEATER35
HEATER150
HEATER300
HEATER600
HEATER1200

Istruzioni per l'uso

SCHAEFFLER GROUP
INDUSTRIAL

FAG PowerTherm

	Pagina
Caratteristiche	
Indicazioni di sicurezza	3
HEATER35 – HEATER1200	3
Fornitura.....	4
Messa in funzione degli apparecchi	
Indicazioni di sicurezza	5
Trolley per HEATER300.....	6
Posizionamento dei pezzi.....	6
Dotazione di HEATER35, 150, 300	7
Dotazione di HEATER600, 1200	8
Riscaldamento dei cuscinetti volventi	
Processo di riscaldamento con controllo della temperatura	10
Processo di riscaldamento con controllo del tempo	11
Eliminazione dei guasti	
Messaggi di errore sul display	11
Allineamento dei listelli.....	12
Dati tecnici	
HEATER35.....	13
HEATER150.....	14
HEATER300.....	15
HEATER600.....	16
HEATER1200.....	17
Ricambi Accessori Sigle d'ordinazione	
HEATER35.....	18
HEATER150.....	19
HEATER300.....	20
HEATER600.....	21
HEATER1200.....	22
Specifiche	23

FAG PowerTherm

Caratteristiche

Queste istruzioni valgono per HEATER35, 150, 300, 600, 1200. Gli apparecchi HEATER sono imballati secondo le disposizioni di legge. Controllare subito se l'imballaggio e l'apparecchio hanno subito un danneggiamento durante il trasporto. Fotografare e comunicare immediatamente eventuali danneggiamenti al corriere.

Indicazioni di sicurezza

Attenzione!

Prestare attenzione a tutte le indicazioni riportate nelle presenti istruzioni per l'uso! Il personale di servizio deve essere autorizzato! Durante il riscaldamento tenere lontane le persone non autorizzate ed eventualmente bloccare l'area circostante.

Tenere le istruzioni di sicurezza nei pressi dell'apparecchio e rispettarle. Utilizzare e conservare i riscaldatori solo in luoghi asciutti causa pericolo di corrosione!

Rimuovere immediatamente tracce di contaminazione e residui di olio! Trattare i listelli con cura; evitare danneggiamenti meccanici, deformazioni e umidità!

Fare eseguire le riparazioni da FAG Industrial Services (FIS) o da ditte autorizzate!

Utilizzare esclusivamente ricambi originali HEATER!

Schaeffler KG non si assume alcuna responsabilità per danni causati da errata manutenzione, utilizzo improprio, trascuratezza, modifiche del riscaldatore oppure per mancanza di informazioni a terzi!

HEATER35 – HEATER1200

Gli apparecchi servono per il riscaldamento dei cuscinetti volventi, anche schermati ingrassati ed semplificano il montaggio. Possono essere riscaldati anche altri componenti simmetrici rotanti in acciaio come ad esempio boccole, anelli, ruote dentate, ecc. Le temperature di riscaldamento consentite per i cuscinetti INA e FAG sono riportate nei relativi cataloghi. Per gli altri prodotti valgono le indicazioni del produttore.

Funzionamento

L'unità centrale di ciascuno dei cinque riscaldatori è una bobina attraversata da corrente con nucleo in ferro (circuito primario). Essa crea in un circuito secondario cortocircuitato (cuscinetto o pezzo circolare) una corrente di induzione elevata con tensione ridotta. Il componente da montare viene riscaldato rapidamente; gli apparecchi stessi, i listelli e i componenti non metallici rimangono freddi. Dopo il riscaldamento i pezzi risultano smagnetizzati e privi di tensione. Un interruttore automatico di temperatura integrato, un regolatore di corrente (tiristore) ed una protezione da sovracorrente garantiscono la sicurezza dell'apparecchio durante il funzionamento. Gli apparecchi possono essere utilizzati in modo continuo, senza alcuna fase di raffreddamento.

FAG PowerTherm

Fornitura

HEATER35 É composto da riscaldatore, listello orientabile per diametro foro da 70 mm, sensore termico magnetico, scatola metallica, guanti protettivi.

HEATER150 É composto da riscaldatore, listello orientabile per diametro foro da 100 mm, sensore termico magnetico, guanti protettivi.

HEATER300 É composto da riscaldatore, listello orientabile per diametro foro da 115 mm, sensore termico magnetico, guanti protettivi.

Accessori: carrello di trasporto HEATER300.TROLLEY, *Figura 1*.



Figura 1
HEATER300.TROLLEY

HEATER600 É composto da riscaldatore, listello fisso per diametro foro da 145 mm, sensore termico magnetico, quattro blocchi di appoggio, guanti protettivi.

HEATER1200 É composto da riscaldatore, listello fisso per diametro foro da 215 mm, sensore termico magnetico, quattro blocchi di appoggio, guanti protettivi.

Attenzione! Gli apparecchi devono essere caricati sul lato di testa causa pericolo di ribaltamento!

Per il trasporto con carrello elevatore o gru, accertarsi che il baricentro attraverso la bobina di rame si trovi in alto e non al centro. Gli ausili devono essere progettati in base al peso dei riscaldatori.

Messa in funzione degli apparecchi Indicazioni di sicurezza

Pericolo!

Non utilizzare mai gli apparecchi HEATER in locali a rischio di esplosione! Le persone con pacemaker non devono utilizzare gli apparecchi, né sostare nelle loro vicinanze. Apparecchiature sensibili come orologi da polso, supporti informatici con bande magnetiche, dispositivi elettronici ecc. possono diventare inutilizzabili quindi mantene una distanza di sicurezza di 2 m!

Attenzione!

Il materiale deve essere adatto per il riscaldamento induttivo! Il pezzo deve avere una forma chiusa!

Rispettare i limiti di peso dei particolari da riscaldare:

- HEATER35: max. 35 kg
- HEATER150: max. 150 kg
- HEATER300: max. 300 kg
- HEATER600: max. 600 kg
- HEATER1200: max. 1200 kg

I passaggi di lavoro

- Posizionare l'apparecchio HEATER su una superficie piana e stabile.
- Assicurarsi che la tensione sulla targhetta identificativa corrisponda a quella di alimentazione.
- Realizzare il collegamento di rete.
Se necessario, far adattare il connettore di rete da personale specializzato.
- HEATER35: cavo a 3 fili; MARRONE = fase, BLU = conduttore neutro, GIALLO-VERDE = terra (230 V vedere targhetta identificativa).
- HEATER150, 300, 600: connettore di rete a due fasi (400 V vedere targhetta identificativa)
- HEATER1200: collegare direttamente nella morsetteria, *Figura 2* (400 V vedere targhetta identificativa).

- ① Fase L1 (R)
- ② Nessun attacco
- ③ Fase L2 (S)
- ④ Interruttore principale
- ⑤ Nessun attacco
- ⑥ Interruttore principale

Figura 2

Morsetteria in HEATER1200

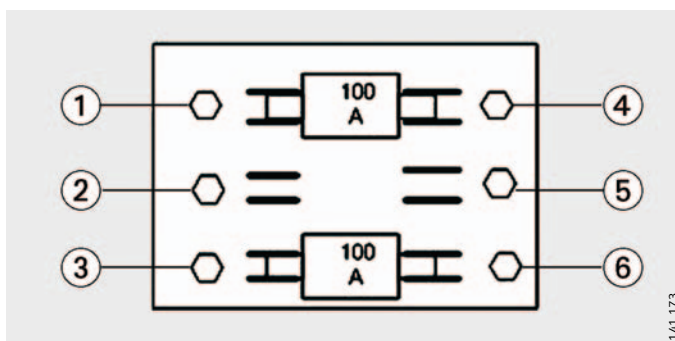

FAG PowerTherm

Trolley per HEATER300

Montare maniglia e ruote del carrello con le viti in dotazione, *Figura 3*. Fissare il riscaldatore con le quattro viti M8×30 sulla superficie di appoggio, *Figura 4*.

- ① 2 viti M10×12 impugnatura
- ② 8 viti M10×12 ruote orientabili
- ③ 8 viti M10×12 ruote fisse

Figura 3

Montaggio trolley per HEATER300

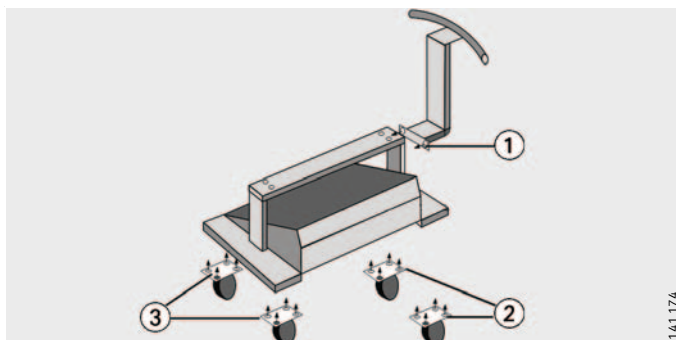

141.174

- ① 4 viti M8×30

Figura 4

Serraggio di HEATER300 sul trolley

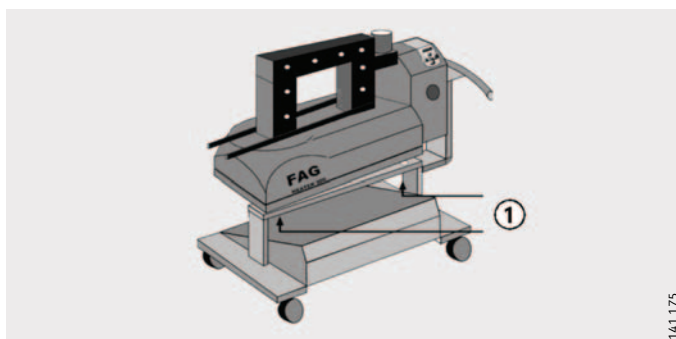

141.175

Posizionamento dei pezzi

Attenzione!

Pulire i listelli ed il sensore termico magnetico.

Sfruttare in modo ottimale il diametro interno del cuscinetto *Figura 5*, ①. Maggiore è la sezione utilizzata del listello, minore il tempo di riscaldamento. Posizionare il sensore termico magnetico in posizione il più possibile centrale sul lato frontale dell'anello interno, *Figura 5*, ②.

- ① Sezione del listello utilizzata in modo ottimale
- ② Posizione del sensore termico

Figura 5

Sezione del listello utilizzata in modo ottimale e posizione corretta del sensore termico

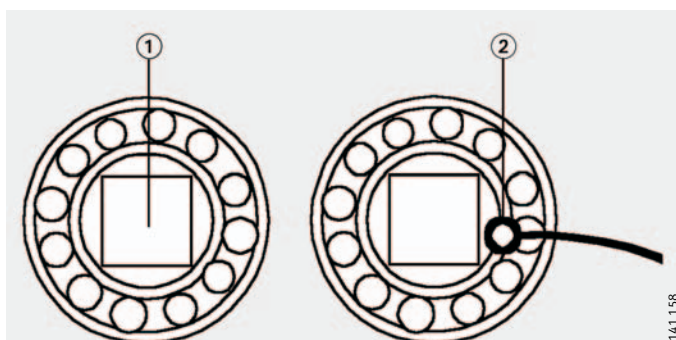

141.158

Dotazione di HEATER35, 150, 300

Attenzione!

Ingrassare le superfici rettificate dei listelli!
Posizionare correttamente il listello orizzontale!

Passaggi di lavoro, vedere *Figura 6*

- Orientare di lato il listello orizzontale.
- Posizionare il cuscinetto sulla superficie circolare della bobina di induzione ① oppure appenderlo al listello orientabile ②.
- Riportare il listello orientabile nella posizione iniziale, con il lato rettificato in basso. Sul listello orientabile ② oppure su uno dei listelli accessori è possibile riscaldare contemporaneamente anche due cuscinetti identici.
- Fare attenzione ai limiti di peso!

Listelli accessori

Per i diametri fori più piccoli, impiegare listelli accessori adeguati. Estrarre il listello orientabile dall'albero e posizionare il listello orientabile accessorio sul perno. Appoggiare semplicemente i listelli accessori disponibili per HEATER35 e HEATER150 con il lato rettificato rivolto verso il basso sulle superfici frontali rettificate dei listelli verticali.

- ① Superficie circolare
- ② Listello orientabile

Figura 6
HEATER35
Dotazione identica a
HEATER150, 300

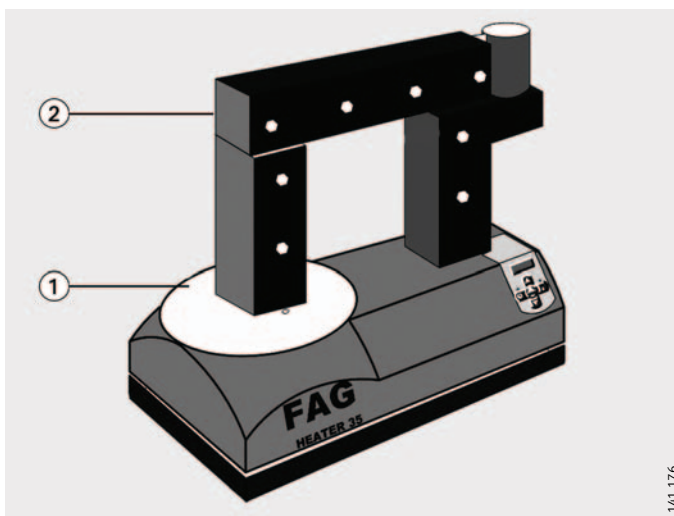

FAG PowerTherm

Pezzi di prolunga accessori

Per il riscaldamento di cuscinetti con una sezione più ampia, posizionare due pezzi di prolungamento accessori sui pilastri verticali, *Figura 7*.

① Pezzi di prolungamento

Figura 7

HEATER35, 150, 300
Pezzi di prolungamento per sezioni più ampie dei cuscinetti

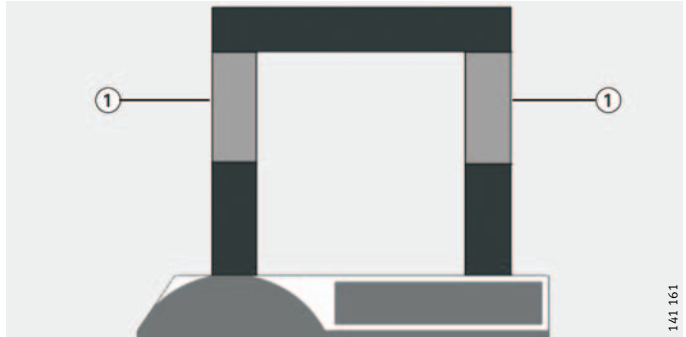

Dotazione di HEATER600, 1200

Attenzione!

Ingrassare le superfici rettificate dei listelli!
Il listello mobile deve essere in posizione verticale.

Passaggi di lavoro, vedere *Figura 8*

- Listello mobile ③, tirare in alto manualmente o con dispositivo di sollevamento.
- Posizionare il cuscinetto in orizzontale sui blocchi di appoggio ② nelle guide ① e centrarlo.
- Calare di nuovo il listello mobile finché non è in contatto con la base. Non ribaltare o ruotare!

Per il posizionamento in orizzontale, utilizzare i blocchi di appoggio. Supportare i cuscinetti tramite le guide di appoggio. La consolle di comando ④ può essere ruotata di 90° nella posizione più favorevole.

- ① 4 guide di appoggio
② Blocchi di appoggio
③ Listello mobile
④ Consolle di comando orientabile

Figura 8

HEATER600, 1200

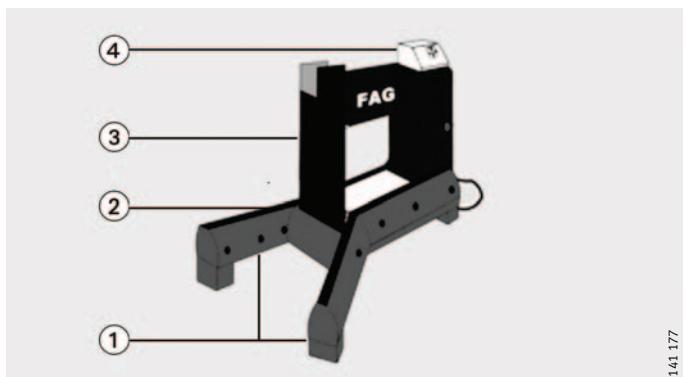

Dispositivo di sollevamento per HEATER1200

Se i riscaldatori HEATER600 o HEATER1200 sono dotati di un dispositivo di sollevamento, il listello mobile può essere facilmente sollevato e abbassato tramite comando remoto. Vedere le istruzioni d'uso separate.



Figura 9
HEATER1200 con dispositivo di sollevamento

Listelli accessori

Per il riscaldamento ottimale di pezzi con diametro foro ridotto, utilizzare i listelli accessori adeguati.

FAG PowerTherm

Riscaldamento dei cuscinetti volventi

Pericolo!
Attenzione!

Indossare i guanti di protezione!

Prima di avviare il riscaldamento assicurarsi che il listello orizzontale sia posizionato correttamente!

Collegare il sensore termico e posizionarlo in modo corretto!
Riscaldare il cuscinetto volvente fino a max. +120°C

Processo di riscaldamento con controllo della temperatura

Passaggi di lavoro, vedere *Figura 10*

- Inserire l'alimentazione (interruttore principale, vedere *Figura 24*, pagina 22). Sul display ① compare +110 °C.
- Impostare la temperatura tra +40 °C e +240 °C (cuscinetti volventi max. +120 °C).
Avviare il processo di riscaldamento con il tasto Start – Stop ③
- Al raggiungimento della temperatura selezionata viene emesso un segnale acustico e nel display ① lampeggia il valore impostato:
 - confermare con il tasto Start – Stop ③, estrarre il sensore termico magnetico e rimuovere il pezzo usando i guanti.

Riavvio automatico

Funzionamento

- Se il componente riscaldato non viene rimosso e il pezzo si raffredda di 5 °C, il processo si ripete fino a cinque volte.
- Se il valore impostato per la temperatura lampeggia sul display, terminare la procedura come descritto sopra.

Interruzione del riscaldamento

Il processo di riscaldamento può essere interrotto in qualsiasi momento con il tasto Start – Stop ③.

- ① Display
- ② Tasti per l'impostazione della temperatura
- ③ Tasto di Start – Stop
- ④ Indicazione temperatura
- ⑤ Indicazione tempo

Figura 10

Campo di indicazione e di comando

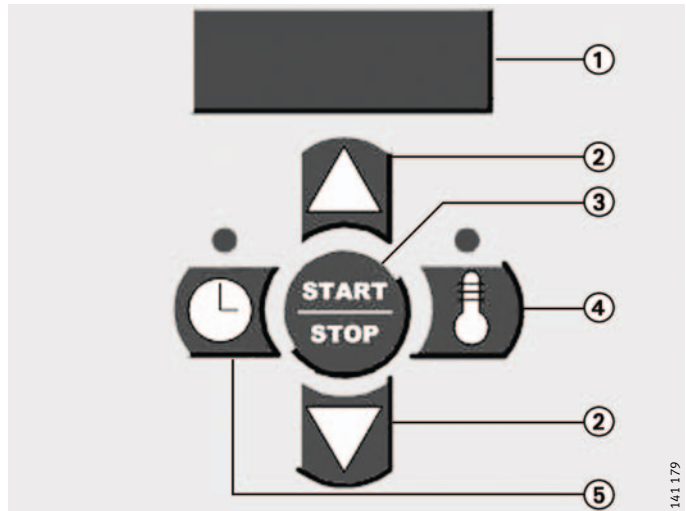

Processo di riscaldamento con controllo del tempo

Passaggi di lavoro, vedere *Figura 10*

Attenzione!

Non collegare il sensore termico.

- Inserire l'alimentazione (interruttore principale, vedere da pagina 18 a pagina 21. Sul display ① compare +110 °C.
- Premere il tasto di indicazione del tempo ⑤; ora il display ① mostra 00.00.
- Con i tasti per l'impostazione della temperatura ② definire il tempo di riscaldamento desiderato fino a max. 99 min + 59 s (99.59).
- Avviare il processo di riscaldamento con il tasto di Start – Stop ③.
- L'indicazione del tempo nel display ① torna a 00.00, quindi viene emesso un segnale acustico.
- Confermare con il tasto di Start – Stop ③ e rimuovere il pezzo usando i guanti.

Interruzione del riscaldamento

Il processo di riscaldamento può essere interrotto in qualsiasi momento con il tasto di Start – Stop ③.

Eliminazione dei guasti

Messaggi di errore sul display

Sul display possono essere visualizzati i messaggi di errore E01, E02, E10 e E12; vedere la tabella nella sezione Visualizzazione, errore, misure.

Pericolo!

Prima dell'apertura interrompere il collegamento alla rete!

Visualizzazione, errore, misure

Visualizzazione nel display	Errore	Misure e rimedi
E01	Sensore termico magnetico fuori servizio	Verificare <ul style="list-style-type: none"> ■ Il sensore termico è collegato? ■ Il cavo di alimentazione è in perfetto stato?
E02	La temperatura aumenta di +1 °C nell'arco: <ul style="list-style-type: none"> di 1 minuto: HEATER35 di 3 minuti: HEATER150 di 5 minuti: HEATER300, 600 di 10 minuti: HEATER1200 	Verificare <ul style="list-style-type: none"> ■ Sensore termico applicato correttamente? ■ Sensore termico e cavo di alimentazione integri? ■ Cuscinetto/pezzo troppo pesante? ■ Forma e materiale adatti per il riscaldamento induttivo?
E10	L'elettronica non rileva alcun punto di passaggio zero	Verificare <ul style="list-style-type: none"> ■ Gli attacchi dei cavi della scheda sono corretti? (eventualmente sostituire la scheda principale)
E12	Circuito primario interrotto	Verificare <ul style="list-style-type: none"> ■ La posizione di tutti gli spinotti di collegamento dei componenti elettronici è corretta? ■ L'attacco del cavo del tiristore sulla scheda ad alta tensione è in perfetto stato? (eventualmente sostituire la scheda e testare l'apparecchio)

Allineamento dei listelli

In HEATER35 e HEATER150 il listello mobile (appoggiato) è composto da un numero multiplo di lamiere traforate incollate tra di loro.

HEATER300, 600, 1200: Il listello orientabile risp. i listelli fissi possono essere allineati, ad esempio, in caso di accentuata rumorosità dell'apparecchio.

Passaggi di lavoro

- Disattivare HEATER con il tasto di Start – Stop e:
 - assicurarsi che le superfici rettificate siano lisce e ingrassate.
 - verificare che il listello orientabile orizzontale si trovi in posizione piana sui listelli di supporto.
 - controllare HEATER600, 1200 se listello di mobile è posizionato correttamente.
- Attivare l'apparecchio

- ① Viti
- ② Listello



Figura 11
HEATER300
Allineamento listello orientabile

- ① Viti
- ② Listello mobile

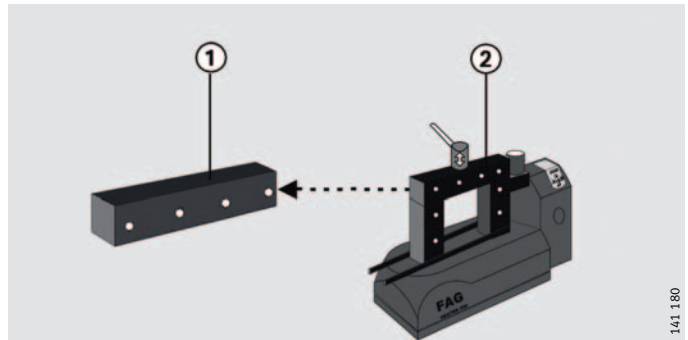

Figura 12
HEATER600, 1200
Allineamento listello mobile

L'apparecchio HEATER è ancora troppo rumoroso.

Passaggi di lavoro, vedere *Figura 11* e *Figura 12*.

- Disattivare l'apparecchio con il tasto di Start – Stop:
 - allentare le viti ① nel listello orientabile ② o mobile ② ruotandole di $\frac{1}{4}$ di giro verso sinistra
 - attivare l'apparecchio; il listello si allinea automaticamente; in caso contrario, “aiutarlo” con il martello di plastica
 - serrare nuovamente le viti ①.
- Disattivare l'apparecchio.

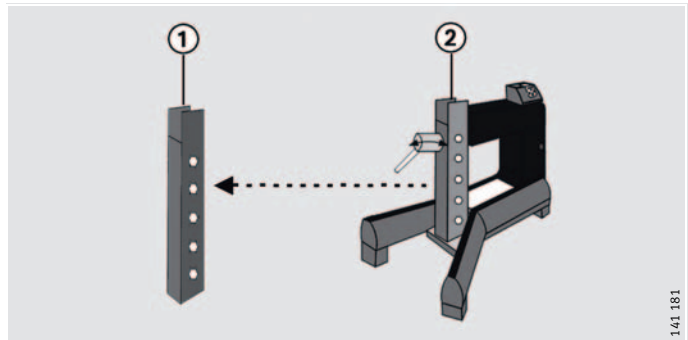
Dati tecnici HEATER35

Designazione	Dati tecnici
Potenza assorbita	max. 3,6 kVA a 230 V max. 2,2 kVA a 110 V
Tensione e frequenza	da 115 V a 240 V (50 Hz/60 Hz)
Corrente	16 A
Indicazione temperatura	da +50 °C a +240 °C
Peso	31 kg
Peso pezzo	max. 35 kg

Dimensioni (P×A×L)

Designazione	Quote in mm
Riscaldatore	260×360×420
Listello orientabile	50× 50×280



Figura 13
HEATER35

Schema elettrico

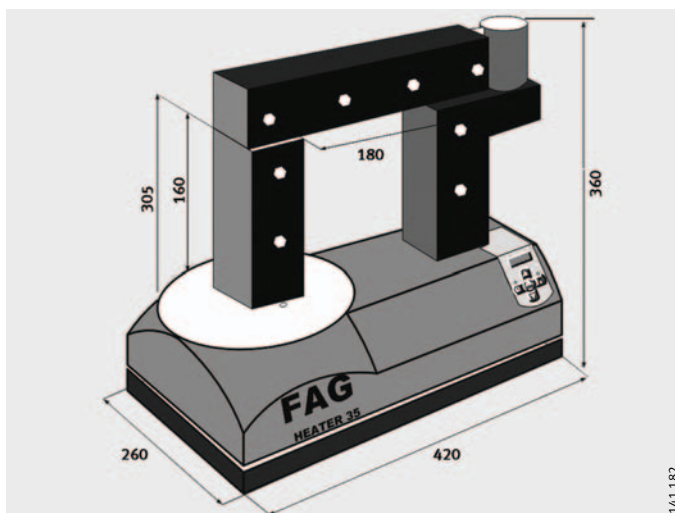
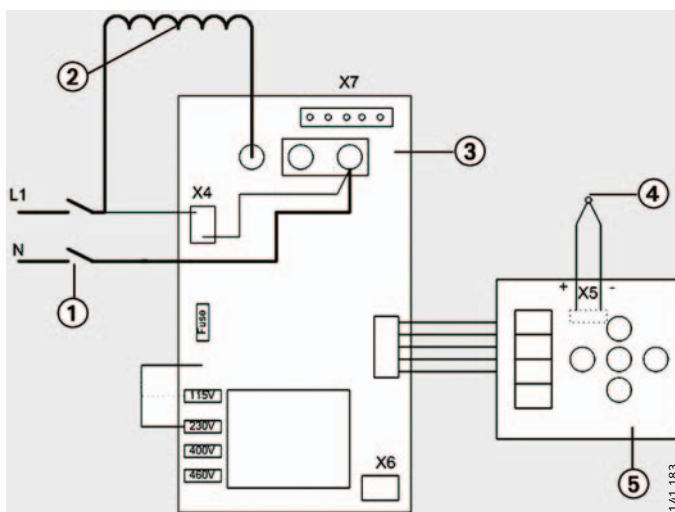

- ① Interruttore principale
- ② Bobina
- ③ Scheda per alta tensione
- ④ Sensore termico magnetico
- ⑤ Scheda per bassa tensione

Figura 14
Schema elettrico HEATER35

FAG PowerTherm

HEATER150

Designazione	Dati tecnici
Potenza assorbita	max. 12,8 kVA
Tensione e frequenza	da 200 V a 600 V (50 Hz/60 Hz)
Corrente	32 A
Indicazione temperatura	da +50 °C a +240 °C
Peso	51 kg
Peso pezzo	max. 150 kg

Dimensioni (P×A×L)

Designazione	Quote in mm
Riscaldatore	260×505×440
Listello orientabile	70× 70×350



Figura 15
HEATER150

HEATER300

Designazione	Dati tecnici
Potenza assorbita	max. 12,8 kVA
Tensione e frequenza	da 200 V a 600 V (50 Hz/60 Hz)
Corrente	32 A
Indicazione temperatura	da +50 °C a +240 °C
Peso	75 kg
Peso pezzo	max. 300 kg

Dimensioni (P×A×L)

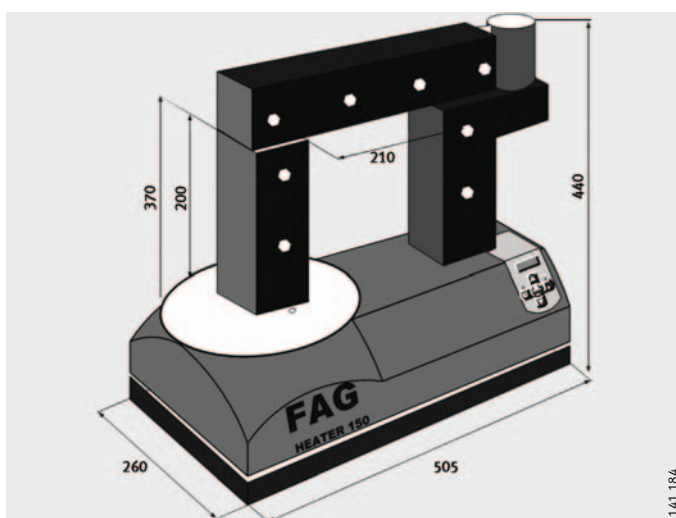
Designazione	Quote in mm
Riscaldatore	310×880×565
Listello orientabile	80× 80×490



Figura 16
HEATER300

FAG PowerTherm

HEATER600

Designazione	Dati tecnici
Potenza assorbita	max. 25 kVA
Tensione e frequenza	da 200 V a 600 V (50 Hz/60 Hz)
Corrente	63 A
Indicazione temperatura	da +50 °C a +240 °C
Peso	350 kg
Peso pezzo	max. 600 kg

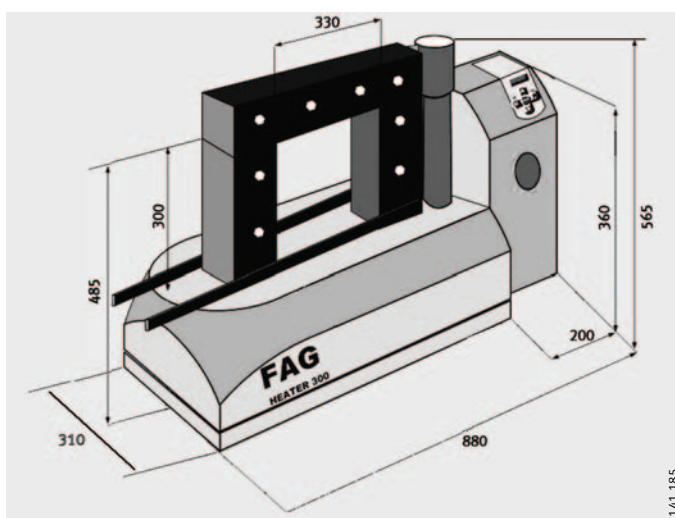
Dimensioni (P×A×L)

Designazione	Quote in mm
Riscaldatore	820×1100×1070
Listello mobile	100× 100× 700



Figura 17
HEATER600

HEATER1200

Designazione	Dati tecnici
Potenza assorbita	max. 40 kVA
Tensione e frequenza	da 200 V a 600 V (50 Hz/60 Hz)
Corrente	100 A
Indicazione temperatura	da +50 °C a +240 °C
Peso	850 kg
Peso pezzo	max. 1200 kg

Dimensioni (P×A×L)

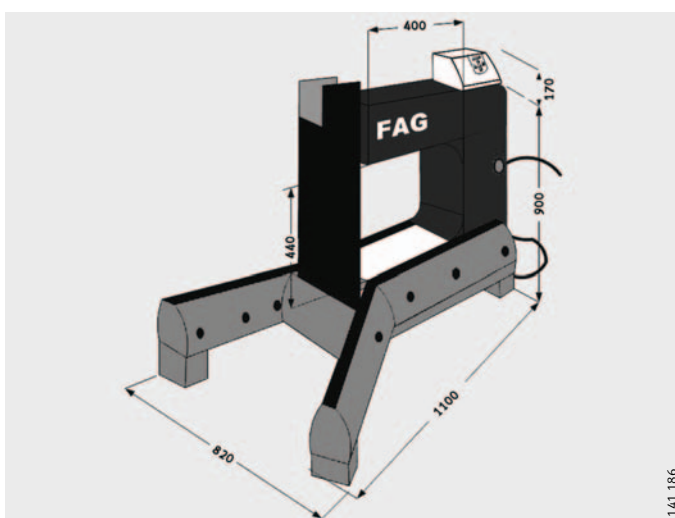
Designazione	Quote in mm
Riscaldatore	1050×1500×1270
Listello mobile	150× 150× 850



Figura 18
HEATER1200

141 187

Schema elettrico

Lo schema elettrico per HEATER150, HEATER300, HEATER600 e HEATER1200 è identico.

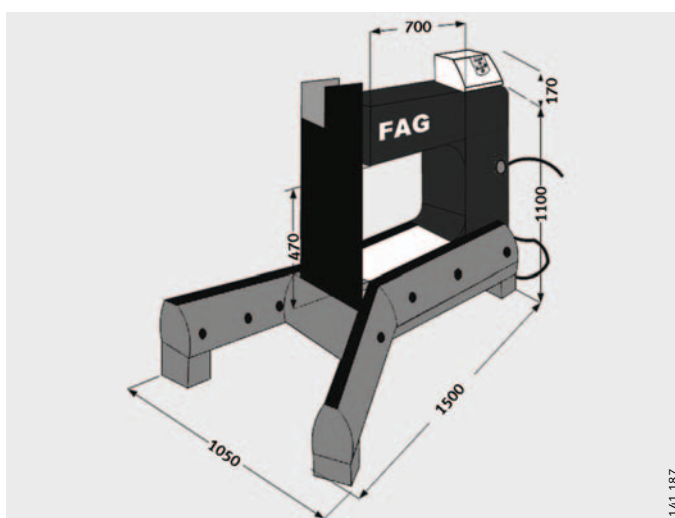
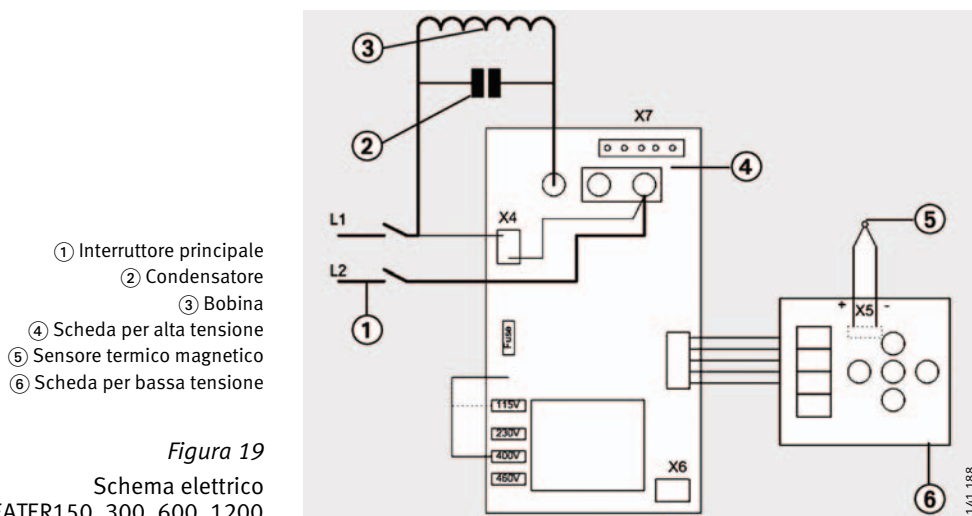

141 188

FAG PowerTherm

Ricambi Accessori Sigle d'ordinazione HEATER35

- ① Allacciamento rete
- ② Bobina
- ③ Nucleo U
- ④ Coperchio alloggiamento
- ⑤ Listello orientabile
- ⑥ Pannello di comando
- ⑦ Scheda di comando
- ⑧ Interruttore principale
- ⑨ Innesto per sensore termico
- ⑩ Piastra di fondo
- ⑪ Scheda principale



Figura 20
HEATER35

Ricambi Sigle d'ordinazione

Designazione	Sigla d'ordinazione
Sensore termico	HEATER.SENSOR
Azionamento	HEATER35.ETRONIC
Interruttore principale	HEATER35.MAIN.SWITCH
Scheda principale	HEATER35.BOARD1
Scheda di comando	HEATER35.BOARD2
Tiristore	HEATER35.THYRISTOR
Display	HEATER35.DISPLAY
Listello orientabile	HEATER35.LEDGE-70 ¹⁾

¹⁾ Minimo diametro del foro pezzo.

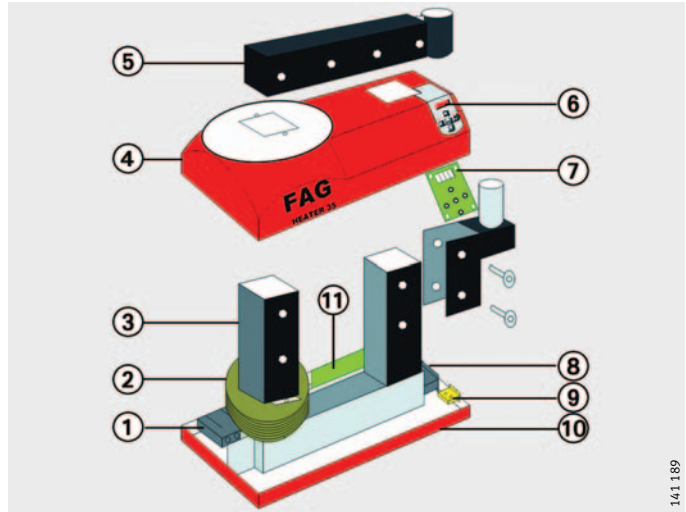
Accessori Sigle d'ordinazione

Designazione	Sigla d'ordinazione
Listelli di appoggio, quote in mm	
10×10×280	HEATER35.LEDGE-15 ¹⁾
14×14×280	HEATER35.LEDGE-20 ¹⁾
Listelli orientabili, quote in mm	
25×25×280	HEATER35.LEDGE-35 ¹⁾
30×30×280	HEATER35.LEDGE-45 ¹⁾
40×40×280	HEATER35.LEDGE-60 ¹⁾
Due pezzi di prolungamento, quote in mm	
50×50×120	HEATER35.ADAPTER120 ¹⁾
Sensore termico avvitabile	HEATER.SENSOR-CLAMP

¹⁾ Minimo diametro del foro pezzo.

HEATER150

- ① Piastra di fondo
- ② Allacciamento rete
- ③ Interruttore principale
- ④ Bobina
- ⑤ Nucleo U
- ⑥ Coperchio alloggiamento
- ⑦ Listello orientabile
- ⑧ Pannello di comando
- ⑨ Scheda di comando
- ⑩ Innesto per sensore termico
- ⑪ Condensatore
- ⑫ Scheda principale

Figura 21
HEATER150

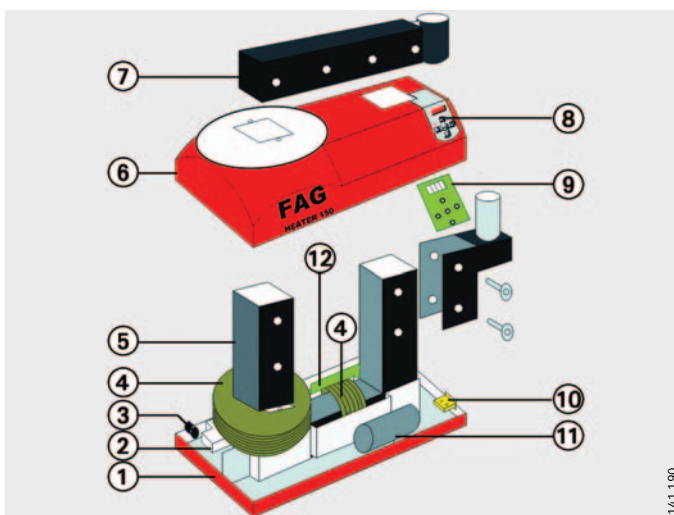

141190

Ricambi Sigle d'ordinazione

Designazione	Sigla d'ordinazione
Sensore termico	HEATER.SENSOR
Azionamento	HEATER150.ETRONIC
Interruttore principale	HEATER150.MAIN.SWITCH
Scheda principale	HEATER150.BOARD1
Scheda di comando	HEATER150.BOARD2
Tiristore	HEATER150.THYRISTOR
Display	HEATER150.DISPLAY
Listello orientabile	HEATER150.LEDGE-100 ¹⁾

¹⁾ Minimo diametro del foro pezzo.

Accessori Sigle d'ordinazione

Designazione	Sigla d'ordinazione
Listelli di appoggio, quote in mm	
14×14×350	HEATER150.LEDGE-20 ¹⁾
Listelli orientabili, quote in mm	
20×20×350	HEATER150.LEDGE-30 ¹⁾
30×30×350	HEATER150.LEDGE-45 ¹⁾
40×40×350	HEATER150.LEDGE-60 ¹⁾
50×50×350	HEATER150.LEDGE-70 ¹⁾
60×60×350	HEATER150.LEDGE-85 ¹⁾
Due pezzi di prolungamento, quote in mm	
70×70×150	HEATER150.ADAPTER150 ¹⁾
70×70×200	HEATER150.ADAPTER200 ¹⁾
Sensore termico avvitabile	HEATER.SENSOR-CLAMP

¹⁾ Minimo diametro del foro pezzo.

FAG PowerTherm

HEATER300

- ① Piastra di fondo
- ② Nucleo U
- ③ Coperchio alloggiamento
- ④ Guide di appoggio
- ⑤ Punto di rotazione
- ⑥ Listello orientabile
- ⑦ Pannello di comando
- ⑧ Innesto per sensore termico
- ⑨ Quadro elettrico
- ⑩ Interruttore principale
- ⑪ Scheda di comando
- ⑫ Condensatore
- ⑬ Tiristore
- ⑭ Scheda principale
- ⑮ Bobine



Figura 22
HEATER300

Ricambi Sigla d'ordinazione

Designazione	Sigla d'ordinazione
Sensore termico	HEATER.SENSOR
Azionamento	HEATER300.ETRONIC
Interruttore principale	HEATER300.MAIN.SWITCH
Scheda principale	HEATER300.BOARD1
Scheda di comando	HEATER300.BOARD2
Tiristore	HEATER300.THYRISTOR
Display	HEATER300.DISPLAY
Listello orientabile	HEATER300.LEDGE-115 ¹⁾
Due guide di appoggio	HEATER300.BLADE

¹⁾ Minimo diametro del foro pezzo.

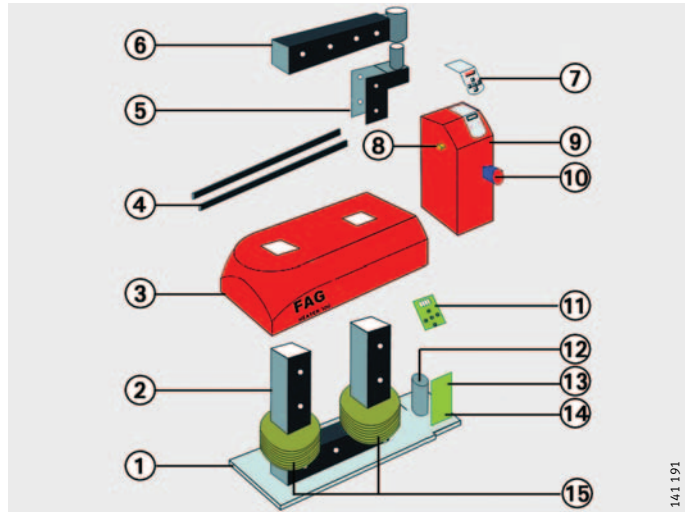
Accessori Sigla d'ordinazione

Designazione	Sigla d'ordinazione
Listelli orientabili, quote in mm	
20×20×490	HEATER300.LEDGE-30 ¹⁾
30×30×490	HEATER300.LEDGE-45 ¹⁾
40×40×490	HEATER300.LEDGE-60 ¹⁾
50×50×490	HEATER300.LEDGE-70 ¹⁾
60×60×490	HEATER300.LEDGE-85 ¹⁾
70×70×490	HEATER300.LEDGE-100 ¹⁾
Due pezzi di prolungamento, quote in mm	
80×80×150	HEATER300.ADAPTER150 ¹⁾
80×80×200	HEATER300.ADAPTER200 ¹⁾
Carrello di trasporto	HEATER300.TROLLEY
Sensore termico avvitabile	HEATER.SENSOR-CLAMP

¹⁾ Minimo diametro del foro pezzo.

HEATER600

- ① Guide di appoggio
- ② Blocchi di appoggio
- ③ Listello mobile
- ④ Scheda principale
- ⑤ Tiristore
- ⑥ Condensatore
- ⑦ Innesto per sensore termico
- ⑧ Pannello di comando
- ⑨ Console di comando orientabile
- ⑩ Scheda di comando
- ⑪ Interruttore principale
- ⑫ Bobine
- ⑬ Nucleo U
- ⑭ Allacciamento rete



Figura 23
HEATER600

Ricambi Sigle d'ordinazione

Designazione	Sigla d'ordinazione
Sensore termico	HEATER.SENSOR
Azionamento	HEATER600.ETRONIC
Interruttore principale	HEATER600.MAIN.SWITCH
Scheda principale	HEATER600.BOARD1
Scheda di comando	HEATER600.BOARD2
Tiristore	HEATER600.THYRISTOR
Display	HEATER600.DISPLAY
Listello mobile	HEATER600.LEDGE-145 ¹⁾
Quattro guide di appoggio	HEATER600.SUPPORT.BLADE
Quattro blocchi di appoggio	HEATER600.BASE.PLATE

¹⁾ Minimo diametro del foro pezzo.

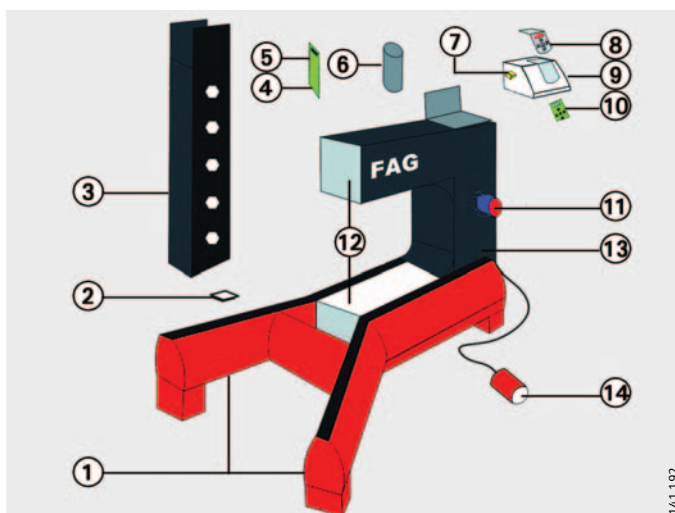
Accessori Sigle d'ordinazione

Designazione	Sigla d'ordinazione
Listelli fissi, quote in mm	
30×40×700	HEATER600.LEDGE-45 ¹⁾
40×40×700	HEATER600.LEDGE-60 ¹⁾
50×50×700	HEATER600.LEDGE-70 ¹⁾
60×60×700	HEATER600.LEDGE-85 ¹⁾
70×70×700	HEATER600.LEDGE-100 ¹⁾
80×80×700	HEATER600.LEDGE-115 ¹⁾
90×90×700	HEATER600.LEDGE-130 ¹⁾
Sensore termico avvitabile	HEATER.SENSOR-CLAMP

¹⁾ Minimo diametro del foro pezzo.

FAG PowerTherm

HEATER1200

- ① Guide di appoggio
- ② Blocchi di appoggio
- ③ Listello mobile
- ④ Scheda principale
- ⑤ Tiristore
- ⑥ Condensatore
- ⑦ Innesto per sensore termico
- ⑧ Pannello di comando
- ⑨ Consolle di comando orientabile
- ⑩ Scheda di comando
- ⑪ Interruttore principale
- ⑫ Bobine
- ⑬ Nucleo U
- ⑭ Allacciamento rete



Figura 24
HEATER1200

Ricambi Sigla d'ordinazione

Designazione	Sigla d'ordinazione
Sensore termico	HEATER.SENSOR
Azionamento	HEATER1200.ETRONIC
Interruttore principale	HEATER1200.MAIN.SWITCH
Scheda principale	HEATER1200.BOARD1
Scheda di comando	HEATER1200.BOARD2
Tiristore	HEATER1200.THYRISTOR
Display	HEATER1200.DISPLAY
Listello mobile	HEATER1200.LEDGE-215 ¹⁾
Quattro guide di appoggio	HEATER1200.BLADE
Quattro blocchi di appoggio	HEATER1200.BASE.PLATE

1) Minimo diametro del foro pezzo.

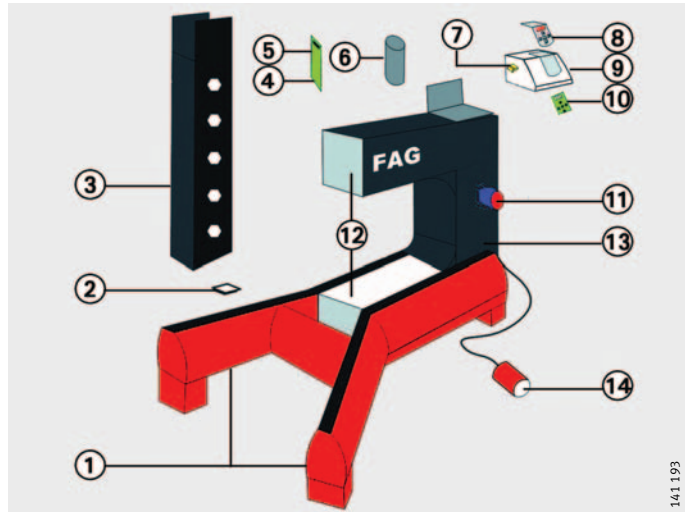
Accessori Sigla d'ordinazione

Designazione	Sigla d'ordinazione
Listelli fissi, quote in mm	
60× 60×850	HEATER1200.LEDGE-85 ¹⁾
80× 80×850	HEATER1200.LEDGE-115 ¹⁾
100×100×850	HEATER1200.LEDGE-145 ¹⁾
Sensore termico avvitabile	HEATER.SENSOR-CLAMP

1) Minimo diametro del foro pezzo.

Specifiche

Dichiarazione di conformità EU

Sicurezza elettrica:

- IEC 335-1 classe 1
- IEC 664-1 classe 1
- livello di sicurezza 1.

I riscaldatori sono conformi

- Direttiva sulla bassa tensione 73/23/EEG e
- Normativa EMV 89/336/EEC.

Emissione EMV

- EN 55011
- EN 60555-2
- EN 60555-3.

Immunità EMV

- IEC 801-2
- IEC 801-3
- IEC 801-4
- IEC 801-5.

Schaeffler Italia S.r.l.

Strada Regionale 229 Km.17
28015 Momo NO

Telefono +39 0321 929 403

Fax +39 0321 929 360

E-mail marketing.it@schaeffler.com

Internet www.schaeffler.it

Tutti i dati sono stati redatti con la massima attenzione e sono stati controllati accuratamente. Non possiamo pertanto accettare alcuna responsabilità per eventuali errori od omissioni. Ci riserviamo la possibilità di effettuare modifiche tecniche.

© Schaeffler KG · 2007, Maggio

La riproduzione, anche solo parziale, è consentita previa nostra autorizzazione.

BA 18 I-I