



JKS2727

Istruzioni per l'uso
Instructions manual



Sistema di video sorveglianza per bambini
composto da una telecamera e un monitor da 2.4".

Baby Monitor 2.4GHz Wireless
Monitor 2,4"LCD , camera with audio detection



ROHS
compliance

**SISTEMA DI VIDEO SORVEGLIANZA PER BAMBINI
COMPOSTO DA UNA TELECAMERA CON SENSORE**



INTRODUZIONE

Gentile Cliente, la ringraziamo di aver scelto un nostro prodotto e confidiamo che questa scelta soddisfi a pieno le Sue aspettative. Prima di utilizzare questo apparecchio, La invitiamo a leggere attentamente il presente "libretto di istruzioni per l'uso" al fine di ottimizzarne le caratteristiche funzionali ed eliminare qualsiasi inconveniente che potrebbe insorgere da un uso errato o non conforme dello stesso.

AVVERTENZE D'USO

Leggere attentamente le avvertenze contenute nelle presenti istruzioni in quanto forniscono importanti indicazioni riguardanti la sicurezza di installazione, d'uso e di manutenzione.

- Il presente "libretto di istruzioni per l'uso" è parte integrante dell'apparecchio, pertanto conservatelo con cura per ogni ulteriore consultazione.
- Dopo aver tolto l'apparecchio dall'imballo, assicurarsi della sua integrità e di quella di tutti i componenti in dotazione prima di utilizzarli. In caso si verificano rotture o semplici screpolature in uno o più componenti, riporre l'apparecchio nel suo imballo originale e riconsegnarlo al punto vendita per le necessarie verifiche.
- Non utilizzare l'apparecchio se è caduto e/o presenta evidenti rotture o anomalie di funzionamento.
- I componenti dell'imballo (eventuali sacchetti in plastica, cartoni, ecc.) devono essere tenuti lontani dalla portata dei bambini, invalidi ecc.
- Questo apparecchio è stato concepito per essere utilizzato come SISTEMA DI VIDEOSORVEGLIANZA.
- Per evitare scosse elettriche, non utilizzare l'apparecchio nelle immediate vicinanze di una vasca da bagno, di una doccia, di una piscina o di un lavello pieno di acqua, e in luoghi dove possa subire urti.
- Le eventuali riparazioni devono essere eseguite solo da specialisti che dispongano dei pezzi di ricambio originali forniti dal fabbricante.
- Non utilizzare l'apparecchio in ambienti saturi di gas o dove ci sia rischio di esplosione.
- Questo prodotto è studiato per un funzionamento ottimale e duraturo a condizione che venga maneggiato con cura.
- Non immergere l'apparecchio in acqua.
- Non pulire l'apparecchio con sostanze abrasive o corrosive, poichè possono scalfire i componenti di plastica e corrodere il circuito elettronico.
- Non sottoporre l'apparecchio a forza eccessiva, urti, polvere o temperature eccessive o umidità che possano provocare malfunzionamenti, ridurre la durata dei circuiti elettronici, danneggiare le batterie o distorcere i componenti.
- Non manomettere i componenti interni dell'apparecchio. Così facendo si rende nulla la garanzia e si possono causare danni. L'apparecchio non contiene componenti che possono essere riparati dall'utente.
- Usare solo batterie nuove, come specificato nelle istruzioni del produttore.
- Non mischiare batterie nuove con batterie vecchie, poichè queste ultime possono rilasciare sostanze corrosive per i circuiti.

La casa costruttrice declina ogni responsabilità per uso improprio o non conforme alle istruzioni fornite, manomissione e manutenzione inadeguata dell'apparecchio.

ATTENZIONE



Il punto di esclamazione all'interno di un triangolo avverte l'utente che il libretto d'istruzioni contiene delle importanti istruzioni per l'uso e la manutenzione.



Il simbolo del fulmine all'interno di un triangolo avverte l'utente della presenza di una pericolosa tensione all'interno dell'apparecchio.



Per ridurre i rischi di scosse elettriche, non aprire l'apparecchio. L'apparecchio non contiene parti riparabili dall'utente. In caso di guasto fare appello a tecnici qualificati per le riparazioni.

230V~

Questo apparecchio è stato progettato per funzionare a 230V~50Hz. Se non si intende utilizzare l'apparecchio per un lungo periodo di tempo, rimuovere la spina dalla presa di corrente.



Non esporre l'apparecchio alla pioggia o all'umidità.



Utilizzare l'apparecchio solo dopo aver verificato che tutte le connessioni siano state eseguite correttamente.



Posizionare l'apparecchio in un luogo sufficientemente ventilato. Evitare di sistemarlo vicino a tende, sul tappeto o all'interno di un mobile quale, ad esempio, una libreria.



Non esporre l'apparecchio alla luce diretta del sole o a fonti di calore.

FONTI ALIMENTAZIONE

Questo apparecchio funziona collegato elettricamente tramite l'alimentatore in dotazione.

1. Collegare l'alimentatore AC/DC alla presa di corrente.
2. Collegare il jack dell'alimentatore alla presa dell'apparecchio
3. Assicurarsi che il voltaggio sia uguale a quello riportato sulla targa dei dati caratteristici posizionata sull'alimentatore.

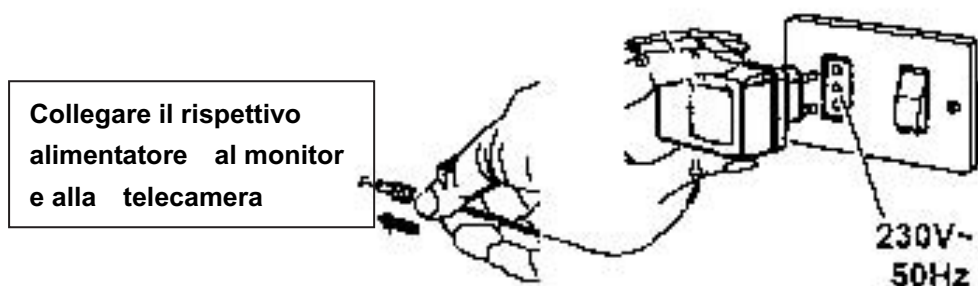

CARATTERISTICHE ///

- * Tecnologia Wireless da 2.4 GHz.
- * Installazione Plug & play.
- * Il sistema supporta fino a 3 telecamere
- * Schermo TFT-LCD da 2.4" per offrire una ottima visione di immagine
- * La luminosità e il volume di allarme sono regolabili.
- * Il monitor LCD può funzionare in 3 modi: Scan, Auto e Manual
- * Monitor con uscita A/V per il collegamento a TV
- * Il tempo di intercambio tra le telecamere è configurabile in modo Auto
- * Telecamera per la sorveglianza infantile, con rilevatore acustico e visione notturna
- * Telecamera con fascia di velcro per l'installazione sulla culla
- * Sia il monitor che la telecamera possono funzionare con le batterie ricaricabili
- * Sia il monitor che la telecamera possono essere installate a parete o posizionate su un tavolo

CONTENUTO DELLA CONFEZIONE ///

Verificare tutti i componenti a seguito rappresentati prima di procedere all'utilizzo

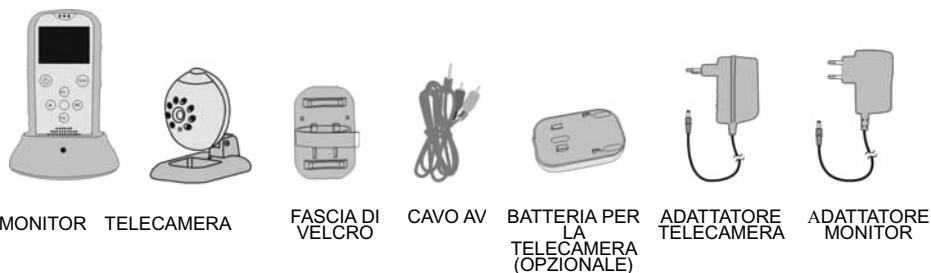

NOTE DA CONSIDERARE PRIMA DI PROCEDERE ALL'INSTALLAZIONE ///

Per ottenere un miglior funzionamento del dispositivo, segua i passi specificati a seguito:

- La telecamera dovrà essere posizionata di modo che possa monitorare la massima area.
- Per migliorare la trasmissione, evitare l'installazione in posti dove il segnale debba oltrepassare pareti di grosso spessore o dove ci siano ostacoli tra il trasmettitore e il ricevitore

COME INSTALLARE LA TELECAMERA (trasmettitore) ///

1. Estrarre la telecamera dalla confezione
2. Dovrà decidere dove installare la telecamera: su un tavolo, fissarla alla parete o nel lettino grazie al sistema a velcro. Se desidera fissarla alla parete, alla fine di questo manuale mettiamo a disposizione un dima di foratura .
3. Se desidera usare l'adattatore di corrente AC della telecamera a 9V, consigliamo collegare, prima la spina, per assicurarsi che la telecamera non superi i due metri di distanza dalla presa di corrente più vicina

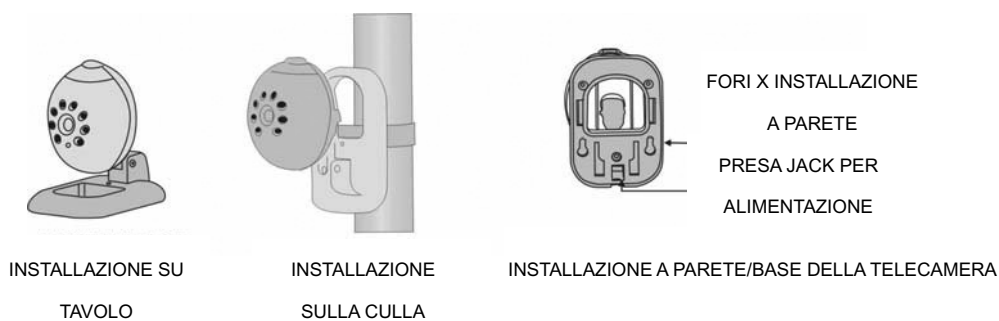

4. Per regolare la sensibilità dell'allarme acustico muova la manopola posizionata nella parte posteriore della telecamera.

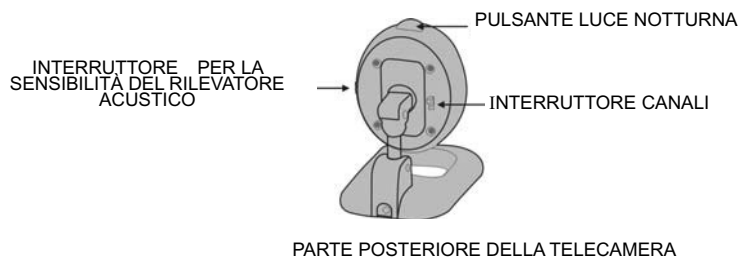

5. L'installazione della telecamera è conclusa

VISIONE NOTTURNA ///

La telecamera include LED infrarossi, che permettono la visione fino a 2.5 metri di distanza nell'oscurità. Regoli la luminosità nel monitor per ottenere una miglior immagine con la visione notturna

LUCE NOTTURNA DI CORTESIA//

Sulla parte superiore della telecamera é stata incorporata una luce di cortesia . Premendo l'interruttore, si illuminerà la parte superiore della telecamera.

COME INSTALLARE IL MONITOR LCD (Ricevitore)//



FUNZIONAMENTO//

1. Se usa la base ricaricabile (immagine superiore destra) colleghi l'adattatore di corrente del monitor LCD alla presa situata nella base ricaricabile. Altrimenti, (immagine superiore sinistra) colleghi l'adattatore di corrente del monitor LCD alla presa situata nella batteria del monitor LCD.
2. Accenda il monitor LCD premendo il pulsante POWER che si trova sul pannello frontale.
3. Selezioni il canale per farlo coincidere con il canale della telecamera. A questo punto potrà vedere le immagini riprese dalla telecamera.

OTTIMIZZAZIONE DEL SISTEMA WIRELESS ///

* Il segnale video da 2.4 GHz passa facilmente attraverso le pareti interiori di casa, ma lo stesso segnale potrebbe essere riflessa dai cavi o tubi situati all'interno delle pareti.

* Il **Livello del Suono** può essere regolato usando i tasti per il controllo del volume situati nella parte frontale del monitor (V+ V-)

* Per regolare la **luminosità** usi il pulsante +/- situato nella parte laterale destra del Monitor LCD.

* La **sensibilità del rilevatore di suono** può essere regolato mediante la manopola TRIGGER LEVEL situata nella telecamera

* Le fonti più comuni di interferente sono provocate da microonde e dai prodotti WiFi. Eviti l'installazione del monitor LCD vicino a questi dispositivi o altre fonti di interferenza RF, come per esempio, telefoni cordless e prodotti WiFi.

* Per evitare interferenze della telecamera, raccomandiamo sintonizzare la sua WiFi sul canale 10

FUNZIONAMENTO MULTI-CAMERA ///

Il sistema di sorveglianza Wireless JKS2727 è stato disegnato per funzionare con 3 telecamera. In modo da consentire il funzionamento con telecamere aggiuntive che potrà acquistare .

IMPORTANTE:

Quando vengono usare più telecamere, dovrà assicurarsi che le telecamere vengano assegnate al canale specifico, regolando l'interruttore DIP corrispondente

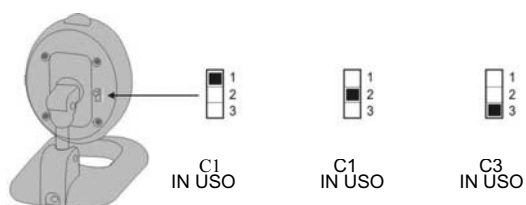

PARTE POSTERIORE DELLA
TELECAMERA

Di modo che, l'interruttore DIP situato nella parte inferiore del Monitor LCD deve essere regolato secondo il canale che si sta utilizzando.

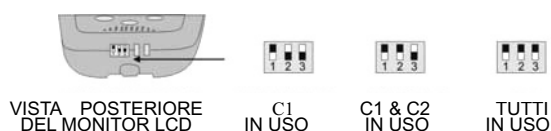

VISTA POSTERIORE
DEL MONITOR LCD

TELECAMERA CON RILEVATORE SONORO ///

La telecamera per la sorveglianza incorpora la **funzione per la rilevazione acustica**. Quando la telecamera rileva un suono, il Monitor LCD emette un segnale acustico (volume di allarme può essere regolato dalla manopola sul lato del monitor).

La sensibilità del rilevatore acustico può essere regolato mediante l'interruttore TRIGGER LEVEL situato nella telecamera.

MODALITA' DI FUNZIONAMENTO ///

Il sistema può essere configurato in 3 modi diversi: **SCAN, AUTO o MANUALE**

Il modo di funzionamento viene selezionato usando il pulsante situato nella parte frontale del Monitor LCD.

SCAN

Premendo il pulsante **SCAN**, il sistema entrerà nel modo scanner. Il display del monitor diventerà buio posizionandosi in modo standby mentre il sistema analizza costantemente le telecamere attive. Nel momento in cui il dispositivo rilevasse un rumore o suono a un livello superiore a quello prefissato nella telecamera, il monitor visualizzerà le immagini ed emetterà un segnale acustico di allerta.

Passati quattro minuti dall'ultimo rilevamento lo schermo tornerà in modalità standby. Per uscire da questa modalità preghiamo premere i pulsanti **MANUAL** o **AUTO**.

AUTO

Se viene premuto il pulsante **AUTO**, il sistema si attiverà automaticamente. In questo modo, il sistema inizierà a visualizzare in sequenza le immagini di tutte le telecamere attive. Quando la telecamera rileverà un rumore o suono di tono superiore alla sensibilità configurata, il monitor visualizzerà l'immagine proveniente da quella telecamera ed emetterà un segnale acustico.

Per evitare la ricerca su canali a cui non sono state assegnate telecamere il **DIP SWITCH** (che si trova nella parte inferiore del monitor) dovrà per tutti i canali inutilizzati dovranno essere posti in posizione **OFF**.

Il tempo di intercambio delle immagini nel monitor è stato programmato a 4 secondi, è possibile configurarlo da 2 a 30 secondi. Per effettuare la nuova configurazione dovrà premere contemporaneamente i pulsanti **AUTO** e **MANUAL**. Ogni lampeggio dei LED indica che il tempo di intercambio aumenta di 1 secondo

MANUAL

Per selezionare una delle telecamere in uso dovrà premere il pulsante **MANUAL** che si trova nello stesso monitor. Il monitor visualizzerà le immagini del canale selezionato ogni volta che verrà premuto il pulsante **MANUAL**.

Per evitare la ricerca su canali a cui non sono state assegnate telecamere il **DIP SWITCH** (che si trova nella parte inferiore del monitor) dovrà per tutti i canali inutilizzati dovranno essere posti in posizione **OFF**.

FUNZIONI DEL MONITOR///



TASTO ACCENSIONE (Power)

Premere per accendere o spegnere il monitor LCD

VOLUME DI ALLARME

Il VOLUME DI ALLARME del monitor LCD può essere regolato mediante il controllo di volume di allarme situato nella parte laterale del Monitor LCD

VOLUME

Può regolare il livello dell'audio trasmesso dalla telecamera, premere i pulsanti "V+" o "V-"

LUMINOSITA'

Se necessario regolare la luminosità di immagine, preme i pulsanti "+" o "-" situati nella parte laterale destro del Monitor LCD

GUIDA ALLA RISOLUZIONE DEI POSSIBILI PROBLEMI///

SINTOMO	RIMEDIO
Non si vedono le immagini	<ol style="list-style-type: none">1. Controllare tutti i collegamenti. La telecamera(e) e il monitor devono essere in posizione On2. Controllare la configurazione. La telecamera(e) e il Monitor devono essere configurati nel canale o canali corretti3. Controllare la posizione della telecamera. La Telecamera si deve trovare nel raggio d'azione del monitor.
Il Monitor é bianco	<ol style="list-style-type: none">1. Verificare se il monitor é acceso (ON).2. Se sta usando un adattatore DC dovrà accertarsi che la spina sia stata ben collegata alla corrente.3. Controllare la posizione delle batterie e verificare lo stato della carica delle stesse.
Interferenze sulle immagini	<ol style="list-style-type: none">1. Controllare la distanza di ogni telecamera e che si trovino dentro del raggio d'azione. Accertarsi che non ci sia nulla che possa ostacolare il segnale2. Provi a cambiare la posizione della telecamera, monitor o entrambe per migliorare la qualità di ricezione3. Cambiare di posto a tutti quei dispositivi che funzionano a frequenza da 2.4Ghz
Problemi di audio	<ol style="list-style-type: none">1. Controllare il volume del monitor, se é troppo basso preghiamo di aumentarlo2. Verificare la sensibilità del rilevatore in modo che i suono/rumori possano essere rilevati dai microfoni3. Se l'unità emette un suono alto e continuo, dovrà allontanare la telecamera dal monitor o dovrà cambiare l'angolo di posizione dello stesso.

Alimentazione

Controllare che la fonte di alimentazione corrisponda a quella indicata sulla targa dei dati caratteristici posizionata sul fondo dell'apparecchio e sull'alimentatore.

PULIZIA - MANUTENZIONE – SMALTIMENTO

PULIZIA E MANUTENZIONE •

Per pulire l'apparecchio usare un panno umido senza utilizzare materiali o detergenti abrasivi.

Attenzione

- Non bagnare l'apparecchio
- Non immergere l'apparecchio in acqua o altri liquidi.

SMALTIMENTO DELL'APPARECCHIO

• Se si decide di rottamare l'apparecchio, portarlo presso un apposito centro di raccolta, osservando le opportune disposizioni legislative (disposizioni locali e/o particolari possono essere richieste presso i competenti uffici del vostro Comune).

SMALTIMENTO DELLE BATTERIE

• Disposizioni Internazionali, a difesa e tutela dell'ambiente, impongono che batterie ed accumulatori esausti devono essere gettati in appositi contenitori preposti per la loro raccolta e non dispersi nei comuni rifiuti urbani.

• Questo apparecchio utilizza batterie che una volta esauste devono essere rimosse e smaltite secondo le prescrizioni di legge.

IMPORTANTE

- Non smaltire le batterie esauste nei rifiuti domestici e non disperderle nell'ambiente.
- Non smaltire le batterie in un inceneritore; potrebbero esplodere.

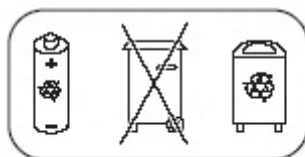

INFORMAZIONE AGLI UTENTI DI APPARECCHIATURE DOMESTICHE



Ai sensi dell'art. 13 del Decreto Legislativo 25 luglio 2005, n. 151 "Attuazione delle Direttive 2002/95/CE, 2002/96/CE e 2003/108/CE, relative alla riduzione dell'uso di sostanze pericolose nelle apparecchiature elettriche ed elettroniche, nonché allo smaltimento dei rifiuti". Il simbolo del cassonetto barrato riportato sull'apparecchiatura o sulla sua confezione indica che il prodotto alla fine della propria vita utile deve essere raccolto separatamente dagli altri rifiuti.

L'utente dovrà, pertanto, conferire l'apparecchiatura giunta a fine vita agli idonei centri di raccolta differenziata dei rifiuti elettronici ed elettrotecnici, oppure riconsegnarla al rivenditore al momento dell'acquisto di una nuova apparecchiatura di tipo equivalente, in ragione di uno a uno. L'adeguata raccolta differenziata per l'avvio successivo dell'apparecchiatura dismessa al riciclaggio, al trattamento e allo smaltimento ambientalmente compatibile contribuisce ad evitare possibili effetti negativi sull'ambiente e sulla salute e favorisce il reimpiego e/o riciclo dei materiali di cui è composta l'apparecchiatura. Lo smaltimento abusivo del prodotto da parte dell'utente comporta l'applicazione delle sanzioni di cui alla corrente normativa di legge

SPECIFICHE ///

Telecamera (Transmitter):

Sistema TV	PAL/NTSC
Sensore d'immagine	1/3" CMOS
Obiettivo incorporato	5.6mm, F2.0 fuoco fisso
Risoluzione	360 linee TV orizzontali
Rapporto Segnale/Rumore	48db
Gamma di frequenza	2.41-2.47GHz
Utilizzo	Interno
Illuminazione minima	0.1Lux
Consumo di corrente	150mA
Distanza di trasmissione	100 metri in campo aperto
Dimensioni	80 L x 74 H x 50 D mm
Selezione di canale	elettronico con PLL
Alimentazione	DC 9V, 0.5 A

Monitor (Receiver)

Sistema TV	PAL or NTSC
Gamma di frequenza	2.41~2.47GHz
Dimensione schermo	2.4 pollici
Alimentazione	DC 9V, 1.2 A
Rapporto segnale rumore	38Db
Selezione di canale	elettronico con PLL
Temperatura di funzionamento	-10°C+40°C
Dimensioni	75 L x 140 H x 25 D mm
Consumo attuale	320mA

Batteria:

Batteria ricaricabile (per Monitor) 7.4 Volt Autonomia 2 ore in modalità continua
Autonomia 3 ore in modalità stand-by

Batteria ricaricabile (per Camera) Autonomia 4 ore

Opzionale

Generale:

Temperatura di funzionamento: -10°C + 40°C

Umidità Meno di 85%

Le caratteristiche sono soggette a variazioni senza preavviso.

Al fine di migliorare il prodotto e/o per esigenze costruttive, il produttore si riserva di apportare variazioni tecnologiche, estetiche e dimensionali senza obbligo di preavviso

DICHIARAZIONE DI CONFORMITA' ///

Il Produttore dichiara sotto la propria responsabilità che il prodotto a cui si riferisce il presente "Libretto di istruzioni" è conforme ai requisiti essenziali delle Direttive Comunitarie Europee che lo coinvolgono.

Dichiarazione di conformità redatta in forma completa potrà essere fornita su esplicita richiesta.

GARANZIA ///

La presente Garanzia non pregiudica i diritti dell'acquirente stabiliti con D. Lgs. 02/022002, n.24. Con la presente Garanzia, il produttore offre all'Acquirente che si rivolge direttamente ad un Punto Vendita il ripristino della conformità tecnica dell'apparecchio in modo rapido, sicuro e qualitativamente ineccepibile. La presente Garanzia è operativa indipendentemente dalla prova che il difetto derivi da vizi di fabbricazione presenti all'atto dell'acquisto dell'apparecchio, fatta eccezione per quanto previsto al punto "d" del presente testo.

a) Durata della garanzia: 12 mesi dalla data di acquisto. Trascorsi i primi 12 mesi di Garanzia, gli interventi in garanzia sull'apparecchio saranno gestiti di Punto Vendita nei successivi 12 mesi di garanzia legale in stretta applicazione di quanto previsto dal D. Lgs. 02/022002, n. 24.

b) Validità della garanzia: In caso di richiesta di assistenza, la garanzia è valida solo se verrà esibito il certificato di garanzia unitamente ad un documento, valido agli effetti fiscali, che riporti gli estremi d'identificazione del rivenditore, del prodotto e la data in cui è stato effettuato l'acquisto.

c) Estensione della garanzia: La riparazione NON interrompe né modifica la durata della garanzia che decadrà alla sua scadenza legale.

d) Limiti della garanzia:

La garanzia non copre in nessun caso guasti derivanti da:

- negligenza, imperizia, imprudenza e trascuratezza nell'uso (inosservanza di quanto prescritto nel libretto delle "istruzioni d'uso");
- manutenzioni non previste nel libretto delle "istruzioni d'uso" o effettuate da personale non autorizzato;
- manomissioni o interventi per incrementare la potenza o l'efficacia del prodotto;
- errata installazione (alimentazione con voltaggio diverso da quello riportato sulla targhetta dati e sul presente libretto);
- uso improprio dell'apparecchio;
- danni dovuti a normale usura dei componenti, urti, cadute, danni di trasporto.

e) Costi: Nei casi non coperti da garanzia il produttore si riserva il diritto di addebitare al Cliente le spese relative alla riparazione o sostituzione dell'apparecchio.

f) Responsabilità del produttore: Il produttore declina ogni responsabilità per eventuali danni che possono, direttamente o indirettamente, derivare a persone, cose o animali domestici in conseguenza della mancata osservanza di tutte le prescrizioni indicate nel "manuale d'istruzioni" e concernenti specialmente le avvertenze in tema d'installazione, uso e manutenzione dell'apparecchio.

ATTIVAZIONE DEL SERVIZIO DI ASSISTENZA IN GARANZIA:

Ogni prodotto JEIKO, coperto da garanzia, al quale sia stato riscontrato un malfunzionamento, viene ritirato e riconsegnato tramite corriere convenzionato direttamente al domicilio del consumatore. Per usufruire di questo servizio, contattare il Service Support:

• Tel. +39 031 712304 • Fax. + 39 031 782838

e-mail: service1@jeiko.eu

www.jeiko.eu

INSTALLAZIONE TELECAMERA A PARETE

Per installare la telecamera alla parete, dovrà realizzare due fori con un trapano elettrico, prendendo come riferimento la seguente dima.

Introdurre i ganci nei fori e fissare la telecamera alla parete usando le viti disponibili nella confezione.

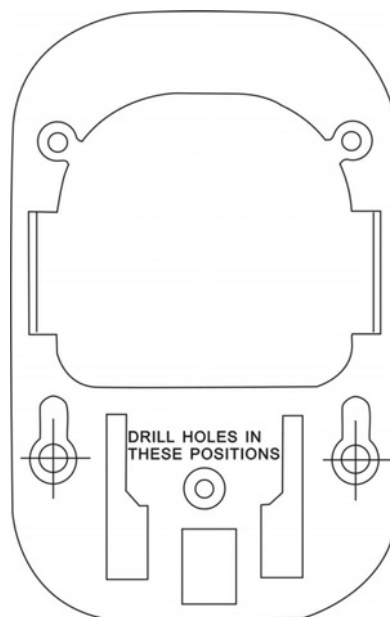

**2.4 GHz WIRELESS VIDEOCOLOR BABY CAMERA SYSTEM
INCLUDES : COLOR VIDEO/AUDIO CAMERA & LCD MONITOR**



INTRODUCTION

Dear Customer,

We would like to thank you for selecting our product and hope this choice thoroughly satisfies your requirements. Before operating the units we would like you to read this "instruction manual" carefully in order to apply all features at their best and to avoid any inconvenience due to improper use

WARNING

Please read all information included in this manual carefully as it supplies important safety indications for installation, use and maintenance of the product.

- As this "instruction manual" is part of the item you purchased please store it carefully in case of further need
- After opening the box and before using the product make sure all parts listed are included and in good condition. In case you note damages in one or more components, please set the unit back into its original gift box and give it back to the reseller for test
- Do not use the appliance if it fell and /or it presents damages or functioning anomalies.
- Package components (i.e.: plastic bags, cartons and so on) must be kept away from children, disabled persons, etc.
- This appliance has been designed to be used as a VIDEO SURVEILLANCE.
- In order to avoid electric shock do not use the product near bathtubs, showers, swimming pools or wash-hand basins full of water or in places where it could be subject to bumps .
- Only experienced technicians must carry out product repairing with original spare parts supplied by the manufacturer.
- Do not use the product in rooms full of gas or where there is a risk of explosion.
- This product has been worked out for an optimum and lasting functioning provided that it is handled with great care.
- Do not immerse the appliance in water.
- Do not clean the appliance with abrasive or corrosive materials. They may scratch the plastic parts and corrode the electronic circuits.
- Do not subject the appliance to excessive force, shock, dust, temperature or humidity, which may result in malfunction, shorter electronic life span, damaged battery and distorted parts
- Do not tamper with the appliance's internal components. Doing so will invalidate the warranty on the product and may cause unnecessary damage. The appliance contains no user-serviceable parts.
- Only use fresh batteries as specified in the user's manual. Do not mix new and old batteries as the old ones may leak.

The manufacturer declines all responsibilities in case of product improper maintenance, misuse or use that does not comply with the given instructions.

WARNINGS



The exclamation point within the triangle is a warning sign alerting the user of important instructions accompanying the product.



The lightning flash with arrowhead symbol within the triangle is a warning sign alerting the user of "dangerous voltage" inside the unit.



To reduce the risk of electric shock, do not remove the cover. No user serviceable parts inside the unit. Refer all servicing to qualified personnel.

230V~

This unit operates on 230V~ 50Hz. If the unit is not used for a long period of time, remove the plug from the AC mains.



This unit must not be exposed to moisture or rain.



Ensure all connections are properly made before operating the unit.



This unit should be positioned so that it is properly ventilated. Avoid placing it, for example, close to curtains, on the carpet or in a built-in installation such as a bookcase.



Do not expose this unit to direct sunlight or heat radiating sources.

POWER SUPPLY ///

This product needs to be connected with the AC/DC adapter included

1. Connect the AC/DC adapter with the female plug in the wall..
2. Connect the jack plug from AC/DC adapter to female jack of the unit.
3. Ensure that the voltage is as indicated on the rating plate on the

WARNING

Risk of fire

- When using an AC to DC adapter, insure proper polarity and voltage.

Risk of electric shock

- For use in dry locations

Chose the proper AC/DC adapter and connect it to monitor and camera

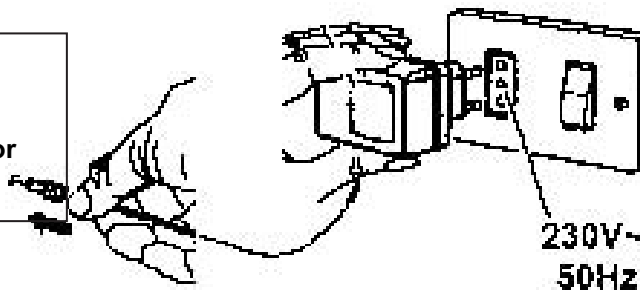

FEATURES ///

- * 2.4 GHz wireless technology
- * Plug & play installation
- * The system supports up to 3 cameras
- * 2.4 inch TFT-LCD screen for good picture display
- * The Brightness, Alarm volume, and Audio volume can be adjusted
- * LCD Monitor can work with 3 modes: Scan, Auto and Manual
- * Monitor with A/V output port connecting to TV
- * Adjustable dwell/cycle time between cameras in Auto mode
- * Baby Camera with sound trigger & night vision
- * Baby Camera with friendly designation of night light
- * Camera with Velcro for cradle mounting
- * Both camera and monitor can be operated by rechargeable battery pack
- * Both LCD Monitor and Baby Camera can be wall mounted or table top

SYSTEM CONTENTS ///

Identify all parts before proceeding with installation

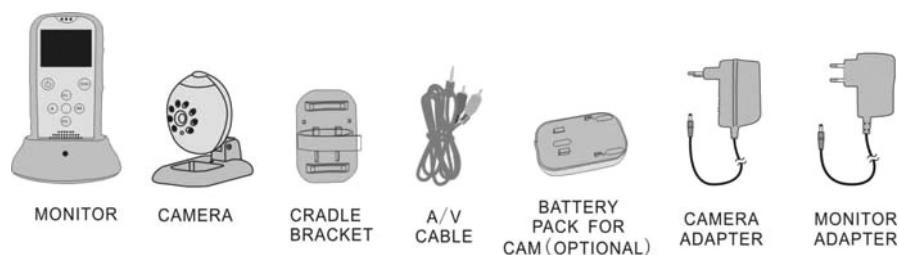

THINGS TO CONSIDER BEFORE INSTALLATION ///

For best performance, follow these simple guidelines:

- * The camera should be aimed accordingly to optimize viewing area
- * For best transmission, avoid installation where there are thick walls or major obstructions between the camera and LCD monitor

INSTALLING THE CAMERA (Transmitter) ///

1. Unpack the Camera
2. Decide on wall or desk mounting the Camera. If wall mounting, there is a useful guide on the back cover of the instructions, and the rechargeable battery pack should not be used then. If cradle mounted, use the Velcro in the package to mount the camera on the cradle.

Anyway, the Camera head can be rotatable for ideal or required position.

3. To use the camera power adapter, connect power jack to the input on the back of the Camera base. Make sure the Camera is positioned no more than 5 feet from an AC power outlet.

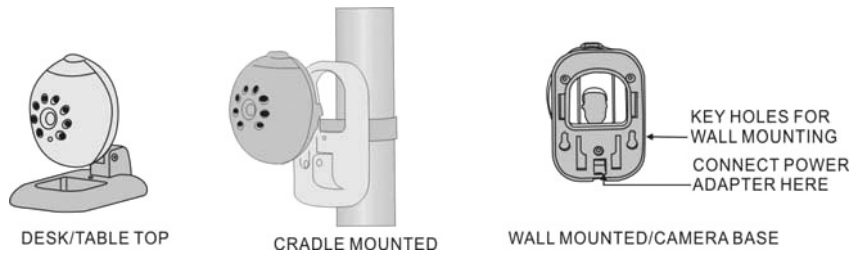

4. You can adjust the sensitivity for the sound alert feature by adjusting the SOUND TRIGGER knob found on the side of the Camera.

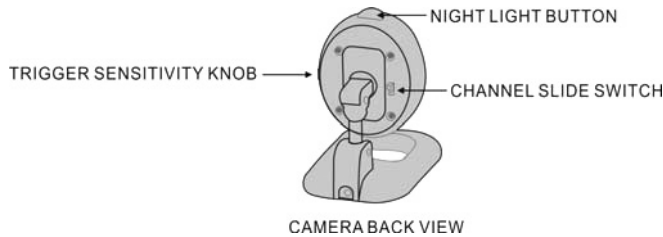

5. The Camera (Transmitter) installation is now complete.

NIGHT VISION ///

The Camera includes IR LEDs, which allows viewing up to 8 feet in the dark automatic when used with the adapter. Adjust the “brightness” knob may get better display for darkness use.

NIGHT LIGHT///

The friendly designation is the button for night light which is located on the top of the camera. When press the button, the top of the camera will be lightened. The soft light avoids dazzling baby's eyes in the dark.

INSTALLING THE LCD MONITOR (Receiver) ///

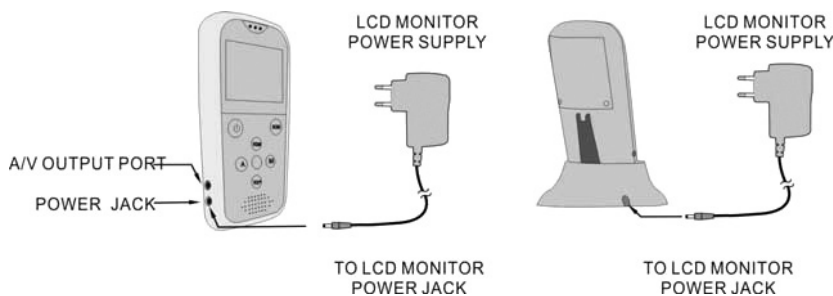

MAIN OPERATION///

1. If use the rechargeable battery base (see the right picture), Plug the LCD Monitor AC power supply into the power jack in the battery recess of the battery base. If not (see the left picture), Plug the LCD Monitor AC power supply into the power jack in the battery recess of the LCD
2. Turn on the LCD Monitor by pressing the front panel power button.
3. Choose the channel to match the camera and you can see the image from camera.

OPTIMIZING THE WIRELESS CAMERA SYSTEM ///

- * The 2.4 GHz video signal passes easily through your home's interior walls, but the signal may be reflected by power wires or plumbing inside the wall.
- * **Sound Level** can be adjusted using the volume control button on the panel of the Monitor.
- * Adjust **Brightness** as required using +/- button on the right side of the LCD Monitor.
- * **The Sensitivity of Sound Trigger** can be adjusted by Baby Camera's TRIGGER LEVEL knob.
- * The most common source of interference are microwave ovens, WiFi products. Try to avoid mounting the LCD Monitor near a microwave oven or other source of RF interference such as cordless phones, WiFi products.
- * To avoid the interference from camera, we recommend you set your WiFi at channel 10.

MULTI-CAMERA OPERATION ///

The Wireless Baby Care Color Camera System is designed to work with up to 3 cameras. Additional Cameras are sold separately.

IMPORTANT:

When using more than one Camera, make sure each Camera is assigned to a specific channel by adjusting the corresponding DIP switch down.

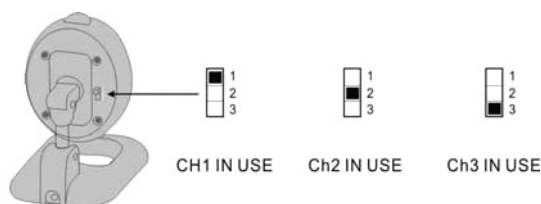

REAR VIEW OF CAMERA

Accordingly the DIP switch located on the bottom of the LCD Monitor should be adjusted to reflect the channel in use.

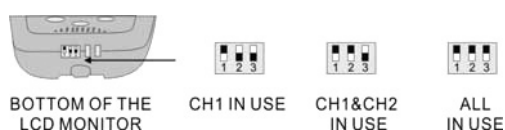

SOUND-TRIGGER CAMERAS ///

The baby Camera has the **SOUND TRIGGER FEATURE**. When a Camera detects sound, an audio alert sounds on the LCD Monitor (The audio alert is adjustable). The Sensitivity of the Sound Trigger can be adjusted by the Baby Camera's TRIGGER LEVEL knob on side of the Camera head.

OPERATING MODES ///

The system can be set to operate in one of 3 modes: **SCAN**, **AUTO** or **MANUAL**. The desired operating mode can be selected using the buttons on the front panel of the LCD Monitor.

SCAN

Pressing the **SCAN** button places the system in Scan mode. The LCD Monitor screen blanks into a standby mode while the system continuously scans active Cameras. If a Camera detects sound above the preset sound trigger level, the LCD Monitor displays the Camera picture and the beeper will sound. Four minutes after the last detection, the screen returns to standby mode and the LCD Monitor resumes scanning. Pressing the **MANUAL** or **AUTO** button will cancel this mode.

AUTO

Pressing the **AUTO** button places the system in Auto mode. In this mode, the system automatically rotates through all active Cameras. When a Camera detects sound above the preset level, the LCD Monitor will display the picture from the Camera for a few seconds, and the beeper will sound. To avoid searching the channels that do not have cameras/transmitters assigned to them, set the dip switches (located on the bottom of the LCD Monitor) for those corresponding channels to the **OFF** position.

The dwell/cycle time (time taken to switch between cameras) is preset to four seconds and can be adjusted between 2-30 seconds. To adjust the dwell/cycle time, press both the **AUTO** and **MANUAL** buttons simultaneously. Each flash of the LED increases the dwell time by one second.

MANUAL

To select a specific Camera to LCD Monitor, press the **MANUAL** button. The LCD Monitor will switch to a different Camera each time the **MANUAL** button is pressed. To avoid searching channels that do not have Cameras assigned to them, set the dip switches (located on the back panel of the LCD Monitor) for those corresponding channels to the **OFF** position.

MONITOR FUNCTIONS ///

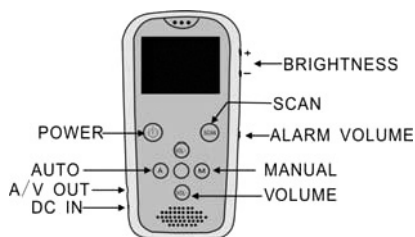

FRONT PANEL OF LCD MONITOR

POWER

Press to turn the Monitor on/off.

ALARM VOLUME

The **ALARM VOLUME** of the LCD Monitor can be adjusted by tuning the Alarm Volume tuner on the side of the LCD Monitor.

VOLUME

You may adjust the Sound Level by pressing "+" or "-" on the Volume button.

BRIGHTNESS

You can press "+" or "-" on the right side of the LCD Monitor to adjust the brightness of the picture if necessary.

TROUBLE SHOOTING ///

If you are having trouble operating this product, please consult the guide below;

Symptom	Remedies
No Camera picture	<ol style="list-style-type: none">1. Check all connectors. Make sure camera(s) & monitor switched ON.2. Ensure camera(s) & monitor are set to correct channel(s).3. Make sure camera(s) is within range of monitor (receiver).
Blank Monitor	<ol style="list-style-type: none">1. Make sure monitor is switched ON.2. If using AC adaptor, make sure it is plugged in.3. Make sure rechargeable battery is charged.
Interference on Camera picture	<ol style="list-style-type: none">1. Make sure each camera (transmitter) is within range, and that no large obstructions are blocking the signal.2. Try repositioning the camera, monitor or both to improve the reception quality.3. Reposition other nearby equipment transmitting on the 2.4 GHz frequency.
Audio Problems	<ol style="list-style-type: none">1. Ensure the volume is turned up sufficiently on the monitor2. Make sure the sound is within the microphone range.3. If the units emit a loud wailing sound (feeds back), try moving the camera away from the monitor or angle the monitor differently.

POWER

Ensure that supply corresponds to the information on the rating label on the bottom of the unit.

CLEANING - MAINTENANCE – DISPOSAL///

CLEANING AND MAINTENANCE

•Use a soft moist cloth to clean the product without using cleaning abrasive detergent.
Warning- Do not wet the product. Do not dip the product in water or other liquids.

UNIT DISPOSAL

•If you decide to dispose of the units make sure they are taken to the special collection points as indicated by your local authorities (your council will be able to give you all necessary information).

BATTERY DISPOSAL

•According to International regulations for environmental safeguard, all discharged batteries and adapters must be disposed of in special containers and not thrown in the usual bin.

•This unit operates with rechargeable batteries that must be disposed according to law.

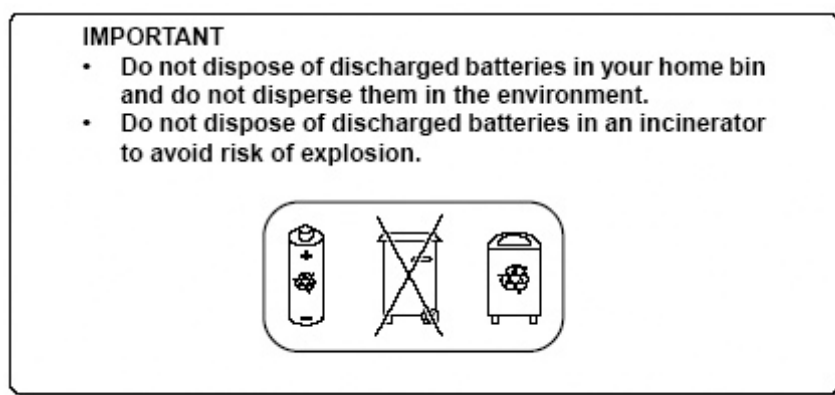

INFORMATION FOR PURCHASE OF DOMESTIC APPLIANCES///

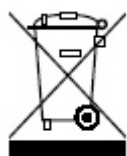

This marking shown on the product or its literature, indicates that it should not be disposed with other household wastes at the end of its working life. To prevent possible harm to the environment or human health from uncontrolled waste disposal, please separate this from other types of wastes and recycle it responsibly to promote the sustainable reuse of material resources. Household users should contact either the retailer where they purchased this product, or their local government office, for details of where and how they can take this item for environmentally safe recycling. Business users should contact their supplier and check the terms and conditions of the purchase contract. This product should not be mixed with other commercial wastes for disposal.

SPECIFICATION ///

Camera (Transmitter):

TV System	PAL/NTSC
standard Image Sensor	1/3" CMOS
Integrated Lens	5.6mm, fixed focus
Resolution	360 horizontal TV lines
Signal/Noise Ratio	48db
Frequency Range	2.41-2.47GHz
Weather proof	Indoor
Mini. Illumination	0.1Lux
Current Consumption	150mA
Transmission Range	100 m.
Power Supply	DC 9V, 0.5 A
Overall size	80 L x 74 H x 50 D mm
Channel Selection	Electronic tuning with PLL.

Monitor (Receiver)

TV System	PAL or NTSC
standard Frequency Range	2.41~2.47GHz
Screen Size	2,4 inch
Channel Selection	Electronic tuning with PLL
Power Supply	DC 9V, 1.2 A
Signal/Noise Ratio	38Db
Operating Temperature	-10°C+40°C
overall Size	75 L x 140 H x 25 D mm
Power consumption	320 mA

Battery:

Rechargeable Battery(For Monitor) 7.4Volt Approx 2.5 hr. continuous
5 hrs. standby

Rechargeable Battery(For Camera) Approx 4 hr. continuous

Optional

General:

Operating temperature: -10°C to 40°C

14°F to 104°F

Humidity: Less than 85%

Design and specifications are subject to change without notice.

With the object to improve the product or in case of specific technical needs, the manufacturer shall apply technological, aesthetical and mechanical changes without previous information.

DECLARATION OF CONFORMITY ///

The manufacturer under its responsibility declares that the product which is referred to in this "Instruction manual" complies with the related European Community Directives.

Complete Conformity declaration shall be provided with specific request.

WARRANTY CONDITIONS ///

This Warranty does not prejudice the customer's rights as established by Italian Decree 02/022002, no. 24. Under this warranty the manufacturer offers the customer who applies directly to an approved Sales Point a fast, safe and high quality technical re-establishment of the product. This Warranty is valid independently from the proof of factory damage encountered at the moment of purchase, except for what indicated under section "d" of this text.

a).Warranty expiry: 12 months from date of purchase. After the first 12 months the Sales Points will continue to provide assistance for the following 12 months of legal warranty but under strict application of what established by the above mentioned Decree 02/022002, no. 24.

b).Warranty Validity: In case technical assistance is required the present warranty is valid only if accompanied by a valid document and the Warranty Certificate indicating seller's name, product code and date of purchase.

c).Warranty extension: Assistance given for damaged product DOES NOT interrupt or modify warranty validity which will extend as provided for legally.

d).Warranty limitations:

This warranty covers in no case damage caused by:

- negligence, inexperience, carelessness during use (non-observance of the user manual);
- maintenance not defined in the user manual or carried out by non-approved personnel;
- tampering or alterations to improve product power or efficiency;
- wrong installation (power supply with different voltage from what indicated in this manual and on the unit rear label);
- unit improper use;
- damage caused by component normal wear, shock, falls or damage occurred during transportation.

e).Costs: When not covered by the present warranty the manufacturer reserves the right to debit the customer all charges related to the repairing or substitution of the product.

f).Manufacturer Responsibility: The manufacturer declines all responsibilities for possible damage caused by the non-compliance with this instruction manual, especially all warnings/indications related to product installation, use and maintenance, deriving or caused directly or indirectly by people, objects or pets.

How the Warranty Service Support works:

In case of technical fault found on a product covered by warranty, the manufacturer offers an express door to door postage service for collecting and delivering the goods directly to the end user home. This service is totally free of charges. For this service please contact Service Support.:

• Tel. +39 031 712304• Fax. + 39 031 782838

e-mail: service1@jeiko.eu

www.jeiko.eu

WALL MOUNTING CAMERA ///

Drilling Template for Wall Mounting Camera (s) ///

For wall-mounting Camera (s), drill two holes using a 1/4" drill bit and the template below. Insert supplied wall anchors into holes and secure Camera to wall with supplied screws.

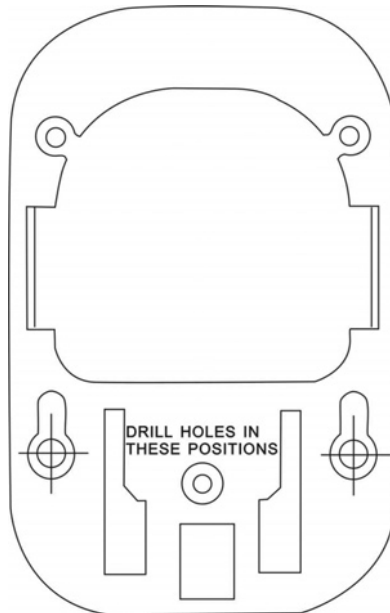

Reseller stamp

Please attached purchase receipt



Distributed by
DK DIGITAL ITALIA s.r.l.
Via Bisbino 29
22072 Cermenate (CO)
info@jeiko.eu
www.jeiko.eu

Cod. JKS2727 - Ed 1/2008