

ALCAPOWER®

TELECAMERA WIRELESS 2,4 GHz WATER-PROFF
A COLORI CON LED INFRAROSSI
PER LA VISIONE NOTTURNA

AP1207

MANUALE DELL'UTILIZZATORE



Leggere interamente ed attentamente il seguente
manuale d'uso prima di procedere all'installazione
ed all'utilizzo del prodotto.

Riporlo in un luogo sicuro per eventuali future
consultazioni



INDICE

INTRODUZIONE	1 – 3
Informazioni	2
Dichiarazioni di conformità (FCC / CE)	2 – 3
Limitazioni d'uso	3
Prescrizioni di sicurezza	3
PRODOTTO	4 – 6
Contenuto della confezione	4
Alimentatori	4
Connessioni e controlli	5
INSTALLAZIONE E USO	6 – 11
Installazione	6 – 8
Fissaggi della telecamera	8 – 9
Selezione del canale di trasmissione	9
Visione notturna con i LED infrarossi	10
Impostazioni del ricevitore	10 - 11
DATI TECNICI	11 - 12
PRIMA DI RICHIEDERE LA RIPARAZIONE	12 - 13
INFORMAZIONE AGLI UTENTI	13

INTRODUZIONE

Complimenti e grazie per aver acquistato la telecamera resistente all'acqua wireless a colori con LED per la visione notturna AlcaPower AP1207. La telecamera trasmette nella banda di frequenza ISM 2,4 GHz, il che la rende utilizzabile legalmente in tutto il mondo senza bisogno di una specifica autorizzazione. Siamo sicuri che rimarrete soddisfatti della qualità e delle performance di AlcaPower AP1207.

La telecamera è composta da un sensore ottico CMOS, che permette la cattura dell'immagine, e di un modulo trasmettitore, per l'invio dell'immagine al ricevitore. L'involucro della telecamera la protegge da polvere e spruzzi d'acqua. Ha superato con successo il test per il grado di protezione **IP54**.

Il ricevitore è composto dal modulo di ricezione del segnale della telecamera e dal modulo per la connessione ad un monitor.

INFORMAZIONI

Attenzione: AlcaPower 207AE potrebbe provocare o subire interferenze se installato vicino ad altre apparecchiature wireless che utilizzano la banda di frequenza ISM 2,4 GHz. Spegnerne una delle due apparecchiature per eliminare l'interferenza.

INFORMAZIONE: La telecamera AlcaPower 207AE emette onde elettromagnetiche, come tutti i dispositivi wireless. La potenza di trasmissione, però, è molto bassa rispetto ad altre apparecchiature wireless come ad esempio i telefoni cellulari. La telecamera AlcaPower 207AE rispetta i più severi standard di sicurezza e le più severe raccomandazioni per la trasmissioni di segnali elettromagnetici. Le raccomandazioni e gli standard rispettati vengono certificati dagli organismi competenti al fine di garantire il massimo della sicurezza. Per questo, RMS Int'l ritiene che questo sia un prodotto sicuro per il consumatore.

DICHIARAZIONI DI CONFORMITA'

AlcaPower 207AE rispetta le normativa CE e FCC, quindi gode di questi marchi. E' autorizzata ad esporre il marchio CE e FCC.

NORMATIVA FCC

Questo apparecchio è stato sottoposto a collaudo ed è risultato conforme ai limiti previsti per i dispositivi digitali di Classe B, ai sensi dell'articolo 15 del regolamento FCC. Tali limiti sono stati stabiliti al fine di fornire una protezione adeguata da interferenze dannose in un'installazione di tipo residenziale. Questo apparecchio genera, utilizza e può irradiare energia in radiofrequenza e, se non viene installato o utilizzato conformemente alle istruzioni, può produrre interferenze nocive che disturbano le comunicazioni radio. Tutta via non è garantita l'assenza di interferenze in un'installazione specifica. Se questo apparecchio causa interferenze dannose che disturbano la ricezione radiotelevisiva (per accertarsene, è sufficiente spegnere e riaccendere l'apparecchio), si consiglia di tentare di eliminare le interferenze adottando una o più delle misure riportate di seguito:

- 1)Riorientare o riposizionare l'antenna del ricevitore;
- 2)Aumentare la distanza tra la telecamera e il ricevitore;
- 3)Collegare la telecamera ad una presa di corrente diversa rispetto a quella al quale è collegato il ricevitore;
- 4)Rivolgersi al rivenditore o a un tecnico radio/TV esperto per ulteriori suggerimenti.

NOTA:

- 1.Cambiamenti o modifiche, senza nessuna esplicita approvazione da parte del responsabile alla conformità, annullano qualsiasi possibilità di utilizzo da parte del consumatore;
- 2.Cavi di interfaccia e di alimentazione schermati, se presenti, devono essere utilizzati per rispettare i limiti sulle emissioni;

3.RMS International non è responsabile per qualsiasi interferenza radio o TV provocata da modifiche non autorizzate a questa apparecchiatura. E' responsabilità dell'acquirente rimediare a tali interferenze.

CE

AlcaPower A102 è conforme agli standard **Low Voltage Device** che includono la direttiva 73/23ECC; la direttiva EMC 89/336/ECC e la direttiva R&TTE 1999/5/EC. Ha superato i test effettuati dagli organismi competenti ed è autorizzato ad esporre il marchio CE.

LIMITAZIONI D'USO

- 1.Non utilizzare il prodotto per violare la privacy altrui. Riprendere le attività di altre persone senza l'autorizzazione degli organi di pubblica sicurezza è illegale e non rientra negli utilizzi di AlcaPower 207AE;
- 2.Non utilizzare il prodotto vicino ad apparecchiature elettromedicali. Le onde elettromagnetiche potrebbero provocare malfunzionamenti delle apparecchiature elettromedicali. AlcaPower 207AE deve rimanere ad almeno un metro di distanza da pacemaker. Le onde elettromagnetiche potrebbero disturbare il corretto funzionamento del pacemaker e provocare crisi respiratorie;
- 3.Non utilizzare per compiere atti illegali. RMS Int'l si ritiene sollevata da ogni responsabilità circa gli utilizzi illegali commessi dall'acquirente.

PRESCRIZIONI DI SICUREZZA

- 1.Assicurare un'adeguata ventilazione;
- 2.Non schiacciare, non far prendere urti o colpi violenti al prodotto;
- 3.Posizionare il un luogo asciutto e lontano da polvere e luce diretta del sole;
- 4.Non posizionare il prodotto vicino a magneti di ogni genere;
- 5.Non mettere il prodotto in posti dove ci sono continui sbalzi di temperatura e umidità;
- 6.Tenere il prodotto lontano da fonti di calore;
- 7.Non utilizzare prodotti chimici sulla telecamera;
- 8.Non utilizzare la telecamera se chiusa tra pareti di metallo. Luoghi come ascensori, cabine, ecc, fanno da schermo alle onde elettromagnetiche e bloccano il segnale che dalla telecamera viene trasmesso al ricevitore;
- 9.Rispettare tutte le normative imposte dalle vigente leggi ;
10. Spegnerne il prodotto quando non è in uso;
11. Non aprire, non tentare di riparare o modificare l'apparecchio. Non v'è la necessita di manutenzione da parte Vostra.

PRODOTTO

CONTENUTO DELLA CONFEZIONE

1. Telecamera;
2. Ricevitore;
3. Antenna per il ricevitore;
4. Alimentatore AC/DC per la telecamera;
5. Alimentatore AC/DC per il ricevitore;
6. Cavo di connessione AV;
7. Viti di fissaggio;
8. Attrezzo per selezionare il canale della telecamera;
9. Manuale d'uso.



①



②



③



④



⑤



⑥



⑦



⑧



⑨

ALIMENTAZIONE

Nel rispetto delle normative vigenti, sugli alimentatori dovranno comparire le marcature seguenti :



Attenzione: Per non creare danni al prodotto, utilizzate solo alimentatori di ottima qualità e verificate che possano essere collegati alla rete di distribuzione dell'energia elettrica a 220Volt e che quindi, siano conformi alle vigenti normative.

CONNESSIONI E CONTROLLI

TELECAMERA

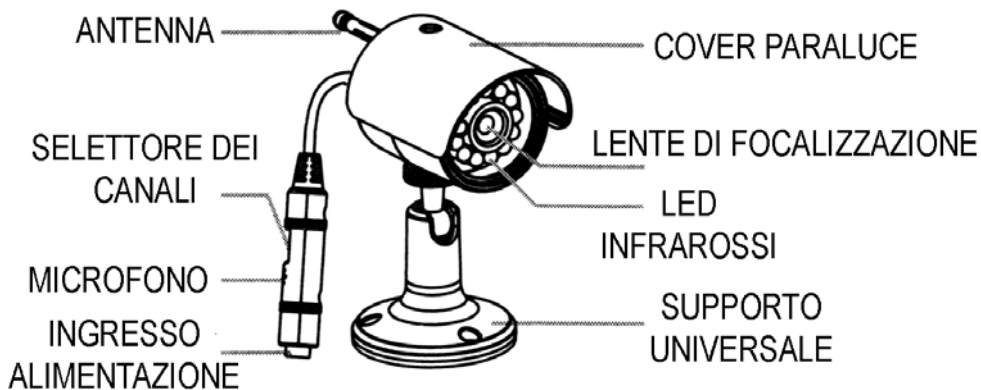

RICEVITORE

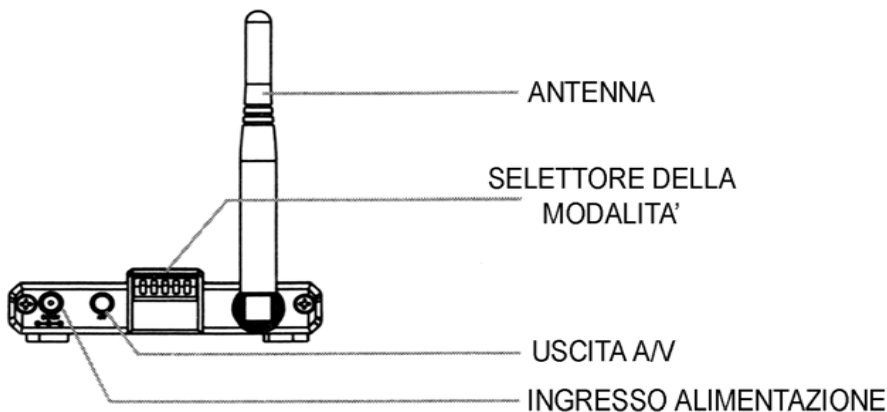
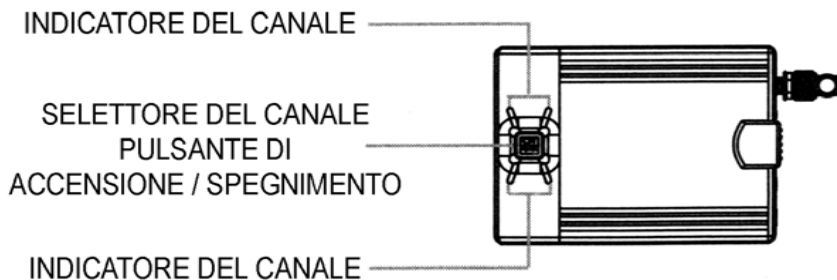

INSTALLAZIONE E USO

INSTALLAZIONE

1. Collocare la telecamera nella posizione prescelta;



Fissaggio orizzontale

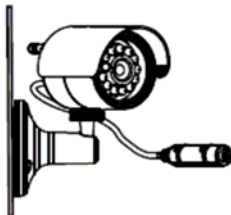

Fissaggio verticale



Fissaggio al soffitto

Nota: Per maggiori dettagli fare riferimento al paragrafo “ Fissaggi della telecamera”

2. Collegare l'alimentatore AC/DC (8VDC – 300mA) alla telecamera;

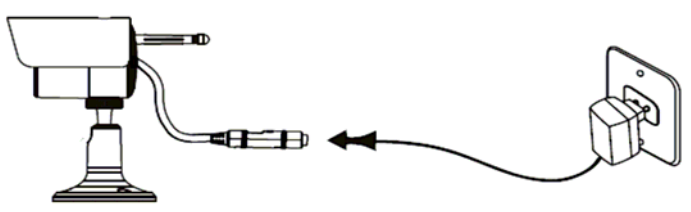

3. Aprire il coperchio del selettore dei canali ed impostare il canale desiderato;

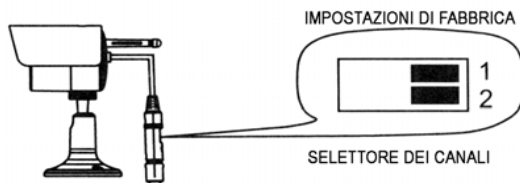

Nota: La telecamera può trasmettere su 4 canali differenti. Fare riferimento al paragrafo “Selezione del canale di trasmissione” per maggiori dettagli. Richiudere con cura il coperchio del selettore dei canali una volta ultimate le operazioni di impostazione.

4. Collegare l'antenna al ricevitore;

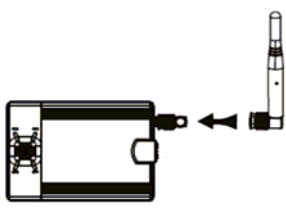

5. Collegare il ricevitore al monitor / TV tramite l'apposito cavo (Terminale Giallo per il segnale video / Terminale rosso per il segnale audio)



6. Collegare l'alimentatore AC/DC (8VD – 300mA) al ricevitore. Premere il pulsante di accensione / spegnimento “⏻” per 5 secondi. Il LED CH1 si illuminerà.

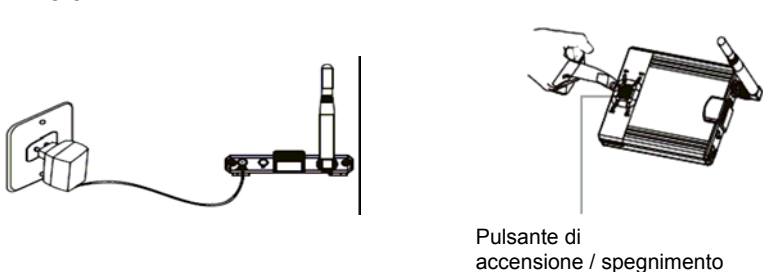

7. Accendere il monitor e selezionare l'ingresso A/V al quale si è collegato il ricevitore.

8. Premere il pulsante selettore del canale del ricevitore fino a quando non si illuminerà il LED corrispondente al canale selezionato sulla telecamera ed il monitor / TV visualizzerà l'immagine.

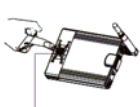

Pulsante selettore del canale

Nota: Se premendo il pulsante selezione del canale, il canale selezionato non dovesse visualizzare alcuna immagine, fare riferimento al paragrafo “ Impostazioni del ricevitore ” per la risoluzione del problema.

9. Regolare la luminosità ed il contrasto del monitor / TV per ottenere un'immagine perfetta.

FISSAGGIO DELLA TELECAMERA

La telecamera può essere fissata in diversi modi e su diverse superfici. Fare riferimento a quanto segue per un corretto fissaggio.

1. FISSAGGIO AL MURO

- 1.1 Svitare il supporto universale dalla telecamera;
- 1.2 Forare il muro nel punto prescelto per l'installazione della telecamera e nei punti corrispondenti ai fori presenti sulla base del supporto universale, inserire i tasselli nei fori appena fatti;
- 1.3 Allineare i fori presenti sulla base del supporto universale ai fori sul muro ed avvitare le viti;
- 1.4 Avvitare la telecamera sul supporto universale e regolare l'angolo di inclinazione così da avere una visuale perfetta.

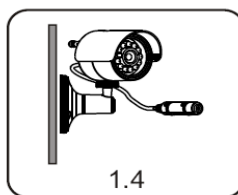
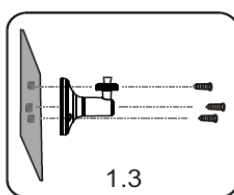
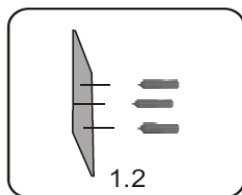
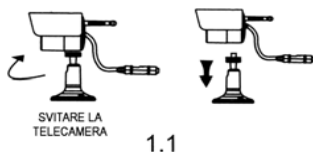

2. FISSAGGIO AL SOFFITTO

- 2.1 Svitare il supporto universale dalla telecamera;
- 2.2 Forare il soffitto nel punto prescelto per l'installazione della telecamera e nei punti corrispondenti ai fori presenti sulla base del supporto universale, inserire i tasselli nei fori;
- 2.3 Allineare i fori presenti sulla base del supporto universale ai fori sul soffitto ed avvitare le viti;

2.4 Per evitare di avere l'immagine capovolta, avvitare il supporto universale nel foro posto sopra la telecamera. Regolare l'angolo di inclinazione così da avere una visuale perfetta.

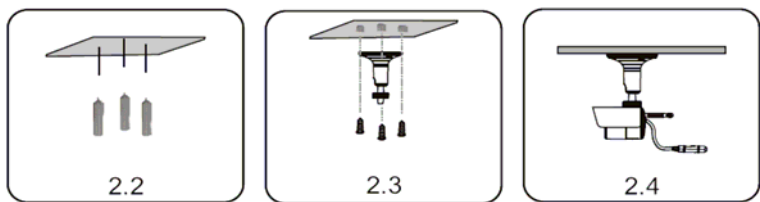

Nota: Nel caso in cui la cover parasole infastidisca il fissaggio della telecamera può essere rimossa:

1. Far scorrere la cover parasole in avanti sulla telecamera;
2. Allineare le guide della cover parasole con le guide poste sul retro della telecamera, far scorrere la cover parasole fino a che il buco per il supporto universale presente sulla cover combaci con quello presente sulla telecamera.

Smontaggio della cover parasole

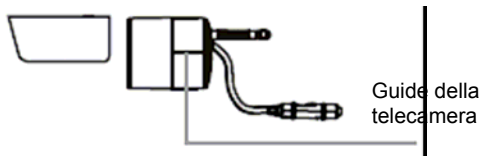
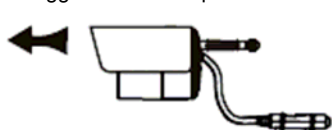

Assemblaggio della cover parasole

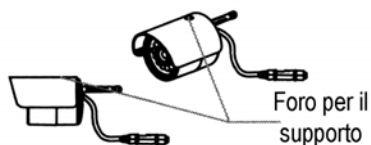
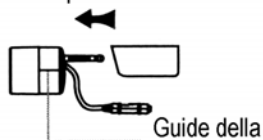

SELEZIONE DEL CANALE DI TRASMISSIONE

E' possibile assegnare alla telecamera un ben specifico canale di trasmissione per permetterle di essere inserita in un sistema di più telecamere oppure per eliminare eventuali interferenze. Aprire il coperchio del selettore del canale e impostare il canale prescelto secondo lo schema sotto riportato:

Schema della selezione dei canali



Frequenza
dei canali

CH1=2,414MHz;
CH2=2,432MHz;
CH3=2,450MHz;
CH4=2,468MHz

VISIONE NOTTURNA CON I LED INFRAROSSI

I LED infrarossi integrati permettono alla telecamera di avere un campo visivo di 7m anche con il buio completo. I LED funzionano in completa autonomia e si accendono automaticamente quando la luce ambientale è bassa o assente. Con i LED infrarossi accesi l'immagine risulterà in bianco e nero (monocromia).



IMPOSTAZIONI DEL RICEVITORE

IMPOSTAZIONE DEI CANALI

Il ricevitore è in grado di gestire fino ad un massimo di 4 telecamere che trasmettono contemporaneamente. Tramite le istruzioni seguenti è possibile impostare il selettore delle modalità, così da sfruttare al meglio le prestazioni offerte da AlcaPower 207AE. Il selettore della modalità ha la precedenza su qualsiasi altro pulsante.

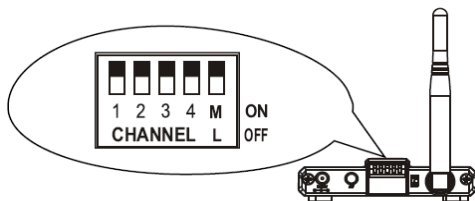

Impostazioni di fabbrica

SELETTORE DELLA MODALITA'

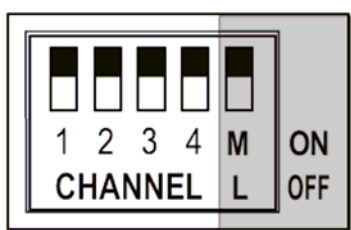

- 1 – ON: CH1 Visibile
OFF: CH1 Non visibile
- 2 – ON: CH2 Visibile
OFF: CH2 Non visibile
- 3 – ON: CH3 Visibile
OFF: CH3 Non visibile
- 4 – ON: CH4 Visibile
OFF: CH4 Non visibile

Come impostazione di fabbrica i canali sono tutti visibili. Tramite il selettore della modalità si possono escludere alcuni canali posizionando su OFF il relativo selettore. Facendo questo, escludo dalla scansione manuale e da quella automatica la visualizzazione del canale il cui selettore è stato posto su OFF. Se escludo tutti i canali l'unico che rimarrà attivo e permetterà la visualizzazione dell'immagine trasmessa dalla telecamera è CH1.

IMPOSTAZIONE DELLA MODALITA' DI SCANSIONE

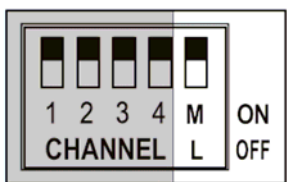

- M: Modalità manuale. Questa è l'impostazione predefinita dalla fabbrica e permette una scansione manuale dei canali tramite la pressione del pulsante selettore del canale posto sul frontale del ricevitore;
- L: Modalità automatica. Posizionando il selettore su L la scansione dei vari canali avverrà in maniera automatica. Il canale verrà visualizzato per 5 secondi, dopo di che si passerà al canale successivo. Se durante la scansione automatica viene premuto il pulsante selettore del canale, il ricevitore passerà immediatamente al canale successivo senza aspettare che siano trascorsi i 5 secondi. Per uscire dalla modalità automatica impostare il ricevitore su M, il quale visualizzerà l'ultimo canale impostato.

DATI TECNICI

Frequenza di trasmissione		ISM 2,4000 MHz – 2,483 MHz
Distanza di trasmissione		100m (in campo aperto)
Temperatura di lavoro		-10°C / +50°C
Temperatura di stoccaggio		-20°C / +60°C
Umidità		≤ 85%
T E L E C A M E R A	Sensore	CMOS
	Pixels	628X582 (PAL)
	Tipo di antenna	Omni direzionale
	Rapporto S/N	40 dB (AGC off)
	Risoluzione orizzontale	380 Linee TV
	Illuminazione minima	5 LUX / F 1.2 & 0 Lux (IR ON)

T E L E C A M E R A	Campo visivo notturno	7 metri
	Potenza di trasmissione	10 mW (CE) / 2 mW (FCC)
	Alimentatore	8 VDC – 300 mA
	Corrente assorbita	200 mA (MAX)
	Grado di protezione IP	54
	Dimensioni	Ø 48,4 x 61,8 mm
	Peso	186 g Circa
F I C C E V I T C F E	Frequenza intermedia	480 MHz
	Tipo di demodulazione	FM
	Antenna	50 Ω
	Sensibilità di ricezione	≤ 85 dBm
	Livello del segnale video di uscita	1.0 ± 0.2 V _{p-p} @ 75 Ω
	Livello del segnale audio di uscita	1.2 ± 0.4 V _{p-p} @ 10 KΩ
	Alimentatore	8 VDC – 300 mA
	Corrente assorbita	240 mA (MAX)
	Dimensioni	91X70X12,5 mm
	Peso	92 g

Nota: Alcuni dei valori sopra citati possono essere influenzati da maltempo, interferenze, edifici e luogo di installazione.

PRIMA DI RICHIEDERE LA RIPARAZIONE

Durante l'utilizzo di AlcaPower 207AE potrebbero verificarsi alcune anomalie / malfunzionamenti dovuti ad eventi esterni al prodotto stesso oppure che non richiedono l'intervento di un tecnico qualificato. Prima di richiedere l'assistenza verificate le condizioni riportate qui di seguito.

Anomalia		Possibile problema
Nessuna immagine	Manca l'audio	Verificare che il ricevitore e la telecamera siano connessi ai rispettivi alimentatori
Immagine con l'effetto neve	Audio disturbato	Verificare che il canale della telecamera sia lo stesso del ricevitore Verificare che la telecamera non sia troppo lontana dal ricevitore e che nessun ostacolo impedisca la trasmissione del segnale

Immagine multipla	Audio normale	Sono presenti interferenze dovute ad altri dispositivi wireless; Verificare che la telecamera non sia troppo lontana dal ricevitore e che nessun ostacolo impedisca la trasmissione del segnale
Mancano i colori	Audio normale	Verificare che il monitor / TV possa ricevere il sistema PAL o NTSC E' attiva la visione notturna con i LED infrarossi
Immagine normale	Audio disturbato	Sono presenti interferenze dovute ad altri dispositivi installati in prossimità del prodotto

INFORMAZIONE AGLI UTENTI

Parte integrante le Istruzioni per l'Uso Osservare e Conservare scrupolosamente con l'apparecchiatura

Le indicazioni contenute in questa informazione, sono precauzioni generali di sicurezza alle quali è vivamente consigliato di attenersi, ma esse potranno non solo riguardare specificatamente ogni parte o procedura inerente all'uso e appariranno necessariamente in altre parti della presente pubblicazione e/o nelle istruzioni per l'uso delle quali sono parte integrante.



Vedasi la WEEE/RAEE Policy alla pagina www.alcava.it/Italia/Raee_Policy.htm

Ai sensi dell'art. 13 del Decreto Legislativo 25 luglio 2005, n. 151 " Attuazione delle direttive 2002/95/CE, 2002/96/CE e 2003/108/CE, relative alla riduzione dell'uso di sostanze pericolose nelle apparecchiature elettriche ed elettroniche, nonché allo smaltimento dei rifiuti".

Il simbolo del cassonetto barrato riportato sull'apparecchiatura o sulla confezione indica che il prodotto alla fine della propria vita utile deve essere raccolto separatamente dagli altri rifiuti.

L'utente dovrà, pertanto, conferire l'apparecchiatura giunta a fine vita agli idonei centri di raccolta differenziata dei rifiuti elettronici ed elettrotecnici, oppure riconsegnarla al rivenditore al momento dell'acquisto di una nuova apparecchiatura di tipo equivalente, in ragione di uno a uno.

L'adeguata raccolta differenziata per l'avvio successivo dell'apparecchiature dismessa al riciclaggio, al trattamento e allo smaltimento ambientale compatibile contribuisce ad evitare possibili effetti negativi sull'ambiente e sulla salute e favorisce il re-impiego e/o riciclo dei materiali di cui è composta l'apparecchiatura.

Lo smaltimento abusivo del prodotto da parte dell'utente comporta l'applicazione delle sanzioni amministrative previste dalla normativa vigente.

RMS International vuole offrire un servizio completo e soddisfacente al cliente che ha deciso di accordargli la propria fiducia.

Proprio per questo RMS International è lieta di presentarvi la linea di monitor LCD AlcaPower:



K-M50: Dotato di display LCD TFT a colori da 5", con doppio ingresso A/V, utilizzabile anche su mezzi mobili tramite l'adattatore per auto, è dotato di mascherina da incasso e di staffa di supporto per poter essere installato in qualsiasi situazione.



K-M70: Dotato di display LCD TFT a colori da 7", con 3 ingressi A/V, utilizzabile anche su mezzi mobili tramite l'adattatore per auto, è dotato di mascherina da incasso e di staffa di supporto per poter essere installato in qualsiasi situazione.



K-104: Dotato di display LCD TFT a colori da 10,4", con 2 ingressi A/V ed un ingresso VGA, utilizzabile anche su mezzi mobili tramite l'adattatore per auto, è dotato di due staffe di supporto per poter essere installato in qualsiasi situazione. Con questo monitor è possibile lavorare al proprio personal computer e con un semplice gesto visualizzare l'immagine trasmessa da AlcaPower A102

Disponibili presso tutti i nostri migliori rivenditori oppure sul sito internet

www.alcapower.it

ANNUNTOAZIONI: