

Istruzioni per l'uso



FOR THE WAY IT'S MADE.®

Istruzioni importanti per la sicurezza	4
Installazione	5
Consigli per la salvaguardia dell'ambiente	6
Guida ricerca guasti	6
Servizio assistenza	7
Pulizia	7
Manutenzione	8
Materiale a corredo	9
Installazione - istruzioni preliminari di montaggio	10
Dimensioni di installazione	11
Installazione - istruzioni di montaggio	12
Descrizione e uso della cappa	13

Istruzioni importanti per la sicurezza

LA SICUREZZA VOSTRA E DEGLI ALTRI È MOLTO IMPORTANTE.

Il presente manuale e l'apparecchio stesso sono corredati da importanti messaggi relativi alla sicurezza, da leggere ed osservare sempre.

 Questo è il simbolo di allerta, relativo alla sicurezza, il quale avverte dei potenziali rischi per l'utilizzatore e per gli altri. Tutti i messaggi relativi alla sicurezza saranno preceduti dal simbolo di allerta e dai seguenti termini:

PERICOLO:

indica una situazione pericolosa che, se non evitata, provoca lesioni gravi.

AVVERTENZA:

indica una situazione pericolosa che, se non evitata, potrebbe provocare lesioni gravi.

Tutti i messaggi relativi alla sicurezza specificano il potenziale pericolo/avvertenza a cui si riferiscono ed indicano come ridurre il rischio di lesioni, danni e scosse elettriche conseguenti ad un non corretto uso dell'apparecchio. Attenersi scrupolosamente alle seguenti istruzioni:

- L'installazione o la manutenzione deve essere eseguita da un tecnico specializzato, in conformità alle istruzioni del fabbricante e nel rispetto delle norme locali vigenti in materia di sicurezza. Non riparare o sostituire qualsiasi parte dell'apparecchio se non specificamente richiesto nel manuale d'uso.
- L'apparecchio deve essere scollegato dalla rete elettrica prima di effettuare qualunque intervento d'installazione.
- La messa a terra dell'apparecchio è obbligatoria. (Non è necessaria per le cappe in classe II identificate col simbolo  nell'etichetta caratteristiche).
- Il cavo di alimentazione deve essere sufficientemente lungo da permettere il collegamento dell'apparecchio alla presa di rete.
- Non tirare il cavo di alimentazione dell'apparecchio per staccarlo dalla presa di corrente.
- Una volta terminata l'installazione, i componenti elettrici non dovranno più essere accessibili dall'utilizzatore.
- La cappa è provvista di interruttori di sicurezza

che inibiscono il funzionamento quando viene sganciato il pannello anteriore filtri.

- Non toccare l'apparecchio con parti del corpo umide e non utilizzarlo a piedi nudi.
- L'utilizzo dell'apparecchio non è consentito alle persone (inclusi i bambini) con ridotte capacità fisiche, sensoriali o mentali, o con mancanza di esperienza o conoscenza, a meno che non abbiano avuto istruzioni riguardanti l'uso dell'apparecchio da parte di persone responsabili della loro sicurezza.
- Non riparare o sostituire qualsiasi parte dell'apparecchio se non specificamente raccomandato nel manuale. Tutti gli altri servizi di manutenzione devono essere eseguiti da un tecnico specializzato.
- I bambini devono essere sorvegliati per sincerarsi che non giochino con l'apparecchio.
- Durante la fase di installazione, fare attenzione a non danneggiare collegamenti elettrici.
- I canali per la ventilazione devono essere sempre scaricati all'aperto.
- L'aria di scarico non deve essere scaricata in un condotto utilizzato per evacuare i fumi prodotti da apparecchi a combustione di gas o di altri combustibili, ma deve avere l'uscita indipendente.
Devono essere rispettate tutte le normative nazionali relative allo scarico dell'aria.
- Se la cappa è utilizzata insieme ad altri apparecchi che impiegano gas o altri combustibili, la pressione negativa del locale non deve essere superiore a 4 Pa (4 x 10⁻⁵ bar). Per questo motivo, assicuratevi che il locale sia adeguatamente arieggiato.
- Non modificare alcuna connessione sulle schede elettriche e sui cablaggi.
- Durante la movimentazione della cappa non posizionare le mani nel raggio di azione del pannello di aspirazione estraibile.
- Il fabbricante declina ogni responsabilità per usi non appropriati o per errate impostazioni dei comandi.
- Una manutenzione e pulizia costante garantisce il buon funzionamento e le buone prestazioni dell'apparecchio. Pulire spesso le superfici sporche per evitare l'accumulo di grassi.
- L'inosservanza di una corretta pulizia della cappa o della manutenzione dei filtri comporta rischi di incendi.
- Non cucinare cibo alla fiamma (flambé) perché l'uso di fiamma libera potrebbe causare un incendio.

- Prima di toccare le lampade sincerarsi che siano fredde.
- Non utilizzare o lasciare la cappa priva di lampade correttamente montate per possibile rischio di scossa elettrica.
- La cappa non è un piano d'appoggio, perciò non disporre oggetti né sovraccaricare la cappa.
- Per tutte le operazioni di installazione e manutenzione utilizzare guanti da lavoro.
- Il prodotto non è idoneo all'utilizzo in esterno.
- Quando il piano cottura è in funzione le parti accessibili della cappa possono diventare calde.

Smaltimento elettrodomestici

- Questo prodotto è stato fabbricato con materiale riciclabile o riutilizzabile. Rottamarlo seguendo le normative locali per lo smaltimento dei rifiuti. Prima di disfarsene, renderlo inutilizzabile tagliando il cavo di alimentazione.
- Per ulteriori informazioni sul trattamento, recupero e riciclaggio degli elettrodomestici, contattare l'idoneo ufficio locale, il servizio di raccolta dei rifiuti domestici o il negozio presso il quale il prodotto è stato acquistato.

CONSERVARE QUESTE ISTRUZIONI

Installazione

Dopo aver disimballato l'apparecchio verificare che non si sia danneggiato durante il trasporto. In caso di problemi, contattare il rivenditore o il Servizio Assistenza Clienti. Per evitare eventuali danni, si consiglia di rimuovere l'apparecchio dalla base di polistirolo soltanto prima dell'installazione.

PREDISPOSIZIONE PER L'INSTALLAZIONE

AVVERTENZA:

prodotto dal peso eccessivo; la movimentazione e l'installazione della cappa deve essere fatta da due o più persone.

La distanza minima fra la superficie di supporto dei recipienti sul dispositivo di cottura ed eventuali componenti posti al di sopra del piano di lavoro non deve essere inferiore a 50 cm in caso di cucine elettriche e a 65 cm in caso di cucine a gas o miste. Questo per rendere priva di ostacoli la corsa verso l'alto (apertura) e verso il basso (chiusura) del pannello di aspirazione, e per agevolare l'accesso ai comandi della cappa posti sul pannello.

IMPORTANTE: Posizionare la scatola metallica contenente i componenti elettronici ad una distanza non inferiore a 65 cm dal piano cottura a gas o comunque a 65 cm dal punto di aspirazione della cappa.

IMPORTANTE: Installare la scatola metallica contenente i componenti elettronici almeno a 10 cm dal suolo.

IMPORTANTE: l'installazione di un forno ad incasso sotto il piano cottura NON è possibile a causa della presenza del gruppo aspirante della cappa.

Prima dell'installazione, inoltre, verificare le distanze indicate nel manuale del piano cottura. Se le istruzioni di installazione del dispositivo di cottura specificano una distanza maggiore, bisogna tenerne conto.

CONNESSIONE ALLA RETE ELETTRICA

Controllare che la tensione indicata sulla targhetta matricola del prodotto sia la stessa della rete elettrica. Essa si trova all'interno della cappa, visibile rimuovendo il filtro antigrasso.

Eventuali sostituzioni del cavo di alimentazione (tipo H05 VV-F) devono essere effettuate unicamente da personale qualificato. Rivolgersi ai centri di assistenza autorizzati.

Se provvisto di spina collegare l'apparecchio ad una presa conforme alle norme vigenti posta in zona accessibile. Se sprovvisto di spina (collegamento diretto alla rete) o la spina non è posta in zona accessibile applicare un interruttore bipolare a norma che assicuri la disconnessione completa della rete nelle condizioni della categoria di sovratensione III, conformemente alle regole di installazione.

RACCOMANDAZIONI GENERALI

Prima dell'utilizzo

Rimuovere protezioni di cartone, pellicole trasparenti ed etichette adesive dagli accessori. Verificare che l'apparecchio non abbia subito danni durante il trasporto.

Durante l'utilizzo

Non appoggiare pesi sull'apparecchio in quanto essi potrebbero danneggiarlo.

Non esporre l'apparecchio agli agenti atmosferici.

Consigli per la salvaguardia dell'ambiente

Smaltimento imballaggio

il materiale di imballaggio è riciclabile al 100% ed è contrassegnato dal simbolo di riciclaggio (♻️). Le diverse parti dell'imballaggio non devono essere disperse nell'ambiente, ma smaltite in conformità alle norme stabilite dalle autorità locali.

Smaltimento prodotto

- Questo apparecchio è contrassegnato in conformità alla Direttiva Europea 2002/96/EC, Waste Electrical and Electronic Equipment (WEEE).

- Assicurandosi che questo prodotto sia smaltito in modo corretto, l'utente contribuisce a prevenire le potenziali conseguenze negative per l'ambiente e la salute.



- Il simbolo  sul prodotto o sulla documentazione di accompagnamento indica che questo prodotto non deve essere trattato come rifiuto domestico, ma deve essere consegnato presso l'idoneo punto di raccolta per il riciclaggio di apparecchiature elettriche ed elettroniche.

Guida ricerca guasti

La cappa non funziona

Verificate che:

- Non vi sia un blackout di corrente.
- Sia stata effettivamente selezionata una certa velocità.
- Il pannello frontale sia correttamente agganciato.
- La connessione a 9 poli sia ben inserita. (Figura 1)
- Il tasto rosso di reset posizionato sopra la scatola impianto elettrico sia premuto. (Figura 2)
- Nella connessione a 9 poli accertarsi che i fili siano ben inseriti nel connettore stesso. (In fase di collegamento la troppa pressione esercitata potrebbe piegare i contatti). (Figura 3)

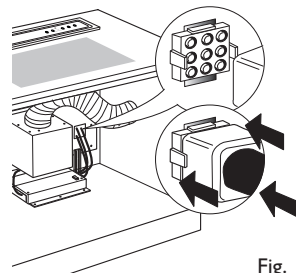

Fig. 1

La cappa non aspira a sufficienza

Verificate che:

- La velocità selezionata sia sufficiente per la quantità di fumi e di vapori presenti.
- La cucina sia areata sufficientemente da permettere una presa d'aria.
- Il filtro a carbone non sia usurato (cappa in versione Filtrante).
- Il tubo di scarico uscita aria sia privo di ostruzioni.
- Le valvole di non ritorno del gruppo di aspirazione siano libere di ruotare. (Figura 4)

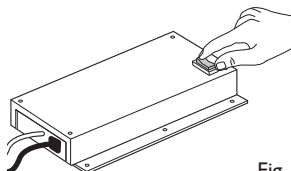

Fig. 2

La cappa si arresta nel corso del funzionamento

Verificate che:

- Non vi sia un blackout di corrente.
- L'interruttore magnetotermico differenziale (Salvavita) non sia scattato.

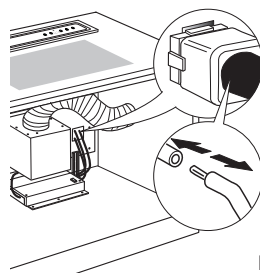

Fig. 3

La lampada non funziona

- Verificare se è necessario sostituire la lampada.
- Verificare se la lampada è stata montata correttamente.

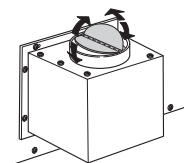

Fig. 4

Servizio assistenza

Prima di contattare il Servizio Assistenza:

1. Verificare che non sia possibile risolvere da soli il problema sulla base dei punti descritti in "Guida ricerca guasti".
2. Spegner e riaccendere l'apparecchio per accertarsi che l'inconveniente sia stato avviato.

Se dopo suddetti controlli l'inconveniente permane, contattare il Servizio Assistenza più vicino.

Indicare sempre:

- una breve descrizione del guasto;
- il tipo ed il modello esatto dell'apparecchio;
- Il numero Assistenza (è il numero che si trova dopo la parola SERVICE sulla targhetta matricola), posto all'interno dell'apparecchio. Il numero Assistenza è anche riportato sul libretto di garanzia;

- Il Vostro indirizzo completo;
- Il Vostro numero telefonico;

SERVICE 0000 000 00000



qualora si renda necessaria una riparazione, rivolgersi ad un Centro Assistenza Tecnica autorizzato (a garanzia dell'utilizzo di pezzi di ricambio originali e di una corretta riparazione).

Pulizia

AVVERTENZA:

- Non usare pulitrici a getto di vapore.
- Scollegare l'apparecchio dalla rete elettrica.

IMPORTANTE: Al termine delle operazioni di pulizia della cappa o dei filtri ricollocare il pannello frontale e i filtri stessi, verificando la corretta installazione ed aggancio, altrimenti la cappa non si accende.

IMPORTANTE: non usare detersivi corrosivi o abrasivi. Se, inavvertitamente, uno di questi prodotti dovesse venire a contatto con l'apparecchio, pulirlo subito con panno umido.

- Pulire con panno umido le superfici. Se molto sporco, aggiungere all'acqua qualche goccia di detersivo per piatti. Asciugare con panno asciutto.

IMPORTANTE: non utilizzare spugne abrasive, pagliette o raschietti metallici. Il loro impiego, col tempo, potrebbe rovinare le superfici smaltate.

- Usare detersivi specifici per la pulizia dell'apparecchio ed attenersi alle indicazioni del fabbricante.

IMPORTANTE: pulire i filtri almeno una volta al mese per eliminare i residui di oli e grassi.

IMPORTANTE: l'inosservanza di una corretta pulizia della cappa o della manutenzione dei filtri comporta rischi di incendi. Si raccomanda quindi di attenersi alle istruzioni suggerite. Si declina ogni responsabilità per eventuali danni al gruppo aspirante, incendi provocati da un'impropria manutenzione o dall'inosservanza delle suddette avvertenze.

Manutenzione

! AVVERTENZA:

- Utilizzare guanti protettivi.
- Scollegare l'apparecchio dalla rete elettrica.

IMPORTANTE: Al termine delle operazioni di manutenzione della cappa o dei filtri ricollocare il pannello frontale e i filtri stessi, verificando la corretta installazione ed aggancio, altrimenti la cappa non si accende.

FILTRO ANTIGRASSO

Ha la funzione di trattenere le particelle di grasso derivanti dalla cottura.

Deve essere pulito una volta al mese (o quando il sistema di indicazione di saturazione dei filtri indica questa necessità), con detergenti non aggressivi, manualmente oppure in lavastoviglie a basse temperature ed a ciclo breve. Con il lavaggio in lavastoviglie il filtro antigrasso metallico può scolorirsi, ma le sue caratteristiche di filtraggio non cambiano assolutamente.

Il montaggio e smontaggio dei filtri antigrasso e dei filtri a carbone va effettuato con il pannello di aspirazione della cappa in posizione aperta. Per questo, spingere il tasto ON (T5). Quindi rimuovere il pannello frontale spingendo contemporaneamente sulla parte superiore di ogni lato. Il pannello ruota in avanti, liberando l'accesso ai filtri antigrasso. (Figura 5)

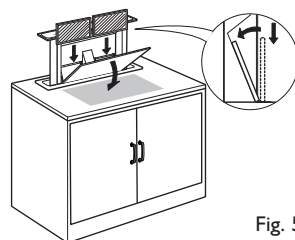

Fig. 5

FILTRO A CARBONI ATTIVI (solo per Versione Filtrante)

Ha la funzione di trattenere gli odori sgradevoli derivanti dalla cottura.

La saturazione del filtro a carbone si verifica dopo un uso più o meno prolungato a seconda del tipo di cucina e della regolarità della pulizia del filtro antigrasso. In ogni caso è necessario sostituire il filtro a carbone al massimo ogni quattro mesi.

Il filtro a carbone NON può essere lavato o rigenerato.

Dopo aver tolto i filtri antigrasso, è possibile inserire i filtri a carbone. (Figura 6)

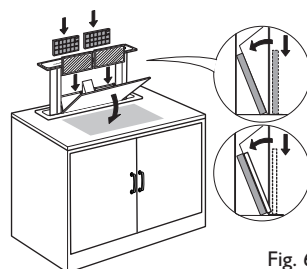

Fig. 6

SISTEMA DI ILLUMINAZIONE

! AVVERTENZA:

Disinserire l'apparecchio dalla rete elettrica.

IMPORTANTE: Dopo un utilizzo prolungato della cappa con luci accese, il neon non deve essere toccato con le mani nude.

Per la sostituzione del neon procedere come di seguito indicato (Figura 7):

1. Sollevare il pannello di aspirazione.
2. Togliere l'alimentazione (questa operazione può essere effettuata staccando la spina, se accessibile, o aprendo l'interruttore, se previsto in fase di installazione, o premendo il tasto rosso di reset nella scatola comandi).
3. Togliere le viti che fissano il frontale superiore.
4. Sollevare il frontale superiore.
5. Togliere il neon danneggiato e sostituirlo con uno di uguali caratteristiche (Mod. T5 14W 860).

Se l'illuminazione non dovesse funzionare, controllate il corretto inserimento del neon nella sede prima di chiamare l'Assistenza Tecnica.

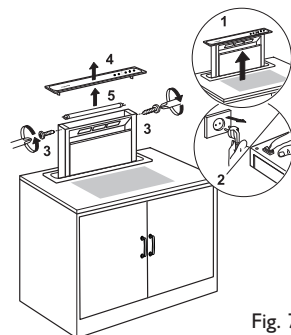
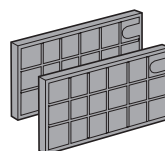
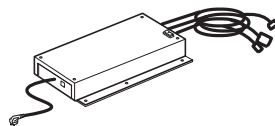
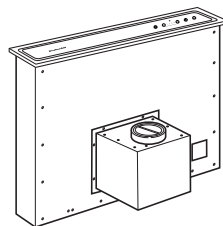

Fig. 7

Materiale a corredo

Estrarre tutti i componenti dai pacchetti. Controllare che tutti i componenti siano inclusi. (Figura 8)

- Cappa assemblata con gruppo aspirante, neon e filtri antigrasso installati
- 2 Filtri a carbone
- Istruzioni di montaggio ed uso
- Scatola metallica contenente i componenti elettronici
- 2 Staffe
- 2 Viti $\varnothing 3,5 \times 9,5$
- 4 Viti $\varnothing M4 \times 10$
- 2 Rondelle



2x
 $\varnothing 3,5 \times 9,5$



4x
 $\varnothing M4 \times 10$



2x

Fig. 8

Installazione – istruzioni preliminari di montaggio

La cappa è progettata per essere installata ed utilizzata in "Versione Aspirante" ad evacuazione esterna o in "Versione Filtrante" a ricircolo interno.

L'installazione della cappa dovrebbe essere eseguita lontano da aree fortemente sporche, finestre, porte e fonti di calore.

IMPORTANTE: prima di connettere il tubo flessibile di uscita dell'aria assicurarsi che le valvole di non ritorno del gruppo di aspirazione siano libere di ruotare liberamente. (Figura 9)

Versione Aspirante (Figura 10)

I vapori vengono evacuati verso l'esterno tramite un tubo di scarico fissato alla flangia di raccordo.

Il diametro del tubo di scarico deve essere equivalente al diametro dell'anello di connessione (150 mm).

Nella parte orizzontale, il tubo deve avere una leggera inclinazione verso l'alto (circa 10°) in modo da poter trasportare l'aria verso l'esterno più facilmente.

IMPORTANTE: Il tubo di evacuazione non è fornito e va acquistato.

IMPORTANTE: Se già installati rimuovere i filtri a carbone.

Versione Filtrante (Figura 11)

L'aria aspirata verrà sgrassata e deodorata prima di essere riconvogliata nella stanza. Per utilizzare la cappa in questa versione è necessario installare un sistema di filtraggio aggiuntivo a base di carboni attivi.

IMPORTANTE: L'aria riciclata attraverso i filtri a carbone viene rinvia nella cucina attraverso un condotto che convoglia l'aria su un lato del mobile.

IMPORTANTE: Verificare che la ricircolazione dell'aria avvenga in modo agevole.

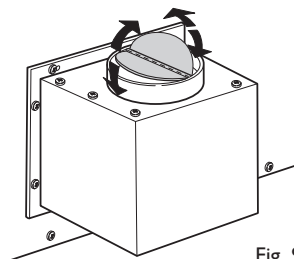

Fig. 9

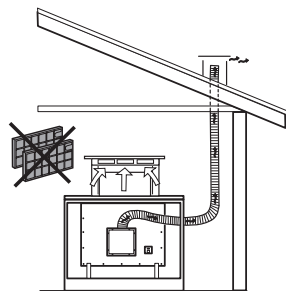

Fig. 10

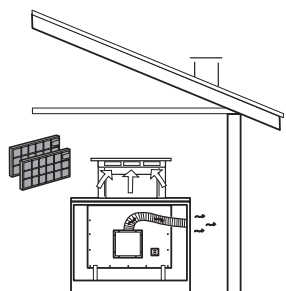

Fig. 11

Dimensioni di installazione

La cappa deve essere installata in un mobile con le caratteristiche indicate nel disegno. (Figura 12).

IMPORTANTE: la cappa è progettata ed approvata per poter funzionare con piani cottura elettrici, vetroceramici, a induzione e a gas esclusivamente a marchio KitchenAid.

Per piani cottura a gas la potenza massima complessiva è di 16,2 kW.

Nel caso si utilizzi la cappa in accoppiamento con piani a Gas, la cappa Downdraft deve essere installata esclusivamente con evacuazione esterna (versione aspirante) e i bruciatori devono essere dotati di valvole di sicurezza.

Nel caso si utilizzi la cappa in accoppiamento con piani a Gas, quando la cappa è in posizione "ON" il flusso di aspirazione potrebbe modificare leggermente la distribuzione della fiamma sulla pentola. In particolare se l'aspirazione è impostata ai livelli massimi (potenza 3 o 4) si raccomanda di privilegiare le posizioni non frontali del piano a gas, per cotture con bistecchiere o padelle con ampia superficie.

Per l'installazione del piano cottura fare riferimento al manuale di istruzioni del piano scelto.

IMPORTANTE: tra il foro del piano cottura e il foro della cappa deve essere rispettata una distanza minima di 70 mm.

Nel caso di installazione di piani a gas, è consigliata una distanza tra cappa e piano di 100 mm.

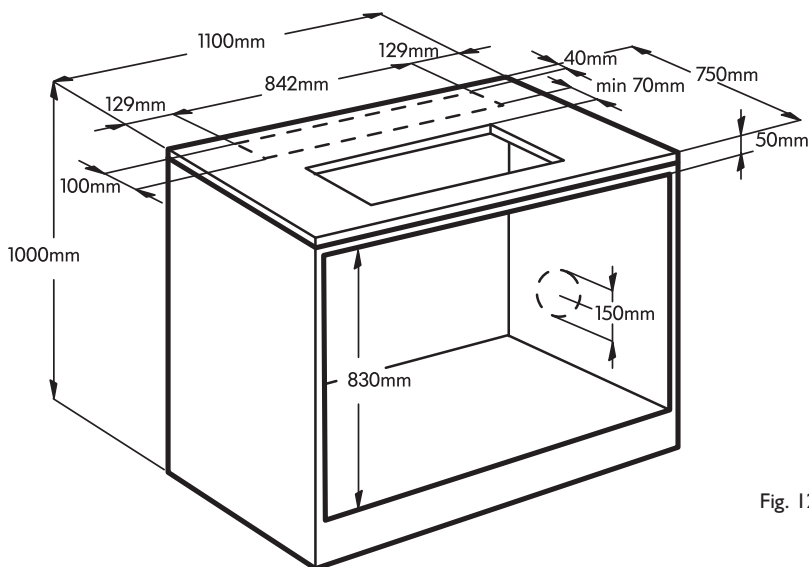

Fig. 12

Installazione – istruzioni di montaggio

Le istruzioni in sequenza numerica di seguito riportate, fanno riferimento ai disegni che troverete nel manuale delle "Istruzioni di montaggio", contenente la rispettiva numerazione.

1. Effettuare dietro il piano cottura un foro rettangolare di dimensioni 842x100 mm, per permettere l'inserimento della cappa.

IMPORTANTE: Verificare che gli ingombri della cappa e del piano cottura siano compatibili con il mobile e quindi sia fattibile l'installazione.

Mantenere una distanza minima dal piano cottura di 70 mm.

Prima di effettuare il foro controllare che nella parte interna del mobile, in corrispondenza della zona di alloggio della cappa, non sia presente la struttura del mobile o altri particolari che potrebbero creare problemi per la corretta installazione.

2. Rimuovere il gruppo aspirante dal corpo principale della cappa svitando le 8 viti di fissaggio.
3. Installare la cappa nel foro praticato, inserendola dall'alto.
4. Fissare le 2 staffe in dotazione al corpo principale della cappa. Svitare le 4 viti ØM4x10 già installate sulla cappa e procedere al fissaggio delle staffe.

IMPORTANTE: Posizionare le staffe in maniera che tra la parte inferiore di queste e il fondo del mobile rimanga una distanza di 2 mm. Questa distanza permetterà la trazione verso il basso della cappa al momento del fissaggio, per fare aderire perfettamente la cornice inox al piano di lavoro.

5. Fissare la cappa all'interno del mobile, agendo sulle 2 staffe, utilizzando le 2 rondelle e le 2 viti Ø3,5x9,5 in dotazione.

IMPORTANTE: Prima di inserire le viti nel mobile assicurarsi che il prodotto sia perfettamente perpendicolare al piano di lavoro.

6. Procedere al montaggio del gruppo aspirante orientando l'uscita dell'aria nella posizione prescelta verso l'alto o verso il basso.
7. Effettuare nel mobile un foro di diametro 150 mm per permettere il passaggio della canalizzazione per l'uscita dell'aria.

IMPORTANTE: Individuare la posizione più idonea secondo la particolare conformazione della cucina.

8. Procedere al montaggio della canalizzazione per l'uscita dell'aria.

IMPORTANTE: Il tubo di evacuazione non è fornito e va acquistato.

Evitare drastici cambiamenti di direzione.

Utilizzare un condotto di materiale approvato normativamente e con diametro 150 mm costante per tutta la lunghezza.

9. Collegare i connettori elettrici della scatola metallica alla cappa (connettore pulsantiera, connettore a 9 poli, connettore neon) e il gruppo aspirante alla scatola metallica (connettore a 6 poli).
10. Posizionare la scatola metallica contenente i componenti elettronici in maniera da non ostacolare la canalizzazione per l'uscita dell'aria.
11. Collegare la cappa alla rete elettrica e premere il tasto rosso di reset sulla scatola metallica.
12. Premere il bottone ON (T5) sul pannello comandi per aprire il pannello aspirante, rimuovere le protezioni della cappa e il blocco sportello.

Descrizione e uso della cappa

(Figura 13)

1. Pannello comandi
2. Pannello frontale
3. Filtri antigrasso
4. Filtri a carbone (solo per Versione Filtrante)
5. Illuminazione

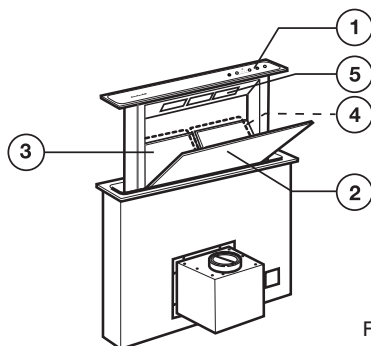

Fig. 13

PANNELLO COMANDI (Figura 14)

La cappa è dotata di un dispositivo "TOUCH" per il controllo di luci e velocità.

Per il corretto utilizzo leggere attentamente le istruzioni sottostanti.

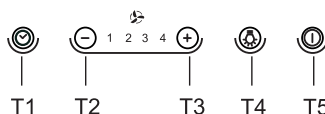

Fig. 14

• Tasto T1:

Ritarda lo spegnimento della cappa temporizzando la velocità impostata per alcuni minuti.

Tale funzione prevede che, a temporizzazione scaduta, la cappa si spenga. La temporizzazione è così suddivisa:

- velocità (potenza) di aspirazione 1: 20 minuti.
- velocità (potenza) di aspirazione 2: 15 minuti.
- velocità (potenza) di aspirazione 3: 10 minuti.
- velocità (potenza) di aspirazione 4: 5 minuti.

Premendo il tasto T2 o T3 la cappa esce dalla funzione temporizzata e la velocità (potenza) di aspirazione diminuisce o aumenta in base al tasto premuto. Durante la fase di temporizzazione il LED relativo alla velocità corrispondente lampeggia.

• Tasto T2:

Decrementa la velocità (potenza) di aspirazione attiva (4→3→2→1→OFF). La velocità viene

visualizzata tramite l'accensione del LED relativo alla velocità corrispondente. Il tasto T2 non ha nessun effetto sulla apertura/chiusura del pannello di aspirazione.

• Tasto T3:

Incrementa la velocità (potenza) di aspirazione attiva (1→2→3→4). La velocità viene visualizzata tramite l'accensione del LED relativo alla velocità corrispondente.

IMPORTANTE: Se il pannello è chiuso (cappa spenta) il tasto T3 aziona prima l'apertura del pannello di aspirazione, poi imposta la cappa alla velocità (potenza) di aspirazione 1.

• Tasto T4:

Accende la luce.

IMPORTANTE: Se il pannello di aspirazione è chiuso (cappa spenta) il tasto T4 aziona prima l'apertura del pannello di aspirazione, poi accende la luce.

• Tasto T5:

Apri (alza) e chiude (abbassa) il pannello di aspirazione.

A cappa spenta e pannello chiuso, il tasto T5 prima apre il pannello di aspirazione, poi imposta la cappa alla velocità (potenza) di aspirazione 1.

A cappa accesa (a qualunque velocità) e pannello aperto il tasto T5 prima spegne la cappa (e, se accese, spegne anche le luci) poi chiude il pannello di aspirazione.

IMPORTANTE: Usare la velocità maggiore in caso di particolare concentrazione di vapori di cucina. Consigliamo di attivare l'aspirazione 5 minuti prima di iniziare a cucinare e di lasciarla in funzione a cottura terminata per altri 15 minuti circa.

Informazioni di funzionamento aggiuntive

Durante la rimozione del pannello anteriore per operazioni di pulizia e manutenzione, tutte le funzioni elettroniche di aspirazione e movimento sono bloccate.

Sistema antipinzatura: qualora un ostacolo impedisca la chiusura della Downdraft, la chiusura si interrompe e il pannello di aspirazione risale.

Segnalazione di saturazione del Filtro Antigrasso

Ogni 40 ore di utilizzo la cappa segnala la necessità di eseguire la manutenzione del filtro antigrasso. La segnalazione avviene facendo lampeggiare contemporaneamente tutti i LED delle velocità (potenze) di aspirazione.

Reset della segnalazione del filtro antigrasso: dopo aver eseguito la manutenzione del filtro antigrasso, premere il tasto T1 per più di 3 secondi al fine di resettare la segnalazione.

IMPORTANTE: La segnalazione non è visualizzata a cappa spenta (OFF), indipendentemente dalla posizione del pannello di aspirazione.

Printed in Italy
02/11

5019 718 02045

