

Home Audio System

Istruzioni per l'uso



©2013 Sony Corporation Printed in China

CMT-S40D



Dischi riproducibili

Table with columns for DVD and CD, listing compatible formats like DVD VIDEO, DVD-ROM, DVD-R, etc.

* Se i dischi non sono stati finalizzati correttamente, non saranno riprodotti. Per maggiori informazioni, consultare le istruzioni per l'uso in dotazione con la periferica di registrazione.

Dischi che non possono essere riprodotti

- Dischi Blu-ray
HD DVD
DVD-RAM
Dischi audio DVD
PHOTO CD
Super Audio CD
Traccia dati di CD-Extra
Lato del materiale audio dei DualDisc
DVD-R/DVD-RW/DVD+R/DVD+RW nel modo VR (Registrazione video)
DVD-R/RW compatibile con CPRM (Content Protection for Recordable Media) con il contenuto spuntato come "Copia una volta".

Dischi audio con sistema di protezione del copyright

Questo prodotto è stato progettato per la riproduzione di dischi conformi allo standard CD (Compact Disc). Di recente, alcune case discografiche hanno immesso sul mercato dischi audio codificati con sistema di protezione del copyright. Si avverte che alcuni di questi dischi non sono conformi allo standard CD, pertanto potrebbero non essere riprodotti dall'apparecchio.

Nota sui DualDisc

Un DualDisc è un disco a due lati che abbinata materiale registrato su DVD su un lato e materiale audio digitale sull'altro. Tuttavia, poiché il lato del materiale audio non è conforme allo standard del Compact Disc (CD), la riproduzione su questo prodotto non è garantita.

Nota sulle operazioni di riproduzione di un DVD

Alcune operazioni di riproduzione per un DVD potrebbero essere limitate intenzionalmente dai produttori di software. Poiché questo sistema riproduce un DVD secondo il contenuto del disco, alcune funzioni di riproduzione potrebbero non essere disponibili.

Nota sui DVD a doppio strato

L'immagine e il suono di riproduzione potrebbero essere momentaneamente interrotti quando gli strati cambiano.

Codice area (soltanto DVD VIDEO)

Il sistema ha un codice area stampato sul retro dell'unità e riprodurrà soltanto un DVD VIDEO (soltanto riproduzione) che ha l'etichetta con l'identico codice area o [E].

ATTENZIONE

Per ridurre il rischio di incendi, non coprire l'apertura per la ventilazione dell'apparecchio con giornali, tovaglie, tende, ecc.

Non esporre l'apparecchio a sorgenti a fiamma nuda (per esempio, le candele accese).

Per ridurre il rischio di incendi o scosse elettriche, non esporre questo apparecchio al gocciolamento o agli spruzzi e non mettere sull'apparecchio degli oggetti che contengono liquidi, come i vasi.

Non installare questo apparecchio in uno spazio ristretto, come una libreria o un armadietto a muro.

Poiché la spina principale viene usata per scollegare l'unità dalla rete di alimentazione, collegare l'unità ad una presa CA facilmente accessibile. Se si dovesse notare un'anormalità nell'unità, scollegare subito la spina principale dalla presa CA.

Non esporre le batterie o gli apparecchi con le batterie installate a calore eccessivo, come la luce del sole e il fuoco.

L'unità non è scollegata dalla rete di alimentazione per tutto il tempo che è collegata alla presa CA, anche se l'unità stessa è stata spenta.

ATTENZIONE

L'uso di strumenti ottici con questo prodotto aumenta il rischio per gli occhi.

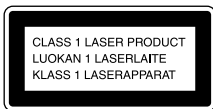

Questo apparecchio è classificato come un prodotto al LASER DI CLASSE 1. Questa etichetta si trova all'esterno sulla parte posteriore.

Avviso per i clienti: le seguenti informazioni sono applicabili soltanto all'apparecchio venduto nei paesi che applicano le direttive UE.

Questo prodotto è stato fabbricato da o per conto di Sony Corporation, 1-7-1 Konan Minato-ku Tokyo, 108-0075 Giappone. Eventuali richieste in merito alla conformità del prodotto in ambito della legislazione Europea, dovranno essere indirizzate al rappresentante autorizzato, Sony Deutschland GmbH, Hedelfinger Strasse 61, 70327 Stuttgart, Germania. Per qualsiasi informazione relativa al servizio o la garanzia, si prega di fare riferimento agli indirizzi riportati separatamente sui documenti relativi all'assistenza o sui certificati di garanzia.

Nota sui dischi multisezione: Il sistema può riprodurre sessioni continue su un disco quando sono registrate nello stesso formato della prima sessione.

Tipi di file riproducibili

Table with columns for Video, Musica, and Foto, listing supported file formats like AVI, MP3, WMA, JPEG, etc.

Il formato MP3 PRO non è supportato. I formati WMA DRM, WMA Lossless (senza perdita di dati) e WMA PRO non sono supportati.



Questo simbolo sul prodotto o sulla confezione indica che il prodotto non deve essere considerato come un normale rifiuto domestico, ma deve invece essere consegnato ad un punto di raccolta appropriato per il riciclo di apparecchi elettrici ed elettronici. Assicurandovi che questo prodotto sia smaltito correttamente, voi contribuirete a prevenire potenziali conseguenze negative per l'ambiente e per la salute che potrebbero altrimenti essere causate dal suo smaltimento inadeguato.



Questo simbolo sul prodotto o sulla confezione indica che la pila non deve essere considerata un normale rifiuto domestico. Su alcuni tipi di pile questo simbolo potrebbe essere utilizzato in combinazione con un simbolo chimico. I simboli chimici del mercurio (Hg) o del piombo (Pb) sono aggiunti, se la batteria contiene più dello 0,0005% di mercurio o dello 0,004% di piombo. Assicurandovi che le pile siano smaltite correttamente, contribuirete a prevenire potenziali conseguenze negative per l'ambiente e per la salute che potrebbero altrimenti essere causate dal loro inadeguato smaltimento.

Note

- Alcuni file potrebbero non essere riprodotti a seconda del formato, del metodo di codifica o della condizione di registrazione.
Alcune periferiche USB potrebbero non funzionare con questo sistema.
Non collegare il sistema e la periferica USB tramite un hub USB.
Il sistema supporta l'ISO 9660 Livello 1/Livello 2 per DATA CD.
Il sistema supporta l'UDF (Universal Disk Format) per DATA DVD.
Il sistema supporta il FAT16 e FAT32 per le periferiche USB.
Il sistema può riconoscere i file o le cartelle su un DATA DVD, DATA CD o una periferica USB nel seguente modo:
- fino a 188 cartelle inclusa la cartella root su un DATA DVD, DATA CD o una periferica USB
- fino a 999 file su un DATA DVD, DATA CD o una periferica USB
Potrebbe volerci del tempo per leggere i file nei seguenti casi:
- ci sono troppe cartelle o file su un DATA DVD, DATA CD o sulla periferica USB.
- la capacità della memoria della periferica USB è troppo grande.
- la memoria della periferica USB è frammentata.

Periferiche USB compatibili con questo sistema

Controllare i seguenti siti web per le informazioni sulle periferiche USB compatibili.

Per i clienti in Europa: http://support.sony-europe.com/
Per i clienti in America Latina: http://esupport.sony.com/LA

Per i clienti in altre nazioni/regioni: http://www.sony-asia.com/support

Preparativi del telecomando

Inserire una batteria R6 (formato AA) (non in dotazione), facendo corrispondere le polarità come è mostrato sotto.

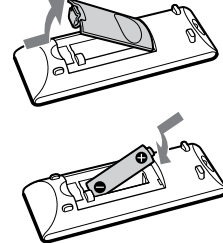

Note sull'uso del telecomando

- Con l'uso normale, la batteria dovrebbe durare almeno sei mesi.
Se non si usa il telecomando per un lungo periodo di tempo, rimuovere la batteria per evitare danni causati dalla perdita di liquido e dalla corrosione.

Per le altre pile consultate la sezione relativa alla rimozione sicura delle pile. Conferire le pile esauste presso i punti di raccolta indicati per il riciclo. Per informazioni più dettagliate circa lo smaltimento della pila esausta o del prodotto, potete contattare il Comune, il servizio locale di smaltimento rifiuti oppure il negozio dove l'avete acquistato.

Informazioni su questo manuale

- "DVD" potrebbe essere usato come un termine generico per un DVD VIDEO, DVD-R, DVD-RW, DVD+R o DVD+RW.
Talvolta il CD-R o CD-RW viene definito "DATA CD".
Talvolta il DVD-R, DVD-RW, DVD+R o DVD+RW viene definito "DATA DVD".
Questo manuale spiega principalmente le operazioni usando il telecomando, ma le stesse operazioni possono anche essere eseguite usando i tasti sull'unità che hanno lo stesso nome o uno simile.

Collegamento saldo del sistema

- Antenna FM a cavo (Allungata orizzontalmente.)
Al diffusore destro
Al diffusore sinistro
Cavo del diffusore (Rosso/⊕)
Cavo del diffusore (Nero/⊖)
Alla presa a muro

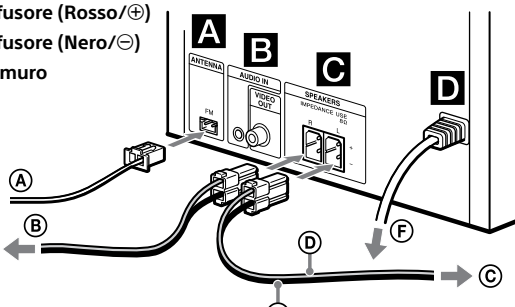

- Antenna: Trovare una posizione e un orientamento che forniscano una buona ricezione quando si installa l'antenna. Tenere l'antenna lontano dai cavi dei diffusori e dal cavo di alimentazione per evitare il rilevamento dei disturbi.
Prese AUDIO IN e VIDEO OUT: Collegare un componente audio esterno. VIDEO OUT: Collegare la presa di ingresso video del televisore o proiettore.

- Diffusori: Collegare i cavi dei diffusori.
Alimentazione: Collegare il cavo di alimentazione ad una presa a muro.

Applicazione dei cuscinetti per diffusori

Applicare i cuscinetti per diffusori in dotazione in ciascun angolo sul fondo dei diffusori per evitare che scivolino.

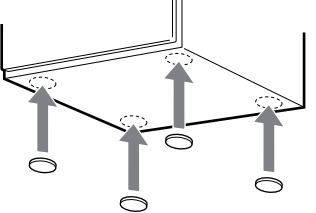

Impostazione dell'orologio

- Premere I/O per accendere il sistema.
Mantenere premuto SHIFT, quindi premere ANGLE/TIMER MENU per selezionare il modo di impostazione dell'orologio. Se "SELECT" appare sul display, premere ripetutamente per selezionare "CLOCK" e poi premere (invio).
Premere per impostare l'ora e poi premere.
Usare la stessa procedura per impostare i minuti. Le impostazioni dell'orologio vengono perse quando si scollega il cavo di alimentazione o si verifica un'interruzione di corrente.

Per visualizzare l'orologio

- Quando il sistema è spento: Premere TIME. L'orologio si visualizza per circa 8 secondi.
Quando il sistema è acceso: Premere TIME. L'orologio si visualizza per circa 8 secondi.

Collegamento del televisore

Collegare la presa di ingresso video del televisore alla presa VIDEO OUT sull'unità, usando il cavo video in dotazione.

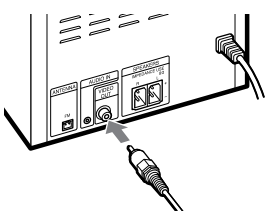

Quando si collega un videoregistratore: Collegare il televisore e il videoregistratore usando i cavi audio e video (non in dotazione) come è mostrato sotto.

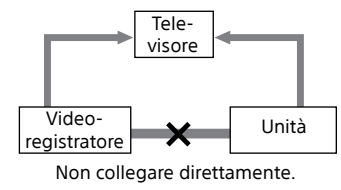

Se si collega un videoregistratore tra questo sistema e il televisore, si può verificare una perdita video quando si guarda il segnale video da questo sistema. Non collegare un videoregistratore tra questo sistema e il televisore.

Configurazione del sistema di colore

Cambiare il sistema di colore se necessario da [PAL], [NTSC] o [Auto] dopo aver collegato il televisore. L'impostazione predefinita in fabbrica per il sistema di colore è [PAL] per i modelli per l'Europa, la Russia, l'Arabia Saudita e l'Argentina e [NTSC] per gli altri modelli. Tenere presente che la funzione di impostazione del sistema di colore non è disponibile per i modelli per l'America Latina (tranne il modello per l'Argentina).

- Collegare il cavo di alimentazione ad una presa a muro.
Premere I/O per accendere il sistema.
Premere ripetutamente FUNCTION per cambiare la funzione a DVD/CD. La riproduzione si avvia automaticamente se viene caricato un disco con una funzione di riproduzione automatica. Premere due volte per interrompere la riproduzione.
Premere SETUP nel modo di arresto. Appare il menu di configurazione.

- Premere ripetutamente per selezionare le impostazioni [SCHERMO], quindi premere.
Premere ripetutamente per selezionare [Sistema TV], quindi premere.
Premere ripetutamente per selezionare [PAL], [NTSC] o [Auto], quindi premere.
Premere SETUP per disattivare il menu di configurazione.

Nota

La visualizzazione sullo schermo della TV potrebbe interrompersi momentaneamente dopo aver cambiato il sistema di colore.

Parti e comandi

Unità principale

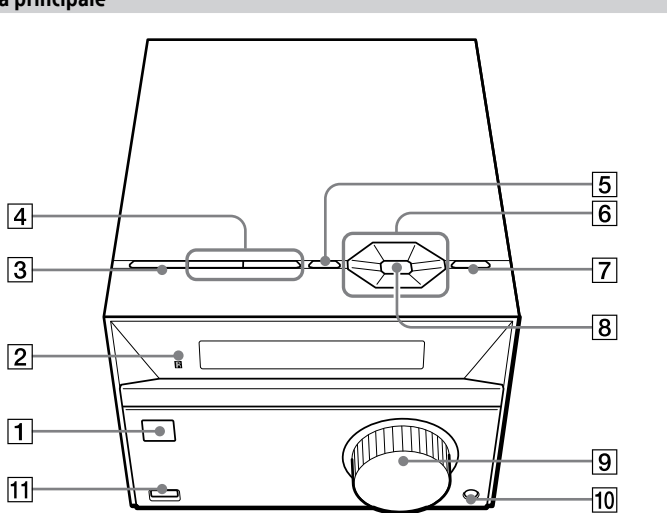

- Tasto BASS BOOST: Premere per creare un suono più dinamico. È possibile attivare o disattivare l'effetto premendo ripetutamente.
Tasto TV INPUT: Premere per cambiare la sorgente di ingresso del televisore tra il segnale televisivo e un'altra sorgente di ingresso. Tenere presente che soltanto i televisori Sony possono essere azionati usando questo telecomando.
Tasto TV I/O (accesso/standby): Premere per accendere o spegnere il televisore. Tenere presente che soltanto i televisori Sony possono essere azionati usando questo telecomando.

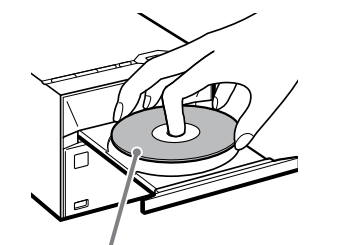

Con l'etichetta rivolta in alto.

- Premere VOLUME +/- per regolare il volume.

Telecomando

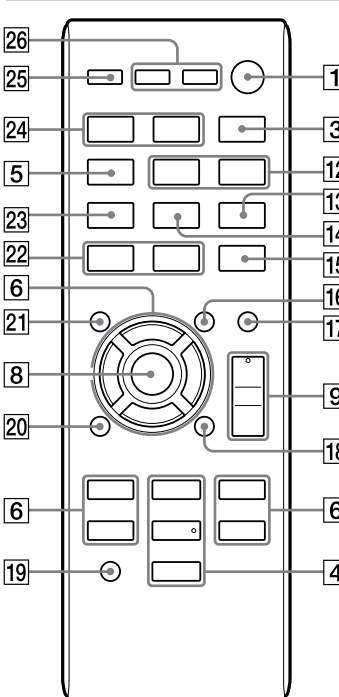

- Tasto I/O (accesso/standby): Premere per accendere o spegnere il sistema.
Sensore per comando a distanza
Tasto FUNCTION: Premere per selezionare una funzione.

Riproduzione dei file su un disco/una periferica USB

- Premere ripetutamente FUNCTION per selezionare la funzione DVD/CD o USB.
DVI/CD: Per la riproduzione dei file su un disco.
USB: Per la riproduzione dei file su una periferica USB.
Caricare la sorgente.
Per un disco: Aprire il vassoio del disco, mettere un disco nel vassoio e poi chiuderlo.
Per una periferica USB: Collegare una periferica USB alla porta (USB).

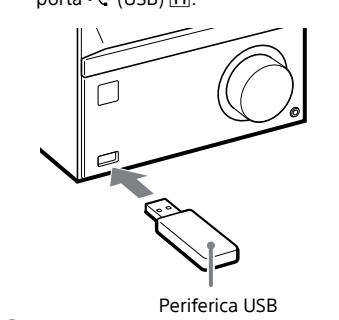

- Premere ripetutamente per selezionare un tipo di supporto (musica/foto/video), quindi premere.

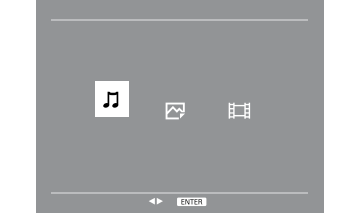

- Unità: Tasto per (riproduzione/pausa)
Telecomando: Tasto (riproduzione), tasto (pausa)
Premere per avviare o fare una pausa nella riproduzione. Per ritornare alla riproduzione dal punto in cui è stata interrotta. Se si desidera avviare la riproduzione dalla prima traccia/titolo/capitolo, ecc., premere due volte (o /CANCEL sull'unità) e poi premere (o sull'unità).

- Unità: Tasto (arresto)/CANCEL
Telecomando: Tasto (arresto)
Premere una volta per interrompere la riproduzione e ricordare il punto di arresto (punto di ripresa). Premere (o sull'unità) dopo questo per riprendere la riproduzione dal punto in cui è stata interrotta. Se si desidera avviare la riproduzione dalla prima traccia/titolo/capitolo, ecc., premere due volte (o /CANCEL sull'unità) e poi premere (o sull'unità).
Premere per annullare la sintonia automatica durante la scansione delle frequenze radio.

- Tasto EQ: Premere per selezionare un effetto sonoro.

- Premere VOLUME +/- per regolare il volume. Quando si desidera riprodurre un file diverso, interrompere la riproduzione e poi seguire la procedura indicata sotto.

Per riprodurre un file desiderato

- Premere +/- per spostare il cursore su, quindi premere.
Premere +/- per spostare il cursore su una cartella che contiene un file che si desidera riprodurre, quindi premere.
Premere +/- per spostare il cursore sul file desiderato, quindi premere (o) per avviare la riproduzione. (Esempio: disco MP3)

- Premere VOLUME +/- per regolare il volume.

Per riprodurre una cartella desiderata

- Premere +/- per spostare il cursore su, quindi premere.

2 Premere ↔/↔ [**6**] per spostare il cursore su una cartella desiderata, quindi premere [**8**] (o ▶ [**4**]). La riproduzione si avvia dal primo file nella cartella selezionata e la riproduzione continua finché la riproduzione di tutti i file all'interno della cartella termina.

3 Premere **VOLUME** +/− [**9**] per regolare il volume.

Suggerimenti

- È possibile selezionare un file da riprodurre premendo ripetutamente ◀/▶/[**6**] durante la riproduzione mentre si guardano le informazioni sul display.
- È possibile ritornare alla schermata precedente premendo ↔ DVD MENU [**6**] quando si aziona nell'elenco delle cartelle/dei file visualizzato sullo schermo televisivo.
- È possibile spostare una pagina in avanti o indietro premendo ↔/↔ [**6**] nell'elenco delle cartelle/dei file quando esistono più pagine per la selezione della voce.

Ascolto del suono da un componente opzionale

È possibile ascoltare il suono da un componente collegato alla presa AUDIO IN sull'unità usando un cavo audio stereo da 3,5 mm (non in dotazione).

1 Collegare le prese di uscita audio del componente e la presa **AUDIO IN** di questo sistema usando il cavo audio.

<p>17</p>
<p>18</p>
<p>19</p>
<p>20</p>
<p>21</p>
<p>22</p>
<p>23</p>
<p>24</p>
<p>25</p>
<p>26</p>
<p>27</p>
<p>28</p>
<p>29</p>
<p>30</p>
<p>31</p>
<p>32</p>
<p>33</p>
<p>34</p>
<p>35</p>
<p>36</p>
<p>37</p>
<p>38</p>
<p>39</p>
<p>40</p>
<p>41</p>
<p>42</p>
<p>43</p>
<p>44</p>
<p>45</p>
<p>46</p>
<p>47</p>
<p>48</p>
<p>49</p>
<p>50</p>
<p>51</p>
<p>52</p>
<p>53</p>
<p>54</p>
<p>55</p>
<p>56</p>
<p>57</p>
<p>58</p>
<p>59</p>
<p>60</p>
<p>61</p>
<p>62</p>
<p>63</p>
<p>64</p>
<p>65</p>
<p>66</p>
<p>67</p>
<p>68</p>
<p>69</p>
<p>70</p>
<p>71</p>
<p>72</p>
<p>73</p>
<p>74</p>
<p>75</p>
<p>76</p>
<p>77</p>
<p>78</p>
<p>79</p>
<p>80</p>
<p>81</p>
<p>82</p>
<p>83</p>
<p>84</p>
<p>85</p>
<p>86</p>
<p>87</p>
<p>88</p>
<p>89</p>
<p>90</p>
<p>91</p>
<p>92</p>
<p>93</p>
<p>94</p>
<p>95</p>
<p>96</p>
<p>97</p>
<p>98</p>
<p>99</p>
<p>100</p>

Ascolto della radio

Per preselezionare le stazioni radiofoniche

1 Premere ripetutamente **FUNCTION** [**3**] per selezionare "FM".

2 Mantenere premuto **TUNING** +/− [**6**] per 2 secondi finché la frequenza comincia a cambiare sul display. Il sistema esegue automaticamente la scansione delle frequenze radio e si interrompe quando trova una stazione chiara. Se la scansione non si interrompe, premere [**4**] per interrompere la scansione, quindi eseguire la sintonia manuale per sintonizzare una stazione desiderata. È possibile eseguire la sintonia manuale premendo ripetutamente **TUNING** +/− [**6**].

Quando si sintonizza una stazione che fornisce i servizi RDS, il nome della stazione appare sul display (solo i modelli per l'Europa).

3 Premere **PROGRAM** [**2**]. "P 01" lampeggia sul display.

4 Premere **PRESET** +/− [**6**] (**o** mantenere premuto **SHIFT** [**19**], quindi premere i tasti numerici) per selezionare un numero di preselezione.

5 Premere [**8**] per memorizzare la stazione.

<p>21</p>
<p>22</p>
<p>23</p>
<p>24</p>
<p>25</p>
<p>26</p>
<p>27</p>
<p>28</p>
<p>29</p>
<p>30</p>
<p>31</p>
<p>32</p>
<p>33</p>
<p>34</p>
<p>35</p>
<p>36</p>
<p>37</p>
<p>38</p>
<p>39</p>
<p>40</p>
<p>41</p>
<p>42</p>
<p>43</p>
<p>44</p>
<p>45</p>
<p>46</p>
<p>47</p>
<p>48</p>
<p>49</p>
<p>50</p>
<p>51</p>
<p>52</p>
<p>53</p>
<p>54</p>
<p>55</p>
<p>56</p>
<p>57</p>
<p>58</p>
<p>59</p>
<p>60</p>
<p>61</p>
<p>62</p>
<p>63</p>
<p>64</p>
<p>65</p>
<p>66</p>
<p>67</p>
<p>68</p>
<p>69</p>
<p>70</p>
<p>71</p>
<p>72</p>
<p>73</p>
<p>74</p>
<p>75</p>
<p>76</p>
<p>77</p>
<p>78</p>
<p>79</p>
<p>80</p>
<p>81</p>
<p>82</p>
<p>83</p>
<p>84</p>
<p>85</p>
<p>86</p>
<p>87</p>
<p>88</p>
<p>89</p>
<p>90</p>
<p>91</p>
<p>92</p>
<p>93</p>
<p>94</p>
<p>95</p>
<p>96</p>
<p>97</p>
<p>98</p>
<p>99</p>
<p>100</p>

<p>21</p>
<p>22</p>
<p>23</p>
<p>24</p>
<p>25</p>
<p>26</p>
<p>27</p>
<p>28</p>
<p>29</p>
<p>30</p>
<p>31</p>
<p>32</p>
<p>33</p>
<p>34</p>
<p>35</p>
<p>36</p>
<p>37</p>
<p>38</p>
<p>39</p>
<p>40</p>
<p>41</p>
<p>42</p>
<p>43</p>
<p>44</p>
<p>45</p>
<p>46</p>
<p>47</p>
<p>48</p>
<p>49</p>
<p>50</p>
<p>51</p>
<p>52</p>
<p>53</p>
<p>54</p>
<p>55</p>
<p>56</p>
<p>57</p>
<p>58</p>
<p>59</p>
<p>60</p>
<p>61</p>
<p>62</p>
<p>63</p>
<p>64</p>
<p>65</p>
<p>66</p>
<p>67</p>
<p>68</p>
<p>69</p>
<p>70</p>
<p>71</p>
<p>72</p>
<p>73</p>
<p>74</p>
<p>75</p>
<p>76</p>
<p>77</p>
<p>78</p>
<p>79</p>
<p>80</p>
<p>81</p>
<p>82</p>
<p>83</p>
<p>84</p>
<p>85</p>
<p>86</p>
<p>87</p>
<p>88</p>
<p>89</p>
<p>90</p>
<p>91</p>
<p>92</p>
<p>93</p>
<p>94</p>
<p>95</p>
<p>96</p>
<p>97</p>
<p>98</p>
<p>99</p>
<p>100</p>

<p>21</p>
<p>22</p>
<p>23</p>
<p>24</p>
<p>25</p>
<p>26</p>
<p>27</p>
<p>28</p>
<p>29</p>
<p>30</p>
<p>31</p>
<p>32</p>
<p>33</p>
<p>34</p>
<p>35</p>
<p>36</p>
<p>37</p>
<p>38</p>
<p>39</p>
<p>40</p>
<p>41</p>
<p>42</p>
<p>43</p>
<p>44</p>
<p>45</p>
<p>46</p>
<p>47</p>
<p>48</p>
<p>49</p>
<p>50</p>
<p>51</p>
<p>52</p>
<p>53</p>
<p>54</p>
<p>55</p>
<p>56</p>
<p>57</p>
<p>58</p>
<p>59</p>
<p>60</p>
<p>61</p>
<p>62</p>
<p>63</p>
<p>64</p>
<p>65</p>
<p>66</p>
<p>67</p>
<p>68</p>
<p>69</p>
<p>70</p>
<p>71</p>
<p>72</p>
<p>73</p>
<p>74</p>
<p>75</p>
<p>76</p>
<p>77</p>
<p>78</p>
<p>79</p>
<p>80</p>
<p>81</p>
<p>82</p>
<p>83</p>
<p>84</p>
<p>85</p>
<p>86</p>
<p>87</p>
<p>88</p>
<p>89</p>
<p>90</p>
<p>91</p>
<p>92</p>
<p>93</p>
<p>94</p>
<p>95</p>
<p>96</p>
<p>97</p>
<p>98</p>
<p>99</p>
<p>100</p>

<p>21</p>
<p>22</p>
<p>23</p>
<p>24</p>
<p>25</p>
<p>26</p>
<p>27</p>
<p>28</p>
<p>29</p>
<p>30</p>
<p>31</p>
<p>32</p>
<p>33</p>
<p>34</p>
<p>35</p>
<p>36</p>
<p>37</p>
<p>38</p>
<p>39</p>
<p>40</p>
<p>41</p>
<p>42</p>
<p>43</p>
<p>44</p>
<p>45</p>
<p>46</p>
<p>47</p>
<p>48</p>
<p>49</p>
<p>50</p>
<p>51</p>
<p>52</p>
<p>53</p>
<p>54</p>
<p>55</p>
<p>56</p>
<p>57</p>
<p>58</p>
<p>59</p>
<p>60</p>
<p>61</p>
<p>62</p>
<p>63</p>
<p>64</p>
<p>65</p>
<p>66</p>
<p>67</p>
<p>68</p>
<p>69</p>
<p>70</p>
<p>71</p>
<p>72</p>
<p>73</p>
<p>74</p>
<p>75</p>
<p>76</p>
<p>77</p>
<p>78</p>
<p>79</p>
<p>80</p>
<p>81</p>
<p>82</p>
<p>83</p>
<p>84</p>
<p>85</p>
<p>86</p>
<p>87</p>
<p>88</p>
<p>89</p>
<p>90</p>
<p>91</p>
<p>92</p>
<p>93</p>
<p>94</p>
<p>95</p>
<p>96</p>
<p>97</p>
<p>98</p>
<p>99</p>
<p>100</p>

Se si dimentica la password, seguire la procedura indicata sotto per confermare la password impostata attualmente.

1 Premere ripetutamente **FUNCTION** [**3**] per selezionare la funzione **DVD/CD**.

2 Premere [**7**] sull'unità per aprire il vassoio del disco.

3 Premere l'uno dopo l'altro [**4**], **ZOOM** [**23**] e [**8**]. Appare [PAG. PERSON.] ed è possibile confermare la password impostata attualmente. Per uscire da [PAG. PERSON.], premere **SETUP** [**20**].

[Predefinito**]** È possibile ripristinare tutte le opzioni del menu di configurazione e le impostazioni personali sulle impostazioni predefinite in fabbrica. Se è stata impostata una password, accertarsi di sbloccare la protezione della password immettendo la propria password (vedere "[Password]") prima di cambiare il livello di filtro famiglia.

Premere ↔/↔ [6**] per selezionare un livello di classificazione da [0 Blocca tutti] a [8 Nessun limite], quindi premere [**8**].**

[Password**]** È possibile impostare una password per le impostazioni [Filtro famiglia] e [Predefinito] per evitare il funzionamento indesiderato.

Immettere una password nuova a 4 cifre e poi premere [8**].** Quando si desidera cambiare la password, immettere la password per sbloccare il campo di immissione e poi immettere una password nuova.

<p>21</p>
<p>22</p>
<p>23</p>
<p>24</p>
<p>25</p>
<p>26</p>
<p>27</p>
<p>28</p>
<p>29</p>
<p>30</p>
<p>31</p>
<p>32</p>
<p>33</p>
<p>34</p>
<p>35</p>
<p>36</p>
<p>37</p>
<p>38</p>
<p>39</p>
<p>40</p>
<p>41</p>
<p>42</p>
<p>43</p>
<p>44</p>
<p>45</p>
<p>46</p>
<p>47</p>
<p>48</p>
<p>49</p>
<p>50</p>
<p>51</p>
<p>52</p>
<p>53</p>
<p>54</p>
<p>55</p>
<p>56</p>
<p>57</p>
<p>58</p>
<p>59</p>
<p>60</p>
<p>61</p>
<p>62</p>
<p>63</p>
<p>64</p>
<p>65</p>
<p>66</p>
<p>67</p>
<p>68</p>
<p>69</p>
<p>70</p>
<p>71</p>
<p>72</p>
<p>73</p>
<p>74</p>
<p>75</p>
<p>76</p>
<p>77</p>
<p>78</p>
<p>79</p>
<p>80</p>
<p>81</p>
<p>82</p>
<p>83</p>
<p>84</p>
<p>85</p>
<p>86</p>
<p>87</p>
<p>88</p>
<p>89</p>
<p>90</p>
<p>91</p>
<p>92</p>
<p>93</p>
<p>94</p>
<p>95</p>
<p>96</p>
<p>97</p>
<p>98</p>
<p>99</p>
<p>100</p>

Non c'è il suono dal microfono.

- Premere ripetutamente **VOLUME** + [**9**] per regolare il volume dei diffusori.
- Premere **MIC LEVEL** [**12**], quindi premere [**6**] per regolare il volume del microfono.
- Accertarsi che il microfono sia collegato correttamente alla presa **MIC** [**10**].
- Accertarsi che il microfono sia acceso.

<p>21</p>
<p>22</p>
<p>23</p>
<p>24</p>
<p>25</p>
<p>26</p>
<p>27</p>
<p>28</p>
<p>29</p>
<p>30</p>
<p>31</p>
<p>32</p>
<p>33</p>
<p>34</p>
<p>35</p>
<p>36</p>
<p>37</p>
<p>38</p>
<p>39</p>
<p>40</p>
<p>41</p>
<p>42</p>
<p>43</p>
<p>44</p>
<p>45</p>
<p>46</p>
<p>47</p>
<p>48</p>
<p>49</p>
<p>50</p>
<p>51</p>
<p>52</p>
<p>53</p>
<p>54</p>
<p>55</p>
<p>56</p>
<p>57</p>
<p>58</p>
<p>59</p>
<p>60</p>
<p>61</p>
<p>62</p>
<p>63</p>
<p>64</p>
<p>65</p>
<p>66</p>
<p>67</p>
<p>68</p>
<p>69</p>
<p>70</p>
<p>71</p>
<p>72</p>
<p>73</p>
<p>74</p>
<p>75</p>
<p>76</p>
<p>77</p>
<p>78</p>
<p>79</p>
<p>80</p>
<p>81</p>
<p>82</p>
<p>83</p>
<p>84</p>
<p>85</p>
<p>86</p>
<p>87</p>
<p>88</p>
<p>89</p>
<p>90</p>
<p>91</p>
<p>92</p>
<p>93</p>
<p>94</p>
<p>95</p>
<p>96</p>
<p>97</p>
<p>98</p>
<p>99</p>
<p>100</p>

<p>21</p>
<p>22</p>
<p>23</p>
<p>24</p>