

# Telefono veicolare Nokia 810

Guida d'uso

Guida all'installazione

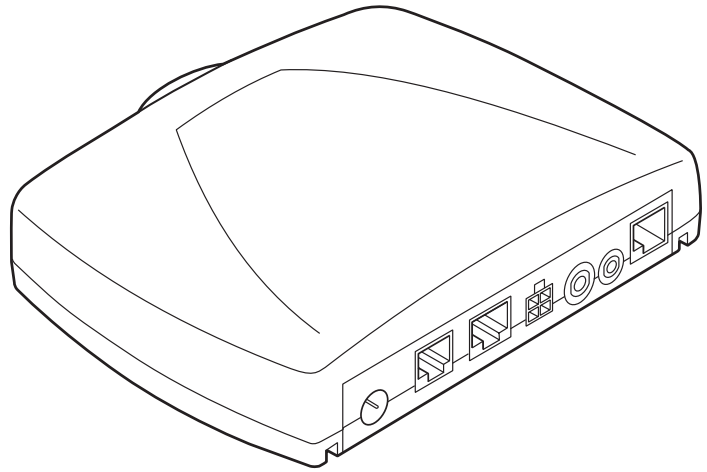

9356675

Edizione 4

---

## DICHIARAZIONE DI CONFORMITÀ

Con la presente, NOKIA CORPORATION, dichiara che il prodotto TFE-4R è conforme ai requisiti essenziali ed alle altre disposizioni pertinenti stabilite dalla direttiva 1999/5/EC. Questo prodotto è conforme ai limiti definiti nella Direttiva 2004/104/EC (che modifica la Direttiva 72/245/EEC), Allegato I, paragrafi 6.5, 6.6, 6.8 e 6.9. È possibile consultare una copia della Dichiarazione di conformità al seguente indirizzo Internet  
[http://www.nokia.com/phones/declaration\\_of\\_conformity/](http://www.nokia.com/phones/declaration_of_conformity/).

# CE 0434

© 2005-2006 Nokia. Tutti i diritti sono riservati.

Il contenuto del presente documento, né parte di esso, potrà essere riprodotto, trasferito, distribuito o memorizzato in qualsiasi forma senza il permesso scritto di Nokia.

Nokia, Nokia Connecting People e tasto Navi™ sono marchi o marchi registrati di Nokia Corporation. Altri nomi di prodotti e società citati nel presente documento possono essere marchi o marchi registrati dei rispettivi proprietari.

Bluetooth is a registered trademark of Bluetooth SIG, Inc.

Nokia adotta una politica di continuo sviluppo. Nokia si riserva il diritto di effettuare modifiche e miglioramenti a qualsiasi prodotto descritto nel presente documento senza previo preavviso.

In nessuna circostanza Nokia sarà ritenuta responsabile di eventuali perdite di dati o di guadagni o di qualsiasi danno speciale, incidentale, consequenziale o indiretto in qualunque modo causato.

Il contenuto di questo documento viene fornito "così com'è". Fatta eccezione per quanto previsto dalla legge in vigore, non è avanzata alcuna garanzia, implicita o esplicita, tra cui, ma non limitatamente a, garanzie implicite di commerciabilità e idoneità per un fine particolare, in relazione all'accuratezza, all'affidabilità o al contenuto del presente

documento. Nokia si riserva il diritto di modificare questo documento o di ritirarlo in qualsiasi momento.

La disponibilità di prodotti e servizi particolari può variare a seconda delle regioni. Per informazioni, contattare il rivenditore Nokia più vicino.

## Controlli sull'esportazione

In questo dispositivo sono inclusi articoli, tecnologia o software soggetti alle normative relative all'esportazione degli Stati Uniti e di altri paesi. È vietata qualsiasi deroga a tali normative.

9356675 / Edizione 4

# Indice

<b>Informazioni sulla sicurezza</b> .....	<b>5</b>	Ripetizione del numero .....	20
<b>Informazioni generali</b> .....	<b>7</b>	Come effettuare una chiamata usando la tastiera .....	20
Panoramica sul telefono veicolare e sui componenti del kit vivavoce .....	7	Uso del tasto Navi per effettuare una chiamata .....	20
Prima di mettere in uso il telefono .....	11	Elenco dei nomi preferiti .....	20
Etichette adesive presenti nella confezione .....	11	Avviso di chiamata .....	21
Codici di accesso necessari per la carta SIM .....	11	Opzioni durante una chiamata .....	21
<b>Il telefono veicolare</b> .....	<b>12</b>	<b>Uso dei menu</b> .....	<b>24</b>
Display .....	12	Accesso alle funzioni di menu .....	24
Indicatori sul display .....	12	Elenco delle funzioni di menu .....	24
Componenti base del microtelefono .....	14	<b>Funzioni di menu</b> .....	<b>27</b>
<b>Operazioni preliminari</b> .....	<b>17</b>	Messaggi .....	27
Installazione della carta SIM .....	17	Registro delle chiamate .....	30
Accensione e spegnimento del telefono .....	18	Rubrica .....	31
<b>Funzioni di chiamata</b> .....	<b>19</b>	Toni .....	34
Attivazione vocale .....	19	Impostazioni .....	35
Chiamata ad un numero telefonico (ricerca per nome) .....	19	Voce .....	43
		Registratore .....	47
		Tecnologia senza fili Bluetooth .....	48
		Dati utente .....	52

<b>Comunicazione dati</b> .....	<b>54</b>
Tecnologia senza fili Bluetooth .....	54
Invio e ricezione di biglietti da visita .....	54
GPRS (General Packet Radio Service) .....	54
HSCSD (High Speed Circuit Switched Data) .....	55
Informazioni di riferimento .....	55
<b>Installazione</b> .....	<b>57</b>
Telefono veicolare Nokia 810 .....	57
La sicurezza è la cosa più importante .....	58
Montaggio .....	58
Impostazioni per l'audio .....	61
Test di funzionamento .....	61
La confezione include .....	61
<b>Precauzioni e manutenzione</b> .....	<b>62</b>
<b>Informazioni importanti sulla sicurezza</b> .....	<b>63</b>
<b>Specifiche tecniche</b> .....	<b>65</b>
<b>Glossario</b> .....	<b>66</b>

## Informazioni sulla sicurezza

Leggere le semplici norme di seguito riportate. Violare tali norme può essere pericoloso o illegale. Per ulteriori e più dettagliate informazioni, consultare il presente manuale d'uso.



### SPEGNERE IL TELEFONO

Quando l'uso del telefono cellulare è vietato o quando può causare interferenza o pericolo, spegnere il proprio telefono veicolare. Per spegnerlo, tenere premuto il tasto  mentre il quadro dell'auto è acceso.



### SICUREZZA STRADALE

Si ricordi che la guida di un veicolo a motore nel traffico richiede la massima concentrazione da parte del conducente. Utilizzare il proprio telefono veicolare solo quando le condizioni del traffico lo permettono e nel massimo rispetto delle norme del codice della strada che regolamentano l'uso del telefono cellulare durante la guida.



### INTERFERENZE

Tutti i telefoni senza fili sono soggetti ad interferenze che possono influire sulle prestazioni dell'apparecchio.



### SPEGNERE IL TELEFONO DURANTE IL RIFORNIMENTO DI CARBURANTE

Spegnerne il telefono veicolare nelle stazioni di servizio. Non usare il telefono in prossimità di combustibili o prodotti chimici.



### SPEGNERE IL TELEFONO IN PROSSIMITÀ DI MATERIALI ESPLOSIVI

Spegnerne il telefono veicolare quando ci si trova in luoghi in cui sono in corso operazioni che prevedono l'uso di materiali esplosivi. Rispettare i divieti ed attenersi ad ogni disposizione o norma prevista.



### INSTALLAZIONE E ASSISTENZA TECNICA DA PERSONALE QUALIFICATO

Soltanto il personale qualificato può installare o eseguire interventi di assistenza tecnica sulle apparecchiature telefoniche.





### COLLEGAMENTO AD ALTRI DISPOSITIVI



Quando si effettua il collegamento a qualunque altro dispositivo, leggere la relativa guida d'uso per informazioni dettagliate sulla sicurezza. Non collegare prodotti incompatibili.



### CHIAMATE AI NUMERI DI EMERGENZA

Accertarsi che il telefono sia acceso ed operativo.

► Tenere premuto  fino a quando sul display non compare **Effettuare chiamata di emerg.?**. Confermare premendo .

► Confermare il **Si** premendo  o annullarlo selezionando **No** tramite  e premendo . Indicare il luogo in cui ci si trova. Non terminare la chiamata fino a che non si sarà stati autorizzati a farlo.



### PER EFFETTUARE UNA CHIAMATA

Accertarsi che il quadro dell'auto sia acceso. Selezionare o digitare il numero telefonico desiderato, incluso il prefisso teleselettivo, e premere . Per terminare una chiamata, premere . Per rispondere a una chiamata, premere .



### ANTENNA

Per il rispetto delle norme sull'esposizione alle radiofrequenze per i dispositivi ricetrasmittenti mobili, è necessario mantenere una distanza di almeno 20 cm tra l'antenna e le persone.



### SOSTITUZIONE DI UN FUSIBILE

Sostituire un fusibile bruciato con uno uguale per tipo e dimensione. Non usare mai un fusibile con portata superiore a quella prevista!

## Servizi di rete

Il telefono cellulare descritto in questo manuale è stato omologato per essere utilizzato sulle reti (E)GSM 900 e GSM 1800.

Alcune funzioni del telefono descritte in questo manuale sono chiamate Servizi di rete. Si tratta di servizi speciali concordati con l'operatore che opera in questo campo. Prima di poter utilizzare i Servizi di rete, può essere necessario abbonarsi ai servizi a cui si è interessati e richiedere all'operatore le istruzioni per l'uso.



### Nota

Alcune reti potrebbero non supportare tutti i servizi e/o i caratteri di una lingua.

## Informazioni sugli accessori



### Avvertenza!

Usare esclusivamente tipi di batterie, caricabatterie ed accessori approvati dalla casa costruttrice del telefono per il proprio modello di apparecchio. L'uso di tipi diversi da quelli indicati può far decadere qualsiasi garanzia o approvazione relativa all'apparecchio e potrebbe risultare pericoloso.

Per informazioni sulla disponibilità degli accessori approvati, rivolgersi al proprio rivenditore di fiducia.

# 1. Informazioni generali

## Panoramica sul telefono veicolare e sui componenti del kit vivavoce

Il telefono veicolare è costituito da vari componenti descritti qui di seguito:

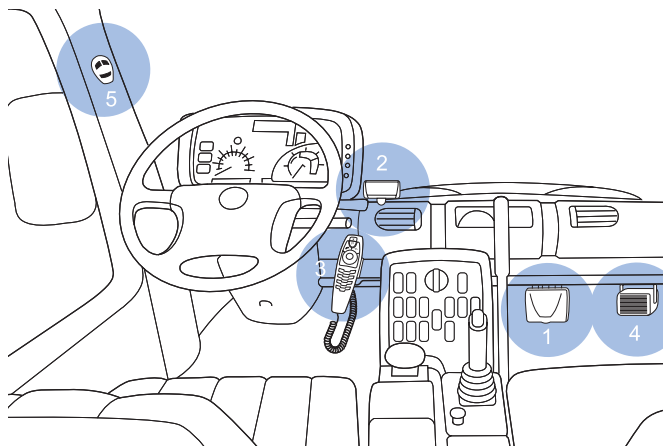

### Telefono veicolare

#### 1. Unità radio TFE-4R

L'unità radio di questo telefono veicolare è di tipo (E)GSM 900/1800 con tecnologia senza fili Bluetooth che consente il collegamento di un'antenna GSM esterna compatibile e di dispositivi esterni anch'essi compatibili tramite tecnologia senza fili Bluetooth o cavo adattatore RS232.

#### 2. Display XDW-1R

Il display separato mostra caratteri grandi e facilmente leggibili, può essere posizionato a piacimento e dispone di una retroilluminazione automatica che può essere configurata per agevolare la visione diurna e notturna.

#### 3. Microtelefono HSU-4

Il microtelefono include una serie di elementi funzionali (tasto Navi™ e tasti funzione), la tastiera alfanumerica, il microfono e l'altoparlante.

Il microtelefono ha un design studiato appositamente per facilitare l'accesso alle principali funzioni del telefono e renderne quindi l'uso particolarmente intuitivo.

#### 4. Altoparlante SP-2

Un altoparlante separato offre un'elevata qualità di trasmissione dei segnali acustici dal telefono veicolare e di trasmissione della voce durante le chiamate. Se si desidera utilizzare gli altoparlanti della propria autoradio, si raccomanda di chiedere consiglio al tecnico specializzato incaricato di installare il telefono veicolare, in quanto quest'ultimo potrebbe non essere compatibile con il sistema usato per l'autoradio.

#### 5. Microfono MP-2

Il microfono vivavoce fornito con il prodotto è stato appositamente studiato per l'uso veicolare. Le più avanzate tecnologie offrono un'efficace azione di soppressione dell'eco e del rumore di fondo, consentendo comunicazioni di qualità anche in condizioni non adeguate. La scelta della posizione più appropriata per l'installazione contribuisce a migliorare le prestazioni del dispositivo. Vedere "Installazione" a pagina 57.

### 6. Cavi PCU-4

Il prodotto include una serie di cavi per il collegamento alla fonte di alimentazione ed al sistema di accensione del veicolo, nonché per disattivare l'audio della radio.

### 7. Antenna GSM (non inclusa con il prodotto)

Il collegamento dell'unità radio ad un'antenna GSM esterna compatibile garantisce l'ottimizzazione delle prestazioni del telefono veicolare senza fili.

### 8. Cavo RS232 AD-3

Un cavo d'interfaccia RS232 consente di collegare il telefono veicolare alla porta seriale di un computer portatile compatibile.

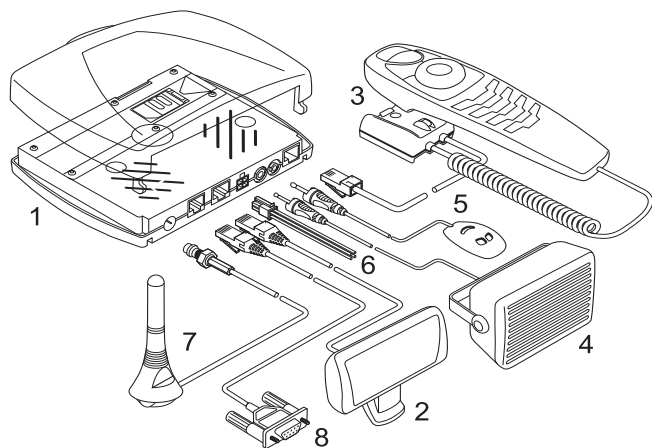

Apparecchiature telefoniche e connessioni via cavo

## Funzioni speciali

Per una maggiore sicurezza e comodità d'uso in auto, questo telefono veicolare senza fili è dotato di una serie di funzioni speciali appositamente studiate per applicazioni veicolari. Alcune di queste funzioni sono illustrate qui di seguito:

### Attivazione vocale



È possibile effettuare una chiamata pronunciando il nome vocale che è stato associato ad un numero telefonico. Si possono associare nomi vocali ad un massimo di 12 numeri. Per effettuare una telefonata quando il display è in modalità di attesa, basta premere il tasto  sul microtelefono e pronunciare il nome corrispondente al numero da chiamare.



### Nota

Per effettuare una chiamata vocale, occorre registrare un nome vocale per il numero memorizzato nel telefono veicolare. Per informazioni dettagliate, vedere "Attivazione vocale" a pagina 19 e "Voce" a pagina 43.

### Comandi vocali



Il telefono dispone di una serie di funzioni che possono essere attivate tramite un comando vocale. È possibile aggiungere fino a tre titoli vocali per comando vocale. È possibile attivare il comando vocale nello stesso modo in cui si effettua una chiamata tramite nome vocale. Dal display in modalità di attesa, premere il tasto  sul



microtelefono e pronunciare il comando vocale della funzione desiderata.



### Nota

Per poter utilizzare un comando vocale per attivare la funzione desiderata, occorre registrare un nome vocale per la funzione sul telefono veicolare. Per informazioni dettagliate, vedere "Comandi vocali" a pagina 45.

### Registratore vocale



Questa funzione consente la registrazione di promemoria vocali personali. Si possono registrare fino a 10 promemoria vocali per una durata massima totale di tre minuti. Per avviare la registrazione dal display in modalità di attesa, tenere premuto il tasto  sul microtelefono. Per riprodurre un promemoria vocale registrato, selezionare l'opzione [Riproduci](#) nel menu [Registra](#).

### Copia delle voci della rubrica dal proprio cellulare

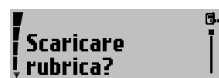

Se si ha un telefono cellulare compatibile che supporta la tecnologia Bluetooth, è possibile copiare le voci della rubrica dal telefono cellulare al telefono veicolare.

Per copiare la rubrica dal telefono cellulare compatibile, si può usare un comando vocale personale (ad esempio, Copia la rubrica) oppure selezionare l'opzione [Scaricare rubrica?](#) nel menu [Dati utente](#). Per informazioni dettagliate, vedere "Dati utente" a pagina 52.



### Nota

Per poter utilizzare questa funzione, è necessario associare il telefono cellulare al telefono veicolare tramite la tecnologia senza fili Bluetooth. Per informazioni dettagliate, vedere "Tecnologia senza fili Bluetooth" a pagina 48.

### Capacità multiutente



Questa funzione consente di memorizzare voci o impostazioni della rubrica personali utilizzando due diversi profili utente. Ad esempio, le voci della rubrica, i nomi vocali ed i comandi vocali o i toni di chiamata di due diversi utenti possono ora essere memorizzati e poi utilizzati dal telefono veicolare con la stessa carta SIM. Per accedere ai propri dati, basta attivare il proprio profilo utente.

### Passaggio all'auricolare senza fili Bluetooth



Questa funzione supporta l'uso di auricolari compatibili con la tecnologia Bluetooth. Si possono passare le chiamate dalla modalità vivavoce, che si avvale del microfono e dell'altoparlante del telefono veicolare, ad un auricolare senza fili comodo e facile da usare. Premere il tasto  sul microtelefono del telefono veicolare per passare le chiamate in arrivo o in corso all'auricolare senza fili.



### Nota



Per poter utilizzare questa funzione, è necessario associare l'auricolare senza fili al telefono veicolare

tramite la tecnologia senza fili Bluetooth. Per informazioni dettagliate, vedere "Tecnologia senza fili Bluetooth" a pagina 48.

### Accesso rapido alla rubrica



Per chiamare rapidamente un numero:

- ▶ Dal display in modalità di attesa, scorrere verso destra fino alla prima lettera del nome desiderato e premere .
- ▶ Scorrere fino al nome desiderato e premere  per comporre il relativo numero.



#### Nota

Per salvare le voci nella rubrica, vedere "Scarica rubrica" a pagina 52.



#### Nota

Si possono assegnare fino a 5 numeri telefonici a ciascun nome inserito nella rubrica telefonica. Per informazioni dettagliate, vedere "Rubrica" a pagina 31.

### Trasmissione dati mobile tramite tecnologia senza fili Bluetooth o cavo RS232

Il telefono veicolare viene fornito con un'apposita funzionalità che ne consente il collegamento a dispositivi esterni compatibili, come un computer portatile od altri sistemi veicolari compatibili, tramite tecnologia senza fili Bluetooth o cavo RS232.

Ciò significa che ora si possono utilizzare i servizi dati GSM, come GPRS o HSCSD per le trasmissioni fax mobili, l'accesso ad Internet o le applicazioni per la gestione del parco macchine. Per informazioni dettagliate, vedere "Trasferimento dati tramite l'interfaccia RS232" a pagina 56.

### Carta SIM

Per utilizzare il telefono cellulare, è necessario inserire una carta SIM nell'unità radio. Per informazioni dettagliate, vedere "Installazione della carta SIM" a pagina 56.

### Comoda regolazione del volume grazie al tasto Navi™



Per regolare il volume del tono di chiamata (che segnala una chiamata in arrivo), ruotare  quanto basta.

Si può anche regolare il volume dell'altoparlante durante una chiamata sempre utilizzando .

## Prima di mettere in uso il telefono

Prima di utilizzare il telefono veicolare, notare quanto segue:

- Il telefono si accende automaticamente quando si accende il quadro dell'auto.
- Quando si spegne il quadro dell'auto, il telefono veicolare non si spegne automaticamente, ma rimane attivo per l'intervallo definito utilizzando la funzione [Timer spegnimento](#). Per informazioni dettagliate, vedere "Timer spegnimento" a pagina 39.



### Nota

Si consigliano controlli periodici del telefono veicolare per verificarne il montaggio ed il funzionamento.

Per il funzionamento del telefono veicolare, è necessaria una carta SIM valida. Per informazioni dettagliate, vedere "Installazione della carta SIM" a pagina 17.

## Etichette adesive presenti nella confezione

Le etichette adesive fornite insieme al telefono veicolare sono importanti per l'assistenza e per gli scopi ad essa correlati.

- ▶ Applicare l'etichetta adesiva  sulla scheda di garanzia.

## Codici di accesso necessari per la carta SIM

- Codice PIN (da 4 a 8 cifre):

Il codice PIN (Personal Identification Number) protegge la carta SIM da un uso non autorizzato. Il codice PIN viene generalmente fornito con la carta SIM.

Alcuni fornitori di servizi consentono di disattivare la richiesta di immissione del codice PIN all'accensione del telefono.

- Codice PIN2 (da 4 a 8 cifre):

Il codice PIN2 potrebbe essere fornito con la carta SIM ed è necessario per accedere ad alcune funzioni.

- Codici PUK e PUK2 (8 cifre):

Il codice PUK (Personal Unblocking Key) è necessario per modificare un codice PIN bloccato. Il codice PUK2 è necessario per modificare un codice PIN2 bloccato.



### Nota

Se questi codici non sono stati forniti insieme alla carta SIM, rivolgersi al proprio fornitore di servizi.

## 2. Il telefono veicolare

### Display

Quando il telefono veicolare è pronto per l'uso e non è stata ancora eseguita alcuna immissione, viene visualizzato il display in modalità di attesa, come illustrato nella figura. Inoltre, sul display è presente il logo dell'operatore della rete locale.

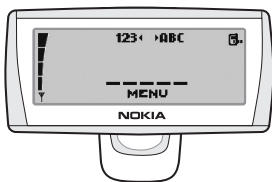

Se si desidera attivare una funzione tramite un comando vocale, occorre prima visualizzare il display vocale. Per visualizzarlo, dal display in modalità di attesa premere



Per regolare la luminosità della retroilluminazione del display per una visione più confortevole, vedere "Retroilluminazione del display" a pagina 38.

### Indicatori sul display

Di seguito vengono descritti gli indicatori che possono comparire sul display.

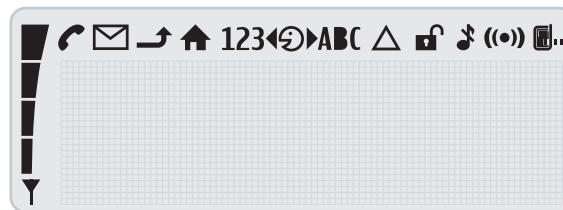

Indica la potenza del segnale della rete cellulare nel punto in cui si trova l'utente. Maggiore è il livello della barra, migliore è il segnale.



Indica una chiamata in corso.



Sono stati ricevuti uno o più messaggi di testo. Indica i messaggi di testo non letti.



La funzione di deviazione delle chiamate è attiva (servizio di rete).

Vedere "Deviazione chiamate (servizio di rete)" a pagina 35.



Il servizio Home Zone è attivo (servizio di rete).



Si possono immettere numeri.



Girare il tasto Navi verso sinistra.









Ora si può parlare.









Girare il tasto Navi verso destra.











Si possono immettere lettere.

-  Indica che è attivo il roaming.
-  La rete ha disattivato la funzione di codifica.
-  Il tono di chiamata è disattivato.
-  La tecnologia senza fili Bluetooth è attiva, vedere "Tecnologia senza fili Bluetooth" a pagina 48.
-  È in uso il profilo utente 1.  
Vedere "Scarica rubrica" a pagina 52.
-  È in uso il profilo utente 2.  
Vedere "Scarica rubrica" a pagina 52.



### Indicatori di chiamata

-  Indica una chiamata vocale attiva.
-  Indica che una chiamata vocale è stata scollegata.
-  Le chiamate vocali sono state passate all'auricolare.
-  È attiva la trasmissione dati.
-  È attiva la trasmissione fax.
-  È stato stabilito un collegamento GPRS.
-  La chiamata è in attesa.



### Indicatori generici

-  Indica una ricerca manuale della rete.
-  Indica i messaggi di testo non letti. Se questo indicatore lampeggia, significa che la memoria è piena.
-  Indica che è in corso l'invio di un biglietto da visita.
-  Questa impostazione è attiva.
-  Il volume dell'auricolare può essere regolato.
-  Il volume del tono di chiamata può essere regolato.
-  Il volume dell'altoparlante può essere regolato.
-  È attivo il display per la visione diurna.
-  È attivo il display per la visione notturna.







### Indicatori delle funzioni di registrazione

-  La funzione di registrazione è attiva.
-  È in corso la riproduzione della registrazione.

### Indicatori delle funzioni Bluetooth

-  Il dispositivo con tecnologia Bluetooth è stato associato al telefono veicolare.
-  La tecnologia senza fili Bluetooth è attiva.

## Indicatori di notifica

-  Indica che una voce è stata cancellata.
-  Indica che la voce è errata o non valida.
-  O.K. (conferma un'impostazione o una selezione effettuata).
-  Indica la presenza di informazioni aggiuntive.
-  Indica uno stato di avvertenza o attenzione.
-  Il messaggio è stato inviato (ma non indica che il messaggio è stato ricevuto).

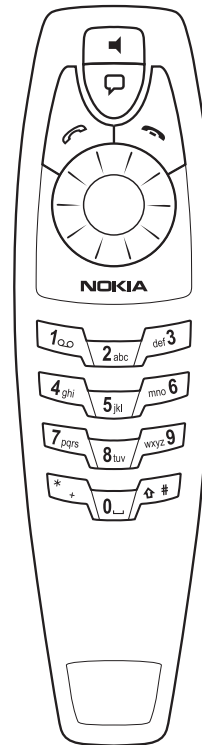

## Componenti base del microtelefono



Il microtelefono è costituito dai selettori delle funzioni, dalla tastiera alfanumerica, dal microfono e dall'altoparlante.

### Selettori delle funzioni

I selettori delle funzioni includono quattro tasti funzione e il tasto Navi. A seconda dell'impostazione selezionata, si hanno a disposizione le seguenti opzioni:

-  Tenere premuto
  - la funzione per le chiamate di emergenza è attiva.
-  Premere
  - per accettare una chiamata in arrivo.
  - per visualizzare l'elenco degli ultimi 10 numeri telefonici chiamati o che si è tentato di chiamare.
  - per avviare la composizione di un numero.
-  Tenere premuto
  - per cancellare testo, numeri o altre voci.
  - per ritornare al display in modalità di attesa.



### Premere

- per terminare una chiamata.
- per cancellare un carattere o numero immesso.
- per ritornare al menu o display precedente.



### Tasto Navi

Usare il tasto Navi per regolare il volume del tono di una chiamata in arrivo oppure dell'altoparlante durante una chiamata in corso. Il tasto Navi può essere utilizzato anche per scorrere le varie opzioni di un menu.



Nel display in modalità di attesa, girare il tasto Navi verso sinistra per digitare un numero telefonico. Se ci si trova nel display vocale, girando il tasto Navi verso sinistra si scorrono i comandi vocali.



Nel display in modalità di attesa, girare il tasto Navi verso destra per ricercare una voce della rubrica. Se ci si trova nel display vocale, girando il tasto Navi verso sinistra si scorrono i comandi vocali assegnati ai vari numeri.



### Premere il tasto Navi

- per accedere ad una funzione in un contesto particolare:
- per aprire il menu e selezionare un'opzione.
  - per selezionare una voce da un elenco.
  - per aprire le opzioni e selezionare una voce.





Questo tasto attiva le seguenti funzioni dal display in modalità di attesa:

- ▶ **Premere** per spegnere l'altoparlante. Eventuali chiamate in arrivo verranno segnalate dal display lampeggiante.
- ▶ **Tenere premuto** per spegnere il telefono. Premere nuovamente il tasto per tornare al display in modalità di attesa.
- ▶ **Premere** per passare le telefonate in arrivo o in corso dal telefono veicolare ad un auricolare compatibile associato e viceversa.
- ▶  Questo tasto attiva le seguenti funzioni vocali dal display in modalità di attesa:
- ▶ **Premere** per attivare la funzione di chiamata vocale e i comandi vocali.
- ▶ **Tenere premuto** per avviare la registrazione (anche durante le chiamate in corso).

## Tastiera alfanumerica

Usare questi tasti per immettere i numeri da 0 a 9, le lettere ed altri caratteri. A ciascun tasto sono stati assegnati diversi caratteri. Per immettere un determinato carattere, premere ripetutamente il tasto corrispondente fino che non viene visualizzato il carattere desiderato.

Immissione di numeri e caratteri:

- ▶ Per immettere un numero, tenere premuto il relativo tasto per circa un secondo.
- ▶ Per digitare i caratteri speciali, premere ripetutamente .
- ▶ Per immettere uno spazio, premere .
- ▶ Per alternare tra lettere maiuscole e minuscole, premere .

- ▶ Usare il tasto Navi  per spostare il cursore sul testo immesso.

Ad esempio, se si desidera immettere la lettera "C", premere  tre volte. Quando compare il cursore lampeggiante a destra della lettera immessa, si può selezionare il successivo carattere da immettere. Ripetere questa operazione fino all'immissione completa del testo desiderato.



### **Nota**

La procedura sopra illustrata vale esclusivamente per l'immissione di testo.



### **Avvertenza!**

Quando non si usa il microtelefono, collocarlo saldamente sull'apposito supporto, altrimenti a causa di una brusca frenata o un incidente il microtelefono potrebbe provocare danni fisici agli occupanti del veicolo.



## 3. Operazioni preliminari

### Installazione della carta SIM



#### Avvertenza!

Tenere tutte le carte SIM in miniatura (plug-in) fuori dalla portata dei bambini.



#### Nota

La carta SIM e i relativi contatti possono graffiarsi o piegarsi facilmente; prestare attenzione durante la manipolazione, l'inserimento o la rimozione della carta.

- ▶ Spegner il quadro dell'auto prima di inserire la carta SIM.
- ▶ Premere leggermente il fermo posto sull'unità radio (1) per aprire e sollevare il coperchio (2).

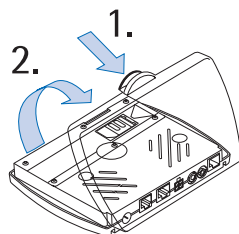

- ▶ Fare scorrere il fermo della carta SIM (3) come illustrato per sbloccarlo.

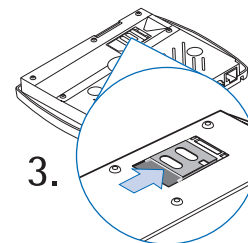

- ▶ Sollevare il fermo della carta SIM da un lato come mostrato nella figura (4).

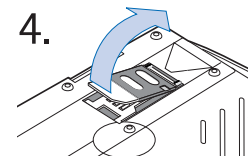

- ▶ Inserire con cautela la carta SIM nell'alloggiamento (5). Assicurarsi che la carta SIM sia inserita correttamente e che l'area dorata dei contatti sulla carta sia rivolta verso l'alto.

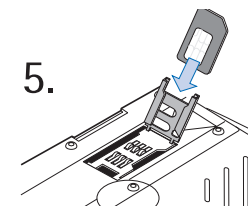

- ▶ Riabbassare il fermo della carta SIM e bloccarlo in posizione facendolo scorrere nella direzione indicata dalla freccia. Chiudere il coperchio dell'unità radio verificando che il fermo sull'unità sia scattato correttamente.

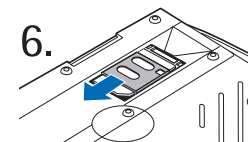

## Accensione e spegnimento del telefono



### Avvertenza!

Quando l'uso del telefono cellulare è vietato o quando può causare interferenza o pericolo, spegnere il proprio telefono veicolare. Così facendo, il telefono viene disattivato anche quando quadro e motore sono accesi.

## Accensione del telefono

Per accendere il telefono veicolare, basta accendere il quadro dell'auto. Il telefono veicolare è collegato al sistema di avviamento dell'auto e quindi attivando tale sistema si accende automaticamente anche il telefono.

Se sul display compare il messaggio **SIM rifiutata** anche nel caso in cui una verifica della carta SIM ne ha accertato la corretta installazione, rivolgersi all'operatore della rete locale o al proprio fornitore di servizi per assistenza.

Se viene richiesta l'immissione del codice PIN, digitare tale codice che viene visualizzato come \*\*\*\*. Premere  per confermare il PIN.

Per ulteriori informazioni, vedere "Cambia codice PIN" a pagina 41.

Una volta immesso il codice PIN, il telefono veicolare riattiva automaticamente il profilo utente che era in uso al momento dell'ultima accensione. Se la memoria della rubrica non contiene voci per questo profilo utente, il telefono veicolare chiede se si desidera copiare le voci della rubrica dalla carta SIM alla memoria del telefono veicolare per tale profilo utente.



### Nota

La rubrica del telefono veicolare contiene le voci presenti nella memoria interna del telefono veicolare e non quelle memorizzate nella carta SIM in uso.

## Spegnimento del telefono

Quando si spegne il quadro dell'auto, il telefono veicolare non si spegne automaticamente, ma rimane attivo per l'intervallo definito utilizzando la funzione **Timer spegnimento**. Trascorso tale intervallo, il telefono si spegne automaticamente.





### Nota

L'impostazione di fabbrica per il **Timer spegnimento** è cinque minuti.

## Spegnimento forzato



Per spegnere il telefono anche quando il quadro o il motore dell'auto è acceso:

- ▶ Tenere premuto .
- ▶ Poi tenere premuto .

Quando il telefono viene spento in questo modo, il display si presenta come mostrato nella figura sopra.

- ▶ Per riattivare il telefono veicolare, premere .
- ▶ Seguire le istruzioni visualizzate sul display.

## 4. Funzioni di chiamata

### Attivazione vocale



È possibile effettuare una chiamata semplicemente pronunciando il nome vocale che è stato associato ad un numero telefonico della rubrica. Si

possono associare nomi vocali ad un massimo di 12 numeri della rubrica. Qualunque parola, ad esempio il nome di una persona, può essere utilizzata come nome vocale per effettuare una chiamata vocale.

Prima di utilizzare la funzione di chiamata a riconoscimento vocale, si noti che:

- I nomi vocali non dipendono dalla lingua, dipendono dalla voce dell'utente.
- I nomi vocali sono sensibili al rumore di fondo. Registrarli ed effettuare le chiamate in un ambiente silenzioso;
- È necessario pronunciare il nome esattamente come al momento della registrazione.
- I nominativi molto brevi non sono accettati. Utilizzare nomi lunghi ed evitare nomi simili per numeri telefonici diversi.



#### Nota

L'uso dei nomi vocali potrebbe rivelarsi difficile in un ambiente rumoroso o durante un'emergenza; pertanto, non confidare mai esclusivamente nella chiamata a riconoscimento vocale.





#### Nota

Per assegnare un nome vocale ad un numero, vedere "Nomi vocali" a pagina 43.

- ▶ Per effettuare una chiamata vocale, premere  per accedere al display vocale. Il messaggio **Parlare ora** apparirà sul display.
- ▶ Pronunciare a voce alta e chiaramente il nome vocale associato al numero desiderato.  
Il telefono veicolare riproduce il nome vocale registrato e chiama automaticamente il numero telefonico ad esso associato.

### Chiamata ad un numero telefonico (ricerca per nome)







- ▶ Nel display in modalità di attesa, scorrere verso destra la rubrica fino alla lettera dell'alfabeto desiderata e premere  per aprire l'elenco dei nomi che iniziano con quella lettera.
- ▶ Scorrere fino al nome desiderato e premere  per comporre il relativo numero.





#### Nota

Si possono assegnare fino a 5 numeri telefonici a ciascuna voce inserita nella rubrica telefonica. Il primo

numero memorizzato con il nome viene impostato automaticamente come predefinito e viene indicato con  (Normale). Altri tipi di numeri sono  (Cellulare),  (Casa),  (Ufficio) e  (Fax).





Per chiamare uno degli altri numeri associati ad un determinato nome:

- ▶ Premere  e scorrere fino al simbolo o numero telefonico desiderato.
- ▶ Premere  per chiamare il numero.



## Ripetizione del numero

Per ripetere un numero chiamato di recente, si ha a disposizione un elenco degli ultimi dieci numeri chiamati.

- ▶ Nel display in modalità di attesa, premere .
- ▶ Scorrere fino al numero o nome desiderato.
- ▶ Premere  per chiamare il numero.

## Come effettuare una chiamata usando la tastiera



È possibile effettuare chiamate anche digitando il numero telefonico tramite tastiera.

- ▶ Nel display in modalità di attesa, digitare il numero telefonico desiderato premendo i corrispondenti tasti numerici da  a .
- ▶ Se si seleziona un numero errato, premere  per cancellarlo.

- ▶ Per chiamare il numero visualizzato sul display, premere .

## Uso del tasto Navi per effettuare una chiamata



Si può anche utilizzare il tasto Navi per immettere un numero telefonico ed effettuare una chiamata.

- ▶ Nel display in modalità di attesa, scorrere verso sinistra fino alla prima cifra del numero telefonico e premere .
- ▶ Ripetere questa operazione per le altre cifre che compongono il numero telefonico desiderato fino a che sul display non viene visualizzato il numero completo.
- ▶ Premere  per chiamare il numero.

## Elenco dei nomi preferiti

A questa lista si possono aggiungere fino a 12 numeri. L'elenco dei nomi preferiti consente di accedere rapidamente ai numeri telefonici chiamati più di frequente.

Per visualizzare l'elenco dal display in modalità di attesa,





- ▶ Premere .
- ▶ Scorrere fino al nome desiderato e premere .
- ▶ Seguire le istruzioni visualizzate sul display.
- ▶ Premere  per chiamare il numero.

## Avviso di chiamata



Se è attiva la funzione [Avviso chiamata](#) (servizio di rete) si viene avvisati di una chiamata in arrivo mentre si ha già una chiamata in corso. Questa funzione consente all'utente di accettare la nuova chiamata in arrivo.



Per poter utilizzare l'avviso di chiamata sul proprio telefono veicolare, occorre prima attivare questa funzione:

- ▶ Nel display in modalità di attesa, premere .
- ▶ Scorrere fino al menu [Impostaz.](#) e premere .
- ▶ Scorrere fino all'opzione [Impostazioni chiamate](#) e premere .
- ▶ Scorrere fino all'opzione [Avviso chiamata](#) e premere .
- ▶ Scorrere fino al nome desiderato e premere .

Selezionare una delle seguenti opzioni:

- [Attiva](#)  
Questa opzione attiva l'avviso di chiamata.
  - [Annulla](#)  
Questa opzione disattiva l'avviso di chiamata.
  - [Verifica stato](#)  
Questa opzione consente di sapere se l'avviso di chiamata è attualmente attivo sul proprio telefono veicolare.
- ▶ Premere  per accettare una chiamata mentre ne è già in corso un'altra.

La prima chiamata viene messa in attesa.

- ▶ Premere  per terminare una chiamata attiva e ritornare alla chiamata in attesa.
- ▶ Premere  per passare dalla chiamata attiva a quella in attesa.  
L'altra chiamata viene messa in attesa.

- ▶ Premere  per terminare una chiamata attiva.



Per informazioni dettagliate, vedere "Avviso chiamata (servizio di rete)" a pagina 37.

## Opzioni durante una chiamata

Durante una chiamata in corso sono disponibili le seguenti opzioni:

- [Disatt. microf.](#)
- [Invia DTMF](#)
- [Rubrica](#)

Per accedere a queste opzioni:

- ▶ Premere  durante una chiamata per visualizzare l'elenco delle opzioni.
- ▶ Scorrere fino all'opzione desiderata e premere .
- ▶ Seguire le istruzioni visualizzate sul display.

### Disattivazione del microfono durante una chiamata



Per disattivare il microfono durante una chiamata attiva, selezionare **Disatt. microf.**. Viene visualizzato il messaggio **Micruf. disatt.**

- ▶ Premere durante una chiamata attiva.
- ▶ Scorrere fino a **Microf. disatt.** e premere per disattivare il microfono durante la chiamata.
- ▶ Premere per riattivare il microfono.

### Invio dei toni DTMF

Le stringhe di toni DTMF possono essere usate per inviare password o ascoltare la propria segreteria telefonica, oppure per controllare un sistema voce automatico.

- ▶ Durante una chiamata, premere .
- ▶ Scorrere fino all'opzione **Invia DTMF** e premere .
- ▶ Scorrere verso destra per accedere alla rubrica e selezionare una stringa di numeri predefiniti e salvati.
- ▶ Scorrere verso sinistra per immettere una stringa di numeri.
- ▶ Premere per selezionare l'opzione desiderata.
- ▶ Dopo aver consultato le voci della rubrica, scorrere fino alla stringa prescelta e premere .  
oppure
- ▶ Per immettere la stringa di numeri desiderata usare la tastiera.  
Per ulteriori informazioni, vedere "Componenti base del microtelefono" a pagina 14.

Quando un numero viene selezionato, esso è inviato immediatamente sotto forma di tono DTMF.

- ▶ Premere per uscire da questa opzione e ritornare al display della chiamata. La telefonata in corso rimane attiva.



### Nota

È possibile salvare le stringhe DTMF come voci della rubrica. Per ulteriori informazioni sulla memorizzazione di voci nella rubrica, vedere "Aggiunta di un nome" a pagina 32.

### Rubrica

Durante una chiamata, si ha la possibilità, se necessario, di aprire la rubrica per verificare un numero o comunicarlo al proprio interlocutore.

Per aprire la rubrica:



- ▶ Durante una chiamata, premere .
- ▶ Scorrere verso destra la rubrica fino alla lettera dell'alfabeto desiderata e premere per aprire l'elenco dei nomi che iniziano con quella lettera.
- ▶ Scorrere fino al nome desiderato e premere per visualizzare il relativo numero.
- ▶ Premere per uscire dalla rubrica. La telefonata in corso rimane attiva.

### Regolazione del volume dell'altoparlante

- ▶ Durante una chiamata, regolare il volume dell'altoparlante utilizzando .

### Come accettare o rifiutare una chiamata in arrivo

Una chiamata in arrivo può essere accettata o rifiutata:

- ▶ Premere  per accettare una chiamata in arrivo e, una volta conclusa la conversazione, premere  per terminarla.
- ▶ Premere  per rifiutare una chiamata in arrivo.

Se è attiva la funzione [Devia se occupato](#) (servizio di rete) e le chiamate in arrivo vengono deviate ad un altro numero, ad esempio quello della propria segreteria telefonica, anche le chiamate rifiutate vengono deviate allo stesso numero. Per informazioni dettagliate, vedere "Deviazione chiamate (servizio di rete)" a pagina 35.



### Registratore

La funzione di registrazione consente di registrare parti di conversazione, suoni o una chiamata attiva.





#### **Avvertenza!**

Rispettare tutte le leggi locali che regolano la registrazione delle telefonate. Non utilizzare questa funzione in maniera illegale.

- ▶ Tenere premuto  per avviare la registrazione durante una chiamata.
- ▶ Premere  per fermare la registrazione.

Per informazioni dettagliate, vedere "Registratore" a pagina 47.

- ▶ Premere  durante una chiamata attiva.
- ▶ Scorrere fino all'opzione desiderata e premere .
- ▶ Seguire le istruzioni visualizzate sul display.

## 5. Uso dei menu

Il telefono veicolare Nokia 810 offre una gamma di funzioni che sono raggruppate nei menu.

### Accesso alle funzioni di menu

Per accedere ai menu dal display in modalità di attesa, premere il tasto Navi . Una volta nel menu, si può navigare utilizzando i seguenti tasti:



Girare il tasto Navi verso sinistra per scorrere l'elenco delle opzioni verso l'alto.



Girare il tasto Navi verso destra per scorrere l'elenco delle funzioni verso il basso.



Premere il tasto Navi per selezionare l'opzione desiderata.



Premere questo tasto per cancellare un'immissione. Altrimenti, premere questo tasto per tornare al livello di menu precedente (consultare l'elenco delle funzioni di menu). Tenere premuto questo tasto per azzerare il display.

## Elenco delle funzioni di menu

### ■ Messaggi

- Crea messaggio
  - Invia
  - Cancella testo
  - Usa modello
  - Salva come modello
- Ricevuti
  - Chiama
  - Rispondi
  - Inoltra
  - Salva come modello
  - Elimina
- Inviati
  - Apri
  - Dettagli
  - Elimina
- Impostazioni messaggi
  - Numero centro servizi msgg.
  - Risposta via stesso centro
- Visualizza modelli
  - Invia
  - Elimina



## ■ Chiamate

- Chiamate senza risposta
- Chiamate ricevute
- Chiamate effettuate

## ■ Rubrica

- Cerca
- Aggiungi nome
- Modifica nome
- Elimina
- Aggiungi n°
- Stato memoria
- Chiamate rapide

## ■ Toni

- Livello suoneria
- Tono di chiamata
- Toni di avviso

## ■ Impostaz.

- Impostazioni ora
- Impostazioni chiamate
  - Invio propri dati
    - Impostato da operatore
    - Sì
    - No
  - Deviazione chiamate
    - Devia tutte le chiamate vocali
    - Devia se occupato

- Devia se non si risponde
- Devia se non raggiungibile
- Devia se non disponibile
- Annulla tutte le deviazioni
- Risposta automatica
  - Resp. autom. disattivata
  - Risposta autom. attivata
- Avviso chiamata
  - Avviso chiamata attivato
  - Avviso chiamata disatt.
  - Verifica stato
- Chiamate rapide
  - Chiamate rapide attivate
  - Ch. rapide disattivate
- Impostazioni telefono
  - Lingua
  - Impostazioni retroilluminaz.
  - Informazione microcella
    - Info microcella attivata
    - Info microcella disattiv.
  - Selezione operatore
    - Automatica
    - Manuale
  - Timer spegnimento
- Segreteria telefonica
  - Ascolta messaggi vocali
  - N° segreteria telefonica
- Modem GPRS

- Impostazioni di protezione
  - Richiesta codice PIN
  - Cambia codice PIN
  - Gruppo chiuso d'utenti
    - Predefinito
    - Sì
    - No
  - Numeri consentiti
    - No
    - Elenco numeri
    - Sì
- Impostazioni equalizzatore
  - Altoparlante
  - Altoparl. radio
- Ripristina impostaz. iniziali

### ■ Voce

- Nomi vocali
  - Nuovo nome vocale
  - Elenco nomi vocali
    - Riproduci
    - Cambia
    - Elimina
- Comandi vocali
  - Nuovo comando vocale
  - Elenco comandi vocali
    - Riproduci
    - Cambia
    - Elimina

### ■ Registrat.

- Registra
- Riproduci
- Elimina

### ■ Bluetooth

- Cerca dispositivi Bluetooth
- Visual. dispositivi connessi
- Visual. dispositivi associati
  - Crea connessione
  - Elimina associazione
  - Richiedi autorizzazione
  - Modifica nome Bluetooth
- Nome Bluetooth

### ■ Dati utente

- Scarica rubrica
- Cambia utente
  - Utente 1
  - Utente 2
- Memoria telefono
  - Memoria SIM e telefono
  - Memoria SIM
  - Memoria telefono

## 6. Funzioni di menu

### Messaggi



Sul proprio telefono veicolare è possibile ricevere e leggere, nonché scrivere, inviare e salvare, dei messaggi di testo (SMS).

Prima di poter inviare SMS, occorre effettuare le necessarie impostazioni in [Impostaz. msgg.](#).



#### Nota





Ricordare che la sicurezza stradale è sempre la cosa più importante. Non utilizzare il microtelefono quando si è intenti alla guida ed avvalersi delle funzionalità offerte dal proprio telefono veicolare solo quando le condizioni del traffico lo consentono.



#### Nota

Quando si invia un messaggio tramite il servizio di rete SMS, il telefono veicolare potrebbe visualizzare [Messaggio inviato](#) per indicare che il messaggio è stato inviato al numero telefonico del centro messaggi programmato sul telefono veicolare. Questo non significa che il messaggio è stato ricevuto dal destinatario.



### Crea messaggio

- ▶ Nel display in modalità di attesa, premere .
- ▶ Scorrere fino al menu [Messaggi](#) e premere .
- ▶ Scorrere fino all'opzione [Crea messaggio](#) e premere .
- ▶ Utilizzare la tastierina alfanumerica sul microtelefono veicolare per scrivere il messaggio. Per informazioni dettagliate, vedere "Tastiera alfanumerica" a pagina 15.
- ▶ Dopo aver terminato di scrivere il messaggio, premere .

Selezionare una delle seguenti opzioni:

#### Invia

Per inviare SMS:

- ▶ Scorrere fino all'opzione [Invia](#) e premere .
- ▶ Selezionare il numero di telefono del destinatario dalla rubrica o inserire il numero desiderato.
- ▶ Per inviare il messaggio, premere .



#### Cancella testo



Per cancellare il testo immesso, scorre fino all'opzione [Elimina](#) e premere .

#### Usa modello

Si può rispondere ad un SMS utilizzando un modello.

Per visualizzare l'elenco dei modelli:

- ▶ Nel display in modalità di attesa, premere .
- ▶ Scorrere fino al menu [Messaggi](#) e premere .

- ▶ Scorrere fino all'opzione **Visualizza modelli** e premere  per visualizzare l'elenco.
- ▶ Scorrere l'elenco dei modelli e premere  per selezionare quello desiderato.
- ▶ Premere  per confermare la selezione.

### Salva come modello



Questa opzione consente di salvare come modello un messaggio ricevuto. Per usare il modello, selezionare l'opzione **Rispondi con modello** per visualizzarne l'elenco ed inviare il messaggio.

- ▶ Scorrere fino all'opzione **Salva come modello** e premere .

### Ricevuti







Quando si riceve un SMS, sul display compaiono l'indicatore  ed il numero di nuovi messaggi insieme al messaggio di notifica **nuovi messaggi ricevuti**.

I messaggi SMS vengono mostrati in ordine di ricezione. I messaggi non letti sono contrassegnati dal simbolo , mentre i messaggi letti recano il simbolo .



Se l'indicatore SMS  lampeggia, significa che la memoria dei messaggi è piena. In tal caso, per leggere o ricevere nuovi messaggi sarà necessario cancellare alcuni di quelli vecchi.

Se si ricevono più messaggi di testo:

- ▶ Nel display in modalità di attesa, premere .
- ▶ Scorrere fino al menu **Messaggi** e premere .

- ▶ Scorrere fino all'opzione **Ricevuti** e premere  per visualizzare l'elenco dei messaggi.
- ▶ Scorrere fino al messaggio desiderato e premere  per leggerlo.
- ▶ Scorrere il messaggio per leggerlo oppure per visualizzare il nome o numero del mittente e la data e l'ora di ricezione.

Il telefono veicolare dispone di una serie di opzioni per la gestione del messaggio selezionato:

- ▶ Premere .
- ▶ Scorrere fino all'opzione desiderata e premere .

### Chiama

Selezionare questa opzione per chiamare il numero telefonico del mittente del messaggio.

### Rispondi

Selezionare questa opzione per scrivere una risposta al messaggio di testo ricevuto.

### Inoltra

Selezionare questa opzione per inoltrare un messaggio di testo a un altro numero

### Salva come modello







Questa opzione consente di salvare come modello un messaggio ricevuto. Per utilizzare il modello quando si scrive un messaggio di testo, selezionare **Rispondi con modello**.

### Elimina

Selezionare questa opzione per cancellare un messaggio.

### Inviati

Si può aprire un messaggio inviato, visualizzarne i dettagli oppure cancellarlo.

- ▶ Nel display in modalità di attesa, premere .
- ▶ Scorrere fino al menu **Messaggi** e premere .
- ▶ Scorrere fino all'opzione **Inviati** e premere .
- ▶ Scorrere fino al messaggio desiderato e premere .
- ▶ Premere  per confermare la selezione.
- ▶ Scorrere fino all'opzione desiderata e premere .

### Apri

Questa opzione consente di aprire il messaggio di testo selezionato.

### Dettagli

Selezionare questa opzione per visualizzare il nome e il numero di telefono del destinatario e l'ora e la data in cui il messaggio di testo è stato inviato.

### Elimina

Questa opzione consente di cancellare un messaggio.

### Impostazioni messaggi

Per poter inviare i messaggi, potrebbe essere necessario effettuare alcune impostazioni nel telefono veicolare.

### Numero centro servizi msgg.

Questo numero viene fornito dall'operatore della rete locale.





#### Nota

Questa opzione consente di memorizzare il numero telefonico del centro messaggi necessario per inviare messaggi di testo.

### Risposta mediante lo stesso centro messaggi (servizio di rete)



Le risposte ai messaggi vengono gestite dal centro SMS a cui il mittente è abbonato. **Risposta via stesso centro** consente al destinatario del messaggio di inviare la risposta utilizzando lo stesso centro messaggi del mittente.



Per effettuare queste impostazioni:

- ▶ Nel display in modalità di attesa, premere .
- ▶ Scorrere fino all'opzione **Impostazioni messaggi** e premere .
- ▶ Scorrere fino all'opzione desiderata e premere .
- ▶ Seguire le istruzioni visualizzate sul display.

### Visualizza modelli

Il telefono veicolare dispone di cinque modelli standard per i messaggi di testo. Oltre a questi, si possono salvare fino a cinque ulteriori modelli basati sui messaggi di testo ricevuti.

- ▶ Nel display in modalità di attesa, premere .
- ▶ Scorrere fino al menu **Messaggi** e premere .
- ▶ Scorrere fino all'opzione **Visualizza modelli** e premere  per visualizzare l'elenco.

- ▶ Scorrere l'elenco dei modelli e premere  per selezionare quello desiderato.
- ▶ Premere  per confermare la selezione del modello.
- ▶ Scorrere fino all'opzione desiderata e premere .
- ▶ Seguire le istruzioni visualizzate sul display.

### Invia

Il modello selezionato viene inviato.

### Elimina

Per cancellare i modelli salvati, scorrere fino all'opzione **Elimina** e premere  per cancellare il modello:



#### Nota

È possibile cancellare i modelli salvati dai messaggi ricevuti, ma non è possibile cancellare i cinque modelli standard memorizzati sul telefono veicolare.

## Registro delle chiamate



Il telefono registra i numeri telefonici delle chiamate senza risposta, ricevute ed effettuate, nonché la data e l'ora delle chiamate effettuate.



#### Nota



Il telefono veicolare registra le chiamate senza risposta e ricevute solo se la rete supporta tali funzioni e se il telefono è acceso e situato entro l'area coperta dal servizio di rete.



#### Nota

In questi elenchi vengono visualizzate le ultime 10 chiamate ricevute e le ultime 10 chiamate effettuate. La chiamata più recente è sempre la prima dell'elenco.



Nel registro delle chiamate sono disponibili tre opzioni per ciascuna chiamata: **Chiama**, **Data e ora** o **Elimina**.

- ▶ Selezionare una voce nell'elenco desiderato e premere .
- ▶ Scorrere fino all'opzione desiderata e premere .
- ▶ Seguire le istruzioni visualizzate sul display.
- ▶ Premere  per ritornare al menu precedente o tenere premuto il tasto per ritornare al display in modalità di attesa.

### Chiamate senza risposta



Per visualizzare un elenco delle ultime 10 chiamate registrate:

- ▶ Nel display in modalità di attesa, premere .

- ▶ Scorrere fino al menu **Chiamate** e premere .
- ▶ Scorrere fino all'opzione **Chiamate senza risposta** e premere  per visualizzare l'elenco.
- ▶ Scorrere l'elenco.
- ▶ Tenere premuto  per ritornare al display in modalità di attesa.

### Chiamate ricevute



Per visualizzare un elenco dei numeri delle ultime 10 chiamate ricevute:

- ▶ Nel display in modalità di attesa, premere .
- ▶ Scorrere fino al menu **Chiamate** e premere .
- ▶ Scorrere fino all'opzione **Chiamate ricevute** e premere  per visualizzare l'elenco.
- ▶ Scorrere l'elenco.

### Chiamate effettuate

Si può utilizzare una sequenza numerica per visualizzare le ultime 10 chiamate effettuate con il display in modalità di attesa: tenere premuto .

In alternativa, per visualizzare l'elenco delle ultime chiamate effettuate:

- ▶ Nel display in modalità di attesa, premere .
- ▶ Scorrere fino al menu **Chiamate** e premere .
- ▶ Scorrere fino all'opzione **Chiamate effettuate** e premere  per visualizzare l'elenco.
- ▶ Scorrere l'elenco.

## Rubrica



Tutte le voci inserite nella rubrica vengono salvate nella memoria interna del telefono veicolare. Si possono anche copiare voci da una carta SIM o da un

telefono cellulare compatibile che supporta la tecnologia senza fili Bluetooth. Per informazioni dettagliate, vedere "Scarica rubrica" a pagina 52.

Per ciascun profilo, nella memoria del telefono veicolare si possono memorizzare fino a 1.000 nomi con fino a cinque numeri associati a ciascun nome.



### Nota



Nel caso in cui il numero di voci della rubrica che si tenta di copiare dalla memoria di un telefono cellulare compatibile tramite tecnologia senza fili Bluetooth superi lo spazio disponibile nella memoria del telefono veicolare, non tutte le voci verranno copiate.

Se dalla rubrica viene selezionato un nominativo per effettuare una chiamata, viene utilizzato il numero principale a meno che non ne venga selezionato un altro.

### Ricerca di nomi e numeri telefonici







Dal display in modalità di attesa è possibile accedere rapidamente all'elenco di nomi e numeri telefonici:

- ▶ Scorrere verso destra fino alla prima lettera del nome desiderato e premere .

- ▶ A questo punto vengono visualizzati tutti i nomi della rubrica che iniziano con la lettera selezionata. I nomi sono elencati in ordine alfabetico.
  - ▶ Scorrere l'elenco fino al nome desiderato.
  - ▶ Per chiamare la persona, premere .
  - ▶ Per annullare o terminare la chiamata, premere .
  - ▶ Per ritornare al display in modalità di attesa, premere .
- Per informazioni dettagliate, vedere "Chiamata ad un numero telefonico (ricerca per nome)" a pagina 19.



### Aggiunta di un nome



I nomi ed i numeri telefonici sono memorizzati nella rubrica. Per aggiungere un nome ed il relativo numero alla rubrica.

- ▶ Nel display in modalità di attesa, premere .
- ▶ Scorrere fino al menu **Rubrica** e premere .
- ▶ Scorrere fino all'opzione **Aggiungi nome** e premere .
- ▶ Digitare il nome usando i tasti alfanumerici e premere  per memorizzarlo.
- ▶ Digitare il relativo numero telefonico e premere  per memorizzarlo.
- ▶ Per cancellare un carattere errato, premere .

### Modifica di nomi e numeri telefonici





È possibile modificare nomi e numeri telefonici nella rubrica.

- ▶ Nel display in modalità di attesa, premere .
- ▶ Scorrere fino al menu **Rubrica** e premere .
- ▶ Scorrere fino all'opzione **Modifica nome** e premere .





- ▶ Scorrere fino alla prima lettera del nome desiderato e premere  per visualizzare l'elenco di nomi che iniziano con quella lettera.
- ▶ Scorrere fino al nome desiderato e premere .
- ▶ A questo punto è possibile modificare il nome. Scorrere fino alla lettera o al numero da modificare ed apportare le modifiche necessarie.
- ▶ Per memorizzare le modifiche apportate, premere .



### Eliminazione di voci della rubrica

È possibile cancellare dalla rubrica uno o più nomi con i relativi numeri telefonici.





- ▶ Nel display in modalità di attesa, premere .
- ▶ Scorrere fino al menu **Rubrica** e premere  per aprire la rubrica.
- ▶ Scorrere fino all'opzione **Elimina** e premere .
- ▶ Scorrere fino all'opzione desiderata e premere .
- ▶ Seguire le istruzioni visualizzate sul display.

### Aggiunta di un numero telefonico

È possibile aggiungere fino a quattro altri numeri telefonici ad una voce della rubrica. Il primo numero memorizzato con il nome viene impostato automaticamente come predefinito e viene indicato con  (Normale). Altri tipi di numeri sono  (Cellulare),  (Casa),  (Ufficio) e  (Fax).



- ▶ Nel display in modalità di attesa, premere .
- ▶ Scorrere fino al menu **Rubrica** e premere  per aprire la rubrica.



- ▶ Scorrere fino all'opzione **Aggiungi n°** e premere .
- ▶ Scorrere fino al nome desiderato nella rubrica e premere .
- ▶ Scorrere fino al simbolo che si desidera assegnare al numero aggiuntivo e premere .
- ▶ Digitare il numero telefonico e premere  per memorizzarlo.

### Stato memoria

Questa opzione consente di verificare la quantità di memoria libera presente nel telefono veicolare.



- ▶ Nel display in modalità di attesa, premere .
- ▶ Scorrere fino al menu **Rubrica** e premere .
- ▶ Scorrere fino all'opzione **Stato memoria** e premere .
- ▶ Sul display si può verificare lo stato attuale della memoria.

### Chiamata rapida





L'opzione di chiamata rapida consente di chiamare facilmente e rapidamente un numero telefonico a cui è stato assegnato un tasto numerico.

Per attivare (**Si**) o disattivare (**No**) l'opzione di chiamata rapida, selezionare **Impostaz.** > **Impostazioni chiamate** > **Chiamate rapide**.

### Assegnazione di un numero telefonico ad un tasto di selezione rapida

Qualunque numero telefonico della rubrica può essere assegnato ad un tasto di selezione rapida (da  a ). Notare

che il tasto  è riservato alla selezione rapida della propria segreteria telefonica. Le seguenti opzioni sono disponibili per ciascuno dei tasti di selezione: **Visualizza n°**, **Cambia** o **Elimina**.

- ▶ Nel display in modalità di attesa, premere .
- ▶ Scorrere fino al menu **Rubrica** e premere .
- ▶ Scorrere fino all'opzione **Chiamate rapide** e premere  per visualizzare un elenco di tasti di selezione rapida e di numeri telefonici assegnati ad essi
- ▶ Scorrere fino al nome desiderato nella rubrica e premere . Verranno visualizzate le opzioni **Visualizza n°**, **Cambia** e **Elimina**.
- ▶ Scorrere fino all'opzione desiderata e premere .
- ▶ Seguire le istruzioni visualizzate sul display.

### Uso del tasto di chiamata rapida

- ▶ Tenere premuto il tasto di selezione rapida assegnato al numero fino a quando non viene effettuata la chiamata.



#### Nota

Per l'impostazione dell'opzione, vedere "Chiamata rapida" a pagina 33.

## Toni





Si può scegliere il tono di chiamata desiderato per le chiamate in arrivo, regolare il volume ed attivare o disattivare i toni di avviso.



### Nota

Utilizzare il tasto Navi  per regolare il volume del tono di chiamata usato dal telefono veicolare per segnalare una chiamata in arrivo oppure per regolare il volume dell'altoparlante durante una chiamata in corso.

- ▶ Nel display in modalità di attesa, premere .
- ▶ Scorrere fino al menu **Toni** e premere .
- ▶ Scorrere fino all'opzione desiderata e premere .
- ▶ Seguire le istruzioni visualizzate sul display.

## Livello suoneria

Questa opzione imposta il volume dell'altoparlante per una chiamata in arrivo.

- ▶ Per regolare il volume della suoneria quando si riceve una chiamata o il volume dell'altoparlante nel corso di una conversazione, usare il tasto Navi .

## Tono di chiamata

Questa opzione offre vari toni di chiamata tra cui scegliere. Selezionare quello preferito come segnalazione di una chiamata in arrivo.





## Toni di avviso

Questa opzione consente di attivare o disattivare i toni di avviso.



## Impostazioni



### Impostazione della data e dell'ora

- ▶ Nel display in modalità di attesa, premere .
- ▶ Scorrere fino al menu **Impostaz.** e premere .
- ▶ Scorrere fino all'opzione **Impostazioni ora** e premere .
- ▶ Scorrere fino all'opzione **Regola ora** e premere .
- ▶ Impostare l'ora. Premere  per confermare l'impostazione dell'ora e proseguire con i minuti.
- ▶ Ripetere la stessa operazione per impostare i minuti.
- ▶ Ripetere la procedura sopra riportata per accedere alle opzioni **Formato ora**, **Imposta data** e **Formato data** per effettuare le impostazioni desiderate.

### Impostazioni chiamate

- ▶ Nel display in modalità di attesa, premere .
- ▶ Scorrere fino al menu **Impostaz.** e premere .
- ▶ Scorrere fino all'opzione **Impostazioni chiamate** e premere .

### Invio propri dati (servizio di rete)

- **Impostato da operatore**  
Questa opzione attiva l'impostazione concordata con l'operatore della rete locale.

- **Si**  
Questa opzione attiva il proprio ID chiamante: la persona chiamata può vedere il numero del telefono veicolare chiamante.
- **No**  
Se non si desidera che la persona chiamata possa vedere il numero chiamante, usare questa opzione per disattivare l'ID chiamante.
- ▶ Scorrere fino all'opzione desiderata e premere .

### Deviazione chiamate (servizio di rete)





L'opzione **Deviazione chiamate** consente di dirigere le chiamate in arrivo su un altro numero, ad esempio sulla segreteria telefonica. Per ulteriori informazioni, rivolgersi al fornitore del servizio.

Il telefono veicolare offre una grande varietà di opzioni tra cui scegliere:

- **Devia tutte le chiamate vocali**  
Questa opzione devia tutte le chiamate vocali in arrivo.
- **Devia se occupato**  
Questa opzione devia le chiamate vocali quando il numero è occupato o quando si rifiuta una chiamata.
- **Devia se non si risponde**  
Questa opzione devia tutte le chiamate vocali quando non si risponde ad esse.
- **Devia se non raggiungibile**  
Questa opzione devia le chiamate vocali quando il kit veicolare non è raggiungibile per assenza di segnale.

- **Devia se non disponibile**  
Questa opzione devia tutte le chiamate vocali ricevute quando non si è disponibili.
- **Annulla tutte le deviazioni**  
Questa opzione annulla tutte le opzioni di deviazione attive.

### Per effettuare le impostazioni di deviazione delle chiamate:

- ▶ Nel display in modalità di attesa, premere .
- ▶ Scorrere fino al menu **Impostaz.** e premere .
- ▶ Scorrere fino all'opzione **Impostazioni chiamate** e premere .
- ▶ Scorrere fino all'opzione **Deviazione chiamate** e premere .
- ▶ Scorrere fino alla funzione di deviazione delle chiamate desiderata e premere .

Per ciascuna funzione di deviazione sono disponibili quattro opzioni:

- **Attiva**  
Questa opzione consente di selezionare il numero verso il quale si desidera deviare le chiamate, quello della propria **segreteria telefonica** oppure qualunque altro numero.
- **Annulla**  
Questa opzione disattiva una funzione di deviazione delle chiamate.
- **Verifica stato**  
Questa opzione consente di verificare lo stato delle opzioni di deviazione delle chiamate.

- **Ritardo**  
Questa opzione consente di impostare l'intervallo di tempo dopo il quale una chiamata in arrivo viene deviata se non riceve risposta. Tale opzione è disponibile solo se l'opzione **Devia se non si risponde** è attiva.



### Nota

L'impostazione di fabbrica per il ritardo è cinque secondi. Le deviazioni attive sono segnalate tramite un indicatore sul display. Per informazioni dettagliate, vedere "Indicatori sul display" a pagina 12.

### Risposta automatica



Questa funzione consente di rispondere automaticamente alle chiamate in arrivo dopo il primo squillo quando il telefono veicolare è acceso. È possibile attivare o disattivare questa funzione a proprio piacimento.





### Avvertenza!

Se si attiva questa funzione, accertarsi che il tono di chiamata impostato sia sufficientemente alto per accorgersi di una chiamata in arrivo. Altrimenti, si corre il rischio che la persona che chiama possa ascoltare le conversazioni all'interno del veicolo.

Per attivare la funzione di risposta automatica:





- ▶ Nel display in modalità di attesa, premere .
- ▶ Scorrere fino al menu **Impostaz.** e premere .

- ▶ Scorrere fino all'opzione **Impostazioni chiamate** e premere .
- ▶ Scorrere fino all'opzione **Risposta automatica** e premere .
- ▶ Scorrere fino all'opzione **Si** oppure **No** e premere  per selezionare l'impostazione desiderata.

### Avviso chiamata (servizio di rete)



Se la funzione **Avviso chiamata** è attiva, si viene avvisati di una chiamata in arrivo mentre si ha già una chiamata in corso. Questa funzione consente all'utente di accettare la nuova chiamata in arrivo.

Per attivare l'avviso di chiamata:

- ▶ Nel display in modalità di attesa, premere .
- ▶ Scorrere fino al menu **Impostaz.** e premere .
- ▶ Scorrere fino all'opzione **Impostazioni chiamate** e premere .
- ▶ Scorrere fino all'opzione **Avviso chiamata** e premere .
- ▶ Scorrere fino al nome desiderato e premere .

Selezionare una delle seguenti opzioni:

- **Attiva**  
Questa opzione attiva l'avviso di chiamata.
- **Annulla**  
Questa opzione disattiva l'avviso di chiamata.

- **Verifica stato**  
Questa opzione consente di sapere se l'avviso di chiamata è attualmente attivo sul proprio telefono veicolare.
- ▶ Premere  per accettare una chiamata mentre ne è già in corso un'altra.  
La prima chiamata viene messa in attesa.
- ▶ Premere  per terminare una chiamata attiva e ritornare alla chiamata in attesa.

### Chiamata rapida

L'opzione di chiamata rapida consente di chiamare facilmente e rapidamente un numero telefonico a cui è stato assegnato un tasto numerico.

Per attivare o disattivare l'opzione di chiamata rapida, selezionare **Impostaz.** > **Impostazioni chiamate** > **Chiamate rapide** > **Si** o **No**.

Per informazioni dettagliate, vedere "Chiamata rapida" a pagina 33.



### Impostazioni telefono



Si possono definire varie impostazioni di base per il proprio telefono veicolare.

#### Lingua

Questa opzione consente di selezionare la lingua per il display.

Per selezionare la lingua per il display:





- ▶ Nel display in modalità di attesa, premere .
- ▶ Scorrere fino al menu **Impostaz.** e premere .

- ▶ Scorrere fino all'opzione **Impostazioni telefono** e premere .
- ▶ Scorrere fino all'opzione **Lingua** e premere .
- ▶ Scorrere fino alla lingua desiderata e premere .

Se viene selezionata l'opzione **Automatica**, il telefono veicolare seleziona la lingua in base alle informazioni memorizzate nella carta SIM.

### Retroilluminazione del display





È possibile regolare la luminosità della retroilluminazione del display per una visione più confortevole. Per regolare la retroilluminazione:

- ▶ Nel display in modalità di attesa, premere .
- ▶ Scorrere fino al menu **Impostaz.** e premere .
- ▶ Scorrere fino all'opzione **Impostazioni telefono** e premere .
- ▶ Scorrere fino all'opzione **Impostazioni retroilluminaz.** e premere .
- ▶ Scorrere fino all'impostazione di retroilluminazione desiderata e premere .

### Informazione microcella

Quando questa funzione è attiva, sul display appaiono informazioni sulla microcella attualmente in uso. Tuttavia, questo servizio di rete può essere utilizzato soltanto se il telefono veicolare è coperto da una rete cellulare basata sulla tecnologia MCN (Micro Cellular Network).

Per selezionare questa funzione:



- ▶ Nel display in modalità di attesa, premere .
- ▶ Scorrere fino al menu **Impostaz.** e premere .
- ▶ Scorrere fino all'opzione **Impostazioni telefono** e premere .
- ▶ Scorrere fino all'opzione **Informazione microcella** e premere .
- ▶ Scorrere fino all'opzione **Info microcella attivata** oppure **Info microcella disattiv.** e premere  per selezionare l'impostazione desiderata.
- ▶ Seguire le istruzioni visualizzate sul display.



### Selezione operatore

La rete cellulare sulla quale utilizzare il proprio telefono veicolare può essere selezionata manualmente o automaticamente.

- **Automatica**  
Il telefono veicolare seleziona automaticamente una rete cellulare locale adeguata.
- **Manuale**  
Si possono visualizzare tutte le reti cellulari disponibili e selezionare qualunque rete che abbia un accordo di roaming con l'operatore di rete locale. Il telefono veicolare rimane in modalità manuale fino a quando non viene selezionata quella automatica o non viene inserita un'altra carta SIM.

Per selezionare la rete cellulare desiderata:

- ▶ Nel display in modalità di attesa, premere .
- ▶ Scorrere fino al menu **Impostaz.** e premere .

- ▶ Scorrere fino all'opzione **Impostazioni telefono** e premere .
- ▶ Scorrere fino all'opzione **Selezione operatore** e premere .
- ▶ Scorrere fino al nome desiderato e premere .
- ▶ Seguire le istruzioni visualizzate sul display.

### Timer spegnimento

Il telefono veicolare dispone di un timer di spegnimento che gli consente di rimanere acceso per un certo intervallo di tempo anche dopo lo spegnimento del quadro del veicolo. Una volta spento il quadro, il telefono veicolare rimane in funzione per l'arco di tempo impostato con l'opzione **Timer spegnimento**. Se è in corso una chiamata quando il quadro viene spento, il timer di spegnimento inizia il conto alla rovescia solo quando la chiamata viene terminata.



#### Nota





L'impostazione di fabbrica del timer di spegnimento è zero minuti. Il tempo massimo che si può specificare per il timer di spegnimento è 24 ore.



#### Nota

Il telefono veicolare è alimentato dalla batteria dell'auto. Impostare il timer di spegnimento tenendo conto della necessità di non scaricare eccessivamente la batteria del veicolo.

Per impostare il timer di spegnimento:

- ▶ Nel display in modalità di attesa, premere .
- ▶ Scorrere fino al menu **Impostaz.** e premere .
- ▶ Scorrere fino all'opzione **Impostazioni telefono** e premere .
- ▶ Scorrere fino all'opzione **Timer spegnimento** e premere .
- ▶ Impostare l'ora a proprio piacimento.
- ▶ Premere  per attivare il timer.



Un messaggio sul display notifica l'avvenuta impostazione del timer.



### Segreteria telefonica

Il fornitore del servizio potrebbe offrire un servizio di segreteria telefonica che deve essere attivato prima di poter ricevere i messaggi vocali. Per accedere alla segreteria telefonica potrebbe essere necessario memorizzarne il numero sul telefono veicolare. L'operatore della rete locale sarà in grado di fornire informazioni più dettagliate sul servizio offerto ed il numero della segreteria telefonica.

### N° segreteria telefonica

Per inserire il numero della propria segreteria telefonica:

- ▶ Nel display in modalità di attesa, premere .
- ▶ Scorrere fino al menu **Impostaz.** e premere .
- ▶ Scorrere fino all'opzione **Segreteria telefonica** e premere .

- ▶ Scorrere fino all'opzione **N° segreteria telefonica** e premere .
- ▶ Utilizzare l'editor numerico del tasto Navi per inserire il numero.
- ▶ Se si seleziona un numero errato, premere  per cancellarlo.
- ▶ Per salvare il numero, premere OK nell'editor numerico del tasto Navi oppure premere .







### Nota

Tenere premuto  per comporre direttamente il numero della propria segreteria telefonica.

### Ascolto dei messaggi vocali

Per ascoltare i messaggi vocali:

- ▶ Nel display in modalità di attesa, premere .
- ▶ Scorrere fino al menu **Impostaz.** e premere .
- ▶ Scorrere fino all'opzione **Segreteria telefonica** e premere .
- ▶ Scorrere fino all'opzione **Ascolta messaggi vocali** e premere .







### Impostazioni del modem GPRS (servizio di rete)

È possibile usare il telefono veicolare come modem per abilitare la connettività GPRS. Notare, tuttavia, che per farlo è necessario disporre di un punto di accesso GPRS. Per informazioni, rivolgersi all'operatore della rete locale o al proprio fornitore di servizi.

Per utilizzare GPRS:

- È necessario abbonarsi al servizio GPRS fornito dall'operatore della rete locale o dal proprio fornitore di servizi.
- Per informazioni dettagliate sulla disponibilità del servizio GPRS e sulle impostazioni necessarie, rivolgersi all'operatore della rete locale o al proprio fornitore di servizi.
- È necessario salvare le impostazioni appropriate per utilizzare le applicazioni GPRS sul proprio telefono veicolare.

Per impostare un punto di accesso GPRS:

- ▶ Nel display in modalità di attesa, premere .
- ▶ Scorrere fino al menu **Impostaz.** e premere .
- ▶ Scorrere fino all'opzione **Modem GPRS** e premere .
- ▶ Per impostare un nuovo punto di accesso GPRS o modificarne uno esistente, premere di nuovo .
- ▶ Premere  per aprire l'opzione **Modificare punto di accesso?** e digitare i caratteri alfanumerici del punto di accesso GPRS usando l'editor di testo del tasto Navi.
- ▶ Per salvare il nome del punto di accesso, premere OK nell'editor di testo del tasto Navi oppure premere .
- ▶ Se si digita un carattere errato, premere  per cancellarlo. Tenere premuto questo tasto per cancellare tutti i caratteri immessi.

Per ulteriori informazioni e per scaricare il software per il driver del modem per il proprio computer da tavolo e/o portatile,



visitare il sito web di Nokia all'indirizzo [www.nokia.com/support](http://www.nokia.com/support).

### Costi del servizio GPRS

La trasmissione dei dati GPRS o l'uso di un'applicazione che usa GPRS potrebbero essere addebitati all'utente. Per i dettagli sui costi, rivolgersi all'operatore della rete o al proprio fornitore di servizi.

### Impostazioni di protezione



#### **Avvertenza!**

Nel caso di alcune impostazioni di protezione (ad esempio, quando le chiamate sono limitate a gruppi chiusi di utenti o ad alcuni numeri consentiti), è comunque possibile chiamare il numero di emergenza programmato sul dispositivo.

### Richiesta codice PIN

Usare questa opzione per impostare il telefono veicolare in modo che richieda la digitazione del codice PIN della carta SIM per automobile installata nell'unità radio al momento dell'accensione. Ricordare che alcuni operatori non consentono la disattivazione della richiesta di immissione del codice PIN.

### Cambia codice PIN

Questa opzione consente di modificare il codice PIN della carta SIM veicolare installata nell'unità radio del proprio telefono veicolare. Ricordare che questi codici possono includere solo i numeri da 0 a 9.

Per informazioni dettagliate, vedere "Codici di accesso necessari per la carta SIM" a pagina 11.

### Gruppo chiuso d'utenti

Si tratta di un servizio di rete che specifica un gruppo di persone che possono chiamare o essere chiamate da un certo numero. Per informazioni dettagliate, rivolgersi all'operatore della rete locale o al proprio fornitore di servizi.

Questo servizio consente di scegliere tra tre opzioni:

- **Predefinito**  
Sono attive le impostazioni definite dal proprio fornitore di servizi.
- **Sì**  
Il gruppo chiuso d'utenti è attivo.
- **No**  
Il gruppo chiuso d'utenti è disattivato.

### Numeri consentiti

Se questa funzione è supportata dalla carta SIM veicolare in uso, è possibile limitare le chiamate in uscita ad alcuni numeri telefonici. Per memorizzare e modificare i numeri di questo elenco, è necessario il codice PIN2.



#### **Nota**





Se si desidera usare questa funzione quando si accede alla carta SIM di un telefono cellulare compatibile collegato al proprio telefono veicolare mediante la tecnologia Bluetooth SIM Access Profile, è necessario effettuare le impostazioni corrispondenti nel telefono

cellulare compatibile. Per ulteriori informazioni, consultare la guida d'uso del telefono cellulare con tecnologia Bluetooth in uso.

Questa funzione consente di scegliere tra tre opzioni quando si usa la carta SIM veicolare installata nel proprio telefono veicolare:

- **No**  
La funzione per i numeri consentiti è disattivata.
- **Elenco numeri**  
Questa opzione consente di visualizzare i numeri telefonici che possono essere utilizzati per le chiamate in uscita.
- **Si**  
La funzione per i numeri consentiti è attiva.

Per impostare i numeri consentiti:

- ▶ Nel display in modalità di attesa, premere .
- ▶ Scorrere fino al menu **Impostaz.** e premere .
- ▶ Scorrere fino all'opzione **Impostazioni di protezione** e premere .
- ▶ Scorrere fino all'opzione **Numeri consentiti** e premere .
- ▶ Scorrere fino all'opzione desiderata e premere .
- ▶ Seguire le istruzioni visualizzate sul display.





Per informazioni dettagliate, vedere "Codici di accesso necessari per la carta SIM" a pagina 11.

## Impostazioni dell'equalizzatore

Il telefono veicolare supporta diverse opzioni per l'uscita da un altoparlante:



- Connessione diretta all'altoparlante SP-2 fornito con il telefono.
- Il collegamento ad altoparlanti da autoradio compatibili tramite l'ingresso audio della propria autoradio. In questo caso, è necessario regolare il livello audio in maniera appropriata.
- Il collegamento ad un altoparlante da autoradio compatibile tramite un relè aggiuntivo che smista l'uscita audio verso l'altoparlante (non fornito con il kit). Si raccomanda di chiedere consiglio al tecnico specializzato incaricato di installare il telefono veicolare.

Per effettuare le impostazioni desiderate:

- ▶ Nel display in modalità di attesa, premere .
- ▶ Scorrere fino al menu **Impostaz.** e premere .
- ▶ Scorrere fino all'opzione **Impostazioni equalizzatore** e premere .
- ▶ Scorrere fino all'opzione **Altoparlante** oppure **Altoparl. radio** e premere  per selezionare l'opzione desiderata.

## Ripristino impostazioni iniziali

È possibile riportare tutte le impostazioni di menu ai loro valori originali di fabbrica.

- ▶ Nel display in modalità di attesa, premere .
- ▶ Scorrere fino al menu **Impostaz.** e premere .

- ▶ Scorrere fino all'opzione **Ripristinare impostaz. iniziali?** e premere .
- ▶ Seguire le istruzioni visualizzate sul display.



### **Avvertenza!**

Se si cancella un'impostazione, non è possibile ripristinarla. I dati sono irrimediabilmente persi.

## Voce



Prima di registrare i nomi vocali od utilizzare l'attivazione vocale, è necessario essere al corrente di alcuni elementi essenziali:

- I nomi vocali non dipendono dalla lingua, dipendono dalla voce dell'utente.
- I nomi vocali sono sensibili al rumore di fondo. Registrarli ed effettuare le chiamate in un ambiente silenzioso;
- Quando si registra un nome vocale o si effettua una chiamata utilizzando un nome vocale, parlare con voce chiara verso il microfono.
- I nominativi molto brevi non sono accettati. Utilizzare nomi lunghi ed evitare nomi simili per numeri telefonici diversi.



### **Nota**







È necessario pronunciare il nome esattamente come al momento della registrazione. Questo potrebbe rivelarsi difficile ad esempio in un ambiente rumoroso o durante un'emergenza, pertanto, non confidare mai esclusivamente nella chiamata a riconoscimento vocale.

## Nomi vocali

Si possono assegnare dei **nomi vocali** ai numeri telefonici in modo che il telefono veicolare provi a comporli quando riconosce i relativi nomi.



### Nuovo nome v.



L'opzione **Nuovo nome vocale** consente di registrare un nuovo nome vocale, assegnarlo ad un numero telefonico e memorizzarlo nel telefono veicolare. Nel telefono veicolare possono essere memorizzati fino a 12 nomi vocali con relativi numeri telefonici per ciascun profilo utente. Un nome vocale può essere una qualsiasi parola (o più parole), come ad esempio il nome di una persona.

- ▶ Nel display in modalità di attesa, premere .
- ▶ Scorrere fino al menu **Voce** e premere .
- ▶ Scorrere fino all'opzione **Nomi vocali** e premere .
- ▶ Scorrere fino all'opzione **Nuovo nome vocale** e premere .
- ▶ Scorrere fino al nome desiderato nella rubrica e premere .
- ▶ Scorrere fino al numero desiderato per cui si desidera registrare il nome vocale e premere .
- ▶ Premere di nuovo  e verrà richiesto di pronunciare il nome vocale selezionato per questa voce.
- ▶ Seguire le istruzioni visualizzate sul display.

### Elenco nomi vocali

Per controllare tutti i nomi vocali salvati nella memoria del telefono veicolare e modificarne l'elenco:

- ▶ Nel display in modalità di attesa, premere .
- ▶ Scorrere fino al menu **Voce** e premere .
- ▶ Scorrere fino all'opzione **Nomi vocali** e premere .

- ▶ Scorrere fino all'opzione **Elenco nomi vocali** e premere .
- ▶ Scorrere la rubrica fino al nome che si desidera modificare e premere .
- ▶ Scorrere fino all'opzione desiderata e premere .
- ▶ Seguire le istruzioni visualizzate sul display. Selezionare una delle seguenti opzioni:
  - **Riproduci**  
Questa opzione riproduce il nome vocale così come è stato registrato.
  - **Cambia**  
È possibile sostituire qualunque nome vocale con uno nuovo. Selezionare questa opzione e pronunciare il nuovo nome vocale.
  - **Eliminare nome vocale?**  
Questa opzione cancella un nome vocale e crea lo spazio per uno nuovo.

### Come effettuare una chiamata vocale



Per effettuare una chiamata vocale:

- ▶ Premere .
- Viene visualizzata l'opzione **Parlare ora**.
- ▶ Pronunciare a voce alta e chiaramente il nome vocale associato al numero desiderato.

Il telefono veicolare riproduce il nome vocale registrato e chiama automaticamente il numero telefonico ad esso associato.

- ▶ Per annullare la chiamata vocale, premere .



### Nota

Se si stanno utilizzando auricolari compatibili con tecnologia Bluetooth, premere il tasto sull'auricolare per attivarlo prima di pronunciare il nome vocale.

## Comandi vocali

Il telefono dispone di una serie di funzioni che possono essere attivate tramite un comando vocale. Un nome vocale può essere assegnato ad un massimo di tre comandi contenuti nell'elenco. È possibile attivare il comando vocale nello stesso modo in cui si effettua una chiamata tramite nome vocale. Sono disponibili tre opzioni:

- **Riproduci**

Questa opzione consente di riprodurre le registrazioni selezionate. L'ultima registrazione effettuata viene riprodotta per prima. Premere  durante l'ascolto di una registrazione per saltarla e passare a quella successiva.

- **Scarica rubrica**

È possibile utilizzare questa funzione per copiare le voci della rubrica da un telefono cellulare compatibile che supporti la tecnologia senza fili Bluetooth o dalla carta SIM inserita nel telefono cellulare compatibile alla memoria del telefono veicolare. Se è stato stabilito un collegamento Bluetooth SIM Access Profile senza fili, le voci della rubrica







memorizzate sul telefono cellulare compatibile verranno automaticamente scaricate.

- **Collega ad auricol. Bluetooth**

Questa opzione consente di stabilire un collegamento senza fili ad un auricolare associato compatibile che supporti la tecnologia Bluetooth. Se non esiste alcun auricolare associato al telefono veicolare, viene visualizzata l'opzione **Cerca accessori audio**. Per informazioni dettagliate, vedere "Ricerca dei dispositivi che supportano la tecnologia Bluetooth" a pagina 53.

## Nuovi comandi vocali

Questa opzione consente di registrare un comando vocale (una o più parole che agiscono da comando parlato) ed assegnarlo ad una funzione contenuta nell'elenco dei comandi vocali.

- ▶ Nel display in modalità di attesa, premere .
- ▶ Scorrere fino al menu **Voce** e premere .
- ▶ Scorrere fino all'opzione **Comandi vocali** e premere .
- ▶ Scorrere fino all'opzione **Nuovo comando vocale** e premere .
- ▶ Scorrere fino alla funzione per cui si desidera registrare un comando vocale e premere .
- ▶ Premere di nuovo  e verrà richiesto di pronunciare il nome vocale selezionato per questa voce.
- ▶ Seguire le istruzioni visualizzate sul display.

L'elenco comandi vocali contiene le funzioni del telefono associate ai comandi vocali. Ciascuna funzione nell'elenco può

essere visualizzata e modificata utilizzando le opzioni di seguito riportate:

- **Riproduci comandi vocali**  
Questa opzione riproduce il comando vocale così come è stato registrato.
- **Cambia**  
Si può registrare un nuovo comando vocale sostituendone uno esistente.
- **Eliminare comando vocale?**  
Questa opzione cancella un comando vocale e crea lo spazio per uno nuovo.

Prima di utilizzare i comandi vocali, notare che:

- I comandi vocali non dipendono dalla lingua, dipendono dalla voce dell'utente.
- I comandi vocali sono sensibili al rumore di fondo. Registrarli ed effettuare le chiamate in un ambiente silenzioso.
- È necessario pronunciare il comando esattamente come al momento della registrazione.
- I comandi molto brevi non sono accettati. Utilizzare nomi lunghi ed evitare nomi simili per numeri telefonici diversi.

È possibile utilizzare la scelta rapida per accedere all'elenco dei comandi vocali direttamente dal display in modalità di attesa:

- ▶ Premere  e scorrere verso sinistra.
- ▶ Ora è possibile visualizzare l'elenco dei [comandi vocali](#).
- ▶ Seguire le istruzioni visualizzate sul display.

## Attivazione di un comando vocale



### Nota

Quando un'applicazione che utilizza la connessione GPRS invia o riceve dati, non è possibile attivare un comando vocale. Per farlo, occorre prima chiudere l'applicazione che utilizza la connessione GPRS.



Per attivare un comando vocale:

- ▶ Premere .
- ▶ Viene visualizzata l'opzione [Parlare ora](#).
- ▶ Pronunciare il comando con voce forte e chiara.

Il telefono veicolare riproduce il comando vocale registrato e chiama automaticamente il numero telefonico ad esso associato.

## Registratore



La funzione di registrazione consente di registrare parti di conversazione, suoni o una chiamata attiva. Ciò è particolarmente utile quando si vuole prendere nota di informazioni nel corso di una chiamata. Ad esempio, si può registrare un nome o un numero telefonico da appuntare per iscritto in seguito.



### Avvertenza!

Rispettare tutte le leggi locali che regolano la registrazione delle telefonate. Non utilizzare questa funzione in maniera illegale.

Si possono effettuare fino a 10 registrazioni, a condizione che non si superi il tempo di registrazione totale di tre minuti. Ciascuna registrazione viene memorizzata insieme al numero sequenziale e alla durata e all'ora della chiamata.

Le nuove registrazioni vengono memorizzate automaticamente. Quando la memoria è piena, sul display compare il messaggio **Mem. insuff. per salvare**. Per poter effettuare altre registrazioni, è necessario cancellare alcune di quelle più vecchie.



### Nota

Si potrà facilmente riprodurre una registrazione utilizzando un comando vocale. Pronunciare il comando vocale ed il telefono veicolare comincia a riprodurre l'ultima registrazione. Premere  per passare alla registrazione successiva.







### Nota

Per usare questa selezione rapida, è necessario assegnare un comando vocale a questa funzione nel proprio telefono veicolare. Per informazioni dettagliate, vedere "Comandi vocali" a pagina 45.



## Registra

Questa opzione consente di registrare brani di conversazione e memorizzarli automaticamente.

Per effettuare una registrazione:

- ▶ Nel display in modalità di attesa, premere .
- ▶ Scorrere fino al menu **Regist.!** e premere .
- ▶ Scorrere fino all'opzione **Registra** e premere .
- ▶ Per terminare la registrazione, premere .

È inoltre possibile utilizzare questa funzione nel corso di una chiamata.

- ▶ Tenere premuto  per avviare la registrazione.
- ▶ Per terminare la registrazione, premere .







Tutte le registrazioni vengono memorizzate e numerate.

Sono disponibili due opzioni per le registrazioni: **Riproduci** ed **Elimina**.

## Riproduci





Consente di riprodurre la registrazione selezionata.

Per visualizzare l'elenco delle registrazioni e selezionarne una per la riproduzione:

- ▶ Nel display in modalità di attesa, premere .
- ▶ Scorrere fino al menu **Registraz.** e premere  per visualizzare l'elenco delle registrazioni.
- ▶ Scorrere fino alla registrazione desiderata e premere .
- ▶ Scorrere fino all'opzione **Riproduci** e premere . Viene riprodotta la registrazione selezionata.
- ▶ Premere  per ritornare all'elenco delle registrazioni o all'opzione di menu precedente.
- ▶ Per terminare la riproduzione della registrazione, premere .

### Elimina

È possibile usare questa opzione per cancellare una registrazione al fine di far spazio ad altre registrazioni.

- ▶ Nel display in modalità di attesa, premere .
- ▶ Scorrere fino al menu **Registraz.** e premere .
- ▶ Scorrere fino alla registrazione desiderata e premere .
- ▶ Scorrere fino all'opzione **Elimina** e premere .
- ▶ Premere di nuovo  per passare alla registrazione successiva.

## Tecnologia senza fili Bluetooth



La tecnologia senza fili Bluetooth è uno standard internazionale per le comunicazioni senza fili a breve distanza che consente di stabilire una

connessione tra il proprio telefono veicolare ed un dispositivo compatibile capace di supportare la tecnologia senza fili Bluetooth. Tali dispositivi possono essere, ad esempio, telefoni cellulari, computer portatili o auricolari senza fili.

Poiché i dispositivi con tecnologia Bluetooth comunicano mediante onde radio, non è necessario che il telefono e l'altro dispositivo si trovino uno di fronte all'altro. È sufficiente che i dispositivi si trovino entro un raggio di 10 metri l'uno dall'altro, sebbene il collegamento possa essere soggetto a interferenze dovute a ostruzioni, quali la carrozzeria del veicolo o altri dispositivi elettronici.



### Nota

Se si desidera utilizzare questa funzione, accertarsi che il telefono veicolare e l'altro dispositivo che supporta la tecnologia Bluetooth siano accesi. In alcuni paesi potrebbero esistere delle limitazioni all'uso di tali dispositivi. Per informazioni, consultare le autorità locali.





### Attivazione e disattivazione della funzione Bluetooth.

La funzione Bluetooth è sempre attiva sul telefono veicolare. Tuttavia, in altri dispositivi con tecnologia Bluetooth, come, ad esempio, i telefoni cellulari, potrebbe essere necessario attivare o disattivare la funzione Bluetooth. Accertarsi che la funzione Bluetooth sia attiva su tutti i dispositivi con tecnologia senza fili Bluetooth che si desidera utilizzare in connessione al proprio telefono veicolare.

Per informazioni dettagliate, vedere la guida d'uso del dispositivo in questione.

### Ricerca di accessori audio

È possibile ricercare un auricolare senza fili con tecnologia Bluetooth.

- ▶ Nel display in modalità di attesa, premere .
- ▶ Scorrere fino al menu **Bluetooth** e premere .
- ▶ Scorrere fino all'opzione **Cerca accessori audio** e premere .

Il telefono veicolare inizia a ricercare gli accessori che supportano la tecnologia senza fili Bluetooth. Gli accessori trovati vengono visualizzati in un elenco, con l'ultimo accessorio rilevato elencato in fondo.

- ▶ Scorrere per avanzare nella lettura dell'elenco.
- ▶ Premere  per avviare l'associazione.



### Nota

Il telefono veicolare è in grado di trovare un auricolare senza fili con tecnologia Bluetooth solo se non vi è un collegamento senza fili Bluetooth attivo dall'auricolare senza fili ad un altro dispositivo compatibile che supporta la tecnologia Bluetooth. Pertanto, per passare ad un auricolare senza fili con tecnologia Bluetooth, potrebbe essere necessario interrompere un collegamento senza fili Bluetooth preesistente (ad esempio, ad un telefono cellulare).

### Associazione del telefono ai dispositivi con tecnologia Bluetooth

Per creare un collegamento, potrebbe essere necessario scambiare i codici di accesso Bluetooth con il dispositivo al quale ci si collega per la prima volta. Tale operazione è detta "associazione". Il codice di accesso Bluetooth consiste in un codice numerico lungo da 1 a 16 cifre. Se viene richiesta l'immissione di un codice d'accesso, sarà necessario immettere il codice d'accesso fornito insieme al dispositivo.







Quando si stabilisce un collegamento a dispositivi quali i telefoni cellulari con tecnologia Bluetooth, in alcuni casi è possibile utilizzare un codice d'accesso temporaneo creato direttamente dall'utente. Tale codice viene utilizzato una sola volta e non occorre memorizzarlo. Immettere il codice d'accesso nei due dispositivi che condividono un collegamento Bluetooth. Poi seguire le istruzioni visualizzate sui display dei due dispositivi.

Per avviare l'associazione, selezionare un dispositivo nell'elenco:

- ▶ Scorrere fino al dispositivo desiderato e premere .





### Visualizzazione dei dispositivi connessi

Per visualizzare i dispositivi con tecnologia Bluetooth attualmente attivi e collegati al proprio telefono veicolare:

- ▶ Nel display in modalità di attesa, premere .
- ▶ Scorrere fino al menu **Bluetooth** e premere .
- ▶ Scorrere fino all'opzione **Visual. dispositivi connessi** e premere .
- ▶ Scorrere fino al dispositivo con tecnologia Bluetooth desiderato e premere .
- ▶ Scorrere fino all'opzione desiderata e premere .
- ▶ Premere  per ritornare al menu precedente. Tenere premuto  per ritornare al display in modalità di attesa.

### Visualizzazione dei dispositivi associati

È possibile visualizzare un elenco dei dispositivi associati con la tecnologia senza fili Bluetooth per creare un collegamento ad un dispositivo associato o modificare l'elenco dei dispositivi associati.

- ▶ Nel display in modalità di attesa, premere .
- ▶ Scorrere fino al menu **Bluetooth** e premere .
- ▶ Scorrere fino all'opzione **Visual. dispositivi associati** e premere  per aprire l'elenco dei dispositivi associati.
- ▶ Scorrere fino al dispositivo desiderato e premere .

- ▶ Scorrere fino all'opzione desiderata e premere .
- ▶ Seguire le istruzioni visualizzate sul display.

Questa funzione richiama un elenco di tutti i dispositivi con tecnologia Bluetooth associati. L'ultima associazione viene elencata per prima. Alcune delle opzioni di seguito riportate potrebbero essere disponibili a seconda dello stato del dispositivo o del collegamento.

### Crea connessione

Questa opzione stabilisce un collegamento senza fili tra il telefono ed un dispositivo con tecnologia Bluetooth associato.

### Elimina associazione



Questa opzione elimina un dispositivo dall'elenco dei dispositivi associati con tecnologia Bluetooth.













### Richiedi autorizzazione

È possibile specificare se il collegamento al dispositivo associato deve essere stabilito automaticamente (**No**) o se il telefono veicolare deve prima richiedere l'autorizzazione (**Si**) quando il dispositivo da associare rientra nel raggio Bluetooth consentito per il telefono veicolare.

### Modifica nome Bluetooth



Questa opzione cambia il nome del dispositivo con tecnologia Bluetooth associato al proprio telefono veicolare.

- ▶ Nel display in modalità di attesa, premere .
- ▶ Scorrere fino al menu **Bluetooth** e premere .

- ▶ Scorrere fino all'opzione **Visual. dispositivi associati** e premere .
- ▶ Scorrere fino al nome del dispositivo desiderato e premere .
- ▶ Scorrere fino all'opzione **Modificare nome Bluetooth?** e premere .
- ▶ I dispositivi associati al telefono veicolare vengono visualizzati insieme ai rispettivi nomi Bluetooth. Scorrere fino al dispositivo desiderato e premere .
- ▶ Scorrere fino all'opzione **Si** o **No** e premere .  
Se si seleziona **Si**, verrà visualizzato il nome Bluetooth in uso al momento.
- ▶ Usare l'editor di testo del tasto Navi per apportare le modifiche desiderate.
- ▶ Premere  per cancellare un carattere.
- ▶ Premere  per salvare una voce.
- ▶ Viene visualizzato il messaggio **Voce completata?**. Scorrere fino a **Si**, e premere  per confermare.
- ▶ Il telefono veicolare appare sul display come "Nokia 810". Premere  per selezionare il dispositivo.
- ▶ Viene visualizzato il messaggio **Modificare nome Bluetooth?**
- ▶ Scorrere fino all'opzione **Si** o **No** e premere  per selezionarla.
- ▶ Se si seleziona **Si**, è ora possibile usare l'editor di testo per modificare il nome.
- ▶ Premere  per cancellare un carattere.
- ▶ Una volta inseriti i caratteri desiderati, premere .
- ▶ Viene visualizzato il messaggio **Voce completata?**. Scorrere fino a **Si**, e premere  per salvare il nome.

### Nome Bluetooth del telefono veicolare

Questa opzione consente di modificare il nome Bluetooth del telefono veicolare visualizzato dagli altri dispositivi. Per modificare il nome, utilizzare la tastiera alfanumerica. L'impostazione di fabbrica è "Nokia 810".

- ▶ Nel display in modalità di attesa, premere .
- ▶ Scorrere fino al menu **Bluetooth** e premere .
- ▶ Scorrere fino all'opzione **Nome Bluetooth** e premere .

## Dati utente



Il telefono veicolare è in grado di memorizzare e amministrare dati o impostazioni usando due diversi profili utente. Un profilo utente può contenere

la rubrica, i nomi vocali e i comandi vocali o le impostazioni del telefono veicolare. Ora è possibile, per due utenti che usano lo stesso veicolo, accedere ai propri dati utente personalizzati usando la stessa carta SIM attivando semplicemente il proprio profilo utente.



### Nota

L'indicatore del profilo utente attivo al momento viene visualizzato sul display nella riga relativa allo stato. Se è attivo il profilo utente 1, viene visualizzata l'icona . Se è attivo il profilo utente 2, viene visualizzata l'icona . Almeno uno dei due profili utente è sempre attivo nel telefono veicolare. Quando si utilizza il telefono veicolare per la prima volta, è attivo il profilo utente 1.

## Scarica rubrica

Si può utilizzare questa funzione per copiare le voci della rubrica da una carta SIM per automobile inserita nel telefono veicolare o da un telefono cellulare compatibile che supporta la tecnologia senza fili Bluetooth alla memoria del telefono veicolare.



### Nota

Per scaricare la rubrica, alcuni telefoni che utilizzano il sistema operativo Symbian necessitano dell'installazione di un'applicazione aggiuntiva. La guida per il software e per l'installazione può essere scaricata gratuitamente dal sito Web di Nokia: <http://www.nokia.com/support>.



### Nota

Non è possibile accedere direttamente alle voci della rubrica memorizzate su una carta SIM inserita nel telefono veicolare. Per accedere a questi numeri, è necessario copiarli nella memoria del telefono veicolare. Seguire le istruzioni visualizzate sul display.

- ▶ Nel display in modalità di attesa, premere .
- ▶ Scorrere fino al menu **Dati utente** e premere .
- ▶ Scorrere fino all'opzione **Scarica rubrica** e premere .

## Dispositivi con tecnologia Bluetooth associati

- ▶ Scorrere fino al telefono cellulare compatibile con tecnologia Bluetooth (il nome verrà visualizzato nell'elenco dei dispositivi associati) di cui si desidera scaricare la rubrica tramite il collegamento senza fili Bluetooth nella memoria del telefono veicolare.
- ▶ Premere per iniziare a copiare le voci.



### Nota

È possibile disattivare l'opzione **Richiedi autorizzazione** nei telefoni cellulari compatibili in modo che i collegamenti tra i dispositivi tramite la tecnologia senza fili Bluetooth possano essere stabiliti automaticamente senza accettazione o autorizzazione separata. Per fare ciò, scorrere fino all'opzione di menu **Visual. dispositivi associati**, selezionare l'opzione **Richiedi autorizzazione** e impostarla su **No**. Per ulteriori informazioni, consultare la guida d'uso del telefono cellulare con tecnologia Bluetooth in uso.

### Carta SIM

- ▶ Premere  per copiare le voci della rubrica dalla carta SIM inserita nell'unità radio alla memoria del telefono veicolare.



### Ricerca dei dispositivi che supportano la tecnologia Bluetooth

- ▶ Scorrere fino all'opzione **Cerca dispositivi Bluetooth** e premere  per selezionarla, se si desidera eseguire il download da un dispositivo non associato al telefono veicolare.

### Cambia utente

Si possono salvare due profili utente sul proprio telefono veicolare. I profili correntemente attivi sono sempre visualizzati sul display per mezzo di due indicatori:

-  **Utente 1**
-  **Utente 2**

- ▶ Nel display in modalità di attesa, premere .
- ▶ Scorrere fino al menu **Dati utente** e premere .
- ▶ Scorrere fino a **Passa a utente 1** oppure **Passa a utente 2** e premere  per selezionare l'opzione desiderata.
- ▶ Il profilo utente selezionato è attivato.

Potrebbe essere necessario inserire il codice PIN della carta SIM.

### Memoria telefono

Si possono copiare i dati della rubrica da qualunque telefono cellulare compatibile che supporti la tecnologia senza fili Bluetooth al proprio telefono veicolare. Selezionare una delle seguenti opzioni:

- **Memoria SIM e telefono**  
Questa impostazione predefinita consente di copiare i dati della rubrica sia dalla carta SIM che dalla memoria interna di un telefono cellulare alla memoria interna del telefono veicolare.
- **Memoria SIM**  
Questa opzione consente di copiare la rubrica solo dalla carta SIM del telefono cellulare alla memoria interna del telefono veicolare.
- **Memoria telefono**  
Questa opzione copia le voci della rubrica dalla memoria interna del telefono cellulare alla memoria interna del telefono veicolare.

## 7. Comunicazione dati

### Tecnologia senza fili Bluetooth

La tecnologia senza fili Bluetooth abilita il collegamento senza fili tra dispositivi elettronici compatibili che si trovano entro un raggio massimo di 10 metri. Utilizzare il telefono veicolare Nokia come modem per trasmissioni fax o dati o per abilitare la connessione senza fili ad accessori compatibili con tecnologia Bluetooth.



#### Nota

In alcuni paesi, potrebbero essere in vigore delle limitazioni relative all'uso dei dispositivi con tecnologia senza fili Bluetooth. Consultare il rivenditore e le autorità locali.

### Invio e ricezione di biglietti da visita

Si possono inviare o ricevere i dati relativi ad una persona sia sotto forma di biglietto da visita tramite Bluetooth che sotto forma di messaggio di testo.

#### Ricezione di un biglietto da visita

Accertarsi che il telefono veicolare sia pronto a ricevere dati tramite la tecnologia senza fili Bluetooth.

L'utente dell'altro telefono compatibile può ora inviare il proprio biglietto da visita e numero telefonico usando il mezzo desiderato.

Una volta ricevuto il biglietto da visita tramite Bluetooth o messaggio di testo, premere il tasto Navi  e selezionare l'opzione [Salva](#) per memorizzarlo nel telefono veicolare. Se non si desidera salvare il biglietto da visita, selezionare [Rifiuta](#).

### Invio di un biglietto da visita

È possibile inoltrare un biglietto da visita ricevuto ad un telefono cellulare compatibile usando la tecnologia senza fili Bluetooth, se il telefono la supporta, oppure a qualunque dispositivo palmare che supporti lo standard vCard tramite SMS.

Selezionare l'opzione [Inoltra](#) per il biglietto da visita ricevuto oppure, se si desidera anche memorizzarlo sul proprio telefono, selezionare [Salva e inoltra](#).

Per inviare un biglietto da visita tramite Bluetooth, selezionare [Via Bluetooth](#). Per inviare un biglietto da visita come messaggio di testo, selezionare [Via SMS](#).

### GPRS (General Packet Radio Service)

GPRS è la tecnologia che consente di utilizzare i telefoni cellulari per inviare e ricevere dati in modo più veloce attraverso la rete mobile (servizio di rete). In tal senso, la tecnologia GPRS è un tipo di trasporto dati che abilita l'accesso senza fili a reti di dati come ad esempio Internet. Le applicazioni che possono utilizzare la tecnologia GPRS sono il protocollo WAP, la messaggistica SMS e la connessione remota GPRS.

Per utilizzare la tecnologia GPRS, è necessario abbonarsi al servizio GPRS. Per i dettagli sulla disponibilità e

sull'abbonamento al servizio GPRS, rivolgersi all'operatore della rete locale o al proprio fornitore di servizi.

Per informazioni dettagliate, vedere "Impostazioni del modem GPRS (servizio di rete)" a pagina 40.

## HSCSD (High Speed Circuit Switched Data)

Questo telefono veicolare consente di utilizzare i servizi di dati ad alta velocità GSM (servizio di rete).

La modalità ad alta velocità può essere utilizzata quando il telefono veicolare è connesso ad un computer compatibile tramite un cavo RS232 o la tecnologia senza fili Bluetooth e quando i driver del modem che supportano il software per la trasmissione di dati ad alta velocità sono installati sul computer e il telefono veicolare stesso è selezionato quale modem attivo.

Per informazioni sulla disponibilità e sull'abbonamento ai servizi di dati ad alta velocità, rivolgersi all'operatore della rete locale o al proprio fornitore di servizi.

## Informazioni di riferimento

### Trasmissione cellulare

Il telefono veicolare utilizza le capacità di trasmissione dati della rete GSM per inviare fax, messaggi di testo e messaggi di posta elettronica, nonché per stabilire collegamenti con computer remoti (servizi di rete).

### Funzionalità GSM del telefono veicolare

Si consiglia di portare il veicolo in una zona raggiunta da un segnale cellulare potente. Un segnale potente consente una trasmissione dati più efficiente.

La trasmissione dati tramite rete cellulare è soggetta ad un certo numero di fattori che sono causa di interferenza.

### Rumore

L'interferenza radio causata da altri dispositivi o apparecchiature elettroniche o dal traffico circostante può influire negativamente sulla qualità della trasmissione.

### Handover

Quando l'utente del telefono veicolare transita da una cella di rete ad un'altra, la potenza del segnale sul canale diminuisce e la centrale cellulare può trasferire l'utente ad un'altra cella e frequenza, dove il segnale è più potente. Un handover può avvenire anche quando l'utente è fermo a causa delle variazioni di carico del traffico cellulare. Tali handover possono provocare dei ritardi.

### Punti morti e cadute di segnale

I "punti morti" sono zone in cui è impossibile ricevere i segnali radio. Le cadute di segnale avvengono quando l'utente del telefono veicolare attraversa una zona in cui il segnale radio è bloccato o attenuato da ostacoli naturali o artificiali, quali colline o palazzi.

### Degrado del segnale

A causa della distanza da una "stazione base" o degli ostacoli che si frappongono tra il telefono veicolare e la "base station",

la potenza del segnale radio di una cella potrebbe non risultare sufficientemente potente e stabile per garantire una trasmissione o ricezione dati priva di problemi. Pertanto, quando si utilizza il telefono veicolare, tenere presenti i seguenti fattori per garantirsi comunicazioni ottimali:

La trasmissione di dati e fax risulterà ottimale a veicolo fermo. Non è consigliabile tentare la trasmissione dati con il veicolo in movimento. La trasmissione di fax è più soggetta ad impedimenti rispetto alla trasmissione di dati o messaggi di testo.

Verificare la potenza del segnale sul display del telefono veicolare. Se i segnali cellulari non sono sufficientemente potenti per sostenere una chiamata vocale, non è consigliabile tentare la trasmissione dati fino a che non si raggiunge una zona con copertura migliore.

### Trasferimento dati tramite l'interfaccia RS232

Collegare il proprio computer portatile compatibile al telefono veicolare mediante il cavo adattatore (D-SUB/western da 9 a 10 pin) fornito con il telefono.

Se si desidera trasferire dati tra il telefono veicolare ed un portatile compatibile, collegare il connettore Western Connector a 10 pin alla porta che si trova sull'unità radio. Il connettore D-SUB9 va collegato al portatile. Si può anche collegare un dispositivo fax cellulare. Per informazioni dettagliate, vedere "Panoramica sul telefono veicolare e sui componenti del kit vivavoce" a pagina 7.

Per utilizzare il modem, è necessario selezionare sul portatile la velocità di trasmissione standard di 19.200 bps. Per ulteriori dettagli, vedere il sito Web di Nokia: <http://www.nokia.com>.



## 8. Installazione

### Telefono veicolare Nokia 810

Il telefono Nokia 810 è progettato per l'installazione sui veicoli a motore. Il telefono veicolare include un kit vivavoce che consente di effettuare chiamate senza portare il telefono all'orecchio ed un microtelefono separato comodo da usare ed un display facile da leggere.

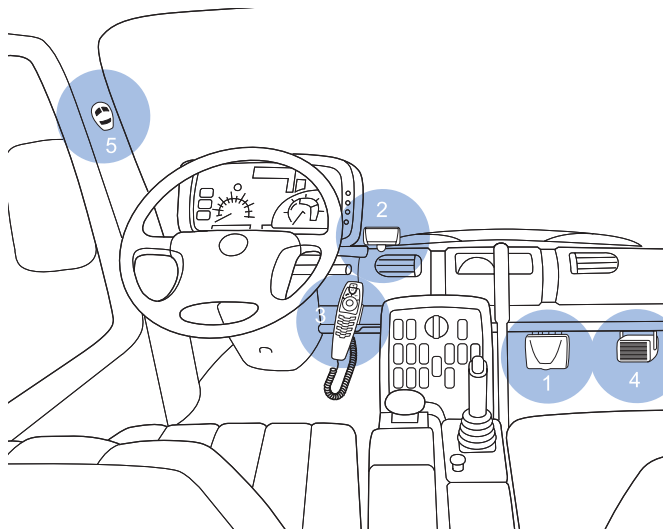

Telefono veicolare.



#### Nota

Il telefono veicolare Nokia 810 può essere installato soltanto da tecnici qualificati utilizzando i componenti originali Nokia forniti. Notare che la mancata osservanza di tale requisito renderà inapplicabile la garanzia. Gli utenti finali devono ricordare che il telefono veicolare include apparecchiature complesse che richiedono un'installazione professionale eseguita con attrezzi specifici ed un adeguato know-how.



#### Nota

Notare che le istruzioni contenute nella guida all'installazione sono da considerarsi come direttive generiche applicabili all'installazione su un'automobile. Tuttavia, in considerazione della grande varietà di tipi e modelli di automobili disponibili sul mercato, questa guida non può considerare i singoli requisiti tecnici come validi per ogni singolo veicolo. Rivolgersi all'assistenza del veicolo in questione per ulteriori dettagli tecnici su di esso.

Per informazioni e/o istruzioni più dettagliate inerenti il funzionamento, le precauzioni per l'uso e la manutenzione del telefono veicolare, vedere "Informazioni importanti sulla sicurezza" a pagina 63 e "Precauzioni e manutenzione" a pagina 62.

## La sicurezza è la cosa più importante



### Nota

Prima di iniziare l'installazione, leggere le direttive sulla sicurezza riportate qui di seguito.

- Accertarsi che il quadro del veicolo sia spento e scollegare la batteria del veicolo prima di iniziare l'installazione ed accertarsi altresì che essa non possa essere inavvertitamente ricollegata.
- Non fumare mentre si lavora sul veicolo. Accertarsi che nei pressi non vi sia alcuna fonte di fuoco o calore eccessivo.
- Durante l'installazione prestare la massima attenzione a non danneggiare i fili elettrici, i tubi della benzina o dell'olio dei freni o altri dispositivi di sicurezza del veicolo.
- Durante l'installazione del telefono veicolare, prestare la massima attenzione a non intralciare in alcun modo i dispositivi di guida (freni, volante, ecc.) fondamentali per un sicuro utilizzo del veicolo. Verificare che l'area di espansione dell'air bag non sia bloccata od ostacolata in alcun modo.
- I segnali a radiofrequenza RF possono alterare il funzionamento di sistemi elettronici non installati o schermati in modo appropriato sui veicoli a motore (ad esempio, sistemi di iniezione elettronica, sistemi ABS, sistemi di controllo elettronico della velocità, air bag). Qualora si riscontri anche il minimo problema o la minima alterazione di funzionamento di tali sistemi, si consiglia di rivolgersi all'assistenza del veicolo.

- Il telefono veicolare va utilizzato esclusivamente con una tensione operativa di 12 V con il polo negativo a massa. La mancata osservanza di tale requisito può provocare danni al sistema elettrico del veicolo.
- Non utilizzare il telefono veicolare per troppo tempo a motore spento, in quanto ciò rischia di scaricare completamente la batteria del veicolo.
- Per il rispetto delle norme sull'esposizione alle radiofrequenze per i dispositivi ricetrasmittenti mobili, è necessario mantenere una distanza di almeno 20 cm tra l'antenna e le persone.

## Montaggio

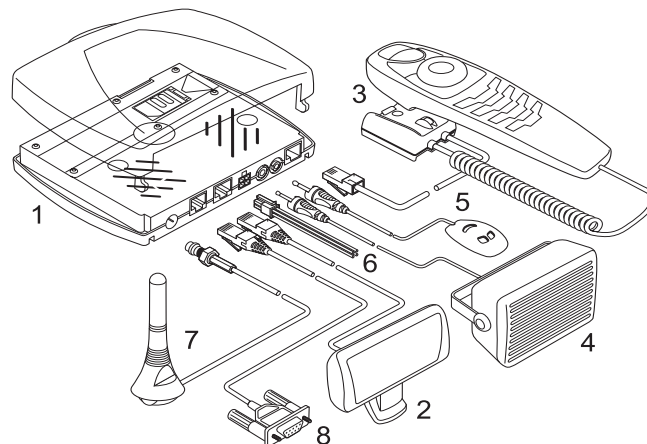

Apparecchiature telefoniche e connessioni via cavo

### Unità radio TFE-4R (Pos. 1)

Si consiglia di montare l'unità radio TFE-4R in una posizione poco in vista all'interno del veicolo. Tuttavia, accertarsi che la posizione in cui viene installata l'unità radio sia comunque comoda per l'inserimento della carta SIM e che i cavi del microfono e degli altoparlanti siano in grado di raggiungere i punti in cui si ha intenzione di installare questi componenti.



#### Nota

Nell'installare l'unità radio, accertarsi che la slitta venga montata in modo tale che l'unità sia rivolta verso il fronte del veicolo oppure verso l'alto o verso il basso, mai verso i sedili passeggeri. In caso di incidente, l'unità radio potrebbe fuoriuscire dalla sua sede e provocare danni a persone o cose.

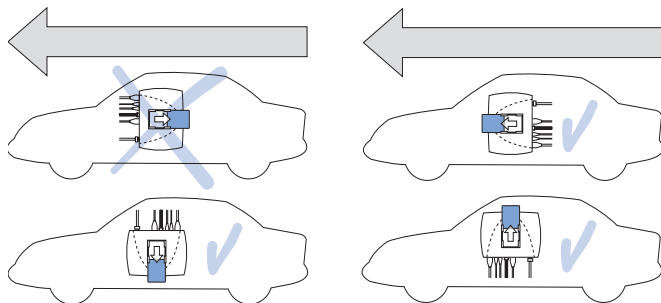

Installazione dell'unità radio nel veicolo

### Display XDW-1R (Pos. 2)

Il display va montato sul cruscotto o in un punto dell'abitacolo in cui risulti chiaramente visibile per l'utente, ma senza costituire intralcio per la guida.

Per qualunque domanda inerente l'installazione del telefono veicolare, rivolgersi al tecnico qualificato che sarà lieto di fornirvi ogni chiarimento in merito al modo migliore di installare il display. Alcuni metodi di montaggio non richiedono fori.

Ricordare che tutte le apparecchiature vanno montate in modo tale da non costituire intralcio alla guida.

### Microtelefono HSU-4 (Pos. 3)

Il microtelefono viene fornito con un supporto che va fissato in un punto appropriato facilmente raggiungibile dall'utente. Tuttavia, prestare particolare attenzione nell'evitare che la posizione del microtelefono intralci le operazioni di guida. Accertarsi che il cavo di collegamento possa raggiungere facilmente la radio. La posizione migliore per il microtelefono è orizzontalmente sul cruscotto tra il sedile del conducente e quello anteriore del passeggero.

### Altoparlante SP-2 (Pos. 4)

Per garantirsi una buona acustica, montare l'altoparlante in modo che punti in direzione dell'utente. Si consiglia di montare l'altoparlante ad almeno 1 metro di distanza dal microfono per evitare il ritorno.

## Microfono MP-2 (Pos. 5)



### Nota

Utilizzare solo il microfono MP-2 fornito con il telefono veicolare. L'utilizzo di ogni altro microfono, ad esempio uno già installato sul veicolo, potrebbe impedire il corretto funzionamento del telefono veicolare a causa, tra l'altro, del rumore di fondo.

Montare il microfono vivavoce in modo che risulti rivolto in direzione della bocca del conducente ad una distanza ottimale di circa 30 cm. L'esperienza dimostra che i punti migliori sono vicino allo specchietto retrovisore interno o a sinistra del parasole. Accertarsi che il microfono non costituisca intralcio alla guida. Si consiglia di montare il microfono ad almeno 1 metro di distanza dall'altoparlante del telefono veicolare per evitare il ritorno.

Si faccia attenzione a non montare il microfono in una posizione esposta al flusso proveniente dalle bocchette d'aria. Evitare di far passare i cavi del microfono nell'impianto elettrico, di ventilazione o riscaldamento. Usare il nastro biadesivo fornito per fissare il microfono, in quanto ciò eviterà che il rumore esterno della carrozzeria venga diffuso all'interno dell'abitacolo.

Quando si riceve o si effettua una chiamata, il sistema disattiva automaticamente il volume dell'autoradio e la chiamata viene trasferita direttamente all'altoparlante del telefono veicolare.

## Cavo PCU-4 (Pos. 6)

Questo cavo collega il telefono veicolare all'impianto elettrico del veicolo. Vedere lo schema elettrico per istruzioni precise.



### Nota

Quando si passano i cavi, non posizionarli troppo vicino ai componenti elettrici ed elettronici del veicolo per evitare interferenze elettromagnetiche.

Accertarsi che i cavi non siano posizionati in modo tale da essere soggetti ad usura meccanica (ad esempio, se passati sotto i sedili o lungo bordi taglienti).

## Antenna GSM (Pos. 7)(non inclusa con il prodotto)

Questo telefono veicolare è progettato per essere collegato ad un'antenna GSM esterna. Tuttavia, se la propria auto è dotata di un'antenna radio/GSM compatibile con filtro separatore di banda, è possibile utilizzare quella.

Se la propria auto non è dotata di antenna GSM, rivolgersi al rivenditore per informazioni sul punto migliore per installarla e le eventuali direttive d'installazione.

## Cavo RS232 AD-3 (Pos. 8)

Un cavo d'interfaccia RS232 consente di collegare il telefono veicolare alla porta seriale di un computer portatile compatibile.



Per informazioni dettagliate, vedere "Codici di accesso necessari per la carta SIM" a pagina 11.

### Impostazioni per l'audio

Il telefono veicolare supporta diverse opzioni per l'uscita da un altoparlante:

- Connessione diretta all'altoparlante SP-2 fornito con il telefono.
- Il collegamento ad un altoparlante da autoradio compatibile tramite un relè aggiuntivo che smista l'uscita audio verso l'altoparlante (non fornito con il kit).
- Il collegamento ad altoparlanti da autoradio compatibili tramite l'ingresso line-in della propria autoradio. Se si seleziona questa opzione, occorre regolare il livello audio di conseguenza.

Per impostare l'audio, selezionare il menu [Impostaz.](#):

- ▶ Scorrere fino all'opzione [Impostazioni equalizzatore](#) e premere .
- ▶ Scorrere fino all'opzione desiderata e premere .

### Test di funzionamento

Una volta completata l'installazione del telefono veicolare, è necessario verificarne il funzionamento. Durante il test di funzionamento dell'apparecchio, è opportuno verificare anche che l'installazione sia stata eseguita in maniera tale da non costituire in alcun modo intralcio alla guida del veicolo.



#### Nota

Per eseguire un collegamento senza fili tra il telefono veicolare ed un accessorio compatibile con la tecnologia Bluetooth, accertarsi che i dispositivi si trovino entro la

portata della trasmissione Bluetooth. Si tenga presente che eventuali dispositivi esterni necessitano di notevole potenza per questa funzione (verificare la batteria).

### La confezione include

- Unità radio TFE-4R
- Display XDW-1R
- Microtelefono HSU-4
- Altoparlante SP-2
- Microfono MP-2
- Cavo PCU-4
- Cavo RS232 AD-3

## 9. Precauzioni e manutenzione

Questo telefono veicolare, particolarmente curato nel design, è un prodotto molto sofisticato e deve essere trattato con cura. I suggerimenti di seguito riportati aiuteranno l'utente a rispettare le condizioni espresse nella garanzia e ad assicurare una lunga durata dell'apparecchio nel tempo.

- Tenere il telefono veicolare ed i suoi accessori lontano dalla portata dei bambini piccoli.
- Evitare che il telefono veicolare si bagni. La pioggia, l'umidità ed i liquidi o la condensa in genere contengono sostanze minerali corrosive che possono danneggiare i circuiti elettronici.
- Non usare o lasciare il telefono veicolare in ambienti particolarmente polverosi o sporchi, in quanto potrebbero venirne irrimediabilmente compromessi i meccanismi.
- Non lasciare il telefono veicolare in ambienti particolarmente caldi. Temperature troppo elevate possono ridurre la durata dei circuiti elettronici, danneggiare le batterie e deformare o fondere le parti in plastica.
- Non lasciare il telefono veicolare in ambienti particolarmente freddi. Quando, infatti, riscaldandosi esso raggiunge la sua temperatura normale, al suo interno può formarsi della condensa che può danneggiare le schede dei circuiti elettronici.
- Non aprire il telefono. Eventuali interventi effettuati da personale non specializzato possono danneggiarlo.

- Non fare cadere, battere o scuotere il telefono veicolare poiché i circuiti interni del telefono potrebbero subire danni irreparabili.
- Non usare prodotti chimici corrosivi, solventi o detergenti aggressivi per pulire il telefono veicolare.
- Non dipingere il telefono veicolare. La vernice può inceppare i meccanismi impedendone l'uso corretto.
- Utilizzare solo un'antenna omologata. Un'antenna non omologata, modifiche o alterazioni alla stessa potrebbero danneggiare il telefono veicolare e violare le norme relative agli apparati radio.

Tutti i suggerimenti sopra riportati sono validi sia per il telefono veicolare che per qualunque altro accessorio. In caso di malfunzionamento di uno qualsiasi di questi elementi, rivolgersi al più vicino centro di assistenza tecnica qualificato dove si otterrà il supporto necessario.

## 10. Informazioni importanti sulla sicurezza

### Sicurezza nel traffico

Non usare il microtelefono quando si è intenti alla guida. Collocare sempre il telefono sull'apposito supporto; non poggiarlo mai sui sedili o in altro posto da dove, in seguito ad una brusca frenata o ad un forte urto, possa essere scagliato via.

Ricordate: la sicurezza stradale è sempre la cosa più importante!

### Ambiente operativo

Attenersi a qualunque disposizione specifica in vigore nel luogo in cui ci si trova e spegnere sempre il telefono quando ne è vietato l'uso o quando il suo utilizzo può causare interferenze o situazioni di pericolo.

### Apparecchiature elettroniche

La maggior parte delle moderne apparecchiature elettroniche sono schermate da segnali a radiofrequenza (RF). Tuttavia, alcune apparecchiature elettroniche possono non essere schermate dai segnali a radiofrequenza provenienti dal telefono veicolare.

### Pacemaker

Le case produttrici di pacemaker raccomandano di mantenere una distanza minima di 20 cm tra l'antenna veicolare ed un

pacemaker al fine di evitare possibili interferenze con il pacemaker stesso. Tali raccomandazioni sono in linea con l'attività di ricerca indipendente e le raccomandazioni di Wireless Technology Research.

Se, per qualsiasi motivo, si sospetta di verificarsi di un'interferenza, spegnere immediatamente il telefono.

### Aree a rischio di esplosione

Spegnere il telefono veicolare (vedere "Spegnimento forzato" a pagina 18) quando ci si trova in aree con un'atmosfera potenzialmente esplosiva e seguire tutti i segnali e tutte le istruzioni indicate. Eventuali scintille in tali aree possono provocare un'esplosione o un incendio causando seri danni fisici o perfino la morte.

Si consiglia agli utenti di spegnere il telefono veicolare presso i distributori di carburante (stazioni di servizio). Si raccomanda di attenersi strettamente a qualunque disposizione relativa all'uso di apparecchiature radio nei depositi di carburante (aree di immagazzinaggio e distribuzione di combustibili), negli stabilimenti chimici o in luoghi in cui sono in corso operazioni che prevedono l'uso di materiali esplosivi.

Le aree a rischio di esplosione sono spesso, ma non sempre, chiaramente indicate. Tra queste vi sono le aree sottocoperta sulle imbarcazioni, le strutture di trasporto o immagazzinaggio di sostanze chimiche, i veicoli che usano gas liquidi di petrolio, cioè GPL (come il propano o butano), aree con aria saturata di sostanze chimiche o particelle, come grani, polvere e polveri metalliche ed in qualsiasi altra area in cui verrebbe normalmente richiesto di spegnere il motore del proprio veicolo.

## Veicoli

Soltanto personale qualificato dovrebbe prestare assistenza tecnica al telefono veicolare oppure installarlo in un veicolo. Un'installazione difettosa o una riparazione male eseguita può rivelarsi pericolosa e far decadere qualsiasi tipo di garanzia applicabile all'apparecchiatura.

Eseguire controlli periodici per verificare che tutto l'impianto telefonico all'interno del proprio veicolo sia montato e funzioni regolarmente.

Non tenere o trasportare liquidi infiammabili, gas o materiali esplosivi nello stesso contenitore del telefono, dei suoi componenti o dei suoi accessori.

Nel caso di autoveicoli dotati di air bag, si ricordi che l'air bag si gonfia con grande forza. Non collocare oggetti, compresi apparecchi senza fili, sia portatili che fissi, nella zona sopra l'air bag o nell'area di espansione dell'air bag stesso. Se un dispositivo senza fili è installato impropriamente all'interno di un veicolo, qualora si renda necessario l'uso dell'air bag, possono verificarsi seri danni alle persone.

La non osservanza di queste disposizioni può causare al trasgressore la sospensione o la negazione dei servizi telefonici e/o un'azione legale.

## Chiamate ai numeri di emergenza

È possibile che le chiamate di emergenza non siano effettuabili su tutte le reti telefoniche cellulari oppure quando si utilizzano certi servizi di rete e/o alcune funzioni del telefono. Si consiglia di rivolgersi agli operatori locali per informazioni aggiuntive.





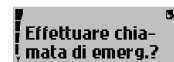

### Avvertenza!

Questo telefono veicolare, come qualunque altro telefono senza fili, opera su reti terrestri cellulari ed utilizza radiosegnali e funzioni programmate dall'utente. Per questo motivo, non è possibile garantire il collegamento in qualunque condizione. Pertanto, nel caso di comunicazioni di vitale importanza (ad esempio, per le emergenze mediche) non confidare mai esclusivamente nei telefoni senza fili.

## Come effettuare una chiamata di emergenza



Se il telefono veicolare o il veicolo è spento, accenderlo. Controllare che il segnale sia sufficientemente forte. Alcune reti potrebbero richiedere l'inserimento nel telefono veicolare di una carta SIM valida.

- ▶ Tenere premuto  fino a quando sul display non compare **Effettuare chiamata di emerg.?**. Confermare premendo .
- ▶ Confermare il **Si** premendo  o annullarlo selezionando **No** tramite  e premendo .

Quando si effettuano chiamate ai numeri di emergenza, ricordarsi sempre di fornire tutte le informazioni necessarie cercando di essere il più precisi possibile. Ricordare anche che il proprio telefono veicolare può essere l'unico mezzo di comunicazione disponibile sul luogo e pertanto terminare la chiamata solo quando si sarà stati autorizzati a farlo.



## 11. Specifiche tecniche

### Tensione della batteria

12,6 VCC (10,8 – 16,0 V)

Negativo a massa (GND).

### Corrente massima

1,5 A (spento 1 mA)

### Potenza di trasmissione

EGSM 900: 3,2 mW – 2 W

DCS 1800: 1,0 mW – 1 W

### Cavo PCU-4

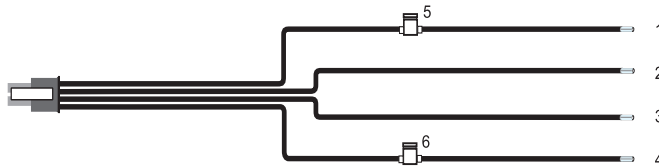

### Cablaggio del sistema

1. Rosso, BATTERY, +12V
2. Nero, GND, terra
3. Giallo, MUTE, disattivazione autoradio  
Durante una chiamata, passa da +12V a 0V.
4. Blu, ACC / IGN, accensione
5. Fusibile 2A
6. Fusibile 1A

## 12. Glossario

### Carta SIM

La carta SIM (Subscriber Identity Module) contiene tutte le informazioni necessarie alla rete cellulare per identificare l'utente. Inoltre, sulla carta SIM sono memorizzati tutti i dati relativi alla sicurezza.

### Codice PIN

Per PIN (Personal Identification Number) si intende un codice composto da 4 a 8 cifre che protegge la carta SIM da un uso non autorizzato. Il codice PIN viene fornito insieme alla carta SIM. Per informazioni dettagliate, vedere "Codici di accesso necessari per la carta SIM" a pagina 11.

### Codice PUK

Per PUK (Personal Unblocking Key) si intende un codice a 8 cifre che è necessario per modificare un codice PIN disabilitato.

Il codice PUK viene fornito insieme alla carta SIM. Qualora ciò non avvenisse o in caso di suo smarrimento, rivolgersi all'operatore della rete locale.

### GPRS

Il servizio GPRS (General Packet Radio Service) consente la trasmissione dati senza fili. Per l'accesso senza fili alle reti dati, è necessario disporre di un punto di accesso GPRS fornito dall'operatore della rete locale o dal proprio fornitore di servizi. Per informazioni dettagliate, vedere "GPRS (General Packet Radio Service)" a pagina 54.

### GSM

GSM (Global System for Mobile Communication) è lo standard tecnico per le reti radiomobili.

### HSCSD

Lo standard HSCSD (High Speed Circuit Switched Data) garantisce connessioni dati ad alta velocità per un'offerta di servizi GSM sempre all'avanguardia. Per informazioni dettagliate, vedere "HSCSD (High Speed Circuit Switched Data)" a pagina 55.

### IMEI

Il codice IMEI è il numero seriale del proprio telefono veicolare ed è fornito insieme ad esso.

### Numero SMSC

Per poter inviare i messaggi di testo, occorre avere il numero SMSC (Short Message Service Centre).

### SMS

Il servizio di rete SMS (Short Message Service) consente di inviare e ricevere messaggi di testo brevi (fino ad un massimo di 160 caratteri) a condizione che questo servizio sia ovviamente abilitato.

### Toni DTMF

I toni DTMF (Dual Tone Multi-Frequency) sono quei toni udibili quando si premono i tasti numerici sulla tastiera del telefono. Tali toni consentono di comunicare con caselle vocali, sistemi telefonici computerizzati e così via.