

ROBERTS

Enjoy Listening

Radio digitale stereo DAB/FM RDS con
dock per iPod® e iPhone®

F U S I O N



DAB+

Si prega di leggere questo manuale prima dell'uso

Contenuto

<i>Comandi</i>	2-5	<i>Riproduzione di un file su iPod</i>	27-28
<i>Sostituzione della batteria del telecomando</i>	6	<i>Impostazione dell'ora della sveglia</i>	29-32
<i>Comandi di navigazione</i>	7	<i>Come visualizzare le impostazioni della sveglia</i>	33
<i>Uso della radio per la prima volta</i>	8	<i>Controllo dello stato della sveglia in modalità stand-by</i>	33
<i>Uso della radio</i>	9	<i>Funzione snooze / spegnimento</i>	34-35
<i>Selezione di una stazione - DAB</i>	10	<i>Impostazione del formato dell'ora</i>	36
<i>Servizi secondari - DAB</i>	11	<i>Impostazione manuale dell'orologio</i>	37-38
<i>Opzioni visualizzazione - DAB</i>	11-12	<i>Aggiornamento automatico dell'orologio</i>	39
<i>Ricerca di nuove stazioni - DAB</i>	13	<i>Funzione equalizzatore</i>	40-43
<i>Visualizzazione della potenza del segnale - DAB</i>	13	<i>Funzione Lingua</i>	44
<i>Sintonizzazione manuale - DAB</i>	14	<i>Funzione Mute</i>	45
<i>Controllo di gamma dinamica (DRC) - DAB</i>	15	<i>Visualizzazione ora</i>	45
<i>Configurazione dell'ordine delle stazioni - DAB</i>	16	<i>Regolatore retroilluminazione del display</i>	46
<i>Eliminazione delle stazioni - DAB</i>	17	<i>Versione software</i>	46
<i>Uso della radio - Sintonizzazione automatica FM</i>	18	<i>Ripristino del sistema</i>	47
<i>Sintonizzazione manuale - FM</i>	19	<i>Ingresso ausiliario (Line in)</i>	48
<i>Opzioni di visualizzazione - FM</i>	20	<i>Porta USB per gli aggiornamenti software</i>	48
<i>Commutazione stereo/mono - FM</i>	21	<i>Attenzione</i>	49
<i>Impostazione della sensibilità di scansione - FM</i>	22	<i>Specifiche tecniche</i>	49
<i>Preselezione delle stazioni</i>	23-24	<i>Caratteristiche del circuito</i>	49
<i>Dock per iPod e iPhone</i>	25-27	<i>Garanzia</i>	Quarta di copertina
<i>Navigazione nei menu dell'iPod</i>	27		

Comandi (Pannello superiore)

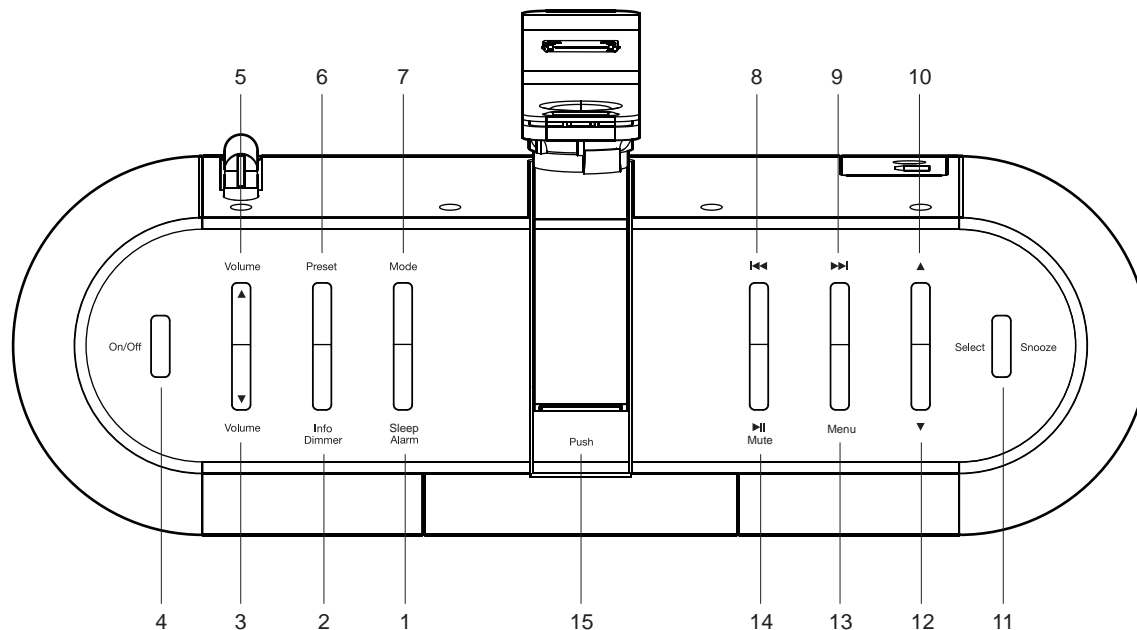

1. Pulsante Sleep / Alarm
2. Pulsante Info / Dimmer
3. Pulsante diminuzione volume
4. Pulsante On/Standby
5. Pulsante aumento volume

6. Pulsante preselezione
7. Pulsante Mode (DAB, FM, iPod o Aux In)
8. Pulsante riavvolgimento
9. Pulsante avanzamento rapido
10. Pulsante sintonizzazione Su

11. Pulsante Select / Snooze
12. Pulsante sintonizzazione Giù
13. Pulsante Menu
14. Pulsante Play / Pause / Mute
15. Pulsante accesso iPod

Comandi (Pannello frontale)

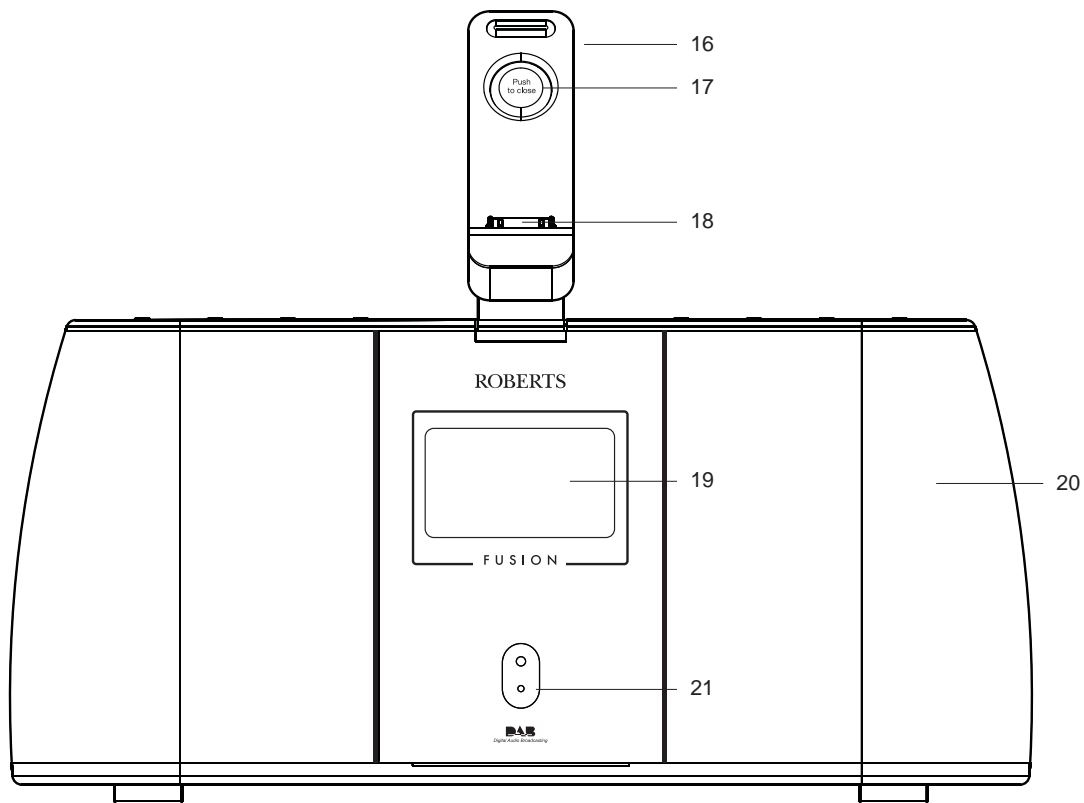

- 16. Braccio dock iPod
- 17. Pulsante rilascio blocco iPod
- 18. Connettore dock per iPod
- 19. Display LCD
- 20. Altoparlanti x 2
- 21. Sensore infrarossi

Comandi (Pannello posteriore)

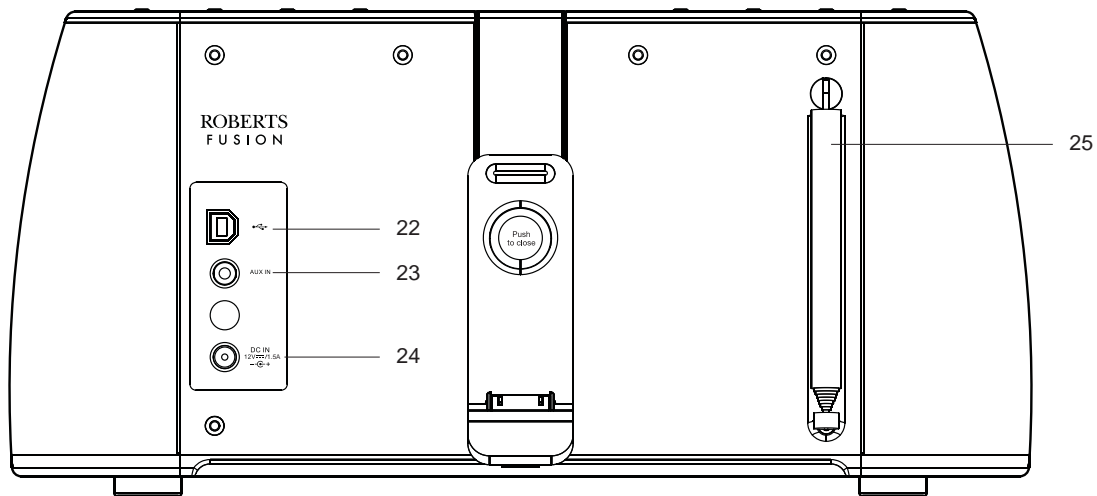

- 22. Presa USB (per aggiornamenti del software)
- 23. Presa ingresso ausiliario
- 24. Presa ingresso CC
- 25. Antenna telescopica

Comandi (Telecomando)

1. Pulsante On/Standby
2. Pulsante iPod
3. Pulsante FM
4. Pulsante DAB
5. Pulsante Mute (Disattivazione audio)
6. Pulsante Aux In
7. Pulsante sintonizzazione Su
8. Pulsante Menu
9. Pulsante Play / Pause
10. Pulsante riavvolgimento
11. Pulsante sintonizzazione Giù
12. Pulsante Sleep
13. Pulsante oscuratore graduale display
14. Pulsante Snooze
15. Pulsante sveglia
16. Pulsante Equalizzatore (EQ)
17. Pulsante Info
18. Pulsante avanzamento rapido
19. Pulsante preselezione
20. Pulsante Select (selezione)
21. Pulsanti Volume Su / Giù

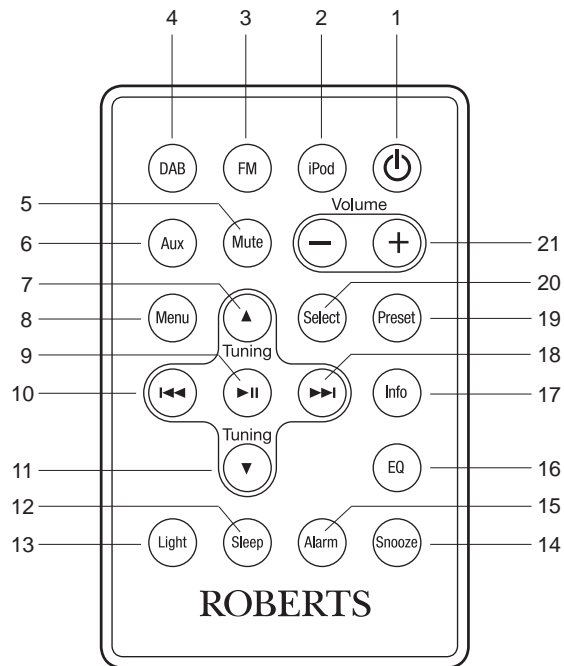

Sostituzione della batteria del telecomando

1. Con l'aiuto dell'estremità di una graffetta far scorrere l'innesto sul lato destro.
2. Rimuovere il portabatteria premendo il Suporto nella direzione mostrata.
3. Rimuovere la batteria dal supporto.
4. Sostituire la batteria (CR2032 o equivalente) assicurandosi che il lato positivo della batteria sia rivolto verso di voi con il Suporto posizionato come mostrato.
5. Riposizionare il portabatteria.

Se si prevede di non utilizzare il telecomando per un periodo prolungato, si consiglia di rimuovere la batteria.

IMPORTANTE: La batteria non deve essere esposta a calore eccessivo come raggi solari, fuoco o simili. Dopo l'uso, le batterie da smaltire devono essere portate in un apposito centro di riciclaggio. Non smaltire mai le batterie bruciandole.

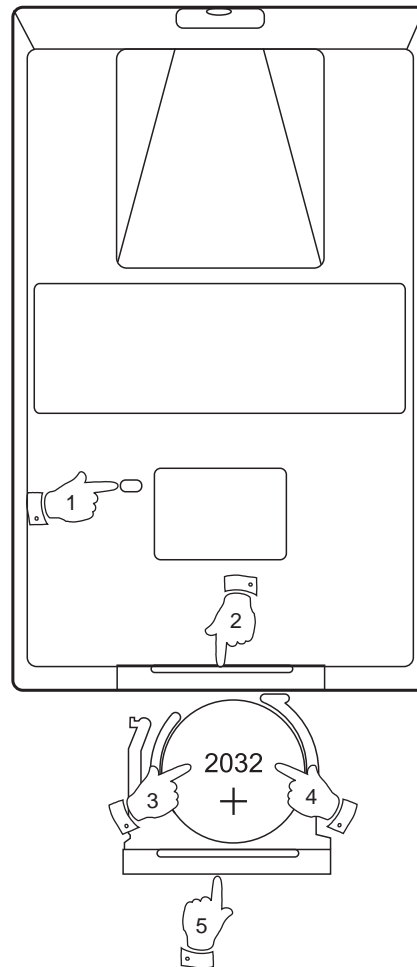

Comandi di navigazione

Questa pagina descrive le nozioni di base per il controllo della radio Fusion. Le istruzioni per le singole modalità di utilizzo sono descritte in seguito.

1. Il pulsante **Mode** sulla radio permette di accedere alle modalità DAB, FM, iPod e Aux In.
2. Premere e rilasciare il pulsante **Menu** per accedere al menu di sistema usando le modalità DAB, FM o Aux In.

Quando si utilizza la modalità iPod, **premere e tenere premuto** il pulsante **Menu** per accedere al menu di sistema.

3. Molte operazioni richiedono all'utente di effettuare una selezione dal menu. Fare ciò usando i pulsanti **Tuning Su** o **Giù**. Quando l'elemento del menu desiderato appare sul display premere il pulsante **Select** per selezionare questo elemento.
4. Per uscire dal menu del sistema, premere e rilasciare il pulsante **Menu** se necessario.

Nota: Per maggiore chiarezza, le istruzioni per l'uso dei comandi, contenute in questo manuale, mostrano i pulsanti della radio. I pulsanti sul telecomando possono essere usati a vostra preferenza.

Alcune altre funzioni di controllo dell'iPod sono disponibili solo quando si utilizza il telecomando.

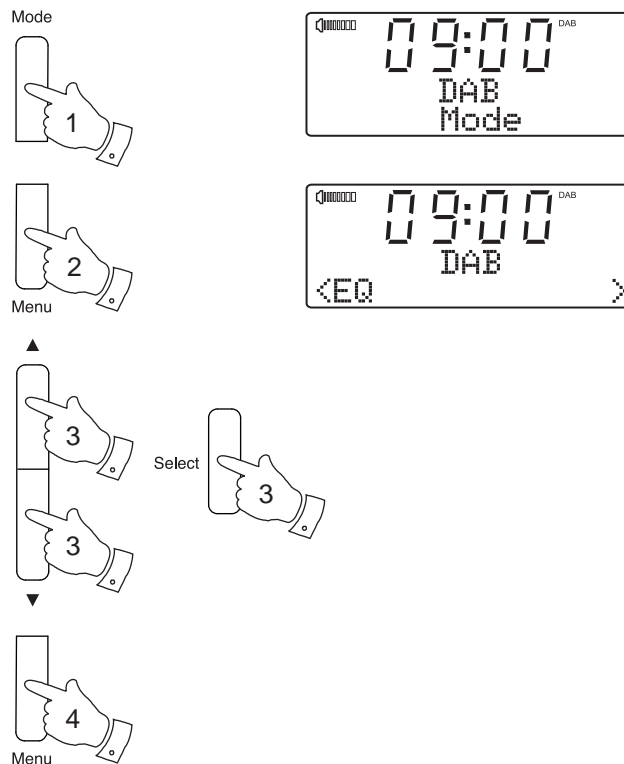

Uso della radio per la prima volta

1. Collocare la radio su una superficie piana.
2. Estendere completamente l'antenna telescopica. Per un'ottima ricezione, l'antenna deve essere estesa completamente e posizionata in verticale.
3. Inserire la spina dell'adattatore nell'ingresso alimentazione CC situato sul retro della radio. Collegare l'adattatore a una presa standard da muro. Il display visualizzerà *'Welcome to Digital Radio'* per alcuni secondi. Dopo un breve periodo, sul display apparirà l'ora e il giorno corrente. Nel frattempo, la radio esegue una scansione per trovare un segnale radio disponibile.
4. Se non viene rilevato alcun segnale DAB, apparirà il messaggio *'Time is not set'*. Potrebbe essere necessario spostare la radio in una posizione con migliore ricezione. Sarà necessario eseguire la ricerca delle stazioni, come descritto a pagina 13.

IMPORTANTE: l'adattatore di rete è usato come metodo di collegamento della radio all'alimentazione. Durante l'uso, la presa di corrente utilizzata per la radio deve essere facilmente accessibile. Per scollegare completamente la radio dalla rete elettrica, l'adattatore di rete deve essere rimosso totalmente dalla presa elettrica.

I caratteri visualizzati sul display LCD o le spie illuminate indicano che la radio è collegata alla rete elettrica ed è da essa alimentata.

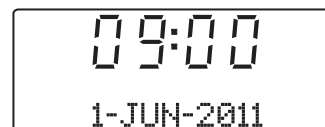
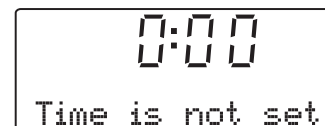
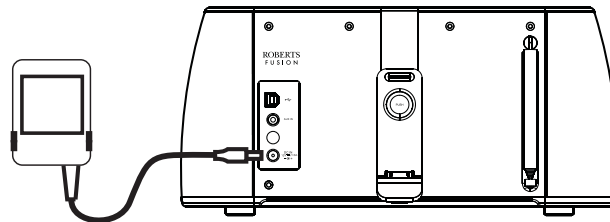

Uso della radio

1. Estendere completamente l'antenna telescopica. Per un'ottima ricezione, l'antenna deve essere estesa completamente e posizionata in verticale.
2. Premere il pulsante **On / Standby** per accendere la radio.
Alla prima accensione, la radio è in modalità DAB. Dopo ogni uso, la radio memorizza la modalità utilizzata e la ripristina alla successiva accensione.
3. Se questa radio è utilizzata per la prima volta, sarà effettuata una scansione rapida dei canali DAB della banda III. (La scansione è di solito effettuata in modo automatico quando l'orologio è impostato per la prima volta, si veda pag. 8). Se la radio è già stata usata precedentemente, verrà selezionata l'ultima stazione ascoltata. Ogni volta che sono trovate nuove stazioni, esse saranno aggiunte all'elenco delle stazioni memorizzate.
4. Quando la scansione è completata sarà selezionata la prima stazione (in ordine alfanumerico 0...9, A...Z). Sul display viene visualizzato il nome della stazione.
5. Se non viene trovata nessuna stazione, potrebbe essere necessario spostare la radio in una posizione con migliore ricezione. Sarà necessario eseguire la ricerca delle stazioni, come descritto a pagina 13.

Nota: la prima volta che viene accesa, la radio imposterà il volume su un livello moderatamente elevato, nel caso in cui il volume della trasmissione sia molto basso. Dopo aver impostato il volume utilizzando i pulsanti **Volume Su** o **Giù**, la radio memorizzerà l'impostazione per riutilizzarla la volta successiva.

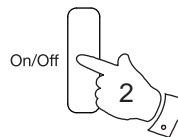

Selezione di una stazione - DAB

1. Premere il pulsante **On / Standby** per accendere la radio.
2. Premere e rilasciare il pulsante **Mode** per selezionare la modalità DAB se necessario. Il display mostrerà il nome della stazione radio correntemente selezionata.
3. Premere i tasti **Tuning Su** o **Giù** per scorrere l'elenco delle stazioni disponibili.
4. Quando sul display appare il nome della stazione desiderata, premere e rilasciare il pulsante **Select** per selezionare la stazione. Sul display apparirà 'Connecting...' mentre la radio cerca la nuova stazione.
5. Regolare il **Volume** all'impostazione desiderata.

Nota: Se dopo aver selezionato una stazione la radio non si collega, potrebbe essere necessario spostare la radio in una posizione che consenta una ricezione migliore.

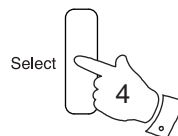
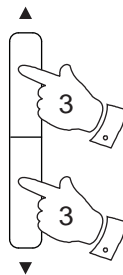
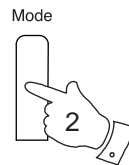
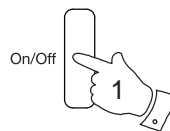

Servizi secondari - DAB

1. Alcune stazioni radio dispongono di uno o più servizi secondari ad esse associati. Se una stazione è dotata di un servizio secondario associato ad essa, il servizio secondario verrà visualizzato immediatamente dopo il servizio principale premendo il pulsante **Tuning Su**.
2. Per sintonizzarsi sul servizio secondario, premere e rilasciare il pulsante **Select**. La maggior parte dei servizi secondari non trasmette regolarmente e se il servizio selezionato non è disponibile, la radio si sintonizzerà nuovamente sul servizio principale associato alla stazione.

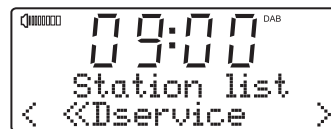
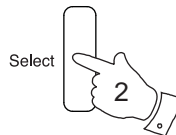
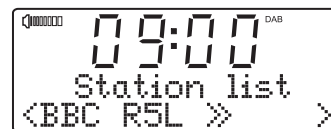

Opzioni visualizzazione - DAB

Quando è in modalità DAM, la radio presenta diverse opzioni di visualizzazione.

1. Premere e rilasciare il pulsante **Info** per scorrere tra le diverse opzioni.
 - a. Testo scorrevole Mostra messaggi di testo scorrevole come nome artista/traccia, numero di telefono, ecc.
 - b. Potenza del segnale Visualizza un grafico che mostra la potenza del segnale per la stazione DAB attualmente sintonizzata. Il rettangolo chiaro vuoto indica il livello di segnale minimo necessario per una ricezione soddisfacente.
 - c. Tipologia di programma Mostra il tipo di stazione ascoltato, per es. Pop, Classica, News, ecc.

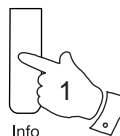

Info
Dimmer



Opzioni di visualizzazione - DAB continua

d. Nome del multiplex Visualizza il nome del multiplex DAB al quale appartiene la stazione corrente.



e. Data Visualizza la data corrente.



f. Frequenza e canale Mostra la frequenza e il numero del canale della stazione DAB attualmente sintonizzata.



g. Bit rate Mostra il bit rate dell'audio digitale della stazione DAB attualmente sintonizzata.



h. Errore segnale Mostra il bit error rate (percentuale di bit errati) della stazione DAB attualmente sintonizzata.



Ricerca di nuove stazioni - DAB

Con il passare del tempo, potrebbero essere disponibili nuove stazioni. Per cercare nuove stazioni, procedere come segue:

1. Premere e rilasciare il pulsante **Menu**.
2. Premere i pulsanti **Tuning Su** o **Giù** finché 'Scan' appare sul display.
3. Premere e rilasciare il pulsante **Select**. La radio esegue una scansione dei canali DAB della banda III. Ogni volta che viene trovata una nuova stazione, il valore del contatore di stazioni situato sul lato destro del display aumenterà di un unità e la stazione verrà aggiunta all'elenco.

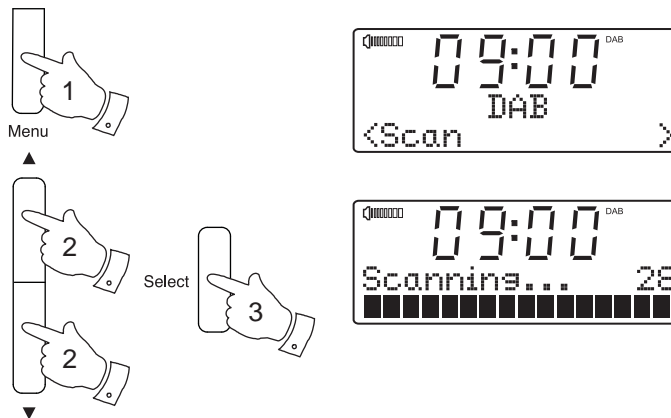

Visualizzazione della potenza del segnale - DAB

1. Premere ripetutamente e rilasciare il pulsante **Info** finché la linea inferiore del display mostra la potenza del segnale.
2. Posizionare la radio e cercare di regolare l'antenna per ottenere il numero massimo di rettangoli neri sul display della potenza del segnale. In genere, la migliore ricezione si ottiene con l'antenna completamente estesa.
3. Il rettangolo chiaro vuoto indica il livello di segnale minimo necessario per una ricezione soddisfacente.

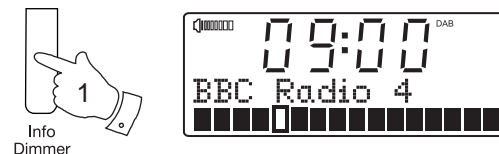

Sintonizzazione manuale - DAB

La sintonizzazione manuale consente di sintonizzare la radio su una specifica frequenza DAB della banda III. Ogni nuova stazione trovata sarà aggiunta all'elenco delle stazioni. Questa funzione può anche essere utilizzata per facilitare il posizionamento dell'antenna filare o della radio, al fine di ottimizzare la ricezione di un determinato canale o una frequenza.

1. Premere e rilasciare il pulsante **Menu**.
2. Premere i pulsanti **Tuning Su** o **Giù** finché 'Manual tune' appare sul display. Premere e rilasciare il pulsante **Select** per accedere alla modalità di sintonizzazione manuale.
3. Premere i pulsanti **Tuning Su** o **Giù** per selezionare il canale DAB desiderato.
4. Premere e rilasciare il pulsante **Select** per sintonizzare la frequenza selezionata. Il blocco aperto nel grafico della potenza del segnale indica la potenza di segnale necessaria per una buona ricezione DAB. Mentre si regola l'antenna o la posizione della radio, i blocchi di segnali aumentano o diminuiscono mostrando i cambiamenti nella potenza del segnale. Eventuali nuove stazioni radio disponibili sul multiplex DAB sintonizzato saranno aggiunte alla lista memorizzata nella radio.
5. Premere e rilasciare nuovamente il pulsante **Select** per tornare alla modalità di sintonizzazione DAB normale.

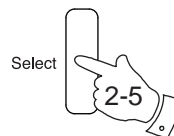
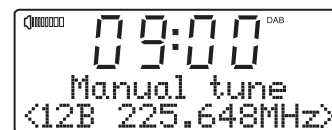
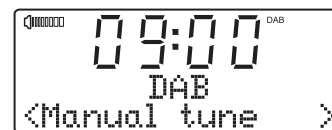
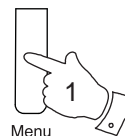

Controllo di gamma dinamica (DRC) - DAB

Il DRC (Controllo di gamma dinamica) permette un ascolto perfetto anche di suoni molto bassi in ambienti molto rumorosi.

Sono disponibili tre livelli di compressione:

- DRC 0 La compressione non viene applicata. (default)
- DRC 1 Viene applicato il valore massimo di compressione.
- DRC 1/2 Il livello di compressione è ridotto della metà.

1. Premere il pulsante **On / Standby** per accendere la radio.
2. Premere e rilasciare il pulsante **Mode** finché non è selezionata la banda DAB.
3. Premere e rilasciare il pulsante **Menu**.
4. Premere i pulsanti **Tuning Su** o **Giù** finché 'DRC' appare sul display. Quindi premere e rilasciare il pulsante **Select**. Il display visualizzerà il valore DRC attuale e sarà indicata con un asterisco.
5. Premere i pulsanti **Tuning Su** o **Giù** per selezionare il valore DRC desiderato (il valore predefinito è 0).
6. Premere e rilasciare il pulsante **Select** per confermare l'impostazione. Il display tornerà alla schermata precedente.

Mode

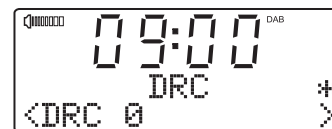
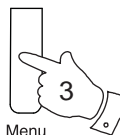

Menu

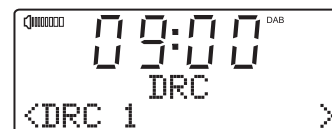

Select



Nota: non tutte le emittenti DAB sono in grado di utilizzare la funzione DRC. L'impostazione DRC della radio non ha effetto, se l'emittente non supporta DRC.

Configurazione dell'ordine delle stazioni - DAB

La radio presenta 2 impostazioni dell'ordine delle stazioni tra cui poter scegliere. Le impostazioni dell'ordine delle stazioni sono le seguenti: alfanumerico e gruppo.

Nota: l'ordine predefinito delle stazioni della radio è alfanumerico.

1. Premere il pulsante **On / Standby** per accendere la radio.
2. Premere e rilasciare il pulsante **Mode** finché la modalità DAB non è selezionata.
3. Premere e rilasciare il pulsante **Menu**.
4. Premere i pulsanti **Tuning Su** o **Giù** finché 'Station order' appare sul display. Premere e rilasciare il pulsante **Select** per accedere alla modalità di regolazione dell'ordine delle stazioni.
5. Premere i pulsanti **Tuning Su** o **Giù** per scegliere tra 'Alphanumeric' e 'Ensemble'.
'Alphanumeric' - ordina l'elenco delle stazioni in modo alfa-numerico 0...9 A...Z.
'Ensemble'- organizza la lista delle stazioni per multiplex DAB.
6. Premere e rilasciare il pulsante **Select** per selezionare l'ordine delle stazioni desiderato.

Mode

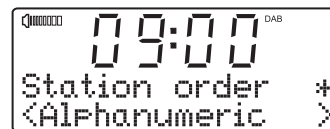
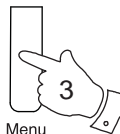
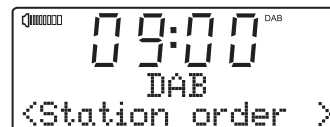

Menu



Select

Stazioni Prune - DAB

Se ci si sposta in un'altra località, alcune delle stazioni che sono state elencate potrebbero non essere più disponibili. Inoltre, a volte alcuni servizi DAB potrebbero interrompere la trasmissione oppure cambiare posizione o frequenza. Le stazioni che non possono essere trovate o che non sono state ricevute per un lungo periodo di tempo sono riportate nell'elenco delle stazioni con un punto interrogativo.

La funzione di eliminazione delle stazioni cancellerà le stazioni DAB contrassegnate dalla propria lista di stazioni.

1. Premere il pulsante **On / Standby** per accendere la radio.
2. Premere e rilasciare il pulsante **Mode** finché non è selezionata la banda DAB.
3. Premere e rilasciare il pulsante **Menu**.
4. Premere i pulsanti **Tuning Su** o **Giù** finché 'Prune' appare sul display. Premere e rilasciare il pulsante **Select**.
5. Per fare pulizia nell'elenco delle stazioni, eliminando le stazioni non disponibili, premere i pulsanti **Tuning Su** o **Giù** finché 'Yes' non è evidenziato sul display.
6. Premere e rilasciare il pulsante **Select** per rimuovere i nomi delle stazioni non valide dall'elenco.

Se non si vuole eliminare le stazioni, evidenziare 'No' e quindi premere il pulsante Select. Il display tornerà al menu precedente.

Nota: Se avete spostato la radio in una parte diversa del paese dovrete anche svolgere una ricerca di nuove stazioni (vedere la sezione 'Trovare nuove stazioni' a pagina 13).

Mode

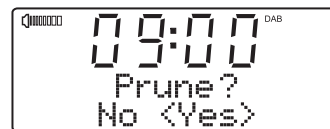
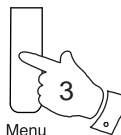
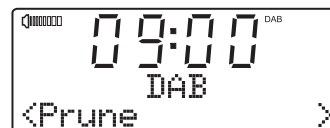
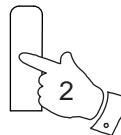

Menu

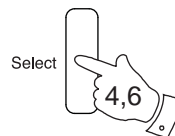

Uso della radio - Sintonizzazione automatica FM

1. Estendere completamente l'antenna telescopica. Per un'ottima ricezione, l'antenna deve essere estesa completamente e posizionata in verticale.
2. Premere il pulsante **On / Standby** per accendere la radio.
3. Premere e rilasciare il pulsante **Mode** finché non è selezionata la banda FM.
4. Premere e tenere premuto il pulsante **Tuning Su** per 2 - 3 secondi in modo che la radio esegua una scansione dalle frequenze basse a quelle alte e si arresti automaticamente quando trova una stazione con un segnale sufficientemente forte.
5. Il display si aggiornerà dopo alcuni secondi. Il display mostrerà la frequenza del segnale trovato. Se il segnale è abbastanza potente e sono presenti dati RDS, la radio visualizza il nome della stazione.
6. Per trovare altre stazioni, premere e tenere premuto il pulsante **Tuning Su** come sopra descritto.
7. Premere e tenere premuto il pulsante **Tuning Giù** per 2 - 3 secondi in modo che la radio esegua una scansione dalle frequenze alte a quelle basse e si arresti automaticamente quando trova una stazione con un segnale sufficientemente forte.
8. Quando viene raggiunta la fine della banda, la radio ricomincia la sintonizzazione dalla parte opposta della banda.
9. Regolare il **Volume** all'impostazione desiderata.
10. Per spegnere la radio, premere il pulsante **On / Standby**.

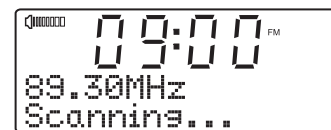
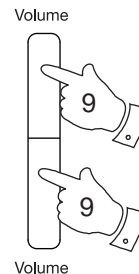
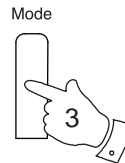
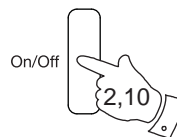

Nota:

Se la ricezione FM è scarsa, cercare di riposizionare l'antenna telescopica. Estendere completamente e posizionare verticalmente per la ricezione ottimale. Se una trasmissione FM presenta dei fruscii di sottofondo, è possibile ridurli impostando la radio sulla modalità di ricezione Mono per la stazione FM corrente. Per ulteriori dettagli, fare riferimento alla sezione "Impostazione stereo / mono - FM", a pagina 21.

Sintonizzazione manuale - FM

1. Estendere completamente l'antenna telescopica. Per un'ottima ricezione, l'antenna deve essere estesa completamente e posizionata in verticale.
2. Premere il pulsante **On / Standby** per accendere la radio.
3. Premere e rilasciare il pulsante **Mode** finché non è selezionata la banda FM.
4. Premere ripetutamente e rilasciare i pulsanti **Tuning Su** o **Giù** per sintonizzare una stazione. La frequenza può variare a passi di 50kHz. Se la radio è sintonizzata su una stazione con segnale sufficientemente forte che trasmette informazioni RDS, il nome della stazione sarà visualizzato sul display.
5. Una volta raggiunta la fine della banda d'onda, la radio inizierà nuovamente la sintonizzazione dall'estremità opposta.
6. Regolare il **Volume** all'impostazione desiderata.
7. Per spegnere la radio, premere il pulsante **On / Standby**.

Nota:

Se la ricezione FM è scarsa, cercare di riposizionare l'antenna telescopica. Estendere completamente e posizionare verticalmente per la ricezione ottimale. Se una trasmissione FM presenta dei fruscii di sottofondo, è possibile ridurli impostando la radio sulla modalità di ricezione Mono per la stazione FM corrente. Per maggiori informazioni, si prega di consultare la sezione 'Impostazione Stereo/Mono FM' a pagina 21.

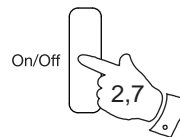

Mode

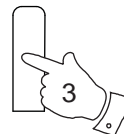

Volume

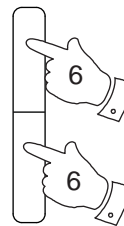

Volume



Opzioni di visualizzazione - FM

Quando è in modalità FM, la radio presenta diverse opzioni di visualizzazione: Il Radio Data System (RDS) è un sistema che consente di trasmettere informazioni digitali in aggiunta al normale segnale radiofonico FM. L'RDS offre diverse funzioni utili. La radio dispone delle seguenti funzioni.

1. Premere e rilasciare il pulsante **Info** per scorrere tra le diverse modalità.
 - a. Testo scorrevole Mostra messaggi di testo scorrevole come nome artista/traccia, numero di telefono, ecc.
 - b. Tipologia di programma Visualizza il tipo di stazione che si ascolta come Pop, Classica, Notizie ecc.
 - c. Frequenza Mostra la frequenza della stazione che si sta ascoltando.
 - d. Data Visualizza la data corrente.

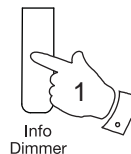

Nota: La radio visualizzerà 'No Radio Text' se non c'è testo scorrevole e 'No PTY' in caso di assenza di informazioni sulla tipologia di programma.

Commutazione stereo / mono - FM

La radio riproduce trasmissioni FM stereo purché il segnale ricevuto abbia una potenza sufficiente. Tuttavia, se il segnale stereo si indebolisce, succede la stessa cosa al segnale audio. Potrebbe essere preferibile forzare la radio a utilizzare la modalità mono per ridurre il livello di sibili di sottofondo.

1. Premere il pulsante **On / Standby** per accendere la radio.
2. Sintonizzarsi sulla stazione FM desiderata, come descritto in precedenza (vedere le pagine 18, 19).
3. Premere e rilasciare il pulsante **Select** in modo che sul display venga visualizzato 'Mono'. La radio riprodurrà la stazione corrente in modalità mono.

La sovrapposizione Mono è un'impostazione temporanea e viene applicata solamente alla stazione attualmente sintonizzata. Viene cancellata automaticamente sintonizzando un'altra stazione.

4. Se si desidera annullare la sovrapposizione Mono mentre si ascolta la stazione radio corrente, premere e rilasciare il pulsante **Select** finché sul display non viene visualizzato 'Stereo'. La radio riprodurrà la stazione corrente in modalità stereo se il segnale è sufficientemente forte.

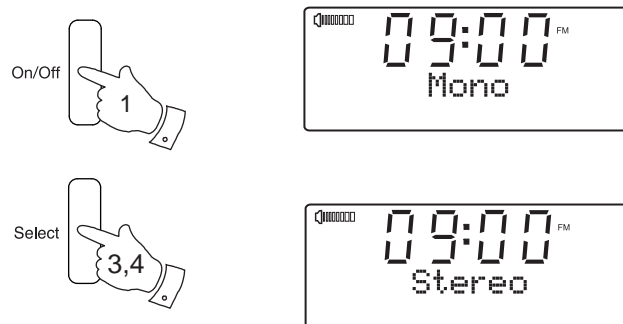

Impostazione della sensibilità di scansione - FM

La radio esegue normalmente la scansione di trasmissioni FM con segnale abbastanza potente da garantire una buona ricezione. Tuttavia, si potrebbe consentire alla funzione di Scansione automatica di trovare anche segnali più deboli, ad esempio da emittenti radio più lontane. La radio include un'opzione locale / distante per la funzione di Scansione automatica.

1. Premere il pulsante **On / Standby** per accendere la radio.
2. Se necessario, premere e rilasciare il pulsante **Mode** finché la banda FM non è selezionata.
3. Premere e rilasciare il pulsante **Menu**.
4. Premere i pulsanti **Tuning Su** o **Giù** finché 'Scan sensitivity' appare sul display. Premere e rilasciare il pulsante **Select** per entrare nel menu di regolazione della sensibilità di scansione.
5. Premere i pulsanti **Tuning Su** o **Giù** per passare dall'opzione Locale ('Strong stations only') a quella Distante ('All stations') sulla riga inferiore del display. L'opzione Distante permette alla radio di trovare i segnali più deboli durante la scansione.
6. Premere e rilasciare il pulsante **Select** per confermare la selezione. L'impostazione Locale o Distante viene memorizzata nella radio e resta valida finché non viene cambiata o fino al ripristino del sistema.

Nota: per impostazione predefinita (all'acquisto o dopo il ripristino del sistema) la radio ignora i segnali più deboli (o più lontani).

Mode

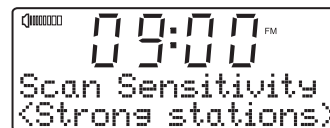
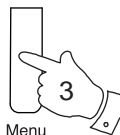

Menu



Select

Preselezione delle stazioni

È possibile memorizzare le stazioni DAB e FM preferite in memorie preimpostate. La radio dispone di 20 posizioni di memoria preimpostata, 10 in modalità DAB e 10 in modalità FM. Le stazioni preimpostate vengono ricordate dalla radio anche nel caso di assenza di corrente.

La procedura di impostazione delle memorie preimpostate e di sintonizzazione delle stazioni preselezionate è identica in entrambe le modalità DAB e FM e viene descritta qui di seguito.

1. Premere il pulsante **On / Standby** per accendere la radiosveglia.
2. Premere e rilasciare il pulsante **Mode** per selezionare la banda d'onda desiderata DAB o FM.
3. Sintonizzarsi sulla stazione desiderata, come precedentemente descritto.
4. Tenere premuto il pulsante **Preset**. Il display visualizza, ad esempio, '1: (Empty)' se nessuna stazione è stata memorizzata in quella posizione.
5. Utilizzare i pulsanti **Tuning Su** o **Giù** per selezionare il numero della posizione di memoria preimpostata in cui si desidera memorizzare la stazione.
6. Premere e rilasciare il pulsante **Select** fino a quando il display visualizza, per esempio, 'Preset 1 saved'. La stazione sarà memorizzata nella posizione di memoria preimpostata selezionata. Ripetere questa procedura per le altre stazioni preimpostate.
7. Le stazioni che sono state memorizzate nelle memorie preimpostate possono essere sovrascritte ripetendo la procedura.

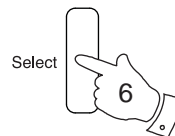
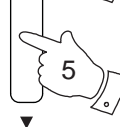
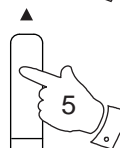
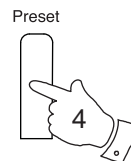
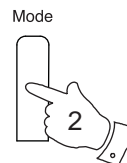
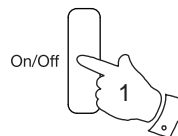

Richiamare una stazione preselezionata

1. Premere il pulsante **On / Standby** per accendere la radiosveglia.
2. Premere il pulsante **Mode** per selezionare la banda d'onda desiderata DAB o FM.
3. Premere e rilasciare il pulsante **Preset**. Il display mostrerà, per esempio, 'Empty 1', se nessuna stazione è stata memorizzata in quella posizione. Se una stazione è stata salvata nella memoria preimpostata, il display mostrerà il nome della stazione (per stazioni DAB) o la frequenza (per stazioni FM).
4. Premere i pulsanti **Tuning Su** o **Giù** per selezionare la stazione preimpostata desiderata.
5. Premere e rilasciare il pulsante **Select**. La radio si sintonizzerà sulla stazione preimpostata memorizzata.

Mode

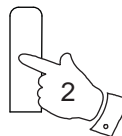

Preset

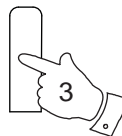

Select

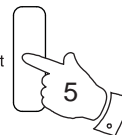

Dock iPod® e iPhone®

La radio è dotata di un dock per iPod che consente la riproduzione di file audio e video contenuti su iPod touch o iPhone utilizzando gli altoparlanti della radio.

Inoltre se l'iPod touch o l'iPhone è collegato a Internet, è possibile anche riprodurre da una varietà di stazioni radio internet e altre sorgenti simili usando applicazioni idonee installate sul vostro iPod o iPhone.

La radio utilizza il connettore dock iPod sviluppato per l'utilizzo con la maggior parte degli iPod. Gli adattatori sono forniti con la radio per accogliere iPhone (terza e quarta generazione) e iPod touch (tutte le generazioni, 1-4).

Importante: Per evitare possibili danni alla radio o all'iPhone o all'iPod, non utilizzare il prodotto senza l'adattatore corretto inserito.

In questa sezione del manuale, iPod significa iPod touch o iPhone.

Funzionamento del dock iPod e iPhone

1. Per sollevare il braccio del dock iPod premere il pulsante **accesso iPod** sulla parte anteriore della radio come illustrato. Il braccio del dock iPod si solleva lentamente e scatta in posizione.
2. Per chiudere il braccio del dock iPod premere il pulsante **rilascio blocco iPod** sul dock iPod come illustrato. Il braccio del dock iPod può essere riportato con attenzione nella posizione di chiusura. Rimuovere sempre l'iPod prima di riporre il braccio dietro la radio. Quando in posizione chiusa il braccio del dock iPod si trova dietro la radio.
3. Il braccio del dock iPod può essere ruotato in posizione orizzontale per consentire all'iPod di essere usato in modalità Cover Flow o per visualizzare contenuti video. Ruotare con attenzione il braccio del dock iPod finché non scatta in posizione. (L'adattatore dock deve essere utilizzato per assicurare l'iPod).

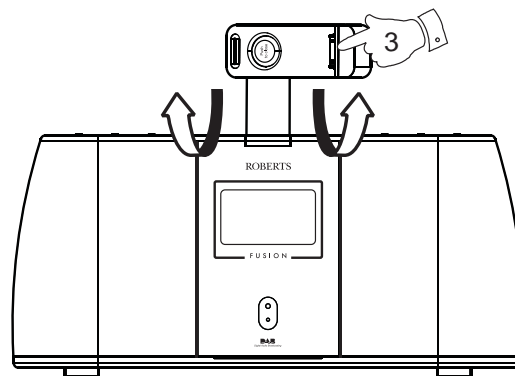
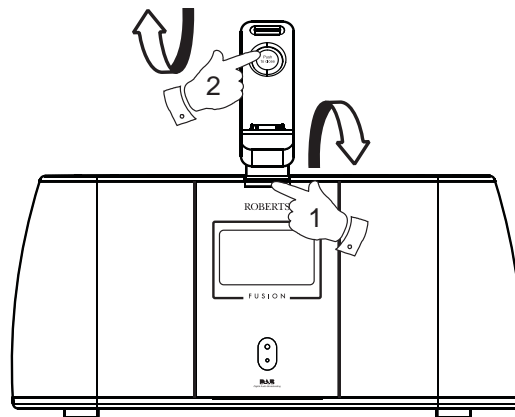

Adattatori dock

Gli adattatori sono forniti con la radio per accogliere iPhone (terza e quarta generazione) e iPod touch. Ci sono anche cuscinetti (A e B) forniti per lo stile adattatore 2 se si ha un iPod touch in modo che iPod touch si fissi in modo sicuro.

Utilizzo dell'adattatore

iPhone 4 - Adattatore stile 1 (nessun cuscinetto)

iPhone 3/3GS - Adattatore stile 2 (nessun cuscinetto)

iPod touch quarta generazione - Adattatore stile 2 (con cuscinetti A)

iPod touch terza generazione - Adattatore stile 2 (con cuscinetti B)

iPod touch seconda generazione - Adattatore stile 2 (con cuscinetti B)

iPod touch prima generazione - Adattatore stile 2 (con cuscinetti B)

Per adattare i cuscinetti all'adattatore stile 2 se necessario

1. Posizionare il retro dei cuscinetti di gomma (contrassegnati con la lettera A o B, come necessario) nei fori sul retro dell'adattatore.
2. Fissare la parte anteriore dei cuscinetti di gomma alla parte anteriore dell'adattatore.

Adattatore stile 1

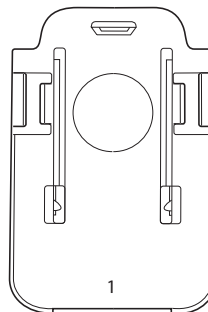

Adattatore stile 2

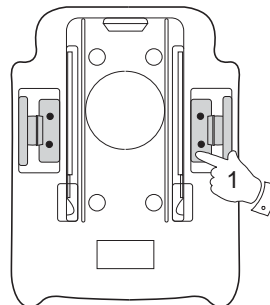
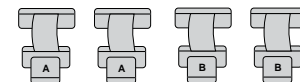
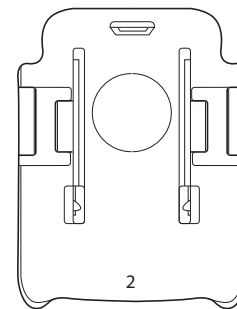

Adattatore stile 2
Vista posteriore

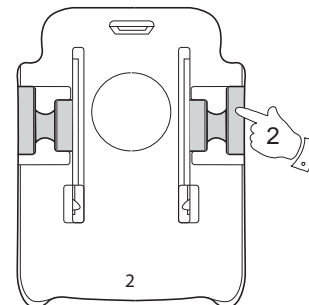

Adattatore stile 2
Vista frontale

Collegamento dell'iPod

1. Assicurarsi che la radio sia in modalità di attesa (standby).
2. Far scorrere l'adattatore dock per iPod (vedi illustrazione) nel braccio di dock iPod in modo che sia fissato in modo sicuro.
3. Posizionare con attenzione l'iPod nel connettore dock, facendo attenzione che la presa vada nell'iPod e non indietro.
4. Premere il pulsante **On / Standby** per accendere la radio.
5. Per selezionare la modalità iPod, premere il pulsante **Mode**, fino a quando il display visualizzerà 'iPod'. Se precedentemente era in modalità di riproduzione, l'iPod si accenderà e continuerà la riproduzione dal punto in cui era stata precedentemente interrotta.

Nota: La radio è in grado di ricaricare la batteria interna dell'iPod. Quando collegato l'iPod utilizzerà le impostazioni per la retroilluminazione in base alla propria configurazione. Se si desidera modificare tale impostazione, utilizzare il menu di configurazione dell'iPod.

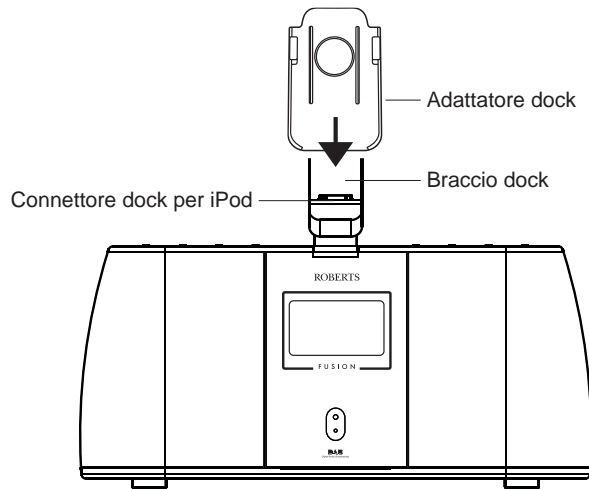

Navigazione nei menu dell'iPod

Questi passaggi possono essere effettuati solo quando iPod touch o iPhone sono in modalità Musica o iPod.

Nota: Alcune funzioni di controllo dell'iPod sono disponibili solo utilizzando il telecomando o attraverso i controlli dello stesso iPod. Non tutti gli iPod supportano la navigazione del menu in remoto.

1. Premere e rilasciare il pulsante **Menu** per navigare ai menu di livello più alto sull'iPod.
2. Utilizzare i pulsanti **Tuning Su** o **Giù** come necessario per spostarsi verso l'alto e il basso nel menu sull'iPod.
3. Premere il pulsante **Select** per selezionare l'elemento del menu evidenziato. Se questa voce si trova in un menu di livello inferiore, è possibile navigare ulteriormente utilizzando i pulsanti **Tuning Su** o **Giù** e **Select**.

Riproduzione di un file su iPod

1. Dopo aver selezionato un file, utilizzare il pulsante **Select** sulla radio per avviare la riproduzione dell'iPod.
2. Regolare il volume al valore desiderato utilizzando i pulsanti **Volume Su** e **Giù** sulla radio.
3. Premere il pulsante **Play / Pause** per mettere in pausa la riproduzione. Premere nuovamente il pulsante **Play / Pause** per riprendere la riproduzione.
4. Gli iPod non hanno un pulsante Stop (utilizzano la funzione Pause). Per riprodurre una selezione alternativa, utilizzare i menu dell'iPod per effettuare la selezione e, se necessario, utilizzare il pulsante **Play / Pause** per arrestare la riproduzione attuale.

Riproduzione da iPod touch e iPhone in modalità Cover Flow

1. Come descritto a pagina 25, è possibile ruotare l'adattatore di dock di 90 gradi per utilizzare la modalità Cover Flow sull'iPod o per guardare contenuti video. In questa modalità, è possibile utilizzare il telecomando per selezionare la musica o i video, ma solo per le funzioni riproduzione / pausa, precedente / successivo e riavvolgimento / avanzamento veloce. Si deve utilizzare lo schermo dell'iPod per selezionare il file multimediale.

Se si preme Menu sulla radio o sul telecomando, l'iPod può non rispondere finché non si preme il pulsante home sull'iPod. Questa è una caratteristica del software iPod e non indica un guasto della radio.

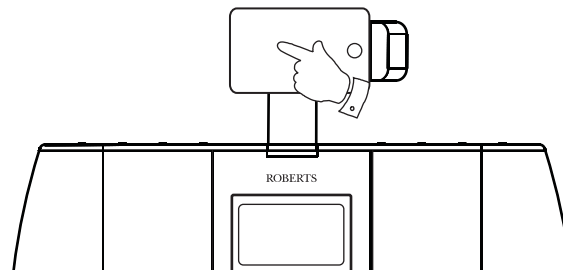

Funzione di ricerca

1. Durante la riproduzione dell'iPod, premere e tenere premuti i pulsanti **Avanzamento rapido** o **Riavvolgimento rapido** per spostarsi all'interno del file o della traccia corrente. Rilasciare il pulsante quando è stato raggiunto il punto desiderato del file o della traccia.
2. Premere e rilasciare i pulsanti **Avanzamento rapido** o **Riavvolgimento rapido** per avviare la riproduzione del file/della traccia successivi o precedenti.

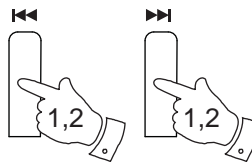

Modalità di visualizzazione - iPod

Quando è in modalità iPod, la radio presenta diverse opzioni di visualizzazione.

1. Premere e rilasciare il pulsante **Info** per scorrere tra le diverse opzioni. L'iPod visualizza informazioni sulla traccia corrente, artista, album e data corrente.

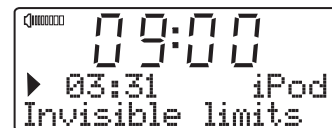
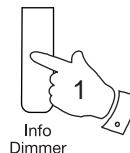

Alcune applicazioni di lettori multimediali per iPod possono anche visualizzare la descrizione del contenuto sul display della radio.

Impostazione dell'ora della sveglia

La radio dispone di due sveglie che possono essere impostate per svegliare con il suono DAB, radio FM, della musica dall'iPod o di un segnale acustico. Ogni sveglia può essere attivata una volta, ogni giorno, nei giorni feriali o nei fine settimana. Le sveglie possono essere impostate mentre l'unità è in modalità di Standby o durante la riproduzione.

Nota: Se nell'arco di un minuto non viene premuto nessun pulsante, la radio uscirà dalla modalità di impostazione della sveglia. Per uscire dall'impostazione della sveglia in qualsiasi momento premere e rilasciare il pulsante **Alarm** o il pulsante **Menu**.

1. Per impostare la sveglia 1, premere e tenere premuto il pulsante **Alarm**. 'Alarm 1 Setup' appare sullo schermo e l'indicatore della sveglia 1 lampeggia. Premere e rilasciare il pulsante **Select** per accedere all'impostazione della sveglia.

Per impostare la sveglia 2, premere e tenere premuto il pulsante **Alarm** e quindi premere e rilasciare il pulsante **Alarm**. 'Alarm 2 Setup' appare sullo schermo e l'indicatore della sveglia 2 lampeggia. Premere e rilasciare il pulsante **Select** per accedere all'impostazione della sveglia 2.

2. 'Alarm Wizard' appare sul display e lo stato della sveglia lampeggia.
3. Premere i pulsanti **Tuning Su** o **Giù** per selezionare ON o OFF. Se si seleziona OFF, eventuali impostazioni correnti per quell'allarme vengono cancellate.
4. Con 'ON' selezionato premere e rilasciare il pulsante **Select** in modo che le cifre dell'ora della sveglia lampeggino sul display.
5. Premere i pulsanti **Tuning Su** o **Giù** per scegliere l'ora della sveglia desiderata.



Sleep
Alarm

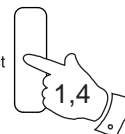

Select

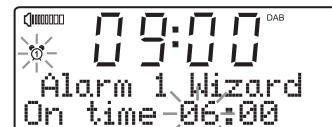
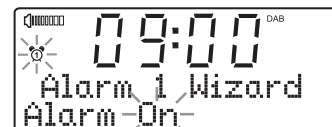
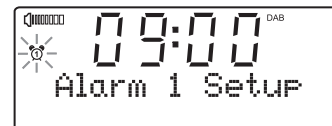

6. Premere e rilasciare il pulsante **Select** per memorizzare l'impostazione dell'ora. Sul display lampeggeranno le cifre dei minuti.

7. Premere i pulsanti **Tuning Su** o **Giù** per scegliere i minuti della sveglia desiderata.

8. Premere e rilasciare il pulsante **Select** per memorizzare l'impostazione dei minuti. La durata della sveglia lampeggia sul display.

Se la radio è stata impostata per utilizzare il formato 12 ore, sarà disponibile anche un'opzione per impostare AM o PM per l'ora della sveglia dopo l'impostazione dei minuti.

9. Premere i pulsanti **Tuning Su** o **Giù** per scegliere la durata della sveglia. Scegliere tra 15, 30, 45, 60 o 90 minuti.

10. Premere e rilasciare il pulsante **Select** per accedere alla durata della sveglia. L'opzione relativa alla sorgente dell'allarme inizierà a lampeggiare sul display.

11. Premere ripetutamente i pulsanti **Tuning Su** o **Giù** per selezionare la fonte della sveglia desiderata (DAB, FM, iPod, Buzzer). Premere e rilasciare il pulsante **Select**, quando la fonte della sveglia desiderata è evidenziata sul display. Per qualsiasi modalità radio selezionata, la radiosveglia può essere impostata su una qualsiasi delle stazioni che sono state memorizzate come preset o sulla stazione più sentita di recente.

12. Se si imposta la sveglia su un'opzione radio, premere i pulsanti **Tuning Su** o **Giù** per scegliere o l'ultima stazione ascoltata o da preset 1-10.

Nota: Si noti che è possibile impostare la sveglia solo per utilizzare una preselezione già memorizzata.

13. Premere e rilasciare il pulsante **Select** per confermare la selezione. L'opzione relativa al giorno dell'allarme inizierà a lampeggiare sul display.

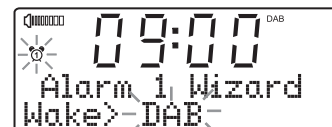
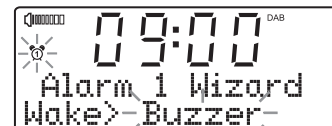
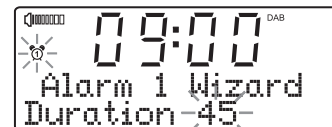
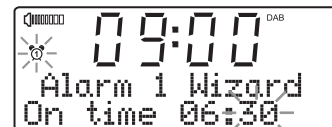
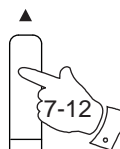
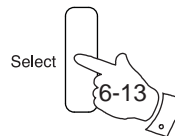

14. Premere i pulsanti **Tuning Su** o **Giù** per scegliere il giorno dell'allarme.

- | | |
|----------|--|
| Daily | - La sveglia suonerà tutti i giorni |
| Once | - La sveglia suonerà una sola volta |
| Weekends | - La sveglia suonerà solo nei weekend |
| Weekdays | - La sveglia suonerà solo nei giorni feriali |

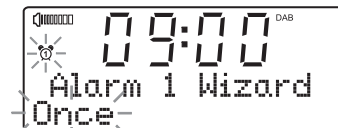

- Se si imposta l'allarme in modo che la sveglia suoni una sola volta, procedere con il passaggio 15. Altrimenti passare al punto 21 nella pagina seguente.

15. Premere e rilasciare il pulsante **Select** per accedere all'impostazione. Il giorno dell'allarme inizierà a lampeggiare sul display.

16. Premere i pulsanti **Tuning Su** o **Giù** per scegliere il giorno della sveglia.

17. Premere e rilasciare il pulsante **Select** per accedere all'impostazione del giorno della sveglia. Il giorno del mese per l'allarme inizierà a lampeggiare sul display.

18. Premere i pulsanti **Tuning Su** o **Giù** per scegliere il mese della sveglia.

19. Premere e rilasciare il pulsante **Select** per accedere all'impostazione del mese della sveglia. L'anno dell'allarme inizierà a lampeggiare sul display.

20. Premere i pulsanti **Tuning Su** o **Giù** per scegliere l'anno della sveglia.

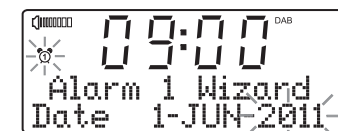
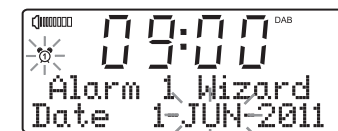
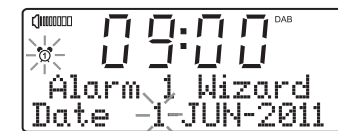
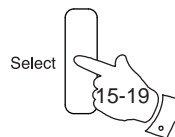

21. Premere e rilasciare il pulsante **Select**. Il volume della sveglia appare sul display.
22. Premere i pulsanti **Tuning Su** o **Giù** per scegliere il volume della sveglia. La radio utilizza l'impostazione di volume salvata per ogni sveglia.
23. Premere e rilasciare il pulsante **Select** per confermare le impostazioni della sveglia. La radio visualizza 'Alarm Saved' ed esce dalla procedura di impostazione della sveglia.

Importante: Se come tipo di sveglia si utilizza l'iPod o l'iPhone assicurarsi che sia inserito nell'apposito dock. Se l'iPod o l'iPhone non è rilevato, suonerà una sveglia tramite segnale acustico.

Le sveglie Radio, Buzzer e iPod sono indicate sul display dal simbolo della sveglia  e dal numero di sveglia corrispondente.

Per la sveglia DAB, FM o iPod è possibile regolare il volume mentre la sveglia è attiva. Senza intervento il volume aumenterà gradualmente fino al livello specificato quando si imposta la sveglia.

Quando suona la sveglia

La sveglia suonerà per il numero di volte selezionato fino a 90 minuti a meno che non viene cancellata. Il volume e la durata della sveglia usati per la sveglia saranno quelli specificati durante la procedura di impostazione della sveglia. Se la radio non può connettersi alla stazione radio o alla traccia dell'iPod, sarà utilizzato il segnale acustico.

Per cancellare una sveglia, premere il pulsante **On / Standby** per tornare alla modalità stand-by.

L'icona della sveglia lampeggerà sullo schermo e la radio ritornerà automaticamente in modalità di stand-by quando il tempo della sveglia selezionato è scaduto.

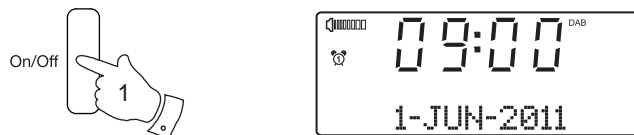
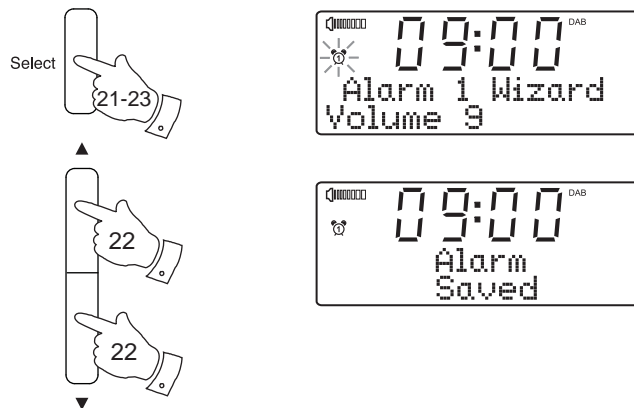

Come visualizzare le impostazioni della sveglia

La funzione sveglia della radio può essere controllata con la radio di riproduzione o in modalità stand-by.

1. Per visualizzare la sveglia 1, premere e tenere premuto il pulsante **Alarm**. 'Alarm 1 setup' appare sullo schermo e l'indicatore della sveglia 1 lampeggia.

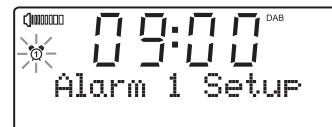

Per visualizzare la sveglia 2, premere e tenere premuto il pulsante **Alarm** e quindi premere e rilasciare il pulsante **Alarm**. 'Alarm 2 setup' appare sullo schermo e l'indicatore della sveglia 2 lampeggia.

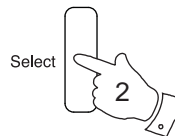

2. Premere il pulsante **Select** per scorrere tra ciascuna delle impostazioni della sveglia scelta.

Se si desidera, è possibile utilizzare i pulsanti **Tuning Su** o **Giù** per modificare una particolare impostazione. Utilizzare il pulsante **Select** per memorizzare la modifica.

Controllo dello stato On/Off della sveglia in stand-by

Quando la radio è in modalità stand-by, è possibile controllare lo stato della sveglia tramite il pulsante **Alarm**. In tal modo si evita il rischio di disturbare chi dorme.

1. Per modificare lo stato delle sveglie in modalità stand-by, premere e rilasciare il pulsante **Alarm**. Il display scorrerà tra le opzioni nessuna, una o entrambe le sveglie disattivate.
2. Premere il pulsante **Select** per confermare lo stato della sveglia. 'Alarm Saved' verrà visualizzato sul display.

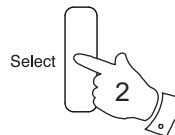
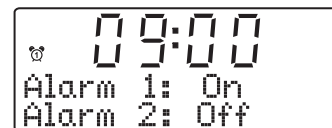

Funzione Snooze (ripetizione automatica della sveglia)

1. Quando la sveglia suona attivando la radio, l'iPod o il segnale acustico, è possibile arrestarla per un numero di minuti prestabilito premendo il pulsante **Snooze**. La durata degli intervalli può essere regolata tra 5 e 20 minuti con incrementi di 5 minuti. Il valore predefinito è 5 minuti. Se il pulsante Snooze è stato premuto durante la sveglia, il simbolo Snooze **SNOOZE** lampeggerà. Questa sequenza può essere ripetuta durante il periodo della sveglia e il tempo di ripetizione restante è visualizzato.

2. Per annullare la funzione Snooze, premere il pulsante **On / Standby**.

Impostazione dell'intervallo di ripetizione della sveglia

1. Premere il pulsante **On / Standby** per accendere la radiosveglia.
2. Per impostare l'intervallo di ripetizione della sveglia, premere il pulsante **Menu**.
3. Premere i pulsanti **Tuning Su** o **Giù** finché 'Clock' appare sul display. Quindi premere e rilasciare il pulsante **Select**.
4. Premere i pulsanti **Tuning Su** o **Giù** finché 'Snooze time' appare sul display. Premere e rilasciare il pulsante **Select**.
5. Premere i **Tuning Su** o **Giù** per selezionare l'intervallo desiderato di ripetizione della sveglia. È possibile impostare 5, 10, 15 o 20 minuti.
6. Premere e rilasciare il pulsante **Select** per memorizzare la durata dell'intervallo scelto. Il tempo di ripetizione della sveglia sarà contrassegnato con un asterisco. La radio uscirà dal menu delle opzioni e tornerà alla visualizzazione normale della radio.

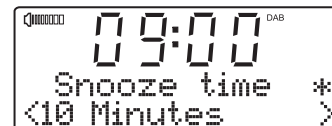
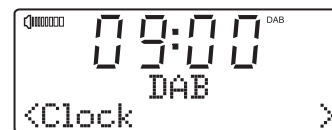
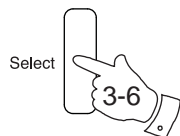
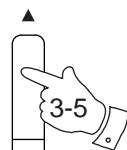
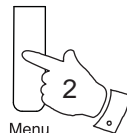
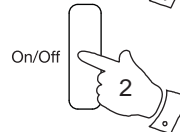
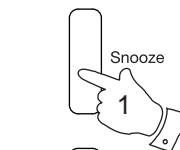

Funzione sleep

La radio può essere impostata per spegnersi dopo che un tempo prestabilito è trascorso. L'impostazione di spegnimento può essere regolata tra 5 e 90 minuti, con incrementi di 5 minuti. Assicurarsi che la radio sia accesa.

1. Con la radio accesa, premere e rilasciare il pulsante **Sleep**. 'Set sleep time' appare sul display.
2. Premere ripetutamente e rilasciare il pulsante il **Sleep** per impostare il tempo di spegnimento automatico desiderato. L'arco di tempo aumenterà ad intervalli di 5 minuti da 5 fino a un massimo di 90 minuti. Premendo nuovamente il pulsante Sleep, il timer di spegnimento verrà impostato su 'Off' e la funzione sleep verrà disattivata.
In alternativa è possibile utilizzare i pulsanti **Tuning Su** o **Giù** per impostare il tempo dello spegnimento desiderato.
3. Premere e rilasciare il pulsante **Select**. Il display uscirà dalle opzioni di spegnimento. Sul display verrà visualizzata l'icona della funzione Sleep .
4. Trascorso l'arco di tempo prestabilito, la radio si spegnerà.
5. Premere il pulsante **On/Standby** per disattivare il timer di spegnimento automatico prima che sia trascorso l'arco di tempo prestabilito.
Per disattivare il timer di spegnimento automatico senza spegnere la radio, premere ripetutamente il pulsante **Sleep** finché 'Sleep off' non è visualizzato.
6. Se è stato impostato il tempo di spegnimento, è possibile visualizzare il tempo restante allo spegnimento. Premere il pulsante **Sleep**. Il tempo che resta fino allo spegnimento sarà visualizzato sul display.

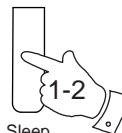

Sleep
Alarm

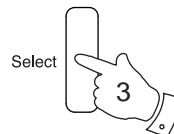

Select

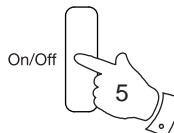

On/Off



Sleep
Alarm

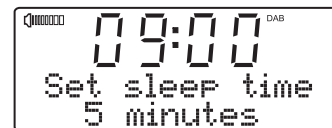

Impostazione del formato dell'ora

Il display dell'orologio utilizzato in modalità standby e sulle schermate della modalità di riproduzione può essere impostato per visualizzare l'ora nel formato 12 o 24 ore. Il formato selezionato viene poi utilizzato anche durante l'impostazione delle sveglie.

1. Premere il pulsante **On / Standby** per accendere la radiosveglia.
2. Per impostare il formato dell'orologio, premere il pulsante **Menu** per accedere al menu di impostazione.
3. Premere i pulsanti **Tuning Su** o **Giù** finché 'Clock' appare sul display. Premere e rilasciare il pulsante **Select**.
4. Premere i pulsanti **Tuning Su** o **Giù** finché 'Set 12/24 hour' appare sul display. Premere e rilasciare il pulsante **Select**.
5. Premere i pulsanti **Tuning Su** o **Giù** per visualizzare il formato 'Set 12 hour' o 'Set 24 hour'.
6. Premere il pulsante **Select** per confermare l'impostazione. Il display tornerà alla schermata precedente.

Se è stato selezionato il formato 12 ore, la radio utilizzerà l'orologio nel formato 12 ore per l'impostazione delle sveglie e mostrerà un orologio in formato 12 ore con gli indicatori AM e PM sul display.

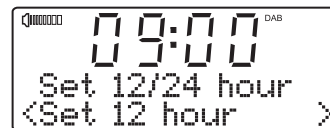
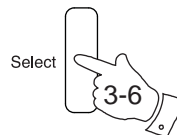
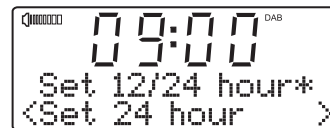
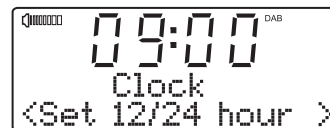
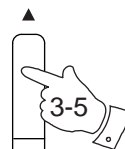
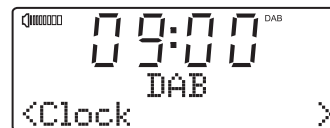
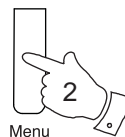

Impostazione manuale dell'orologio

La radio normalmente imposterà automaticamente il proprio orologio utilizzando il segnale radio DAB. Se non sono disponibili segnali DAB e si necessita di impostare l'ora manualmente, seguire la seguente procedura.

1. Premere il pulsante **On / Standby** per accendere la radiosveglia.
2. Per impostare il tempo dell'orologio, premere il pulsante **Menu** per accedere al menu di impostazione.
3. Premere i pulsanti **Tuning Su** o **Giù** finché 'Clock' appare sul display. Premere e rilasciare il pulsante **Select**.
4. Premere i pulsanti **Tuning Su** o **Giù** finché 'Set Time/Date' appare sul display.
5. Premere e rilasciare il pulsante **Select**. Sul display lampeggeranno le cifre dell'ora.
6. Premere i pulsanti **Tuning Su** o **Giù** per impostare l'ora desiderata.
7. Premere e rilasciare il pulsante **Select** per memorizzare l'impostazione dell'ora. Le cifre dei minuti lampeggeranno sul display.
8. Premere i pulsanti **Tuning Su** o **Giù** per impostare il minuto desiderato.

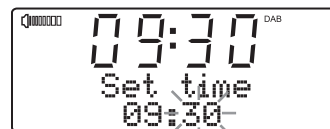
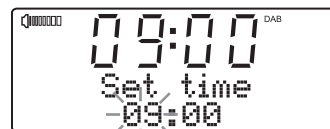
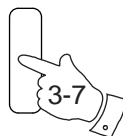
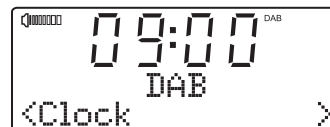
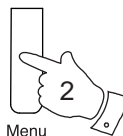

9. Premere il pulsante **Select** per immettere l'impostazione dei minuti.

Se la radio è stata impostata per utilizzare il formato 12 ore, sarà disponibile anche un'opzione per impostare AM o PM per l'ora dell'orologio. Premere i pulsanti **Tuning Su** o **Giù** e **Select** per selezionare AM o PM.

10. Sul display lampeggerà il giorno del mese. Se necessario, premere i pulsanti **Tuning Su** o **Giù** per modificare il giorno.

11. Premere il pulsante **Select** per accedere all'impostazione del giorno. Il mese lampeggerà sul display.

12. Premere i pulsanti **Tuning Su** o **Giù** per selezionare il mese corrente.

13. Premere il pulsante **Select** per immettere l'impostazione del mese. L'anno lampeggerà sul display.

14. Premere i pulsanti **Tuning Su** o **Giù** per selezionare l'anno corrente.

15. Premere il pulsante **Select** per confermare l'impostazione dell'ora e 'Time Saved' appare sul display

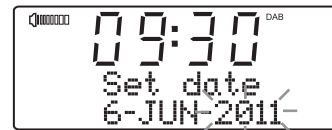
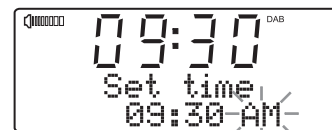
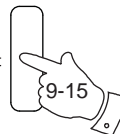

Aggiornamento automatico dell'orologio

1. Premere il pulsante **On / Standby** per accendere la radiosveglia.
2. Premere il pulsante **Menu** per accedere al menu di configurazione.
3. Premere i pulsanti **Tuning Su** o **Giù** finché 'Clock' appare sul display. Premere e rilasciare il pulsante **Select**.
4. Premere i pulsanti **Tuning Su** o **Giù** finché 'Auto update' appare sul display. Premere e rilasciare il pulsante **Select**.
5. Premere i pulsanti **Tuning Su** o **Giù** per scegliere un'opzione aggiornata da 'Update from Any', 'Update from DAB', 'Update from FM' o 'No update' come richiesto. Premere e rilasciare il pulsante **Select** per confermare la selezione.
6. La radio imposterà immediatamente il proprio orologio in base alle informazioni ricevute. La radio tornerà poi alla visualizzazione del menu precedente.

Se non viene rilevato alcun segnale, apparirà il messaggio "Time is not set". In questo caso, modificare la posizione della radio o dell'antenna in modo da poter ricevere un segnale, oppure passare alla modalità di impostazione manuale dell'ora. (vedi pagina 37).

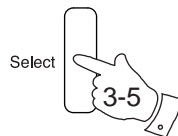
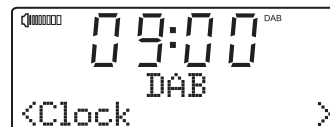
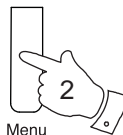

Funzione equalizzatore utilizzando il telecomando

Il suono della radio può essere regolato secondo i propri gusti per il materiale che si sta ascoltando. La radio ha diverse opzioni di equalizzazione. In alternativa, è possibile impostare il livello dei bassi e degli alti in base alle proprie preferenze, a cui si può accedere attraverso la voce del menu *My EQ*.

1. Premere il pulsante **On / Standby** per accendere la radiosveglia.
2. Premere il pulsante **Equalizer** per accedere al menu dell'equalizzatore.
3. Premere i pulsanti **Tuning Su** o **Giù** per spostarsi ed evidenziare le opzioni desiderate. Premere e rilasciare il pulsante **Select** per confermare la selezione.
 - a. My EQ
 - b. Normal - nessuna modifica di tono è applicata
 - c. Classic
 - d. Jazz
 - e. Pop
 - f. Rock
 - g. News
4. Per uscire dalla funzione Equalizer in qualsiasi momento, premere il pulsante **Menu** se necessario.

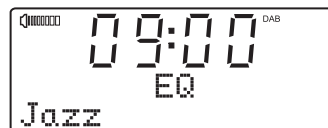
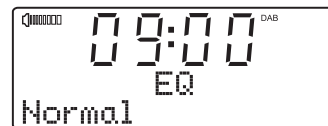
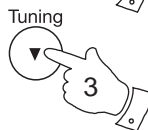

Impostazione del profilo My EQ usando il telecomando

1. Eseguire i passaggi 1 - 2 alla pagina precedente per accedere al menu Equalizer.
2. Premere i pulsanti **Tuning Su** o **Giù** finché 'My EQ' appare sul display. Premere e rilasciare il pulsante **Select**.
3. Premere i pulsanti **Tuning Su** o **Giù** per evidenziare 'Bass' o 'Treble'. Premere e rilasciare il pulsante **Select** per accedere alla modalità di regolazione.
4. Per regolare l'impostazione premere e rilasciare i pulsanti **Tuning Su** o **Giù** finché il livello desiderato non è visualizzato.
5. Premere e rilasciare il pulsante **Select** per confermare le impostazioni.
6. Per uscire dalla funzione Equalizer in qualsiasi momento, premere il pulsante **Menu** se necessario.

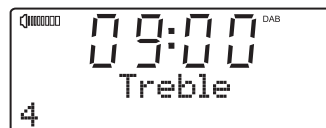
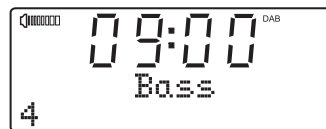
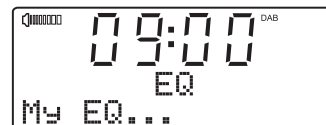
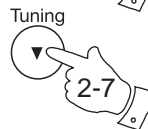

Utilizzo del profilo My EQ

7. Per utilizzare il profilo 'My EQ' accedere al menu dell'equalizzatore e premere i pulsanti **Tuning Su** o **Giù** per selezionare 'My EQ' sul display e quindi premere e rilasciare il pulsante **Select**.
 - Per cancellare rapidamente l'effetto delle impostazioni dei toni acuti o bassi premere i pulsanti **Tuning Su** o **Giù** finché 'Normal' appare sul display e quindi premere e rilasciare il pulsante **Select**. L'impostazione degli alti e dei bassi sarà ricordata per la volta successiva che si desidera regolare le impostazioni.

Funzione equalizzatore utilizzando la radio

1. Premere il pulsante **On / Standby** per accendere la radiosveglia.
2. Premere il pulsante **Menu**, il display visualizza 'EQ'.
3. Premere e rilasciare il pulsante **Select** per accedere all'opzione di regolazione dell'equalizzatore.
4. Premere i pulsanti **Tuning Su** o **Giù** per spostarsi ed evidenziare l'opzione desiderata. Premere e rilasciare il pulsante **Select** per confermare la selezione.
 - a. My EQ
 - b. Normal - nessuna modifica di tono è applicata
 - c. Classic
 - d. Jazz
 - e. Pop
 - f. Rock
 - g. News
5. Per uscire dalla funzione Equalizer in qualsiasi momento, premere il pulsante **Menu** se necessario.

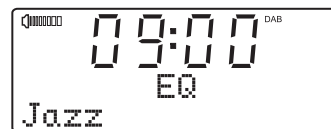
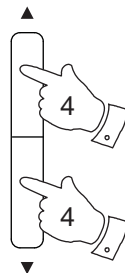
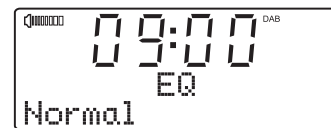
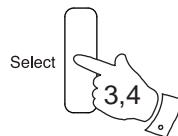
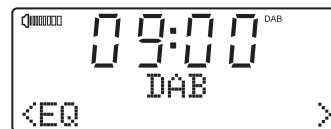
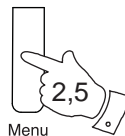

Impostazione del profilo My EQ usando la radio

1. Eseguire i passaggi 1 - 3 alla pagina precedente per accedere al menu Equalizer.
2. Premere i pulsanti **Tuning Su** o **Giù** finché 'My EQ' appare sul display. Premere e rilasciare il pulsante **Select**.
3. Premere i pulsanti **Tuning Su** o **Giù** per evidenziare 'Bass' o 'Treble'. Premere e rilasciare il pulsante **Select** per accedere alla modalità di regolazione.
4. Per regolare l'impostazione premere e rilasciare i pulsanti **Tuning Su** o **Giù** finché il livello desiderato non è visualizzato.
5. Premere e rilasciare il pulsante **Select** per confermare le impostazioni.
6. Per uscire dalla funzione Equalizer in qualsiasi momento, premere il pulsante **Menu** se necessario.

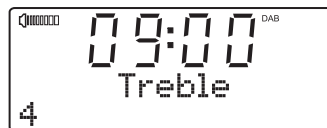
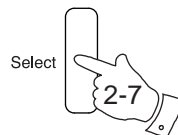
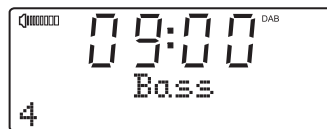
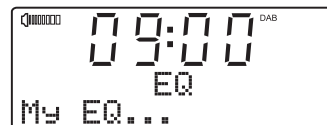

Utilizzo del profilo My EQ

7. Per utilizzare il profilo 'My EQ' accedere al menu dell'equalizzatore e premere i pulsanti **Tuning Su** o **Giù** per selezionare 'My EQ' sul display e quindi premere e rilasciare il pulsante **Select**.
 - Per cancellare rapidamente l'effetto delle impostazioni dei toni acuti o bassi premere i pulsanti **Tuning Su** o **Giù** finché 'Normal' appare sul display e quindi premere e rilasciare il pulsante **Select**. L'impostazione degli alti e dei bassi sarà ricordata per la volta successiva che si desidera regolare le impostazioni.

Funzione Lingua

La radio può essere configurata per una lingua diversa.

1. Premere il pulsante **Menu** per accedere al menu di configurazione.
 2. Premere i pulsanti **Tuning Su** o **Giù** finché 'Language' appare sul display.
 3. Premere e rilasciare il pulsante **Select** per entrare nel menu di regolazione della lingua.
 4. Premere i pulsanti **Tuning Su** o **Giù** finché la lingua desiderata appare sul display.
 5. Premere e rilasciare il pulsante **Select** per confermare la selezione e tornare alla schermata precedente. Il display passerà alla lingua scelta.
- La lingua selezionata attuale sarà indicata con un asterisco.

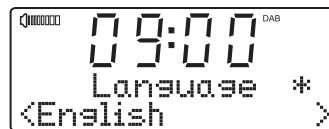
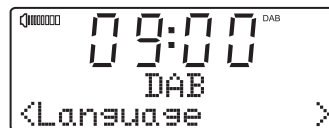
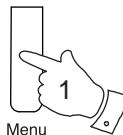

Select

Funzione Mute

Premendo il pulsante Mute sul telecomando si disattiverà l'audio in uscita dagli altoparlanti.

1. Premere il pulsante **Mute** per silenziare l'uscita audio.
2. Premere il pulsante **Mute** di nuovo o uno di pulsanti **Volume** per riattivare l'audio.

Premendo il pulsante **Play / Pause** sul telecomando o sulla radio per disattiverà l'audio in uscita dagli altoparlanti e in modalità iPod si interrompe anche la riproduzione.

3. Premere il pulsante **Play / Pause** per silenziare l'uscita audio (l'iPod sarà messo in pausa se in modalità iPod).
4. Premere il pulsante **Play / Pause** nuovamente per riattivare l'uscita audio (l'iPod riprenderà a riprodurre se in modalità iPod).



Visualizzazione ora

1. Quando la radio è in modalità standby il display visualizza l'ora e la data. L'ora può essere visualizzata nel formato 24 o 12 ore.

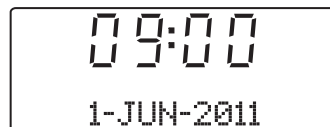

Regolatore retroilluminazione del display

L'illuminazione del display può essere regolata mentre la radio è in standby o durante la riproduzione. Se si utilizza l'unità in camera da letto, potrebbe essere preferibile utilizzare un livello di luminosità più basso in modalità standby rispetto ai valori preimpostati. Ci sono 3 livelli di luminosità e un'impostazione notturna di questi spento.

1. Per cambiare la luminosità dell'oscuratore utilizzando il telecomando, premere e rilasciare il pulsante **Dimmer** per spostarsi tra i livelli di luminosità.
2. Per cambiare la luminosità dell'oscuratore utilizzando la radio, premere e tenere premuto il pulsante **Dimmer** per spostarsi tra i livelli di luminosità.

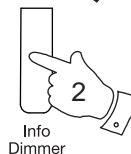

Versione software

La visualizzazione del software non può essere modificata ed è solo per riferimento.

1. Premere il pulsante **On / Standby** per accendere la radiosveglia.
2. Premere il pulsante **Menu** per accedere al menu di configurazione.
3. Premere i pulsanti **Tuning Su** o **Giù** finché 'SW version' appare sul display.
4. Premere e rilasciare il pulsante **Select** per visualizzare le informazioni sul software.
5. Premere il pulsante **Menu** per uscire dal menu.

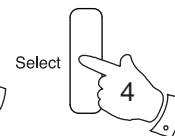
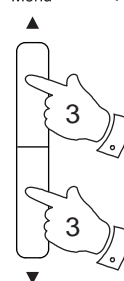
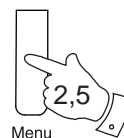

Ripristino del sistema

Se la radio non funziona correttamente o alcune cifre del display sono mancanti o incomplete, eseguire la seguente procedura.

1. Premere il pulsante **On / Standby** per accendere la radiosveglia.
2. Premere il tasto **Menu**.
3. Premere e rilasciare i pulsanti **Tuning Su** o **Giù** finché 'Factory Reset' appare sul display. Premere e rilasciare il pulsante **Select**.

4. Premere e rilasciare i pulsanti **Tuning Su** o **Giù** per evidenziare 'Yes'. Premere e rilasciare il pulsante **Select** per procedere.

Se non si vuole effettuare il ripristino del sistema, evidenziare 'No' e quindi premere il pulsante **Select**. Il display tornerà alla schermata precedente.

5. Verrà eseguito un ripristino completo. L'elenco delle stazioni e delle preselezioni verrà cancellato. La sveglia verrà cancellata e le impostazioni per le funzioni snooze e sleep saranno impostate sui loro valori predefiniti. Il display visualizzerà la scritta 'Welcome to Digital Radio'. Dopo un breve periodo, sul display apparirà l'ora e il giorno corrente.
6. Si veda 'Uso della radio' a pag. 9 per ulteriori dettagli.

In caso di malfunzionamento dovuto a scariche elettrostatiche, eseguire il reset del prodotto come sopra descritto, per ripristinare il normale funzionamento. Se non è possibile ripristinare i valori iniziali come sopra descritto, potrebbe essere necessario scollegare e ricollegare l'alimentazione.

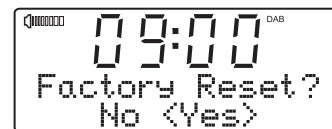
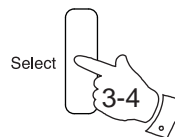
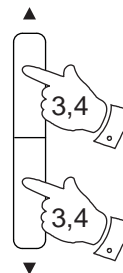
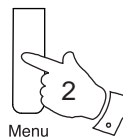

Ingresso ausiliario (Line in)

La radio è dotata di un **ingresso ausiliario** stereo da 3,5 mm sul pannello posteriore che consente di inviare un segnale audio all'unità da una sorgente audio esterna, ad esempio iPod, lettore MP3 o lettore CD.

1. Collegare una sorgente audio stereo o mono (ad esempio iPod, lettore MP3 o lettore CD) all'**ingresso ausiliario** (contrassegnato con "Aux In").
2. Premere e rilasciare il pulsante **Mode** finché 'Auxiliary input mode' è selezionato sul display.

Nota: La modalità Aux In può essere selezionata solo se è inserita una spina nella presa.

3. Regolare il controllo **Volume** del proprio iPod, lettore MP3 o lettore CD per garantire un segnale adeguato e poi regolare il volume della radio per un ascolto confortevole.
4. Rimuovere il cavo dalla presa Aux In o premere e rilasciare il pulsante Mode per uscire dalla modalità Aux In.

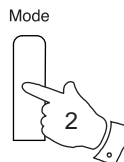
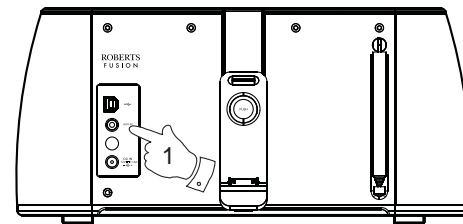

Porta USB per gli aggiornamenti software

Nel caso in cui l'aggiornamento del software è disponibile per la radio, le informazioni su come aggiornare la radio saranno disponibili sul nostro sito web a <http://www.robertsradio.co.uk>

Avvertenze

Non esporre la radio all'acqua, al vapore o alla sabbia. Non lasciare la radiosveglia in luoghi dove potrebbe essere danneggiata dal calore eccessivo, come ad esempio un'automobile parcheggiata nella quale i raggi del sole possono sviluppare calore, anche quando la temperatura esterna non è elevata. Si consiglia di utilizzare, ove possibile, la banda DAB, in quanto solitamente si ottengono risultati migliori in termini di qualità e assenza di interferenze rispetto alla banda FM.

- La targhetta di identificazione è situata sul retro dell'unità.



- La radio non deve essere esposta a sgocciolamenti o spruzzi e non collocare su di essa oggetti contenenti liquidi, come ad esempio vasi.
- Si raccomanda di usare il prodotto in modo che ci sia una distanza minima (10 cm raccomandati) dagli oggetti adiacenti, in modo da garantire una ventilazione adeguata.
- La ventilazione del prodotto non deve essere limitata coprendo la radio stessa o le sue aperture con oggetti quali giornali, copritavola, tende, ecc.
- Non collocare sul prodotto sorgenti di fiamme libere come ad esempio candele accese.
- Si raccomanda di evitare l'uso o la conservazione del prodotto a temperature estreme. Evitare di lasciare il prodotto in auto, sui davanzali delle finestre, alla luce diretta del sole, ecc.

Specifiche

Requisiti di alimentazione

Alimentazione CA 100 \sim 240V 50/60 Hz (adattatore)

Copertura di frequenza

FM 87,5 - 108 MHz
DAB 174,928 - 239,200 MHz

Caratteristiche del circuito

Altoparlante	57 mm
Potenza in uscita	2 x 2,5 Watt
Presa ingresso ausiliario	3,5 mm diam.
Sistema antenna	FM Antenna telescopica DAB Antenna telescopica

L'azienda si riserva il diritto di modificare le specifiche senza preavviso.

iPhone e iPod sono marchi commerciali di Apple Inc., registrati negli Stati Uniti e in altri paesi.

"Made for iPod" e "Made for iPhone" significa che un accessorio elettrico è stato progettato per essere collegato specificatamente all'iPod o all'iPhone rispettivamente, ed è stato certificato dallo sviluppatore per soddisfare gli standard di prestazioni di Apple.

Apple non è responsabile per il funzionamento di questo dispositivo né per la sua conformità agli standard di sicurezza e normativi. Si noti che l'utilizzo di questo accessorio con iPod o iPhone può alterare le prestazioni wireless.

Garanzia

Questo prodotto è garantito per dodici mesi dalla data di consegna al proprietario originale in caso di guasti dovuti a fabbricazione difettosa o rottura dei componenti. Tale garanzia è soggetta alla procedura sotto riportata. Nel caso in cui qualsiasi componente o parte si guastasse durante il periodo di garanzia, sarà riparato o sostituito gratuitamente.

La garanzia non copre:

1. Danni dovuti ad un uso incorretto.
2. Danni conseguenti.
3. Ricevitori con numeri di serie rimossi o alterati.

N.B. Antenne telescopiche danneggiate o rotte non sono coperte dalla garanzia.

Procedura:

Qualsiasi rivendicazione nell'ambito di questa garanzia deve essere fatta tramite il rivenditore presso il quale è stata acquistata la radio. È probabile che il proprio rivenditore Roberts sarà in grado di risolvere ogni difetto velocemente e in maniera efficiente, ma se dovesse risultare necessario, il rivenditore invierà il dispositivo al servizio di assistenza dell'azienda.

Queste affermazioni non hanno effetto sui diritti legali di un consumatore.



<http://www.robertsradio.co.uk>

