

HYDRO

TOP

HYDROSILENCE

MANUALE D'USO



teuco

Gentile cliente,

la ringraziamo per aver scelto un idromassaggio Top Teuco.

L'idromassaggio, attraverso l'azione combinata di acqua ed aria, è in grado di offrire piacevoli momenti di relax e benessere per corpo e mente.

In più Teuco ha arricchito l'idromassaggio di innumerevoli funzioni per rendere ancora più comodo, sicuro e benefico il suo utilizzo.

Questo prodotto è dotato dell'esclusivo sistema Hydrosilence che, riducendo la rumorosità dell'idromassaggio, favorisce ed amplifica le sensazioni di relax e benessere.

INDICE

INFORMAZIONI GENERALI	3
- COS'É L'IDROMASSAGGIO	
- I BENEFICI DELL'IDROMASSAGGIO	
- LA QUALITÀ TEUCO	
- CONSIGLI UTILI PER UN USO CORRETTO DELL'IDROMASSAGGIO	
SICUREZZA E IGIENE NELL'IDROMASSAGGIO TEUCO	
- AVVERTENZE	
ISTRUZIONI PER L'USO	
- PARTICOLARI DELL'IDROMASSAGGIO	6
- OPERAZIONI PRELIMINARI	8
- SPECIFICHE DEL PANNELLO DI CONTROLLO (QUICK START - ALLARME)	
- SPECIFICHE DEL TELECOMANDO	10
- FUNZIONE IDROMASSAGGIO	12
- REGOLAZIONE DEL DISPLAY - INFO (OROLOGIO - LINGUA)	15
- FUNZIONI AGGIUNTIVE (LIGHT - CROMOEXPERIENCE - HEATER)	17
- SANIFICAZIONE	19
MANUTENZIONE	21
- PULIZIA DELLE SUPERFICI (vedi manuale allegato ISTRUZIONI PER LA PULIZIA)	
- SOSTITUZIONE DELLE BATTERIE DEL TELECOMANDO	
- PULIZIA DELLE BOCCHETTE IDROMASSAGGIO	
- PULIZIA DELLA BOCCHETTA DI ASPIRAZIONE	
RIPARAZIONI	22
- MESSAGGI DI DIAGNOSI	

IL MANUALE D'USO E MANUTENZIONE

- Questo manuale rappresenta una guida per un utilizzo sicuro dell'idromassaggio Teuco, pertanto é necessario leggerlo in tutte le sue parti prima di utilizzare il prodotto.
- Questo manuale é parte integrante del prodotto pertanto deve essere conservato per eventuali consultazioni future.
- La Teuco Guzzini Spa si riserva il diritto di apportare tutte le modifiche ritenute opportune senza obbligo di preavviso o sostituzione.

COS'È L'IDROMASSAGGIO

È una tecnica moderna che si basa su un principio antico: la capacità meccanica dell'acqua di indurre benefici nell'organismo. Per mezzo di un massaggio di aria e acqua miscelate, elementi essenziali per la nostra esistenza, è possibile attivare numerosi effetti positivi.

I BENEFICI DELL'IDROMASSAGGIO TEUCO

L'idromassaggio Teuco offre piacevoli momenti di relax, occasioni insostituibili per recuperare freschezza, benessere e gioia di vivere.

I principi funzionali a vantaggio del benessere psico-fisico sono stati studiati ed applicati alle vasche idromassaggio Teuco, pensando all'uomo d'oggi ed ai suoi stili di vita, caratterizzati spesso da stress, per restituirgli a pieno la sua vitalità.

Nei confronti della armonia e della bellezza corporea, l'idromassaggio Teuco assolve importanti funzioni: distende l'epidermide e ne rafforza le difese dagli attacchi esterni, rassoda i muscoli.

Inoltre è un ottimo stimolante della circolazione sanguigna, del metabolismo e della circolazione linfatica; indicato nella cura di forme reumatiche e traumatiche.

L'azione dell'idromassaggio può essere resa ancora più efficace, utilizzando le speciali sostanze fitocosmetiche Teuco: idroessenze naturali a base di erbe aromatiche e curative contenute in flaconi da 250 ml, pari a 5 dosi, da sciogliere nell'acqua; disponibili presso i Rivenditori Teuco.

Si possono anche applicare direttamente e distribuire sulle parti del corpo che si intende trattare, preferibilmente con un guanto di crine. Hanno funzione rilassante per la pelle, stimolante per il rinnovamento delle cellule e idratante per rassodare i tessuti e quindi, in pratica, snellire tutto il corpo.

L'idromassaggio Top è dotato della funzione "Pulsator", sviluppata per rendere più elevato il rendimento dell'idromassaggio. Sfruttando le variazioni della quantità di acqua contenuta nel getto, il massaggio "Pulsator" esercita una pressione graduale, piacevole e ritmata sulla pelle, dagli immediati effetti tonificanti.

LA QUALITÀ TEUCO

Teuco pone la massima attenzione ai materiali impiegati nei suoi prodotti, attraverso un costante miglioramento tecnologico sia delle materie plastiche sia dei vari particolari costruttivi. Tutte le vasche sono realizzate in metacrilato colato: il telaio è in acciaio ed è provvisto di piedini antivibrazione; le tubazioni sono ad alta resistenza.

Le vasche idromassaggio Teuco sono dotate della marcatura  la quale attesta che esse sono state progettate e costruite nel rispetto dei requisiti essenziali richiesti dalle Direttive Europee.

La sicurezza degli impianti idromassaggio inoltre è certificata ufficialmente da  (Istituto Italiano del Marchio di Qualità) sulla base dell'applicazione delle vigenti Norme Europee.

CONSIGLI UTILI PER UN USO CORRETTO DELL'IDROMASSAGGIO

- Dato l'effetto rilassante e rigenerante dell'idromassaggio il momento migliore per utilizzarlo è senz'altro dopo aver fatto un'attività sportiva o al termine di una giornata di lavoro, lontano dai pasti e comunque a digestione ultimata.
- Per ottenere un buon effetto massaggiante la temperatura dell'acqua deve essere di circa 37°C.
- La durata delle sedute di idromassaggio va contenuta, soprattutto quando lo si utilizzi per le prime volte, in pochi minuti. Nelle volte successive la durata può essere gradualmente allungata fino a 15/20 minuti, ma sempre con attenzione alle condizioni fisiche generali.

SICUREZZA E IGIENE NELL'IDROMASSAGGIO TEUCO

Tutte le vasche idromassaggio si basano su caratteristiche che assicurano un altissimo livello di qualità, funzionalità, sicurezza ed igiene.

Hydro Clean System

Quando si effettua il normale bagno di pulizia, questo sistema brevettato Teuco entra in funzione, chiudendo automaticamente i getti di erogazione della miscela aria-acqua e la bocchetta di aspirazione e isolando l'impianto dal sapone o da altri eventuali residui.

Sistema di drenaggio

Questo accorgimento tecnico è stato adottato per consentire l'eliminazione di eventuali ristagni o depositi di acqua nell'impianto ed, evitando la formazione di calcare, consente di lasciare la vasca in perfette condizioni igieniche dopo l'uso.

Programma di sanificazione automatica

E' possibile attivare un programma di sanificazione dell'impianto idromassaggio, agendo sul pannello elettronico con la facoltà di immettere in circolo una sostanza igienizzante per sterilizzare pompa, getti e la superficie della vasca.

Fermo impianto

Se vengono ostruiti i jet o la bocchetta di aspirazione dell'idromassaggio con oggetti o parti del corpo, il sistema di sicurezza disattiva immediatamente l'impianto.

Livellostato

E' il dispositivo che impedisce l'avvio dell'idromassaggio se l'acqua nella vasca non raggiunge il livello minimo richiesto.

AVVERTENZE

- Al fine di una corretta installazione del prodotto, seguire attentamente tutte le indicazioni riportate nel manuale di installazione allegato. Una errata installazione può causare danni a persone, cose o animali. Il costruttore non risponde di eventuali danni causati da una errata installazione.
- Per un corretto uso del prodotto, seguire le indicazioni riportate nel presente manuale. Questo prodotto può essere destinato solo all'uso per il quale è stato concepito. Il costruttore non è responsabile per eventuali danni derivati da utilizzi non conformi alle istruzioni ed in particolare di quelle per la sicurezza.
- L'utilizzo di questo prodotto è riservato alle persone adulte. Non è inteso per l'uso da parte di soggetti con ridotte capacità fisiche sensoriali o mentali, o con insufficiente esperienza e conoscenza, a meno che essi siano sotto sorveglianza o abbiano ricevuto istruzioni sull'uso dell'apparecchio da parte di una persona responsabile della loro sicurezza. I bambini devono essere sorvegliati per accertarsi che non giochino con l'apparecchio. In casi particolari (anziani, ipertesi, cardiopatici, donne in stato interessante) per l'uso della vasca è necessario richiedere preventivamente il parere del medico.
- Durante un'idromassaggio è consigliabile utilizzare le specifiche idroessenze prodotte da Teuco e disponibili presso i punti vendita ed i Centri Assistenza Autorizzati. È importante non adoperare mai nella pratica dell'idromassaggio bagnoschiuma o altre sostanze schiumogene; queste possono essere utilizzate quando si effettua un normale bagno di pulizia.
- Durante l'uso dell'idromassaggio non ostruire la bocchetta di aspirazione con oggetti o parti del corpo ed in particolare evitare di avvicinarsi alla stessa con i capelli.
- Non ostruire le prese d'aria (spazio tra il pavimento e il pannello della vasca o le aperture del pannello di ispezione per la vasca ad incasso).
- Quando l'idromassaggio non viene utilizzato scollegare l'alimentazione elettrica mediante l'interruttore differenziale magnetotermico posto a monte dell'apparecchio.
- In caso di guasto o cattivo funzionamento del prodotto, per l'operatività della garanzia, se attuale, rivolgersi esclusivamente a personale tecnico autorizzato.
Il costruttore non risponde di eventuali danni causati da prodotti manomessi o riparati impropriamente.

Istruzioni per l'uso

I PARTICOLARI DELL'IDROMASSAGGIO

Rubinetteria

Telecomando

Impermeabile e galleggiante.



Tappo Dispenser

contenitore per liquido sanificante.



Jet Idromassaggio

Le bocchette dei Jet possono essere orientate secondo le proprie esigenze. E' possibile regolare la portata d'acqua di ogni singolo Jet, ruotando la bocchetta.



Fare attenzione a non orientare le bocchette idromassaggio in direzione della bocchetta di aspirazione; ciò potrebbe provocare una depressione nell'impianto con conseguente diminuzione delle prestazioni.



Doccetta a mano
con flessibile estraibile

**Pannello di
Controllo**

alloggia il display che visualizza le attività dell'impianto, il tasto Allarme e il tasto Quick Start (Idromassaggio Istantaneo).

**Maniglia della colonna di
scarico**

Apre e chiude la piletta di scarico

Bocchetta di aspirazione

Aspira l'acqua in vasca per portarla ai Jet Idromassaggio

Faretto subacqueo

OPERAZIONI PRELIMINARI

DARE TENSIONE ALL'IMPIANTO

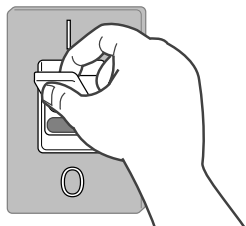

Posizionare in "ON" l'interruttore generale predisposto in fase di installazione. Il display va in STAND-BY e visualizza l'ora esatta.

20 : 30

Display in STAND-BY

RIEMPIRE LA VASCA



Riempire la vasca fino a che il livello dell'acqua superi i jet.

SPECIFICHE DEL PANNELLO DI CONTROLLO CON DISPLAY

IDROMASSAGGIO

Tasto ON/OFF

Display

Visualizza i messaggi

ALLARME

Tasto ON/OFF

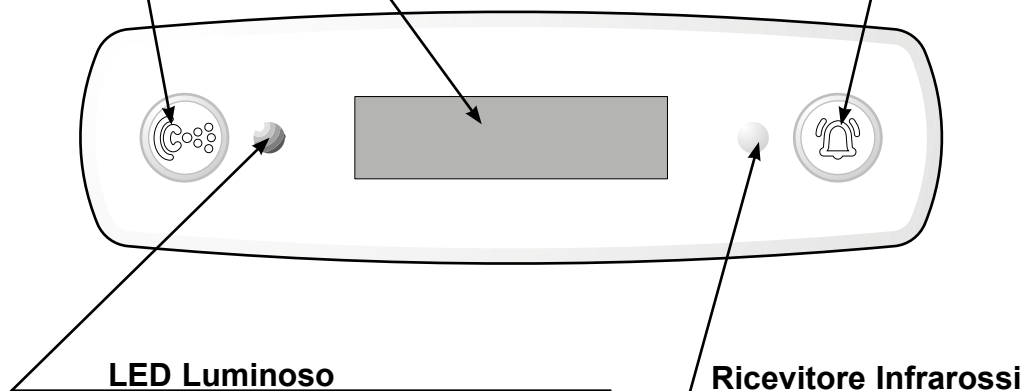

LED Luminoso
Led LAMPEGGIANTE: Ricezione impulsi dal Telecomando (vedi Telecomando)

QUICK START - IDROMASSAGGIO Istantaneo

Dopo aver dato tensione all'impianto è possibile avviare, dal pannello di controllo, la funzione Idromassaggio premendo un solo tasto. La funzione mantiene le ultime impostazioni memorizzate (vedi IDROMASSAGGIO).

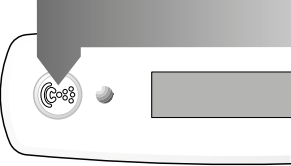

Per **avviare** la funzione Idromassaggio premere il tasto "HYDRO" .

Il massaggio si avvia e il display visualizza:

15 36°C 20:30
ID ROMASSA GGIO

Display Idromassaggio in corso

L'ora esatta.
La temperatura dell'acqua in vasca.
La durata (TIMER) in minuti dell'idromassaggio.
L' Idromassaggio in corso.

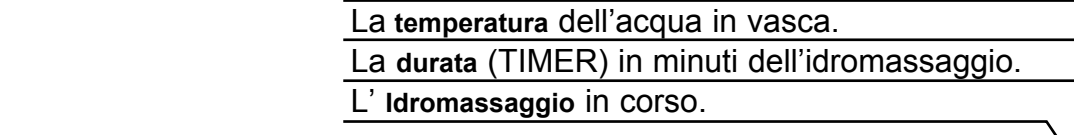

15 36°C 20:30
IDROMASSAGGIO

Display Idromassaggio in corso

Per effettuare le regolazioni utilizzare il telecomando (vedi TELECOMANDO).

Terminato l'idromassaggio l'impianto si spegne e il display ritorna in STAND-BY.

Non viene effettuata la SANIFICAZIONE dell'impianto (vedi SANIFICAZIONE).

20:30

Display in STAND-BY

Per terminare anticipatamente la funzione premere nuovamente il tasto IDROMASSAGGIO o agire dal telecomando (vedi TELECOMANDO:Operazioni Preliminari); l'impianto si blocca e il display ritorna in STAND-BY.

ALLARME

Dal pannello di controllo è possibile attivare l'ALLARME.

L'Allarme blocca l'impianto arrestando qualsiasi funzione in corso ed inoltre può attivare un eventuale campanello sonoro, solo se questo è stato installato in precedenza (vedi istruzioni di montaggio della vasca).



Per **attivare** l'Allarme premere il tasto "ALARM".

A L L A R M E

Display in "ALLARME"

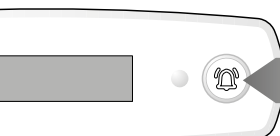

Per **sbloccare** l'impianto premere il tasto HYDRO o il tasto I/O sul telecomando;
il display ritorna in STAND-BY e l'impianto si spegne.

20:30

Display in STAND-BY

SPECIFICHE DEL TELECOMANDO

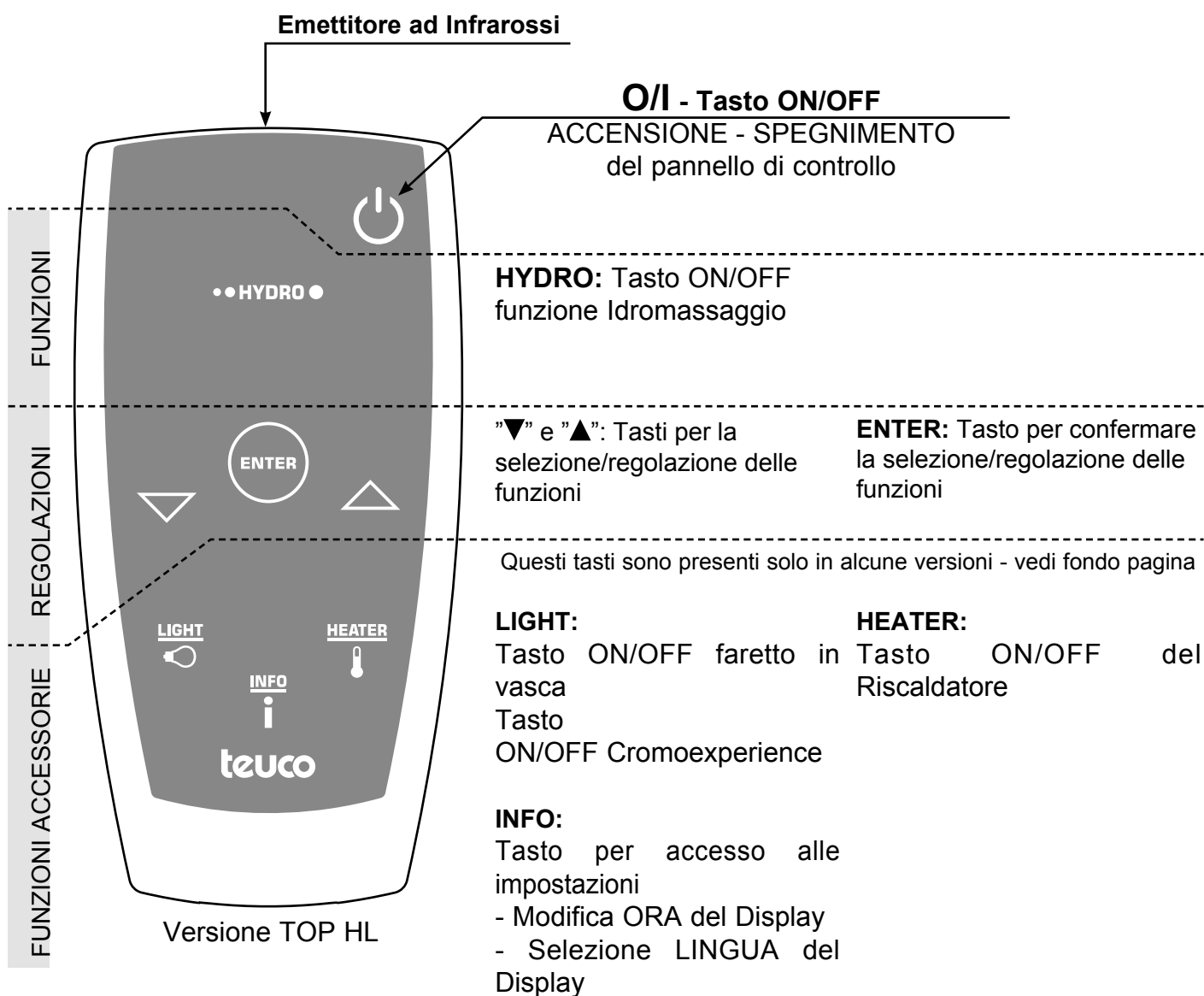

Versioni IDROMASSAGGIO TOP

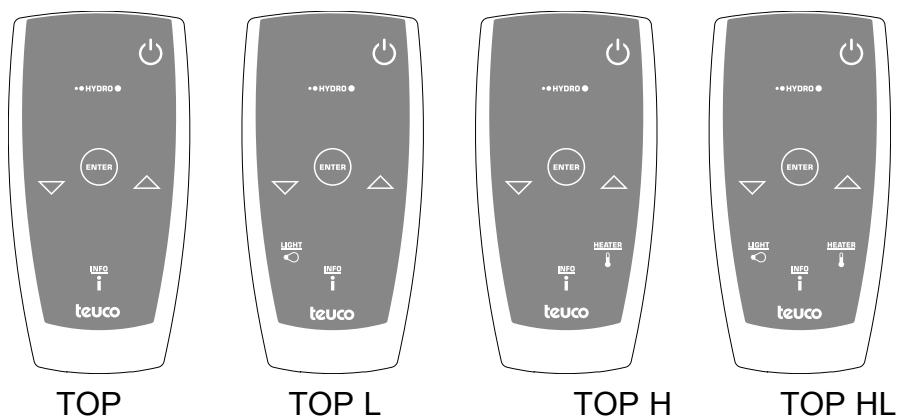

ACCENDERE L'IMPIANTO DAL TELECOMANDO

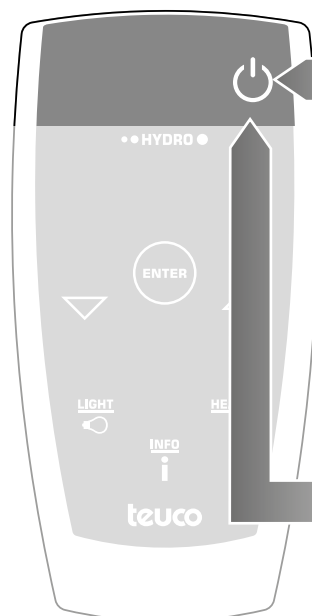

Per **accendere** l'impianto premere il tasto "0/1";
Il display sul pannello di controllo visualizza per qualche secondo il messaggio di benvenuto.

Successivamente
il display va in attesa READY;
l'impianto è pronto per essere utilizzato
(vedi IDROMASSAGGIO).

Per **spegnere** il pannello premere nuovamente il tasto "0/1":

se **non si è effettuato** almeno un ciclo di Idromassaggio l'impianto si spegne e il display ritorna in STAND-BY.

se **si è effettuato** almeno un ciclo di Idromassaggio il display chiede se si vuole effettuare la SANIFICAZIONE (vedi SANIFICAZIONE).

BENVENUTI IN
HYDRO TOP

36°C 20:30
READY
Display in READY

20:30
Display in STAND-BY

AVVIO
SANIFICAZIONE ?
**Il Display visualizza
richiesta di Sanificazione**

AUTOSPEGNIMENTO:

Se entro 30 minuti dall'accensione o dall'ultima funzione attiva (TIMER terminato) non si effettuano pressioni sul pannello di controllo o sul telecomando l'impianto si spegne e il display ritorna in STAND-BY.

Non viene effettuato il ciclo di SANIFICAZIONE dell'impianto (vedi SANIFICAZIONE).

Funzione IDROMASSAGGIO



Durante il funzionamento dell'idromassaggio possono essere utilizzati i fitocosmetici prodotti da Teuco. Non usare saponi, olii da bagno o prodotti che sviluppano schiuma.



COME AVVIARE L'IDROMASSAGGIO

Dopo aver acceso l'impianto con il tasto "O/I" il display va in attesa READY.

36°C 20:30
READY

Display in READY

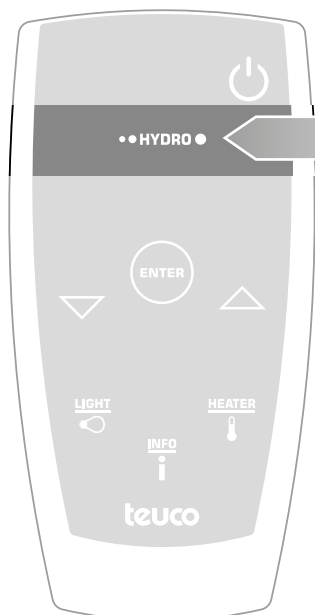

Avviare la funzione Idromassaggio con il tasto "HYDRO". Il massaggio si avvia e il display visualizza:

L'ora esatta.

La temperatura dell'acqua in vasca.

La durata (TIMER) in minuti dell'idromassaggio (modificabile).

L'idromassaggio in corso.

15 36°C 20:30
IDROMASSAGGIO

Display Idromassaggio in corso

Terminato l'idromassaggio l'impianto si spegne e il display ritorna in READY.

36°C 20:30
READY

Display in READY

Per **terminare anticipatamente** la funzione IDROMASSAGGIO premere nuovamente il tasto HYDRO; l'impianto si blocca e il display ritorna in READY.

IL MASSAGGIO NON SI AVVIA!!!



Se il display visualizza "AGGIUNGI ACQUA" provvedere al riempimento della vasca in modo che si avvii il massaggio selezionato.

AGGIUNGI
ACQUA

Display in DIAGNOSI

REGOLAZIONI DELL'IDROMASSAGGIO

Durante la funzione IDROMASSAGGIO é possibile:

- Regolare il flusso d'aria
- Attivare l'effetto PULSATOR
- Modificare la durata dell'Idromassaggio

30 36°C 20:30
IDROMASSAGGIO

Display Idromassaggio in corso

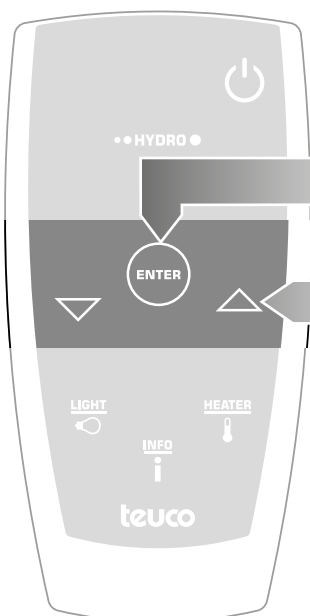

Premere il tasto "ENTER"

Il display visualizza il menù Idromassaggio.

Scegliere con tasti

l'impostazione che si vuole modificare.

IDROMASSAGGIO
ARIA ████▣▣▣▣▣▣▼

IDROMASSAGGIO
PULSATOR N ◆

IDROMASSAGGIO
TIMER 30M ▲

Menù Idromassaggio

AUTOCONFERMA:

Se all'interno del menù Idromassaggio, entro 5 secondi non si effettua una scelta, il display ritorna a visualizzare il massaggio in corso.

PERSONALIZZARE L'IDROMASSAGGIO

Dopo aver scelto MYHYDRO dal menù Idromassaggio.

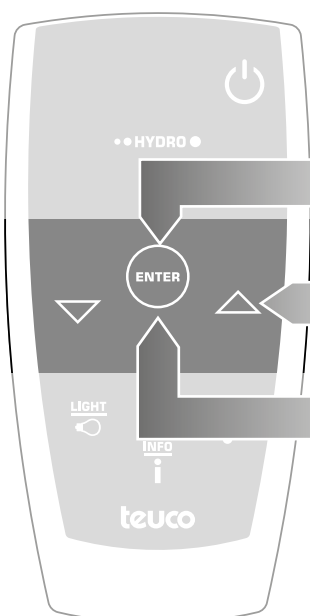

Premere il tasto "ENTER"

il display visualizza la regolazione Aria.

Agire sui tasti "▲" e "▼" per aumentare o diminuire il flusso d'aria.

Confermare la regolazione con il tasto "ENTER"

il display ritorna a visualizzare il menù Idromassaggio.

IDROMASSAGGIO
MYHYDRO ████▣▣▣▣▣▣▼

Menù Idromassaggio

IDROMASSAGGIO
MYHYDRO ████▣▣▣▣▣▣▼

Display MYHYDRO

IDROMASSAGGIO
MYHYDRO ████▣▣▣▣▣▣▼

Menù Idromassaggio

AUTOCONFERMA:

Se all'interno del menù MYHYDRO, entro 5 secondi, non si effettuano altre operazioni, la regolazione si AUTOCONFERMA e il display ritorna al menù Idromassaggio.

ATTIVARE L'EFFETTO PULSATOR

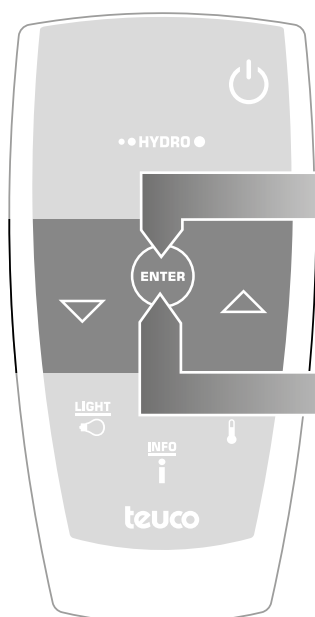

Dopo aver selezionato PULSATOR N nel menù Idromassaggio.

IDROMASSAGGIO
PULSATOR N

**Menù Idromassaggio
con PULSATOR spento**

Attivare l'effetto PULSATOR con il tasto "ENTER"
il display visualizza PULSATOR S nel menù
Idromassaggio.

IDROMASSAGGIO
PULSATOR S

**Menù Idromassaggio
con PULSATOR acceso**

Per **disattivare** l'effetto PULSATOR
dal menù Idromassaggio ripremere il tasto
"ENTER".
il display ritorna a visualizzare PULSATOR N.

IDROMASSAGGIO
PULSATOR N

**Menù Idromassaggio
con PULSATOR spento**

AUTOCONFERMA:

Se all'interno del menù Idromassaggio, entro 5 secondi non si effettua una scelta, il display ritorna a visualizzare il massaggio in corso.

MODIFICARE LA DURATA DELL'IDROMASSAGGIO

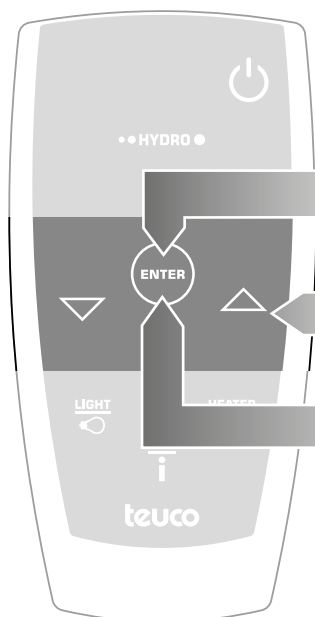

Dopo aver scelto TIMER dal menù
Idromassaggio.

IDROMASSAGGIO
TIMER 30M▲

Menù Idromassaggio

Premere il tasto "ENTER"
il display visualizza il Timer.

IDROMASSAGGIO
TIMER 30M

Display TIMER

Agire sui tasti "▲" e "▼" per aumentare o diminuire
il tempo di funzionamento tra 1 e 30 minuti.

Confermare la regolazione con il tasto "ENTER"
il display ritorna a visualizzare il menù
Idromassaggio.

IDROMASSAGGIO
TIMER 30M▲

Menù Idromassaggio

AUTOCONFERMA:

Se all'interno del TIMER, entro 5 secondi, non si effettuano altre operazioni, la regolazione si AUTOCONFERMA e il display ritorna al menù Idromassaggio.

Durante l'attivazione di una funzione o ad impianto in attesa (Display in READY) è possibile:

- Regolare l'orologio CLOCK
- Modificare la Lingua visualizzata

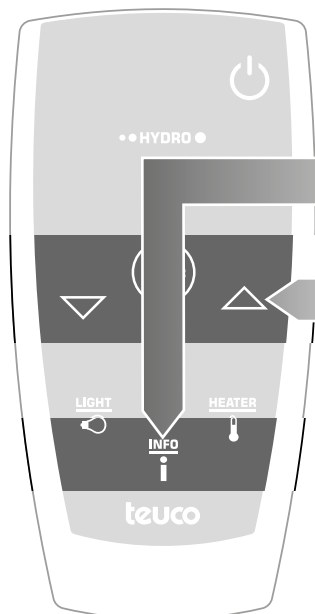

Premere il tasto "INFO"

Il display visualizza il menù Info.

Scegliere con tasti "▲" e "▼"

l'impostazione che si vuole modificare.

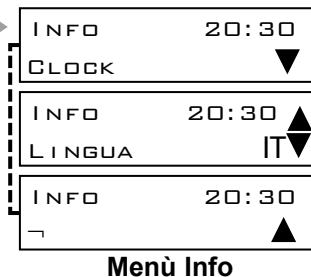

AUTOCONFERMA:

Se all'interno del menù Info, entro 5 secondi non si effettua una scelta, il display ritorna a visualizzare quello precedente.

OROLOGIO

Dopo aver scelto ORA dal menù Info.

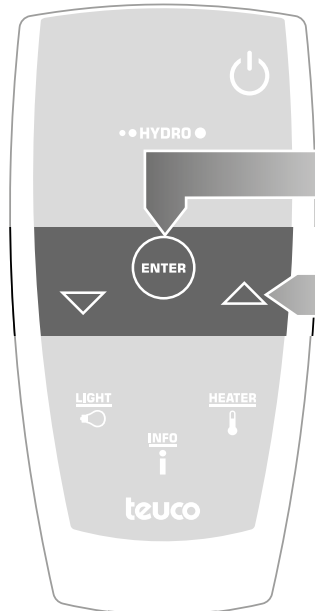

Premere il tasto "ENTER"

il display visualizza la MODIFICA dell'ORA.

Agire sui tasti "▲" e "▼" per cambiare l'Ora visualizzata.

Confermare la regolazione con il tasto "ENTER" il display visualizza la MODIFICA dei MINUTI.

Agire sui tasti "▲" e "▼" per cambiare i Minuti visualizzati.

Confermare la regolazione con il tasto "ENTER" il display visualizza la MODIFICA del MODO dell'Ora.

Agire sui tasti "▲" e "▼" per cambiare il MODO dell'Ora.

Confermare la regolazione con il tasto "ENTER"

il display ritorna a visualizzare il menù Info.

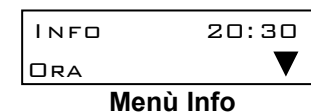
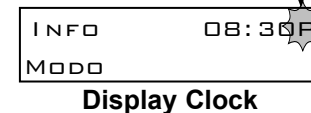

AUTOCONFERMA:

Se all'interno del cambio Ora, entro 5 secondi, non si effettuano altre operazioni, la regolazione si AUTOCONFERMA e il display ritorna al menù Info.

LINGUA

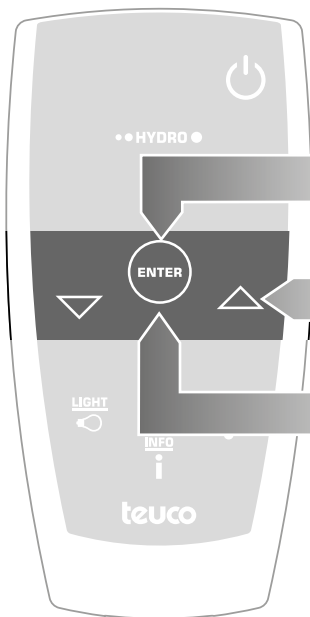

Dopo aver scelto LINGUA dal menù Info.

Premere il tasto "ENTER"
il display visualizza la lingua utilizzata.

Agire sui tasti "▲" e "▼" per cambiare la lingua
utilizzata.

Confermare la regolazione con il tasto "ENTER"
il display ritorna a visualizzare il menù Info.

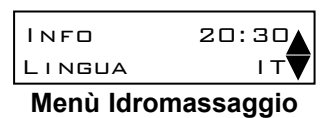
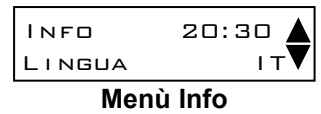

AUTOCONFERMA:

Se all'interno del cambio Lingua, entro 5 secondi, non si effettuano altre operazioni, la regolazione si AUTOCONFERMA e il display ritorna al menù Info.

Funzione AGGIUNTIVE

IT

Dopo aver acceso l'impianto con il tasto "O/I" è possibile attivare alcune funzioni aggiuntive presenti solo su alcune versioni (vedi le versioni nelle SPECIFICHE DEL TELECOMANDO).

FARETTO IN VASCA - LIGHT

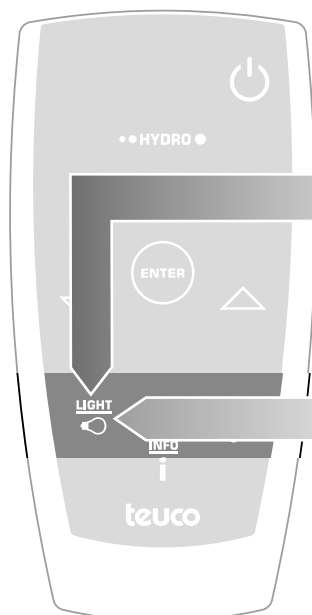

Durante la funzione IDROMASSAGGIO o ad impianto in attesa (Display in READY) è possibile accendere il faretto in vasca.

Accendere il faretto con il tasto "LIGHT".

La luce si accende e il display visualizza per alcuni secondi l'avvenuta accensione quindi ritorna al display precedente.

15 36°C 20:30
LIGHT ON

Display Light ON

Spegnere il faretto con il tasto "LIGHT".

La luce si spegne e il display visualizza per alcuni secondi l'avvenuto spegnimento quindi ritorna al display precedente.

15 36°C 20:30
LIGHT OFF

Display Light OFF

CROMOEXPERIENCE

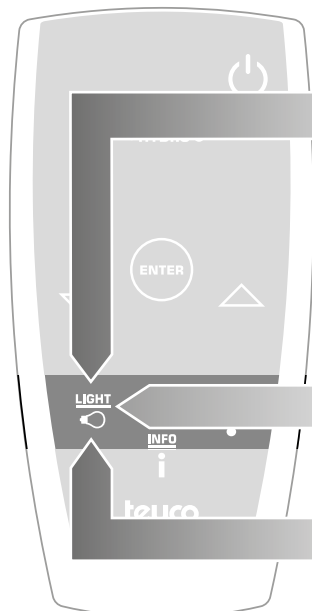

Durante l'attivazione di una funzione o ad impianto in attesa (Display in READY) è possibile accendere la cromoterapia.

Accendere la cromoterapia con il tasto "LIGHT". La cromoterapia inizia a funzionare proponendo una rotazione di colori a intervalli di circa 10 secondi. I colori sono: bianco, rosa, rosso, arancio, giallo, verde, ciano, blu, viola. Il display visualizza per alcuni secondi l'avvenuta accensione quindi ritorna al display precedente.

15 36°C 20:30
LIGHT ON

Display Light ON

Bloccare il colore desiderato con il tasto "LIGHT". Premere due volte in rapida successione il tasto "LIGHT".

Spegnere la cromoterapia con il tasto "LIGHT". La cromoterapia si spegne e il display visualizza per alcuni secondi l'avvenuto spegnimento quindi ritorna al display precedente.

15 36°C 20:30
LIGHT OFF

Display Light OFF

IL FARETTO NON SI ACCENDE!!!



Se il display visualizza "AGGIUNGI ACQUA" provvedere al riempimento della vasca in modo che si accenda il faretto.

AGGIUNGI
ACQUA

Display in DIAGNOSI

RISCALDATORE - HEATER

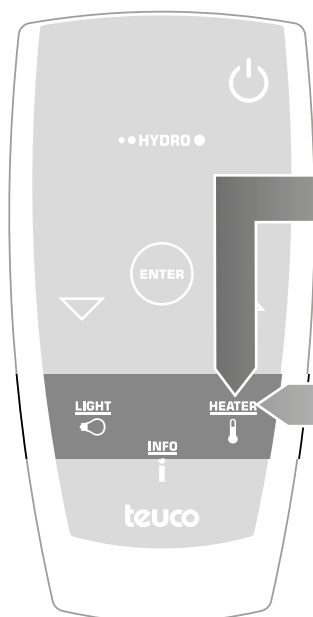

Durante la funzione IDROMASSAGGIO è possibile accendere il riscaldatore dell'acqua in vasca per mantenere costante la temperatura dell'acqua.

Accendere il riscaldatore con il tasto "HEATER".
Il riscaldatore si accende e il display visualizza per alcuni secondi l'avvenuta accensione (#-HEATER ON) quindi ritorna al display precedente.

15	36°C	#	20:30
HEATER ON			
Display Heater ON			

Spegnere il riscaldatore con il tasto "HEATER".
Il riscaldatore si spegne e il display visualizza per alcuni secondi l'avvenuto spegnimento (HEATER OFF) quindi ritorna al display precedente.

15	36°C		20:30
HEATER OFF			
Display Heater OFF			

AUTOSPEGNIMENTO:

Quando la funzione in corso termina anche il riscaldatore si spegne.

Quando si spegne l'impianto con il tasto "O/I" se si è effettuato almeno un ciclo di Idromassaggio la vasca si predispone per il ciclo di SANIFICAZIONE.



Durante la Sanificazione sia il telecomando che il pannello di controllo vengono disattivati ad eccezione dei tasti "O/I" e "ALARM" con i quali è sempre possibile interrompere la Sanificazione.



PER EFFETTUARE IL CICLO DI SANIFICAZIONE

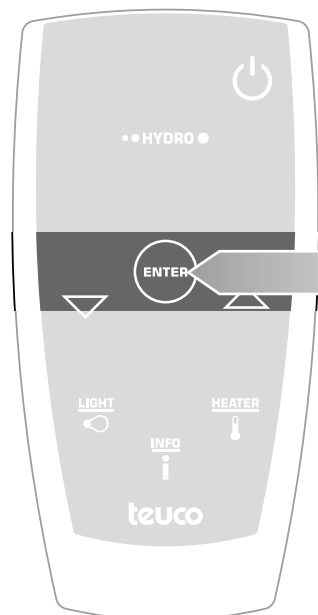

Prima di avviare la Sanificazione USCIRE DALLA VASCA.

Avviare la Sanificazione con il tasto "ENTER". Il display visualizza per alcuni secondi un

Per NON effettuare la Sanificazione premere il tasto "O/I" l'impianto si spegne e il display va in STAND-BY.

messaggio di attenzione. Successivamente il display visualizza la Sanificazione;

Il ciclo di Sanificazione effettua automaticamente:

- funzionamento dell'idromassaggio per circa 1 minuto con immissione del sanificante nell'impianto dal dispenser;
- pausa di 10 minuti con azione del sanificante nell'impianto;
- chiusura della bocchetta di aspirazione.

Terminato il ciclo di Sanificazione l'impianto si spegne e il display ritorna in STAND-BY.

Vuotare la vasca ruotando la maniglia dello scarico.

AVVIO
SANIFICAZIONE ?
Il Display visualizza
richiesta di
Sanificazione

ESCI DALLA
VASCA

SANIFICAZIONE
IN CORSO

20:30

Display in STAND-BY

LA SANIFICAZIONE NON SI AVVIA!!!



Se il display visualizza "AGGIUNGI ACQUA" provvedere al riempimento della vasca in modo che si avvii la Sanificazione.

AGGIUNGI
ACQUA

Display in DIAGNOSI

LA SANIFICAZIONE NON SI AVVIA!!!



Se il display visualizza “AGGIUNGI SANIFICANTE” provvedere al riempimento dell'apposito contenitore in modo che si avvii la Sanificazione.

AGGIUNGI
SANIFICANTE

Display in **DIAGNOSI**

Togliere il tappo per il Sanificante ruotandolo in senso antiorario.



Riempire il contenitore con il Sanificante in modo che si avvii la funzione.

Richiudere con il tappo tolto in precedenza.

Usare **ESCLUSIVAMENTE** la soluzione sanificante fornita dalla Teuco.

PER NON EFFETTUARE IL CICLO DI SANIFICAZIONE

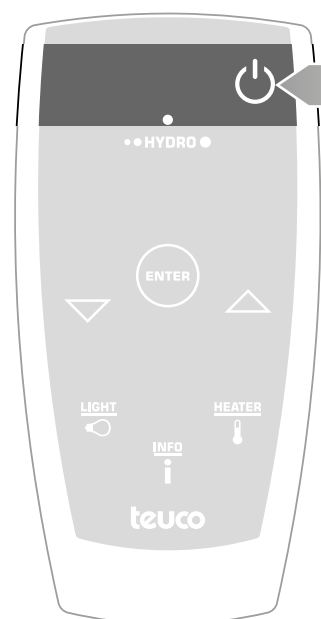

Per **NON** effettuare la Sanificazione premere il tasto “O/I”
l'impianto si spegne e il display va in STAND-BY.

Vuotare la vasca ruotando la maniglia dello scarico.

AVVIO
SANIFICAZIONE ?

Il Display visualizza
richiesta di
Sanificazione

20:30

Display in **STAND-BY**

AUTOSPEGNIMENTO:

Se entro 5 secondi, mentre il display visualizza AVVIO SANIFICAZIONE?, non si effettua una scelta, l'impianto si spegne e il display va in STAND-BY. Non viene effettuato il ciclo di SANIFICAZIONE dell'impianto.

PULIZIA DI TUTTE LE SUPERFICI

Vedi il manuale allegato ISTRUZIONI PER LA PULIZIA.

SOSTITUZIONE DELLE BATTERIE DEL TELECOMANDO

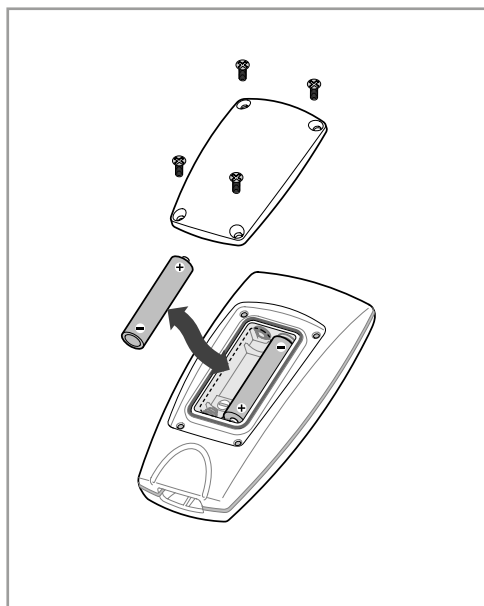

Per sostituire le batterie dal Telecomando togliere il coperchio di protezione svitando le quattro viti di serraggio.

Rimuovere le batterie esaurite e sostituirle con due del tipo AAA-1,5V.

Fare attenzione ad inserire le batterie nuove nel Telecomando rispettando il verso della polarità.

Rimontare il coperchio di protezione facendo attenzione alla guarnizione per la tenuta dell'acqua.

Le batterie sostituite non vanno disperse nell'ambiente ma gettate negli appositi contenitori.



PULIZIA DELLE BOCCHETTE IDROMASSAGGIO

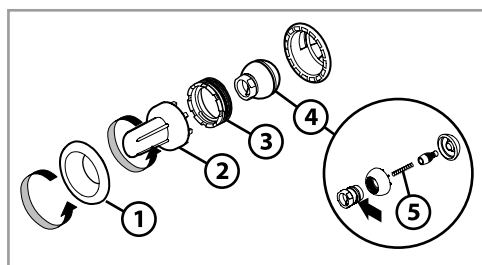

Servendosi dell'apposita chiave (2-Jet idromassaggio) smontare la griglia di copertura.

Per la pulizia usare esclusivamente acqua.

La sfera (4-Jet idromassaggio) può essere ulteriormente smontata svitando l'ugello e premendo la linguetta di bloccaggio nel punto indicato dalla freccia.

Per ottenere un buon funzionamento del jet Idromassaggio rimontare la ghiera (3) avvitandola senza forzare.

PULIZIA DELLA BOCCHETTA DI ISPIRAZIONE

In caso di guasto o cattivo funzionamento (Es.: Anomalia, sostituzione della lampada del faro subacqueo, pompa, unità di controllo, unità di potenza ...) rivolgersi al Centro Assistenza Tecnica Teuco della propria provincia (vedere elenco C.A.T. Teuco).

La ditta non risponde d'eventuali danni provocati da apparecchi manomessi impropriamente.

RIPARAZIONI

Se qualcosa non dovesse funzionare regolarmente può telefonare direttamente al Centro Assistenza Tecnica Autorizzato più vicino (vedere elenco C.A.T. Teuco).

MESSAGGI DI DIAGNOSI

L'apparecchio è dotato di diversi sistemi di sicurezza che controllano il corretto funzionamento dell'impianto.

In caso di malfunzionamento il sistema interviene disattivando la funzione in corso.

Il display visualizza il tipo di errore rilevato sull'ultima riga del display.

Alcune di queste anomalie possono essere eliminate senza l'intervento del tecnico; la tabella riporta le modalità da eseguire per ripristinare la funzione che si è bloccata.

ANOMALIA	CAUSA	COSA FARE
AGGIUNGI ACQUA	Mancanza di livello minimo di acqua in vasca per il funzionamento dell'idromassaggio.	Aggiungere acqua in vasca fino a che l'idromassaggio non si mette in funzione.
AGGIUNGI DISINF.	Mancanza di liquido sanificante nel dispenser per l'avvio della disinfezione.	Aggiungere il liquido sanificante fornito da Teuco nell'apposito dispenser.
SOTTOPRESSIONE	Bocchetta di aspirazione intasata.	Pulire la bocchetta di aspirazione (vedere paragrafo manutenzioni).

Se il display dovesse visualizzare anomalie differenti da quelli riportati in tabella, effettuare il RESET dell'impianto nel seguente modo:

- togliere l'alimentazione elettrica dell'apparecchio
- ridare tensione dopo qualche secondo
- eseguire nuovamente la funzione che si era bloccata a causa di una anomalia.

Se l'anomalia persiste rivolgersi al Centro Assistenza Tecnica Teuco autorizzato (vedere elenco C.A.T. Teuco).

Teuco Guzzini S.p.A.
Via Virgilio Guzzini
62010 Montelupone (MC) - Italy
T. 0039_0733_2201
F. 0039_0733_220391
www.teuco.it
teuco@teuco.it
Numero Verde 800_270270

United Kingdom: Teuco UK Ltd
160 City Road
London
EC1V 2NP
Tel: + 44 (0) 207 608 3090 -
Fax: + 44 (0) 207 608 3089
www.teuco.co.uk
info@teuco.co.uk

France: Teuco France sarl
151 Avenue du Maine
75014 Paris
T. 033_1_58142070
F. 033_1_45452260
www.teuco.fr
info@teuco.fr

España: Teuco España s.l.
C/ Granada, 45
08740 Sant Andreu de la Barca
Barcelona
T. 0034_902_8898.03
F. 0034_902_8898.04
www.teuco.es
info@teuco.es

Russia: OOO Teuco
Via Bolshaja Cherkizovskaja, 24a
107553 Moscow
T. 007_495_5439331/32
F. 007_495_5439335
www.teuco.ru
info@teucorussia.ru