

Manuale dell'operatore CZE 4818

Leggere attentamente e capire queste istruzioni
prima di utilizzare la macchina.

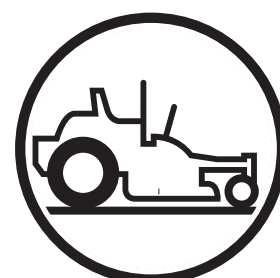

Italiano

Congratulazioni per aver acquistato un nuovo rasaerba **HUSQVARNA**. Esso è stato disegnato, progettato e prodotto per la massima affidabilità e le massime prestazioni. Questo manuale è destinato ai proprietari ed agli operatori dei modelli indicati nella copertina del presente manuale. Leggere attentamente e rispettare le norme di sicurezza e le istruzioni per l'uso. Predisporre un programma di cura e manutenzione regolare del rasaerba. Seguire le istruzioni contenute nelle sezioni "Responsabilità del cliente" e "Rimessaggio" del presente manuale.



AVVERTENZA

Il mancato rispetto delle istruzioni per l'uso può provocare lesioni personali ad operatore o altre persone. Il proprietario deve leggere attentamente queste istruzioni e consentire l'uso del rasaerba esclusivamente a persone addestrate che hanno letto queste istruzioni. Ogni operatore deve essere in buone condizioni fisiche e mentali e non essere sotto l'effetto di sostanze stupefacenti.



ATTENZIONE

1. Tutti i carter, le protezioni ed i dispositivi di sicurezza devono essere in posizione ed in buone condizioni.
2. Prima di qualsiasi regolazione o intervento di manutenzione, spegnere il motore e scollegare i cavi delle candele oppure togliere la chiave.

ASSISTENZA

I prodotti Husqvarna sono venduti in tutto il mondo e solo presso rivenditori specializzati che forniscono un servizio di assistenza completo. Ciò per garantire che il cliente riceva solo il miglior supporto e assistenza. Prima della consegna, per esempio, la macchina viene controllata e regolata dal rivenditore.

Per richiedere parti di ricambio o ricevere assistenza su questioni relative alla garanzia o simili, contattare:

	Motore	Cambio

Questo Manuale dell'operatore si riferisce alla macchina con numero di fabbricazione:



AVVERTENZA

I gas di scarico del motore o alcuni dei suoi componenti, nonché alcuni componenti del veicolo, contengono o emettono sostanze chimiche considerate dallo Stato della California cancerogene o dannose per il feto e l'apparato riproduttivo.



AVVERTENZA

I morsetti ed i terminali della batteria e gli accessori correlati contengono piombo e composti di piombo, sostanze chimiche considerate dallo Stato della California cancerogene o dannose per il feto e l'apparato riproduttivo. Lavarsi le mani dopo il contatto.

In seguito al miglioramento continuo dei nostri prodotti, ci riserviamo il diritto di modificare specifiche e design senza preavviso.

INDICE

SIMBOLI E DECALCOMANIE	4
ISTRUZIONI DI SICUREZZA	5
Istruzioni di sicurezza	5
Guida su pendii	7
Bambini	8
Trasporto	10
DATI TECNICI	11
RESPONSABILITA' DEL CLIENTE	11
MONTAGGIO	12
Attrezzi richiesti per il montaggio	12
Disimballaggio del rasaerba	12
Montaggio del sedile	13
Montaggio delle leve di comando	13
Controllo della pressione dei pneumatici	14
Lista di controllo	14
FUNZIONAMENTO	15
Comandi	15
Uso del rasaerba	16-22
RESPONSABILITA' DEL CLIENTE	23
Programma di manutenzione	23
Raccomandazioni generali	23
Tabella di lubrificazione	24
Pneumatici	25
Sistema di verifica della presenza dell'operatore	25
Manutenzione delle lame	25
Smontaggio della lama	25
Affilatura della lama	26
Batteria	26
Cinghie trapezoidali	26
Motore	27
Pulizia della griglia dell'aria	27
Filtro dell'aria	27
Filtro dell'olio motore	27
Candele	27
Filtro del carburante in linea	28
Pulizia	28
MANUTENZIONE E REGOLAZIONE	29
Rasaerba	29
Livellamento della scocca	29
Sostituzione della cinghia della scocca	31
Sostituzione della cinghia IZT (Integrated Zereturn Transaxle)	32
Regolazione del sedile	32
Regolazione delle leve di comando	33
Smontaggio delle ruote per la riparazione	33
Avviamento di un motore con la batteria scarica	34
Sostituzione della batteria	34
Regolazione del freno di stazionamento	35
Regolazione della trazione	35
RIMESSAGGIO	36-37
RICERCA DEI GUASTI	38-39
SCHEMA ELETTRICO	40

SIMBOLI E DECALCOMANIE

R Retromarcia
N Folle

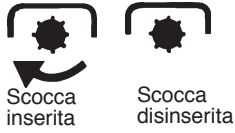

Accensione

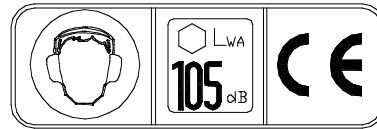
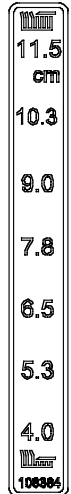
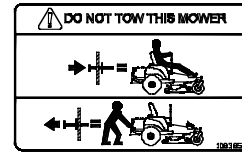

Altezza di taglio

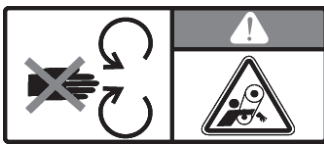

Leggere il Manuale dell'operatore

Spegnere il motore e togliere la chiave prima di qualsiasi intervento di manutenzione o riparazione.

Restare a distanza di sicurezza dalla macchina.

Non utilizzare su pendii superiori a 10°

Non trasportare altre persone

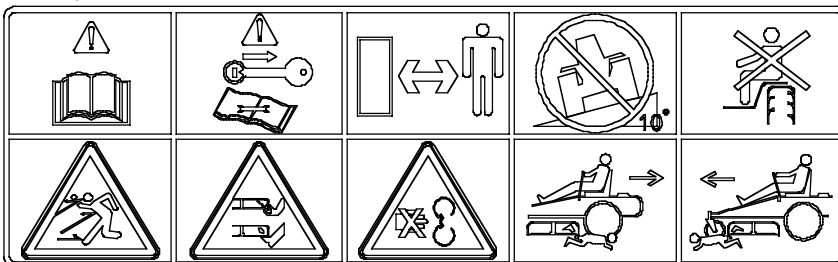

Esposizione del corpo a oggetti volanti.

Pericolo di taglio di mani o piedi.

Non aprire o rimuovere i carter di sicurezza con il motore acceso.

Procedere con cautela in retromarcia.

Procedere con cautela in marcia avanti.

SERVICE CHART

- 1 GREASE LUBE POINTS EVERY 25 HOURS.
- 2 CHECK TIRE AIR PRESSURE
FRONT TIRES - 15 PSI - REAR TIRES - 15 PSI
SEE OPERATOR'S MANUAL FOR MORE INFORMATION.
- 3 REFER TO ENGINE OPERATOR'S MANUAL PRIOR TO SERVICING THE ENGINE.

Punti da ingrassare ogni 25 ore.

Controllo pressione pneumatici
Anteriori - 15 psi, Posteriori - 15 psi
Per maggiori informazioni, vedere il manuale dell'operatore.

Vedere il manuale istruzioni del motore prima della manutenzione del motore.

ISTRUZIONI DI SICUREZZA

Istruzioni di sicurezza

Queste istruzioni sono fornite per salvaguardare la sicurezza personale. Leggerle attentamente.



AVVERTENZA!

Questo simbolo indica istruzioni di sicurezza particolarmente importanti. È necessario attenersi alle istruzioni per salvaguardare la sicurezza personale.

Uso generale

- Prima di utilizzare la macchina, leggere tutte le istruzioni contenute in questo manuale dell'operatore e apposte sulla macchina. Una volta comprese tutte le istruzioni, seguirle scrupolosamente.
- Imparare a utilizzare la macchina e i suoi comandi in maniera sicura e ad arrestarla rapidamente. Inoltre, imparare a riconoscere le decalcomanie di sicurezza.
- Consentire l'uso della macchina solo a persone adulte che abbiano familiarità con il suo funzionamento.
- Prima di avviare il motore, impegnare la strada o iniziare a guidare, accertarsi che non vi sia nessuno in prossimità della macchina.
- Accertarsi che eventuali persone o animali siano a distanza di sicurezza dalla macchina.
- In caso di accesso di persone nell'area di lavoro, arrestare immediatamente la macchina.
- Rimuovere dall'area di lavoro tutti gli oggetti come pietre, giocattoli, fili di acciaio, ecc., che potrebbero impigliarsi nelle lame ed essere scagliati con forza dalla macchina.
- Prestare attenzione alla scocca di scarico della macchina e non puntarla in direzione di persone. Non utilizzare la macchina con la scocca di scarico fuori sede.
- Prima di pulire la scocca di scarico, spegnere il motore e accertarsi che non possa ripartire.
- Ricordare che l'operatore è responsabile di eventuali danni o incidenti.
- Non portare altre persone a bordo. La macchina è progettata per essere utilizzata da una sola persona.
- Durante le manovre di inversione, controllare sempre l'area sottostante e circostante la macchina. Prestare attenzione a eventuali ostacoli di qualsiasi dimensione.
- Rallentare prima di svoltare.
- In caso di sosta, arrestare le lame.

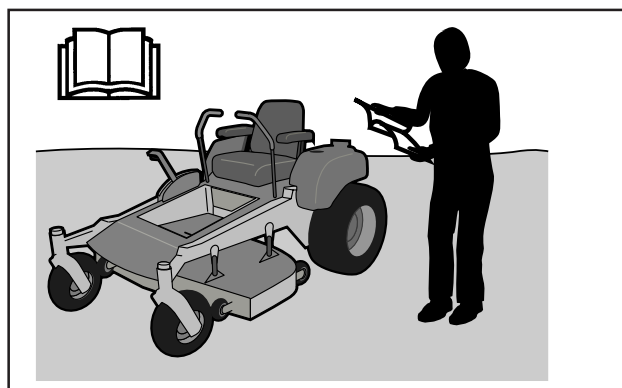

8011-512

Prima di utilizzare la macchina, leggere il manuale dell'operatore

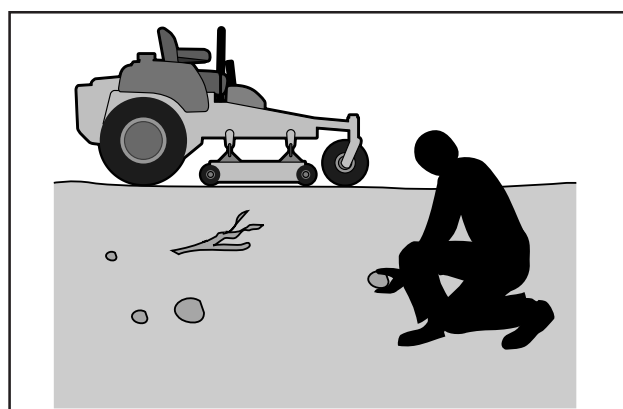

8011-513

Rimuovere ogni oggetto dall'area di lavoro prima di iniziare a falciare l'erba



8011-520

ISTRUZIONI DI SICUREZZA

- In prossimità di oggetti fissi, evitare che le lame li colpiscano. Non guidare mai su oggetti estranei.
- Utilizzare la macchina solo con luce diurna o comunque in condizioni di buona illuminazione. Tenere la macchina lontano da buche e altre irregolarità presenti nel terreno. Prestare attenzione a eventuali altri rischi.
- Non utilizzare mai la macchina in condizioni di stanchezza fisica, ebbrezza o in caso di assunzione di farmaci o medicinali che potrebbero avere effetti sulla visione, sulla lucidità mentale o sulla coordinazione.
- In caso di attività in prossimità di strade o durante l'attraversamento delle stesse, fare attenzione al traffico.
- Non lasciare la macchina incustodita con il motore acceso. Prima di lasciare la macchina, arrestare sempre le lame, inserire il freno di stazionamento, spegnere il motore e rimuovere la chiave di accensione.
- Non lasciare che bambini o altre persone non addestrate all'uso della macchina la usino o effettuino interventi di assistenza. Le leggi locali potrebbero limitare l'età dell'utente.



AVVERTENZA!

I gas di scarico e alcuni componenti del veicolo contengono o emettono sostanze chimiche considerate cancerogene o dannose per il feto e l'apparato riproduttivo. I gas di scarico del motore contengono monossido di carbonio, un gas velenoso incolore. Non utilizzare la macchina in luoghi chiusi.



8011-518



AVVERTENZA!

Durante l'impiego della macchina, indossare sempre attrezzature di protezione personale. Le attrezzature di protezione personale non eliminano il rischio di lesioni ma ne riducono la gravità in caso di incidente. Per ottenere informazioni sull'attrezzatura di protezione appropriata, rivolgersi al rivenditore.

- Durante l'uso della macchina, accertarsi di avere a portata di mano le attrezzature di pronto soccorso.
- Non utilizzare mai la macchina a piedi scalzi. Indossare sempre scarpe o stivali di protezione, preferibilmente con punta in acciaio.
- Durante il montaggio e la guida, indossare sempre occhiali di protezione o una visiera.
- Non indossare mai abbigliamento che potrebbe impigliarsi nelle parti mobili.

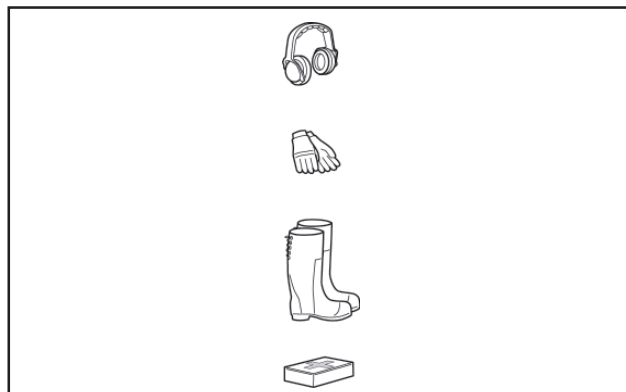

Attrezzatura di protezione personale

8011-292

ISTRUZIONI DI SICUREZZA

Guida su pendii

La guida sui pendii è una delle operazioni in cui vi è il maggior rischio che l'operatore perda il controllo o la macchina si capovolga, provocando gravi lesioni personali o morte. Per la guida sui pendii è necessaria estrema cautela. Se non si è in grado di effettuare un'inversione per risalire un pendio o non ci si sente sicuri, non procedere con la falciatura.

Procedere come segue:

- Rimuovere eventuali ostacoli come pietre, rami d'albero, ecc.
- Eseguire la falciatura guidando parallelamente alla direzione di inclinazione del piano.
- Non guidare mai il rider su terreni con un'inclinazione maggiore di 10°.
- Non avviare o arrestare la macchina su un pendio. Se i pneumatici iniziano a slittare, arrestare le lame e guidare lentamente a valle del pendio.
- Sui pendii, procedere sempre guidando lentamente e in modo uniforme.
- Non cambiare improvvisamente velocità o direzione.
- Evitare svolte non necessarie, e laddove sia indispensabile, svoltare lentamente e gradualmente verso valle, se possibile.
- Cercare di evitare solchi, buche e cunette. Su terreni irregolari, la macchina può capovolgersi più facilmente. L'erba alta può nascondere eventuali ostacoli.
- Guidare lentamente. Azionare i comandi dello sterzo con piccoli movimenti.
- Prestare estrema attenzione in caso di trasporto di attrezzature aggiuntive che potrebbero alterare la stabilità della macchina.
- Non falciare in prossimità di bordi, fossati o sponde. Il crollo di una sponda o l'avvicinamento delle ruote al bordo di un fossato possono far girare improvvisamente la macchina.
- Non falciare erba bagnata. L'erba bagnata è scivolosa e i pneumatici potrebbero perdere la presa, causando lo slittamento della macchina.
- Non tentare di stabilizzare la macchina piantando il piede sul terreno.
- Non pulire il telaio della macchina in prossimità di sponde o fossati.

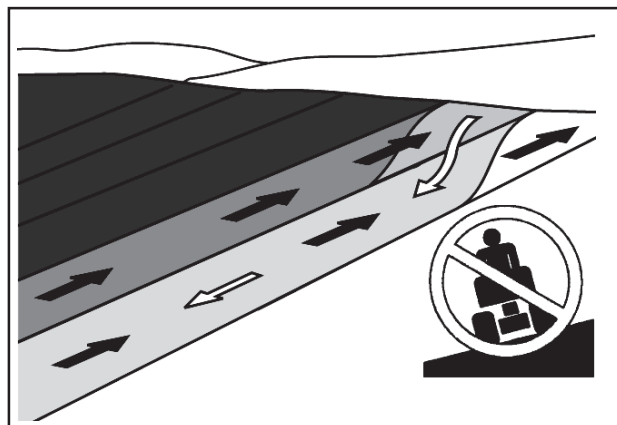

8003-004

Eseguire la falciatura guidando parallelamente alla direzione di inclinazione del piano



8011-519

Prestare estrema attenzione durante la guida sui pendii

- Non avviare o arrestare la macchina su un pendio. Se i pneumatici perdono trazione, disinserire le lame e discendere lentamente il pendio.
- Se la macchina si blocca in salita, disinserire le lame e discendere lentamente in retromarcia.
- Non sterzare sui pendii a meno che non sia strettamente necessario; sterzare lentamente e gradualmente in discesa.

ISTRUZIONI DI SICUREZZA

Bambini

- La mancata sorveglianza di bambini in prossimità della macchina può causare gravi incidenti. I bambini sono spesso attratti dalla macchina e dalle attività di falciatura. Prestare sempre estrema attenzione in caso di bambini in prossimità della macchina.
- Tenere i bambini lontano dall'area di falciatura e sotto stretta sorveglianza di un adulto.
- In caso di accesso di bambini nell'area di lavoro, arrestare immediatamente la macchina.
- Prima e durante una manovra di inversione, accertarsi che nell'area non vi siano bambini.
- Non portare bambini a bordo della macchina. Eventuali cadute possono causare gravi lesioni; inoltre, la loro presenza può impedire di manovrare la macchina in modo corretto e sicuro.
- Non far guidare la macchina a bambini.
- Prestare particolare attenzione in prossimità di angoli, alberi o altri oggetti che impediscono la visuale.

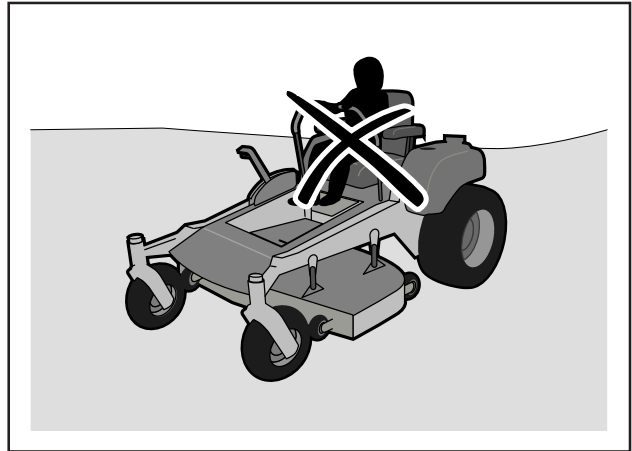

Non far guidare la macchina a bambini

8011-517



AVVERTENZA!

Non avviare il motore con la macchina sprovvista della pedana dell'operatore o della piastra di protezione della cinghia di trasmissione della scocca.

- Spegnerne il motore. Prima di qualsiasi regolazione o intervento di manutenzione, prevenire l'avviamento del motore rimuovendo la chiave di accensione.
- Non rifornire il serbatoio del carburante in un luogo chiuso.
- Il carburante e i suoi gas sono velenosi ed estremamente infiammabili. Prestare particolare attenzione durante la manipolazione del carburante, in quanto una disattenzione può causare lesioni personali o incendi.
- Conservare il carburante esclusivamente in contenitori appositi.
- Non rimuovere mai il tappo del serbatoio carburante con il motore acceso.

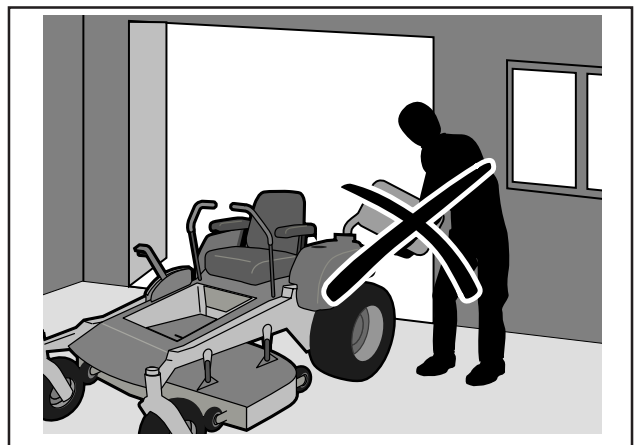

Non rifornire il serbatoio del carburante in un luogo chiuso

8011-516

ISTRUZIONI DI SICUREZZA

- Lasciare raffreddare il motore prima del rifornimento. Non fumare. Non effettuare il rifornimento in prossimità di scintille o fiamme libere.
- In caso di perdite del serbatoio, non avviare il motore prima di aver risolto il problema.
- Effettuare il rimessaggio della macchina e conservare il carburante in modo che non vi siano rischi di perdite di carburante o vapori che potrebbero causare danni.
- Verificare il livello di carburante prima di ogni uso e accertarsi che vi sia sufficiente spazio nel serbatoio per l'eventuale espansione del carburante che potrebbe essere causata dal calore del motore e dal sole, con conseguente trabocco.
- Non riempire eccessivamente il serbatoio. In caso di fuoriuscita di carburante sulla macchina, asciugare la perdita e attendere che evapori completamente prima di accendere il motore. Se il carburante dovesse venire a contatto con gli abiti, cambiarsi immediatamente.
- Attendere che la macchina si raffreddi prima di effettuare interventi nel vano motore.
- Maneggiare l'acido della batteria con cautela. Il contatto dell'acido con la pelle può causare gravi ustioni corrosive. In caso di contatto della pelle con l'acido della batteria, lavare immediatamente con acqua.
- Il contatto dell'acido con gli occhi può causare cecità, pertanto è necessario consultare immediatamente un medico.
- Eseguire gli interventi di assistenza sulla batteria con estrema cautela. All'interno della batteria si formano gas esplosivi. Non effettuare interventi di manutenzione sulla batteria in prossimità di scintille o fiamme libere o mentre si fuma. La batteria può esplodere e causare gravi lesioni/danni.
- Accertarsi che dadi e bulloni, in particolare i bulloni di fissaggio delle lame, siano ben serrati e che l'attrezzatura sia in buone condizioni.
- Non apportare modifiche all'attrezzatura di sicurezza. Verificare regolarmente che funzioni in modo corretto. Non guidare la macchina con piastre di protezione, cofano di protezione, interruttori di sicurezza o altri dispositivi di protezione smontati o difettosi.
- Non modificare le impostazioni dei regolatori ed evitare di far girare il motore a velocità troppo elevate. Una velocità troppo elevata del motore può danneggiare i componenti della macchina.



AVVERTENZA!

Durante il funzionamento il motore, l'impianto di scarico e i componenti dell'impianto idraulico raggiungono temperature elevate. Il contatto può causare ustioni.



AVVERTENZA!

La batteria contiene piombo e composti di piombo, sostanze chimiche considerate cancerogene o dannose per il feto e l'apparato riproduttivo. Dopo il contatto con la batteria, lavare accuratamente le mani.

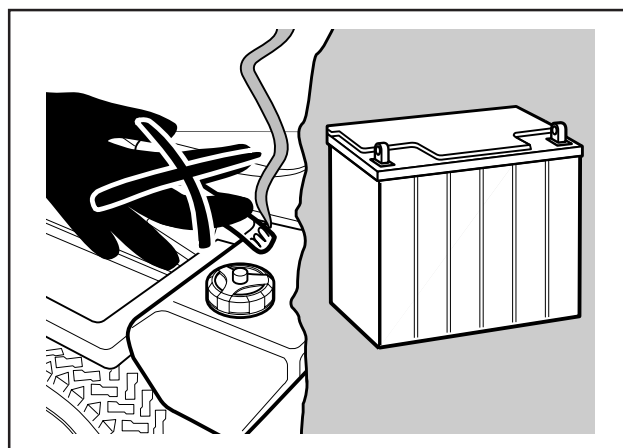

8011-563

Non fumare durante interventi di manutenzione sulla batteria. La batteria può esplodere e causare gravi lesioni/danni

ISTRUZIONI DI SICUREZZA

- Non utilizzare la macchina in interni o in aree prive di adeguata ventilazione. I gas di scarico contengono monossido di carbonio, un gas inodore e letale.
- In caso di guida su ostacoli presenti sul terreno, fermare la macchina ed effettuare un controllo. Eseguire la riparazione, se necessario, prima di riavviare il motore.
- Non effettuare alcuna regolazione con il motore acceso.
- La macchina è collaudata e approvata solo se dotata dell'attrezzatura originale fornita o consigliata dal produttore.
- Le lame sono affilate e pertanto possono causare tagli e ferite. Prima di manipolare le lame, avvolgerle o indossare guanti di protezione.
- Verificare regolarmente la funzionalità del freno di stazionamento. Eseguire regolazioni e interventi di manutenzione secondo necessità.
- La scocca di pacciamatura deve essere utilizzata solo se si desidera eseguire una falciatura di elevata qualità in aree con cui si abbia familiarità.
- Ridurre il rischio di incendi rimuovendo erba, foglie e altri detriti eventualmente incastrati nella macchina. Attendere che la macchina si sia raffreddata prima del rimessaggio.

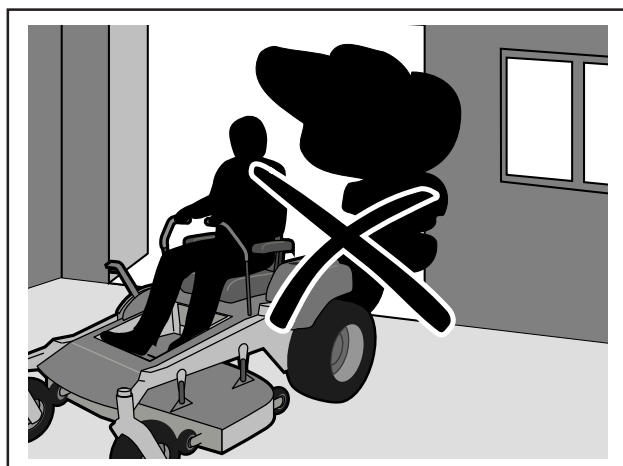

Non guidare mai la macchina in locali chiusi

8011-515

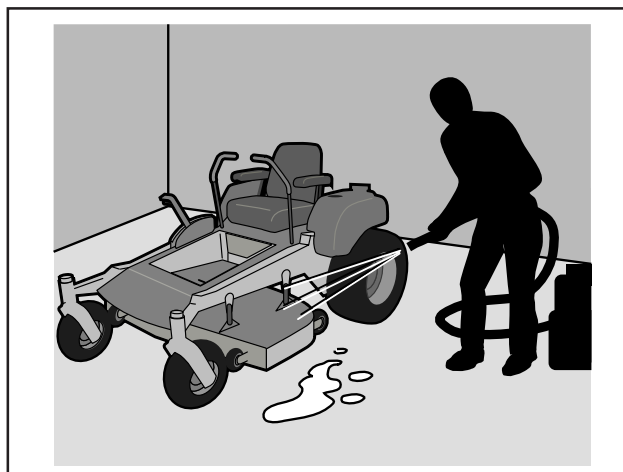

Pulire la macchina con regolarità

8011-514

Trasporto

- La macchina ha un peso elevato e può causare gravi lesioni in caso di schiacciamento. Prestare particolare attenzione durante il carico o lo scarico da veicoli o rimorchi.
- Utilizzare un rimorchio apposito per il trasporto della macchina. Durante il trasporto azionare il freno di stazionamento, arrestare l'alimentazione di carburante e fissare la macchina mediante dispositivi di fissaggio appropriati quali nastri, catene o corde.
- Prima di trasportare o guidare la macchina su strada, verificare le disposizioni legislative locali.

INFORMAZIONE IMPORTANTE

Il freno di stazionamento non è sufficiente per bloccare la macchina in sede durante il trasporto. Accertarsi che la macchina sia perfettamente fissata al veicolo utilizzato per il trasporto. Invertire la macchina sul veicolo di trasporto per evitare che si ribalti.

DATI TECNICI

CAPACITA' DI CARBURANTE E TIPO	5,6 GALLONI BENZINA SENZA PIOMBO
TIPO D'OLIO (SPI-SF-SJ):	VEDERE IL MANUALE ISTRUZIONI DEL MOTORE
CANDELA:	VEDERE IL MANUALE DEL MOTORE
VELOCITA' DI TRAZIONE (MPH):	MARCIA AVANTI: 0 - 6,5 RETROMARCIA: 0 - 3,5
PRESSIONE DEI PNEUMATICI:	ANTERIORI: 15 PSI POSTERIORI: 15 PSI
SISTEMA DI RICARICA:	KAWASAKI 13 Amp. a 3600 giri/min.
BATTERIA:	MIN. CCA: 300 DIM. CARTER: 5 1/4W X 7 3/4 L X 6 T
COPPIA BULLONI LAME:	45-55 FT./LBS.

RESPONSABILITA' DEL CLIENTE

- Leggere e rispettare le norme di sicurezza.
- Predisporre un programma di cura e manutenzione regolare del rasaerba.
- Seguire le istruzioni contenute nelle sezioni "Responsabilità del cliente" e "Rimessaggio" del presente manuale.



AVVERTENZA

Questo rasaerba è dotato di motore a combustione interna e non deve essere utilizzato in prossimità di foreste oppure su terreni incolti, a meno che l'impianto di scarico del motore non sia dotato di parascintille conforme alle eventuali norme locali o nazionali applicabili. L'eventuale parascintille deve essere mantenuto in buone condizioni dall'operatore.

Un parascintille per il silenziatore può essere ordinato al centro di assistenza del motore più vicino.

CONGRATULAZIONI per l'acquisto del vostro nuovo rasaerba. Esso è stato progettato e prodotto per offrirvi la massima affidabilità e le massime prestazioni.

Qualora riscontriate problemi di difficile risoluzione, potete contattare il vostro centro di assistenza autorizzato più vicino. Esso dispone di tecnici competenti ed addestrati nonché degli attrezzi appropriati per la manutenzione o riparazione del vostro rasaerba.

Leggere attentamente e conservare il presente manuale. Le istruzioni consentono di montare e sottoporre correttamente a manutenzione il rasaerba. Rispettare sempre le "NORME DI SICUREZZA".

MONTAGGIO

Il rasaerba viene montato completamente in fabbrica, ad eccezione di alcuni componenti che vengono forniti smontati per motivi di trasporto. Per un funzionamento corretto e sicuro del rasaerba, tutti i componenti e i dispositivi di fissaggio montati devono essere serrati saldamente. Per garantirne il corretto serraggio, utilizzare gli attrezzi indicati.

ATTREZZI RICHIESTI PER IL MONTAGGIO

1. Chiave da 9/16" o cricchetto con bussola da 9/16"
2. Manometro per i pneumatici
3. Cavachiodi o martello da carpentiere
4. Cesoie

In questo manuale, “sinistra” o “destra” sono riferite alla posizione di guida (operatore seduto).

DISIMBALLAGGIO DEL RASAERBA

RIMOZIONE DALLA CASSA

- Utilizzando un cavachiodi oppure un martello, rimuovere il coperchio della cassa. Rimuovere quindi i lati della cassa e spostarli a lato. Prestare attenzione ad eventuali chiodi o graffette sporgenti.
- Rimuovere il sacchetto di plastica che copre il rasaerba.
- Utilizzando le cesoie, tagliare le eventuali fascette che fissano il rasaerba alla cassa.
- Rimuovere il sedile dal lato anteriore del rasaerba e collocarlo in un luogo sicuro.

MONTAGGIO

PRIMA DI RIMUOVERE IL RASAERBA DALLA GUIDA

MONTAGGIO DEL SEDILE (vedere Fig. 1)

Il sedile deve essere regolato in avanti o all'indietro in modo che l'operatore possa raggiungere comodamente il pedale di sollevamento della scocca e azionare in modo sicuro il rasaerba. Vedere la sezione "Manutenzione e regolazione" del presente manuale.

- Rimuovere la pellicola protettiva dal sedile.
- Rimuovere i tre pomelli e le rondelle dal sedile e riporli nel vano portaoggetti nella consolle destra.
- Sollevare la piastra del sedile in modo da raggiungere facilmente il fondo.
- Fissare uno dei tre pomelli con la relativa rondella inserendolo nella scanalatura della piastra del sedile e nel foro filettato corrispondente sul fondo del sedile.
- Ripetere la procedura per gli altri tre fori.
- Serrare i tre pomelli approssimativamente nella posizione desiderata del sedile.
- Collegare il fascio cavi all'interruttore del sedile.

Può essere necessario regolare ulteriormente il sedile per ottenere la posizione desiderata. Vedere la sezione "Manutenzione e regolazione" del presente manuale.

MONTAGGIO DELLE LEVE DI COMANDO

(vedere Fig. 2)

- Utilizzando la chiave oppure il cricchetto da 9/16", rimuovere il bullone esagonale inferiore e la rondella elastica dal braccio di comando.
- Ruotare la leva di comando verso l'alto finché il bullone e la rondella elastica non possono essere inseriti nella scanalatura in fondo alla leva di comando e riavvitati nel braccio di comando.
- Centrare il bullone esagonale nella scanalatura sulla leva di comando. Utilizzando la chiave oppure il cricchetto, serrare i bulloni inferiore e superiore.
- Ripetere la procedura sul lato opposto del rasaerba.

Possono essere necessarie ulteriori regolazioni per posizionare correttamente la leva di comando. Vedere la sezione "Manutenzione e regolazione" del presente manuale.

NOTA: A questo punto è possibile inserire o sfilare il rasaerba dalla guida. Per rimuovere il rasaerba dalla guida, procedere come indicato di seguito.



FIGURA 1

CZ-1

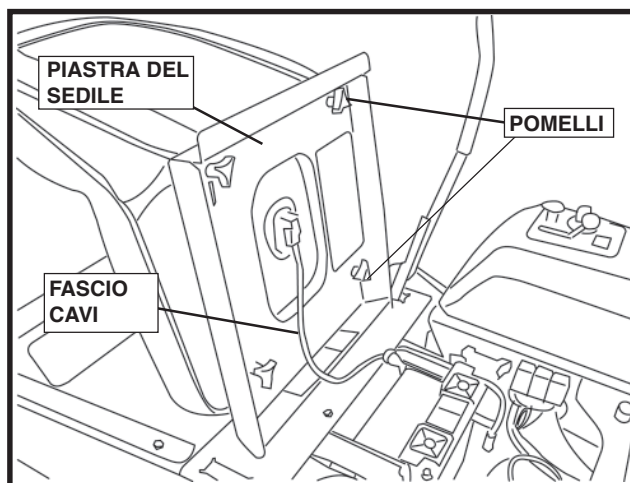

FIGURA 2

CZ-2

MONTAGGIO

DISTACCO DEL RASAERBA DALLA GUIDA (vedere la sezione Funzionamento per la posizione e la funzione dei comandi)

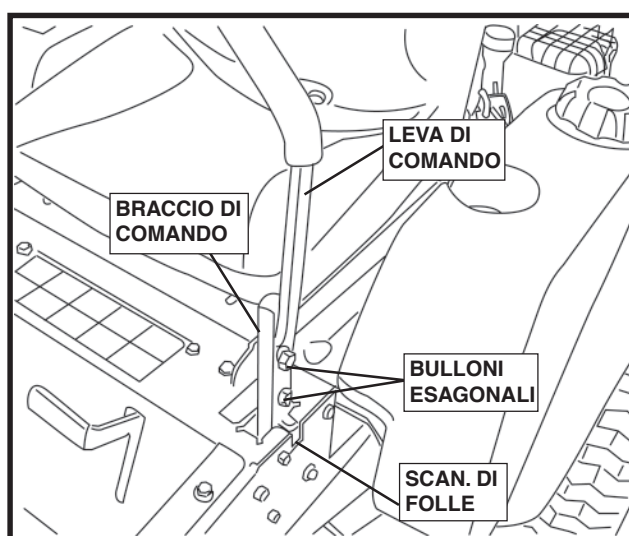
- Portarsi sul retro del rasaerba e portare la tiranteria di bypass IZT (Integrated Zereturn Transaxle) in posizione di bypass per disinserire il sistema IZT (vedere "TRASPORTO" nella sezione Funzionamento del presente manuale).
- Sedersi sul rasaerba e premere il pedale di sollevamento della scocca nella posizione corrispondente all'altezza massima di taglio.
- Rilasciare la leva del freno di stazionamento.
- Inserire o sfilare il rasaerba dalla guida.

INSERIMENTO DEL RASAERBA NELLA GUIDA (vedere la sezione Funzionamento per la posizione e la funzione dei comandi)



AVVERTENZA

Prima di iniziare, leggere attentamente e seguire tutte le istruzioni nella sezione Funzionamento del presente manuale. Accertarsi che il rasaerba si trovi in un luogo ben ventilato. Accertarsi che non vi siano persone oppure oggetti davanti al rasaerba.

- Accertarsi che tutte le procedure di montaggio precedenti siano state completate.
- Controllare il livello dell'olio motore e rabboccare il serbatoio del carburante.
- Portare la tiranteria di bypass IZT (Integrated Zereturn Transaxle) in posizione di marcia (vedere "TRASPORTO" nella sezione Funzionamento del presente manuale).
- Sedersi sul sedile in posizione di guida ed inserire la leva del freno di stazionamento.
- Ruotare le leve di comando verso l'esterno in folle.
- Premere in avanti il pedale di sollevamento della scocca per portare la scocca all'altezza massima di taglio.
- Portare l'acceleratore in posizione di massima apertura.
- Avviare il motore. Portare l'acceleratore in posizione di minimo.
- Rilasciare il freno di stazionamento.
- Portare le leve di comando in posizione di marcia.
- Muovere lentamente le leve di comando in avanti e sfilare lentamente il rasaerba dalla guida.
- Riportare le leve di comando in folle.
- Inserire il freno di stazionamento.
- Ruotare la chiave di accensione in posizione "OFF".

CONTROLLO DELLA PRESSIONE DEI PNEUMATICI

La corretta pressione dei pneumatici è essenziale per le massime prestazioni di taglio.

- Controllare e regolare la pressione dei pneumatici. Vedere la sezione "DATI TECNICI" nel presente manuale.

LISTA DI CONTROLLO

VERIFICARE LA SEGUENTE LISTA DI CONTROLLO

- Tutte le istruzioni di montaggio sono state completate.
- Non sono rimasti particolari sfusi nella cassa.
- Il sedile è stato regolato correttamente e fissato saldamente.
- Tutti i pneumatici sono stati gonfiati correttamente.
- Controllare i cavi. Accertarsi che tutti i collegamenti siano sicuri ed i cavi siano terminati correttamente.
- Prima di utilizzare il rasaerba, accertarsi che la tiranteria di bypass IZT (Integrated Zereturn Transaxle) sia in posizione di marcia.

MENTRE SI IMPARA AD UTILIZZARE IL RASAERBA, PRESTARE PARTICOLARE ATTENZIONE A QUANTO SEGUE:

- Il livello dell'olio motore deve essere corretto.
- Il serbatoio deve essere riempito con benzina senza piombo fresca e pulita. Per le caratteristiche del carburante, vedere il manuale del motore.
- Familiarizzare con i comandi - posizione e funzione. Imparare ad utilizzarli prima di avviare il motore.
- Imparare ad utilizzare il rasaerba su una superficie piana con la scocca di taglio disinserita.
- Accertarsi che il sistema frenante funzioni in modo sicuro. Per l'eventuale regolazione, vedere la sezione Manutenzione e regolazione.

FUNZIONAMENTO

COMANDI



FIGURA 3

- 1. INTERRUPTORE PDF** – Si utilizza per inserire o disinserire le lame.
- 2. PEDALE** – Si utilizza per sollevare, abbassare e selezionare le varie altezze di taglio della scocca.
- 3. LEVE DI COMANDO** – Impostano la velocità del rasaerba in marcia avanti e retromarcia e sterzano il rasaerba.
- 4. COMANDO DEL DIFFUSORE**– Si utilizza per l'avviamento di un motore freddo.
- 5. ACCELERATORE** – Si utilizza per controllare il regime motore.
- 6. TIRANTERIA DI BYPASS IZT (Integrated Zereturn Transaxle)** – Bypassa il sistema IZT per spingere o trainare il rasaerba.
- 7. INTERRUPTORE DI ACCENSIONE** – Si utilizza per accendere o spegnere il motore.
- 8. LEVA DEL FRENO DI STAZIONAMENTO** – Inserisce e disinserisce il freno di stazionamento.
- 9. LEVA DI SCARICO DELLA TENSIONE** – Si utilizza per scaricare la tensione della cinghia della scocca per agevolarne lo smontaggio o la sostituzione.
- 10. CONTAORE** – Indica le ore di funzionamento.

FUNZIONAMENTO

USO DEL RASAERBA

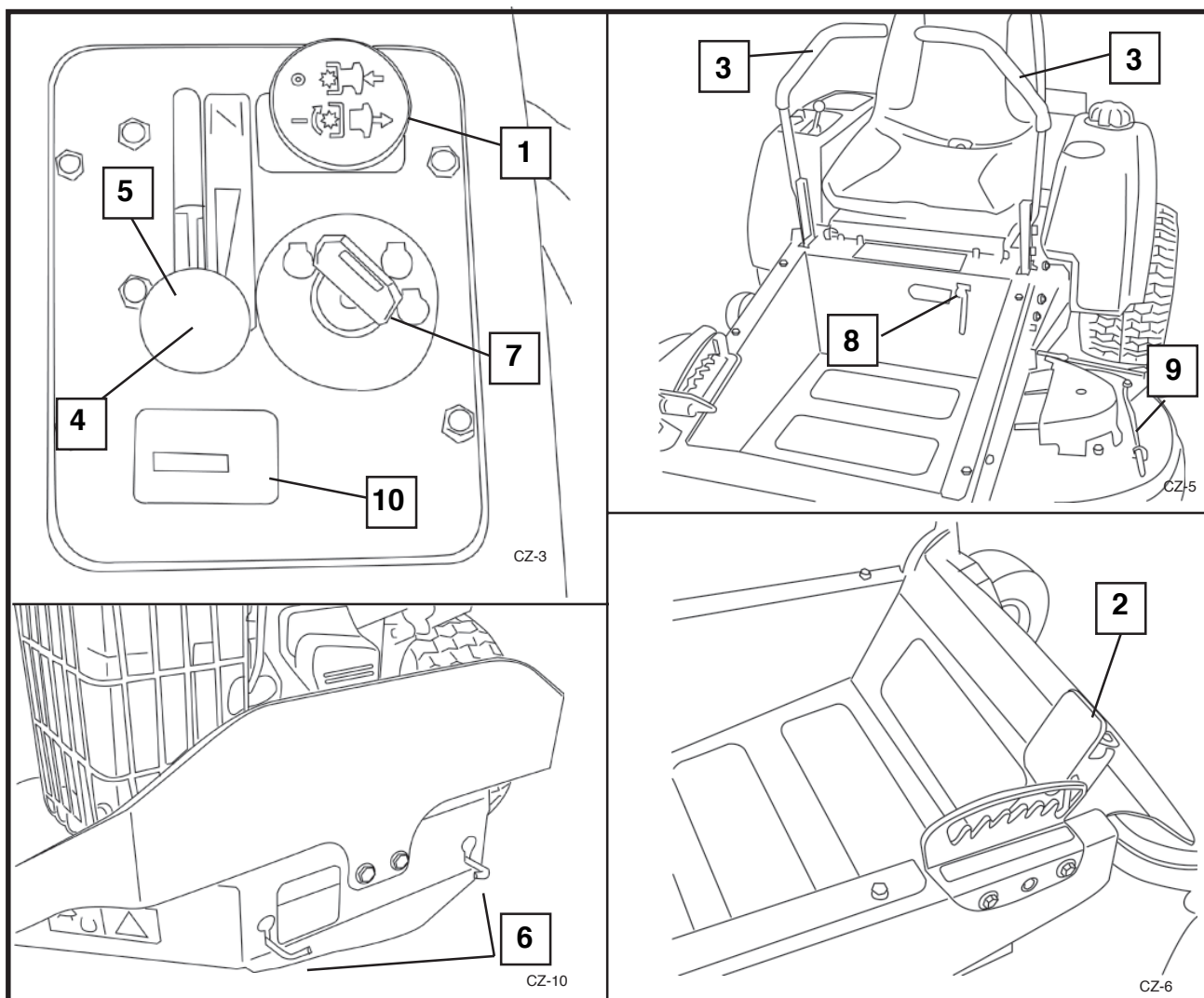
INSERIMENTO DEL FRENO DI STAZIONAMENTO (vedere Fig. 3)

Il rasaerba è dotato di un sistema di rilevamento della presenza dell'operatore. Quando il motore è acceso, se l'operatore si alza dal sedile senza aver inserito il freno di stazionamento, il motore si spegne.

- Tirare la leva verso l'alto e verso destra per inserire il freno di stazionamento. Accertarsi che la leva sia ben tirata a destra.

LAME DELLA SCOCCA

- Per arrestare le lame della scocca, portare l'interruttore PDF in posizione disinserita.

MOTORE

- Portare l'acceleratore in posizione "Lenta".

NOTA: Se l'acceleratore non viene portato in posizione "Lenta" e il motore viene lasciato funzionare al minimo prima dello spegnimento, si può verificare un "ritorno di fiamma".

- Portare la chiave di accensione in posizione "OFF" e rimuoverla. Quando si lascia incustodito il rasaerba, togliere sempre la chiave di accensione per prevenirne l'uso non autorizzato.
- Non utilizzare mai il diffusore per spegnere il motore.

IMPORTANTE: LASCIANDO LA CHIAVE DI ACCENSIONE IN QUALSIASI POSIZIONE DIVERSA DA "OFF", LA BATTERIA SI SCARICA.



AVVERTENZA

Prima di lasciare la posizione di guida per svuotare un raccogliherba ecc., attendere sempre che il rasaerba si sia fermato completamente.

USO DELL'ACCELERATORE (vedere Fig. 3)

Il motore deve sempre essere utilizzato a pieno gas. L'acceleratore è dotato di un dente di bloccaggio. Premendo l'acceleratore completamente in avanti, si adescia il motore. Per procedere a pieno gas, premere l'acceleratore in avanti finché non si avverte una certa resistenza.

- L'uso del carico ad un regime inferiore al pieno gas compromette la capacità di ricarica della batteria.
- Inoltre, il funzionamento a pieno gas assicura le massime prestazioni di taglio.

USO DEL COMANDO DIFFUSORE (vedere Fig. 3)

Il diffusore si utilizza per l'avviamento di un motore freddo. Non utilizzarlo per avviare un motore caldo.

- Per adescare il motore, premere il comando diffusore il più in avanti possibile.
- Per disinserire il diffusore, tirare il comando all'indietro finché non emette un clic.

PER PROCEDERE IN MARCIA AVANTI E RETROMARCIA (vedere Fig. 4)



FIGURA 4

IMPORTANTE: AL RILASCIO, LE LEVE DI COMANDO RITORNANO IN FOLLE ED IL RASAERBA PUÒ FERMARSI BRUSCAMENTE.

La direzione e la velocità di movimento si controllano con le leve di comando ai lati del rasaerba.

Le leve di comando sinistre controllano il flusso dell'olio nell'IZT (Integraded Zereturn Transaxle) sinistro alla ruota sinistra. Le leve di comando destre controllano il flusso dell'olio nell'IZT destro alla ruota destra.

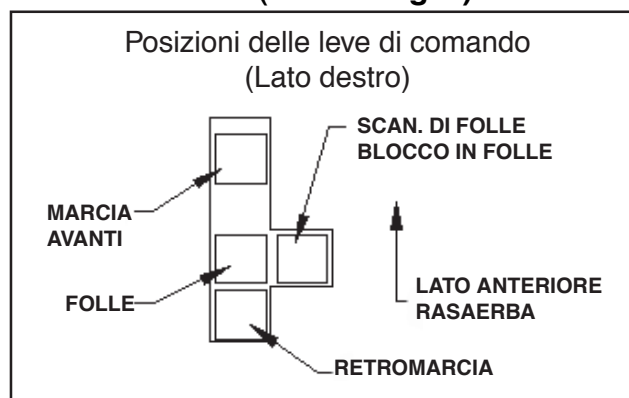
FUNZIONAMENTO

NOTA: Per avviare il rasaerba, l'operatore deve sedersi sul sedile e disinserire il freno di stazionamento prima di spostare le leve di comando dalla posizione folle, altrimenti il motore si spegne. Vedere Fig. 4 e 4A.

Muovendo le leve della stessa distanza in marcia avanti o retromarcia, la macchina procede in linea retta nella direzione selezionata. Vedere Fig. 4 e 4A

Muovendo una delle leve maggiormente in avanti, la ruota destra o sinistra sterza in avanti. Per interrompere il movimento, riportare entrambe le leve in posizione folle.

Per sterzare a destra in marcia avanti, tirare la leva destra verso la posizione folle: la rotazione della ruota destra rallenta e la macchina sterza verso destra.

Per sterzare a sinistra in marcia avanti, tirare la leva sinistra verso la posizione folle: la rotazione della ruota sinistra rallenta e la macchina sterza verso sinistra.

Per sterzare la macchina intorno al proprio asse, tirare una leva all'indietro oltre la posizione folle tenendo l'altra leva leggermente in avanti rispetto alla posizione folle.

NOTA: La direzione di sterzata intorno all'asse sarà determinata dalla leva tirata all'indietro oltre la posizione folle, cioè leva sinistra all'indietro per sterzare intorno all'asse verso sinistra e viceversa.

Questa manovra deve essere effettuata con estrema cautela poiché la macchina può sterzare molto rapidamente se una leva viene posizionata eccessivamente lontana dall'altra.

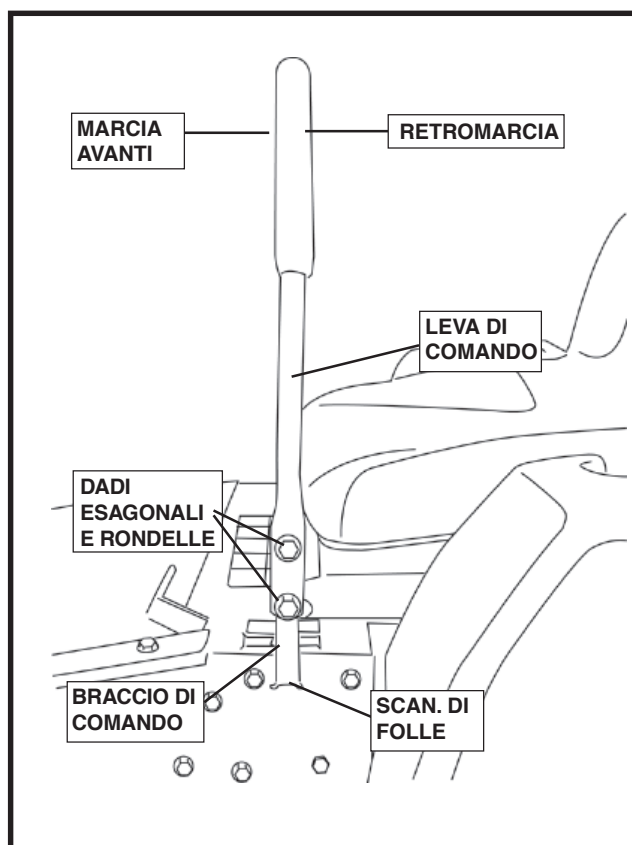

CZ-7

FIGURA 4A



ATTENZIONE

NON esercitare una forza eccessiva sulle leve di comando né utilizzarle per agevolare lo smontaggio dell'unità, altrimenti le leve di comando possono piegarsi.

FUNZIONAMENTO

REGOLAZIONE DELL'ALTEZZA DI TAGLIO DELLA SCOCCA (vedere Fig. 5)

L'altezza di taglio della scocca si regola premendo il pedale in avanti per sollevare la scocca. Per abbassare la scocca occorre premere la parte superiore del pedale e lasciarlo pivottare affinché il braccio di sollevamento ruoti sul retro dell'unità. Per fermarlo nella posizione di taglio desiderata, ruotare il pedale verso il basso nella tacca nella piastra di regolazione. L'altezza di taglio può essere regolata tra 1 1/2" e 4 1/2" a passi di 1/2". L'altezza è misurata dal terreno alla punta della lama, a motore spento.

- In media, il prato deve essere tagliato a 2 1/2" in inverno e fino a 3" in estate. Per ottenere un prato più sano e bello, tagliare spesso e dopo una crescita moderata.
- Per le massime prestazioni di taglio, l'erba più alta di 6" deve essere tagliata in due passate. La prima passata deve essere relativamente alta, la seconda all'altezza desiderata.



FIGURA 5

CZ-8

FUNZIONAMENTO

REGOLAZIONE DEI RULLI ANTI-RASATURA (vedere Figura 6)

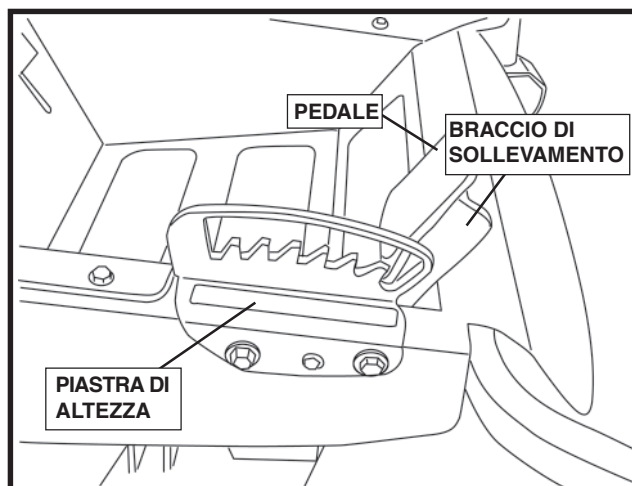

FIGURA 6

CZ-9

I rulli anti-rasatura sono regolati correttamente quando sono leggermente sollevati dal terreno con la scocca all'altezza di taglio desiderata nella posizione di marcia. I rulli anti-rasatura mantengono quindi la scocca in posizione corretta per prevenire la rasatura sulla maggior parte dei terreni.

NOTA: I rulli anti-rasatura devono essere regolati con il rasaerba su una superficie piana.

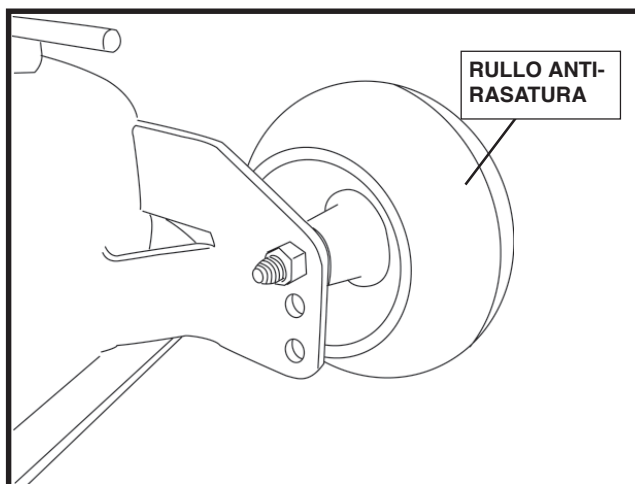
- Regolare la scocca all'altezza di taglio desiderata (vedere "REGOLAZIONE DELL'ALTEZZA DI TAGLIO DELLA SCOCCA" nella sezione Funzionamento del presente manuale).
- Utilizzando una chiave da 3/4" ed una chiave da 9/16", rimuovere il dado ed il bullone di supporto dal rullo anti-rasatura.
- Abbassare il rullo anti-rasatura sul terreno e sollevarlo fino al primo foro più alto.
- Reinstallare e serrare il dado ed il bullone di supporto.
- Accertarsi che tutti i rulli anti-rasatura siano regolati nella stessa posizione.
- Ricordarsi di regolare nuovamente i rulli anti-rasatura se l'altezza di taglio è stata cambiata.

IMPORTANTE: I RULLI ANTI-RASATURA NON DEVONO ESSERE UTILIZZATI PER ALZARE LE RUOTE, ALTRIMENTI POSSONO DANNEGGIARSI I RULLI E LA SCOCCA.

USO DEL RASAERBA

Il rasaerba è dotato di un sistema di rilevamento della presenza dell'operatore. Quando il motore è acceso, se l'operatore si alza dal sedile senza aver inserito il freno di stazionamento, il motore si spegne.

- Selezionare l'altezza di taglio desiderata.
- Azionare le lame della scocca portando l'interruttore PDF in posizione inserita.
- Per arrestare le lame della scocca, portare l'interruttore PDF in posizione disinserita.



AVVERTENZA

Non azionare la scocca senza raccogliherba, kit di pacciamatura o scivolo di scarico installati correttamente.

UTILIZZO SUI PENDII



AVVERTENZA

Non procedere su pendii superiori a 10° e non procedere mai trasversalmente rispetto ai pendii.

- Prima di procedere su un pendio, impostare la velocità minima possibile.
- Evitare di fermarsi o cambiare velocità sui pendii.
- Qualora sia assolutamente necessario fermarsi, tirare le leve di comando in posizione folle e premerle verso l'esterno dell'unità, quindi inserire il freno di stazionamento.

IMPORTANTE: Al rilascio, le leve di comando ritornano in folle ed il rasaerba può fermarsi bruscamente.

- Per riavviare il rasaerba, rilasciare il freno di stazionamento.
- Riportare le leve di comando al centro del rasaerba e premerle in avanti per procedere.
- Effettuare tutte le curve lentamente.

FUNZIONAMENTO

TRASPORTO (vedere Fig. 7)

Prima di spingere o trainare il rasaerba, inserire la tiranteria di bypass IZT (Integrated Zereturn Transaxle). La tiranteria di bypass IZT si trova sul retro del telaio, sotto la protezione posteriore del motore.



ATTENZIONE

Non trainare il veicolo, altrimenti può danneggiarsi il sistema di trasmissione.

- Sollevare la scocca all'altezza massima di taglio.
- Tirare la tiranteria di bypass IZT verso l'esterno e nelle scanalature, quindi rilasciarla in modo che rimanga in posizione di bypass.
- Per reinserire il sistema IZT, procedere nell'ordine inverso.



AVVERTENZA

Non trainare eventuali rimorchi ecc. con il rasaerba. In caso contrario, essi possono impennarsi o ribaltarsi provocando danni al rasaerba o gravi lesioni personali.

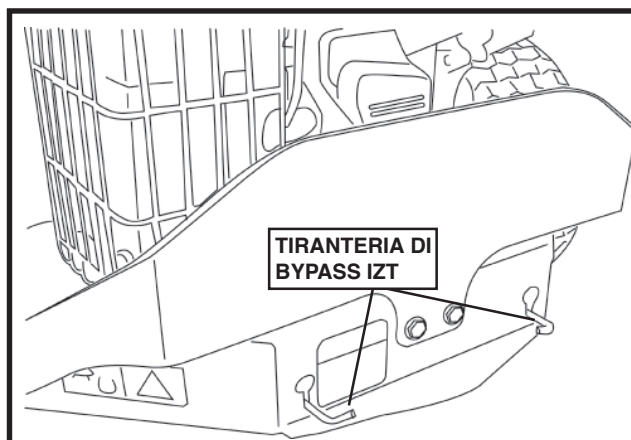

CZ-10

FIGURA 7

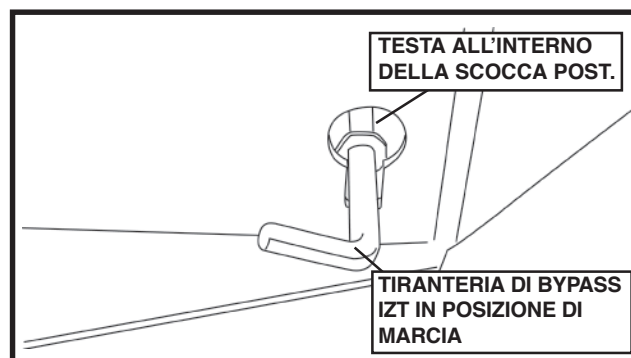

CZ-11

FIGURA 7A

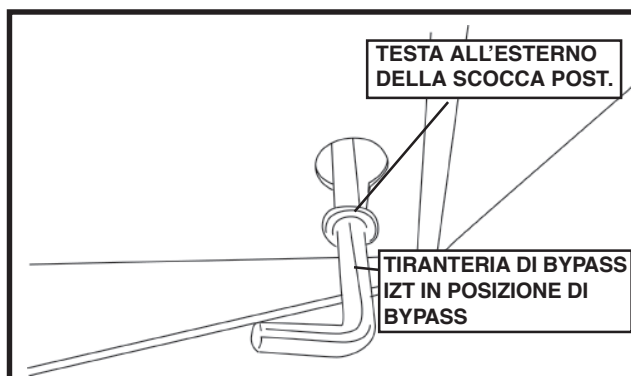

CZ-12

FIGURA 7B

FUNZIONAMENTO

PRIMA DI AVVIARE IL MOTORE

CONTROLLO DEL LIVELLO DELL'OLIO MOTORE

- Il motore del rasaerba viene riempito in fabbrica con olio motore 10W-30.
- Controllare il livello dell'olio motore con il rasaerba su una superficie piana.
- Per il livello dell'olio corretto, vedere il manuale istruzioni del motore.
- Per il cambio dell'olio motore, vedere la sezione Responsabilità del cliente nel presente manuale.

RABBOCCO DEL CARBURANTE

- Rabboccare il serbatoio del carburante con benzina senza piombo fresca e pulita, con almeno 87 ottani. (L'uso di benzina contenente piombo aumenta i depositi di carbonio e ossido di piombo e riduce la durata delle valvole). Non miscelare olio e carburante. Acquistare il carburante in modo che possa essere utilizzato entro 30 giorni per garantire la freschezza.

IMPORTANTE: IN CASO DI TEMPERATURE INFERIORI A 32° F (0° C), UTILIZZARE BENZINA INVERNALE FRESCA E PULITA PER AGEVOLARE L'AVVIAMENTO A FREDDO DEL RASAERBA.



ATTENZIONE

L'esperienza dimostra che i carburanti contenenti alcool (ad es. gasolio, etanolo o metanolo) possono attrarre l'umidità, che provoca la separazione e la formazione di acidi durante il rimessaggio. I vapori degli acidi possono danneggiare il sistema di alimentazione del motore. Per evitare problemi al motore, il sistema di alimentazione deve essere svuotato qualora il rasaerba non venga utilizzato per più di 30 giorni. Spurgare il serbatoio del carburante, avviare il motore e farlo funzionare finché i tubi del carburante ed il carburatore non si sono svuotati. Nella stagione successiva, utilizzare carburante fresco. Per maggiori informazioni, vedere Istruzioni per il rimessaggio. Non utilizzare mai additivi per motore o carburatore, altrimenti possono verificarsi danni permanenti.



AVVERTENZA

Rabboccare fino all'estremità inferiore del collo di rifornimento. Non rabboccare eccessivamente. Rimuovere l'eventuale olio o carburante fuoriuscito. Non conservare, travasare o utilizzare il carburante in prossimità di fiamme libere.

FUNZIONAMENTO

AVVIAMENTO DEL MOTORE (vedere Fig. 3)

Quando il motore viene avviato per la prima volta oppure dopo che è esaurito il carburante, il tempo necessario affinché il carburante raggiunga il motore dal serbatoio sarà maggiore.

- Accertarsi che la tiranteria di bypass IZT (Integraded Zereturn Transaxle) sia in posizione di marcia.
- Sedersi sul sedile e rilasciare il freno di stazionamento.
- Accertarsi che l'interruttore PDF sia disinserito.
- Portare l'acceleratore in posizione di massima apertura.
- Per l'avviamento di un motore caldo, non è necessario utilizzare il comando diffusore.

NOTA: Prima dell'avviamento, leggere le procedure di avviamento a caldo e freddo di seguito.

- Inserire la chiave di accensione e girarla in senso orario in posizione "START", quindi rilasciarla non appena il motore si è avviato. Non azionare il motorino di avviamento di continuo per oltre 15 secondi al minuto. Se il motore non si avvia dopo diversi tentativi, portare l'acceleratore in posizione di massima apertura, attendere qualche minuto e riprovare. Se il motore non si avvia ancora, riportare l'acceleratore in posizione "Veloce" e riprovare.

AVVIAMENTO A CALDO (temperatura superiore a 50°F)

- Una volta avviato il motore, tirare lentamente l'acceleratore all'indietro finché il motore non funziona in modo lineare. Se il motore inizia a funzionare in modo irregolare, riportare l'acceleratore in avanti per alcuni secondi. Riportare quindi l'acceleratore all'indietro in posizione "Veloce".
- A questo punto è possibile azionare l'interruttore PDF e la trazione. Se il motore non regge il carico, riavviarlo e lasciarlo riscaldare per un minuto utilizzando il diffusore come descritto sopra.

AVVIAMENTO A FREDDO (temperatura inferiore a 50°F)

- Una volta avviato il motore, tirare lentamente l'acceleratore all'indietro finché il motore non funziona in modo lineare. Tirare l'acceleratore all'indietro a piccoli passi in modo che il motore si adatti alle piccole variazioni di velocità e carico, finché l'acceleratore non è completamente in posizione "Veloce". Se il motore inizia a funzionare in modo irregolare, riportare l'acceleratore in avanti per alcuni secondi. Riportare lentamente l'acceleratore all'indietro in posizione "Veloce". L'avviamento a caldo può richiedere diversi secondi o diversi minuti a seconda della temperatura ambiente.

SUGGERIMENTI PER IL TAGLIO

- Per le massime prestazioni di taglio, la scocca deve essere livellata correttamente. Vedere "LIVELLAMENTO DELLA SCOCCA" nella sezione Manutenzione e regolazione del presente manuale.
- Per la rasatura deve essere utilizzato il lato sinistro della scocca.
- Procedere in modo che il tagliato sia scaricato sull'area tagliata. Tenere l'area di taglio sulla destra del rasaerba. In tal modo si distribuisce meglio il tagliato e si ottiene un taglio più uniforme.
- Se l'erba è estremamente alta, deve essere tagliata in due passate per ridurre il carico del motore e prevenire eventuali incendi dovuti ai residui erbosi secchi. La prima passata deve essere relativamente alta, la seconda all'altezza desiderata.
- Non tagliare l'erba bagnata, altrimenti si può intasare la scocca e si possono formare cumuli d'erba indesiderati. Lasciare asciugare l'erba prima di tagliarla.
- **Utilizzare sempre il motore a pieno gas durante il taglio** per ottenere le massime prestazioni di taglio e scaricare correttamente il tagliato. Regolare la velocità di trazione in modo da ottenere prestazioni di taglio soddisfacenti e la qualità di taglio desiderata. Durante l'uso degli accessori, selezionare una velocità di trazione adeguata al terreno e tale da garantire il corretto funzionamento dell'accessorio utilizzato.

RESPONSABILITA' DEL CLIENTE

PROGRAMMA DI MANUTENZIONE							
	Prima di ogni uso	OGNI					Prima del rimesaggio
		8 ore	25 ore	50 ore	100 ore	Stagione	
Controllo del funzionamento del freno	X	X					
Verifica della pressione dei pneumatici	X	X					
Controllo dei sistemi di presenza dell'operatore e interbloccaggio	X						
Controllo di eventuali elementi di fissaggio allentati	X				X 5		X
Affilatura/sostituzione delle lame			X 3				
Lubrificazione			X				X
Controllo del livello della batteria			X 4				
Pulizia di batteria e terminali			X				X
Controllo delle cinghie trapezoidali					X		
Controllo del livello dell'olio motore	X	X					
Cambio dell'olio motore (con filtro dell'olio)				X 1, 2			X
Cambio dell'olio motore (senza filtro dell'olio)			X 1, 2				X
Pulizia del filtro dell'aria			X 2				
Pulizia della griglia dell'aria			X 2				
Controllo di silenziatore/parascintille				X			
Sostituzione del filtro dell'olio					X 1, 2		
Pulizia delle alette di raffreddamento del motore					X 2		
Sostituzione della candela					X	X	
Sostituzione della cartuccia in carta del filtro dell'aria					X 2		
Sostituzione del filtro del carburante						X	

1 - cambiare più spesso in caso di carico pesante o temperature ambiente elevate.

2 - Controllare più spesso in caso di ambienti sporchi o polverosi.

3 - Sostituire le lame più spesso in caso di taglio su terreno sabbioso.

4 - Non necessario in caso di batteria senza manutenzione.

5 - Serrare il bullone del perno dell'assale anteriore ad un massimo di 35 ft./lbs.
NON serrare eccessivamente.

RACCOMANDAZIONI GENERALI

La garanzia del rasaerba non copre eventuali danni dovuti ad abusi o negligenze da parte dell'operatore. Affinché la garanzia sia valida, l'operatore deve mantenere il rasaerba come indicato nel presente manuale.

Per mantenere in ottime condizioni il rasaerba possono essere necessarie alcune regolazioni.

Tutte le regolazioni descritte nella sezione Manutenzione e regolazione devono essere controllate almeno una volta per stagione.

- Almeno una volta all'anno è necessario sostituire la candela, pulire o sostituire il filtro dell'aria e verificare l'usura di lame e cinghie. Una candela nuova ed un filtro dell'aria pulito assicurano una miscela aria/carburante corretta ed una maggiore durata del motore.

PRIMA DI OGNI USO

- Controllare il livello dell'olio motore.
- Controllare il funzionamento del freno.
- Verificare la pressione dei pneumatici.
- Verificare il corretto funzionamento dei sistemi di presenza dell'operatore ed interbloccaggio.
- Controllare che non vi siano elementi di fissaggio allentati.

RESPONSABILITA' DEL CLIENTE

TABELLA DI LUBRIFICAZIONE

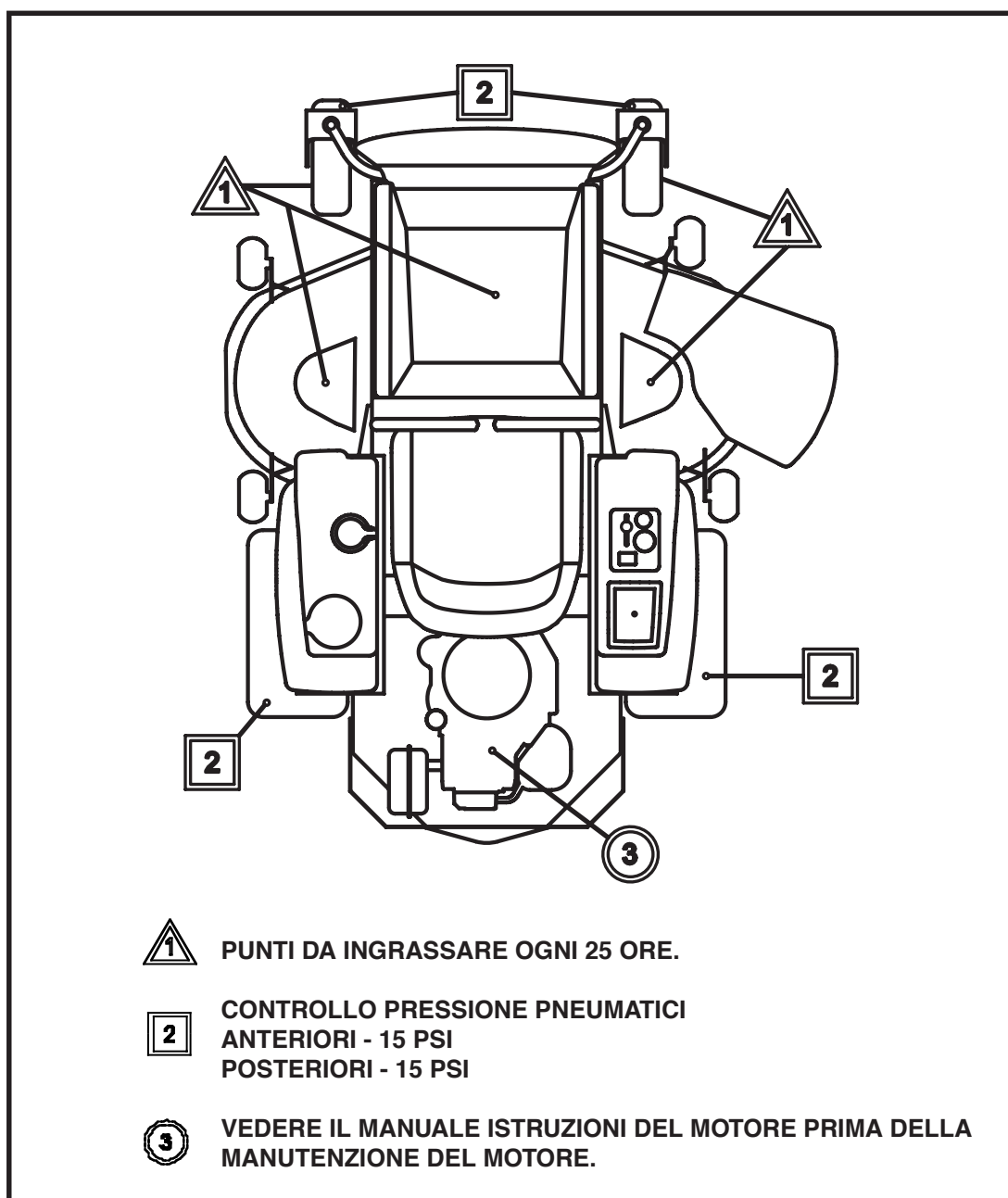

IMPORTANTE: NON OLIARE O INGRASSARE I PERNI DOTATI DI CUSCINETTI IN NYLON SPECIALI. I LUBRIFICANTI VISCOSI ATTRAGGONO POLVERE E SPORCIZIA, CHE RIDUCONO LA DURATA DEI CUSCINETTI AUTOLUBRIFICANTI. PER L'EVENTUALE LUBRIFICAZIONE, UTILIZZARE ESCLUSIVAMENTE UN LUBRIFICANTE IN POLVERE A BASE DI GRAFITE, CON PARSIMONIA.

RESPONSABILITA' DEL CLIENTE

PNEUMATICI

- I pneumatici devono essere gonfiati correttamente (vedere la sezione "DATI TECNICI" del presente manuale).
- I pneumatici devono essere tenuti puliti da benzina, olio o insetticidi, che possono danneggiare la gomma.
- Evitare ceppi, pietre, buche profonde, oggetti appuntiti ed altri pericoli che possono danneggiare i pneumatici.

NOTA: Per riparare le eventuali forature e prevenire l'appiattimento dei pneumatici dovuto a piccole perdite è possibile acquistare un sigillante per pneumatici presso il proprio rivenditore. Inoltre, il sigillante previene la deformazione a secco e la corrosione dei pneumatici.

SISTEMA DI VERIFICA DELLA PRESENZA DELL'OPERATORE

Accertarsi che i sistemi di presenza dell'operatore ed interbloccaggio funzionino correttamente. Se il rasaerba non funziona come descritto, riparare immediatamente il problema.

- Il motore non deve avviarsi se il freno di stazionamento non è inserito, l'interruttore PDF non è disinserito (premuta), l'operatore non si trova sul sedile e le leve di comando non sono ruotate verso l'esterno del rasaerba.
- Quando il motore è acceso, se l'operatore si alza dal sedile senza aver inserito il freno di stazionamento, il motore si deve spegnere.
- A motore acceso e con l'interruttore PDF inserito, se l'operatore si alza dal sedile senza aver disinserito l'interruttore PDF, il motore si deve spegnere.
- A motore acceso e con le leve di comando ruotate verso l'interno, se l'operatore si alza dal sedile senza aver ruotato le leve di comando verso l'esterno, il motore si deve spegnere.
- L'interruttore PDF non deve mai inserirsi se l'operatore non è seduto sul sedile.

MANUTENZIONE DELLE LAME

Per ottenere migliori risultati, le lame devono sempre essere affilate. Sostituire le lame piegate o danneggiate.

SMONTAGGIO DELLA LAMA (vedere Fig. 8)



FIGURA 8

NOTA: Proteggere le mani con guanti e/o avvolgere la lama con un panno spesso.

- Rimuovere il bullone della lama girandolo in senso antiorario.
- Montare la lama nuova o affilata con l'indicazione "THIS SIDE UP" verso la scocca ed il gruppo di taglio.

IMPORTANTE: PER IL CORRETTO MONTAGGIO, IL FORO CENTRALE DELLA LAMA DEVE ESSERE ALLINEATO CON LA STELLA SUL GRUPPO DI TAGLIO.

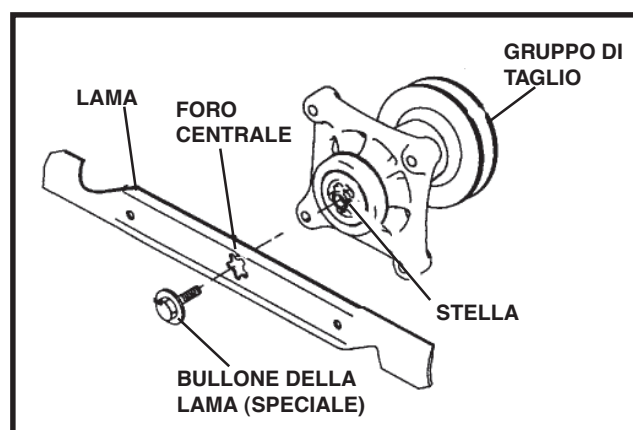
- Montare il bullone della lama e serrarlo saldamente (coppia 45-55 ft./lbs).

IMPORTANTE: IL BULLONE SPECIALE DELLA LAMA E' TRATTATO A CALDO.

AFFILATURA DELLA LAMA (vedere Fig. 9)



FIGURA 9



AVVERTENZA

Qualora sia necessario sollevare il rasaerba per la riparazione o manutenzione, avvalersi di martinetti per garantire un supporto adeguato. NON contare esclusivamente su martinetti idraulici o meccanici.

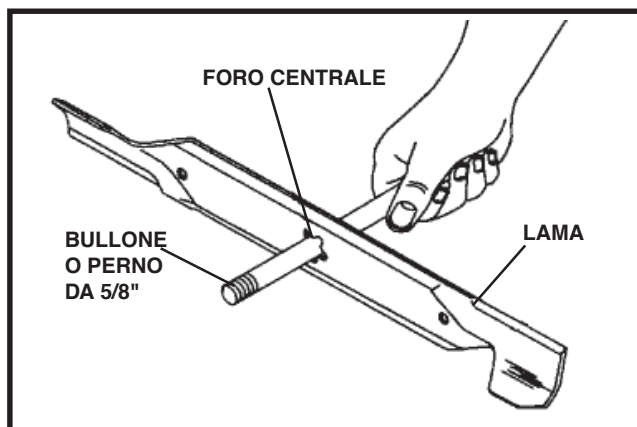
La lama deve sempre essere bilanciata. Una lama non bilanciata può provocare vibrazioni eccessive ed eventuali danni a motore e rasaerba.

- La lama può essere affilata con una lima oppure una mola. Non affilare la lama montata sul rasaerba.
- Per controllare il bilanciamento della lama sono necessari un bullone o perno di acciaio del diametro di 5/8" oppure un bilanciatore a cono. (Nel caso del bilanciatore a cono, seguire le relative istruzioni.)

NOTA: Non utilizzare un chiodo per bilanciare la lama. I lobi del foro centrale possono sembrare centrati, ma non esserlo veramente.

- Appoggiare la lama su una parte non filettata del bullone di acciaio o del perno, tenendo il bullone oppure il perno paralleli al terreno. Se la lama è bilanciata, deve rimanere in posizione orizzontale. Se un lato della lama pende verso il basso, affilare la lama finché non è bilanciata.

BATTERIA

Il rasaerba è dotato di una batteria che non necessita di manutenzione. Tuttavia, la ricarica periodica della batteria con un caricabatterie di tipo automobilistico ne prolungherà la durata.

- Mantenere puliti la batteria ed i terminali.
- Mantenere serrati i bulloni della batteria.
- Ricaricare a 6-10 Ampere per 1 ora.

NOTA: Non tentare di aprire o rimuovere tappi o coperchi. Il rabbocco oppure il controllo del livello dell'elettrolito non sono necessari.

PULIZIA DI BATTERIA E TERMINALI

Corrosione e sporcizia su batteria e terminali possono ridurre la potenza della batteria.

- Rimuovere la protezione dei terminali.
- Scollegare prima il cavo NERO della batteria, quindi il cavo ROSSO ed estrarre la batteria dal rasaerba.
- Risciacquare la batteria con acqua ed asciugarla.
- Pulire i terminali e le estremità dei cavi della batteria con una spazzola metallica.
- Lubrificare i terminali con grasso o vasellina.
- Reinstallare la batteria (vedere "SOSTITUZIONE DELLA BATTERIA" nella sezione MANUTENZIONE E REGOLAZIONE del presente manuale).

CINGHIE TRAPEZOIDALI

Dopo 100 ore di funzionamento, controllare l'usura ed il deterioramento delle cinghie trapezoidali e sostituirle se necessario. Le cinghie non sono regolabili e devono essere sostituite qualora inizino a slittare a causa dell'usura.

MOTORE

LUBRIFICAZIONE

Fare riferimento al manuale istruzioni del motore.

CAMBIO DELL'OLIO MOTORE (vedere Fig. 10).



FIGURA 10

CZ-13

- Accertarsi che il rasaerba si trovi su una superficie piana.
- L'olio si spurga più facilmente con il motore caldo.
- Posizionare un contenitore adeguato sotto l'angolo posteriore sinistro del rasaerba.
- Rimuovere l'astina di livello dell'olio. Prestare attenzione affinché non penetri sporcizia nel motore durante il cambio dell'olio.
- Posizionare il tubo di plastica trasparente fornito con il rasaerba sulla valvola di spurgo, situata sul lato sinistro del motore.
- Posizionare l'altra estremità del tubo nel foro da 2" sul lato sinistro della scocca posteriore.
- Accertarsi che il contenitore si trovi sotto quest'area del rasaerba.
- Utilizzando una chiave da 10 mm, girare la testa esagonale sulla valvola dell'olio in senso antiorario finché l'olio non fuoriesce dal tubo. Una volta spurgato l'olio, girare la testa esagonale in senso orario finché non è serrata (non serrare eccessivamente).
- Rimuovere il tubo di plastica dalla valvola, pulire il tubo dall'olio fuoriuscito e conservarlo in un luogo sicuro.
- Rabboccare l'olio motore attraverso il tubo dell'astina di livello. Versare lentamente l'olio. Non riempire eccessivamente.
- Per il tipo e la quantità d'olio, vedere il manuale istruzioni del motore.

PULIZIA DELLA GRIGLIA DELL'ARIA

La griglia dell'aria deve essere priva di sporcizia e paglia per prevenire il surriscaldamento del motore. Per la procedura corretta di pulizia, vedere il manuale istruzioni del motore.

PULIZIA DELLE PRESE D'ARIA DEL MOTORE

Per un corretto raffreddamento, la griglia dell'aria, le alette di raffreddamento e le altre superfici esterne del motore devono essere sempre pulite.

Ogni 100 ore di funzionamento (o più spesso in ambienti sporchi o polverosi), rimuovere il convogliatore dell'aria e le altre paratie di raffreddamento. Pulire le alette di raffreddamento e le superfici esterne. Reinstallare le paratie di raffreddamento.

NOTA: L'uso del motore con le prese d'aria o le alette di raffreddamento sporche o intasate e/o le paratie di raffreddamento smontate può provocare il surriscaldamento e danni al motore.

FILTRO DELL'ARIA

Se il filtro dell'aria è sporco, il motore non funziona correttamente. Pulire il filtro dell'aria più spesso in ambienti polverosi. Vedere il manuale istruzioni del motore.

FILTRO DELL'OLIO MOTORE

Sostituire il filtro dell'olio motore ogni stagione oppure ogni due cambi dell'olio se il rasaerba viene utilizzato per più di 100 ore in un anno.

CANDELE

Sostituire le candele all'inizio della stagione di taglio oppure ogni 100 ore di funzionamento, a seconda della scadenza che si presenta per prima. Per il tipo e la luce delle candele, vedere il MANUALE ISTRUZIONI DEL MOTORE.

RESPONSABILITA' DEL CLIENTE

FILTRO DEL CARBURANTE IN LINEA (vedere Figg. 11 e 12)

Il filtro del carburante deve essere sostituito ogni stagione. Qualora sia intasato ed impedisca al carburante di raggiungere il carburatore, il filtro deve essere sostituito.

- Chiudere innanzitutto la valvola del carburante situata sotto il serbatoio del carburante del rasaerba.
- A motore freddo, rimuovere il filtro e tappare i tubi del carburante.
- Inserire il nuovo filtro in posizione con la freccia rivolta verso il carburatore.
- Accertarsi che non vi siano perdite di carburante e che le fascette siano serrate e posizionate correttamente.
- Rimuovere immediatamente l'eventuale carburante fuoriuscito.



FIGURA 11

CZ-14

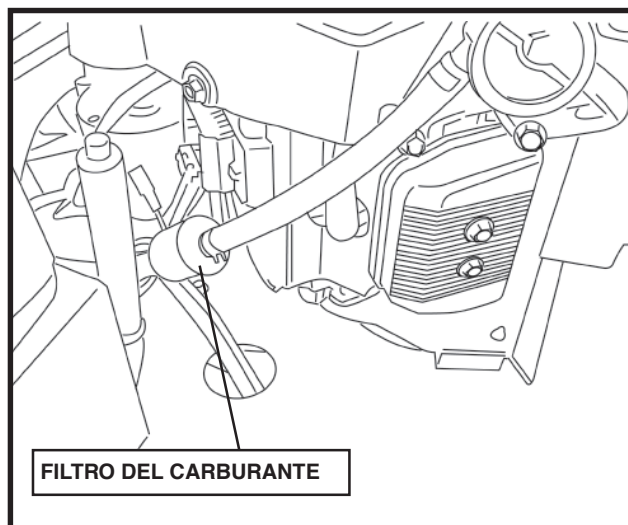

FIGURA 12

CZ-15

PULIZIA

- Pulire motore, batteria, sedile, esterno, ecc. da tutti i corpi estranei.
- Mantenere le superfici trattate e le ruote pulite da benzina, olio, ecc.
- Proteggere le superfici verniciate con cera per automobili.

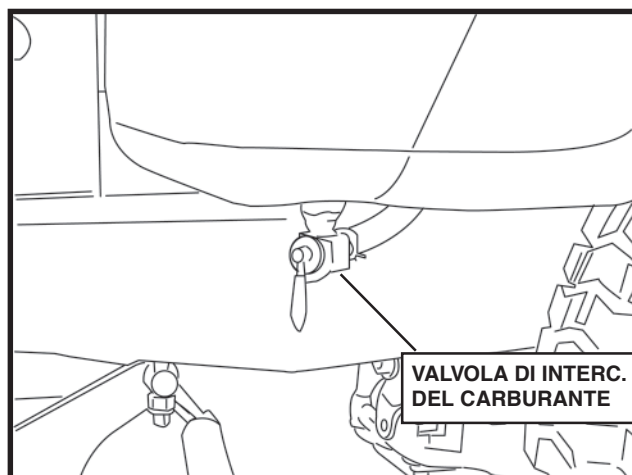
Si sconsiglia di lavare il rasaerba con un tubo da giardino poiché l'acqua potrebbe penetrare in impianto elettrico, silenziatore, filtro dell'aria e carburatore. Eventuale acqua nel motore può ridurre la durata.



AVVERTENZA

PRIMA DI QUALSIASI INTERVENTO DI MANUTENZIONE O REGOLAZIONE:

- Inserire il freno di stazionamento.
- Portare l'interruttore PDF in posizione disinserita (premuta).
- Portare la chiave di accensione su "OFF" e rimuoverla.
- Accertarsi che le lame e tutte le parti mobili si siano fermate completamente.
- Scollegare il cavo della candela ed allontanarlo in modo che non possa entrare in contatto con la candela.

RASAERBA

LIVELLAMENTO DELLA SCOCCA

La scocca deve essere regolata con il rasaerba su una superficie piana. Accertarsi che i pneumatici siano gonfiati alla pressione corretta (vedere la sezione "DATI TECNICI" nel presente manuale). Se i pneumatici sono gonfiati in modo insufficiente o eccessivo, la scocca non può essere regolata correttamente.

NOTA: Per agevolare la regolazione dei tiranti di sollevamento anteriori è possibile smontare la piastra del pavimento prima della regolazione

REGOLAZIONE LATERALE

(vedere Figg. 13 e 14)

- Sollevare la scocca all'altezza massima di taglio (4 1/2").
- Misurare l'altezza dal bordo inferiore della scocca al terreno ad entrambi gli angoli anteriori. La distanza "A" ad entrambi gli angoli deve essere identica.
- L'eventuale regolazione deve essere effettuata solamente su un lato della scocca.
- Per sollevare un lato della scocca, utilizzando una chiave da 9/16", serrare i dadi esagonali sui tiranti di sollevamento anteriori e posteriori (serrare in modo uniforme).
- Per abbassare un lato della scocca, ripetere il punto precedente al contrario.
- Ricontrollare le misure dopo la regolazione.



FIGURA 13

CZ-16

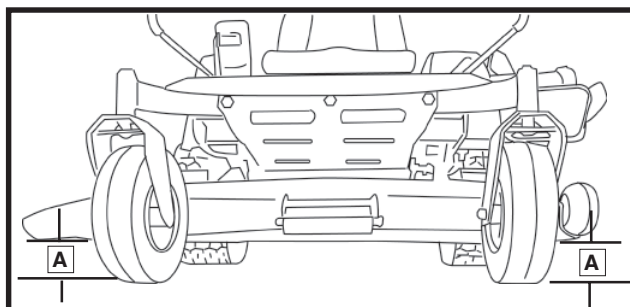

FIGURA 14

CZ-17

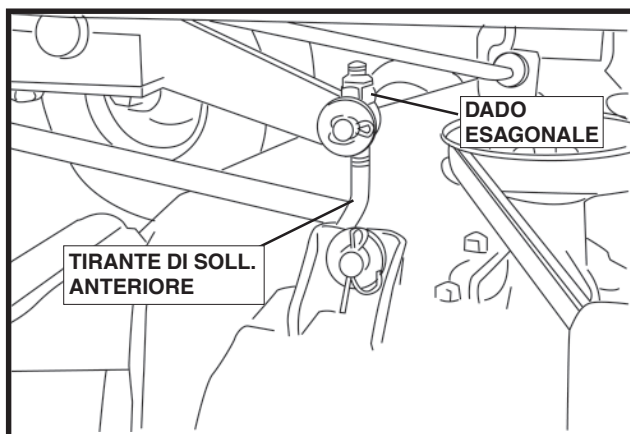

FIGURA 14A

CZ-18

MANUTENZIONE E REGOLAZIONE

REGOLAZIONE ANTERIORE-
POSTERIORE (vedere Fig. 15).

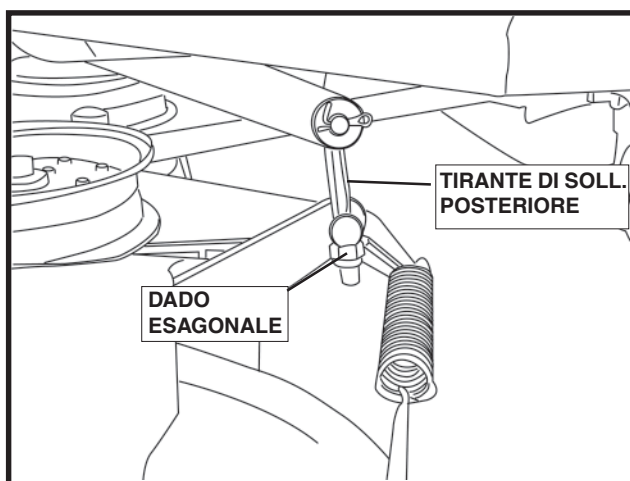
IMPORTANTE: LA SCOCCA DEVE ESSERE LIVELLATA LATERALMENTE. IN SEDE DI REGOLAZIONE ANTERIORE-POSTERIORE, ACCERTARSI DI REGOLARE ENTRAMBI I TIRANTI ANTERIORI O POSTERIORI ALLO STESSO MODO AFFINCHÉ LA SCOCCA RIMANGA LIVELLATA.

Per ottenere le massime prestazioni di taglio, la scocca deve essere regolata in modo che la punta anteriore delle lame si trovi circa 1/8" - 1/4" più in basso rispetto alla punta posteriore. Se la punta anteriore si trova più in alto, si riduce la qualità di taglio.



FIGURA 15

CZ-19

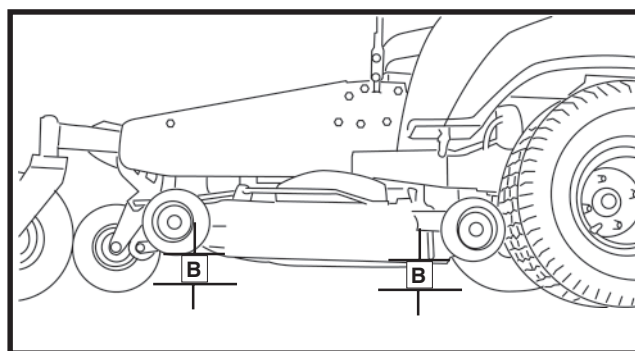

AVVERTENZA

Le lame sono affilate. Proteggere le mani con guanti e/o avvolgere le lame con un panno spesso.

Controllare la regolazione sul lato destro del rasaerba. Posizionare una lama in modo che la punta sia rivolta in avanti. Misurare la distanza "B" dalla punta anteriore e posteriore della lama.

- Prima di qualsiasi regolazione, accertarsi che la scocca sia livellata lateralmente.
- Con la scocca all'altezza massima di taglio (4 1/2"), misurare la punta anteriore della lama per vedere se la scocca è più alta o più bassa di 4 1/2".
- Per abbassare la punta anteriore della lama, utilizzando una chiave da 9/16", allentare i dadi esagonali sui tiranti di sollevamento anteriori (serrare in modo uniforme).
- Quando la distanza "B" anteriore è inferiore di 1/8" - 1/4" rispetto al lato posteriore, la regolazione è completata.
- Ripetere il punto precedente al contrario per sollevare la scocca.

SOSTITUZIONE DELLA CINGHIA DELLA SCOCCA

SMONTAGGIO DELLA CINGHIA DELLA SCOCCA (vedere Figg. 16 e 17)

- Parcheggiare il rasaerba su una superficie piana. Inserire il freno di stazionamento.
- Abbassare la scocca all'altezza minima di taglio.
- Disinserire la leva di scarico della tensione dalla staffa di bloccaggio.



AVVERTENZA

La leva è caricata a molla. Afferrare saldamente la leva e rilasciarla lentamente.

- Rimuovere le viti dai carter destro e sinistro della cinghia, quindi rimuovere i carter.
- Rimuovere l'eventuale sporcizia o erba accumulata intorno al gruppo di taglio e sulla superficie della scocca.
- Scorrere con cautela la cinghia sopra le pulegge del gruppo di taglio.
- Sfilare la cinghia intorno alla frizione elettrica sull'albero motore.
- Estrarre la cinghia.

MONTAGGIO DELLA CINGHIA DELLA SCOCCA (vedere Figg. 16 e 17)

NOTA: Per agevolare il montaggio della cinghia della scocca, vedere la decalcomania con il percorso della cinghia sul bordo anteriore della scocca.

- Infilare la cinghia intorno alla frizione elettrica sull'albero motore.
- Premere il resto della cinghia attraverso il supporto IZT (Integrated Zereturn Transaxle) fino alla scocca.
- Iniziando dal lato destro della scocca, infilare la cinghia sul galoppino destro grande, sulla puleggia destra del gruppo di taglio, sul galoppino centrale piccolo, sulla puleggia sinistra e sul galoppino sinistro grande.
- A questo punto, la cinghia sarà allentata.
- Serrare saldamente l'asta di tensione della cinghia e reinserirla nella staffa di bloccaggio.



FIGURA 16



FIGURA 16A

CZ-20

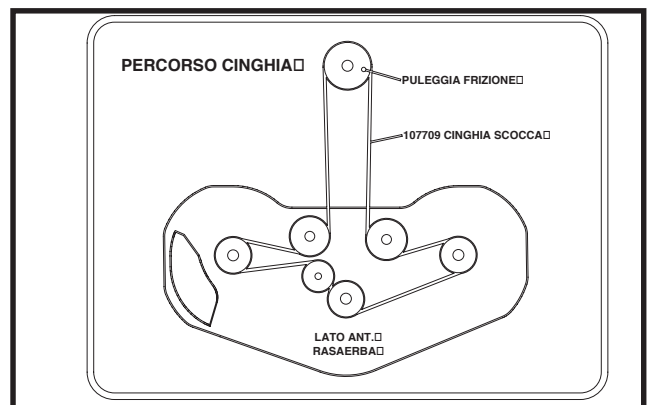
MANUTENZIONE E REGOLAZIONE

SOSTITUZIONE DELLA CINGHIA IZT (Integraded Zereturn Transaxle) (vedere Fig. 17)

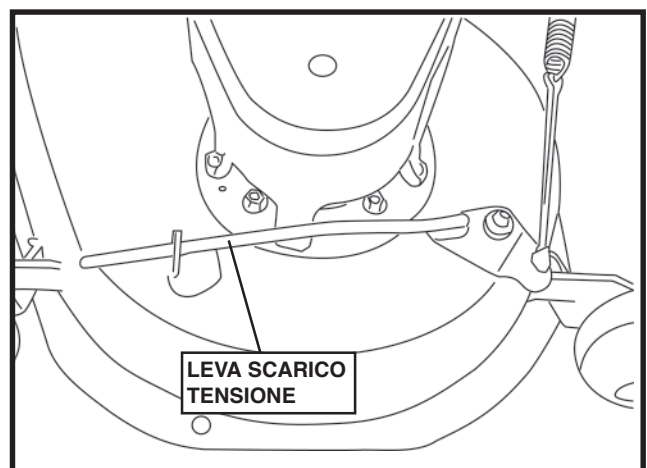
Parcheggiare il rasaerba su una superficie piana. Inserire il freno di stazionamento.

SMONTAGGIO DELLA CINGHIA IZT

NOTA: Prestare attenzione a non danneggiare le pale della ventola sul sistema IZT, altrimenti si può compromettere il raffreddamento o danneggiare il sistema IZT.

- Rimuovere la cinghia della scocca (vedere "SOSTITUZIONE DELLA CINGHIA DELLA SCOCCA" in questa sezione del manuale).
- Allentare la cinghia rimuovendo la molla sul braccio del galoppino della pompa.
- A questo punto dovrebbe essere possibile estrarre la cinghia dalla puleggia del motore e dalle pulegge del sistema IZT.



FIGURA 17

CZ-21

MONTAGGIO DELLA CINGHIA

- Infilare la cinghia IZT intorno alle pulegge del sistema IZT.
- Disporre la cinghia all'interno della puleggia del galoppino.
- Infilare la cinghia intorno alla puleggia del motore.
- Fissare la molla al braccio del galoppino della pompa.
- Reinstallare la cinghia della scocca sulla frizione elettrica (vedere "SOSTITUZIONE DELLA CINGHIA DELLA SCOCCA" in questa sezione del manuale).

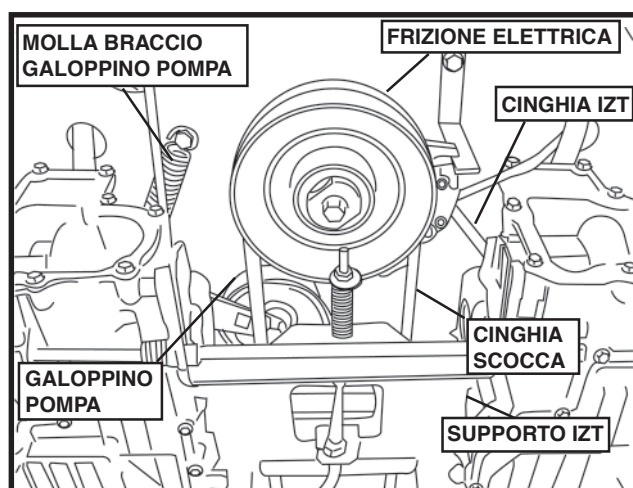
REGOLAZIONE DEL SEDILE (vedere Fig. 18)

- **Portare le leve di comando in posizione folle e ruotarle verso l'esterno della macchina.**
- Sollevare il lato posteriore del sedile e ruotarlo in avanti.
- Allentare i tre pomelli sul fondo del sedile e spostarlo nella posizione desiderata.
- Serrare i tre pomelli e riportare il sedile nella posizione di guida.



FIGURA 18

CZ-1

REGOLAZIONE DELLE LEVE DI COMANDO (vedere Fig. 19)

Sedersi sul sedile e premere entrambe le leve di comando in avanti. Se le leve di comando sono allineate, non è necessaria alcuna regolazione. Se non sono allineate, procedere come segue.

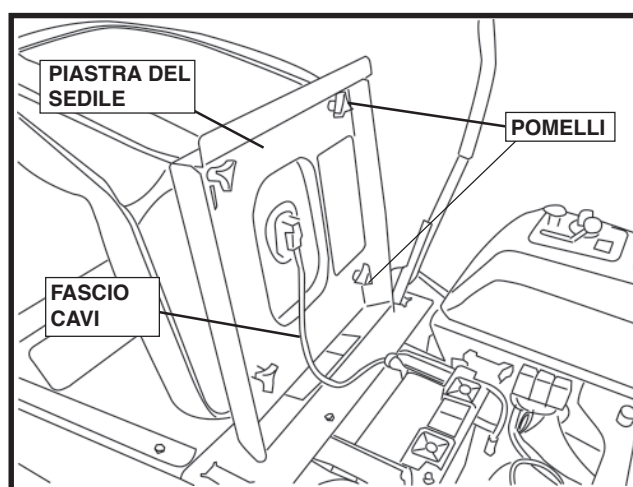
- Identificare quale leva di comando è più spostata in avanti.
- Utilizzando una chiave da 9/16", allentare leggermente il bullone esagonale inferiore (di mezzo giro circa) sulla leva di comando opposta.
- Riportare le leve di comando in avanti esercitando una maggiore pressione sulla leva di comando allentata fino ad allineare le leve.
- Serrare i bulloni esagonali.



FIGURA 19

CZ-2

SMONTAGGIO DELLE RUOTE PER LA RIPARAZIONE

PNEUMATICI ANTERIORI

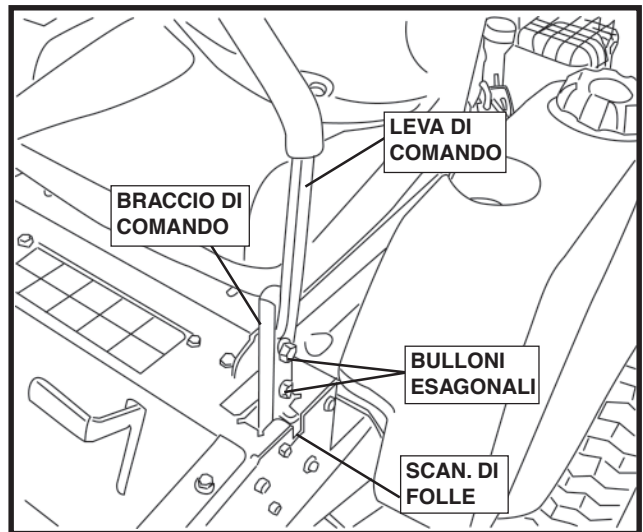
- Parcheggiare il rasaerba su una superficie piana ed inserire il freno di stazionamento.
- Sollevare il lato anteriore del rasaerba.
- Utilizzando un chiave da 3/4" e/o un cricchetto, rimuovere il dado ed il bullone esagonali dalla forcella.
- Smontare il pneumatico dalla forcella.
- Rimuovere il distanziale all'interno del cerchione.
- Riparare il pneumatico.
- Riasssemblare procedendo nell'ordine inverso.

PNEUMATICI POSTERIORI

IMPORTANTE: Bloccare i pneumatici anteriori per prevenire lo scivolamento del rasaerba.

- Parcheggiare il rasaerba su una superficie piana ed inserire il freno di stazionamento.
- Sollevare il lato posteriore del rasaerba in cui si trova il pneumatico danneggiato.
- Rimuovere i 4 dadi ad alette per smontare la ruota.
- Riparare il pneumatico.
- Riasssemblare procedendo nell'ordine inverso.

NOTA: Per riparare le eventuali forature e prevenire l'appiattimento dei pneumatici dovuto a piccole perdite è possibile acquistare un sigillante per pneumatici presso il proprio rivenditore. Inoltre, il sigillante previene la deformazione a secco e la corrosione dei pneumatici.

MANUTENZIONE E REGOLAZIONE

AVVIAMENTO DI UN MOTORE CON LA BATTERIA SCARICA



AVVERTENZA

Le batterie al piombo generano gas esplosivi. Tenere le batterie lontane da scintille e materiali infiammabili. Indossare sempre occhiali protettivi durante la manutenzione delle batterie.

Se la batteria non riesce ad avviare il motore, deve essere ricaricata. (Vedere "BATTERIA" nella sezione Responsabilità del cliente di questo manuale).

Per l'eventuale avviamento di emergenza "con cavi", procedere come segue:

IMPORTANTE: IL RASAERBA E' DOTATO DI SISTEMA DI MESSA A TERRA NEGATIVO A 12 VOLT. ANCHE L'ALTRO VEICOLO DEVE ESSERE DOTATO DI SISTEMA DI MESSA A TERRA NEGATIVO DA 12 VOLT. NON UTILIZZARE LA BATTERIA DEL RASAERBA PER AVVIARE ALTRI VEICOLI.

COLLEGAMENTO DEI CAVI DI EMERGENZA

- Collegare il cavo ROSSO al terminale POSITIVO (+) di ogni batteria, prestando attenzione a non cortocircuitare i cavi contro il telaio.
- Collegare un'estremità del cavo NERO al terminale NEGATIVO (-) della batteria completamente carica.
- Collegare l'altra estremità del cavo NERO ad un buon PUNTO DI MASSA SUL TELAIO, lontano da serbatoio del carburante e batteria.

SCOLLEGARE I CAVI NELL'ORDINE INVERSO

- Cavo NERO prima dal telaio, quindi dalla batteria completamente carica.
- Cavo ROSSO per ultimo da entrambe le batterie.

SOSTITUZIONE DELLA BATTERIA (vedere Fig. 20)



FIGURA 20

CZ-22

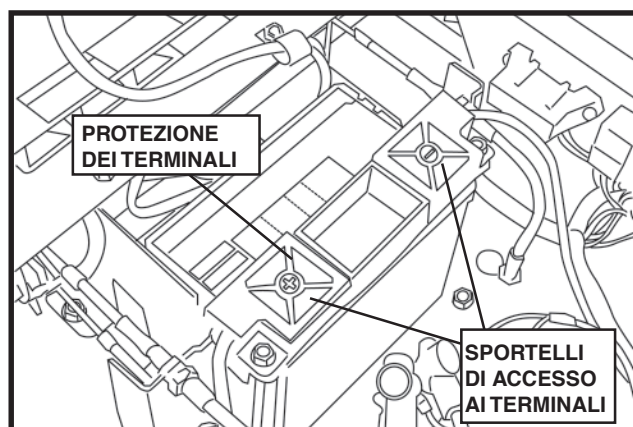

AVVERTENZA

Prestare attenzione a non cortocircuitare i terminali della batteria appoggiando una chiave o altro oggetto metallico su entrambi i terminali. Prima di collegare la batteria, togliersi braccialetti metallici, orologi, anelli, ecc.

Il terminale positivo deve essere collegato per primo per prevenire la formazione di scintille.

- Sollevare il sedile e ruotarlo in avanti.
- Aprire gli sportelli di accesso ai terminali.
- Utilizzando due chiavi da 1/2", scollegare il cavo NERO della batteria, quindi il cavo ROSSO.
- Utilizzando una chiave da 7/16", rimuovere la protezione dei terminali.
- Rimuovere con cautela la batteria dal rasaerba.
- Montare la nuova batteria con i terminali nella stessa posizione della vecchia batteria.
- Reinstallare la protezione dei terminali.
- Collegare prima il cavo ROSSO della batteria al terminale positivo (+) della batteria con il bullone ed il dado esagonali.
- Collegare il cavo di massa NERO al terminale negativo (-) della batteria con il bullone ed il dado esagonali rimanenti.
- Serrare saldamente.
- Chiudere gli sportelli di accesso ai terminali.
- Abbassare il sedile.

REGOLAZIONE DEL FRENO DI STAZIONAMENTO

Prima di qualsiasi regolazione:

NOTA: Accertarsi che il braccio del freno sia inserito nel rocchetto del freno su entrambi i lati. E' possibile spingere il rasoerba per inserirlo nel rocchetto. Vedere Fig. 19.

- Con il freno di stazionamento disinserito, il gap deve misurare 2 3/4" su entrambi i lati.
- Con il freno inserito, il gioco tra tirante di collegamento e tirante secondario deve essere 1/2" su ogni lato.
- In caso contrario, allentare il dado contro la forcella e girare il tirante secondario per mezzo dei doppi dadi fino ad ottenere un gioco di 1/2" su entrambi i lati. Vedere Figura 21.



FIGURA 21

1. TIRANTE DI COLLEGAMENTO
2. TIRANTE SECONDARIO
3. DOPPI DADI
4. DADO
5. FORCELLA

REGOLAZIONE DELLA TRAZIONE

Se il rasoerba non procede dritto, controllare la pressione dei pneumatici posteriori. La pressione raccomandata è 15 psi. Se il rasoerba non procede dritto, procedere come segue. La trazione deve essere controllata su un pavimento di cemento piano e stabile.

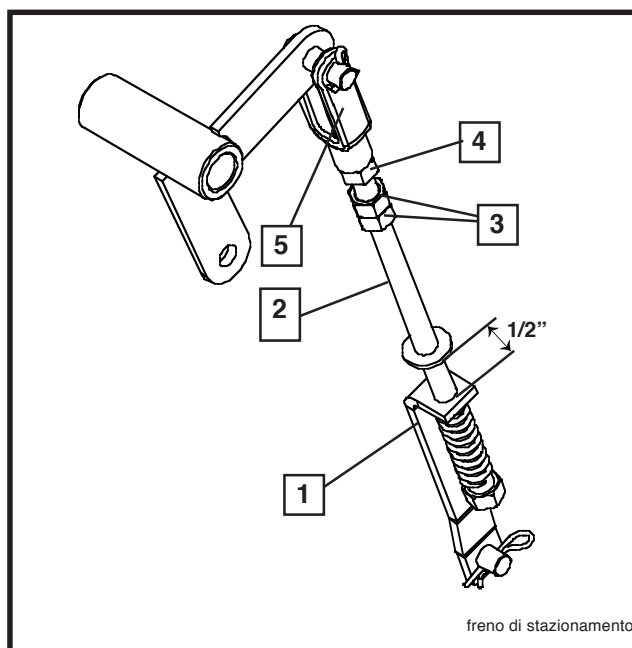
- **Il rasoerba "tira" a destra.** Aumentare la pressione di 2-3 psi nel pneumatico posteriore destro o diminuire la pressione di 2/3 psi nel pneumatico posteriore sinistro.
- **Il rasoerba "tira" a sinistra.** Aumentare la pressione di 2-3 psi nel pneumatico posteriore sinistro o diminuire la pressione di 2/3 psi nel pneumatico posteriore destro.

Ricontrollare la trazione e ripetere la regolazione finché il rasoerba non procede dritto. NON superare la pressione massima raccomandata (24 psi).

Annotare la pressione dei pneumatici per riferimento futuro.

RIMESSAGGIO

Preparare immediatamente il rasaerba per il rimessaggio al termine della stagione oppure se non deve essere utilizzato per più di 30 giorni.



AVVERTENZA

Non rimessare il rasaerba con il carburante nel serbatoio all'interno di un locale in cui i vapori del carburante potrebbero entrare a contatto con fiamme libere o scintille. Lasciare raffreddare il motore prima di rimessarlo in interni.

RASAERBA

Se il rasaerba deve essere rimessato per un periodo prolungato, pulirlo accuratamente rimuovendo sporcizia, grasso, foglie, ecc. Conservarlo in un luogo asciutto e pulito.

- Pulire tutto il rasaerba (vedere "PULIZIA" nella sezione Responsabilità del cliente di questo manuale).
- Controllare le cinghie e sostituirle se necessario (vedere la sezione Manutenzione e regolazione del presente manuale).
- Lubrificare come descritto nella sezione Responsabilità del cliente del presente manuale.
- Accertarsi che tutti i dadi, i bulloni e le viti siano serrati saldamente. Accertarsi che le parti mobili non siano danneggiate o usurate. Sostituire all'occorrenza.
- Ritoccare le superfici arrugginite o graffiate; sabbare leggermente prima di applicare la vernice di ritocco.

BATTERIA

- Ricaricare completamente la batteria per il rimessaggio.
- Dopo un certo periodo di rimessaggio, può essere necessario ricaricare la batteria.
- Per prevenire corrosione e perdite di potenza durante il rimessaggio, scollegare i cavi della batteria e pulire a fondo la batteria (vedere "PULIZIA DI BATTERIA E TERMINALI" nella sezione Responsabilità del cliente del presente manuale).
- Dopo la pulizia, lasciare scollegati i cavi ed allontanarli in modo che non possano entrare in contatto con i terminali della batteria.
- Se la batteria è stata smontata dal rasaerba per il rimessaggio, non appoggiarla direttamente su una superficie di cemento o bagnata.

MOTORE

SISTEMA DI ALIMENTAZIONE

E' ESSENZIALE PREVENIRE LA FORMAZIONE DI DEPOSITI CARBONIOSI NEI COMPONENTI PRINCIPALI DEL SISTEMA DI ALIMENTAZIONE COME CARBURATORE, FILTRO DEL CARBURANTE, TUBO DEL CARBURANTE O SERBATOIO DURANTE IL RIMESSAGGIO. INOLTRE, L'ESPERIENZA DIMOSTRA CHE I CARBURANTI CONTENENTI ALCOOL (AD ES. GASOLIO, ETANOLO O METANOLO) POSSONO ATTRARRE L'UMIDITA', CHE PROVOCA LA SEPARAZIONE E LA FORMAZIONE DI ACIDI DURANTE IL RIMESSAGGIO. I VAPORI DEGLI ACIDI POSSONO DANNEGGIARE IL SISTEMA DI ALIMENTAZIONE DEL MOTORE.

- Spurgare il serbatoio del carburante.
- Avviare il motore e lasciarlo funzionare finché i tubi del carburante ed il carburatore non si sono svuotati.
- Non utilizzare mai additivi per motori o carburatori, altrimenti possono verificarsi danni permanenti.
- Nella stagione successiva, utilizzare carburante fresco.

NOTA: Durante il rimessaggio è possibile utilizzare uno stabilizzante per carburante per ridurre al minimo la formazione di depositi carboniosi. Aggiungere lo stabilizzante al carburante nel serbatoio o nella tanica. Attenersi al rapporto di miscelazione indicato dal produttore dello stabilizzante. Far funzionare il motore per almeno 10 minuti in modo che lo stabilizzante raggiunga il carburatore. Non spurgare il serbatoio del carburante ed il carburatore qualora si utilizzi lo stabilizzante.

OLIO MOTORE

Spurgare l'olio (a motore caldo) e rabboccare con olio motore pulito. (Vedere "MOTORE" nella sezione Responsabilità del cliente di questo manuale).

RIMESSAGGIO

CILINDRO(I)

- Smontare la(e) candela(e).
- Versare un'oncia d'olio nel(i) foro(i) della(e) candela(e) nel(i) cilindro(i).
- Montare le candele.
- Portare la chiave di accensione in posizione "START" per alcuni secondi in modo da distribuire l'olio.
- Sostituire con la(e) nuova(e) candela(e).

ALTRO

- Non conservare la benzina per la stagione successiva.
- Sostituire il fusto di benzina qualora inizi ad arrugginire. Ruggine e/o sporcizia nella benzina provocheranno problemi.
- Se possibile, rimessare il rasaerba in interni e coprirlo per proteggerlo da polvere e sporcizia.
- Coprire il rasaerba con un telone adeguato che non conservi l'umidità al suo interno. Non utilizzare teloni di plastica. La plastica non traspira, quindi la condensa derivante provocherà l'arrugginimento del rasaerba.

IMPORTANTE: NON COPRIRE MAI IL RASAERBA CON IL MOTORE E LE AREE DI SCARICO ANCORA CALDI.

RICERCA DEI GUASTI

PROBLEMA	CAUSA	RIMEDIO
Il motore non si avvia	<ol style="list-style-type: none"> 1. Carburante esaurito. 2. Motore non "ADESCATO" correttamente. 3. Motore ingolfato. 4. Candela errata. 5. Filtro dell'aria sporco. 6. Filtro del carburante sporco. 7. Acqua nel carburante. 8. Cavi allentati o danneggiati. 9. Carburatore regolato in modo errato. 10. Valvole del motore regolate in modo errato. 11. Temperatura eccessivamente bassa. 	<ol style="list-style-type: none"> 1. Rabboccare il serbatoio del carburante 2. Vedere "AVVIAMENTO DEL MOTORE" nella sezione Funzionamento. 3. Attendere alcuni minuti prima di tentare di riavviare il motore. 4. Sostituire la candela. 5. Pulire/sostituire il filtro dell'aria. 6. Sostituire il filtro del carburante. 7. Spurgare il serbatoio del carburante ed il carburatore, rabboccare con benzina fresca e sostituire il filtro del carburante. 8. Controllare tutti i cavi. 9. Vedere il manuale istruzioni del motore. 10. Rivolgersi ad un centro di assistenza autorizzato. 11. Vedere "Avviamento del motore" nella sezione Funzionamento.
Difficoltà di avviamento	<ol style="list-style-type: none"> 1. Filtro dell'aria sporco. 2. Candela errata. 3. Batteria scarica o esaurita. 4. Filtro del carburante sporco. 5. Carburante sporco o stantio. 6. Cavi allentati o danneggiati. 7. Carburatore regolato in modo errato. 8. Valvole del motore regolate in modo errato. 	<ol style="list-style-type: none"> 1. Pulire/sostituire il filtro dell'aria. 2. Sostituire la candela. 3. Ricaricare o sostituire la batteria. 4. Sostituire il filtro del carburante. 5. Spurgare il serbatoio del carburante e rabboccare con benzina fresca. 6. Controllare tutti i cavi. 7. Vedere il manuale istruzioni del motore. 8. Rivolgersi ad un centro di assistenza autorizzato.
Il motore non cambia direzione	<ol style="list-style-type: none"> 1. Pedale del freno non premuto. 2. Frizione dell'accessorio inserita. 3. Batteria scarica o esaurita. 4. Fusibile bruciato. 5. Terminali della batteria corrosi. 6. Cavi allentati o danneggiati. 7. Interruttore di accensione difettoso. 8. Solenoide o motorino di avviamento difettoso. 9. Interruttore(i) di presenza dell'operatore difettoso(i). 	<ol style="list-style-type: none"> 1. Premere il pedale del freno. 2. Disinserire la frizione dell'accessorio. 3. Ricaricare o sostituire la batteria. 4. Sostituire il fusibile. 5. Pulire i terminali della batteria. 6. Controllare tutti i cavi. 7. Controllare/sostituire l'interruttore di accensione. 8. Controllare/sostituire il solenoide o il motorino di avviamento. 9. Rivolgersi ad un centro di assistenza autorizzato.
Il motore gira, ma non si avvia	<ol style="list-style-type: none"> 1. Batteria scarica o esaurita. 2. Terminali della batteria corrosi. 3. Cavi allentati o danneggiati. 4. Solenoide o motorino di avviamento difettoso. 	<ol style="list-style-type: none"> 1. Ricaricare o sostituire la batteria. 2. Pulire i terminali della batteria. 3. Controllare tutti i cavi. 4. Controllare/sostituire il solenoide o il motorino di avviamento.
Perdita di potenza	<ol style="list-style-type: none"> 1. Erba troppo alta/velocità di taglio eccessiva. 2. Acceleratore in posizione "CHOKE". 3. Accumulo di erba, foglie e detriti sotto la scocca. 4. Filtro dell'aria sporco. 5. Basso livello dell'olio/olio sporco. 6. Candela difettosa. 7. Filtro del carburante sporco. 8. Carburante sporco o stantio. 9. Acqua nel carburante. 10. Cavo della candela allentato. 11. Griglia/alette del motore sporche. 12. Silenziatore sporco/intasato. 13. Cavi allentati o danneggiati. 14. Carburatore regolato in modo errato. 15. Valvole del motore regolate in modo errato. 	<ol style="list-style-type: none"> 1. Aumentare l'altezza di taglio/ridurre la velocità. 2. Regolare l'acceleratore. 3. Pulire il sottoscocca del rasaerba. 4. Pulire/sostituire il filtro dell'aria. 5. Controllare il livello dell'olio/cambiare l'olio. 6. Pulire e ricontrollare il gioco o sostituire la candela. 7. Sostituire il filtro del carburante. 8. Spurgare il serbatoio del carburante e rabboccare con benzina fresca. 9. Spurgare il serbatoio del carburante ed il carburatore, rabboccare con benzina fresca e sostituire il filtro del carburante. 10. Collegare e serrare il cavo della candela. 11. Pulire la griglia/le alette del motore. 12. Pulire/sostituire il silenziatore. 13. Controllare tutti i cavi. 14. Vedere il manuale istruzioni del motore. 15. Rivolgersi ad un centro di assistenza autorizzato.
Vibrazioni eccessive	<ol style="list-style-type: none"> 1. Lama usurata, piegata o allentata. 2. Mandrino della lama piegato. 3. Componente(i) allentato(i)/danneggiato(i). 	<ol style="list-style-type: none"> 1. Sostituire la lama. Serrare il bullone della lama. 2. Sostituire il mandrino della lama. 3. Serrare i componente(i) allentato(i). Sostituire i componenti danneggiati.

RICERCA DEI GUASTI

PROBLEMA	CAUSA	RIMEDIO
Il motore rimane in funzione quando l'operatore si alza dal sedile	<ol style="list-style-type: none"> 1. Sistema di presenza dell'operatore difettoso. 	<ol style="list-style-type: none"> 1. Controllare cavi, interruttori e collegamenti. Se il problema persiste, rivolgersi ad un centro di assistenza autorizzato.
Taglio insoddisfacente - irregolare	<ol style="list-style-type: none"> 1. Lama usurata, piegata o allentata. 2. Scocca del rasaerba non livellata. 3. Accumulo di erba, foglie e detriti sotto il rasaerba. 4. Gruppo di taglio piegato. 5. Fori di sfiato della scocca intasati per l'accumulo di erba, foglie e detriti intorno al gruppo di taglio. 	<ol style="list-style-type: none"> 1. Sostituire la lama. Serrare il bullone della lama. 2. Livellare la scocca del rasaerba. 3. Pulire il sottoscocca del rasaerba. 4. Sostituire il gruppo di taglio. 5. Pulire il gruppo di taglio per liberare i fori di sfiato.
Le lame del rasaerba non ruotano	<ol style="list-style-type: none"> 1. Meccanismo della frizione intasato. 2. Cinghia di trasmissione del rasaerba usurata/danneggiata. 3. Puleggia del galoppino bloccata. 4. Gruppo di taglio bloccato. 	<ol style="list-style-type: none"> 1. Rimuovere l'intasamento. 2. Sostituire la cinghia di trasmissione del rasaerba. 3. Sostituire la puleggia del galoppino. 4. Sostituire il gruppo di taglio.
Scarico dell'erba insoddisfacente	<ol style="list-style-type: none"> 1. Velocità del motore troppo bassa. 2. Velocità di marcia troppo alta. 3. Erba bagnata. 4. Scocca del rasaerba non livellata. 5. Pressione dei pneumatici insufficiente/irregolare. 6. Lama usurata, piegata o allentata. 7. Accumulo di erba, foglie e detriti sotto il rasaerba. 8. Cinghia di trasmissione del rasaerba usurata. 9. Lame installate in modo errato. 10. Lame di tipo errato. 11. Fori di sfiato della scocca intasati per l'accumulo di erba, foglie e detriti intorno al gruppo di taglio. 	<ol style="list-style-type: none"> 1. Portare l'acceleratore in posizione "VELOCE". 2. Ridurre la velocità. 3. Lasciare asciugare l'erba prima di tagliarla. 4. Livellare la scocca del rasaerba. 5. Controllare la pressione dei pneumatici. 6. Sostituire/affilare la lama. Serrare il bullone della lama. 7. Pulire il sottoscocca del rasaerba. 8. Sostituire la cinghia di trasmissione del rasaerba. 9. Reinstallare le lame affilate. 10. Sostituire con le lame indicate in questo manuale. 11. Pulire il gruppo di taglio per liberare i fori di sfiato.
La batteria non si ricarica	<ol style="list-style-type: none"> 1. Cella(e) della batteria difettosa(e). 2. Collegamenti dei cavi errati. 3. Eventuale regolatore difettoso. 4. Alternatore difettoso. 	<ol style="list-style-type: none"> 1. Sostituire la batteria. 2. Controllare/pulire tutti i collegamenti. 3. Sostituire il regolatore. 4. Sostituire l'alternatore.
Perdita di trazione	<ol style="list-style-type: none"> 1. Tiranteria di bypass IZT in posizione di bypass. 2. Cinghia IZT usurata, danneggiata o rotta. 	<ol style="list-style-type: none"> 1. Portare la tiranteria di bypass IZT in posizione "inserita". 2. Sostituire la cinghia IZT.
"Ritorno di fiamma" allo spegnimento del motore	<ol style="list-style-type: none"> 1. Acceleratore non portato in posizione "LENTA" per 30 secondi prima di spegnere il motore. 	<ol style="list-style-type: none"> 1. Portare l'acceleratore in posizione "LENTA" e far funzionare il motore al minimo per 30 secondi prima di spegnerlo.

SCHEMA ELETTRICO

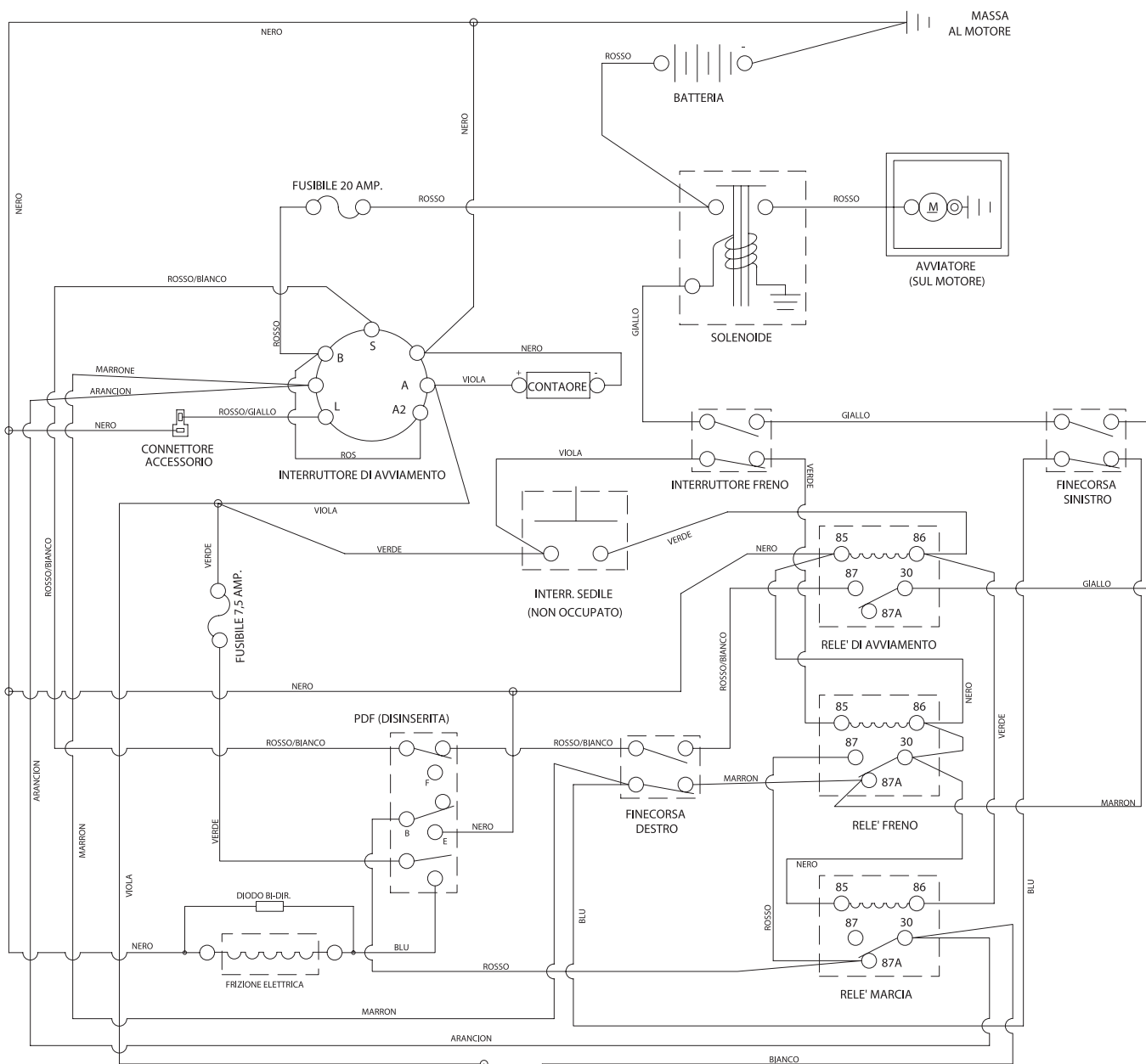

INTERRUTTORE PDF

POSIZIONE	CIRCUITO
OFF	C + G, B + H
ON	C + F, B + E, A + D

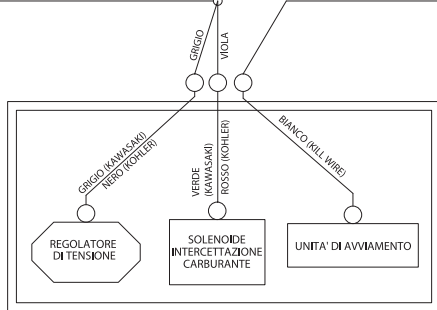
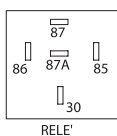

COLLEGAMENTI NON AMOVIBILI

COLLEGAMENTI AMOVIBILI

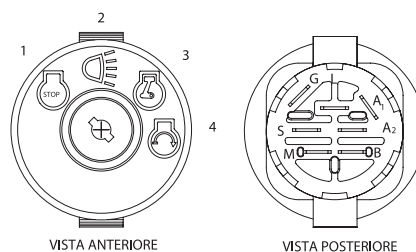

INTERRUTTORE DI AVVIAMENTO

POSIZIONE	FUNZIONE	CONTATTO 1	CONTATTO 2
1	OFF	M+G+A ₁	NESSUNO
2	ON+ASS.	B+A ₁	L+A ₂
3	ON	B+A ₁	NESSUNO
4	START	B+S+A ₁	NESSUNO



114 03 24-41



2005W12